

工程指示 / 要求簡箋(E.I.)

工程指示編號：EI / 4328 / 22

修改版次：-

工程編號：J857

工程名稱：啟德 6552

工程項目：幕牆單元件 - 廠用鋁板 BM(第二批)

收件人：生統

發件人：Yancy Chen

日期：24/01/2022

□要求提供 / □確認 事項：

- | | | |
|------------------------------------|-------------------------------------|-------------------------------|
| <input type="checkbox"/> 初步鋁料 B.M. | <input type="checkbox"/> 加工拆圖，然後生產 | <input type="checkbox"/> 尺寸表 |
| <input type="checkbox"/> 正式鋁料 B.M. | <input type="checkbox"/> 技術上資料 / 指示 | <input type="checkbox"/> 報價 |
| <input type="checkbox"/> 配件 B.M. | <input type="checkbox"/> 樣辦或貨品說明書 | <input type="checkbox"/> 分判合約 |
| <input type="checkbox"/> 其他：_____ | | |

內容：

按附件 BM 表和圖紙，訂購和生產鋁板，送廠。

(其中圖號 AC-065, AC-066, AC-067 暫停)

注意：所有封堵蓋均需要加工打磨後，才可以送噴塗廠噴塗。

鋁板顏色編號：

AL1 - Dark Bronze 古銅色，色號：ECD3M96294S-ZD1 (PVDF, 3 coatings).

AL2 - Dark Grey 深灰色，色號：ECK3M96295S-ZD1 (PVDF, 3 coatings)

AL3 - Silver 銀色，色號：ECK3D08184S-ZD1 (PVDF, 3 coatings).

請在 30/03/2022 前完成上列要求。

附：1 + 41 頁

以上項目為：

 原合約工程包
 原合約工程加 / 減賬
 新工程報價

原因：-

分發東莞各部門：

- | | | | | | | | |
|---|---|---|---|------------------------------|------------------------------|---|---|
| <input type="checkbox"/> 生產技術總監 | <input type="checkbox"/> 連附件 | <input type="checkbox"/> 技術部 | <input type="checkbox"/> 連附件 | <input type="checkbox"/> 生產部 | <input type="checkbox"/> 連附件 | <input type="checkbox"/> 機械設計部 | <input type="checkbox"/> 連附件 |
| <input type="checkbox"/> 採購部 | <input type="checkbox"/> 連附件 | <input checked="" type="checkbox"/> 生產統籌部 | <input checked="" type="checkbox"/> 連附件 | | | | |
| <input checked="" type="checkbox"/> 質檢部 | <input checked="" type="checkbox"/> 連附件 | <input type="checkbox"/> 會計部 | <input type="checkbox"/> 連附件 | <input type="checkbox"/> 報關組 | <input type="checkbox"/> 連附件 | <input checked="" type="checkbox"/> 其他 小羅 | <input checked="" type="checkbox"/> 連附件 |

分發香港各部門：

- | | | | | | | | |
|------------------------------|------------------------------|-------------------------------|------------------------------|------------------------------|------------------------------|----------------------------------|------------------------------|
| <input type="checkbox"/> 行政部 | <input type="checkbox"/> 連附件 | <input type="checkbox"/> 會計部 | <input type="checkbox"/> 連附件 | <input type="checkbox"/> 統籌部 | <input type="checkbox"/> 連附件 | <input type="checkbox"/> 工程部地盤科文 | <input type="checkbox"/> 連附件 |
| <input type="checkbox"/> 採購部 | <input type="checkbox"/> 連附件 | <input type="checkbox"/> QS 部 | <input type="checkbox"/> 連附件 | <input type="checkbox"/> 維修部 | <input type="checkbox"/> 連附件 | <input type="checkbox"/> 其他 | <input type="checkbox"/> 連附件 |

傳遞編號：

HK0180 / 22

發件人簽署：

項目經理簽署：



美特鋁質有限公司
MDT Aluminium Fabricator Ltd.

工程號:	J-857	計算:	劉旭	日期:	2022.01.20	送呈:	施哥
地盤名稱:	啟德6552	核對:	徐祥坤	日期:	2022.01.21	副本:	細佬

廠用鋁板B.M.表	項目類別:	第二批	批准:	林仁安	日期:	2022.01.22	
-----------	-------	-----	-----	-----	-----	------------	--

BM編號:	修改版本:	A/C Code:	2022.01.22	總V.F.:	217.207	總重量:	1513.60
-------	-------	-----------	------------	--------	---------	------	---------

序號	修改內容	鋁板圖號	鋁板名稱	顏色	實用	後備	總數	總重量	單位展開面積		總V.F.	圖紙編號	
									單位展開面積	總展開面積			
1		AC-001-01	3mm厚鋁板	AL3:銀色	14	0	14	48.483	0.639	8.945	0.639	8.945	AC-001
2		AC-001-02	3mm厚鋁板	AL3:銀色	2	0	2	16.910	1.560	3.120	1.560	3.120	AC-001
3		AC-001-03	3mm厚鋁板	AL3:銀色	2	0	2	5.048	0.466	0.931	0.466	0.931	AC-001
4		AC-001-04	3mm厚鋁板	AL3:銀色	2	0	2	10.006	0.923	1.846	0.923	1.846	AC-001
5		AC-001-05	3mm厚鋁板	AL3:銀色	2	0	2	7.414	0.684	1.368	0.684	1.368	AC-003
6		AC-001-06	3mm厚鋁板	AL3:銀色	2	0	2	13.882	1.281	2.561	1.281	2.561	AC-004
7		AC-001-07	3mm厚鋁板	AL3:銀色	2	0	2	9.067	0.836	1.673	0.836	1.673	AC-001
8		AC-001-08	3mm厚鋁板	AL3:銀色	16	0	16	55.409	0.639	10.223	0.639	10.223	AC-001
9		AC-001-09	3mm厚鋁板	AL3:銀色	8	0	8	45.403	1.047	8.377	1.047	8.377	AC-001
10		AC-001-10	3mm厚鋁板	AL3:銀色	8	0	8	27.104	0.625	5.001	0.625	5.001	AC-001
11		AC-001-11	3mm厚鋁板	AL3:銀色	6	0	6	26.638	0.819	4.915	0.819	4.915	AC-001
12		AC-001-12	3mm厚鋁板	AL3:銀色	4	0	4	17.999	0.830	3.321	0.830	3.321	AC-001
13		AC-001-13	3mm厚鋁板	AL3:銀色	8	0	8	20.193	0.466	3.726	0.466	3.726	AC-001
14		AC-001-14	3mm厚鋁板	AL3:銀色	10	0	10	34.856	0.643	6.431	0.643	6.431	AC-001
15		AC-001-15	3mm厚鋁板	AL3:銀色	8	0	8	52.044	1.200	9.602	1.200	9.602	AC-001
16		AC-001-16	3mm厚鋁板	AL3:銀色	4	0	4	18.089	0.834	3.337	0.834	3.337	AC-001
17		AC-001-17	3mm厚鋁板	AL3:銀色	4	0	4	19.021	0.877	3.509	0.877	3.509	AC-001
18		AC-001-18	3mm厚鋁板	AL3:銀色	4	0	4	26.533	1.224	4.895	1.224	4.895	AC-001
19		AC-001-19	3mm厚鋁板	AL3:銀色	4	0	4	33.369	1.539	6.157	1.539	6.157	AC-001
20		AC-001-20	3mm厚鋁板	AL3:銀色	8	0	8	29.207	0.674	5.389	0.674	5.389	AC-001
21		AC-001-21	3mm厚鋁板	AL3:銀色	4	0	4	21.650	0.999	3.994	0.999	3.994	AC-001
22		AC-001-22	3mm厚鋁板	AL3:銀色	2	0	2	7.167	0.661	1.322	0.661	1.322	AC-001
23		AC-001-23	3mm厚鋁板	AL3:銀色	2	0	2	17.819	1.644	3.288	1.644	3.288	AC-003
24		AC-001-24	3mm厚鋁板	AL3:銀色	2	0	2	12.748	1.176	2.352	1.176	2.352	AC-004
25		AC-001-25	3mm厚鋁板	AL3:銀色	4	0	4	11.313	0.522	2.087	0.522	2.087	AC-001
26		AC-001-26	3mm厚鋁板	AL3:銀色	2	0	2	13.236	1.221	2.442	1.221	2.442	AC-001
27		AC-001-27	3mm厚鋁板	AL3:銀色	2	0	2	5.724	0.528	1.056	0.528	1.056	AC-001

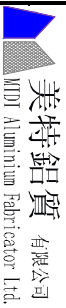

美特鋁質有限公司
MOT Aluminium Fabricator Ltd.

工程號: J-857

計算: 劉旭

日期: 2022.01.20

日期: 2022.01.21

送呈: 施哥

日期: 2022.01.22

副本: 細佬

廠用鋁板B.M.表

項目類別: 第二批

核對: 徐祥坤

批准: 林仁安

日期: 2022.01.22

總重: 1513.60

BM編號:

修改版本:

A/C Code:

2022.01.22

總V.F.:

217.207

總重量:

1513.60

序號	修改內容	鋁板圖號	鋁板名稱	顏色	實用	後備	總數	總重量	單件展開面積		單件V.F.	總V.F.	圖紙編號
									積	平方米			
28		AC-001-28	3mm厚鋁板	AL3:銀色	2	0	2	11.704	1.080	2.159	1.080	2.159	AC-003
29		AC-001-29	3mm厚鋁板	AL3:銀色	2	0	2	5.536	0.511	1.021	0.511	1.021	AC-004
30		AC-001-30	3mm厚鋁板	AL3:銀色	2	0	2	4.597	0.424	0.848	0.424	0.848	AC-001
31		AC-061	3mm厚鋁板	AL2: ECK3M96295S-ZD1	380	0	380	80.711	0.039	14.891	0.039	14.891	AC-061
32		AC-062	3mm厚鋁板	AL2: ECK3M96295S-ZD1	380	0	380	80.711	0.039	14.891	0.039	14.891	AC-062
33		AC-063	3mm厚鋁板	鍍化	760	0	760	16.230	0.004	2.994	0.000	0.000	AC-063
34		AC-064	3mm厚鋁板	鍍化	760	0	760	7.579	0.002	1.398	0.000	0.000	AC-064
35		AC-065	1mm厚鋁板	鍍化	17000	0	17000	29.853	0.000	5.508	0.000	0.000	AC-065
36		AC-066	3mm厚鋁板	AL1: ECD3M96294S-ZD1	1490	0	1430	32.087	0.004	5.920	0.004	5.920	AC-066
37		AC-067	3mm厚鋁板	AL1: ECD3M96294S-ZD1	1490	0	1430	32.087	0.004	5.920	0.004	5.920	AC-067
38		AC-068	3mm厚鋁板	AL3:銀色	100	0	100	15.854	0.029	2.925	0.029	2.925	AC-068
39		AC-069	3mm厚鋁板	AL3:銀色	136	0	136	5.750	0.008	1.061	0.008	1.061	AC-069
40		AC-070	3mm厚鋁板	AL3:銀色	136	0	136	5.750	0.008	1.061	0.008	1.061	AC-070
41		AC-071	3mm厚鋁板	AL3:銀色	136	0	136	5.750	0.008	1.061	0.008	1.061	AC-071
42		AC-072	3mm厚鋁板	AL3:銀色	136	0	136	5.750	0.008	1.061	0.008	1.061	AC-072
43		AC-073	3mm厚鋁板	AL1: ECD3M96294S-ZD1	76	0	76	3.213	0.008	0.593	0.008	0.593	AC-073
44		AC-074	3mm厚鋁板	AL1: ECD3M96294S-ZD1	76	0	76	3.213	0.008	0.593	0.008	0.593	AC-074
45		AC-075	3mm厚鋁板	AL1: ECD3M96294S-ZD1	76	0	76	6.179	0.015	1.140	0.015	1.140	AC-075
46		AC-076	3mm厚鋁板	AL1: ECD3M96294S-ZD1	76	0	76	6.179	0.015	1.140	0.015	1.140	AC-076
47		AC-078	3mm厚鋁板	AL3:銀色	72	0	72	11.415	0.029	2.106	0.029	2.106	AC-078
48		AC-079	3mm厚鋁板	AL3:銀色	72	0	72	11.415	0.029	2.106	0.029	2.106	AC-079
49		AC-080	3mm厚鋁板	AL3:銀色	22	0	22	2.593	0.022	0.479	0.022	0.479	AC-080
50		AC-081	3mm厚鋁板	AL3:銀色	22	0	22	2.593	0.022	0.479	0.022	0.479	AC-081
51		AC-082	3mm厚鋁板	AL3:銀色	6	0	6	0.359	0.011	0.066	0.011	0.066	AC-082
52		AC-083	3mm厚鋁板	AL3:銀色	6	0	6	0.359	0.011	0.066	0.011	0.066	AC-083
53		AC-084	3mm厚鋁板	AL3:銀色	6	0	6	0.359	0.011	0.066	0.011	0.066	AC-084
54		AC-085	3mm厚鋁板	AL3:銀色	6	0	6	0.359	0.011	0.066	0.011	0.066	AC-085

工程號:	J-857	計算:	劉旭	日期:	2022.01.20	送呈:	施哥
地盤名稱:	啟德6552	核對:	徐祥坤	日期:	2022.01.21	副本:	細佬

廠用鋁板B.M.表	項目類別:	第二批	批准:	林仁安	日期:	2022.01.22	
-----------	-------	-----	-----	-----	-----	------------	--

序號	修改內容	鋁板圖號	鋁板名稱	顏色	實用	後備	總數	總重量	217.207		總重量:	1513.60	圖紙編號				
									單件展開面積	總展開面積				單件V.F.	總V.F.		
										總計:	24096	23976	1513.60	28.538	279.26	28.42	217.207
55		AC-086	3mm厚鋁板	AL1: ECD3M96294S-ZD1	6	0	6	0.359	0.011	0.066	0.011	0.066	AC-086				
56		AC-087	3mm厚鋁板	AL1: ECD3M96294S-ZD1	6	0	6	0.359	0.011	0.066	0.011	0.066	AC-087				
57		AC-088	3mm厚鋁板	AL1: ECD3M96294S-ZD1	6	0	6	0.689	0.021	0.127	0.021	0.127	AC-088				
58		AC-089	3mm厚鋁板	AL1: ECD3M96294S-ZD1	6	0	6	0.689	0.021	0.127	0.021	0.127	AC-089				
59		AC-104	3mm厚鋁板	AL2: ECK3M96295S-ZD1	40	0	40	156.204	0.721	28.820	0.721	28.820	AC-104				
60		AC-105	3mm厚鋁板	AL2: ECK3M96295S-ZD1	20	0	20	78.102	0.721	14.410	0.721	14.410	AC-105				
61		AC-110	1.5mm 鋁板	鍍化	450	0	450	282.680	0.116	52.155	0.000	0.000	AC-110				
62																	
63																	
64																	
65																	
66																	
67																	
68																	
69																	
70																	
71																	
72																	
73																	
74																	

 美特铝质有限公司 MIDI Aluminium Fabricator Ltd.			工程號 J857 地盘 啟德6552	類別 制圖 陳梓豪 復核 練鬆文 批准 林仁安	物料號 - 圖號 AC-001 數量 - 單件重量 - (KG)
修改 - 日期 -	採用工廠 ✓ 材料颜色 AL3:銀色	图纸名称 鋁板加工圖 材料 3mm THK. 鋁板			

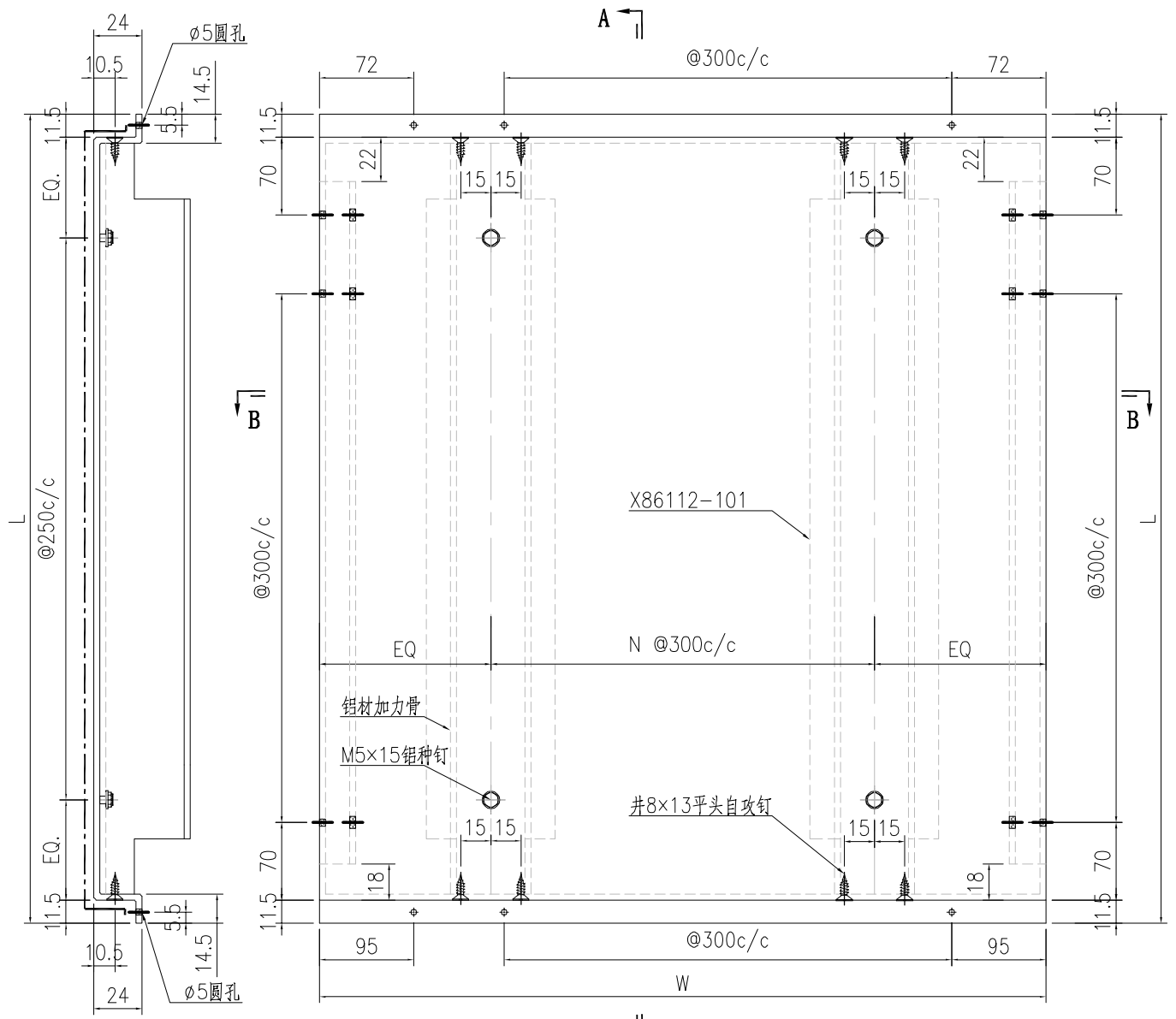

SECTION A-A

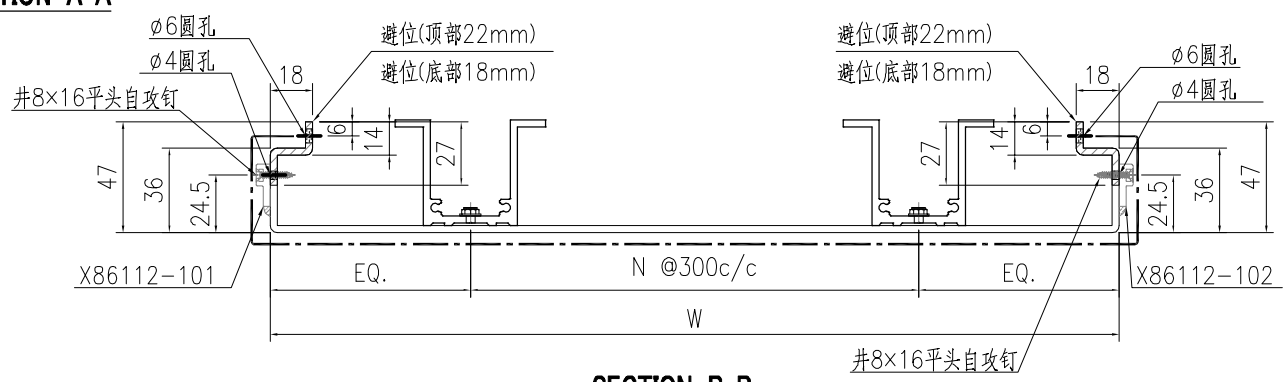

SECTION B-B

鋁面板長寬數據見AC-002

			美特鋁質有限公司 MIDI Aluminium Fabricator Ltd.		工程號	J857	類別		物料號	-	
			地盤	啟德6552	制圖	陳梓豪	2022-01-20	圖號	AC-002		
修改	-	-	採用工廠	✓ 地盤	图纸名称	鋁板加工圖	復核	練鬆文	2022-01-21	數量	-
日期	-	-	材料颜色	AL3:銀色	材料	3mm THK. 鋁板	批准	林仁安	2022-01-22	單件重量	- (KG)

序号	铝板编号	宽度 (W)	高度 (H)	N	数量
1	AC-001-01	786	616	2	14
2	AC-001-02	2115	616	6	2
3	AC-001-03	536	616	1	2
4	AC-001-04	1196	616	3	2
5	AC-001-07	1071	616	3	2
6	AC-001-08	786	616	2	16
7	AC-001-09	1375	616	4	8
8	AC-001-10	766	616	2	8
9	AC-001-11	1046	616	2	6
10	AC-001-12	1062	616	3	4
11	AC-001-13	536	616	1	8
12	AC-001-14	792	616	2	10
13	AC-001-15	1596	616	4	8
14	AC-001-16	1068	616	3	4
15	AC-001-17	1130	616	3	4
16	AC-001-18	1630	616	4	4
17	AC-001-19	2085	616	6	4
18	AC-001-20	836	616	2	8
19	AC-001-21	1305	616	3	4
20	AC-001-22	818	616	2	2
21	AC-001-25	617	616	1	4
22	AC-001-26	1626	616	4	2
23	AC-001-27	626	616	1	2
24	AC-001-30	476	616	1	2

 美特鋁質有限公司 MIDI Aluminium Fabricator Ltd.			工程號	J857	類別		物料號	-	
修改 - - - 採用工廠 <input checked="" type="checkbox"/> 地盤 日期 - - - 材料顏色 AL3:銀色			地盤	啟德6552	制圖	陳梓豪	2022-01-20	圖號	AC-004
			图纸名称	鋁板加工圖	復核	練鬆文	2022-01-21	數量	-
			材料	3mm THK. 鋁板	批准	林仁安	2022-01-22	單件重量	- (KG)

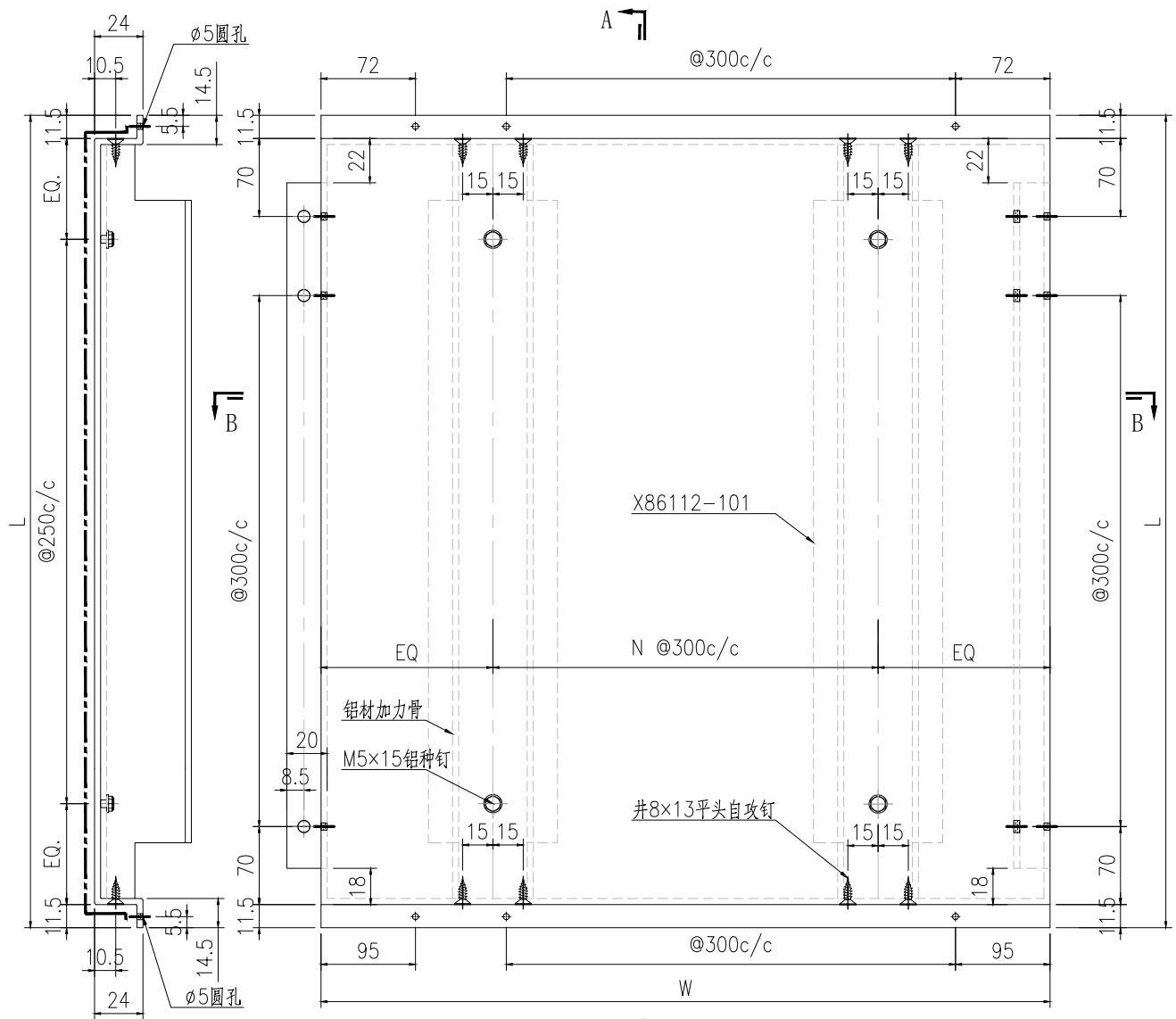

SECTION A-A

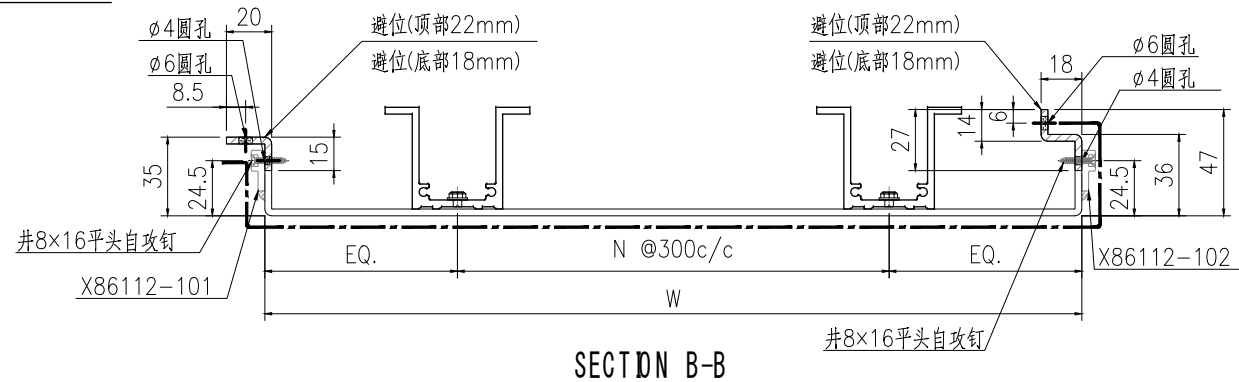

SECTION B-B

序号	铝板编号	宽度 (W)	高度 (H)	N	数量
1	AC-001-06	1712	616	5	2
2	AC-001-24	1561	616	4	2
3	AC-001-29	601	616	1	2

 美特鋁質有限公司 MIDI Aluminium Fabricator Ltd.				工程號 J857	類別 制圖	物料號 -	
地盤 啟德6552				復核 陳梓豪	2021-12-25	圖號 AC-061	數量 380
修改 -	-	-	採用工廠 ✓	地盤 圖紙名稱 鋁板加工圖	復核 練鬆文	2021-12-26	數量 380
日期 -	-	-	材料顏色 AL2: ECK3M96295S-ZD1	材料 3mm THK. 鋁板	批准 林仁安	2021-12-27	單件重量 - (KG)

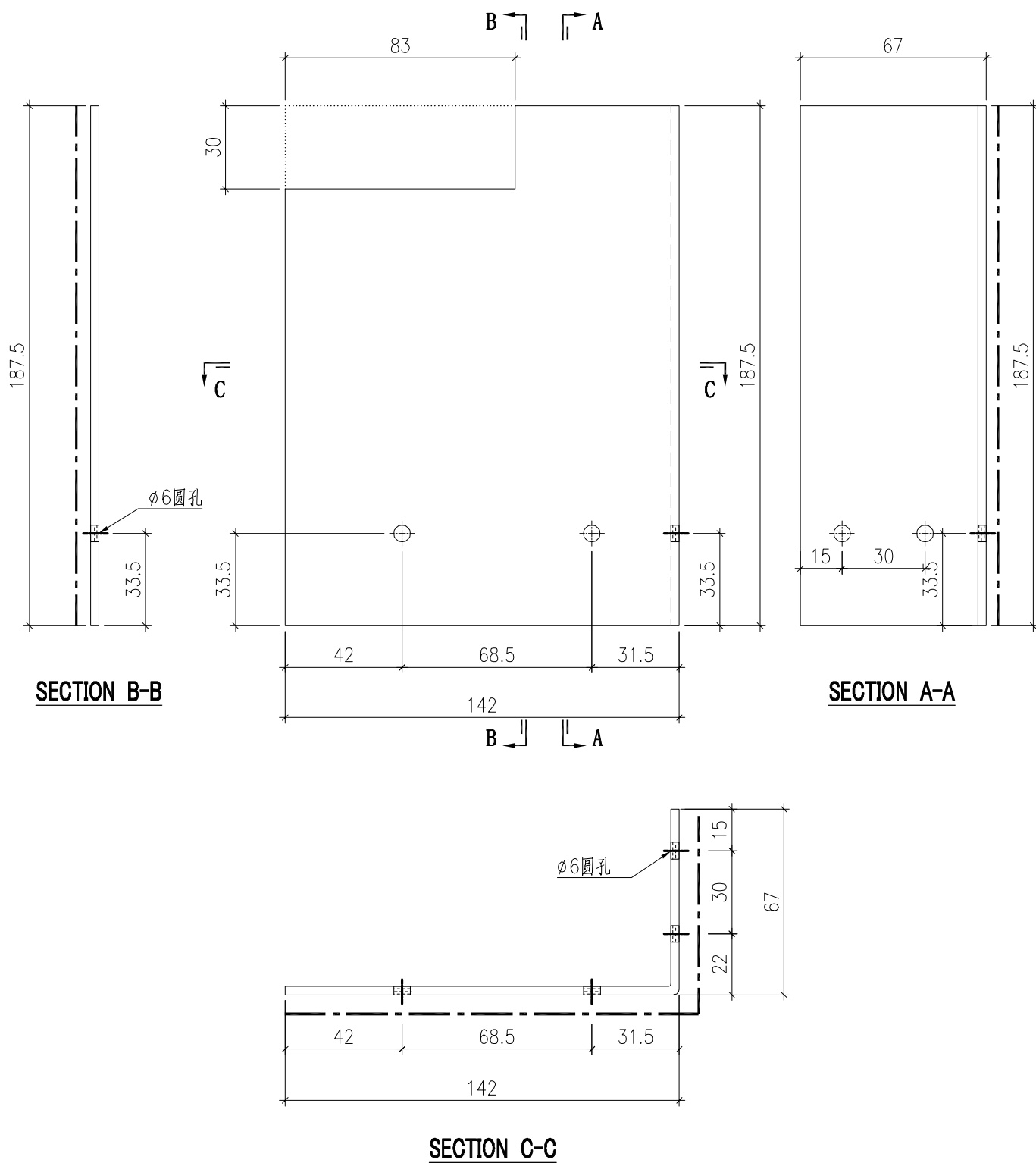

 美特鋁質有限公司 MIDI Aluminium Fabricator Ltd.				工程號 J857	類別 制圖 陳梓豪	物料號 2021-12-25	圖號 AC-062	
修改 -	-	-	採用工廠 ✓	地盤 啟德6552	圖紙名稱 鋁板加工圖	復核 練鬆文	2021-12-26	數量 380
日期 -	-	-	材料顏色 AL2: ECK3M96295S-ZD1	材料 3mm THK. 鋁板	批准 林仁安	2021-12-27	單件重量 -	(KG)

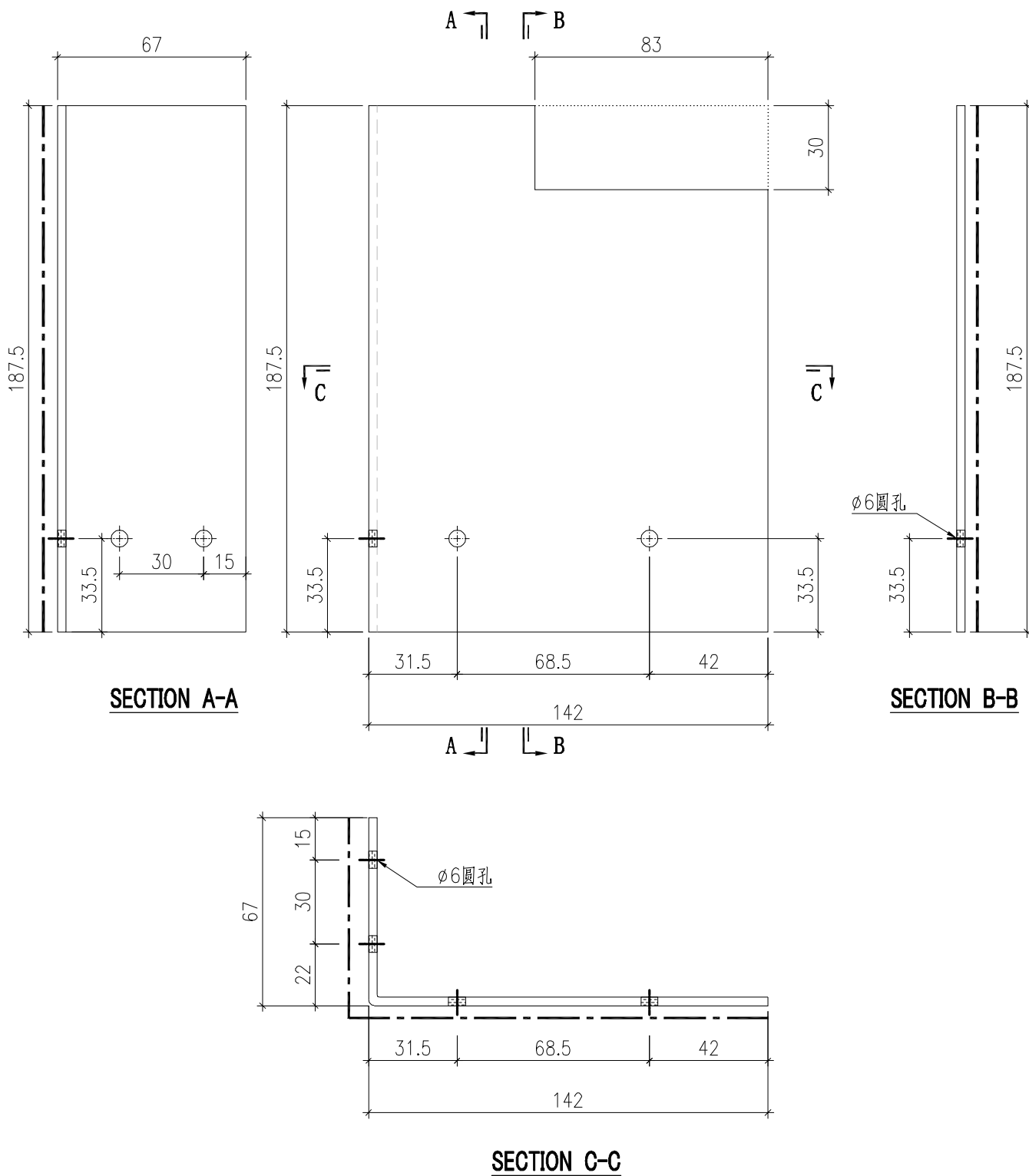

 美特鋁質有限公司 MIDI Aluminium Fabricator Ltd.				工程號	J857	類別		物料號	-	
				地盘	啟德6552	制圖	陳梓豪	2021-12-25	圖號	AC-063
修改	-	-	-	採用工廠	✓	地盘			圖紙名稱	鋁板加工圖
日期	-	-	-	材料颜色	鍍化				復核	練鬆文
				材料	3mm THK. 鋁板	批准	林仁安	2021-12-27	數量	760
								單件重量	-	(KG)

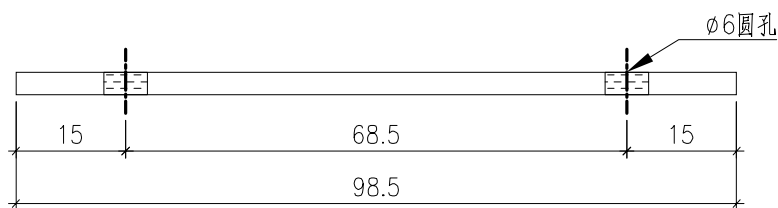
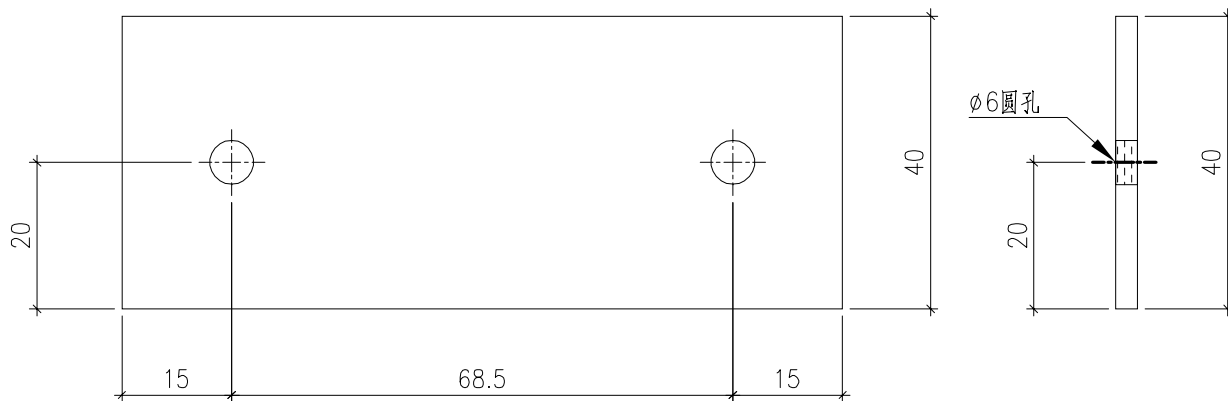

 美特鋁質有限公司 MIDI Aluminium Fabricator Ltd.				工程號 J857	類別 制圖	物料號 -			
				地盤 啟德6552	陳梓豪 2021-12-25	圖號 AC-064			
修改 日期	-	-	-	採用工廠 <input checked="" type="checkbox"/> 地盤	图纸名称 鋁板加工圖	復核 練鬆文 2021-12-26	數量 760		
				材料颜色 鍍化	材料 3mm THK. 鋁板	批准 林仁安 2021-12-27	單件重量 -	(KG)	

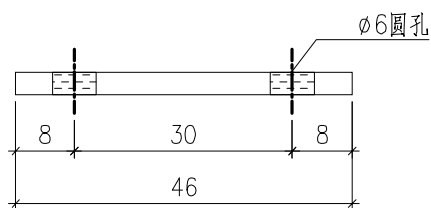
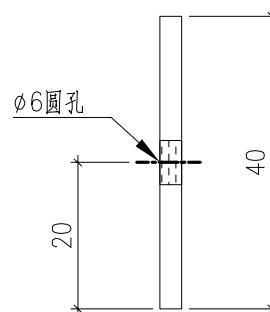
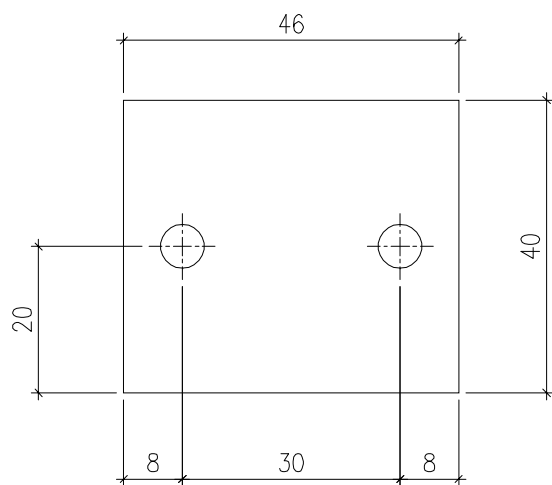

 美特鋁質有限公司 MIDI Aluminium Fabricator Ltd.				工程號 J857	類別 制圖	物料號 -	
				地盤 啟德6552	陳梓豪 2021-12-25	圖號 AC-065	
修改 -	-	-	採用工廠 ✓	地盤 圖紙名稱 鋁板加工圖	復核 練鬆文 2021-12-26	數量 17000	
日期 -	-	-	材料顏色 鍍化	材料 1mm THK. 鋁板	批准 林仁安 2021-12-27	單件重量 -	(KG)

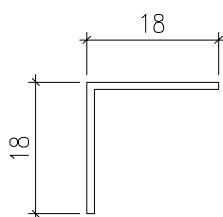
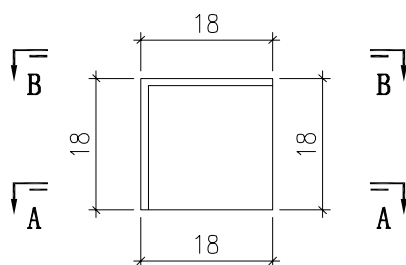

SECTION A-A

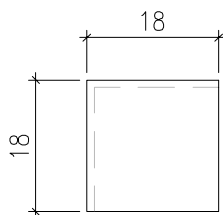

SECTION B-B

 美特鋁質有限公司 MIDI Aluminium Fabricator Ltd.				工程號 J857	類別 制圖	物料號 -		
				地盤 啟德6552	陳梓豪	2021-12-14	圖號 AC-066	
修改 -	-	-	採用工廠 ✓	地盤 圖紙名稱 鋁板加工圖	復核 練鬆文	2021-12-15	數量 1430	
日期 -	-	-	材料顏色 AL1: ECD3M9G294S-ZD1	材料 3mm THK. 鋁板	批准 林仁安	2021-12-16	單件重量 -	(KG)

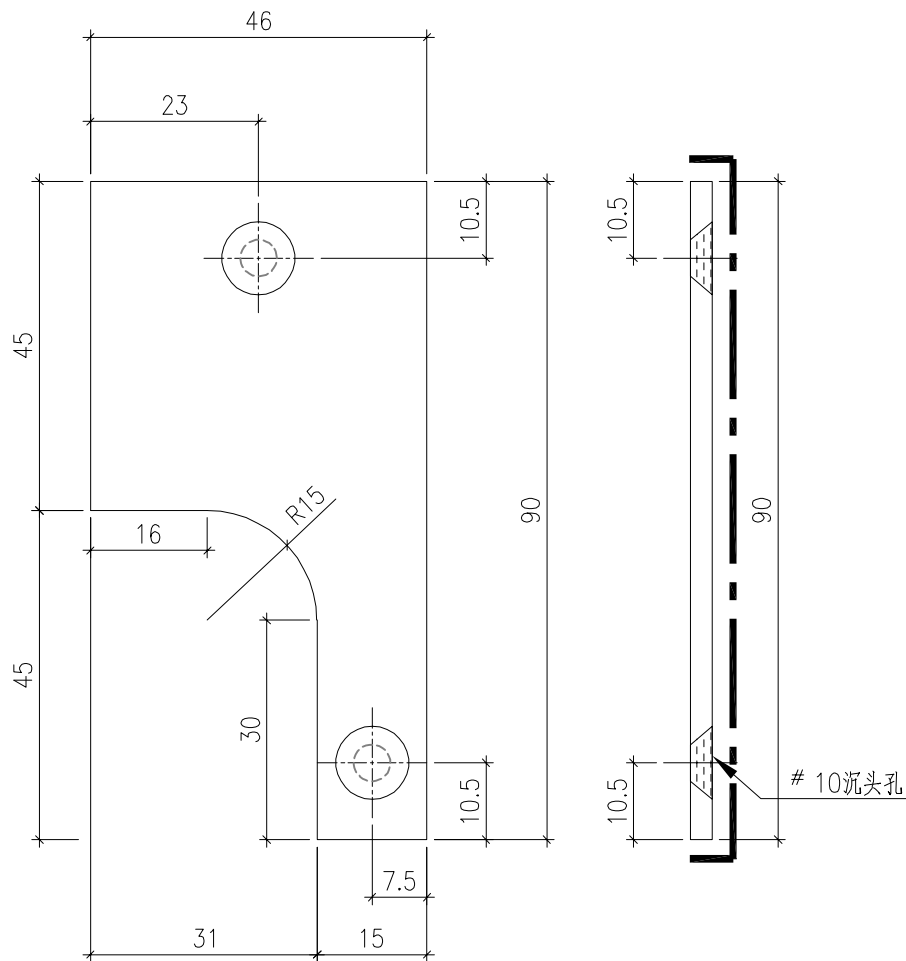

 美特鋁質有限公司 MIDI Aluminium Fabricator Ltd.				工程號 J857	類別 制圖	物料號 -		
				地盤 啟德6552	陳梓豪	2021-12-14	圖號 AC-067	
修改 -	-	-	採用工廠 ✓	地盤 圖紙名稱 鋁板加工圖	復核 練鬆文	2021-12-15	數量 1430	
日期 -	-	-	材料顏色 AL1: ECD3M96294S-ZD1	材料 3mm THK. 鋁板	批准 林仁安	2021-12-16	單件重量 -	(KG)

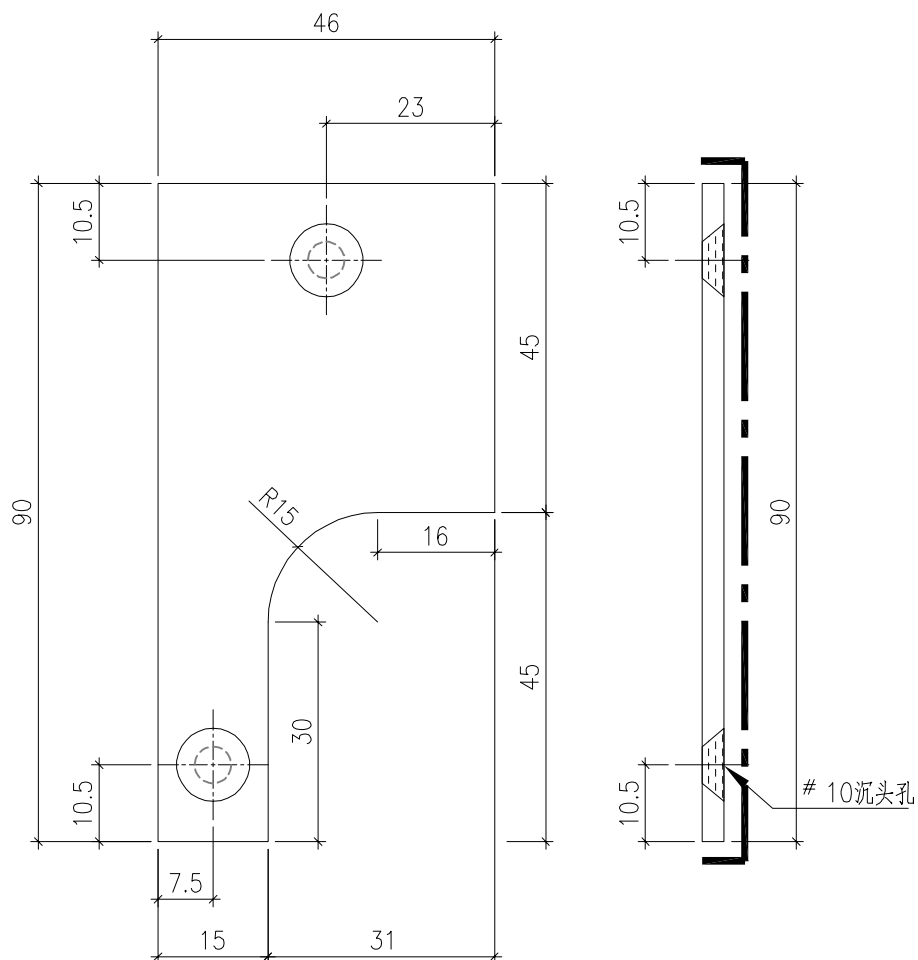

 美特鋁質有限公司 MIDI Aluminium Fabricator Ltd.				工程號 J857	類別 制圖	物料號 -	
				地盤 啟德6552	陳梓豪 2021-12-14	圖號 AC-068	
修改 -	-	-	採用工廠 ✓	地盤 ✓	图纸名称 鋁板加工圖	復核 練鬆文 2021-12-15	數量 100
日期 -	-	-	材料颜色 AL3: 銀色		材料 3mm THK. 鋁板	批准 林仁安 2021-12-16	單件重量 - (KG)

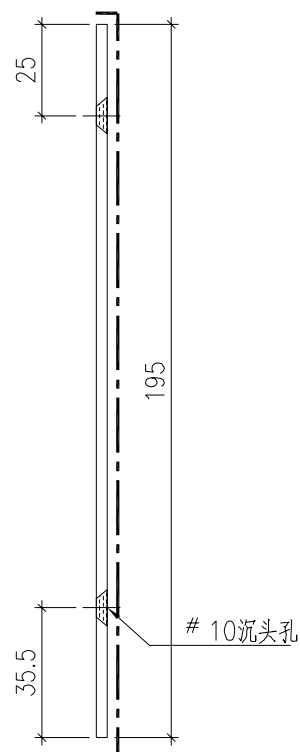
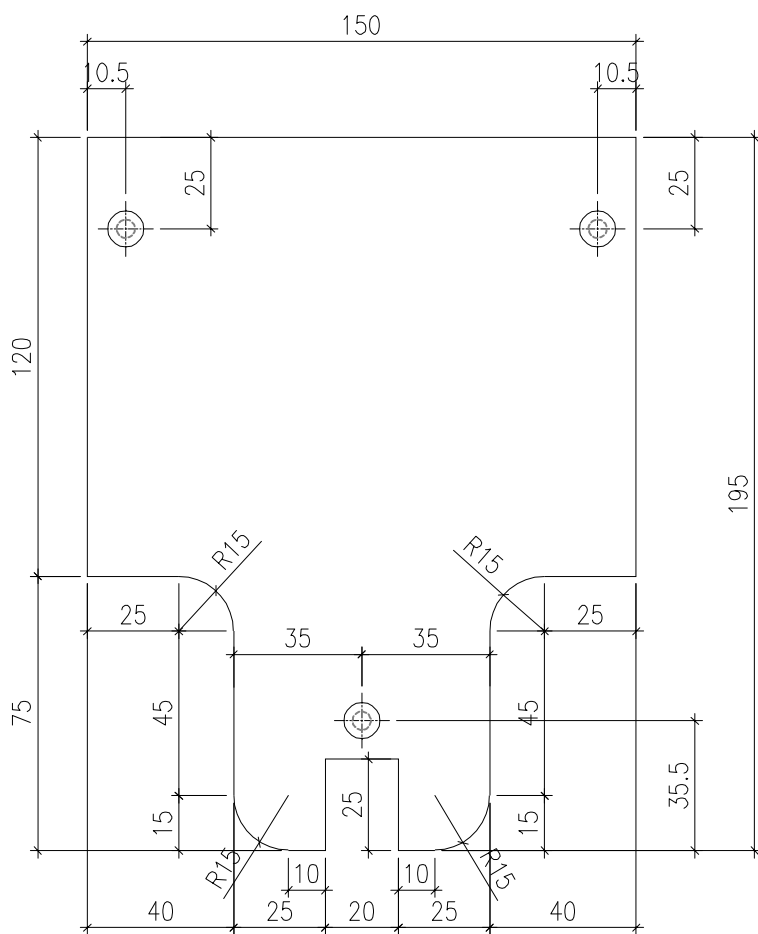

 美特鋁質有限公司 MIDI Aluminium Fabricator Ltd.				工程號 J857	類別 制圖	物料號 -		
地盤 啟德6552				制圖 陳梓豪	2021-12-14	圖號 AC-069	數量 136	
修改 -	-	-	採用工廠 ✓	地盤 啟德6552	圖紙名稱 鋁板加工圖	復核 練鬆文	2021-12-15	數量 136
日期 -	-	-	材料顏色 AL3: 銀色	材料 3mm THK. 鋁板	批准 林仁安	2021-12-16	單件重量 -	(KG)

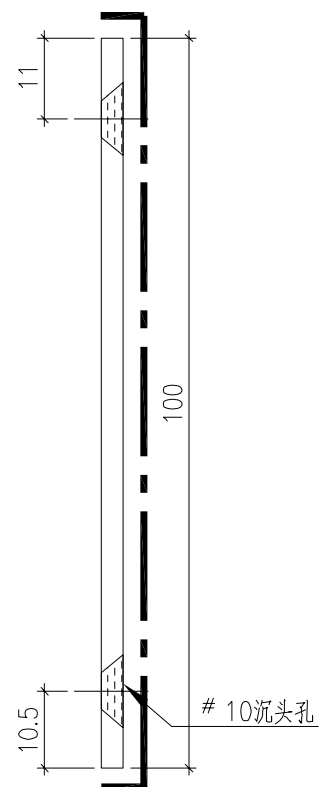
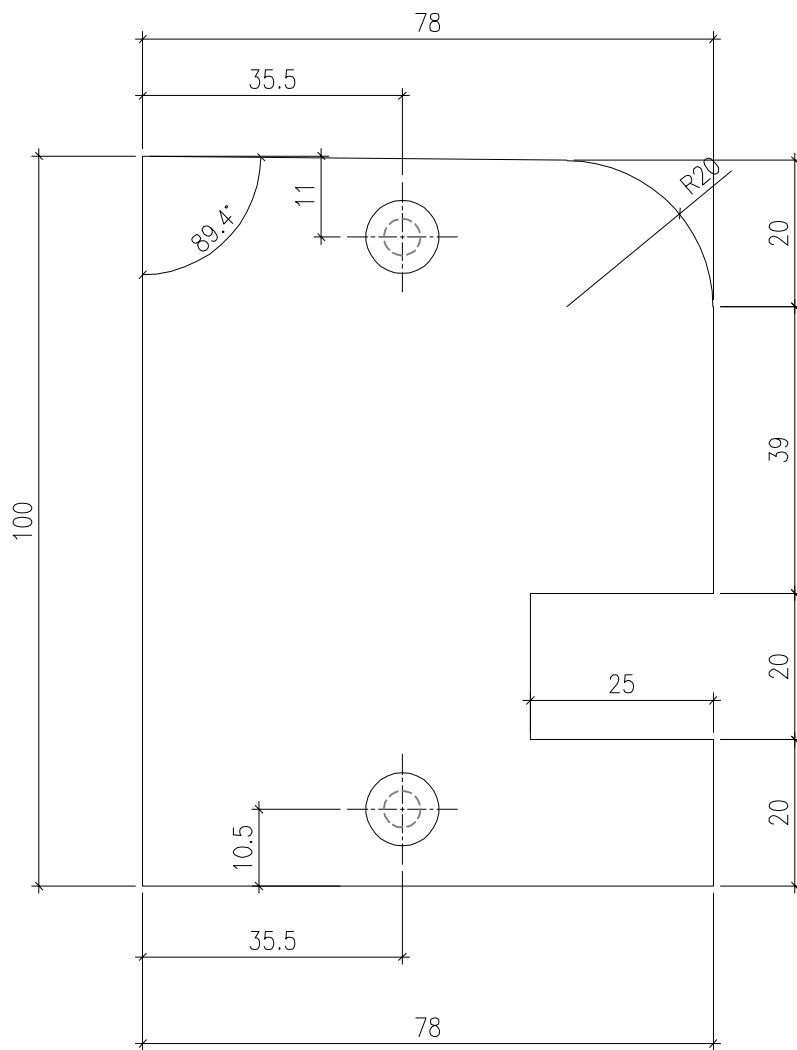

 美特鋁質有限公司 MIDI Aluminium Fabricator Ltd.				工程號 J857	類別 制圖	物料號 -		
				地盤 啟德6552	陳梓豪 2021-12-14	圖號 AC-070		
修改 -	-	-	採用工廠 ✓	地盤 圖紙名稱 鋁板加工圖	復核 練鬆文 2021-12-15	數量 136		
日期 -	-	-	材料顏色 AL3:銀色	材料 3mm THK. 鋁板	批准 林仁安 2021-12-16	單件重量 -	(KG)	

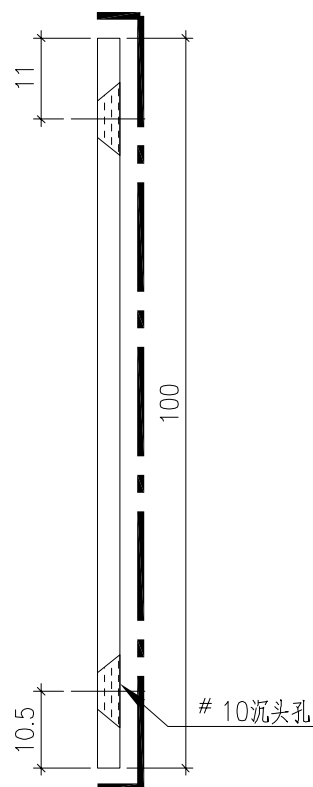
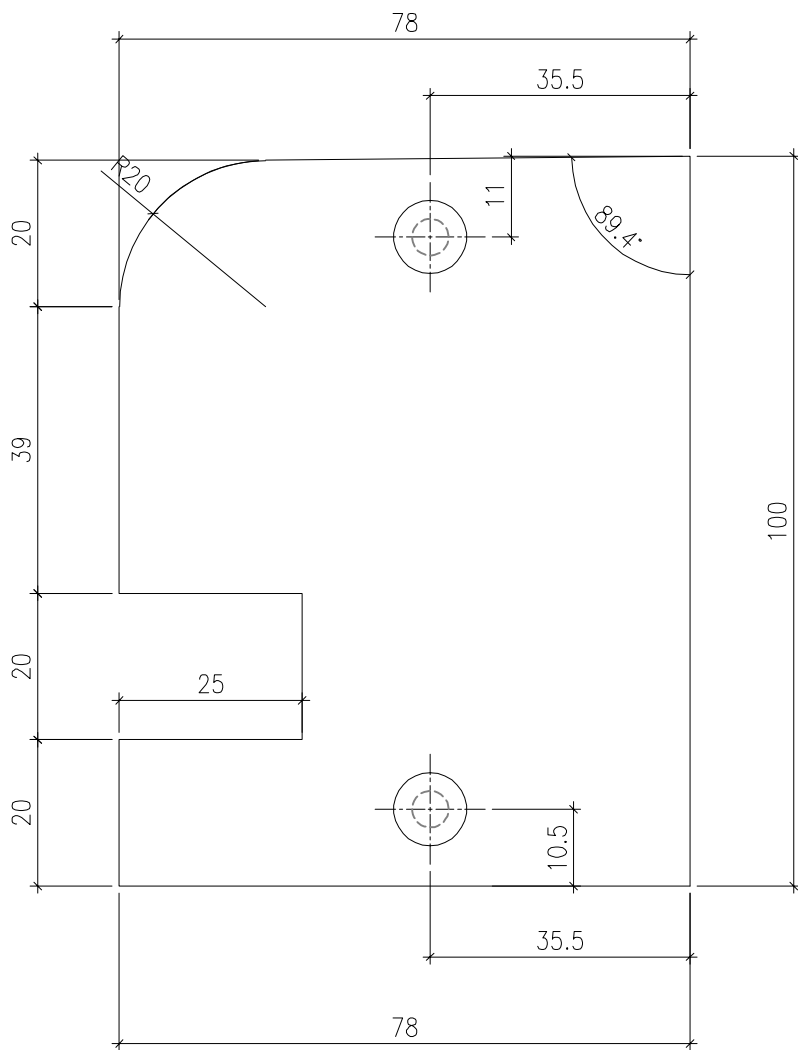

 美特鋁質有限公司 MIDI Aluminium Fabricator Ltd.				工程號 J857	類別 制圖	物料號 -		
地盤 啟德6552				制圖 陳梓豪	2021-12-14	圖號 AC-071	數量 136	
修改 -	-	-	採用工廠 ✓	地盤 啟德6552	圖紙名稱 鋁板加工圖	復核 練鬆文	2021-12-15	數量 136
日期 -	-	-	材料顏色 AL3:銀色	材料 3mm THK. 鋁板	批准 林仁安	2021-12-16	單件重量 -	(KG)

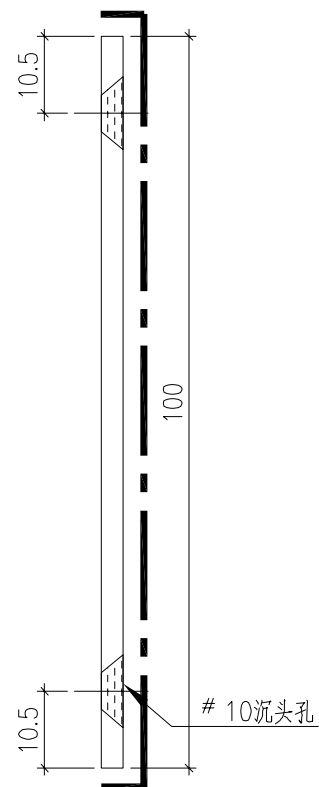
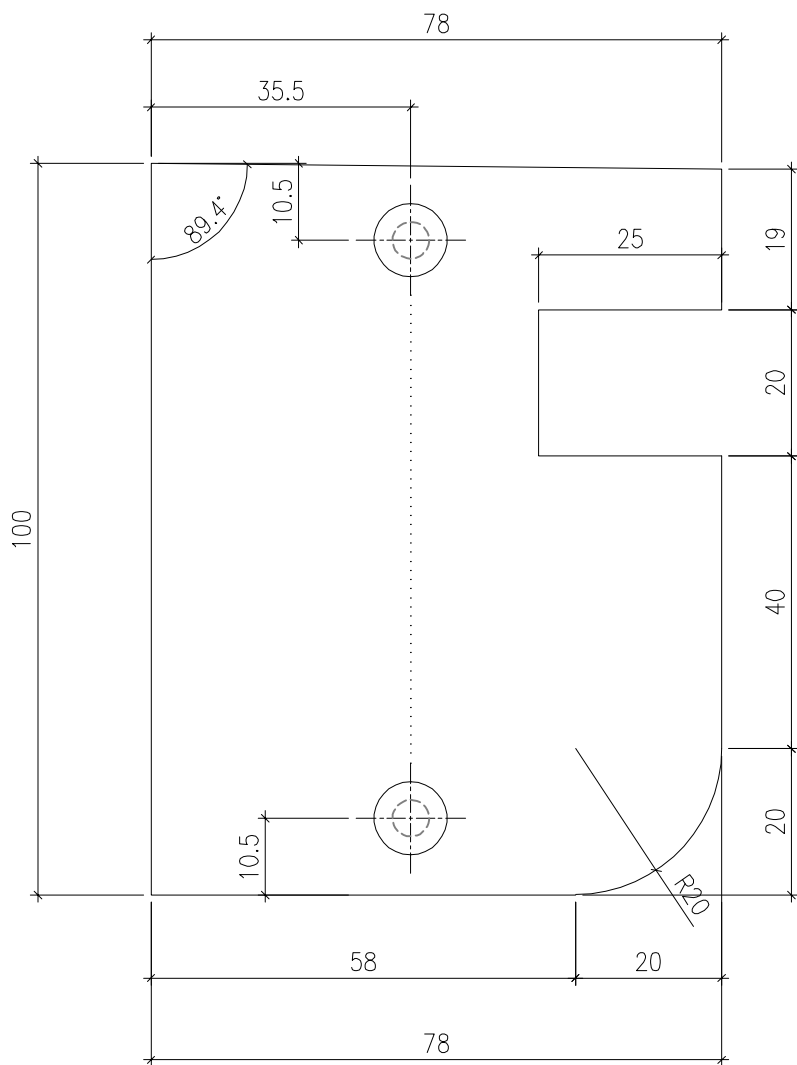

 美特鋁質有限公司 MIDI Aluminium Fabricator Ltd.				工程號 J857	類別 制圖	物料號 -		
				地盤 啟德6552	陳梓豪 2021-12-14	圖號 AC-072		
修改 -	-	-	採用工廠 ✓	地盤 圖紙名稱 鋁板加工圖	復核 練鬆文 2021-12-15	數量 136		
日期 -	-	-	材料顏色 AL3:銀色	材料 3mm THK. 鋁板	批准 林仁安 2021-12-16	單件重量 -	(KG)	

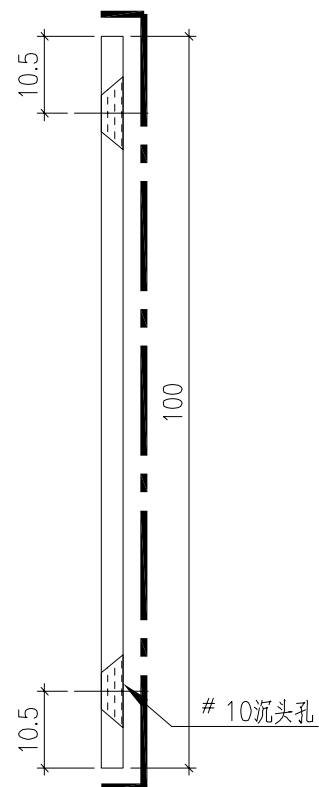
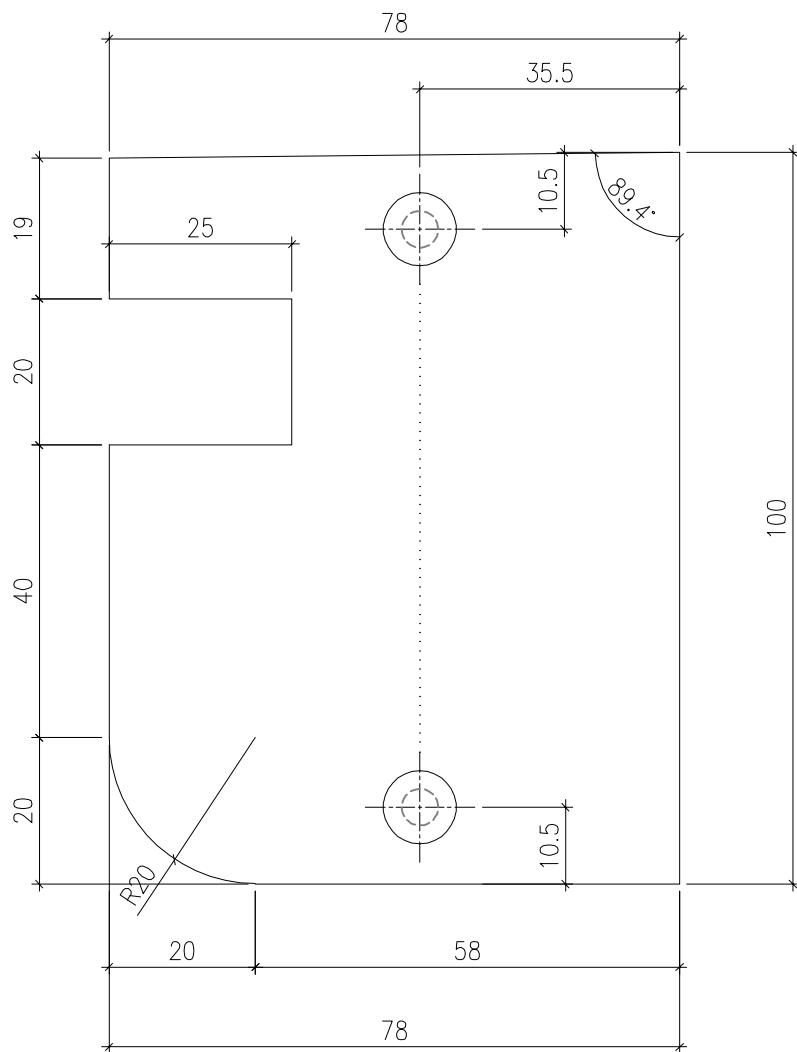

 美特鋁質有限公司 MIDI Aluminium Fabricator Ltd.				工程號 J857	類別 制圖	物料號 -	
				地盤 啟德6552	陳梓豪 2021-12-14	圖號 AC-073	
修改 -	-	-	採用工廠 ✓	地盤 圖紙名稱 鋁板加工圖	復核 練鬆文 2021-12-15	數量 76	
日期 -	-	-	材料顏色 AL1: ECD3M96294S-ZD1	材料 3mm THK. 鋁板	批准 林仁安 2021-12-16	單件重量 -	(KG)

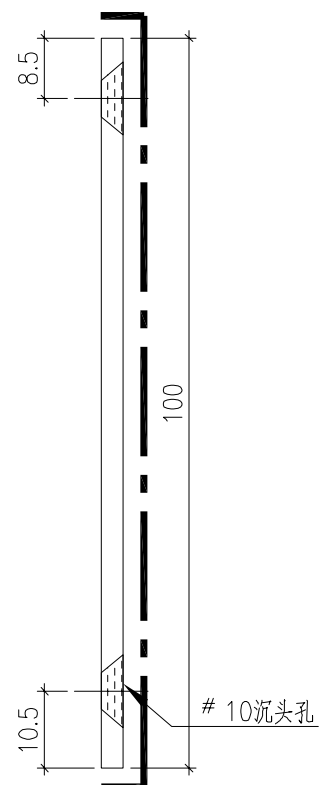
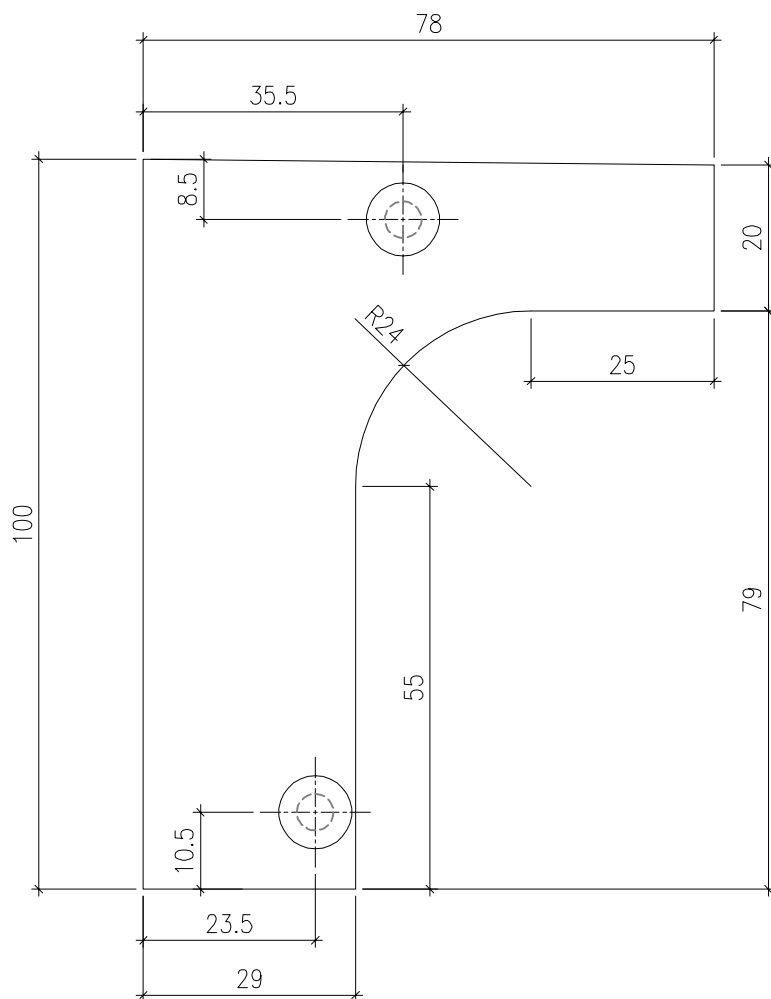

 美特鋁質有限公司 MIDI Aluminium Fabricator Ltd.				工程號 J857	類別 制圖	物料號 -		
				地盤 啟德6552	陳梓豪 2021-12-14	圖號 AC-074		
修改 -	-	-	採用工廠 ✓	地盤 圖紙名稱 鋁板加工圖	復核 練鬆文 2021-12-15	數量 76		
日期 -	-	-	材料顏色 AL1: ECD3M96294S-ZD1	材料 3mm THK. 鋁板	批准 林仁安 2021-12-16	單件重量 -	(KG)	

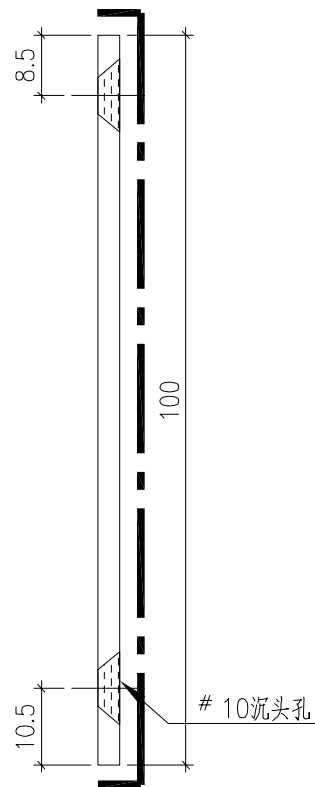
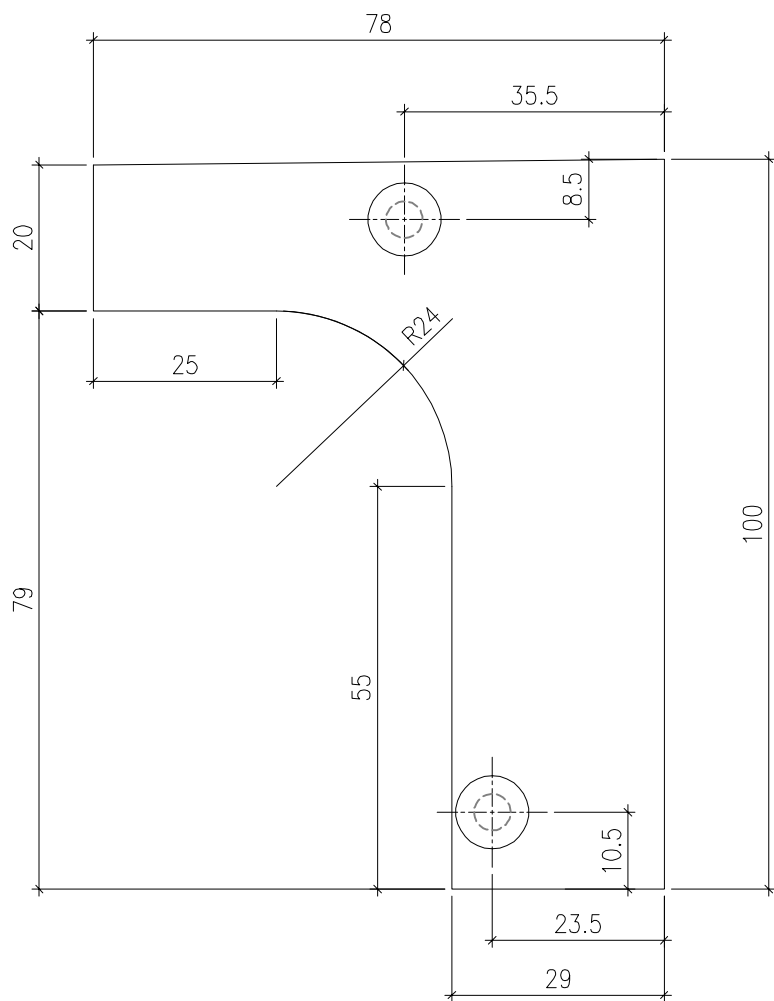

 美特鋁質有限公司 MIDI Aluminium Fabricator Ltd.				工程號 J857	類別 制圖	物料號 -		
				地盤 啟德6552	陳梓豪 2021-12-14	圖號 AC-075		
修改 -	-	-	採用工廠 ✓	地盤 圖紙名稱 鋁板加工圖	復核 練鬆文 2021-12-15	數量 76		
日期 -	-	-	材料顏色 AL1: ECD3M96294S-ZD1	材料 3mm THK. 鋁板	批准 林仁安 2021-12-16	單件重量 -	(KG)	

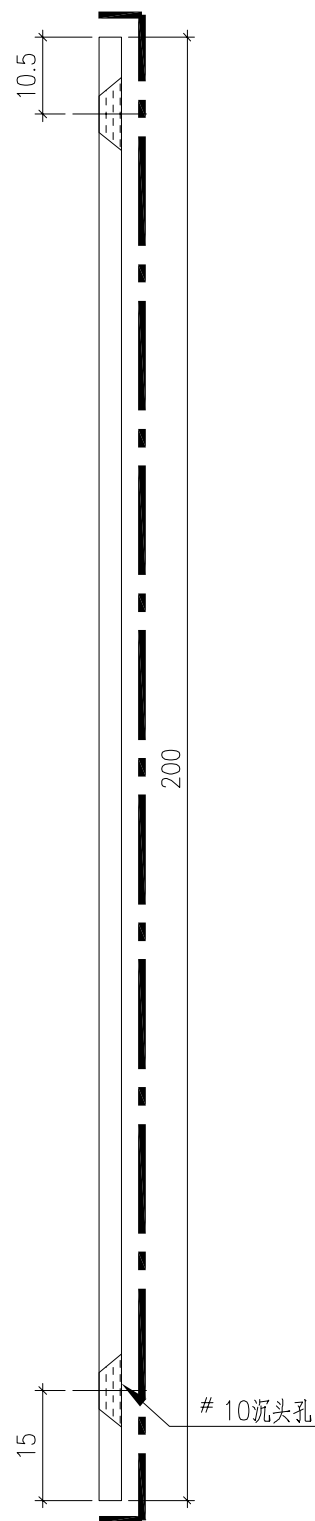
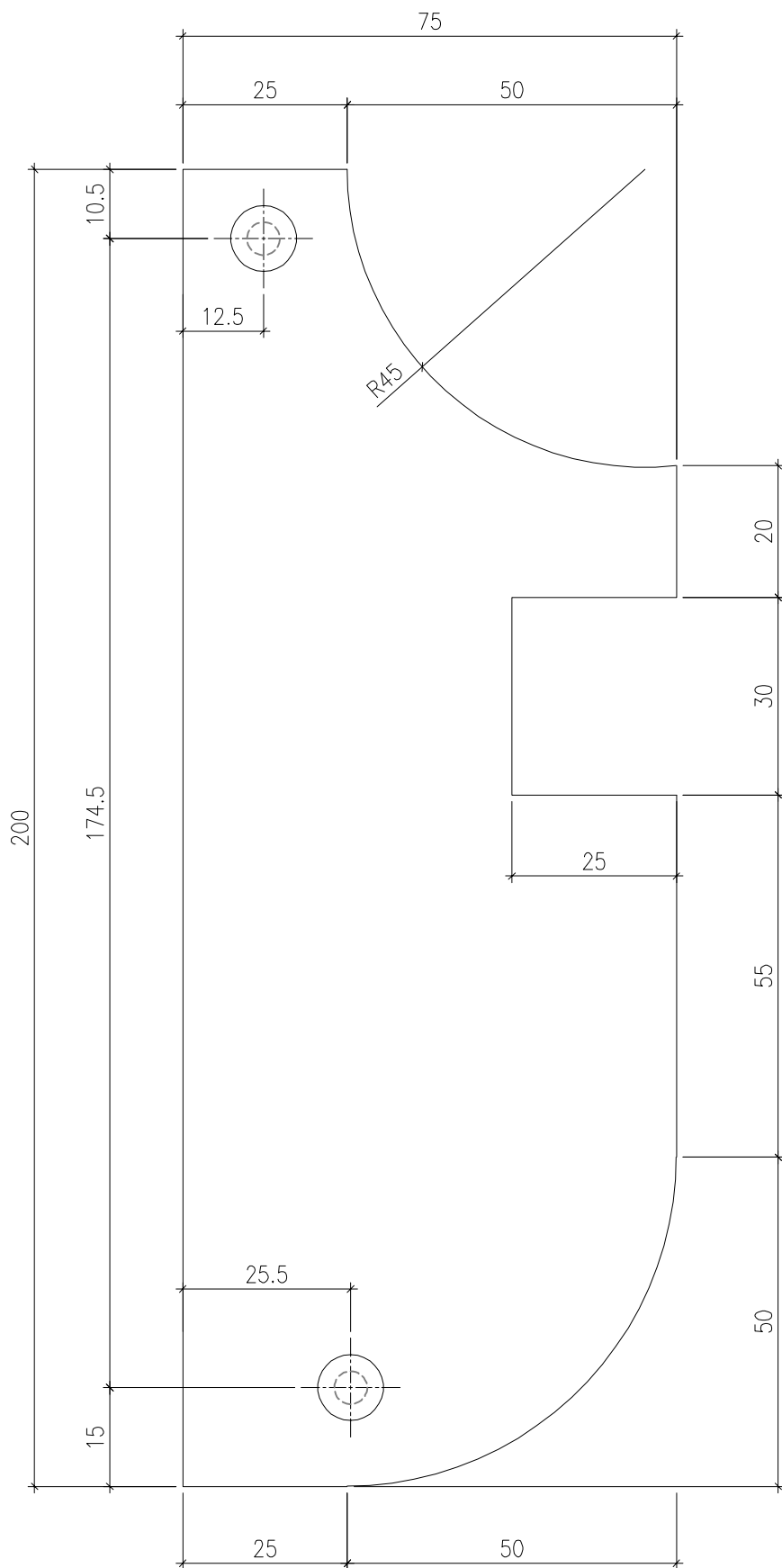

 美特鋁質有限公司 MIDI Aluminium Fabricator Ltd.				工程號 J857	類別 制圖	物料號 -			
				地盤 啟德6552	陳梓豪 2021-12-14	圖號 AC-076			
修改 -	-	-	採用工廠 ✓	地盤 啟德6552	圖紙名稱 鋁板加工圖	復核 練鬆文 2021-12-15	數量 76		
日期 -	-	-	材料顏色 AL1: ECD3M96294S-ZD1	材料 3mm THK. 鋁板	批准 林仁安 2021-12-16	單件重量 -	(KG)		

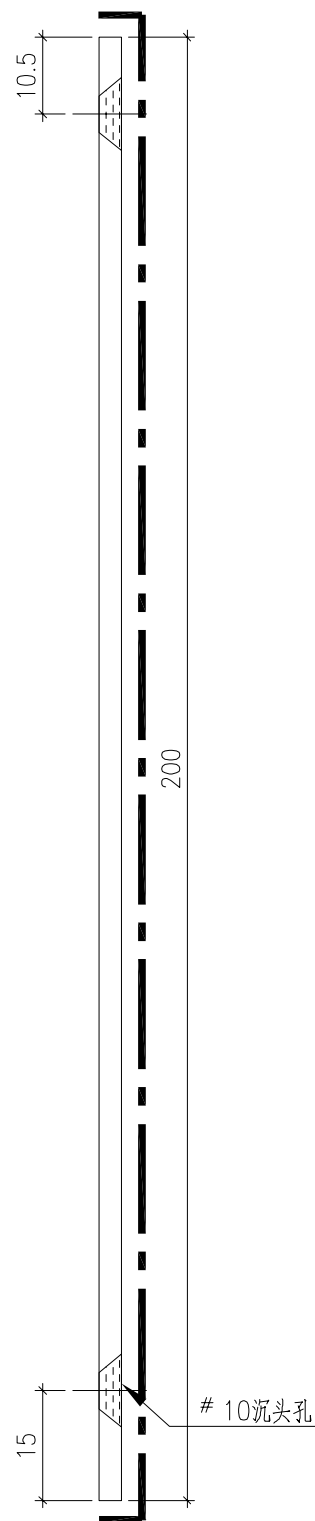
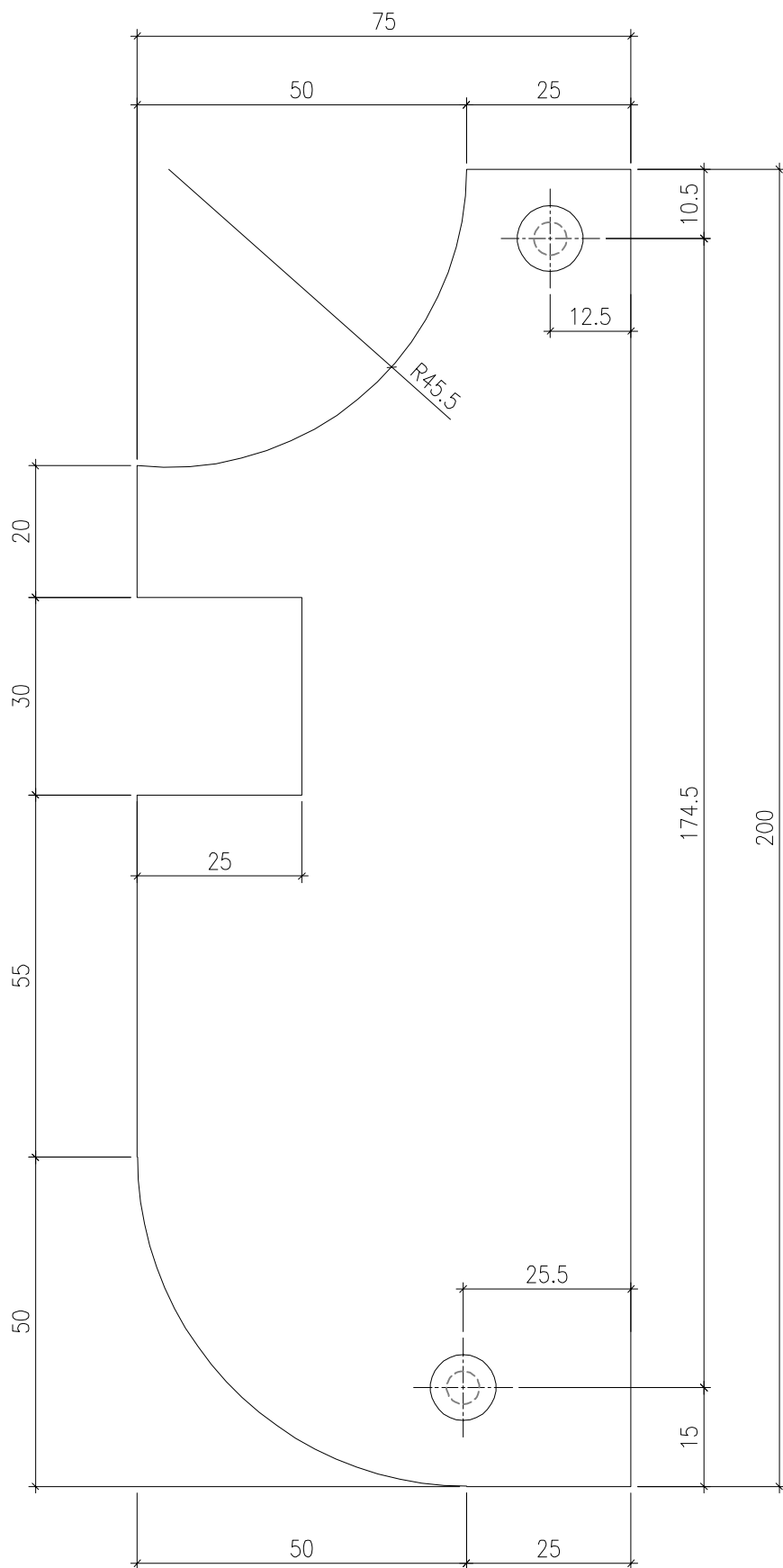

 美特鋁質有限公司 MIDI Aluminium Fabricator Ltd.				工程號 J857	類別 制圖	物料號 -		
				地盤 啟德6552	陳梓豪 2021-12-25	圖號 AC-079		
修改 -	-	-	採用工廠 ✓	地盤 圖紙名稱 鋁板加工圖	復核 練鬆文 2021-12-26	數量 72		
日期 -	-	-	材料顏色 AL3: 銀色	材料 3mm THK. 鋁板	批准 林仁安 2021-12-27	單件重量 -	(KG)	

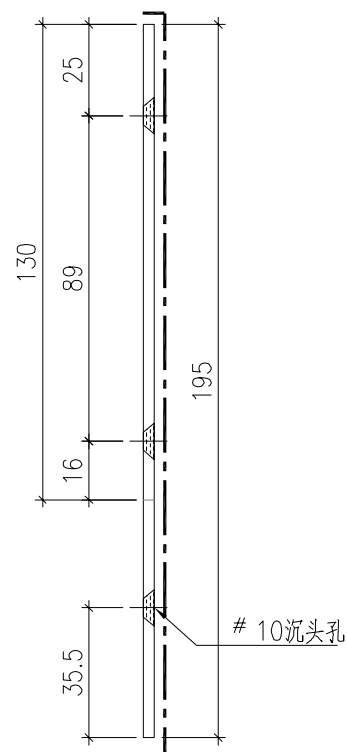
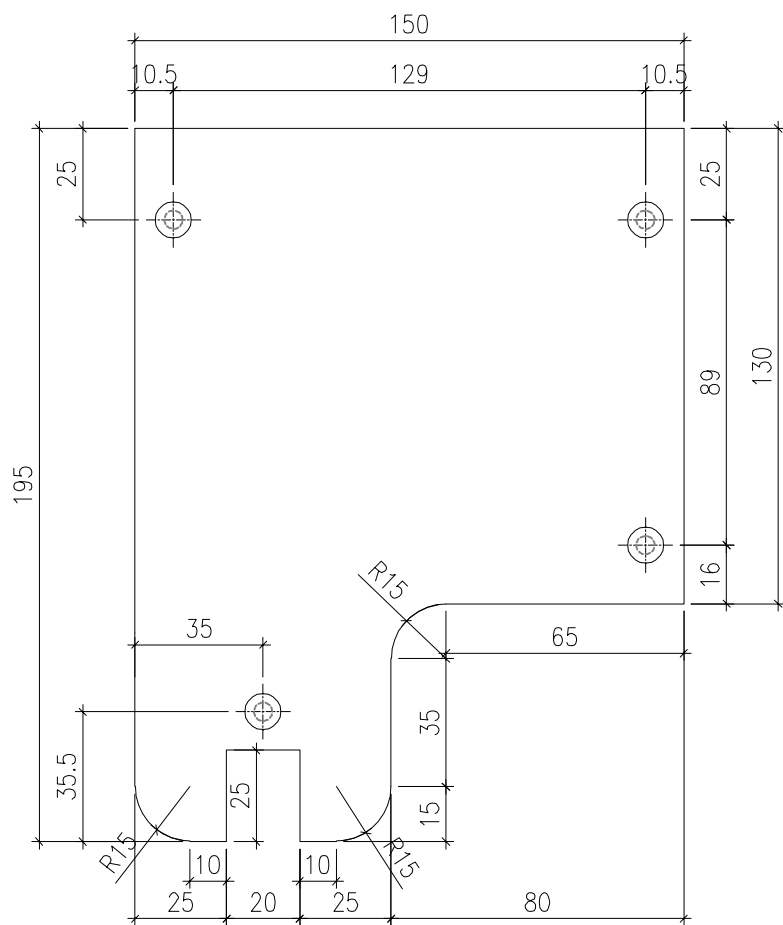

 美特鋁質有限公司 MIDI Aluminium Fabricator Ltd.				工程號 J857	類別 制圖	物料號 -		
				地盤 啟德6552	陳梓豪	2021-12-25	圖號 AC-080	
修改 -	-	-	採用工廠 ✓	地盤 ✓	图纸名称 鋁板加工圖	復核 練鬆文	2021-12-26	數量 22
日期 -	-	-	材料颜色 AL3: 銀色		材料 3mm THK. 鋁板	批准 林仁安	2021-12-27	單件重量 - (KG)

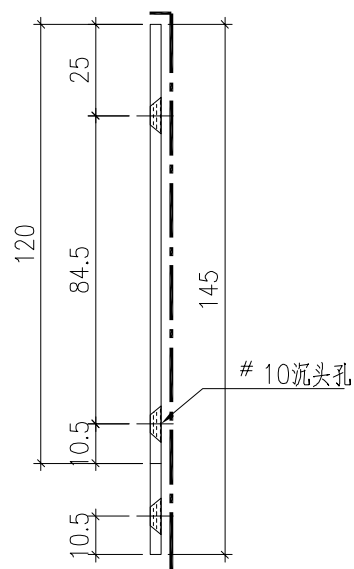
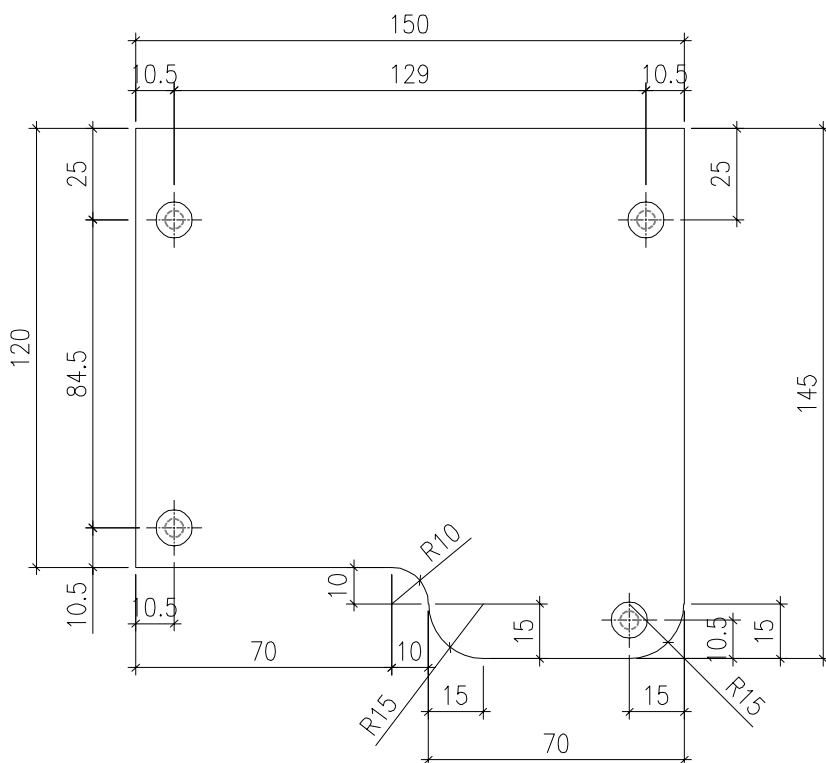

 美特鋁質有限公司 MIDI Aluminium Fabricator Ltd.				工程號 J857	類別 制圖	物料號 -		
				地盤 啟德6552	陳梓豪 2021-12-14	圖號 AC-083		
修改 -	-	-	採用工廠 ✓	地盤 圖紙名稱 鋁板加工圖	復核 練鬆文 2021-12-15	數量 6		
日期 -	-	-	材料顏色 AL3:銀色	材料 3mm THK. 鋁板	批准 林仁安 2021-12-16	單件重量 -	(KG)	

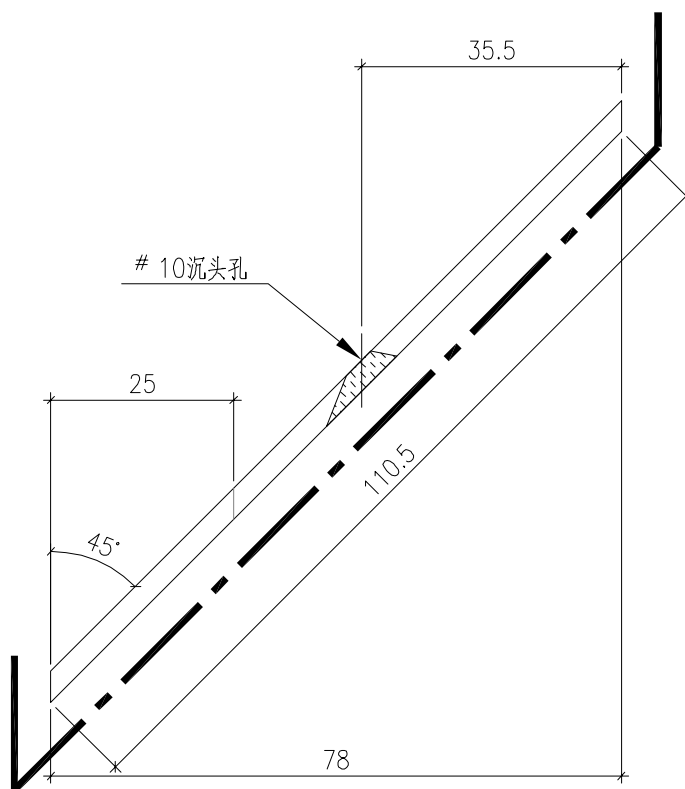
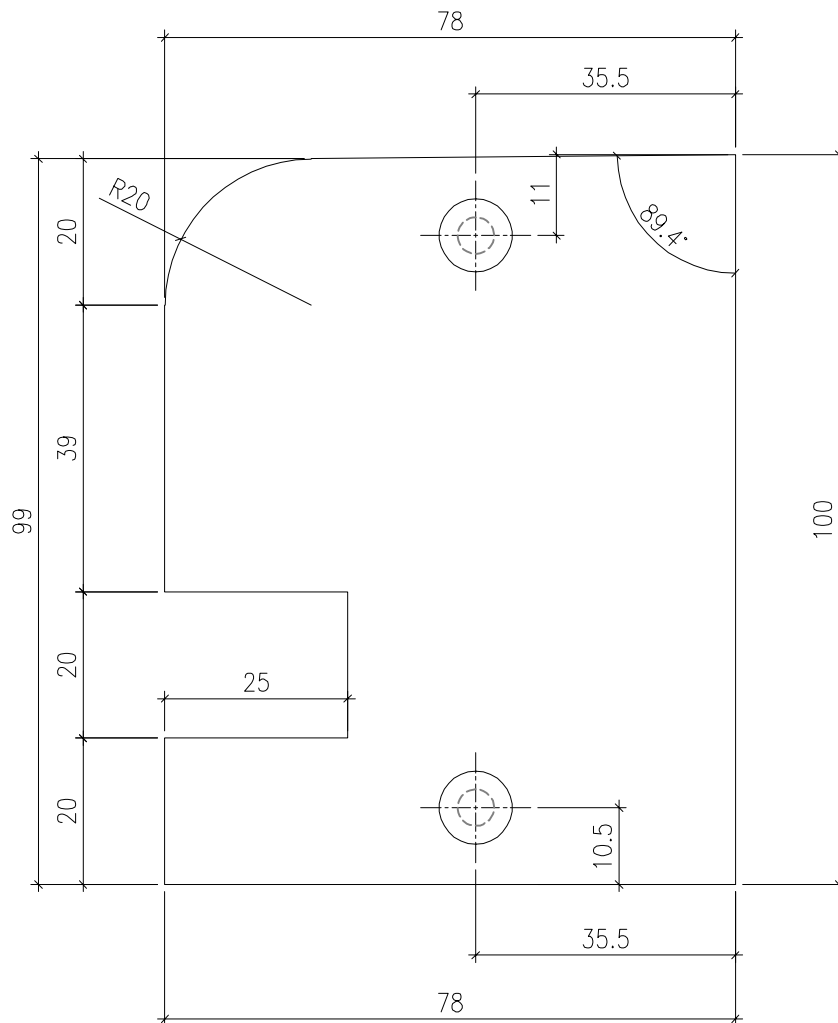

 美特鋁質有限公司 MIDI Aluminium Fabricator Ltd.				工程號 J857	類別 制圖	物料號 -			
				地盤 啟德6552	制圖 陳梓豪	2021-12-14	圖號 AC-084		
修改 -	-	-	採用工廠 ✓	地盤 ✓	圖紙名稱 鋁板加工圖	復核 練鬆文	2021-12-15	數量 6	
日期 -	-	-	材料顏色 AL3:銀色		材料 3mm THK. 鋁板	批准 林仁安	2021-12-16	單件重量 -	(KG)

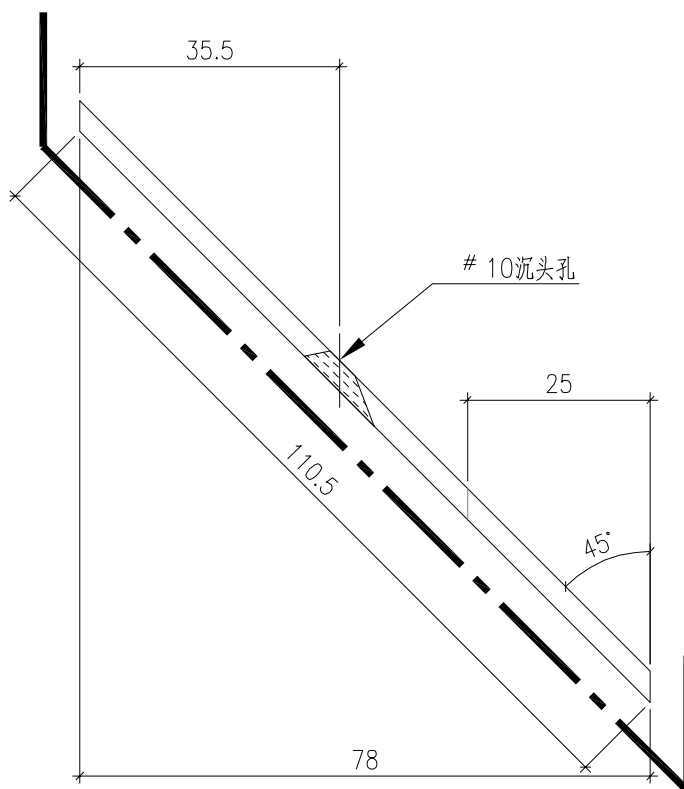
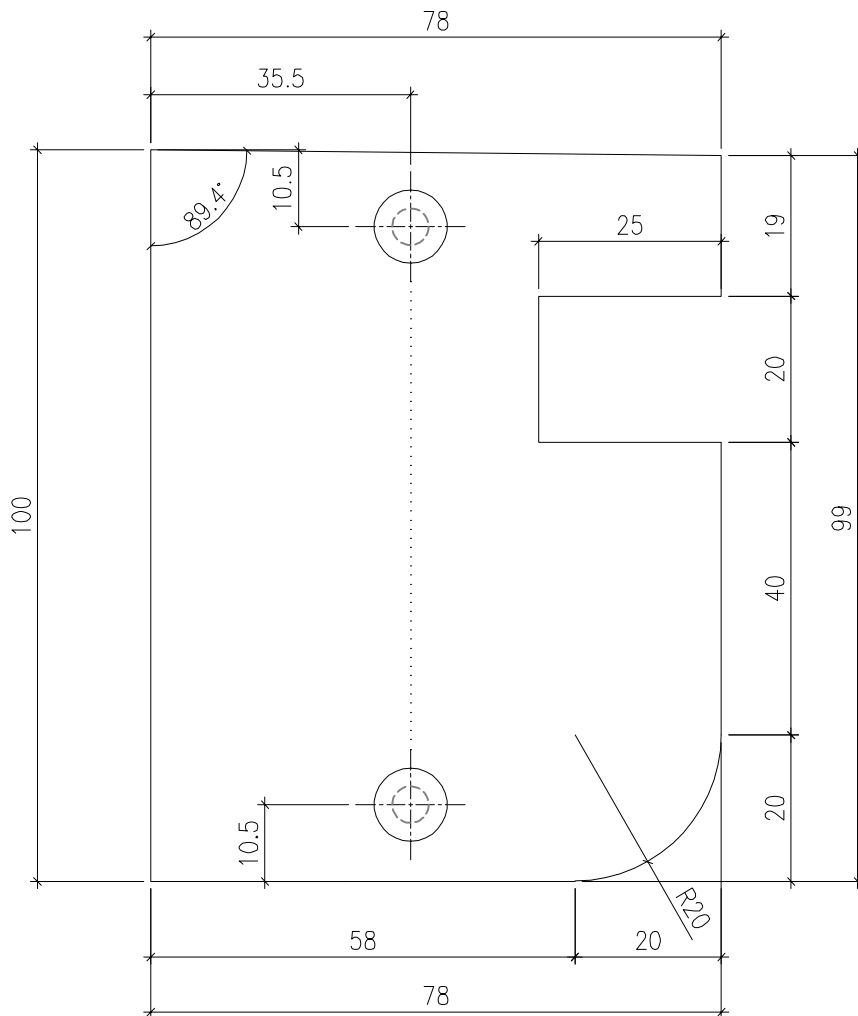

 美特鋁質有限公司 MIDI Aluminium Fabricator Ltd.				工程號 J857	類別 制圖	物料號 -		
				地盤 啟德6552	陳梓豪 2021-12-14	圖號 AC-085		
修改 -	-	-	採用工廠 ✓	地盤 圖紙名稱 鋁板加工圖	復核 練鬆文 2021-12-15	數量 6		
日期 -	-	-	材料顏色 AL3:銀色	材料 3mm THK. 鋁板	批准 林仁安 2021-12-16	單件重量 -	(KG)	

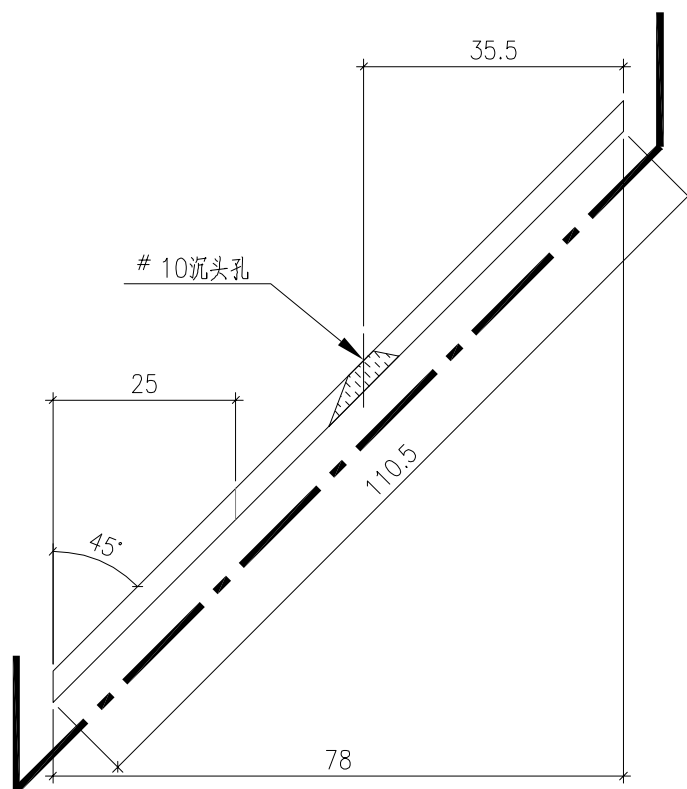
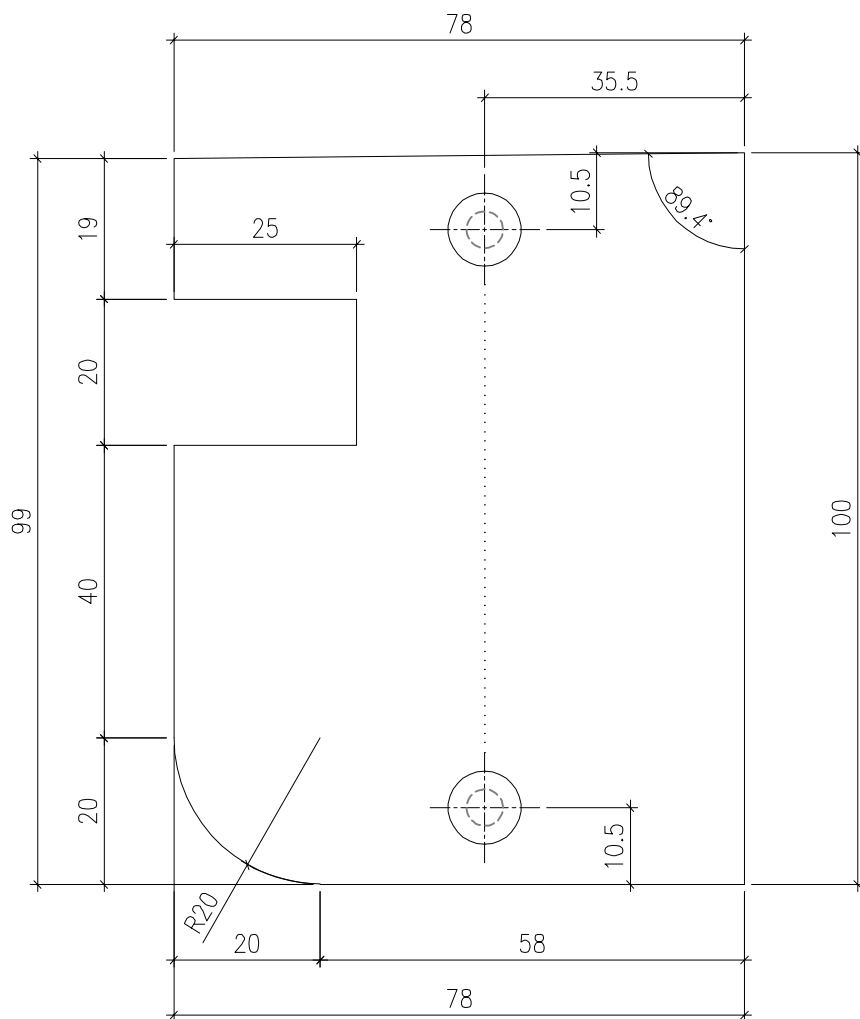

 美特鋁質有限公司 MIDI Aluminium Fabricator Ltd.				工程號 J857	類別 制圖	物料號 -		
				地盤 啟德6552	陳梓豪	2021-12-14	圖號 AC-086	
修改 -	-	-	採用工廠 ✓	地盤 圖紙名稱 鋁板加工圖	復核 練鬆文	2021-12-15	數量 6	
日期 -	-	-	材料顏色 AL1: ECD3M96294S-ZD1	材料 3mm THK. 鋁板	批准 林仁安	2021-12-16	單件重量 -	(KG)

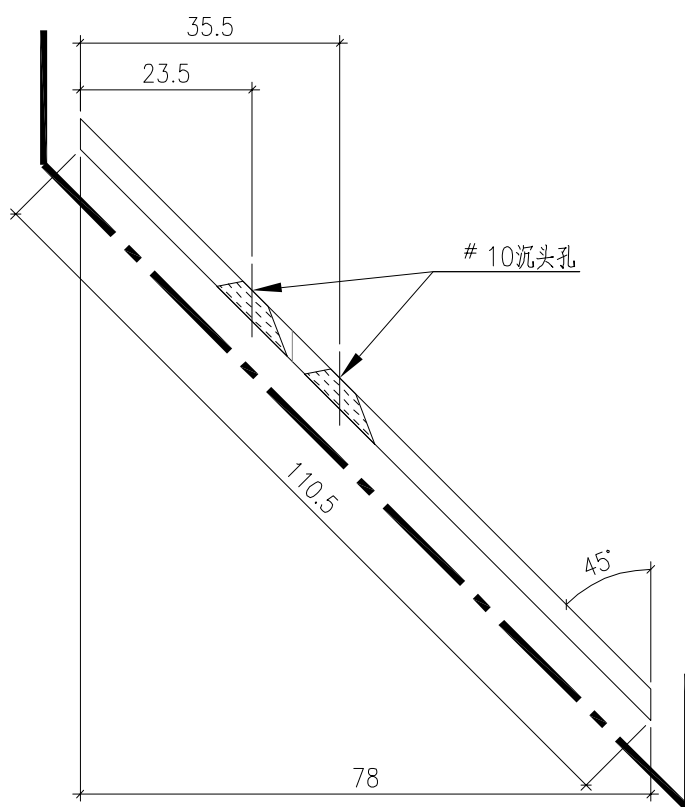
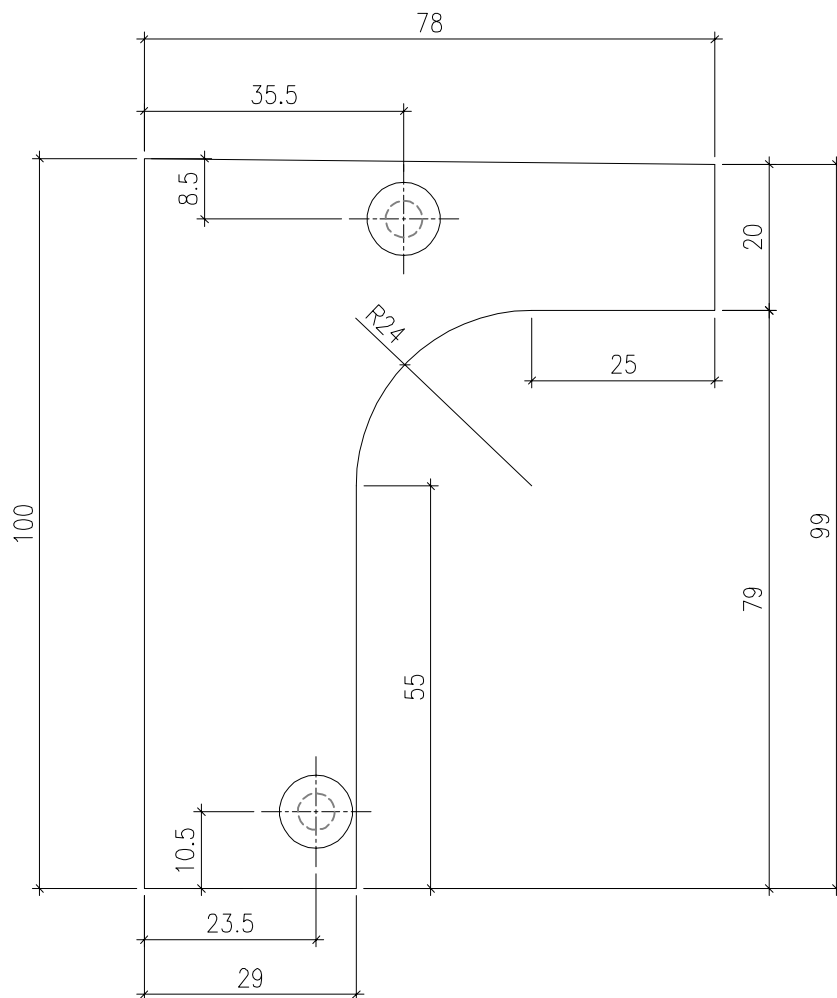

 美特鋁質有限公司 MIDI Aluminium Fabricator Ltd.				工程號 J857	類別 制圖	物料號 -	
地盤 啟德6552				制圖 陳梓豪	2021-12-14	圖號 AC-087	數量 6
修改 -	-	-	採用工廠 ✓	地盤 啟德6552	復核 練鬆文	2021-12-15	數量 6
日期 -	-	-	材料顏色 AL1: ECD3M96294S-ZD1	材料 3mm THK. 鋁板	批准 林仁安	2021-12-16	單件重量 - (KG)

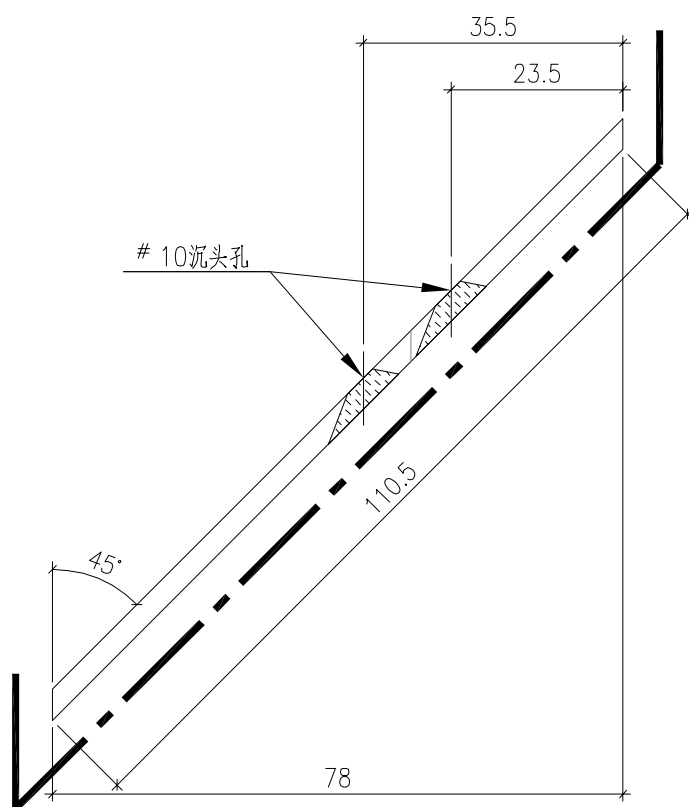
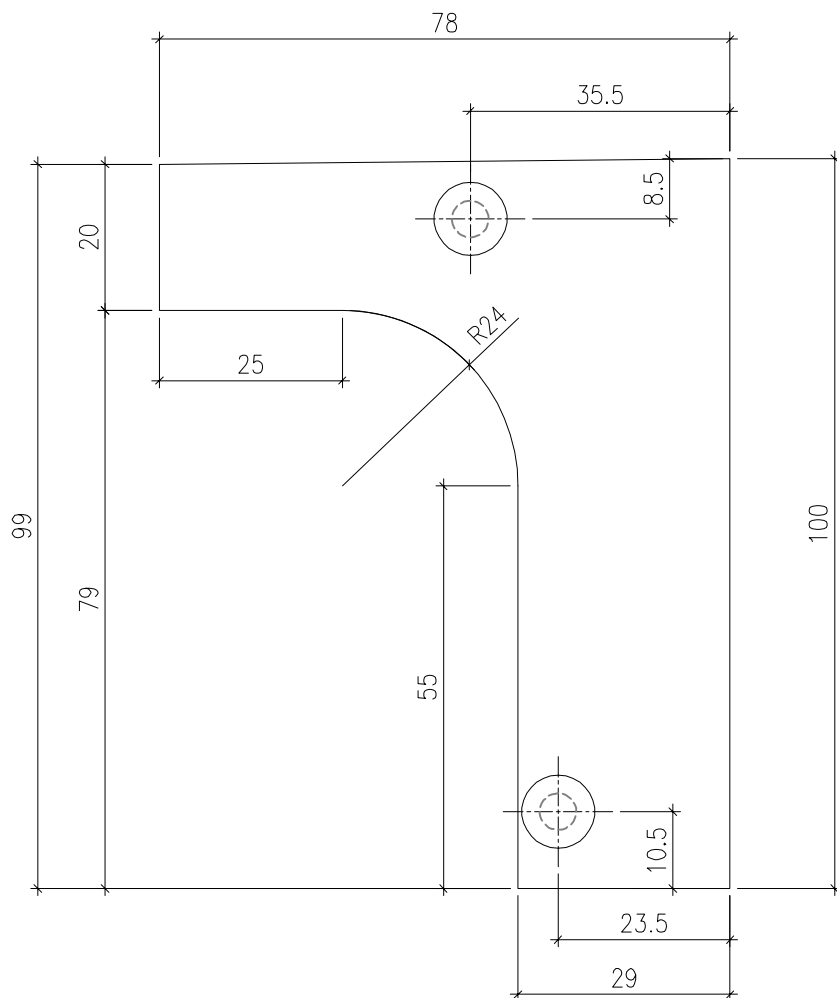

 美特鋁質有限公司 MIDI Aluminium Fabricator Ltd.				工程號 J857	類別 制圖	物料號 -		
				地盤 啟德6552	陳梓豪	2021-12-14	圖號 AC-088	
修改 -	-	-	採用工廠 ✓	地盤 啟德6552	圖紙名稱 鋁板加工圖	復核 練鬆文	2021-12-15	數量 6
日期 -	-	-	材料顏色 AL1: ECD3M96294S-ZD1	材料 3mm THK. 鋁板	批准 林仁安	2021-12-16	單件重量 -	(KG)

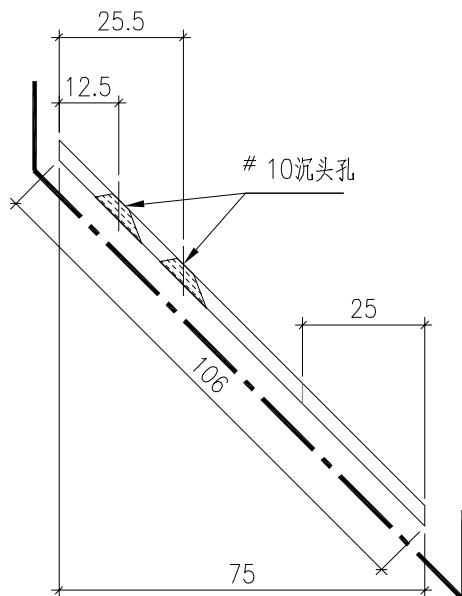
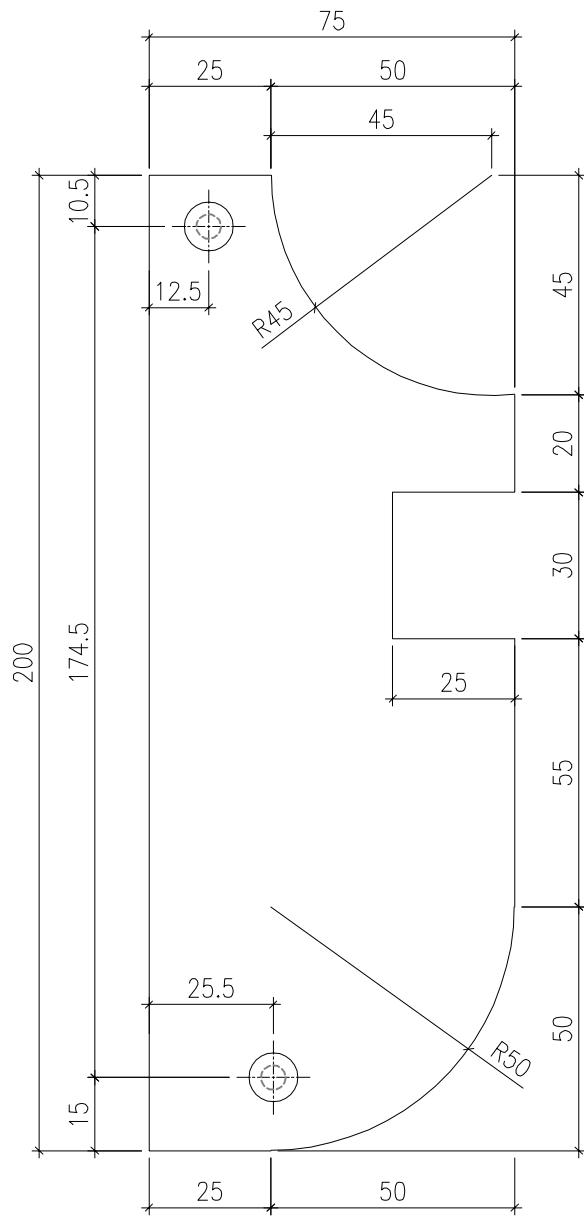

 美特鋁質有限公司 MIDI Aluminium Fabricator Ltd.				工程號 J857	類別 制圖	物料號 -		
				地盤 啟德6552	陳梓豪	2021-12-14	圖號 AC-089	
修改 -	-	-	採用工廠 ✓	地盤 圖紙名稱 鋁板加工圖	復核 練鬆文	2021-12-15	數量 6	
日期 -	-	-	材料顏色 AL1: ECD3M96294S-ZD1	材料 3mm THK. 鋁板	批准 林仁安	2021-12-16	單件重量 -	(KG)

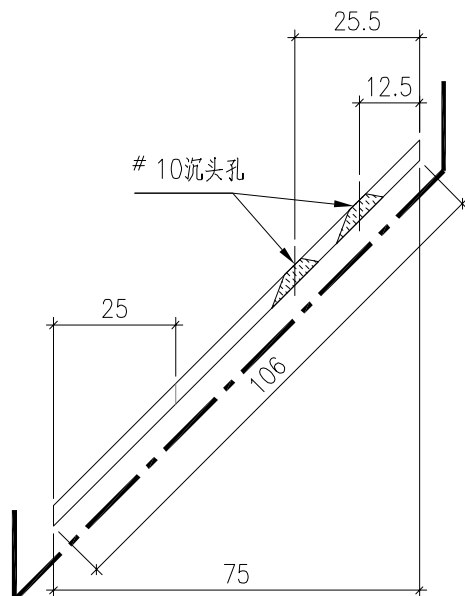
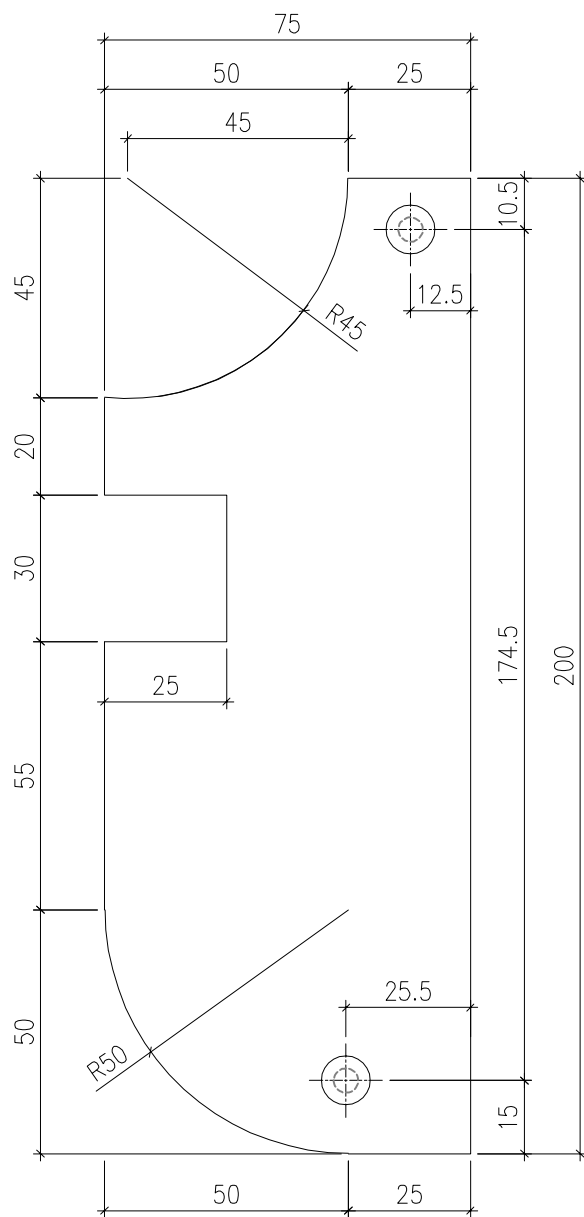

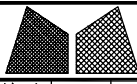

美特鋁質有限公司
MIDI Aluminium Fabricator Ltd.

工程號	J857	類別		物料號	-		
地盘	啟德6552	制圖	陈梓豪	20220115	圖號	AC-110	
修改	-	採用	工廠	✓	地盤	-	
日期	-	材料	颜色	鍍化	图纸名称	立柱收边铝板	
		材料	1.5mm	铝板	復核	練松文	
					批准	林仁安	
					20220119	數量	450
					20220120	單件重量	- (KG)

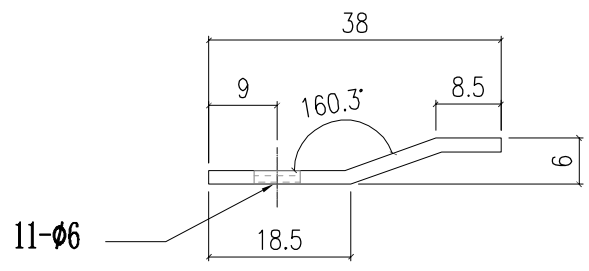
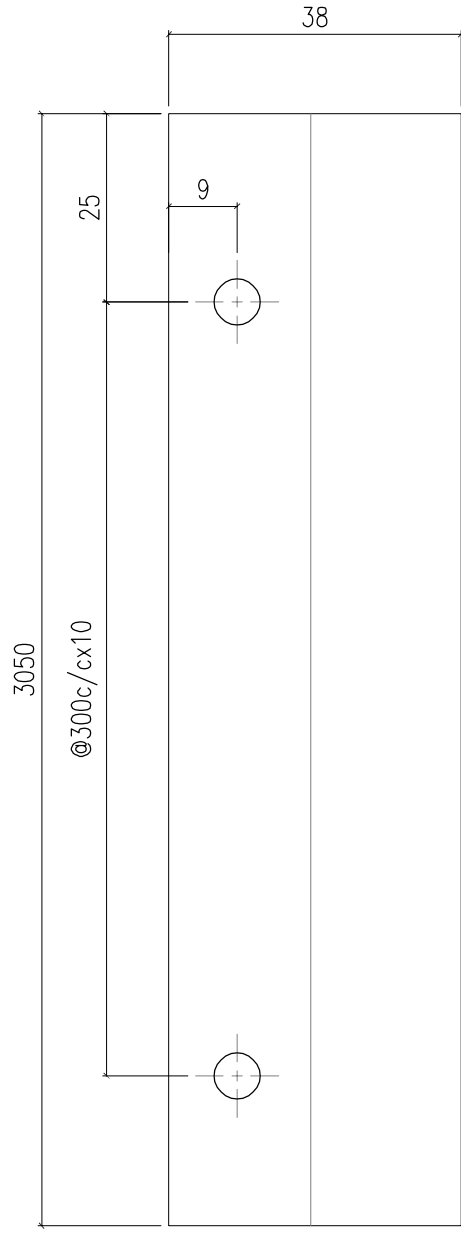

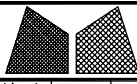

美特鋁質有限公司
MIDI Aluminium Fabricator Ltd.

工程號	J857	類別		物料號	-	
地盘	啟德6552	制圖	陈梓豪	20220115	圖號	AC-104
修改	-	日期	-	-	數量	40
採用	工廠	✓	地盤	-	單件重量	- (KG)
日期	-	材料顏色	AL2: ECK3M96295S-ZD1	图纸名称	立柱收边铝板	
		材料	3mm 铝板	復核	練松文	20220119
				批准	林仁安	20220120

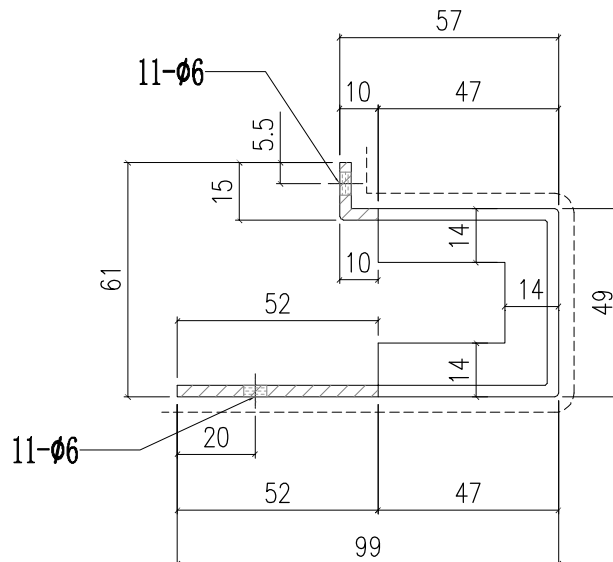
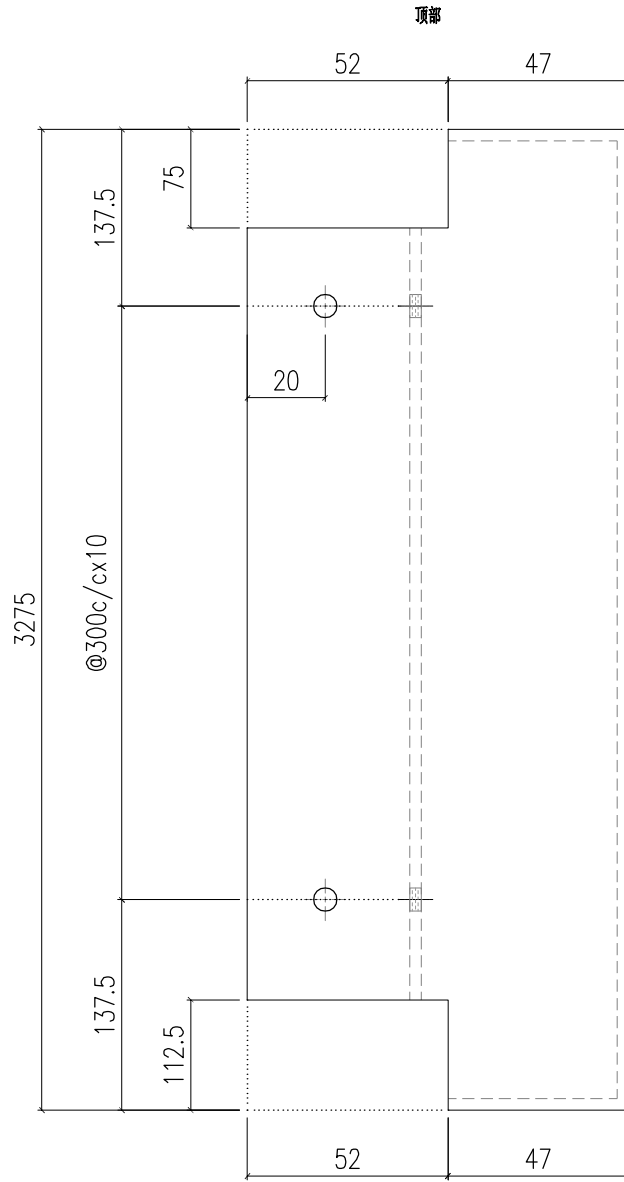

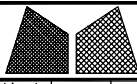

美特鋁質有限公司
MIDI Aluminium Fabricator Ltd.

工程號	J857	類別		物料號	-	
地盘	啟德6552	制圖	陈梓豪	20220115	圖號	AC-105
修改	-	採用工廠	✓	地盤	-	图纸名称
日期	-	材料颜色	AL2: ECK3M96296S-ZD1	材料	3mm 铝板	復核
						批准
						林仁安
						20220120
						單件重量
						-
						(KG)

頂部

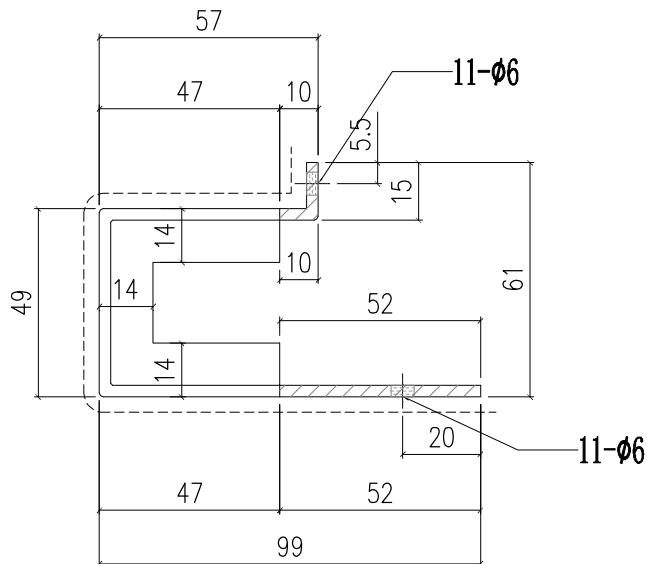
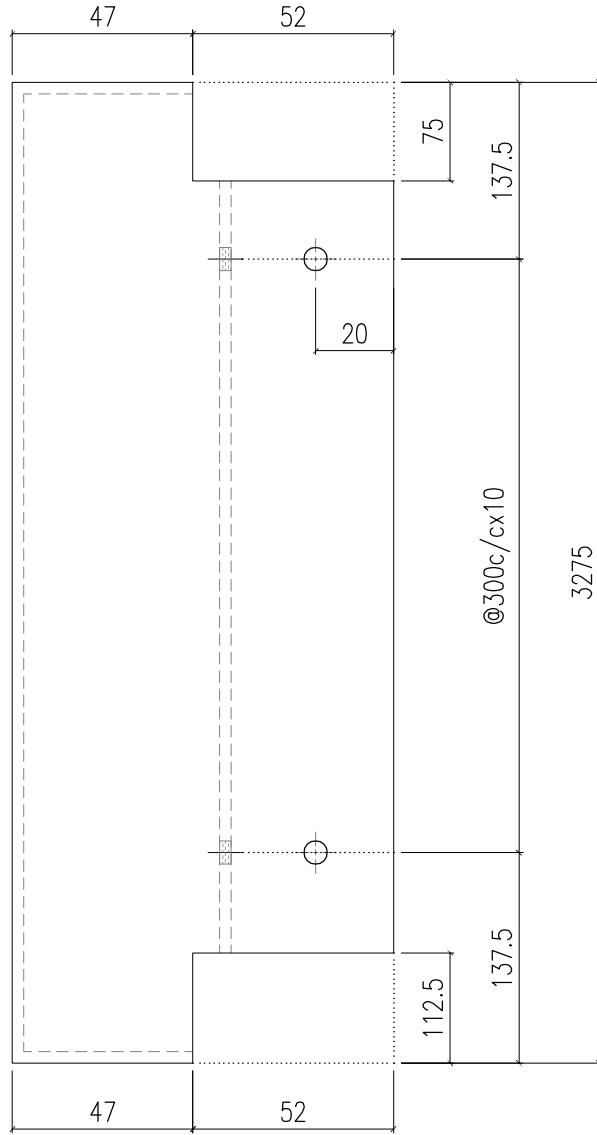

第一~三批厂用铝板及其它铝板派位图

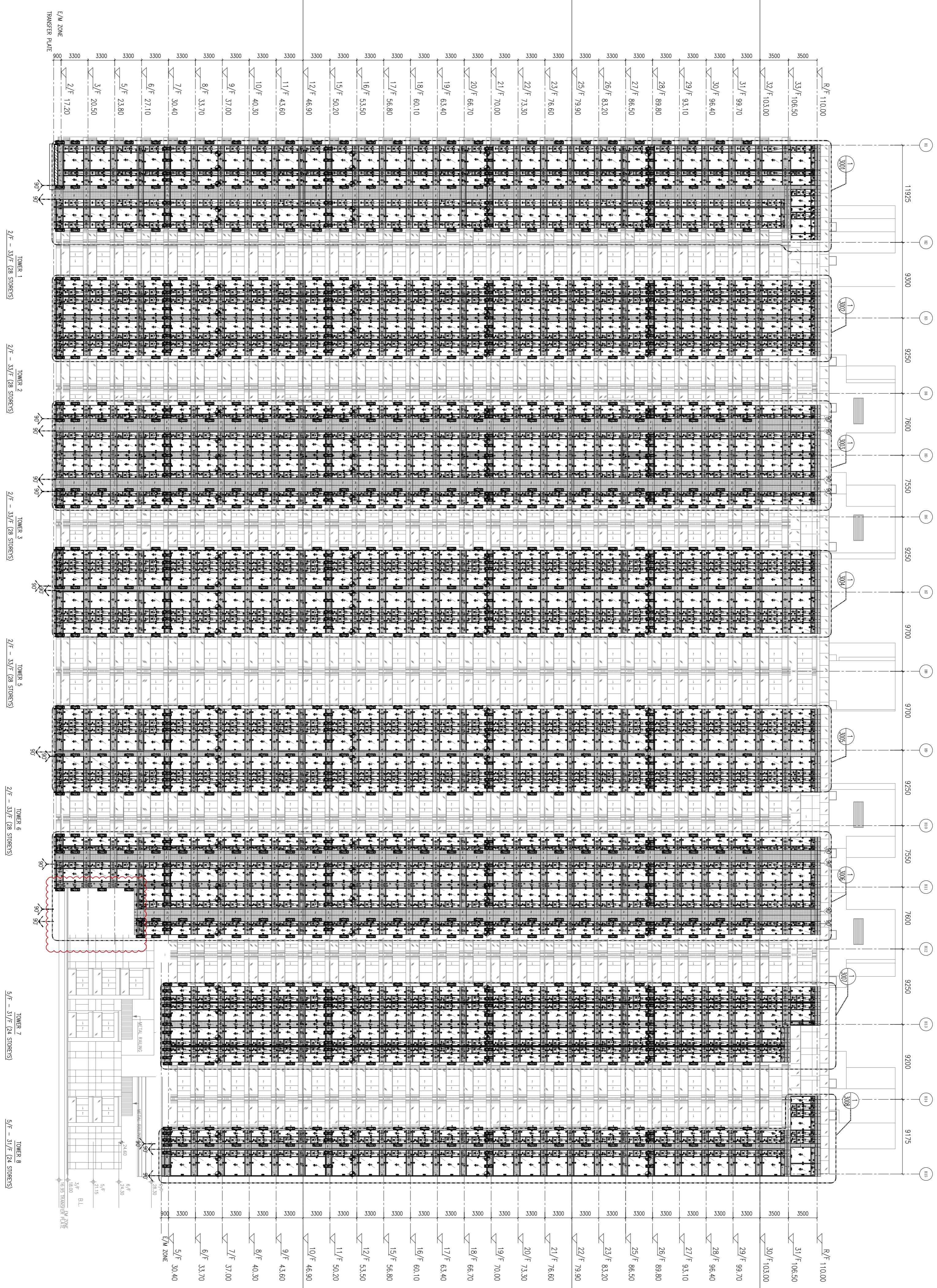

第三批

第二批

第一批

美特铝质有限公司 MIDI Aluminium Fabricator Ltd.	工程号 J857	类别	物料号	-
采用工廠	地盘	制圖	李傳鵬	2022-01-20
材料颜色	地盘	復核	練松文	2022-01-21
-	圖紙名称	批准	林仁安	2022-01-22
日期	铝板位置图	單件重量	-	(KG)
修改	材料	數量	-	
	材料	圖號	-	

第一~三批厂用铝面板及其它铝板派位图

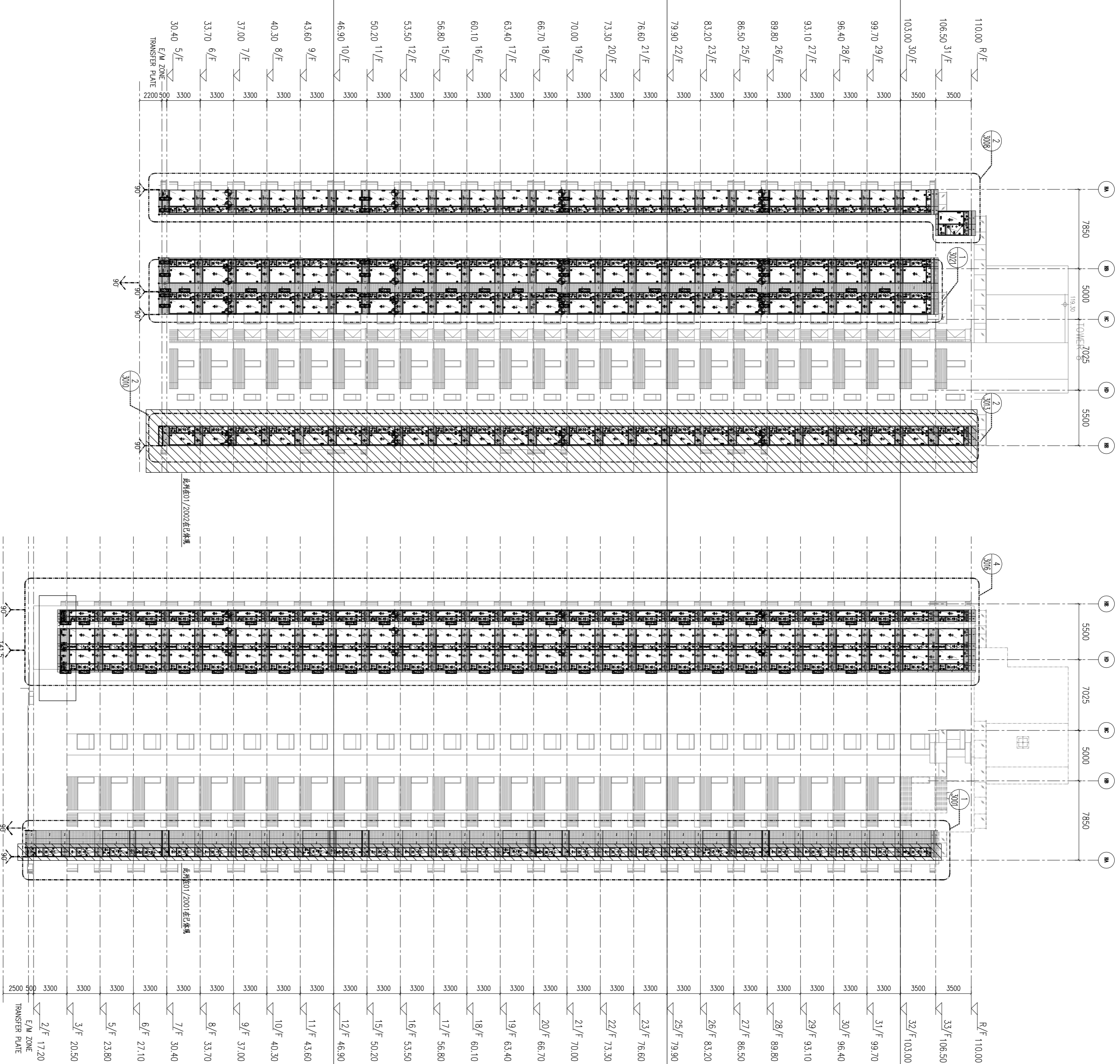

第三批

第二批

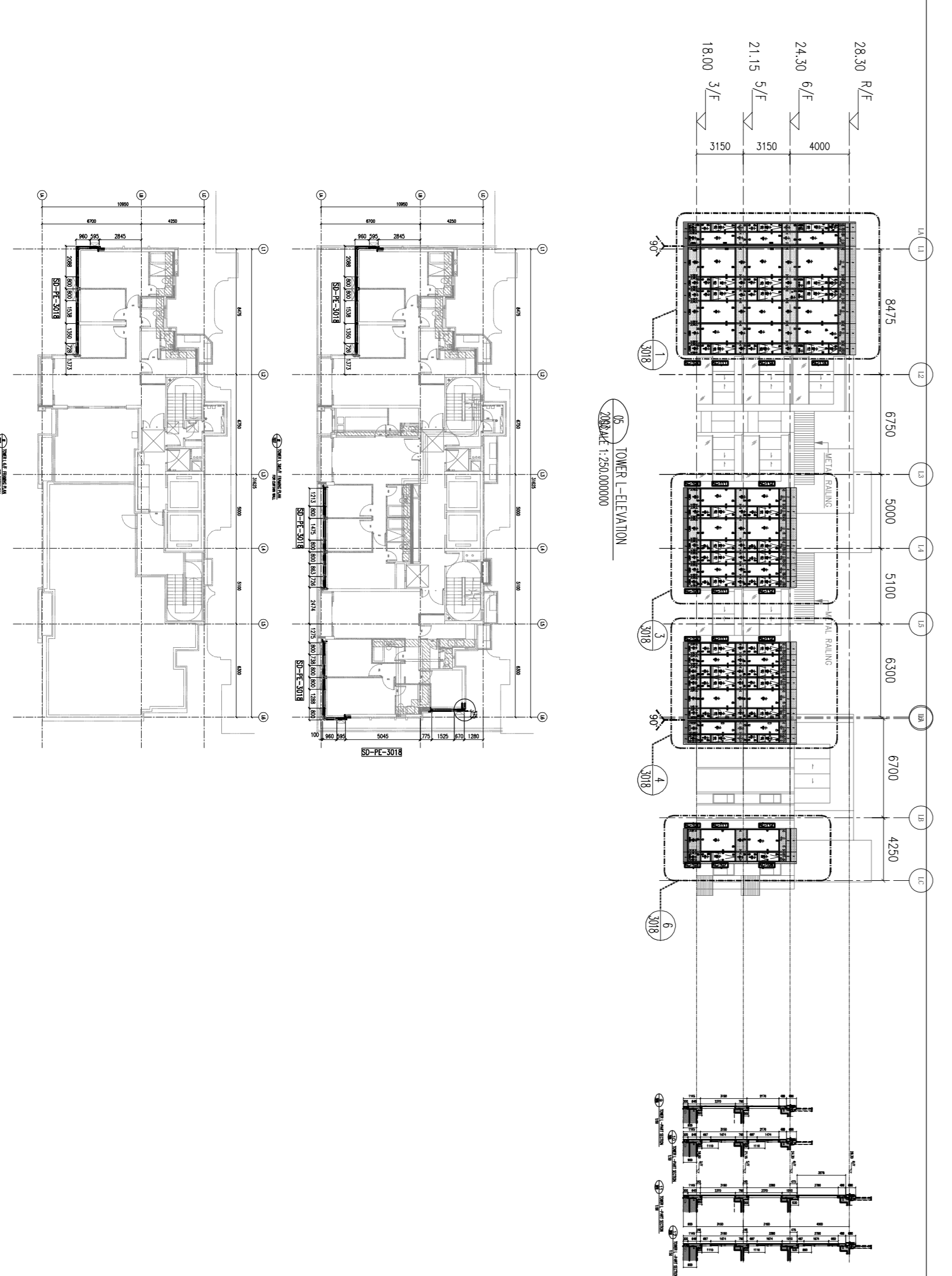

修改	日期	材料颜色	采用工廠	地盤	工程號	圖紙名稱	材料
		-	MIDI Aluminium Fabricator Ltd.	地盤	J857	铝板位置图	-

類別	制圖	復核	批准	物料號	單件重量	數量	圖號
J857	李傳鵬	練松文	林仁安	2022-01-20	-	2022-01-21	2022-01-22