



工程指示 / 要求簡箋 ENGINEER INSTRUCTIONS(E.I.)

工程指示編號:	EI-4168	修改版本:	F
	HK- 0751/m		
工程編號:	J 857	工程名稱:	N/DL 6882
收件人:	生統	發件人:	Mu Ho
工程項目:	幕牆單元件 - 廠用大貨鋁型材BM	日期:	10/05/2022

<input type="checkbox"/> 原合約工程包	<input type="checkbox"/> 原合約工程加 / 減脹 QT-	<input type="checkbox"/> 新工程報價 QT-
---------------------------------	--	------------------------------------

信件批核號碼/圖紙參考編號:	批核模具圖紙編號:
客戶指示附件:	管理內部批簽署:

<input type="checkbox"/> 初步鋁料 B.M.	<input type="checkbox"/> 加工拆圖, 然後生產	<input type="checkbox"/> 尺寸表
<input type="checkbox"/> 正式鋁料 B.M.	<input type="checkbox"/> 技術上資料/指示	<input type="checkbox"/> 報價
<input type="checkbox"/> 配件 B.M.	<input type="checkbox"/> 樣辦或貨品說明書	<input type="checkbox"/> 分判合約
<input type="checkbox"/> 其他:		

內容:  
按附頁修改第二批和第三批BM訂購鋁料 送廠

完成上列要求日期: 31/05/2022

國內

<input type="checkbox"/> 生產技術總監	<input type="checkbox"/> 連附件	<input type="checkbox"/> 技術部	<input type="checkbox"/> 連附件	<input type="checkbox"/> 生產部	<input type="checkbox"/> 連附件
<input type="checkbox"/> 採購部	<input type="checkbox"/> 連附件	<input checked="" type="checkbox"/> 生產統籌部	<input checked="" type="checkbox"/> 連附件	<input type="checkbox"/> 報關組	<input type="checkbox"/> 連附件
<input type="checkbox"/> 質檢部	<input type="checkbox"/> 連附件	<input type="checkbox"/> 會計部	<input type="checkbox"/> 連附件	<input type="checkbox"/> 機械設計部	<input type="checkbox"/> 連附件
<input checked="" type="checkbox"/> 香港辦	<input checked="" type="checkbox"/> 連附件	<input type="checkbox"/> 其他:			

<input type="checkbox"/> 行政部	<input type="checkbox"/> 連附件	<input type="checkbox"/> 會計部	<input type="checkbox"/> 連附件	<input type="checkbox"/> 統籌部	<input type="checkbox"/> 連附件	<input type="checkbox"/> 工程部	<input type="checkbox"/> 連附件
<input type="checkbox"/> 採購部	<input type="checkbox"/> 連附件	<input type="checkbox"/> QS部	<input type="checkbox"/> 連附件	<input type="checkbox"/> 地盤管理	<input type="checkbox"/> 連附件	<input type="checkbox"/> 維修部	<input type="checkbox"/> 連附件

*發件人簽署:		*組別成員批核簽署:	
傳遞編號:	2/k 0751/m	項目經理簽署:	

 鋁質有限公司 Aluminium Fabricator Ltd.	工程號:	J-857	計算:	陳梓豪	日期:	14-Dec-21	送呈:	施哥
	地盤名稱:	啟德6552	核對:	练松文	日期:	14-Dec-21	副本:	细佬
廠用鋁型材B.M.表	項目類別:	單元幕牆(第二批)	批准:	林仁安	日期:	14-Dec-21	此BM依據04/01/2022單元幕牆施工圖第7版計算	
BM編號:	A/C Code:	F 2022/5/09	有顏色鋁料(Kg): 166619.403		無顏色鋁料(Kg): 10690.91		V.F總面積(㎡): 11938.20	

序號	修改標示	物料編號	鋁料名稱	顏色	合金狀態	長度(mm)	數量(支)			重量(Kgs)		V.F.(米 <sup>2</sup> )		備注
							實用	後備	總數	Kg/M	總重量	米 <sup>2</sup> /米	Total V.F.	
1		X86047	公企料	AL2:ECK3X10063S-XF1(深灰色)	6063-T6	3400	510	0	510	7.516	13032.744	0.409	708.512	
2		X86048	公企料(生窗)	AL2:ECK3X10063S-XF1(深灰色)	6063-T6	3400	440	0	440	5.749	8600.504	0.344	515.073	
3	D	X86049	母企料	AL2:ECK3X10063S-XF1(深灰色)	6063-T6	3400	455	0	455	6.724	10402.028	0.393	608.590	
4	D	X86050	母企料(生窗)	AL2:ECK3X10063S-XF1(深灰色)	6063-T6	3400	400	85	485	5.042	8314.258	0.329	542.521	第一批缺81
5		X86051	公企料(轉角)	AL2:ECK3X10063S-XF1(深灰色)	6063-T6	3400	110	0	110	9.711	3631.914	0.405	151.470	
6		X86052	母企料(轉角)	AL2:ECK3X10063S-XF1(深灰色)	6063-T6	3400	110	0	110	7.942	2970.308	0.411	153.714	
7		X86053	公企料(轉角)	AL2:ECK3X10063S-XF1(深灰色)	6063-T6	3400	10	0	10	6.761	229.874	0.357	12.121	
8		X86054	母企料(轉角)	AL2:ECK3X10063S-XF1(深灰色)	6063-T6	3400	10	0	10	5.713	194.242	0.337	11.461	
9		X86055	中企料	AL2:ECK3X10063S-XF1(深灰色)	6063-T6	3400	529	0	529	9.511	17106.485	0.498	896.242	
10	D	X86056	中企料	AL2:ECK3X10063S-XF1(深灰色)	6063-T6	3400	265	10	275	9.903	9259.305	0.463	433.279	第一批缺8
11		X86057	公企料	AL2:ECK3X10063S-XF1(深灰色)	6063-T6	3400	50	0	50	10.577	1798.090	0.454	77.248	
12		X86058	母企料(生窗)	AL2:ECK3X10063S-XF1(深灰色)	6063-T6	3400	50	0	50	10.159	1727.030	0.437	74.205	
13		X86059	底橫料	AL2:ECK3X10063S-XF1(深灰色)	6063-T6	6200	256	0	256	7.747	12296.038	0.399	633.769	
14		X86060	頂橫料	AL2:ECK3X10063S-XF1(深灰色)	6063-T6	6000	231	0	231	8.604	11925.144	0.544	753.568	
15		X86061	梗窗中橫	AL2:ECK3X10063S-XF1(深灰色)	6063-T6	6200	149	0	149	6.483	5988.995	0.427	394.001	
16		X86062	生窗中橫	AL2:ECK3X10063S-XF1(深灰色)	6063-T6	6200	86	0	86	5.706	3042.439	0.441	235.088	
17		X86063	生窗中橫	AL2:ECK3X10063S-XF1(深灰色)	6063-T6	6200	71	0	71	5.96	2623.592	0.503	221.201	
18		X86064	生窗中橫	AL2:ECK3X10063S-XF1(深灰色)	6063-T6	6500	5	5	10	9.022	586.430	0.599	38.948	第一批缺3
19		X86065	梗窗中橫	AL2:ECK3X10063S-XF1(深灰色)	6063-T6	6200	9	10	19	9.368	1103.550	0.537	63.259	第一批缺8

 鋁質有限公司 Aluminium Fabricator Ltd.	工程號:	J-857	計算:	陳梓豪	日期:	14-Dec-21	送呈:	施哥
	地盤名稱:	啟德6552	核對:	练松文	日期:	14-Dec-21	副本:	细佬
廠用鋁型材B.M.表	項目類別:	單元幕牆(第二批)	批准:	林仁安	日期:	14-Dec-21	此BM依據04/01/2022單元幕牆施工圖第7版計算	
BM編號:	A/C Code:	F 2022/5/09	有顏色鋁料(Kg): 166619.403		無顏色鋁料(Kg): 10690.91		V.F總面積(㎡): 11938.20	

序號	修改標示	物料編號	鋁料名稱	顏色	合金狀態	長度(mm)	數量(支)			重量(Kgs)		V.F.(米 <sup>2</sup> )		備註
							實用	後備	總數	Kg/M	總重量	米 <sup>2</sup> /米	Total V.F.	
20		X86066	生窗中橫	AL2:ECK3X10063S-XF1(深灰色)	6063-T6	6500	5	0	5	8.652	281.190	0.587	19.061	
21		X86067	梗窗中橫	AL2:ECK3X10063S-XF1(深灰色)	6063-T6	6500	9	0	9	8.846	517.491	0.519	30.350	
22		X86070	頂橫料	AL2:ECK3X10063S-XF1(深灰色)	6063-T6	6000	40	2	42	10.37	2613.240	0.608	153.317	第一批缺1
23		X86071	裝飾壓蓋	AL2:ECK3X10063S-XF1(深灰色)	6063-T6	6000	2546	0	2546	0.815	12449.940	0.121	1849.924	
24		X86072	窗玉料	AL2:ECK3X10063S-XF1(深灰色)	6063-T6	6000	624	0	624	1.885	7057.440	0.198	739.814	
25		X86073	轉角副框料	AL2:ECK3X10063S-XF1(深灰色)	6063-T6	5600	4	0	4	1.945	43.568	0.223	4.984	
26		X86074	梗副框料	AL2:ECK3X10063S-XF1(深灰色)	6063-T6	6000	318	0	318	0.809	1543.572	0.070	133.560	
27	D	X86075	轉角壓蓋	AL2:ECK3X10063S-XF1(深灰色)	6063-T6	3400	220	170	390	4.643	6156.618	0.351	465.824	第一批缺170
28	D	X86076	轉角壓蓋	AL2:ECK3X10063S-XF1(深灰色)	6063-T6	5600	5	2	7	3.453	135.358	0.325	12.724	第一批缺1
29	D	X86078	33x30x3mm鋁槽	MILL	6063-T6	6050	93	5	98	0.747	442.896	0.000	0.000	第一批缺2
30	D	X86079	水槽料駁接碼	MILL	6061-T6	6200	76	5	81	2.589	1300.196	0.000	0.000	第一批缺1
31	C	X86080	小裝飾條(橫1)	AL3: UCT3075 36XL-3 三塗(銀色)	6063-T6	6000	30	0	30	4.282	770.760	0.353	63.468	
32		X86081	大裝飾條(橫)	AL1: ECD3X10052S-XF1(古銅色)	6063-T6	6000	15	0	15	5.613	505.170	0.466	41.976	
33	C	X86082	裝飾條(企)	AL3: UCT3075 36XL-3 三塗(銀色)	6063-T6	3400	50	0	50	8.138	1383.460	0.575	97.750	
34		X86083	連接件	MILL	6063-T6	6000	11	0	11	0.807	53.262	0.000	0.000	
35	D	X86085	連接件	MILL	6061-T6	6250	2	2	4	4.761	119.025	0.000	0.000	第一批缺1
36	D	X86086	梗副框料	AL2:ECK3X10063S-XF1(深灰色)	6063-T6	5400	382	10	392	2.318	4906.742	0.239	506.550	第一批缺5
37	D	X86088	轉角壓蓋	AL2:ECK3X10063S-XF1(深灰色)	6063-T6	6200	13	10	23	3.478	495.963	0.286	40.727	第一批缺5
38	D	X86089	轉角壓蓋	AL2:ECK3X10063S-XF1(深灰色)	6063-T6	5600	5	2	7	1.91	74.872	0.216	8.448	第一批缺1

 鋁質有限公司 <small>Aluminium Fabricator Ltd.</small>	工程號:	J-857	計算:	陳梓豪	日期:	14-Dec-21	送呈:	施哥
	地盤名稱:	啟德6552	核對:	练松文	日期:	14-Dec-21	副本:	细佬
廠用鋁型材B.M.表	項目類別:	單元幕牆(第二批)	批准:	林仁安	日期:	14-Dec-21	此BM依據04/01/2022單元幕牆施工圖第7版計算	
BM編號:	A/C Code:	F 2022/5/09	有顏色鋁料(Kg): 166619.403		無顏色鋁料(Kg): 10690.91		V.F總面積(㎡): 11938.20	

序號	修改標示	物料編號	鋁料名稱	顏色	合金狀態	長度 (mm)	數量(支)			重量(Kgs)		V.F.(米 <sup>2</sup> )		備注
							實用	後備	總數	Kg/M	總重量	米 <sup>2</sup> /米	Total V.F.	
39		X86090	鋁槽	MILL	6063-T6	6000	1	0	1	0.718	4.308	0.000	0.000	
40		X86091	鋁扣碼	MILL	6063-T6	4800	110	0	110	0.628	331.584	0.000	0.000	
41	D	X86092	鋁扣碼	AL2:ECK3X10063S-XF1(深灰色)	6063-T5	4800	55	2	57	0.469	128.318	0.175	47.880	第一批缺1
42		X86093	鋁扣碼	AL2:ECK3X10063S-XF1(深灰色)	6063-T5	4800	55	0	55	0.525	138.600	0.201	53.064	
43	D	X86094	鋁扣蓋	AL3: UCT3075 36XL-3 三塗(銀色)	6063-T5	3400	295	20	315	0.192	205.632	0.034	36.842	第一批缺13
44	D	X86095	直鋁掛碼	MILL	6061-T6	5000	110	25	135	6.195	4181.625	0.000	0.000	第一批缺21
45	D	X86097	斜鋁掛碼	MILL	6061-T6	5500	9	2	11	7.93	479.765	0.000	0.000	第一批缺1
46	D	X86100	轉接件	MILL	6061-T6	6250	6	4	10	4.899	306.188	0.000	0.000	第一批缺2
47	D	X86101	鋁扣碼	MILL	6063-T6	6000	243	0	243	0.26	379.080	0.000	0.000	
48	D	X86104	斜鋁掛碼	MILL	6061-T6	4500	1	3	4	6.492	116.856	0.000	0.000	第一批缺1
49	C	X86105	小裝飾條(橫2)	AL3: UCT3075 36XL-3 三塗(銀色)	6063-T6	6000	30	0	30	4.837	870.660	0.349	62.784	
50	C	D19450	鋁扣蓋	AL3: UCT3075 36XL-3 三塗(銀色)	6063-T5	6000	60	0	60	0.09	32.400	0.014	5.184	
51		D19450	鋁扣蓋	AL1: ECD3X10052S-XF1(古銅色)	6063-T5	6000	30	0	30	0.09	16.200	0.014	2.592	
52		X86142	裝飾條	AL1: ECD3X10052S-XF1(古銅色)	6063-T6	3400	584	0	584	3.346	6643.818	0.283	561.329	
53		X86142	裝飾條	AL1: ECD3X10052S-XF1(古銅色)	6063-T6	5200	28	0	28	3.346	487.178	0.283	41.161	
54	D	X86143	裝飾條(企2)	AL3: UCT3075 36XL-3 三塗(銀色)	6063-T6	3400	70	15	85	8.382	2422.398	0.581	167.909	第一批缺7
55		X86144	小裝飾條(橫2)	AL1: ECD3X10052S-XF1(古銅色)	6063-T6	6000	15	0	15	4.072	366.480	0.318	28.611	
56		X86145	裝飾壓蓋	AL2:ECK3X10063S-XF1(深灰色)	6063-T6	6000	87	0	87	0.854	445.788	0.048	25.056	
57		X86146	加筋肋	MILL	6063-T6	6000	244	0	244	1.32	1932.480	0.000	0.000	

 鋁質有限公司 Aluminium Fabricator Ltd.	工程號:	J-857	計算:	陳梓豪	日期:	14-Dec-21	送呈:	施哥
	地盤名稱:	啟德6552	核對:	练松文	日期:	14-Dec-21	副本:	细佬
廠用鋁型材B.M.表	項目類別:	單元幕牆(第二批)	批准:	林仁安	日期:	14-Dec-21	此BM依據04/01/2022單元幕牆施工圖第7版計算	
BM編號:	A/C Code:	F 2022/5/09	有顏色鋁料(Kg): 166619.403		無顏色鋁料(Kg): 10690.91		V.F總面積(㎡): 11938.20	

序號	修改標示	物料編號	鋁料名稱	顏色	合金狀態	長度 (mm)	數量(支)			重量(Kgs)		V.F.(米 <sup>2</sup> )		備注
							實用	後備	總數	Kg/M	總重量	米 <sup>2</sup> /米	Total V.F.	
58		X86147	连接件	MILL	6061-T6	5000	2	0	2	2.142	21.420	0.000	0.000	
59		X86148	连接件	MILL	6061-T6	5000	6	0	6	1.569	47.070	0.000	0.000	
60		X86149	连接件	MILL	6061-T6	5000	4	0	4	2.526	50.520	0.000	0.000	
61		X86150	传动杆	AL2:ECK3X10063S-XF1(深灰色)	6063-T5	6000	375	0	375	0.134	301.500	0.029	64.800	
62	D	X86151	裝飾壓蓋	AL2:ECK3X10063S-XF1(深灰色)	6063-T5	5700	110	70	180	0.26	266.760	0.081	83.106	第一批缺62
63	D	X86152	裝飾壓蓋	AL2:ECK3X10063S-XF1(深灰色)	6063-T5	3400	5	20	25	0.193	16.405	0.061	5.151	第一批缺7
64	D	X86170	装饰条(企3)	AL3: UCT3075 36XL-3 三塗(銀色)	6063-T6	3400	20	0	20	7.484	508.912	0.519	35.292	
65		X86166	鋁槽	MILL	6063-T6	6000	1	0	1	0.951	5.706	0.000	0.000	
66		N536	87x25x3mm鋁角	MILL	6063-T5	3400	90	0	90	0.882	269.892	0.000	0.000	
67	F	N544	24x20x2mm鋁角	AL2:ECK3X10063S-XF1(深灰色)	6063-T5	4900	210	0	210	0.226	232.554	0.024	24.696	
68		N614	40x29x4mm鋁角	MILL	6063-T5	6000	45	0	45	0.701	189.270	0.000	0.000	
69	D	B2968	13.4x4.5風撐鋁巴	MILL	6063-T6	5800	20	0	20	0.161	18.676	0.000	0.000	
70		C747	窗組角碼	MILL	6063-T6	6000	18	0	18	0.792	85.536	0.000	0.000	
71		N525	50x28.5x3mm鋁角	MILL	6063-T6	6000	8	0	8	0.611	29.328	0.000	0.000	
72	D新增	N660	21x15x3mm鋁角(鋁面板用)	MILL	6063-T5	6000	30	14	44	0.268	70.752	0.000	0.000	第一批缺14
73	D新增	L061	25x25x3mm角鋁(收鋁板用)	MILL	6063-T5	6000	6	4	10	0.382	22.920	0.000	0.000	第一批缺4

以下空白

 鋁質有限公司 Aluminium Fabricator Ltd.	工程號:	J-857	計算:	陳梓豪	日期:	14-Dec-21	送呈:	施哥
	地盤名稱:	啟德6552	核對:	练松文	日期:	14-Dec-21	副本:	细佬
廠用鋁型材B.M.表	項目類別:	單元幕牆(第三批)	批准:	林仁安	日期:	14-Dec-21	此BM依據04/01/2022單元幕牆施工圖第7版計算	
BM編號:	A/C Code:	F 2022/5/09	有顏色鋁料(Kg): 113895.054		無顏色鋁料(Kg): 6948.97		V.F總面積 8105.43	

序號	修改標示	物料編號	鋁料名稱	顏色	合金狀態	長度 (mm)	數量 (支)			重量(Kgs)		V.F.(米 <sup>2</sup> )		備注
							實用	後備	總數	Kg/M	總重量	米 <sup>2</sup> /米	Total_V.F.	
1		X86047	公企料	AL2:ECK3X10063S-XF1(深灰色)	6063-T6	3400	357	0	357	7.516	9122.921	0.409	495.959	
2		X86048	公企料 (生窗)	AL2:ECK3X10063S-XF1(深灰色)	6063-T6	3400	308	0	308	5.749	6020.353	0.344	360.551	
3	D	X86049	母企料	AL2:ECK3X10063S-XF1(深灰色)	6063-T6	3400	387	0	387	6.724	8847.439	0.393	517.636	
4	D	X86050	母企料 (生窗)	AL2:ECK3X10063S-XF1(深灰色)	6063-T6	3400	278	0	278	5.042	4765.698	0.329	310.971	
5		X86051	公企料 (轉角)	AL2:ECK3X10063S-XF1(深灰色)	6063-T6	3400	77	0	77	9.711	2542.340	0.405	106.029	
6		X86052	母企料 (轉角)	AL2:ECK3X10063S-XF1(深灰色)	6063-T6	3400	77	0	77	7.942	2079.216	0.411	107.600	
7		X86053	公企料 (轉角)	AL2:ECK3X10063S-XF1(深灰色)	6063-T6	3400	7	0	7	6.761	160.912	0.357	8.485	
8		X86054	母企料 (轉角)	AL2:ECK3X10063S-XF1(深灰色)	6063-T6	3400	7	0	7	5.713	135.969	0.337	8.023	
9		X86055	中企料	AL2:ECK3X10063S-XF1(深灰色)	6063-T6	3400	371	0	371	9.511	11997.175	0.498	628.556	
10	D	X86056	中企料	AL2:ECK3X10063S-XF1(深灰色)	6063-T6	3400	185	0	185	9.903	6228.987	0.463	291.479	
11		X86057	公企料	AL2:ECK3X10063S-XF1(深灰色)	6063-T6	3400	35	0	35	10.577	1258.663	0.454	54.074	
12		X86058	母企料 (生窗)	AL2:ECK3X10063S-XF1(深灰色)	6063-T6	3400	35	0	35	10.159	1208.921	0.437	51.944	
13		X86059	底橫料	AL2:ECK3X10063S-XF1(深灰色)	6063-T6	6200	179	0	179	7.747	8597.621	0.399	443.143	
14		X86060	頂橫料	AL2:ECK3X10063S-XF1(深灰色)	6063-T6	6000	163	0	163	8.604	8414.712	0.544	531.739	
15		X86061	梗窗中橫	AL2:ECK3X10063S-XF1(深灰色)	6063-T6	6200	105	0	105	6.483	4220.433	0.427	277.652	
16		X86062	生窗中橫	AL2:ECK3X10063S-XF1(深灰色)	6063-T6	6200	60	0	60	5.706	2122.632	0.441	164.015	
17		X86063	生窗中橫	AL2:ECK3X10063S-XF1(深灰色)	6063-T6	6200	50	0	50	5.96	1847.600	0.503	155.775	
18		X86064	生窗中橫	AL2:ECK3X10063S-XF1(深灰色)	6063-T6	6500	5	0	5	9.022	293.215	0.599	19.474	
19		X86065	梗窗中橫	AL2:ECK3X10063S-XF1(深灰色)	6063-T6	6200	9	0	9	9.368	522.734	0.537	29.965	

 鋁質有限公司 Aluminium Fabricator Ltd.	工程號:	J-857	計算:	陳梓豪	日期:	14-Dec-21	送呈:	施哥	
	地盤名稱:	啟德6552	核對:	练松文	日期:	14-Dec-21	副本:	细佬	
廠用鋁型材B.M.表	項目類別:	單元幕牆(第三批)	批准:	林仁安	日期:	14-Dec-21	此BM依據04/01/2022單元幕牆施工圖第7版計算		
BM編號:	A/C Code:	F 2022/5/09	有顏色鋁料(Kg): 113895.054		無顏色鋁料(Kg): 6948.97		V.F總面積 8105.43		

序號	修改標示	物料編號	鋁料名稱	顏色	合金狀態	長度(mm)	數量(支)			重量(Kgs)		V.F.(米 <sup>2</sup> )		備注
							實用	後備	總數	Kg/M	總重量	米 <sup>2</sup> /米	Total_V.F.	
20		X86066	生窗中橫	AL2:ECK3X10063S-XF1(深灰色)	6063-T6	6500	5	0	5	8.652	281.190	0.587	19.061	
21		X86067	梗窗中橫	AL2:ECK3X10063S-XF1(深灰色)	6063-T6	6500	9	0	9	8.846	517.491	0.519	30.350	
22		X86070	頂橫料	AL2:ECK3X10063S-XF1(深灰色)	6063-T6	6000	27	0	27	10.37	1679.940	0.608	98.561	
23		X86071	裝飾壓蓋	AL2:ECK3X10063S-XF1(深灰色)	6063-T6	6000	1711	0	1711	0.815	8366.790	0.121	1243.213	
24		X86072	窗玉料	AL2:ECK3X10063S-XF1(深灰色)	6063-T6	6000	437	0	437	1.885	4942.470	0.198	518.107	
25		X86073	轉角副框料	AL2:ECK3X10063S-XF1(深灰色)	6063-T6	5600	3	0	3	1.945	32.676	0.223	3.738	
26		X86074	梗副框料	AL2:ECK3X10063S-XF1(深灰色)	6063-T6	6000	219	0	219	0.809	1063.026	0.070	91.980	
27	D	X86075	轉角壓蓋	AL2:ECK3X10063S-XF1(深灰色)	6063-T6	3400	154	0	154	4.643	2431.075	0.351	183.941	
28	D	X86076	轉角壓蓋	AL2:ECK3X10063S-XF1(深灰色)	6063-T6	5600	4	0	4	3.453	77.347	0.325	7.271	
29		X86078	33x30x3mm鋁槽	MILL	6063-T6	6050	65	0	65	0.747	293.758	0.000	0.000	
30		X86079	水槽料駁接碼	MILL	6061-T6	6200	53	0	53	2.589	850.745	0.000	0.000	
31	C	X86080	小装饰条(橫1)	AL3: UCT3075 36XL-3 三塗(銀色)	6063-T6	6000	15	0	15	4.282	385.380	0.353	31.734	
32		X86081	大装饰条(橫)	AL1: ECD3X10052S-XF1(古銅色)	6063-T6	6000	15	0	15	5.613	505.170	0.466	41.976	
33	C	X86082	装饰条(企)	AL3: UCT3075 36XL-3 三塗(銀色)	6063-T6	3400	35	0	35	8.138	968.422	0.575	68.425	
34		X86083	连接件	MILL	6063-T6	6000	10	0	10	0.807	48.420	0.000	0.000	
35		X86085	连接件	MILL	6061-T6	6250	2	0	2	4.761	59.513	0.000	0.000	
36		X86086	梗副框料	AL2:ECK3X10063S-XF1(深灰色)	6063-T6	5400	265	0	265	2.318	3317.058	0.239	342.438	
37	D	X86088	轉角壓蓋	AL2:ECK3X10063S-XF1(深灰色)	6063-T6	6200	10	0	10	3.478	215.636	0.286	17.707	
38	D	X86089	轉角壓蓋	AL2:ECK3X10063S-XF1(深灰色)	6063-T6	5600	4	0	4	1.91	42.784	0.216	4.827	

 鋁質有限公司 Aluminium Fabricator Ltd.	工程號:	J-857	計算:	陳梓豪	日期:	14-Dec-21	送呈:	施哥
	地盤名稱:	啟德6552	核對:	练松文	日期:	14-Dec-21	副本:	细佬
廠用鋁型材B.M.表	項目類別:	單元幕牆(第三批)	批准:	林仁安	日期:	14-Dec-21	此BM依據04/01/2022單元幕牆施工圖第7版計算	
BM編號:	A/C Code:	F 2022/5/09	有顏色鋁料(Kg): 113895.054		無顏色鋁料(Kg): 6948.97		V.F總面積 8105.43	

序號	修改標示	物料編號	鋁料名稱	顏色	合金狀態	長度 (mm)	數量 (支)			重量(Kgs)		V.F.(米 <sup>2</sup> )		備注
							實用	後備	總數	Kg/M	總重量	米 <sup>2</sup> /米	Total_V.F.	
39		X86090	鋁槽	MILL	6063-T6	6000	1	0	1	0.718	4.308	0.000	0.000	
40		X86091	鋁扣碼	MILL	6063-T6	4800	77	0	77	0.628	232.109	0.000	0.000	
41		X86092	鋁扣碼	AL2:ECK3X10063S-XF1(深灰色)	6063-T5	4800	39	0	39	0.469	87.797	0.175	32.760	
42		X86093	鋁扣碼	AL2:ECK3X10063S-XF1(深灰色)	6063-T5	4800	39	0	39	0.525	98.280	0.201	37.627	
43	D	X86094	鋁扣蓋	AL3: UCT3075 36XL-3 三塗(銀色)	6063-T5	3400	205	0	205	0.192	133.824	0.034	23.977	
44	D	X86095	直鋁掛碼	MILL	6061-T6	5000	80	0	80	6.195	2478.000	0.000	0.000	
45		X86097	斜鋁掛碼	MILL	6061-T6	5500	7	0	7	7.93	305.305	0.000	0.000	
46	D	X86100	轉接件	MILL	6061-T6	6250	5	0	5	4.899	153.094	0.000	0.000	
47	D	X86101	鋁扣碼	MILL	6063-T6	6000	251	0	251	0.26	391.560	0.000	0.000	
49		X86104	斜鋁掛碼	MILL	6061-T6	4500	1	0	1	6.492	29.214	0.000	0.000	
50	C	X86105	小裝飾條(橫2)	AL3: UCT3075 36XL-3 三塗(銀色)	6063-T6	6000	15	0	15	4.837	435.330	0.349	31.392	
51	C	D19450	鋁扣蓋	AL3: UCT3075 36XL-3 三塗(銀色)	6063-T5	6000	30	0	30	0.09	16.200	0.014	2.592	
52		D19450	鋁扣蓋	AL1: ECD3X10052S-XF1(古銅色)	6063-T5	6000	30	0	30	0.09	16.200	0.014	2.592	
53		X86142	裝飾條	AL1: ECD3X10052S-XF1(古銅色)	6063-T6	3400	392	0	392	3.346	4459.549	0.283	376.783	
54		X86142	裝飾條	AL1: ECD3X10052S-XF1(古銅色)	6063-T6	5200	28	0	28	3.346	487.178	0.283	41.161	
55	D	X86143	裝飾條(企2)	AL3: UCT3075 36XL-3 三塗(銀色)	6063-T6	3400	55	0	55	8.382	1567.434	0.581	108.647	
56		X86144	小裝飾條(橫2)	AL1: ECD3X10052S-XF1(古銅色)	6063-T6	6000	15	0	15	4.072	366.480	0.318	28.611	
57		X86145	裝飾壓蓋	AL2:ECK3X10063S-XF1(深灰色)	6063-T6	6000	61	0	61	0.854	312.564	0.048	17.568	
58		X86146	加筋肋	MILL	6063-T6	6000	171	0	171	1.32	1354.320	0.000	0.000	

 鋁質有限公司 Aluminium Fabricator Ltd.	工程號:	J-857	計算:	陳梓豪	日期:	14-Dec-21	送呈:	施哥
	地盤名稱:	啟德6552	核對:	练松文	日期:	14-Dec-21	副本:	细佬
廠用鋁型材B.M.表	項目類別:	單元幕牆(第三批)	批准:	林仁安	日期:	14-Dec-21	此BM依據04/01/2022單元幕牆施工圖第7版計算	
BM編號:	A/C Code:	F 2022/5/09	有顏色鋁料(Kg): 113895.054		無顏色鋁料(Kg): 6948.97		V.F總面積 8105.43	

序號	修改標示	物料編號	鋁料名稱	顏色	合金狀態	長度 (mm)	數量(支)			重量(Kgs)		V.F.(米 <sup>2</sup> )		備注
							實用	後備	總數	Kg/M	總重量	米 <sup>2</sup> /米	Total_V.F.	
59		X86147	连接件	MILL	6061-T6	5000	2	0	2	2.142	21.420	0.000	0.000	
60		X86148	连接件	MILL	6061-T6	5000	4	0	4	1.569	31.380	0.000	0.000	
61		X86149	连接件	MILL	6061-T6	5000	2	0	2	2.526	25.260	0.000	0.000	
62		X86150	传动杆	AL2:ECK3X10063S-XF1(深灰色)	6063-T5	6000	263	0	263	0.134	211.452	0.029	45.446	
63	D	X86151	裝飾壓蓋	AL2:ECK3X10063S-XF1(深灰色)	6063-T5	5700	85	0	85	0.26	125.970	0.081	39.245	
64	D	X86152	裝飾壓蓋	AL2:ECK3X10063S-XF1(深灰色)	6063-T5	3400	10	0	10	0.193	6.562	0.061	2.060	
64a	D	X86170	装饰条(企3)	AL3: UCT3075 36XL-3 三塗(銀色)	6063-T6	3400	14	0	14	7.484	356.238	0.519	24.704	
64b		X86166	鋁槽	MILL	6063-T6	6000	1	0	1	0.951	5.706	0.000	0.000	
65		N536	87x25x3mm鋁角	MILL	6063-T5	3400	63	0	63	0.882	188.924	0.000	0.000	
66	F	N544	24x20x2mm鋁角	AL2:ECK3X10063S-XF1(深灰色)	6063-T5	4900	203	0	203	0.226	224.802	0.024	23.873	
67		N614	40x29x4mm鋁角	MILL	6063-T5	6000	32	0	32	0.701	134.592	0.000	0.000	
68	D	B2968	13.4x4.5風撐鋁巴	MILL	6063-T6	5800	20	0	20	0.161	18.676	0.000	0.000	
69		C747	窗組角碼	MILL	6063-T6	6000	12	0	12	0.792	57.024	0.000	0.000	
70		N525	50x28.5x3mm護欄鋁角	MILL	6063-T6	6000	5	0	5	0.611	18.330	0.000	0.000	
71	D新增	N660	21x15x3mm鋁角(鋁面板用)	MILL	6063-T5	6000	14	0	14	0.268	22.512	0.000	0.000	
以下空白														

## J-857單元式幕牆鋁料模圖(1)

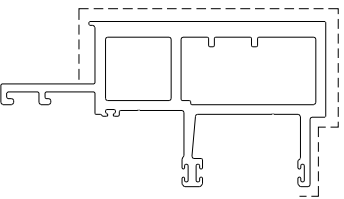

模號: X86047  
名稱: 公企料  
合金狀態: 6063-T6  
重量: 7.516 KG/M  
V.F.: 0.4086 m<sup>2</sup>/m

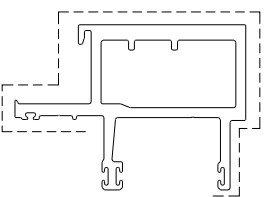

模號: X86048  
名稱: 公企料(生窗)  
合金狀態: 6063-T6  
重量: 5.749 KG/M  
V.F.: 0.3449 m<sup>2</sup>/m

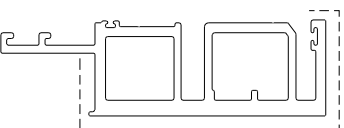

模號: X86049  
名稱: 母企料  
合金狀態: 6063-T6  
重量: 6.724 KG/M  
V.F.: 0.3934 m<sup>2</sup>/m

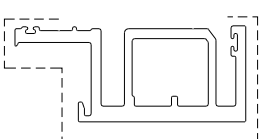

模號: X86050  
名稱: 母企料(生窗)  
合金狀態: 6063-T6  
重量: 5.042 KG/M  
V.F.: 0.3296 m<sup>2</sup>/m

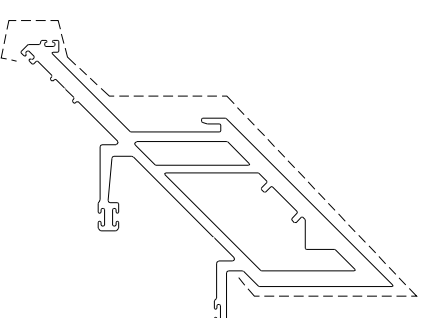

模號: X86051  
名稱: 公企料(轉角)  
合金狀態: 6063-T6  
重量: 9.711 KG/M  
V.F.: 0.4678 m<sup>2</sup>/m

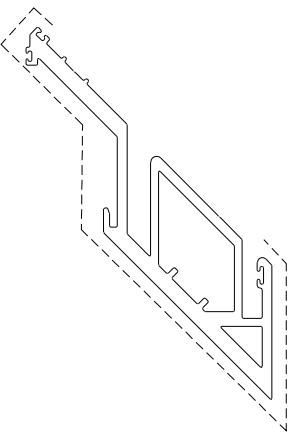

模號: X86052  
名稱: 母企料(轉角)  
合金狀態: 6063-T6  
重量: 7.942 KG/M  
V.F.: 0.4441 m<sup>2</sup>/m

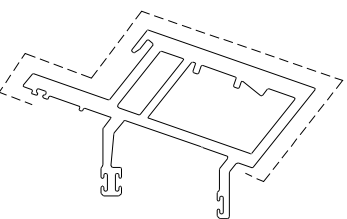

模號: X86053  
名稱: 公企料(轉角)  
合金狀態: 6063-T6  
重量: 6.761 KG/M  
V.F.: 0.3565 m<sup>2</sup>/m

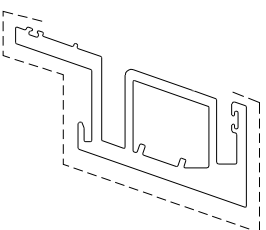

模號: X86054  
名稱: 母企料(轉角)  
合金狀態: 6063-T6  
重量: 5.713 KG/M  
V.F.: 0.3371 m<sup>2</sup>/m

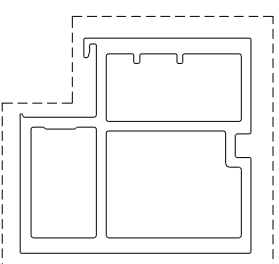

模號: X86055  
名稱: 中企料  
合金狀態: 6063-T6  
重量: 9.511 KG/M  
V.F.: 0.4993 m<sup>2</sup>/m

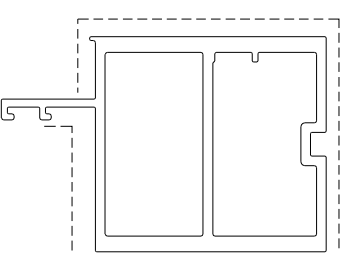

模號: X86056  
名稱: 中企料  
合金狀態: 6063-T6  
重量: 9.903 KG/M  
V.F.: 0.4975 m<sup>2</sup>/m

## J-857單元式幕牆鋁料模圖(3)

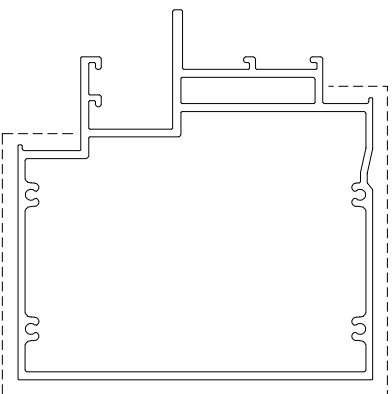

模號: X86065  
名稱: 梃窗中橫  
合金狀態: 6063-T6  
重量: 9.368 KG/M  
V.F.: 0.5370 m<sup>2</sup>/m

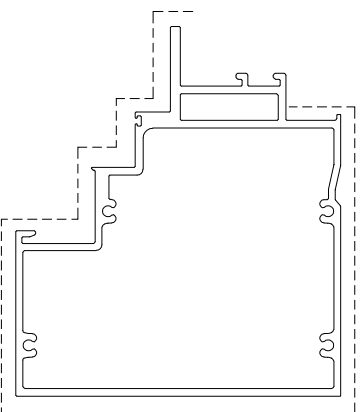

模號: X86066  
名稱: 生窗中橫  
合金狀態: 6063-T6  
重量: 8.652 KG/M  
V.F.: 0.5865 m<sup>2</sup>/m

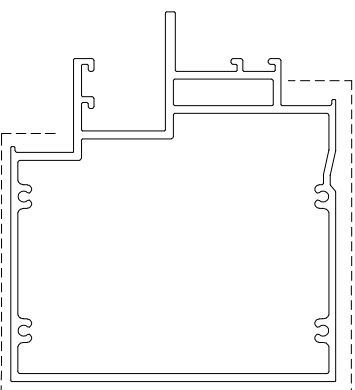

模號: X86067  
名稱: 梃窗中橫  
合金狀態: 6063-T6  
重量: 8.846 KG/M  
V.F.: 0.5188 m<sup>2</sup>/m

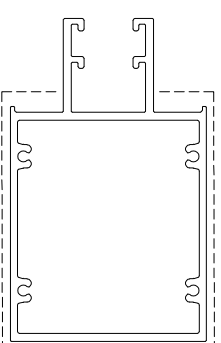

模號: X86068  
名稱: 梃窗中橫  
合金狀態: 6063-T6  
重量: 6.227 KG/M  
V.F.: 0.4234 m<sup>2</sup>/m

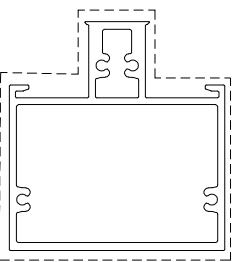

模號: X86069  
名稱: 生窗中橫  
合金狀態: 6063-T6  
重量: 5.621 KG/M  
V.F.: 0.5117 m<sup>2</sup>/m

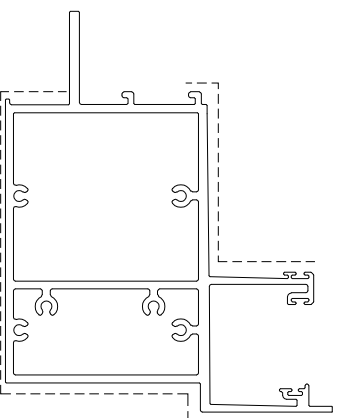

模號: X86070  
名稱: 頂橫料  
合金狀態: 6063-T5  
重量: 10.370KG/M  
V.F.: 0.6084 m<sup>2</sup>/m



模號: X86071  
名稱: 裝飾壓蓋  
合金狀態: 6063-T6  
重量: 0.815 KG/M  
V.F.: 0.1215 m<sup>2</sup>/m

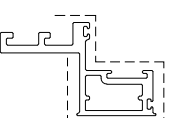

模號: X86072  
名稱: 窗玉料  
合金狀態: 6063-T6  
重量: 1.885 KG/M  
V.F.: 0.2266 m<sup>2</sup>/m

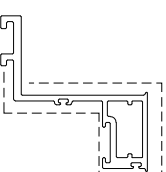

模號: X86073  
名稱: 轉角副框料  
合金狀態: 6063-T6  
重量: 1.945 KG/M  
V.F.: 0.2682 m<sup>2</sup>/m

# J-857單元式幕牆鋁料模圖(5)

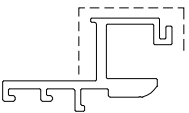

模號: X86086  
名稱: 擷副框料  
合金狀態: 6063-T6  
重量: 2.318 KG/M  
V.F.: 0.2393 m<sup>2</sup>/m



模號: X86087  
名稱: 60介子  
合金狀態: 6061-T6  
重量: 1.139 KG/M  
V.F.: 0 m<sup>2</sup>/m

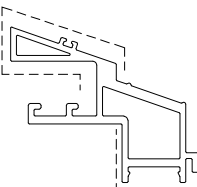

模號: X86088  
名稱: 轉角壓蓋  
合金狀態: 6063-T6  
重量: 3.478 KG/M  
V.F.: 0.2856 m<sup>2</sup>/m

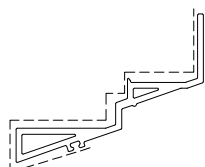

模號: X86089  
名稱: 轉角壓蓋  
合金狀態: 6063-T6  
重量: 1.910 KG/M  
V.F.: 0.2155 m<sup>2</sup>/m



模號: X86090  
名稱: 鋁槽  
合金狀態: 6063-T6  
重量: 0.718 KG/M  
V.F.: 0 m<sup>2</sup>/m



模號: X86091  
名稱: 鋁扣碼  
合金狀態: 6063-T6  
重量: 0.628 KG/M  
V.F.: 0 m<sup>2</sup>/m

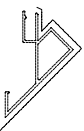

模號: X86092  
名稱: 鋁扣碼  
合金狀態: 6063-T5  
重量: 0.469 KG/M  
V.F.: 0.1301 m<sup>2</sup>/m

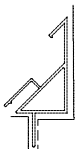

模號: X86093  
名稱: 鋁扣碼  
合金狀態: 6063-T5  
重量: 0.525 KG/M  
V.F.: 0.1429 m<sup>2</sup>/m



模號: X86094  
名稱: 鋁扣蓋  
合金狀態: 6063-T5  
重量: 0.192 KG/M  
V.F.: 0.0344 m<sup>2</sup>/m

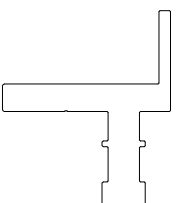

模號: X86095  
名稱: 直鋁掛碼  
合金狀態: 6061-T6  
重量: 6.195 KG/M  
V.F.: 0 m<sup>2</sup>/m

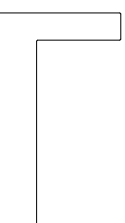

模號: X86096  
名稱: 60x110x20mm鋁角  
合金狀態: 6061-T6  
重量: 7.593 KG/M  
V.F.: 0 m<sup>2</sup>/m

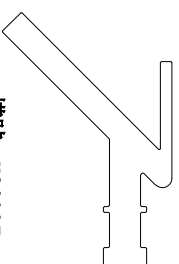

模號: X86097  
名稱: 斜鋁掛碼  
合金狀態: 6061-T6  
重量: 7.930 KG/M  
V.F.: 0 m<sup>2</sup>/m

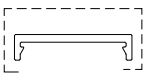

模號: X86098  
名稱: 鋁扣碼  
合金狀態: 6063-T5  
重量: 0.817 KG/M  
V.F.: 0.0999 m<sup>2</sup>/m



模號: X86099  
名稱: 鋁扣碼  
合金狀態: 6063-T5  
重量: 0.301 KG/M  
V.F.: 0.063 m<sup>2</sup>/m

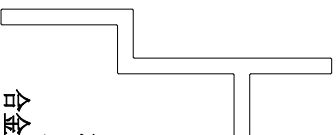

模號: X86100  
名稱: 轉接件  
合金狀態: 6061-T6  
重量: 4.899 KG/M  
V.F.: 0 m<sup>2</sup>/m



模號: X86101  
名稱: 鋁扣碼  
合金狀態: 6063-T6  
重量: 0.260 KG/M  
V.F.: 0 m<sup>2</sup>/m

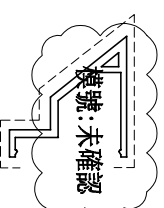

模號: X86102  
名稱: 鋁扣蓋  
合金狀態: 6063-T6  
重量: 1.710 KG/M  
V.F.: 0.1807 m<sup>2</sup>/m

# J-857單元式幕牆鋁料模圖(7)

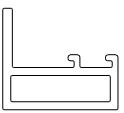

模號: X86147  
名稱: 連接件  
合金狀態: 6063-T6  
重量: 2.142 KG/M  
V.F.: 0 m<sup>2</sup>/m

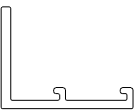

模號: X86148  
名稱: 連接件  
合金狀態: 6061-T6  
重量: 1.569 KG/M  
V.F.: 0 m<sup>2</sup>/m

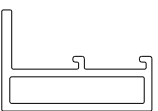

模號: X86149  
名稱: 連接件  
合金狀態: 6061-T6  
重量: 2.526 KG/M  
V.F.: 0 m<sup>2</sup>/m



模號: X86150  
名稱: 傳動杆  
合金狀態: 6063-T5  
重量: 0.134 KG/M  
V.F.: 0.0288 m<sup>2</sup>/m



模號: X86151  
名稱: 裝飾壓蓋  
合金狀態: 6063-T5  
重量: 0.260 KG/M  
V.F.: 0.0800 m<sup>2</sup>/m



模號: X86152  
名稱: 裝飾壓蓋  
合金狀態: 6063-T5  
重量: 0.193 KG/M  
V.F.: 0.0606 m<sup>2</sup>/m

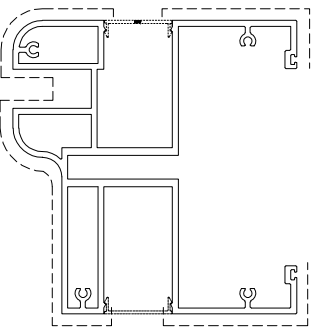

模號: X86170  
名稱: 裝飾條(企)  
合金狀態: 6063-T6  
重量: 7.484 KG/M  
V.F.: 0.519 m<sup>2</sup>/m

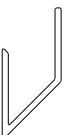

模號: X86166  
名稱: 鋁槽  
合金狀態: 6063-T6  
重量: 0.951 KG/M  
V.F.: 0 m<sup>2</sup>/m

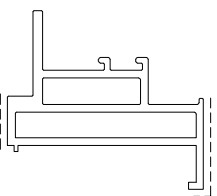

模號: X86172  
名稱: 梗副框料  
合金狀態: 6063-T6  
重量: 4.401 KG/M  
V.F.: 0.079 m<sup>2</sup>/m

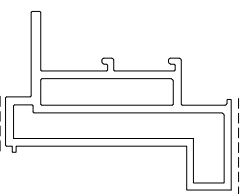

模號: X86173  
名稱: 梗副框料  
合金狀態: 6063-T6  
重量: 4.961 KG/M  
V.F.: 0.095 m<sup>2</sup>/m

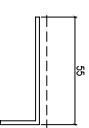

模號: H12267  
名稱: 55\*20\*2鋁角  
合金狀態: 6063-T5  
重量: 0.394 KG/M  
V.F.: 0.075 m<sup>2</sup>/m



模號: N515  
名稱: 38\*19\*3鋁角  
合金狀態: 6063-T5  
重量: 0.437 KG/M  
V.F.: 0.057 m<sup>2</sup>/m

## J-857單元式幕牆鋁料模圖(2)

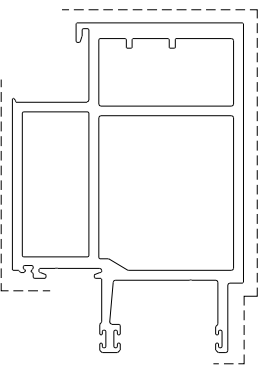

模號: X86057  
名稱: 公企料  
合金狀態: 6063-T6  
重量: 10.577KG/M  
V.F.: 0.4810 m<sup>2</sup>/m

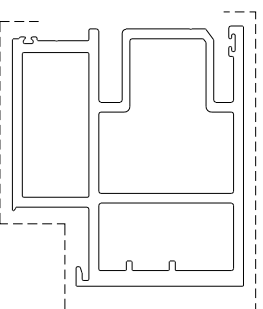

模號: X86058  
名稱: 母企料 (生窗)  
合金狀態: 6063-T6  
重量: 10.159KG/M  
V.F.: 0.4375 m<sup>2</sup>/m



模號: X86059  
名稱: 底橫料  
合金狀態: 6063-T6  
重量: 7.747 KG/M  
V.F.: 0.3993 m<sup>2</sup>/m

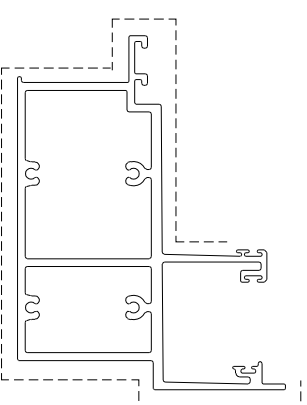

模號: X86060  
名稱: 頂橫料  
合金狀態: 6063-T6  
重量: 8.604 KG/M  
V.F.: 0.5437 m<sup>2</sup>/m

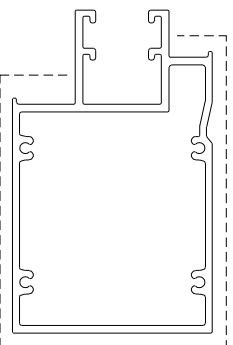

模號: X86061  
名稱: 側窗中橫  
合金狀態: 6063-T6  
重量: 6.483 KG/M  
V.F.: 0.4265 m<sup>2</sup>/m

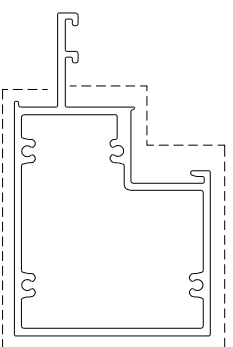

模號: X86062  
名稱: 生窗中橫  
合金狀態: 6063-T6  
重量: 5.706 KG/M  
V.F.: 0.4644 m<sup>2</sup>/m

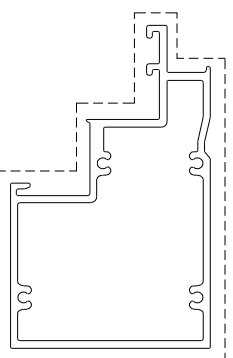

模號: X86063  
名稱: 生窗中橫  
合金狀態: 6063-T6  
重量: 5.960 KG/M  
V.F.: 0.5189 m<sup>2</sup>/m

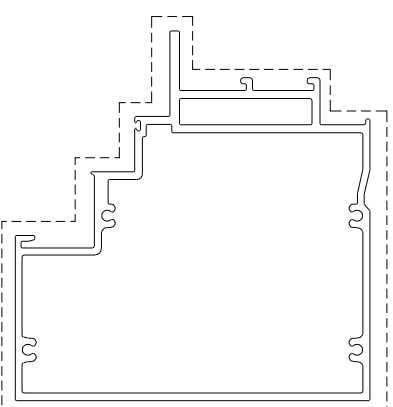

模號: X86064  
名稱: 生窗中橫  
合金狀態: 6063-T6  
重量: 9.022 KG/M  
V.F.: 0.5992 m<sup>2</sup>/m

## J-857單元式幕牆鋁料模圖(4)



模號: X86074  
 名稱: 框副框料  
 合金狀態: 6063-T6  
 重量: 0.809 KG/M  
 V.F.: 0.070 m<sup>2</sup>/m

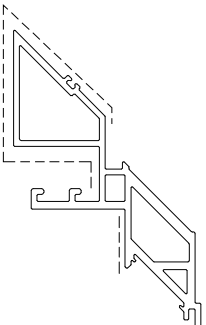

模號: X86075  
 名稱: 轉角壓蓋  
 合金狀態: 6063-T6  
 重量: 4.643 KG/M  
 V.F.: 0.3485 m<sup>2</sup>/m

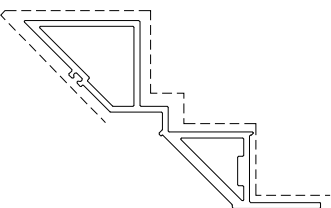

模號: X86076  
 名稱: 轉角壓蓋  
 合金狀態: 6063-T6  
 重量: 3.453 KG/M  
 V.F.: 0.3246 m<sup>2</sup>/m



模號: X86077  
 名稱: 牆邊鋁碼  
 合金狀態: 6061-T6  
 重量: 14.517KG/M  
 V.F.: 0 m<sup>2</sup>/m



模號: X86078  
 名稱: 33x30x3mm鋁槽  
 合金狀態: 6063-T6  
 重量: 0.747 KG/M  
 V.F.: 0 m<sup>2</sup>/m

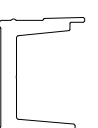

模號: X86079  
 名稱: 水槽料駁接碼  
 合金狀態: 6061-T6  
 重量: 2.589 KG/M  
 V.F.: 0 m<sup>2</sup>/m

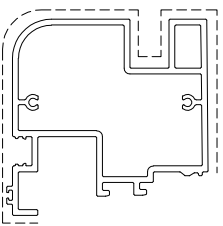

模號: X86080  
 名稱: 小裝飾條(橫1)  
 合金狀態: 6063-T6  
 重量: 4.282 KG/M  
 V.F.: 0.3526 m<sup>2</sup>/m

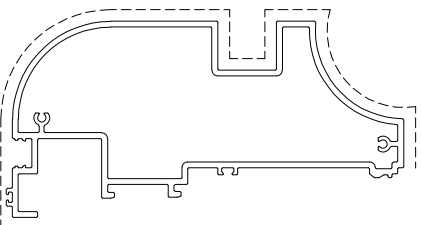

模號: X86081  
 名稱: 大裝飾條(橫)  
 合金狀態: 6063-T6  
 重量: 5.613 KG/M  
 V.F.: 0.4664 m<sup>2</sup>/m

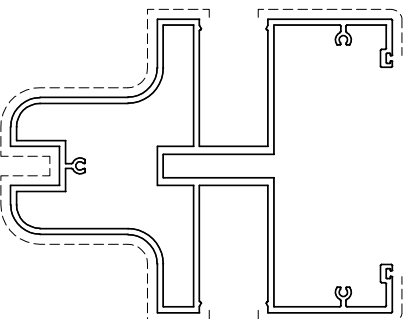

模號: X86082  
 名稱: 裝飾條(企)  
 合金狀態: 6063-T5  
 重量: 8.138 KG/M  
 V.F.: 0.575 m<sup>2</sup>/m

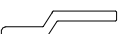

模號: X86083  
 名稱: 連接件  
 合金狀態: 6063-T6  
 重量: 0.807 KG/M  
 V.F.: 0 m<sup>2</sup>/m

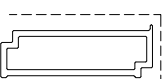

模號: X86084  
 名稱: 框副框料  
 合金狀態: 6063-T6  
 重量: 1.563 KG/M  
 V.F.: 0.1247 m<sup>2</sup>/m



模號: X86085  
 名稱: 連接件  
 合金狀態: 6061-T6  
 重量: 4.761 KG/M  
 V.F.: 0 m<sup>2</sup>/m

## J-857單元式幕牆鋁料模圖(6)

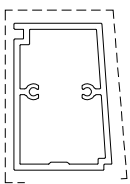

模號: X86103  
名稱: 副框料  
合金狀態: 6063-T6  
重量: 2.178 KG/M  
V.F.: 0.2015 m<sup>2</sup>/m

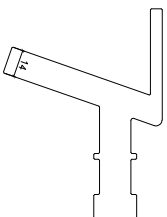

模號: X86104  
名稱: 斜鋁掛碼  
合金狀態: 6061-T6  
重量: 6.492 KG/M  
V.F.: 0 m<sup>2</sup>/m

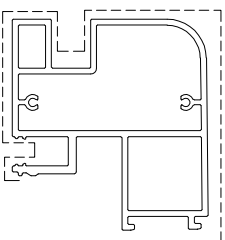

模號: X86105  
名稱: 小裝飾條(橫2)  
合金狀態: 6063-T6  
重量: 4.837 KG/M  
V.F.: 0.3488 m<sup>2</sup>/m



模號: D19450  
名稱: 鋁扣蓋  
合金狀態: 6063-T5  
重量: 0.09 KG/M  
V.F.: 0.0144 m<sup>2</sup>/m

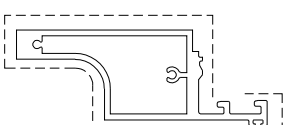

模號: X86142  
名稱: 裝飾條  
合金狀態: 6063-T6  
重量: 3.346 KG/M  
V.F.: 0.2827 m<sup>2</sup>/m

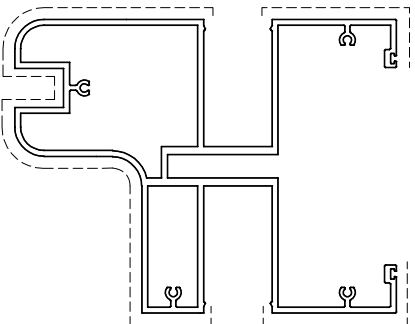

模號: X86143  
名稱: 裝飾條(企2)  
合金狀態: 6063-T5  
重量: 8.382 KG/M  
V.F.: 0.581 m<sup>2</sup>/m

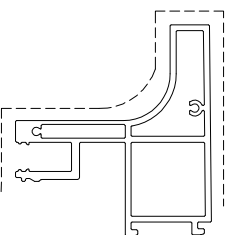

模號: X86144  
名稱: 小裝飾條(橫2)  
合金狀態: 6063-T6  
重量: 4.072 KG/M  
V.F.: 0.3179 m<sup>2</sup>/m

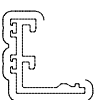

模號: X86145  
名稱: 裝飾壓蓋  
合金狀態: 6063-T6  
重量: 0.854 KG/M  
V.F.: 0.1304 m<sup>2</sup>/m



模號: N544  
名稱: 24\*20\*2鋁角  
合金狀態: 6063-T5  
重量: 0.226 KG/M  
V.F.: 0.024 m<sup>2</sup>/m

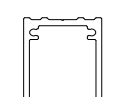

模號: X86146  
名稱: 加筋肋  
合金狀態: 6063-T6  
重量: 1.317 KG/M  
V.F.: 0 m<sup>2</sup>/m