工程指示 / 要求簡箋(E.I.)

工程指示編號：EI / 4168 / 22 修改版次：C

工程編號：J857 工程名稱：啟德 6552

工程項目：幕牆單元件 - 廠用大貨鋁型材 BM

收件人：Maggie Lor (羅小姐) 發件人：Yancy Chen 日期：27/01/2022

□要求提供 / □確認 事項：

- | | | |
|------------------------------------|-------------------------------------|-------------------------------|
| <input type="checkbox"/> 初步鋁料 B.M. | <input type="checkbox"/> 加工拆圖，然後生產 | <input type="checkbox"/> 尺寸表 |
| <input type="checkbox"/> 正式鋁料 B.M. | <input type="checkbox"/> 技術上資料 / 指示 | <input type="checkbox"/> 報價 |
| <input type="checkbox"/> 配件 B.M. | <input type="checkbox"/> 樣辦或貨品說明書 | <input type="checkbox"/> 分判合約 |
| <input type="checkbox"/> 其他：_____ | | |

內容：

請按附件修改 BM 表和修改模圖，訂購鋁料，分四批送廠。AL3 - Silver 銀色，興發色號：氟碳 UCT307536XL-3 三塗。請在 20/2/2022(MO1) & 30/4/2022(MO2) & 5/6/2022(MO3) & 30/6/2022 (MO4) 前完成
上列要求。

附：

1+ 26 頁

以上項目為：

-
- 原合約工程包
-
- 原合約工程加 / 減賬
-
- 新工程報價

原因：-_____

分發東莞各部門：

- | | | | | | | | |
|---|---|---|---|------------------------------|------------------------------|-----------------------------------|------------------------------|
| <input type="checkbox"/> 生產技術總監 | <input type="checkbox"/> 連附件 | <input type="checkbox"/> 技術部 | <input type="checkbox"/> 連附件 | <input type="checkbox"/> 生產部 | <input type="checkbox"/> 連附件 | <input type="checkbox"/> 機械設計部 | <input type="checkbox"/> 連附件 |
| <input type="checkbox"/> 採購部 | <input type="checkbox"/> 連附件 | <input checked="" type="checkbox"/> 生產統籌部 | <input checked="" type="checkbox"/> 連附件 | | | | |
| <input checked="" type="checkbox"/> 質檢部 | <input checked="" type="checkbox"/> 連附件 | <input type="checkbox"/> 會計部 | <input type="checkbox"/> 連附件 | <input type="checkbox"/> 報關組 | <input type="checkbox"/> 連附件 | <input type="checkbox"/> 其他 _____ | <input type="checkbox"/> 連附件 |

分發香港各部門：

- | | | | | | | | |
|------------------------------|------------------------------|-------------------------------|------------------------------|------------------------------|------------------------------|-----------------------------------|------------------------------|
| <input type="checkbox"/> 行政部 | <input type="checkbox"/> 連附件 | <input type="checkbox"/> 會計部 | <input type="checkbox"/> 連附件 | <input type="checkbox"/> 統籌部 | <input type="checkbox"/> 連附件 | <input type="checkbox"/> 工程部地盤科文 | <input type="checkbox"/> 連附件 |
| <input type="checkbox"/> 採購部 | <input type="checkbox"/> 連附件 | <input type="checkbox"/> QS 部 | <input type="checkbox"/> 連附件 | <input type="checkbox"/> 維修部 | <input type="checkbox"/> 連附件 | <input type="checkbox"/> 其他 _____ | <input type="checkbox"/> 連附件 |

傳遞編號：

HK0199/22

發件人簽署：

項目經理簽署：



工程號:
地盤名稱:

J-857
啟德6552

計算:
核對:

陳梓豪
練松文

日期:
日期:

14-Dec-21
14-Dec-21

送呈:
副本:

施哥
細佬

廠用鋁型材B.M.表

項目類別: 單元幕牆(第一批)

批准:

林仁安

日期:

14-Dec-21

此BM依據04/01/2022單元幕牆施工圖第7版計算

BM編號:

A/C Code: 07/01/2022

有顏色鋁料(Kg): 139271.835

無顏色鋁料(Kg):

8697.97

V.F.總面積(米²): 9782.61

序號	物料編號	鋁料名稱	顏色	合金狀態	長度 (mm)	數量(支)			重量(Kgs)		V.F.(米 ²)		備注
						實用	後備	總數	Kg/M	總重量	米 ² /米	Total V.F.	
1	X86047	公企料	AL2:ECK3X10063S-XF1(深灰色)	6063-T6	3600	10	0	10	7.516	270.576	0.409	14.710	
2	X86047	公企料	AL2:ECK3X10063S-XF1(深灰色)	6063-T6	3400	451	0	451	7.516	11525.034	0.409	626.547	
3	X86048	公企料(生窗)	AL2:ECK3X10063S-XF1(深灰色)	6063-T6	3600	3	0	3	5.749	62.089	0.344	3.718	
4	X86048	公企料(生窗)	AL2:ECK3X10063S-XF1(深灰色)	6063-T6	3400	368	0	368	5.749	7193.149	0.344	430.788	
5	X86049	母企料	AL2:ECK3X10063S-XF1(深灰色)	6063-T6	3600	9	0	9	6.724	217.858	0.393	12.746	
6	X86049	母企料	AL2:ECK3X10063S-XF1(深灰色)	6063-T6	3400	533	0	533	6.724	12185.233	0.393	712.919	
7	X86050	母企料(生窗)	AL2:ECK3X10063S-XF1(深灰色)	6063-T6	3600	4	0	4	5.042	72.605	0.329	4.738	
8	X86050	母企料(生窗)	AL2:ECK3X10063S-XF1(深灰色)	6063-T6	3400	286	0	286	5.042	4902.841	0.329	319.920	
9	X86051	公企料(轉角)	AL2:ECK3X10063S-XF1(深灰色)	6063-T6	3600	2	0	2	9.711	69.919	0.405	2.916	
10	X86051	公企料(轉角)	AL2:ECK3X10063S-XF1(深灰色)	6063-T6	3400	89	0	89	9.711	2938.549	0.405	122.553	
11	X86052	母企料(轉角)	AL2:ECK3X10063S-XF1(深灰色)	6063-T6	3600	2	0	2	7.942	57.182	0.411	2.959	
12	X86052	母企料(轉角)	AL2:ECK3X10063S-XF1(深灰色)	6063-T6	3400	89	0	89	7.942	2403.249	0.411	124.369	
13	X86053	公企料(轉角)	AL2:ECK3X10063S-XF1(深灰色)	6063-T6	3400	10	0	10	6.761	229.874	0.357	12.121	
14	X86054	母企料(轉角)	AL2:ECK3X10063S-XF1(深灰色)	6063-T6	3400	10	0	10	5.713	194.242	0.337	11.461	
15	X86055	中企料	AL2:ECK3X10063S-XF1(深灰色)	6063-T6	3600	1	0	1	9.511	34.240	0.498	1.794	
16	X86055	中企料	AL2:ECK3X10063S-XF1(深灰色)	6063-T6	3400	425	0	425	9.511	13743.395	0.498	720.044	
17	X86056	中企料	AL2:ECK3X10063S-XF1(深灰色)	6063-T6	3600	5	0	5	9.903	178.254	0.463	8.341	
18	X86056	中企料	AL2:ECK3X10063S-XF1(深灰色)	6063-T6	3400	233	0	233	9.903	7845.157	0.463	367.105	
19	X86057	公企料	AL2:ECK3X10063S-XF1(深灰色)	6063-T6	3400	39	0	39	10.577	1402.510	0.454	60.253	



廠用鋁型材B.M.表

BM編號:

工程號:
地盤名稱:

J-857
啟德6552

計算:
核對:

陳梓豪
練松文

日期:
日期:

14-Dec-21
14-Dec-21

送呈:
副本:

施哥
細佬

項目類別: 單元幕牆(第一批)

批准: 林仁安

日期: 14-Dec-21

此BM依據04/01/2022單元幕牆施工圖第7版計算

A/C Code: 07/01/2022

有顏色鋁料(Kg): 139271.835

無顏色鋁料(Kg):

8697.97

V.F.總面積(米²): 9782.61

序號 <small>修改標示</small>	物料編號	鋁料名稱	顏色	合金狀態	長度 (mm)	數量(支)		重量(Kg)		V.F.(米 ²)		備注	
						實用	後備	Kg/M	總重量	米 ² /米	Total V.F.		
20	X86058	母企料(生窗)	AL2:ECKK3X10063S-XP1(深灰色)	6063-T6	3400	39	0	39	10.159	1347.083	0.437	57.880	
21	X86059	底橫料	AL2:ECKK3X10063S-XP1(深灰色)	6063-T6	6200	245	0	245	7.747	11767.693	0.399	606.537	
22	X86060	頂橫料	AL2:ECKK3X10063S-XP1(深灰色)	6063-T6	6000	225	0	225	8.604	11615.400	0.544	733.995	
23	X86061	梗窗中橫	AL2:ECKK3X10063S-XP1(深灰色)	6063-T6	6200	124	0	124	6.483	4984.130	0.427	327.893	
24	X86062	生窗中橫	AL2:ECKK3X10063S-XP1(深灰色)	6063-T6	6200	72	0	72	5.706	2547.158	0.441	196.818	
25	X86063	生窗中橫	AL2:ECKK3X10063S-XP1(深灰色)	6063-T6	6200	61	0	61	5.96	2254.072	0.503	190.046	
26	X86064	生窗中橫	AL2:ECKK3X10063S-XP1(深灰色)	6063-T6	6500	4	0	4	9.022	234.572	0.599	15.579	
27	X86065	梗窗中橫	AL2:ECKK3X10063S-XP1(深灰色)	6063-T6	6200	6	0	6	9.368	348.490	0.537	19.976	
28	X86066	生窗中橫	AL2:ECKK3X10063S-XP1(深灰色)	6063-T6	6500	8	0	8	8.652	449.904	0.587	30.498	
29	X86067	梗窗中橫	AL2:ECKK3X10063S-XP1(深灰色)	6063-T6	6500	15	0	15	8.846	862.485	0.519	50.583	
30	X86069	生窗中橫	AL2:ECKK3X10063S-XP1(深灰色)	6063-T6	5200	1	0	1	5.621	29.229	0.512	2.661	
31	X86070	頂橫料	AL2:ECKK3X10063S-XP1(深灰色)	6063-T6	6000	36	0	36	10.37	2239.920	0.608	131.414	
32	X86071	裝飾壓蓋	AL2:ECKK3X10063S-XP1(深灰色)	6063-T6	6000	2094	0	2094	0.815	10239.660	0.121	1521.500	
33	X86072	窗玉料	AL2:ECKK3X10063S-XP1(深灰色)	6063-T6	6000	525	0	525	1.885	5937.750	0.198	622.440	
34	X86073	轉角副框料	AL2:ECKK3X10063S-XP1(深灰色)	6063-T6	5600	3	0	3	1.945	32.676	0.223	3.738	
35	X86074	梗副框料	AL2:ECKK3X10063S-XP1(深灰色)	6063-T6	6000	294	0	294	0.809	1427.076	0.070	123.480	
36	X86075	轉角壓蓋	AL2:ECKK3X10063S-XP1(深灰色)	6063-T6	6000	30	0	30	4.643	835.740	0.351	63.234	
37	X86076	轉角壓蓋	AL2:ECKK3X10063S-XP1(深灰色)	6063-T6	5600	3	0	3	3.453	58.010	0.325	5.453	
38	X86078	33x30x3mm鋁槽	MILL	6063-T6	6050	78	0	78	0.747	352.509	0.000	0.000	



工程號: J-857

地盤名稱: 啟德6552

計算: 陳梓豪

日期: 14-Dec-21

送呈: 施哥

廠用鋁型材B.M.表

項目類別: 單元幕牆(第一批)

核對: 練松文

日期: 14-Dec-21

副本: 細佬

BM編號: A/C Code: 07/01/2022

有顏色鋁料(Kg): 139271.835

無顏色鋁料(Kg): 8697.97

V.F.總面積(米²): 9782.61

序號 <small>修改標示</small>	物料編號	鋁料名稱	顏色	合金狀態	長度 (mm)	數量(支)		重量(Kg)		V.F.(米 ²)		備注
						實用	後備	Kg/M	總重量	米 ² /米	Total V.F.	
39	X86079	水槽料駁接碼	MILL	6061-T6	6200	73	0	73	2.589	1171.781	0.000	0.000
40	C X86080	小裝飾條(橫1)	AL3: UCT3075 36XL-3 三塗(銀色)	6063-T6	6000	13	0	13	4.282	333.996	0.353	27.503
41	X86081	大裝飾條(橫)	AL1: ECD3X10052S -XF1(古銅色)	6063-T6	6000	26	0	26	5.613	875.628	0.466	72.758
42	C X86082	裝飾條(企)	AL3: UCT3075 36XL-3 三塗(銀色)	6063-T6	3400	39	0	39	8.138	1079.099	0.575	76.245
43	X86083	連接件	MILL	6063-T6	6000	10	0	10	0.807	48.420	0.000	0.000
44	X86084	梗副框料	AL2:ECK3X10063S -XF1(深灰色)	6063-T6	6000	30	0	30	1.563	281.340	0.125	22.446
45	X86085	連接件	MILL	6061-T6	6250	2	0	2	4.761	59.513	0.000	0.000
46	X86086	梗副框料	AL2:ECK3X10063S -XF1(深灰色)	6063-T6	5400	312	0	312	2.318	3905.366	0.239	403.173
47	X86088	轉角壓蓋	AL2:ECK3X10063S -XF1(深灰色)	6063-T6	6200	3	0	3	3.478	64.691	0.286	5.312
48	X86089	轉角壓蓋	AL2:ECK3X10063S -XF1(深灰色)	6063-T6	5600	3	0	3	1.91	32.088	0.216	3.620
49	X86090	鋁槽	MILL	6063-T6	6000	1	0	1	0.718	4.308	0.000	0.000
50	X86091	鋁扣碼	MILL	6063-T6	4800	93	0	93	0.628	280.339	0.000	0.000
51	X86092	鋁扣碼	AL2:ECK3X10063S -XF1(深灰色)	6063-T5	4800	47	0	47	0.469	105.806	0.175	39.480
52	X86093	鋁扣碼	AL2:ECK3X10063S -XF1(深灰色)	6063-T5	4800	47	0	47	0.525	118.440	0.201	45.346
53	C X86094	鋁扣蓋	AL3: UCT3075 36XL-3 三塗(銀色)	6063-T5	5200	6	0	6	0.192	5.990	0.034	1.073
54	C X86094	鋁扣蓋	AL3: UCT3075 36XL-3 三塗(銀色)	6063-T5	3400	210	0	210	0.192	137.088	0.034	24.562
55	X86095	直鋁掛碼	MILL	6061-T6	5000	86	0	86	6.195	2663.850	0.000	0.000
56	X86097	斜鋁掛碼	MILL	6061-T6	5500	9	0	9	7.93	392.535	0.000	0.000
57	X86100	轉接件	MILL	6061-T6	6250	3	0	3	4.899	91.856	0.000	0.000



工程號:	J-857	計算:	陳梓豪	日期:	14-Dec-21	送呈:	施哥
地盤名稱:	啟德6552	核對:	練松文	日期:	14-Dec-21	副本:	細佬

廠用鋁型材B.M.表 項目類別: 單元幕牆(第一批) 批准: 林仁安 日期: 14-Dec-21 此BM依據04/01/2022單元幕牆施工圖第7版計算

BM編號: A/C Code: 07/01/2022 有顏色鋁料(Kg): 139271.835 無顏色鋁料(Kg): 8697.97 V.F.總面積(米²): 9782.61

序號 <small>修改標示</small>	物料編號	鋁料名稱	顏色	合金狀態	長度 (mm)	數量(支)		重量(Kg)		V.F.(米 ²)		備注	
						實用	後備	總數	Kg/M	總重量	米 ² /米		Total V.F.
58	X86101	鋁扣碼	MILL	6063-T6	6000	399	0	399	0.26	622.440	0.000	0.000	
59	X86104	斜鋁掛碼	MILL	6061-T6	4500	1	0	1	6.492	29.214	0.000	0.000	
60	C X86105	小裝飾條(橫2)	AL3: UCT3075 36XL-3 三塗(銀色)	6063-T6	6000	13	0	13	4.837	377.286	0.349	27.206	
61	C D19450	鋁扣蓋	AL3: UCT3075 36XL-3 三塗(銀色)	6063-T5	6000	26	0	26	0.09	14.040	0.014	2.246	
62	D19450	鋁扣蓋	AL1: ECD3X10052S-XP1(古銅色)	6063-T5	6000	52	0	52	0.09	28.080	0.014	4.493	
63	X86142	裝飾條	AL1: ECD3X10052S-XP1(古銅色)	6063-T6	5200	51	0	51	3.346	887.359	0.283	74.972	
64	X86142	裝飾條	AL1: ECD3X10052S-XP1(古銅色)	6063-T6	3400	420	0	420	3.346	4778.088	0.283	403.696	
65	C X86143	裝飾條(企2)	AL3: UCT3075 36XL-3 三塗(銀色)	6063-T6	5200	3	0	3	8.382	130.759	0.581	9.064	
66	C X86143	裝飾條(企2)	AL3: UCT3075 36XL-3 三塗(銀色)	6063-T6	3400	56	0	56	8.382	1595.933	0.581	110.622	
67	X86144	小裝飾條(橫2)	AL1: ECD3X10052S-XP1(古銅色)	6063-T6	6000	26	0	26	4.072	635.232	0.318	49.592	
68	X86145	裝飾壓蓋	AL2: ECK3X10063S-XP1(深灰色)	6063-T6	6000	73	0	73	0.854	374.052	0.048	21.024	
69	X86146	加筋肋	MILL	6063-T6	6000	226	0	226	1.32	1789.920	0.000	0.000	
70	X86147	連接件	MILL	6061-T6	5000	3	0	3	2.142	32.130	0.000	0.000	
71	X86148	連接件	MILL	6061-T6	5000	6	0	6	1.569	47.070	0.000	0.000	
72	X86149	連接件	MILL	6061-T6	5000	3	0	3	2.526	37.890	0.000	0.000	
73	X86150	傳動杆	AL2: ECK3X10063S-XP1(深灰色)	6063-T5	6000	315	0	315	0.134	253.260	0.029	54.432	
74	X86151	裝飾壓蓋	AL2: ECK3X10063S-XP1(深灰色)	6063-T5	5700	32	0	32	0.26	47.424	0.081	14.774	
75	X86152	裝飾壓蓋	AL2: ECK3X10063S-XP1(深灰色)	6063-T5	3400	5	0	5	0.193	3.281	0.061	1.030	
76	C X86154	裝飾條(企3)	AL3: UCT3075 36XL-3 三塗(銀色)	6063-T6	3400	12	0	12	7.484	305.347	0.519	21.175	



工程號:	J-857	計算:	陳梓豪	日期:	14-Dec-21	送呈:	施哥
地盤名稱:	啟德6552	核對:	练松文	日期:	14-Dec-21	副本:	细佬

廠用鋁型材B.M.表 項目類別: 單元幕牆(第一批) 批准: 林仁安 日期: 14-Dec-21 此BM依據04/01/2022單元幕牆施工圖第7版計算

BM編號: A/C Code: 07/01/2022 有顏色鋁料(K.g): 139271.835 無顏色鋁料(K.g): 8697.97 V.F.總面積(米²): 9782.61

序號 <small>修改標示</small>	物料編號	鋁料名稱	顏色	合金狀態	長度 (mm)	數量(支)			重量(K.g)			V.F.(米 ²)		備注
						實用	後備	總數	Kg/M	總重量	米 ² /米	Total V.F.		
77	X86166	鋁槽	MILL	6063-T6	6000	1	0	1	0.951	5.706	0.000	0.000		
78	X86172	梗副框料	AL2:ECK3X10063S-XF1(深灰色)	6063-T6	6000	4	0	4	4.401	105.624	0.079	1.896		
79	X86173	梗副框料	AL2:ECK3X10063S-XF1(深灰色)	6063-T6	6000	2	0	2	4.961	59.532	0.095	1.140		
80	N536	87x25x3mm鋁角	MILL	6063-T5	3400	81	0	81	0.882	242.903	0.000	0.000		
81	N544	24x20x2mm鋁角	MILL	6063-T5	3400	522	0	522	0.226	401.105	0.000	0.000		
82	N614	40x29x4mm鋁角	MILL	6063-T5	6000	41	0	41	0.701	172.446	0.000	0.000		
83	B2968	13.4x4.5風撐鋁巴	MILL	6063-T6	5800	146	0	146	0.161	136.335	0.000	0.000		
84	C747	窗組角碼	MILL	6063-T6	6000	15	0	15	0.792	71.280	0.000	0.000		
85	N525	50x28.5x3mm鋁角	MILL	6063-T6	6000	6	0	6	0.611	21.996	0.000	0.000		
86	L044	40x40x3mm鋁角	AL2:ECK3X10063S-XF1(深灰色)	6063-T5	6000	6	0	6	0.623	22.428	0.000	0.000		

以下空白

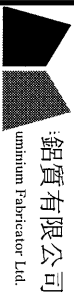

工程號:
地盤名稱:

J-857
啟德6552

計算:
核對:

陳梓豪
練松文

日期:
日期:

14-Dec-21
14-Dec-21

送呈:
副本:

施哥
細佬

廠用鋁型材B.M.表

項目類別: 單元幕牆(第二批)

批准:

林仁安

日期:

14-Dec-21

此BM依據04/01/2022單元幕牆施工圖第7版計算

BM編號:

A/C Code: 07/01/2022

有顏色鋁料(Kg): 160114.769

無顏色鋁料(Kg):

9180.00

V.F.總面積(米²) 11353.63

序號	物料編號	鋁料名稱	顏色	合金狀態	長度 (mm)	數量(支)			重量(Kg)		V.F.(米 ²)		備注
						實用	後備	總數	Kg/M	總重量	米 ² 米	Total V.F.	
1	X86047	公企料	AL2:ECK3X10063S-XF1(深灰色)	6063-T6	3400	510	0	510	7.516	13032.744	0.409	708.512	
2	X86048	公企料(生窗)	AL2:ECK3X10063S-XF1(深灰色)	6063-T6	3400	440	0	440	5.749	8600.504	0.344	515.073	
3	X86049	母企料	AL2:ECK3X10063S-XF1(深灰色)	6063-T6	3400	610	0	610	6.724	13945.576	0.393	815.912	
4	X86050	母企料(生窗)	AL2:ECK3X10063S-XF1(深灰色)	6063-T6	3400	340	0	340	5.042	5828.552	0.329	380.324	
5	X86051	公企料(轉角)	AL2:ECK3X10063S-XF1(深灰色)	6063-T6	3400	110	0	110	9.711	3631.914	0.405	151.470	
6	X86052	母企料(轉角)	AL2:ECK3X10063S-XF1(深灰色)	6063-T6	3400	110	0	110	7.942	2970.308	0.411	153.714	
7	X86053	公企料(轉角)	AL2:ECK3X10063S-XF1(深灰色)	6063-T6	3400	10	0	10	6.761	229.874	0.357	12.121	
8	X86054	母企料(轉角)	AL2:ECK3X10063S-XF1(深灰色)	6063-T6	3400	10	0	10	5.713	194.242	0.337	11.461	
9	X86055	中企料	AL2:ECK3X10063S-XF1(深灰色)	6063-T6	3400	529	0	529	9.511	17106.485	0.498	896.242	
10	X86056	中企料	AL2:ECK3X10063S-XF1(深灰色)	6063-T6	3400	250	0	250	9.903	8417.550	0.463	393.890	
11	X86057	公企料	AL2:ECK3X10063S-XF1(深灰色)	6063-T6	3400	50	0	50	10.577	1798.090	0.454	77.248	
12	X86058	母企料(生窗)	AL2:ECK3X10063S-XF1(深灰色)	6063-T6	3400	50	0	50	10.159	1727.030	0.437	74.205	
13	X86059	底橫料	AL2:ECK3X10063S-XF1(深灰色)	6063-T6	6200	256	0	256	7.747	12296.038	0.399	633.769	
14	X86060	頂橫料	AL2:ECK3X10063S-XF1(深灰色)	6063-T6	6000	231	0	231	8.604	11925.144	0.544	753.568	
15	X86061	樑窗中橫	AL2:ECK3X10063S-XF1(深灰色)	6063-T6	6200	149	0	149	6.483	5988.995	0.427	394.001	
16	X86062	生窗中橫	AL2:ECK3X10063S-XF1(深灰色)	6063-T6	6200	86	0	86	5.706	3042.439	0.441	235.088	
17	X86063	生窗中橫	AL2:ECK3X10063S-XF1(深灰色)	6063-T6	6200	71	0	71	5.96	2623.592	0.503	221.201	
18	X86064	生窗中橫	AL2:ECK3X10063S-XF1(深灰色)	6063-T6	6500	9	0	9	9.022	527.787	0.599	35.053	
19	X86065	樑窗中橫	AL2:ECK3X10063S-XF1(深灰色)	6063-T6	6200	17	0	17	9.368	987.387	0.537	56.600	



廠用鋁型材B.M.表	項目類別:	單元幕牆(第二批)	計算:	陳梓豪	日期:	14-Dec-21	送呈:	施哥
	地盤名稱:	啟德6552	核對:	練松文	日期:	14-Dec-21	副本:	細佬
BM編號:	A/C Code:	07/01/2022	有顏色鋁料(Kg):	160114.769	日期:	14-Dec-21	無顏色鋁料(Kg):	9180.00
			比BM依據04/01/2022單元幕牆施工圖第7版計算		V.F.總面積(米 ²)		11353.63	

序號	物料編號	鋁料名稱	顏色	合金狀態	長度(mm)	數量(支)			重量(Kg)		V.F.(米 ²)		備注
						實用	後備	總數	Kg/M	總重量	米 ² /米	Total V.F.	
20	X86066	生窗中橫	AL2:ECK3X10063S-XF1(深灰色)	6063-T6	6500	5	0	5	8.652	281.190	0.587	19.061	
21	X86067	梗窗中橫	AL2:ECK3X10063S-XF1(深灰色)	6063-T6	6500	9	0	9	8.846	517.491	0.519	30.350	
22	X86070	頂橫料	AL2:ECK3X10063S-XF1(深灰色)	6063-T6	6000	40	0	40	10.37	2488.800	0.608	146.016	
23	X86071	裝飾壓蓋	AL2:ECK3X10063S-XF1(深灰色)	6063-T6	6000	2546	0	2546	0.815	12449.940	0.121	1849.924	
24	X86072	窗玉料	AL2:ECK3X10063S-XF1(深灰色)	6063-T6	6000	624	0	624	1.885	7057.440	0.198	739.814	
25	X86073	轉角副框料	AL2:ECK3X10063S-XF1(深灰色)	6063-T6	5600	4	0	4	1.945	43.568	0.223	4.984	
26	X86074	梗副框料	AL2:ECK3X10063S-XF1(深灰色)	6063-T6	6000	318	0	318	0.809	1543.572	0.070	133.560	
27	X86075	轉角壓蓋	AL2:ECK3X10063S-XF1(深灰色)	6063-T6	6000	38	0	38	4.643	1058.604	0.351	80.096	
28	X86076	轉角壓蓋	AL2:ECK3X10063S-XF1(深灰色)	6063-T6	5600	4	0	4	3.453	77.347	0.325	7.271	
29	X86078	33x30x3mm鋁槽	MPLL	6063-T6	6050	93	0	93	0.747	420.300	0.000	0.000	
30	X86079	水槽料駁接碼	MPLL	6061-T6	6200	76	0	76	2.589	1219.937	0.000	0.000	
31	X86080	小裝飾條(橫1)	AL3:UCT3075 36XL-3 三塗(銀色)	6063-T6	6000	30	0	30	4.282	770.760	0.353	63.468	
32	X86081	大裝飾條(橫)	AL1:ECOD3X10052S-XF1(古銅色)	6063-T6	6000	15	0	15	5.613	505.170	0.466	41.976	
33	X86082	裝飾條(企)	AL3:UCT3075 36XL-3 三塗(銀色)	6063-T6	3400	50	0	50	8.138	1383.460	0.575	97.750	
34	X86083	連接件	MPLL	6063-T6	6000	11	0	11	0.807	53.262	0.000	0.000	
35	X86085	連接件	MPLL	6061-T6	6250	2	0	2	4.761	59.513	0.000	0.000	
36	X86086	梗副框料	AL2:ECK3X10063S-XF1(深灰色)	6063-T6	5400	382	0	382	2.318	4781.570	0.239	493.628	
37	X86088	轉角壓蓋	AL2:ECK3X10063S-XF1(深灰色)	6063-T6	6200	3	0	3	3.478	64.691	0.286	5.312	
38	X86089	轉角壓蓋	AL2:ECK3X10063S-XF1(深灰色)	6063-T6	5600	4	0	4	1.91	42.784	0.216	4.827	



工程號:	J-857	計算:	陳梓豪	日期:	14-Dec-21	送呈:	施哥
地盤名稱:	啟德6552	核對:	練松文	日期:	14-Dec-21	副本:	細佬

廠用鋁型材B.M.表	項目類別: 單元幕牆(第二批)	批准:	林仁安	日期:	14-Dec-21	此BM依據04/01/2022單元幕牆施工圖第7版計算	
BM編號:	A/C Code: 07/01/2022	有顏色鋁料(Kg):	160114.769	無顏色鋁料(Kg):	9180.00	V.F.總面積(米 ²)	11353.63

序號	物料編號	鋁料名稱	顏色	合金狀態	長度 (mm)	數量(支)			重量(Kg)		V.F.(米 ²)		備注
						實用	後備	總數	Kg/M	總重量	米 ² /米	Total V.F.	
39	X86090	鋁槽	MILL	6063-T6	6000	1	0	1	0.718	4.308	0.000	0.000	
40	X86091	鋁扣碼	MILL	6063-T6	4800	110	0	110	0.628	331.584	0.000	0.000	
41	X86092	鋁扣碼	AL2:ECK3X10063S-XF1(深灰色)	6063-T5	4800	55	0	55	0.469	123.816	0.175	46.200	
42	X86093	鋁扣碼	AL2:ECK3X10063S-XF1(深灰色)	6063-T5	4800	55	0	55	0.525	138.600	0.201	53.064	
43	X86094	鋁扣蓋	AL3:UCT3075 36XL-3 三邊(銀色)	6063-T5	3400	280	0	280	0.192	182.784	0.034	32.749	
44	X86095	直鋁掛碼	MILL	6061-T6	5000	86	0	86	6.195	2663.850	0.000	0.000	
45	X86097	斜鋁掛碼	MILL	6061-T6	5500	9	0	9	7.93	392.535	0.000	0.000	
46	X86100	轉接件	MILL	6061-T6	6250	3	0	3	4.899	91.856	0.000	0.000	
47	X86101	鋁扣碼	MILL	6063-T6	6000	443	0	443	0.26	691.080	0.000	0.000	
48	X86104	斜鋁掛碼	MILL	6061-T6	4500	1	0	1	6.492	29.214	0.000	0.000	
49	X86105	小裝飾條(橫2)	AL3:UCT3075 36XL-3 三邊(銀色)	6063-T6	6000	30	0	30	4.837	870.660	0.349	62.784	
50	D19450	鋁扣蓋	AL3:UCT3075 36XL-3 三邊(銀色)	6063-T5	6000	60	0	60	0.09	32.400	0.014	5.184	
51	D19450	鋁扣蓋	AL1:ECD3X10052S-XF1(古銅色)	6063-T5	6000	30	0	30	0.09	16.200	0.014	2.592	
52	X86142	裝飾條	AL1:ECD3X10052S-XF1(古銅色)	6063-T6	3400	584	0	584	3.346	6643.818	0.283	561.329	
53	X86142	裝飾條	AL1:ECD3X10052S-XF1(古銅色)	6063-T6	5200	28	0	28	3.346	487.178	0.283	41.161	
54	C	裝飾條(企2)	AL3:UCT3075 36XL-3 三邊(銀色)	6063-T6	3400	70	0	70	8.382	1994.916	0.581	138.278	
55	X86144	小裝飾條(橫2)	AL1:ECD3X10052S-XF1(古銅色)	6063-T6	6000	15	0	15	4.072	366.480	0.318	28.611	
56	X86145	裝飾壓蓋	AL2:ECK3X10063S-XF1(深灰色)	6063-T6	6000	87	0	87	0.854	445.788	0.048	25.056	
57	X86146	加筋肋	MILL	6063-T6	6000	244	0	244	1.32	1932.480	0.000	0.000	



鋁質有限公司 Aluminum Fabricator Ltd.	工程號: J-857	計算: 陳梓豪	日期: 14-Dec-21	送呈: 施哥
地盤名稱: 啟德6552	核對: 練松文	日期: 14-Dec-21	副本: 細佬	

廠用鋁型材B.M.表 項目類別: 單元幕牆(第二批) 批准: 林仁安 日期: 14-Dec-21 此BM依據04/01/2022單元幕牆施工圖第7版計算

BM編號: A/C Code: 07/01/2022 有顏色鋁料(Kg): 160114.769 無顏色鋁料(Kg): 9180.00 V.F.總面積(米²) 11353.63

序號	物料編號	鋁料名稱	顏色	合金狀態	長度 (mm)	數量(支)			重量(Kg)		V.F.(米 ²)		備注
						實用	後備	總數	Kg/M	總重量	米 ² /米	Total_V.F.	
58	X86147	連接件	MILL	6061-T6	5000	2	0	2	2.142	21.420	0.000	0.000	
59	X86148	連接件	MILL	6061-T6	5000	6	0	6	1.569	47.070	0.000	0.000	
60	X86149	連接件	MILL	6061-T6	5000	4	0	4	2.526	50.520	0.000	0.000	
61	X86150	傳動杆	AL2:ECK3X10063S-XF1(深灰色)	6063-T5	6000	375	0	375	0.134	301.500	0.029	64.800	
62	X86151	裝飾壓蓋	AL2:ECK3X10063S-XF1(深灰色)	6063-T5	5700	39	0	39	0.26	57.798	0.081	18.006	
63	X86152	裝飾壓蓋	AL2:ECK3X10063S-XF1(深灰色)	6063-T5	3400	5	0	5	0.193	3.281	0.061	1.030	
64	C X86154	裝飾條(企3)	AL3:UCT3075 36XL-3 三邊(銀色)	6063-T6	3400	20	0	20	7.484	508.912	0.519	35.292	
65	X86166	鋁槽	MILL	6063-T6	6000	1	0	1	0.951	5.706	0.000	0.000	
66	N536	87x25x3mm鋁角	MILL	6063-T5	3400	90	0	90	0.882	269.892	0.000	0.000	
67	N544	24x20x2mm鋁角	MILL	6063-T5	3400	580	0	580	0.226	445.672	0.000	0.000	
68	N614	40x29x4mm鋁角	MILL	6063-T5	6000	45	0	45	0.701	189.270	0.000	0.000	
69	B2968	13.4x4.5風撐鋁巴	MILL	6063-T6	5800	156	0	156	0.161	145.673	0.000	0.000	
70	C747	窗組角碼	MILL	6063-T6	6000	18	0	18	0.792	85.536	0.000	0.000	
71	N525	50x28.5x3mm鋁角	MILL	6063-T6	6000	8	0	8	0.611	29.328	0.000	0.000	

以下空白



工程號:	J-857	計算:	陳梓豪	日期:	14-Dec-21	送呈:	施哥
地盤名稱:	啟德6552	核對:	練松文	日期:	14-Dec-21	副本:	細佬

廠用鋁型材B.M.表 項目類別: 單元幕牆(第三批) 批准: 林仁安 日期: 14-Dec-21 此BM依據04/01/2022單元幕牆施工圖第7版計算

BM編號: A/C Code: 07/01/2022 有顏色鋁料(Kg): 111609.729 無顏色鋁料(Kg): 6517.07 V.F.總面積(7887.08

序號 <small>修改標示</small>	物料編號	鋁料名稱	顏色	合金狀態	長度 (mm)	數量(支)			重量(Kg)		V.F.(米 ²)		備注
						實用	後備	總數	Kg/M	總重量	米 ² /米	Total V.F.	
1	X86047	公企料	AL2:ECK3X10063S-XF1(深灰色)	6063-T6	3400	357	0	357	7.516	9122.921	0.409	495.959	
2	X86048	公企料(生窗)	AL2:ECK3X10063S-XF1(深灰色)	6063-T6	3400	308	0	308	5.749	6020.353	0.344	360.551	
3	X86049	母企料	AL2:ECK3X10063S-XF1(深灰色)	6063-T6	3400	427	0	427	6.724	9761.903	0.393	571.138	
4	X86050	母企料(生窗)	AL2:ECK3X10063S-XF1(深灰色)	6063-T6	3400	238	0	238	5.042	4079.986	0.329	266.227	
5	X86051	公企料(轉角)	AL2:ECK3X10063S-XF1(深灰色)	6063-T6	3400	77	0	77	9.711	2542.340	0.405	106.029	
6	X86052	母企料(轉角)	AL2:ECK3X10063S-XF1(深灰色)	6063-T6	3400	77	0	77	7.942	2079.216	0.411	107.600	
7	X86053	公企料(轉角)	AL2:ECK3X10063S-XF1(深灰色)	6063-T6	3400	7	0	7	6.761	160.912	0.357	8.485	
8	X86054	母企料(轉角)	AL2:ECK3X10063S-XF1(深灰色)	6063-T6	3400	7	0	7	5.713	135.969	0.337	8.023	
9	X86055	中企料	AL2:ECK3X10063S-XF1(深灰色)	6063-T6	3400	371	0	371	9.511	11997.175	0.498	628.556	
10	X86056	中企料	AL2:ECK3X10063S-XF1(深灰色)	6063-T6	3400	175	0	175	9.903	5892.285	0.463	275.723	
11	X86057	公企料	AL2:ECK3X10063S-XF1(深灰色)	6063-T6	3400	35	0	35	10.577	1258.663	0.454	54.074	
12	X86058	母企料(生窗)	AL2:ECK3X10063S-XF1(深灰色)	6063-T6	3400	35	0	35	10.159	1208.921	0.437	51.944	
13	X86059	底橫料	AL2:ECK3X10063S-XF1(深灰色)	6063-T6	6200	179	0	179	7.747	8597.621	0.399	443.143	
14	X86060	頂橫料	AL2:ECK3X10063S-XF1(深灰色)	6063-T6	6000	163	0	163	8.604	8414.712	0.544	531.739	
15	X86061	梗窗中橫	AL2:ECK3X10063S-XF1(深灰色)	6063-T6	6200	105	0	105	6.483	4220.433	0.427	277.652	
16	X86062	生窗中橫	AL2:ECK3X10063S-XF1(深灰色)	6063-T6	6200	60	0	60	5.706	2122.632	0.441	164.015	
17	X86063	生窗中橫	AL2:ECK3X10063S-XF1(深灰色)	6063-T6	6200	50	0	50	5.96	1847.600	0.503	155.775	
18	X86064	生窗中橫	AL2:ECK3X10063S-XF1(深灰色)	6063-T6	6500	5	0	5	9.022	293.215	0.599	19.474	
19	X86065	梗窗中橫	AL2:ECK3X10063S-XF1(深灰色)	6063-T6	6200	9	0	9	9.368	522.734	0.537	29.965	



工程號:	J-857	計算:	陳梓豪	日期:	14-Dec-21	送呈:	施哥
地盤名稱:	啟德6552	核對:	練松文	日期:	14-Dec-21	副本:	細佬

廠用鋁型材B.M.表	項目類別:	單元幕牆(第三批)	批准:	林仁安	日期:	14-Dec-21	此BM依據04/01/2022單元幕牆施工圖第7版計算
BM編號:	A/C Code:	07/01/2022	有顏色鋁料(Kg):	111609.729	無顏色鋁料(Kg):	6517.07	V.F.總面積(7887.08

序號 <small>修改標示</small>	物料編號	鋁料名稱	顏色	合金狀態	長度 (mm)	數量(支)			重量(Kg)		V.F.(米 ²)		備注
						實用	後備	總數	Kg/M	總重量	米 ² /米	Total V.F.	
20	X86066	生窗中橫	AL2:ECK3X10063S-XF1(深灰色)	6063-T6	6500	5	0	5	8.652	281.190	0.587	19.061	
21	X86067	梗窗中橫	AL2:ECK3X10063S-XF1(深灰色)	6063-T6	6500	9	0	9	8.846	517.491	0.519	30.350	
22	X86070	頂橫料	AL2:ECK3X10063S-XF1(深灰色)	6063-T6	6000	27	0	27	10.37	1679.940	0.608	98.561	
23	X86071	裝飾壓蓋	AL2:ECK3X10063S-XF1(深灰色)	6063-T6	6000	1711	0	1711	0.815	8366.790	0.121	1243.213	
24	X86072	窗玉料	AL2:ECK3X10063S-XF1(深灰色)	6063-T6	6000	437	0	437	1.885	4942.470	0.198	518.107	
25	X86073	轉角副框料	AL2:ECK3X10063S-XF1(深灰色)	6063-T6	5600	3	0	3	1.945	32.676	0.223	3.738	
26	X86074	梗副框料	AL2:ECK3X10063S-XF1(深灰色)	6063-T6	6000	219	0	219	0.809	1063.026	0.070	91.980	
27	X86075	轉角壓蓋	AL2:ECK3X10063S-XF1(深灰色)	6063-T6	6000	26	0	26	4.643	724.308	0.351	54.803	
28	X86076	轉角壓蓋	AL2:ECK3X10063S-XF1(深灰色)	6063-T6	5600	3	0	3	3.453	58.010	0.325	5.453	
29	X86078	33x30x3mm鋁槽	MILL	6063-T6	6050	65	0	65	0.747	293.758	0.000	0.000	
30	X86079	水槽料駁接碼	MILL	6061-T6	6200	53	0	53	2.589	850.745	0.000	0.000	
31	X86080	小裝飾條(橫1)	AL3:UCT3075 36XL-3 三塗(銀色)	6063-T6	6000	15	0	15	4.282	385.380	0.353	31.734	
32	X86081	大裝飾條(橫)	AL1:ECD3X10052S-XF1(古銅色)	6063-T6	6000	15	0	15	5.613	505.170	0.466	41.976	
33	X86082	裝飾條(企)	AL3:UCT3075 36XL-3 三塗(銀色)	6063-T6	3400	35	0	35	8.138	968.422	0.575	68.425	
34	X86083	連接件	MILL	6063-T6	6000	10	0	10	0.807	48.420	0.000	0.000	
35	X86085	連接件	MILL	6061-T6	6250	2	0	2	4.761	59.513	0.000	0.000	
36	X86086	梗副框料	AL2:ECK3X10063S-XF1(深灰色)	6063-T6	5400	265	0	265	2.318	3317.058	0.239	342.438	
37	X86088	轉角壓蓋	AL2:ECK3X10063S-XF1(深灰色)	6063-T6	6200	2	0	2	3.478	43.127	0.286	3.541	
38	X86089	轉角壓蓋	AL2:ECK3X10063S-XF1(深灰色)	6063-T6	5600	3	0	3	1.91	32.088	0.216	3.620	



宇鋁質有限公司
Aluminum Fabricator Ltd.

工程號:	J-857	計算:	陳梓豪	日期:	14-Dec-21	送呈:	施哥
地盤名稱:	啟德6552	核對:	練松文	日期:	14-Dec-21	副本:	細佬
項目類別:	單元幕牆(第三批)	批准:	林仁安	日期:	14-Dec-21	此BM依據04/01/2022單元幕牆施工圖第7版計算	

BM編號:	A/C Code:	07/01/2022	有顏色鋁料(Kg):	111609.729	無顏色鋁料(Kg):	6517.07	V.F.總面積	7887.08
-------	-----------	------------	------------	------------	------------	---------	---------	---------

序號	物料編號	鋁料名稱	顏色	合金狀態	長度 (mm)	數量 (支)			重量(Kg)		V.F.(米 ²)		備注
						實用	後備	總數	Kg/M	總重量	米 ² /米	Total V.F.	
39	X86090	鋁槽	MILL	6063-T6	6000	1	0	1	0.718	4.308	0.000	0.000	
40	X86091	鋁扣碼	MILL	6063-T6	4800	77	0	77	0.628	232.109	0.000	0.000	
41	X86092	鋁扣碼	AL2:ECK3X10063S-XF1(深灰色)	6063-T5	4800	39	0	39	0.469	87.797	0.175	0.000	
42	X86093	鋁扣碼	AL2:ECK3X10063S-XF1(深灰色)	6063-T5	4800	39	0	39	0.525	98.280	0.201	37.627	
43	X86094	鋁扣蓋	AL3:UCT3075 36XL-3 三塗(銀色)	6063-T5	3400	194	0	194	0.192	126.643	0.034	22.690	
44	X86095	直鋁掛碼	MILL	6061-T6	5000	60	0	60	6.195	1858.500	0.000	0.000	
45	X86097	斜鋁掛碼	MILL	6061-T6	5500	7	0	7	7.93	305.305	0.000	0.000	
46	X86100	轉接件	MILL	6061-T6	6250	3	0	3	4.899	91.856	0.000	0.000	
47	X86101	鋁扣碼	MILL	6063-T6	6000	311	0	311	0.26	485.160	0.000	0.000	
49	X86104	斜鋁掛碼	MILL	6061-T6	4500	1	0	1	6.492	29.214	0.000	0.000	
50	X86105	小裝飾條(橫2)	AL3:UCT3075 36XL-3 三塗(銀色)	6063-T6	6000	15	0	15	4.837	435.330	0.349	31.392	
51	D19450	鋁扣蓋	AL3:UCT3075 36XL-3 三塗(銀色)	6063-T5	6000	30	0	30	0.09	16.200	0.014	2.592	
52	D19450	鋁扣蓋	AL1:ECD3X10052S-XF1(古銅色)	6063-T5	6000	30	0	30	0.09	16.200	0.014	2.592	
53	X86142	裝飾條	AL1:ECD3X10052S-XF1(古銅色)	6063-T6	3400	392	0	392	3.346	4459.549	0.283	376.783	
54	X86142	裝飾條	AL1:ECD3X10052S-XF1(古銅色)	6063-T6	5200	28	0	28	3.346	487.178	0.283	41.161	
55	X86143	裝飾條(企2)	AL3:UCT3075 36XL-3 三塗(銀色)	6063-T6	3400	49	0	49	8.382	1396.441	0.581	96.795	
56	X86144	小裝飾條(橫2)	AL1:ECD3X10052S-XF1(古銅色)	6063-T6	6000	15	0	15	4.072	366.480	0.318	28.611	
57	X86145	裝飾壓蓋	AL2:ECK3X10063S-XF1(深灰色)	6063-T6	6000	61	0	61	0.854	312.564	0.048	17.568	
58	X86146	加筋肋	MILL	6063-T6	6000	171	0	171	1.32	1354.320	0.000	0.000	



工程號:
地盤名稱:

J-857
啟德6552

計算:
核對:
批准:

陳梓豪
練松文
林仁安

日期:
日期:
日期:

14-Dec-21
14-Dec-21
14-Dec-21

送呈:
副本:
細佬

廠用鋁型材B.M.表

項目類別: 單元幕牆(第三批)

BM編號:

A/C Code: 07/01/2022

有顏色鋁料(Kg): 111609.729

無顏色鋁料(Kg):

6517.07 V.F.總面積(7887.08

序號	物料編號	鋁料名稱	顏色	合金狀態	長度 (mm)	數量(支)			重量(Kg)		V.F.(米 ²)		備注
						實用	後備	總數	Kg/M	總重量	米 ² /米	Total_V.F.	
59	X86147	連接件	MILL	6061-T6	5000	2	0	2	2.142	21.420	0.000	0.000	
60	X86148	連接件	MILL	6061-T6	5000	4	0	4	1.569	31.380	0.000	0.000	
61	X86149	連接件	MILL	6061-T6	5000	2	0	2	2.526	25.260	0.000	0.000	
62	X86150	傳動杆	AL2:ECKK3X10063S-XF1(深灰色)	6063-T5	6000	263	0	263	0.134	211.452	0.029	45.446	
63	X86151	裝飾壓蓋	AL2:ECKK3X10063S-XF1(深灰色)	6063-T5	5700	27	0	27	0.26	40.014	0.081	12.466	
64	X86152	裝飾壓蓋	AL2:ECKK3X10063S-XF1(深灰色)	6063-T5	3400	4	0	4	0.193	2.625	0.061	0.824	
64a	X86154	裝飾条(企3)	AL3:UCT3075 36XL-3 三卷(銀色)	6063-T6	3400	14	0	14	7.484	356.238	0.519	24.704	
64b	X86166	鋁槽	MILL	6063-T6	6000	1	0	1	0.951	5.706	0.000	0.000	
65	N536	87x25x3mm鋁角	MILL	6063-T5	3400	63	0	63	0.882	188.924	0.000	0.000	
66	N544	24x20x2mm鋁角	MILL	6063-T5	3400	406	0	406	0.226	311.970	0.000	0.000	
67	N614	40x29x4mm鋁角	MILL	6063-T5	6000	32	0	32	0.701	134.592	0.000	0.000	
68	B2968	13.4x4.5風撐鋁巴	MILL	6063-T6	5800	117	0	117	0.161	109.255	0.000	0.000	
69	C747	窗組角碼	MILL	6063-T6	6000	12	0	12	0.792	57.024	0.000	0.000	
70	N525	50x28.5x3mm護欄鋁角	MILL	6063-T6	6000	5	0	5	0.611	18.330	0.000	0.000	

以下空白



特鋁質有限公司
Aluminum Fabricator Ltd.

工程號:	J-857	計算:	陳梓豪	日期:	14-Dec-21	送呈:	施哥
地盤名稱:	啟德6552	核對:	林仁安	日期:	14-Dec-21	副本:	
廠用鋁型材B.M.表	項目類別: 單元幕牆(第四批)	批准:		日期:		此BM依據28/11/2021單元幕牆施工圖第5版計算	

BM編號: A/C Code: 2021/12/14 有顏色鋁料(Kg): 28652.577 無顏色鋁料(Kg): 2532.53 V.F.總面積(1537.37

序號	物料編號	鋁料名稱	顏色	合金狀態	長度 (mm)	數量(支)			重量(Kgs)		V.F.(米 ²)		備注
						實用	後備	總數	Kg/M	總重量	米 ² /米	Total V.F.	
1	X86047	公企料	AL2:ECKK3X10063S-XF1(深灰色)	6063-T6	3600	21	0	21	7.515	568.134	0.223	16.859	
2	X86047	公企料	AL2:ECKK3X10063S-XF1(深灰色)	6063-T6	3100	78	0	78	7.515	1817.127	0.223	53.921	
3	X86048	公企料(生窗)	AL2:ECKK3X10063S-XF1(深灰色)	6063-T6	3600	24	0	24	5.743	496.195	0.317	27.389	
4	X86048	公企料(生窗)	AL2:ECKK3X10063S-XF1(深灰色)	6063-T6	3100	60	0	60	5.743	1068.198	0.317	58.962	
5	X86049	母企料	AL2:ECKK3X10063S-XF1(深灰色)	6063-T6	3600	31	0	31	6.747	752.965	0.182	20.311	
6	X86049	母企料	AL2:ECKK3X10063S-XF1(深灰色)	6063-T6	3100	88	0	88	6.747	1840.582	0.182	49.650	
7	X86050	母企料(生窗)	AL2:ECKK3X10063S-XF1(深灰色)	6063-T6	3600	13	0	13	5.06	236.808	0.275	12.870	
8	X86050	母企料(生窗)	AL2:ECKK3X10063S-XF1(深灰色)	6063-T6	3100	51	0	51	5.06	799.986	0.275	43.478	
9	X86051	公企料(轉角)	AL2:ECKK3X10063S-XF1(深灰色)	6063-T6	3600	15	0	15	9.309	502.686	0.405	21.870	
10	X86051	公企料(轉角)	AL2:ECKK3X10063S-XF1(深灰色)	6063-T6	3100	4	0	4	9.309	115.432	0.405	5.022	
11	X86052	母企料(轉角)	AL2:ECKK3X10063S-XF1(深灰色)	6063-T6	3600	15	0	15	8.094	437.076	0.411	22.194	
12	X86052	母企料(轉角)	AL2:ECKK3X10063S-XF1(深灰色)	6063-T6	3100	4	0	4	8.094	100.366	0.411	5.096	
13	X86053	公企料(轉角)	AL2:ECKK3X10063S-XF1(深灰色)	6063-T6	3100	2	0	2	6.751	41.856	0.294	1.823	
14	X86054	母企料(轉角)	AL2:ECKK3X10063S-XF1(深灰色)	6063-T6	3100	2	0	2	5.742	35.600	0.293	1.817	
15	X86055	中企料	AL2:ECKK3X10063S-XF1(深灰色)	6063-T6	3600	18	0	18	9.509	616.183	0.500	32.400	
16	X86055	中企料	AL2:ECKK3X10063S-XF1(深灰色)	6063-T6	3100	78	0	78	9.509	2299.276	0.500	120.900	
17	X86056	中企料	AL2:ECKK3X10063S-XF1(深灰色)	6063-T6	3600	16	0	16	9.908	570.701	0.443	25.517	
18	X86056	中企料	AL2:ECKK3X10063S-XF1(深灰色)	6063-T6	3100	33	0	33	9.908	1013.588	0.443	45.319	
19	X86057	公企料	AL2:ECKK3X10063S-XF1(深灰色)	6063-T6	3600	4	0	4	10.569	152.194	0.380	5.472	



工程號:	J-857	計算:	陳梓豪	日期:	14-Dec-21	送呈:	施哥
地盤名稱:	啟德6552	核對:	林仁安	日期:	14-Dec-21	副本:	

廠用鋁型材B.M.表
項目類別: 單元幕牆(第四批)
批准:

BM編號: A/C Code: 2021/12/14
有顏色鋁料(Kg): 28652.577
無顏色鋁料(Kg): 2532.53
V.F.總面積 1537.37

序號	物料編號	鋁料名稱	顏色	合金狀態	長度 (mm)	數量 (支)			重量 (Kg)		V.F. (米 ²)		備注
						實用	後備	總數	Kg/M	總重量	米 ² /米	Total V.F.	
20	X86057	公企料	AL2:ECK3X10063S-XF1(深灰色)	6063-T6	3100	5	0	5	10.569	163.820	0.380	5.890	
21	X86058	母企料 (生窗)	AL2:ECK3X10063S-XF1(深灰色)	6063-T6	3600	4	0	4	10.187	146.693	0.438	6.307	
22	X86058	母企料 (生窗)	AL2:ECK3X10063S-XF1(深灰色)	6063-T6	3100	5	0	5	10.187	157.899	0.438	6.789	
23	X86059	底橫料	AL2:ECK3X10063S-XF1(深灰色)	6063-T6	6200	49	0	49	7.753	2355.361	0.219	66.532	
24	X86060	頂橫料	AL2:ECK3X10063S-XF1(深灰色)	6063-T6	6000	51	0	51	8.531	2610.486	0.377	115.362	
25	X86061	梗窗中橫	AL2:ECK3X10063S-XF1(深灰色)	6063-T6	6200	33	0	33	6.504	1330.718	0.379	77.543	
26	X86062	生窗中橫	AL2:ECK3X10063S-XF1(深灰色)	6063-T6	6200	17	0	17	5.857	617.328	0.443	46.692	
27	X86063	生窗中橫	AL2:ECK3X10063S-XF1(深灰色)	6063-T6	6200	16	0	16	6.114	606.509	0.500	49.600	
28	X86071	裝飾壓蓋	AL2:ECK3X10063S-XF1(深灰色)	6063-T6	6000	462	0	462	0.813	2253.636	0.076	210.672	
29	X86072	窗玉料	AL2:ECK3X10063S-XF1(深灰色)	6063-T6	6000	119	0	119	1.883	1344.462	0.181	129.234	
30	X86073	转角副框料	AL2:ECK3X10063S-XF1(深灰色)	6063-T6	5600	1	0	1	1.959	10.970	0.204	1.142	
31	X86074	梗副框料	AL2:ECK3X10063S-XF1(深灰色)	6063-T6	6000	55	0	55	0.808	266.640	0.022	7.260	
32	X86075	轉角壓蓋	AL2:ECK3X10063S-XF1(深灰色)	6063-T6	6000	5	0	5	4.854	145.620	0.208	6.240	
33	X86076	轉角壓蓋	AL2:ECK3X10063S-XF1(深灰色)	6063-T6	5600	1	0	1	3.504	19.622	0.324	1.814	
34	X86078	33x30x3mm鋁槽	MILL	6063-T6	6050	18	0	18	0.748	81.457	0.000	0.000	
35	X86079	水槽料駁接碼	MILL	6061-T6	6200	15	0	15	2.539	236.127	0.000	0.000	
36	X86082	裝飾条(企)	AL3:UCT3075 36XL-3 三壺(銀色)	6063-T6	3600	4	0	4	8.138	117.187	0.575	8.280	
37	X86082	裝飾条(企)	AL3:UCT3075 36XL-3 三壺(銀色)	6063-T6	3100	4	0	4	8.138	100.911	0.575	7.130	
38	X86083	連接件	MILL	6063-T6	6000	1	0	1	0.81	4.860	0.000	0.000	



鋁質有限公司
Aluminum Fabricator Ltd.

工程號:	J-857	計算:	陳梓豪	日期:	14-Dec-21	送呈:	施哥
地盤名稱:	啟德6552	核對:	林仁安	日期:	14-Dec-21	副本:	
廠用鋁型材B.M.表	項目類別: 單元幕牆(第四批)	批准:		日期:		此BM依據28/11/2021單元幕牆施工圖第5版計算	

BM編號:	A/C Code:	2021/12/14	有顏色鋁料(Kg):	28652.577	無顏色鋁料(Kg):	2532.53	V.F.總面積(1537.37
-------	-----------	------------	------------	-----------	------------	---------	----------	---------

序號	修改標示	物料編號	鋁料名稱	顏色	合金狀態	長度 (mm)	數量(支)			重量(Kg)		V.F.(米 ²)		備注
							實用	後備	總數	Kg/M	總重量	米 ² /米	Total V.F.	
39		X86085	連接件	MILL	6061-T6	6250	1	0	1	4.786	29.913	0.000	0.000	
40		X86086	框副框料	AL2:ECK3X10063S-XF1(深灰色)	6063-T5	6000	61	0	61	2.358	863.028	0.038	13.908	
41		X86088	轉角壓蓋	AL2:ECK3X10063S-XF1(深灰色)	6063-T6	6200	1	0	1	3.493	21.657	0.161	0.998	
42		X86089	轉角壓蓋	AL2:ECK3X10063S-XF1(深灰色)	6063-T6	5600	1	0	1	1.905	10.668	0.111	0.622	
43		X86090	鋁槽	MILL	6063-T6	6000	1	0	1	0.719	4.314	0.000	0.000	
44		X86091	鋁扣碼	MILL	6063-T6	5300	19	0	19	0.675	67.973	0.000	0.000	
45		X86092	鋁扣碼	AL2:ECK3X10063S-XF1(深灰色)	6063-T5	5300	10	0	10	0.461	24.433	0.175	9.275	
46		X86093	鋁扣碼	AL2:ECK3X10063S-XF1(深灰色)	6063-T5	5300	10	0	10	0.562	29.786	0.201	10.653	
47	C	X86094	鋁扣蓋	AL3:UCT3075 36XL-3 三塗(銀色)	6063-T5	6100	8	0	8	0.192	9.370	0.034	1.679	
48	C	X86094	鋁扣蓋	AL3:UCT3075 36XL-3 三塗(銀色)	6063-T5	3600	30	0	30	0.192	20.736	0.034	3.715	
49		X86095	直鋁掛碼	MILL	6061-T6	5000	18	0	18	6.195	557.550	0.000	0.000	
50		X86097	斜鋁掛碼	MILL	6061-T6	5500	2	0	2	7.929	87.219	0.000	0.000	
53		X86100	轉接件	MILL	6061-T6	6250	1	0	1	4.9	30.625	0.000	0.000	
54		X86101	鋁扣碼	MILL	6063-T5	6000	93	0	93	0.26	145.080	0.000	0.000	
55		X86102	鋁扣蓋	AL2:ECK3X10063S-XF1(深灰色)	6063-T6	4900	1	0	1	1.612	7.899	0.097	0.475	
56	C	X86103	副框料	AL1:ECDD3X10052S-XF1(古銅色)	6063-T6	6000	27	0	27	1.612	261.144	0.201	32.562	
57		X86104	斜鋁掛碼	MILL	6061-T6	4500	1	0	1	6.493	29.219	0.000	0.000	
58	C	X86142	裝飾條	AL1:ECDD3X10052S-XF1(古銅色)	6063-T5	6100	26	0	26	3.182	504.665	0.270	42.822	
59	C	X86142	裝飾條	AL1:ECDD3X10052S-XF1(古銅色)	6063-T5	3600	48	0	48	3.182	549.850	0.270	46.656	



工程號:	J-857	計算:	陳梓豪	日期:	14-Dec-21	送呈:	施哥
地盤名稱:	啟德6552	核對:	林仁安	日期:	14-Dec-21	副本:	

廠用鋁型材B.M.表	項目類別: 單元幕牆(第四批)	批准:		日期:		此BM依據28/11/2021單元幕牆施工圖第5版計算
------------	-----------------	-----	--	-----	--	-----------------------------

BM編號:	AC Code:	2021/12/14	有顏色鋁料(Kg): 28652.577	無顏色鋁料(Kg):	2532.53	V.F.總面積(1537.37
-------	----------	------------	----------------------	------------	---------	------------------

序號	修改標示	物料編號	鋁料名稱	顏色	合金狀態	長度 (mm)	數量(支)			重量(Kgs)		V.F.(米 ²)		備注
							實用	後備	總數	Kg/M	總重量	米 ² /米	Total V.F.	
60	C	X86143	裝飾條(企2)	AL3: UCT3075 36XL-3 三塗(銀色)	6063-T6	6100	4	0	4	8.382	204.521	0.581	14.176	
61	C	X86143	裝飾條(企2)	AL3: UCT3075 36XL-3 三塗(銀色)	6063-T6	3600	7	0	7	8.382	211.226	0.581	14.641	
62	C	X86145	裝飾壓蓋	AL2:ECK3X10063S-XF1(深灰色)	6063-T6	6000	16	0	16	0.854	81.984	0.048	4.608	
63	C	X86146	加筋肋	MLL	6061-T6	6000	125	0	125	1.32	990.000	0.000	0.000	
64	C	X86150	傳動杆	AL2:ECK3X10063S-XF1(深灰色)	6061-T6	6000	70	0	70	0.138	57.960	0.050	21.000	
65	C	X86151	裝飾壓蓋	AL2:ECK3X10063S-XF1(深灰色)	6063-T5	5700	8	0	8	0.268	12.221	0.046	2.098	
66	C	X86152	裝飾壓蓋	AL2:ECK3X10063S-XF1(深灰色)	6063-T5	3400	1	0	1	0.189	0.643	0.036	0.122	
67		N536	87×25×3mm鋁角	MLL	6063-T5	3400	18	0	18	0.882	53.978	0.000	0.000	
68		N544	24×20×2mm鋁角	MLL	6063-T5	3400	116	0	116	0.226	89.134	0.000	0.000	
69		N614	40×29×4mm鋁角	MLL	6063-T5	6000	9	0	9	0.701	37.854	0.000	0.000	
70		B2968	13.4×4.5風撐鋁巴	MLL	6063-T6	5800	32	0	32	0.161	29.882	0.000	0.000	
71		C747	窗組角碼	MLL	6063-T6	6000	4	0	4	0.792	19.008	0.000	0.000	
72		N525	50×28.5×3mm護欄鋁角	MLL	6063-T6	6000	2	0	2	0.611	7.332	0.000	0.000	
73		L061	25×25×3mm鋁角	MLL	6063-T5	6000	27	0	27	0.611	98.982	0.000	0.000	

以下空白

J-857單元式幕牆鋁料模圖(1)

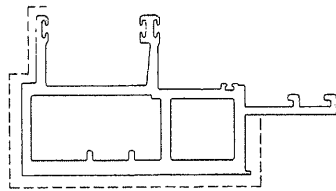

模號: X86047
 名稱: 公企料
 合金狀態: 6063-T6
 重量: 7.516 KG/M
 V.F.: 0.4086 m²/m

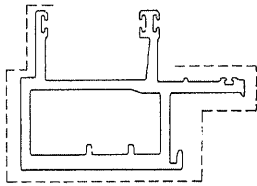

模號: X86048
 名稱: 公企料 (生窗)
 合金狀態: 6063-T6
 重量: 5.749 KG/M
 V.F.: 0.3449 m²/m

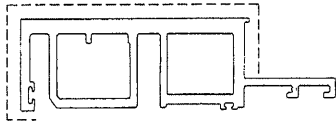

模號: X86049
 名稱: 母企料
 合金狀態: 6063-T6
 重量: 6.724 KG/M
 V.F.: 0.3934 m²/m

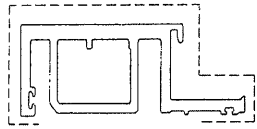

模號: X86050
 名稱: 母企料 (生窗)
 合金狀態: 6063-T6
 重量: 5.042 KG/M
 V.F.: 0.3296 m²/m

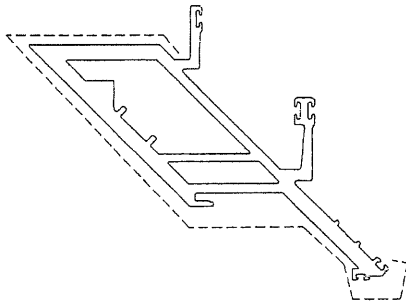

模號: X86051
 名稱: 公企料 (轉角)
 合金狀態: 6063-T6
 重量: 9.711 KG/M
 V.F.: 0.4678 m²/m

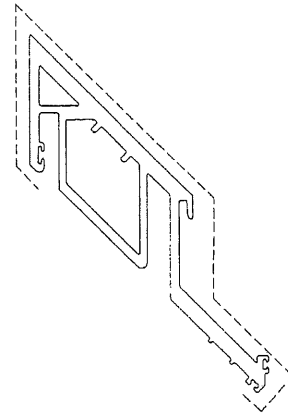

模號: X86052
 名稱: 母企料 (轉角)
 合金狀態: 6063-T6
 重量: 7.942 KG/M
 V.F.: 0.4441 m²/m

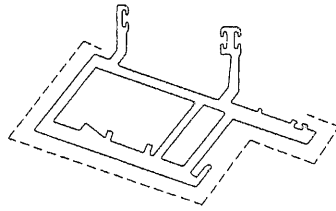

模號: X86053
 名稱: 公企料 (轉角)
 合金狀態: 6063-T6
 重量: 6.761 KG/M
 V.F.: 0.3565 m²/m

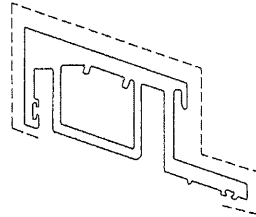

模號: X86054
 名稱: 母企料 (轉角)
 合金狀態: 6063-T6
 重量: 5.713 KG/M
 V.F.: 0.3371 m²/m

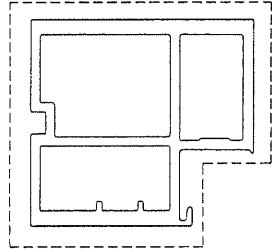

模號: X86055
 名稱: 中企料
 合金狀態: 6063-T6
 重量: 9.511 KG/M
 V.F.: 0.4993 m²/m

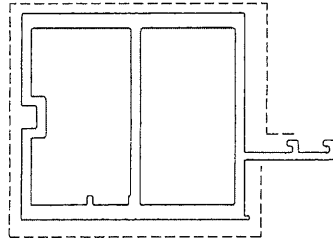

模號: X86056
 名稱: 中企料
 合金狀態: 6063-T6
 重量: 9.903 KG/M
 V.F.: 0.4975 m²/m

J-857單元式幕牆鋁料模圖(2)

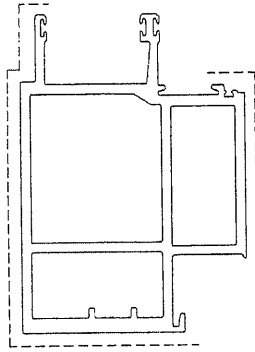

模號: X86057
 名稱: 公企料
 合金狀態: 6063-T6
 重量: 10.577KG/M
 V.F.: 0.4810 m²/m

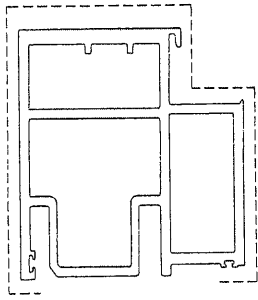

模號: X86058
 名稱: 母企料 (生窗)
 合金狀態: 6063-T6
 重量: 10.159KG/M
 V.F.: 0.4375 m²/m

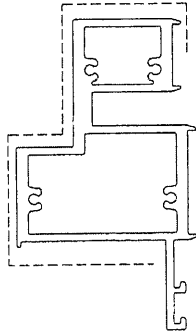

模號: X86059
 名稱: 底橫料
 合金狀態: 6063-T6
 重量: 7.747 KG/M
 V.F.: 0.3993 m²/m

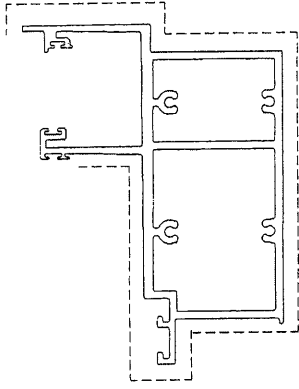

模號: X86060
 名稱: 頂橫料
 合金狀態: 6063-T6
 重量: 8.604 KG/M
 V.F.: 0.5437 m²/m

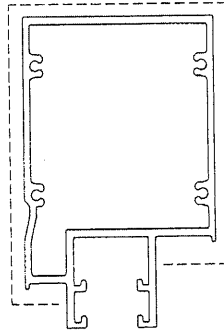

模號: X86061
 名稱: 梗窗中橫
 合金狀態: 6063-T6
 重量: 6.483 KG/M
 V.F.: 0.4265 m²/m

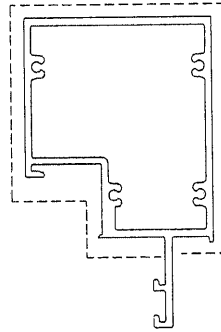

模號: X86062
 名稱: 生窗中橫
 合金狀態: 6063-T6
 重量: 5.706 KG/M
 V.F.: 0.4644 m²/m

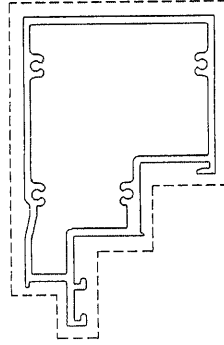

模號: X86063
 名稱: 生窗中橫
 合金狀態: 6063-T6
 重量: 5.960 KG/M
 V.F.: 0.5189 m²/m

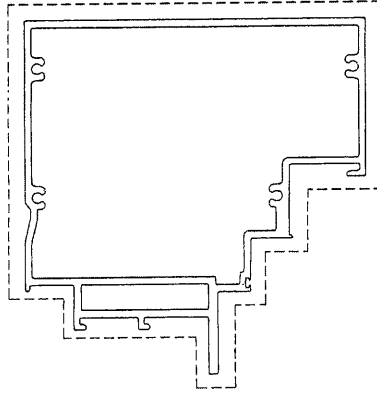

模號: X86064
 名稱: 生窗中橫
 合金狀態: 6063-T6
 重量: 9.022 KG/M
 V.F.: 0.5992 m²/m

J-857單元式幕牆鋁料模圖(3)

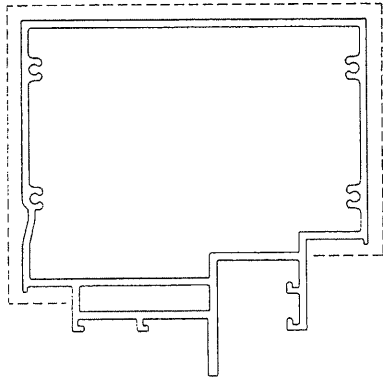

模號: X86065
 名稱: 梗窗中橫
 合金狀態: 6063-T6
 重量: 9.368 KG/M
 V.F.: 0.5370 m²/m

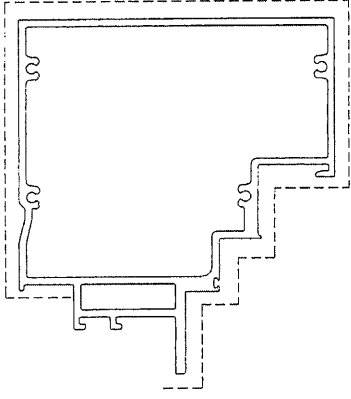

模號: X86066
 名稱: 生窗中橫
 合金狀態: 6063-T6
 重量: 8.652 KG/M
 V.F.: 0.5865 m²/m

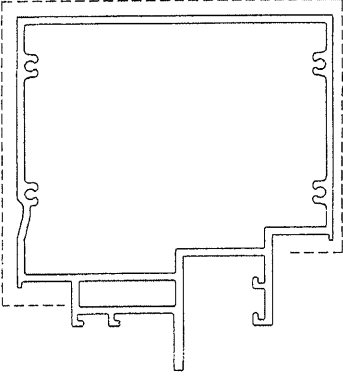

模號: X86067
 名稱: 梗窗中橫
 合金狀態: 6063-T6
 重量: 8.846 KG/M
 V.F.: 0.5188 m²/m

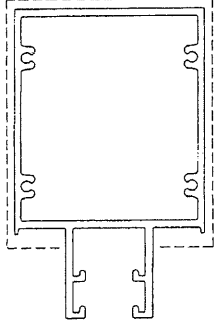

模號: X86068
 名稱: 梗窗中橫
 合金狀態: 6063-T6
 重量: 6.227 KG/M
 V.F.: 0.4234 m²/m

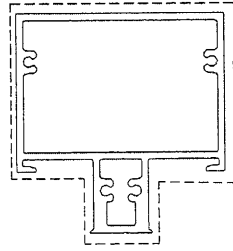

模號: X86069
 名稱: 生窗中橫
 合金狀態: 6063-T6
 重量: 5.621 KG/M
 V.F.: 0.5117 m²/m

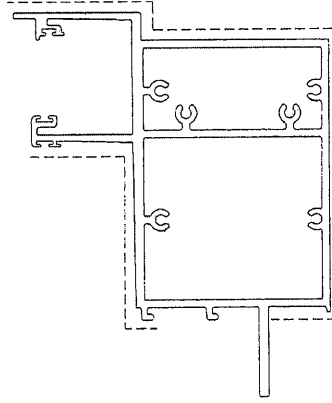

模號: X86070
 名稱: 頂橫料
 合金狀態: 6063-T6
 重量: 10.370 KG/M
 V.F.: 0.6084 m²/m



模號: X86071
 名稱: 裝飾壓蓋
 合金狀態: 6063-T6
 重量: 0.815 KG/M
 V.F.: 0.1215 m²/m

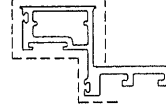

模號: X86072
 名稱: 窗玉料
 合金狀態: 6063-T6
 重量: 1.885 KG/M
 V.F.: 0.2266 m²/m

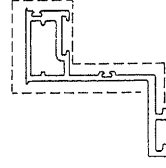

模號: X86073
 名稱: 轉角副框料
 合金狀態: 6063-T6
 重量: 1.945 KG/M
 V.F.: 0.2682 m²/m

J-857單元式幕牆鋁料模圖(4)



模號: X86074
 名稱: 梗副框料
 合金狀態: 6063-T6
 重量: 0.809 KG/M
 V.F.: 0.070 m²/m

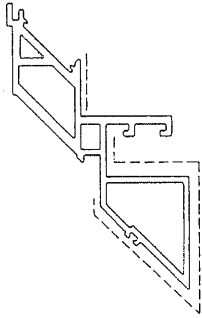

模號: X86075
 名稱: 轉角壓蓋
 合金狀態: 6063-T6
 重量: 4.643 KG/M
 V.F.: 0.3485 m²/m

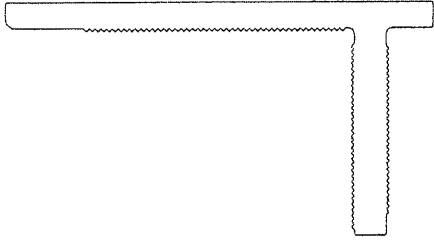

模號: X86077
 名稱: 牆邊鋁碼
 合金狀態: 6061-T6
 重量: 14.517 KG/M
 V.F.: 0 m²/m



模號: X86078
 名稱: 33x30x3mm鋁槽
 合金狀態: 6063-T6
 重量: 0.747 KG/M
 V.F.: 0 m²/m

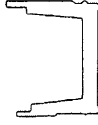

模號: X86079
 名稱: 水槽料駁接碼
 合金狀態: 6061-T6
 重量: 2.589 KG/M
 V.F.: 0 m²/m

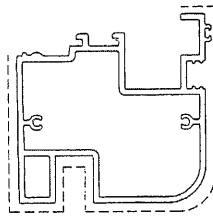

模號: X86080
 名稱: 小裝飾條(橫)
 合金狀態: 6063-T6
 重量: 4.282 KG/M
 V.F.: 0.3526 m²/m

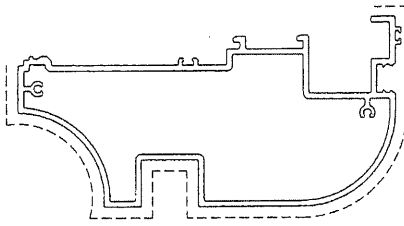

模號: X86081
 名稱: 大裝飾條(橫)
 合金狀態: 6063-T6
 重量: 5.613 KG/M
 V.F.: 0.4664 m²/m

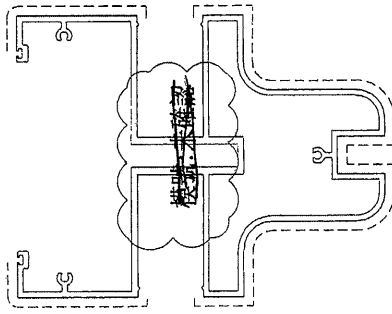

模號: X86082
 名稱: 裝飾條(企)
 合金狀態: 6063-T6
 重量: 8.138 KG/M
 V.F.: 0.575 m²/m



模號: X86083
 名稱: 連接件
 合金狀態: 6063-T6
 重量: 0.807 KG/M
 V.F.: 0 m²/m

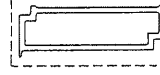

模號: X86084
 名稱: 梗副框料
 合金狀態: 6063-T6
 重量: 1.563 KG/M
 V.F.: 0.1247 m²/m

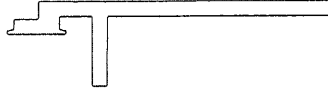

模號: X86085
 名稱: 連接件
 合金狀態: 6061-T6
 重量: 4.761 KG/M
 V.F.: 0 m²/m

J-857單元式幕牆鋁料模圖(5)

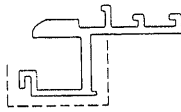

模號: X86086
名稱: 梃副框料
合金狀態: 6063-T6
重量: 2.318 KG/M
V.F.: 0.2393 m²/m

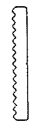

模號: X86087
名稱: 60介子
合金狀態: 6061-T6
重量: 1.139 KG/M
V.F.: 0

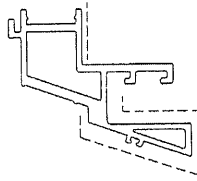

模號: X86088
名稱: 轉角壓蓋
合金狀態: 6063-T6
重量: 3.478 KG/M
V.F.: 0.2856 m²/m

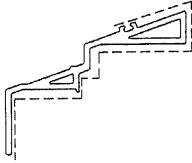

模號: X86089
名稱: 轉角壓蓋
合金狀態: 6063-T6
重量: 1.910 KG/M
V.F.: 0.2155 m²/m



模號: X86090
名稱: 鋁槽
合金狀態: 6063-T6
重量: 0.718 KG/M
V.F.: 0

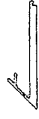

模號: X86091
名稱: 鋁扣碼
合金狀態: 6063-T6
重量: 0.628 KG/M
V.F.: 0

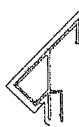

模號: X86092
名稱: 鋁扣碼
合金狀態: 6063-T5
重量: 0.469 KG/M
V.F.: 0.1301 m²/m

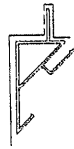

模號: X86093
名稱: 鋁扣碼
合金狀態: 6063-T5
重量: 0.525 KG/M
V.F.: 0.1429 m²/m

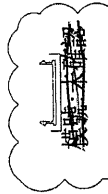

模號: X86094
名稱: 鋁扣蓋
合金狀態: 6063-T5
重量: 0.192 KG/M
V.F.: 0.0344 m²/m

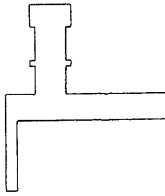

模號: X86095
名稱: 直鋁掛碼
合金狀態: 6061-T6
重量: 6.195 KG/M
V.F.: 0

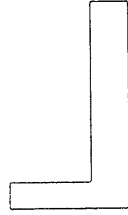

模號: X86096
名稱: 60x110x20mm鋁角
合金狀態: 6061-T6
重量: 7.593 KG/M
V.F.: 0

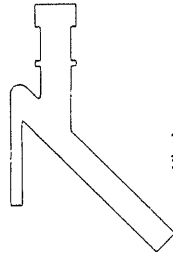

模號: X86097
名稱: 斜鋁掛碼
合金狀態: 6061-T6
重量: 7.930 KG/M
V.F.: 0

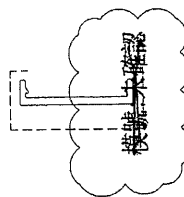

模號: X86098
名稱: 鋁扣碼
合金狀態: 6063-T5
重量: 0.817 KG/M
V.F.: 0.0999 m²/m

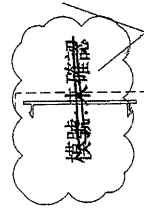

模號: X86099
名稱: 鋁扣碼
合金狀態: 6063-T5
重量: 0.301 KG/M
V.F.: 0.063

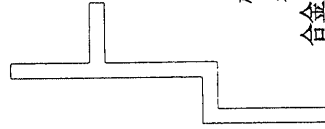

模號: X86100
名稱: 轉接件
合金狀態: 6061-T6
重量: 4.899 KG/M
V.F.: 0



模號: X86101
名稱: 鋁扣碼
合金狀態: 6063-T6
重量: 0.260 KG/M
V.F.: 0

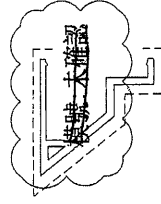

模號: X86102
名稱: 鋁扣蓋
合金狀態: 6063-T6
重量: 1.710 KG/M
V.F.: 0.1807 m²/m

J-857單元式幕牆鋁料模圖(6)

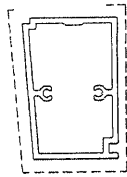

模號: X86103
 名稱: 副框料
 合金狀態: 6063-T6
 重量: 2.178 KG/M
 V.F.: 0.2015 m²/m

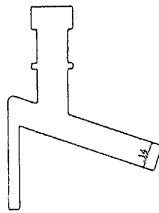

模號: X86104
 名稱: 斜鋁掛碼
 合金狀態: 6061-T6
 重量: 6.492 KG/M
 V.F.: 0 m²/m

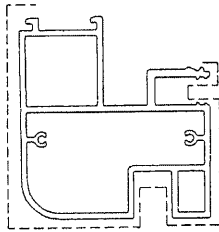

模號: X86105
 名稱: 小裝飾條(橫2)
 合金狀態: 6063-T6
 重量: 4.837 KG/M
 V.F.: 0.3488 m²/m



模號: D19450
 名稱: 鋁扣蓋
 合金狀態: 6063-T5
 重量: 0.09 KG/M
 V.F.: 0.0144 m²/m

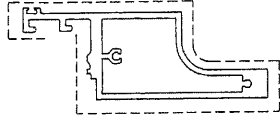

模號: X86142
 名稱: 裝飾條
 合金狀態: 6063-T6
 重量: 3.346 KG/M
 V.F.: 0.2827 m²/m

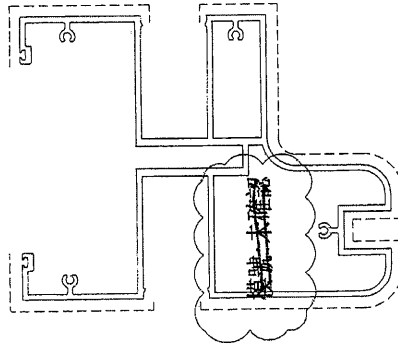

模號: X86143
 名稱: 裝飾條(企2)
 合金狀態: 6063-T6
 重量: 8.382 KG/M
 V.F.: 0.581 m²/m

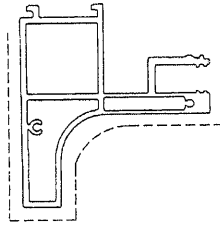

模號: X86144
 名稱: 小裝飾條(橫2)
 合金狀態: 6063-T6
 重量: 4.072 KG/M
 V.F.: 0.3179 m²/m



模號: X86145
 名稱: 裝飾壓蓋
 合金狀態: 6063-T6
 重量: 0.854 KG/M
 V.F.: 0.1304 m²/m

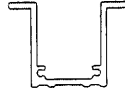

模號: X86146
 名稱: 加筋肋
 合金狀態: 6063-T6
 重量: 1.317 KG/M
 V.F.: 0 m²/m

J-857單元式幕牆鋁料模圖(7)

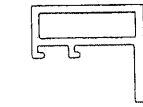

模號: X86147
 名稱: 連接件
 合金狀態: 6061-T6
 重量: 2.142 KG/M
 V.F.: 0

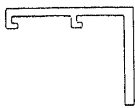

模號: X86148
 名稱: 連接件
 合金狀態: 6061-T6
 重量: 1.569 KG/M
 V.F.: 0

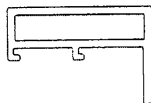

模號: X86149
 名稱: 連接件
 合金狀態: 6061-T6
 重量: 2.526 KG/M
 V.F.: 0



模號: X86150
 名稱: 傳動杆
 合金狀態: 6063-T5
 重量: 0.134 KG/M
 V.F.: 0.0288



模號: X86151
 名稱: 裝飾壓蓋
 合金狀態: 6063-T5
 重量: 0.260 KG/M
 V.F.: 0.0800



模號: X86152
 名稱: 裝飾壓蓋
 合金狀態: 6063-T5
 重量: 0.193 KG/M
 V.F.: 0.0606

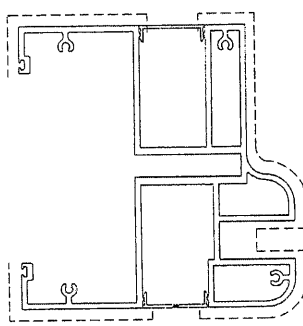

模號: X86154
 名稱: 裝飾條(企)
 合金狀態: 6063-T6
 重量: 7.484 KG/M
 V.F.: 0.519

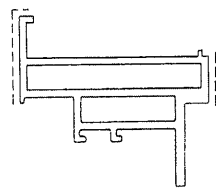

模號: X86172
 名稱: 梗副框料
 合金狀態: 6063-T6
 重量: 4.401 KG/M
 V.F.: 0.079

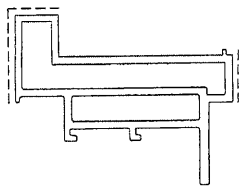

模號: X86173
 名稱: 梗副框料
 合金狀態: 6063-T6
 重量: 4.961 KG/M
 V.F.: 0.095

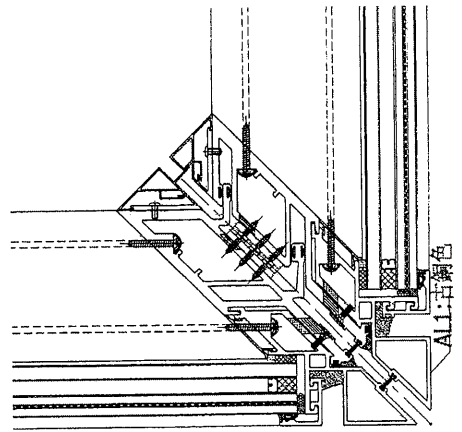
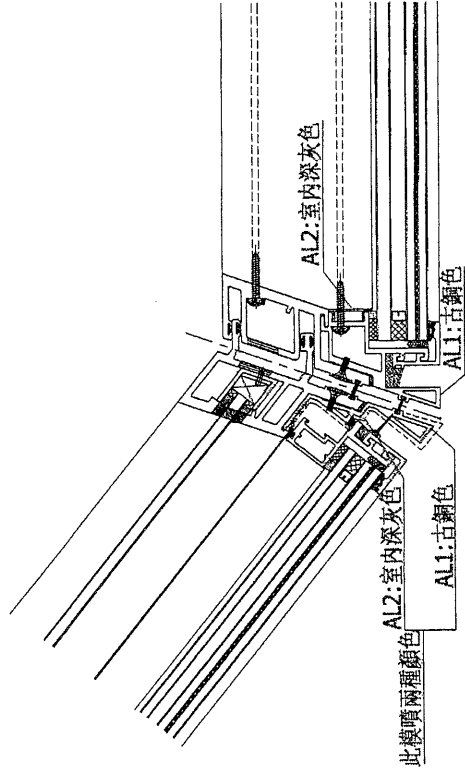
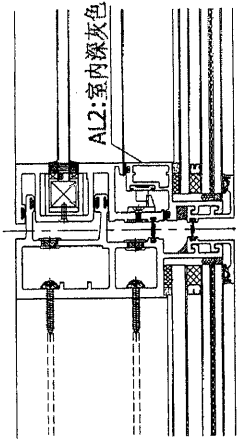
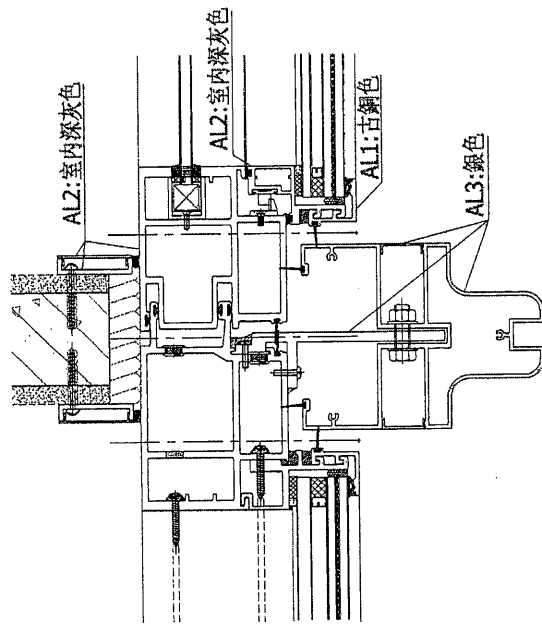
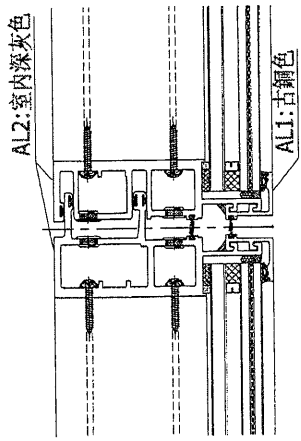

型材顏色圖1

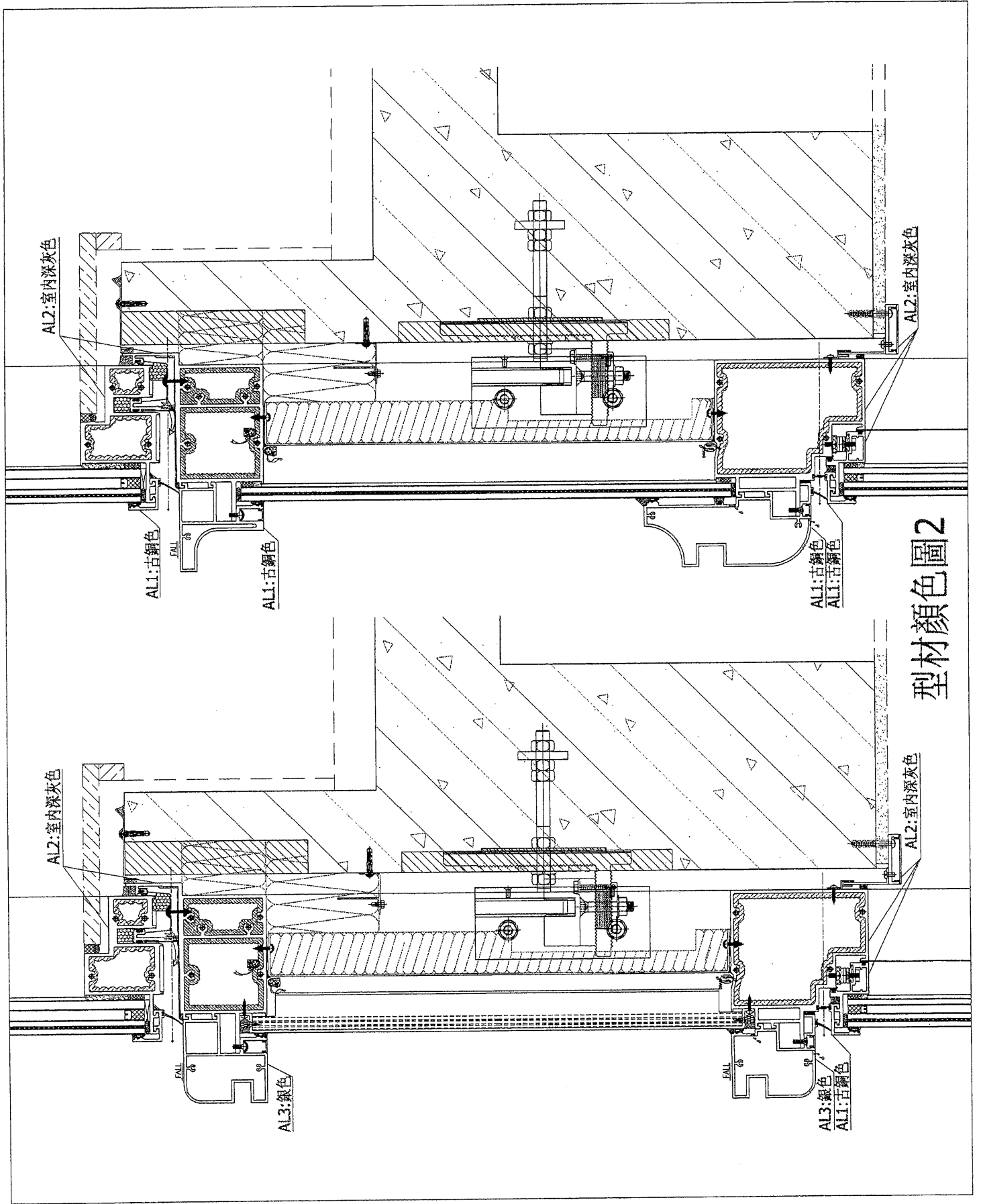

型材顏色圖2