



工程指示 / 要求簡箋 ENGINEER INSTRUCTIONS(E.I.)

工程指示編號:	EI- 8454	修改版本:	-
	HK- 1887		
工程編號:	J 856	工程名稱:	天榮站
收件人:	生統/謝永林	發件人:	Charmant
工程項目:	T1 1mm隔音板&隔音棉(地盤用)	日期:	17/10/2024

<input checked="" type="checkbox"/> 原合約工程包	<input type="checkbox"/> 原合約工程加 / 減賬 QT-	<input type="checkbox"/> 新工程報價 QT-
--------------------------------------------	------------------------------------------	------------------------------------

信件批核號碼/圖紙參考編號:	批核模具圖紙編號:
客戶指示附件:	管理內部批簽署:

<input type="checkbox"/> 初步鋁料 B.M.	<input type="checkbox"/> 加工拆圖, 然後生產	<input type="checkbox"/> 尺寸表
<input type="checkbox"/> 正式鋁料 B.M.	<input type="checkbox"/> 技術上資料/指示	<input type="checkbox"/> 報價
<input type="checkbox"/> 配件 B.M.	<input type="checkbox"/> 樣辦或貨品說明書	<input type="checkbox"/> 分判合約
<input type="checkbox"/> 其他:		

內容: T1座 (標準層) 隔音吊趟室內收口(地盤用): 1mm隔音板&隔音棉 附拆圖及BM
完成上列要求日期: 20/11/2024

國內

<input checked="" type="checkbox"/> 生產技術總監	<input checked="" type="checkbox"/> 連附件	<input checked="" type="checkbox"/> 技術部	<input checked="" type="checkbox"/> 連附件	<input type="checkbox"/> 生產部	<input type="checkbox"/> 連附件
<input type="checkbox"/> 採購部	<input type="checkbox"/> 連附件	<input checked="" type="checkbox"/> 生產統籌部	<input checked="" type="checkbox"/> 連附件	<input type="checkbox"/> 報關組	<input type="checkbox"/> 連附件
<input type="checkbox"/> 質檢部	<input type="checkbox"/> 連附件	<input type="checkbox"/> 會計部	<input type="checkbox"/> 連附件	<input type="checkbox"/> 機械設計部	<input type="checkbox"/> 連附件
<input type="checkbox"/> 香港辦	<input type="checkbox"/> 連附件	<input type="checkbox"/> 其他:			

香港

<input type="checkbox"/> 行政部	<input type="checkbox"/> 連附件	<input type="checkbox"/> 會計部	<input type="checkbox"/> 連附件	<input type="checkbox"/> 統籌部	<input type="checkbox"/> 連附件	<input type="checkbox"/> 工程部	<input type="checkbox"/> 連附件
<input type="checkbox"/> 採購部	<input type="checkbox"/> 連附件	<input type="checkbox"/> QS部	<input type="checkbox"/> 連附件	<input checked="" type="checkbox"/> 地盤管理	<input checked="" type="checkbox"/> 連附件	<input type="checkbox"/> 維修部	<input type="checkbox"/> 連附件

*發件人簽署: Charmant Fok	*組別成員批核簽署:
傳遞編號:	項目經理簽署:  17/10

圖則登記表
DRAWING REGISTER

接收日期 Receiving Date (適用於客戶圖則)									
工程名稱 Project Title: 天水圍天榮站		年							
T1座隔音門窗1mm隔音板拆圖		月							
工程編號 Project No: J-856		日							
分發予 Distributed To									
		年	24						
		月	10						
		日	15						
圖則編號 Drg. No.	圖則名稱 Drawing Title		修訂編號 Revision No.						
LB-Q01a	隔音板拆圖	1	-						
LB-Q02La	隔音板拆圖	2	-						
LB-Q03La	隔音板拆圖	3	-						
LB-Q02Ra	隔音板拆圖	4	-						
LB-Q03Ra	隔音板拆圖	5	-						
LB-H02a	隔音板拆圖	6	-						
LB-H03a	隔音板拆圖	7	-						
LB-H04a	隔音板拆圖	8	-						
LB-Q04a	隔音板拆圖	9	-						
LB-H05a	隔音板拆圖	10	-						
LB-H06a	隔音板拆圖	11	-						
LB-H07a	隔音板拆圖	12	-						
J856-SD-AS-5101	位置圖	13	-						
J856-SD-AS-5102	位置圖	14	-						
J856-SD-AS-5104	位置圖	15	-						
J856-SD-AS-5105	位置圖	16	-						
J856-SD-AS-5106	位置圖	17	-						
J856-SD-AS-5107	位置圖	18	-						

		工程號:	J-856	計算:	周廣志	日期:	2024.10.14	送呈:	胡哥							
		地盤名稱:	天水圍天榮站	核對:	謝永林	日期:	2024.10.15	副本:								
地盤用隔音板B.M.表		項目類別:	T1座隔音門窗隔音板拆圖	批准:		日期:		A/C Code:								
		修改版次:	-	總V.F.:	307.69	總重量:	833.85									
序號	修改內容	鋁板圖號	鋁板名稱	顏色	實用	後備	總數	總重量	單件展開面積m ²	總展開面積m ²	單件V.F. m ²	總V.F. m ²	單位	樓層	窗號	座數
1		LB-Q01a	1mm厚隔音板	中灰色 (UCT542919XL-3)	37	0	37	19.394	0.193	7.157	0.193	7.157	A6-LIV	3/F-45/F	AW-A-05	T1
2		LB-Q01a	1mm厚隔音板	中灰色 (UCT542919XL-3)	38	0	38	19.919	0.193	7.350	0.193	7.350	B5-LIV	3/F-46/F		
3		LB-Q02La	1mm厚隔音板	中灰色 (UCT542919XL-3)	38	0	38	28.031	0.272	10.344	0.272	10.344	A5-BR2	3/F-46/F	AW-A-02b	T1
4		LB-Q02La	1mm厚隔音板	中灰色 (UCT542919XL-3)	37	0	37	27.294	0.272	10.072	0.272	10.072	A7-BR2	3/F-45/F		
5		LB-Q02La	1mm厚隔音板	中灰色 (UCT542919XL-3)	38	0	38	28.031	0.272	10.344	0.272	10.344	B6-BR2	3/F-46/F	AW-A-04c	T1
6		LB-Q02La	1mm厚隔音板	中灰色 (UCT542919XL-3)	38	0	38	28.031	0.272	10.344	0.272	10.344	A5-MBR	3/F-46/F		
7		LB-Q02La	1mm厚隔音板	中灰色 (UCT542919XL-3)	37	0	37	27.294	0.272	10.072	0.272	10.072	A6-MBR	3/F-45/F	AW-A-04ai	T1
8		LB-Q02La	1mm厚隔音板	中灰色 (UCT542919XL-3)	37	0	37	27.294	0.272	10.072	0.272	10.072	A7-MBR	3/F-45/F		
9		LB-Q03La	1mm厚隔音板	中灰色 (UCT542919XL-3)	38	0	38	28.272	0.275	10.432	0.275	10.432	B5-MBR	3/F-46F	AW-A-02b	T1
10		LB-Q02Ra	1mm厚隔音板	中灰色 (UCT542919XL-3)	38	0	38	28.031	0.272	10.344	0.272	10.344	A5-BR2	3/F-46/F		
11		LB-Q02Ra	1mm厚隔音板	中灰色 (UCT542919XL-3)	37	0	37	27.294	0.272	10.072	0.272	10.072	A7-BR2	3/F-45/F	AW-A-04c	T1
12		LB-Q02Ra	1mm厚隔音板	中灰色 (UCT542919XL-3)	38	0	38	28.031	0.272	10.344	0.272	10.344	B6-BR2	3/F-46/F		
13		LB-Q02Ra	1mm厚隔音板	中灰色 (UCT542919XL-3)	38	0	38	28.031	0.272	10.344	0.272	10.344	A5-MBR	3/F-46/F	AW-A-04ai	T1
14		LB-Q02Ra	1mm厚隔音板	中灰色 (UCT542919XL-3)	37	0	37	27.294	0.272	10.072	0.272	10.072	A6-MBR	3/F-45/F		
15		LB-Q02Ra	1mm厚隔音板	中灰色 (UCT542919XL-3)	37	0	37	27.294	0.272	10.072	0.272	10.072	A7-MBR	3/F-45/F	AW-A-02b	T1
16		LB-Q03Ra	1mm厚隔音板	中灰色 (UCT542919XL-3)	38	0	38	28.272	0.275	10.432	0.275	10.432	B5-MBR	3/F-46F		
17		LB-H02a	1mm厚隔音板	中灰色 (UCT542919XL-3)	38	0	38	17.081	0.166	6.303	0.166	6.303	A5-BR2	3/F-46/F	AW-A-04c	T1
18		LB-H02a	1mm厚隔音板	中灰色 (UCT542919XL-3)	37	0	37	16.632	0.166	6.137	0.166	6.137	A7-BR2	3/F-45/F		
19		LB-H02a	1mm厚隔音板	中灰色 (UCT542919XL-3)	38	0	38	17.081	0.166	6.303	0.166	6.303	B6-BR2	3/F-46/F	AW-A-04ai	T1
20		LB-H03a	1mm厚隔音板	中灰色 (UCT542919XL-3)	38	0	38	20.078	0.195	7.409	0.195	7.409	A5-MBR	3/F-46/F		
21		LB-H03a	1mm厚隔音板	中灰色 (UCT542919XL-3)	37	0	37	19.550	0.195	7.214	0.195	7.214	A6-MBR	3/F-45/F	AW-A-05a	T1
22		LB-H03a	1mm厚隔音板	中灰色 (UCT542919XL-3)	37	0	37	19.550	0.195	7.214	0.195	7.214	A7-MBR	3/F-45/F		
23		LB-H04a	1mm厚隔音板	中灰色 (UCT542919XL-3)	38	0	38	20.528	0.199	7.575	0.199	7.575	B5-MBR	3/F-46F	AW-A-05a	T1
24		LB-Q04a	1mm厚隔音板	中灰色 (UCT542919XL-3)	37	0	37	27.281	0.272	10.067	0.272	10.067	A8-LIV	3/F-45/F		

		工程號:	J-856	計算:	周廣志	日期:	2024.10.14	送呈:	胡哥							
		地盤名稱:	天水圍天榮站	核對:	謝永林	日期:	2024.10.15	副本:								
地盤用隔音板B.M.表		項目類別:	T1座隔音門窗隔音板拆圖	批准:		日期:		A/C Code:								
		修改版次:	-	總V.F.:	307.69	總重量:	833.85									
序號	修改內容	鋁板圖號	鋁板名稱	顏色	實用	後備	總數	總重量	單件展開面積m ²	總展開面積m ²	單件V.F. m ²	總V.F. m ²	單位	樓層	窗號	座數
25		LB-Q04a	1mm厚隔音板	中灰色 (UCT542919XL-3)	38	0	38	28.018	0.272	10.339	0.272	10.339	A5-LIV	3/F-46F	AW-A-05a(1)	T1
26		LB-Q04a	1mm厚隔音板	中灰色 (UCT542919XL-3)	37	0	37	27.281	0.272	10.067	0.272	10.067	A7-LIV	3/F-45/F		
27		LB-Q04a	1mm厚隔音板	中灰色 (UCT542919XL-3)	38	0	38	28.018	0.272	10.339	0.272	10.339	B6-LIV	3/F-46/F		
28		LB-H05a	1mm厚隔音板	中灰色 (UCT542919XL-3)	37	0	37	29.825	0.297	11.006	0.297	11.006	A8-LIV	3/F-45/F	AW-A-05a	T1
29		LB-H06a	1mm厚隔音板	中灰色 (UCT542919XL-3)	38	0	38	29.422	0.286	10.857	0.286	10.857	A5-LIV	3/F-46F	AW-A-05a(1)	T1
30		LB-H06a	1mm厚隔音板	中灰色 (UCT542919XL-3)	37	0	37	28.647	0.286	10.571	0.286	10.571	A7-LIV	3/F-45/F		
31		LB-H06a	1mm厚隔音板	中灰色 (UCT542919XL-3)	38	0	38	29.422	0.286	10.857	0.286	10.857	B6-LIV	3/F-46/F		
32		LB-H07a	1mm厚隔音板	中灰色 (UCT542919XL-3)	37	0	37	23.499	0.234	8.671	0.234	8.671	A6-LIV	3/F-45/F	AW-A-05	T1
33		LB-H07a	1mm厚隔音板	中灰色 (UCT542919XL-3)	38	0	38	24.134	0.234	8.905	0.234	8.905	B5-LIV	3/F-46/F		
					統計:		1239	833.852		307.694		307.694				



美特鋁質 有限公司
MIDI Aluminium Fabricator Ltd.

工程號 J856 地盤 天榮站

序號	物料編號	分座	使用位置	使用樓層	窗號	樓層	每層數	數量	長度L
1	LB-Q01a	T1座	A6-LIV	3/F-45/F	AW-A-05	37	1	37	2322
2			B5-LIV	3/F-46/F		38	1	38	
							合計：	75	



廠配備隔音棉，地盤配裝。

地盤用

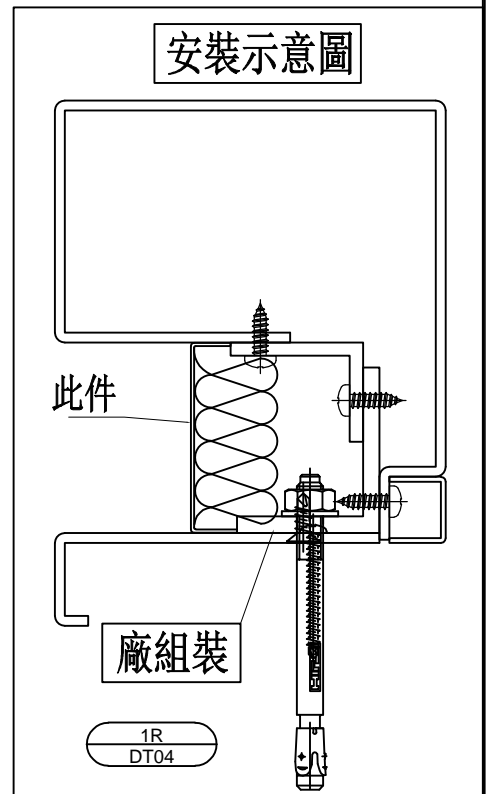
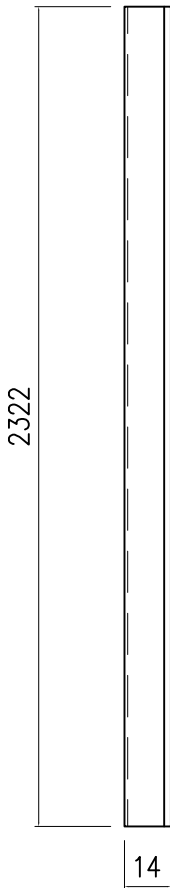

名稱	隔音板拆圖	制圖	周廣志	2024. 08. 09	修改			
材料	1mm隔音板	復核	謝永林	2024. 10. 14	日期			
顏色	中灰色 (UCT542919XL-3)	批准			圖號	LB-Q01a		



美特鋁質 有限公司
MIDI Aluminium Fabricator Ltd.

工程號 J856 地盤 天榮站

序號	物料編號	分座	使用位置	使用樓層	窗號	樓層	每層數	數量	長度L
1	LB-Q02La	T1座	A5-BR2	3/F-46/F	AW-A-02b	38	1	38	1750.5
2	LB-Q02La	T1座	A7-BR2	3/F-45/F		37	1	37	
3	LB-Q02La	T1座	B6-BR2	3/F-46/F		38	1	38	
4	LB-Q02La	T1座	A5-MBR	3/F-46/F	AW-A-04c	38	1	38	1750.5
5	LB-Q02La	T1座	A6-MBR	3/F-45/F		37	1	37	
6	LB-Q02La	T1座	A7-MBR	3/F-45/F		37	1	37	
合計：								225	

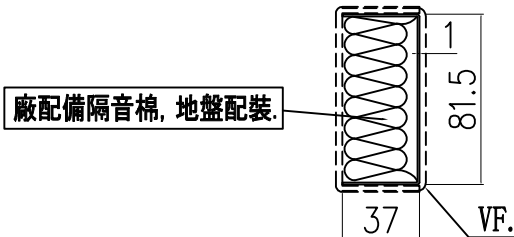
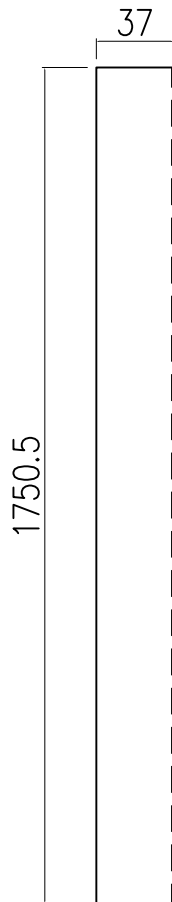

安裝示意圖

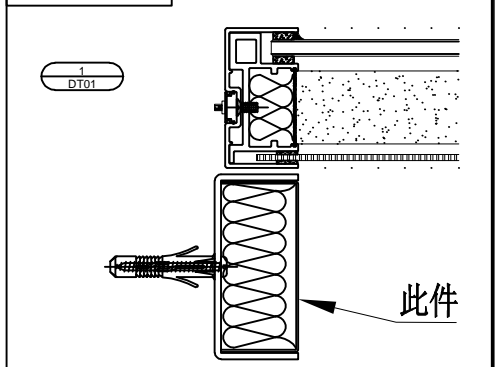

名稱	隔音板拆圖	制圖	周廣志	2024. 08. 09	修改		
材料	1mm隔音板	復核	謝永林	2024. 10. 14	日期		
顏色	中灰色 (UCT542919XL-3)	批准			圖號	LB-Q02La	



美特鋁質 有限公司
MIDI Aluminium Fabricator Ltd.

工程號 J856 地盤 天榮站

序號	物料編號	分座	使用位置	使用樓層	窗號	樓層	每層數	數量	長度L
1	LB-Q03La	T1座	B5-MBR	3/F-46F	AW-A-04ai	38	1	38	1765.5
							合計：	38	

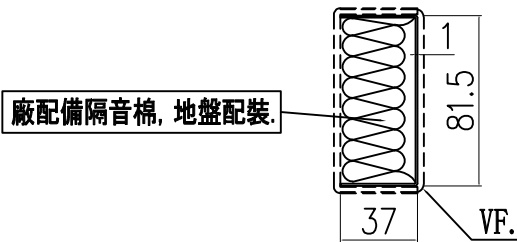
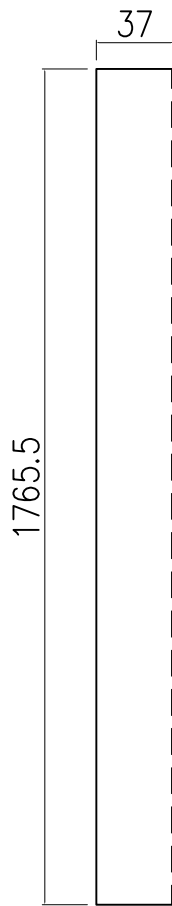

安裝示意圖

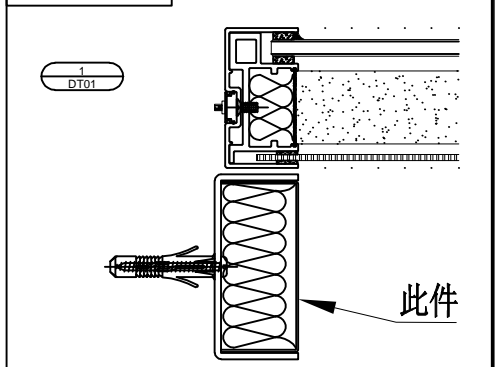

名稱	隔音板拆圖	制圖	周廣志	2024. 08. 09	修改			
材料	1mm隔音板	復核	謝永林	2024. 10. 14	日期			
顏色	中灰色 (UCT542919XL-3)	批准			圖號	LB-Q03La		



美特鋁質 有限公司
MIDI Aluminium Fabricator Ltd.

工程號 J856 地盤 天榮站

序號	物料編號	分座	使用位置	使用樓層	窗號	樓層	每層數	數量	長度L
1	LB-Q02Ra	T1座	A5-BR2	3/F-46/F	AW-A-02b	38	1	38	1750.5
2	LB-Q02Ra	T1座	A7-BR2	3/F-45/F		37	1	37	
3	LB-Q02Ra	T1座	B6-BR2	3/F-46/F		38	1	38	
4	LB-Q02Ra	T1座	A5-MBR	3/F-46/F	AW-A-04c	38	1	38	1750.5
5	LB-Q02Ra	T1座	A6-MBR	3/F-45/F		37	1	37	
6	LB-Q02Ra	T1座	A7-MBR	3/F-45/F		37	1	37	
								合計：	225

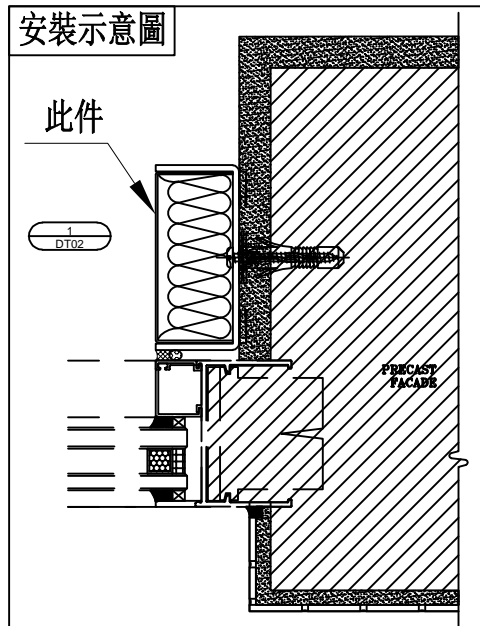
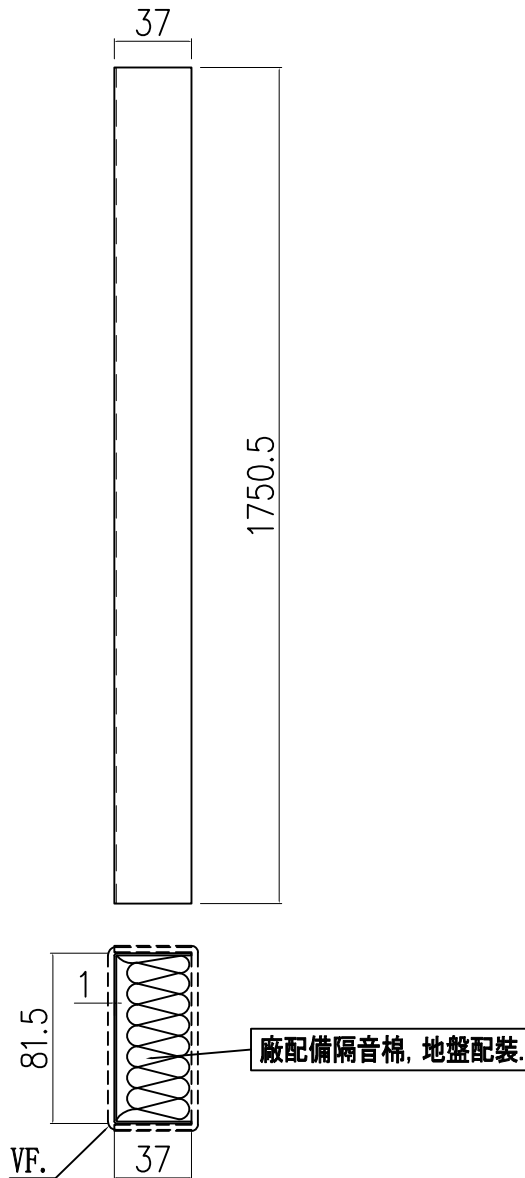

名稱	隔音板拆圖	制圖	周廣志	2024. 08. 09	修改			
材料	1mm隔音板	復核	謝永林	2024. 10. 14	日期			
顏色	中灰色 (UCT542919XL-3)	批准			圖號	LB-Q02Ra		



美特鋁質 有限公司
MIDI Aluminium Fabricator Ltd.

工程號 J856 地盤 天榮站

序號	物料編號	分座	使用位置	使用樓層	窗號	樓層	每層數	數量	長度L
1	LB-Q03Ra	T1座	B5-MBR	3/F-46F	AW-A-04ai	38	1	38	1765.5
							合計：	38	

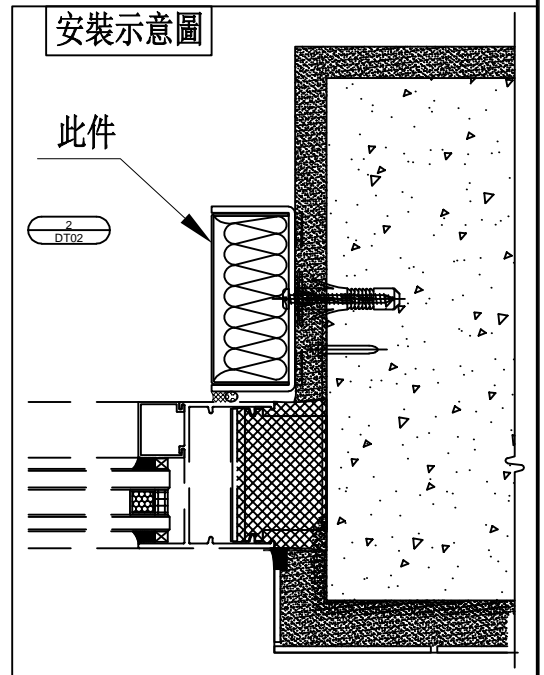
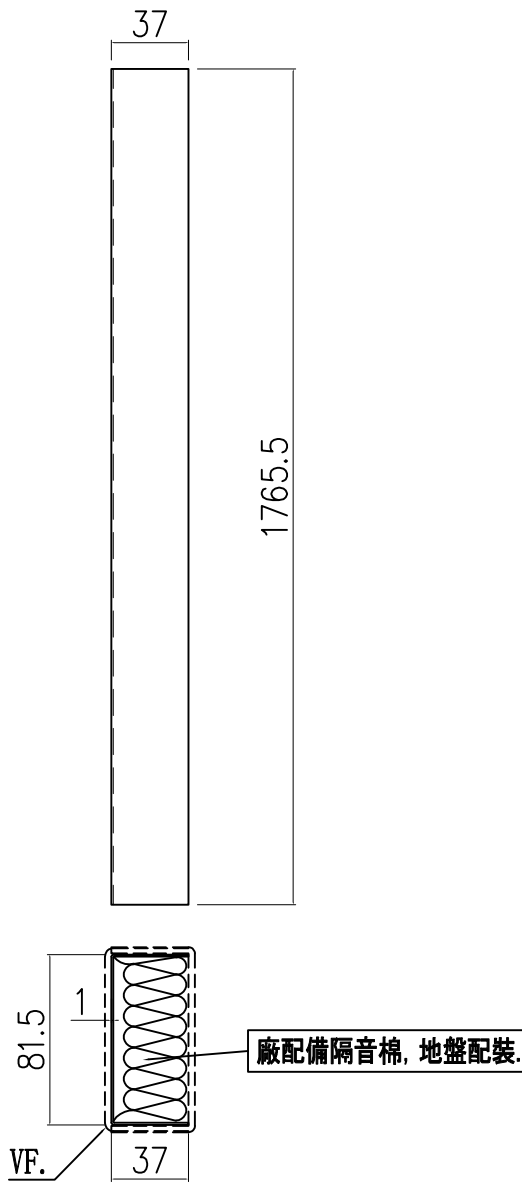

名稱	隔音板拆圖	制圖	周廣志	2024. 08. 09	修改		
材料	1mm隔音板	復核	謝永林	2024. 10. 14	日期		
顏色	中灰色 (UCT542919XL-3)	批准			圖號	LB-Q03Ra	



美特鋁質 有限公司
MIDI Aluminium Fabricator Ltd.

工程號	J856	地盤	天榮站
-----	------	----	-----

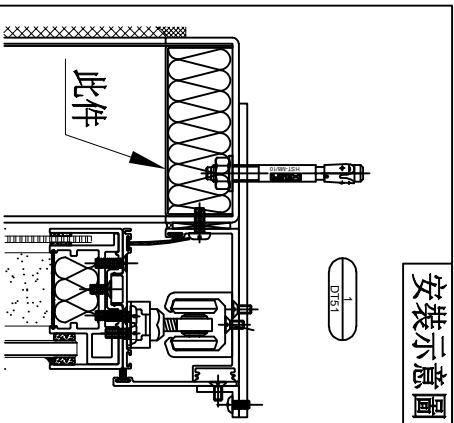
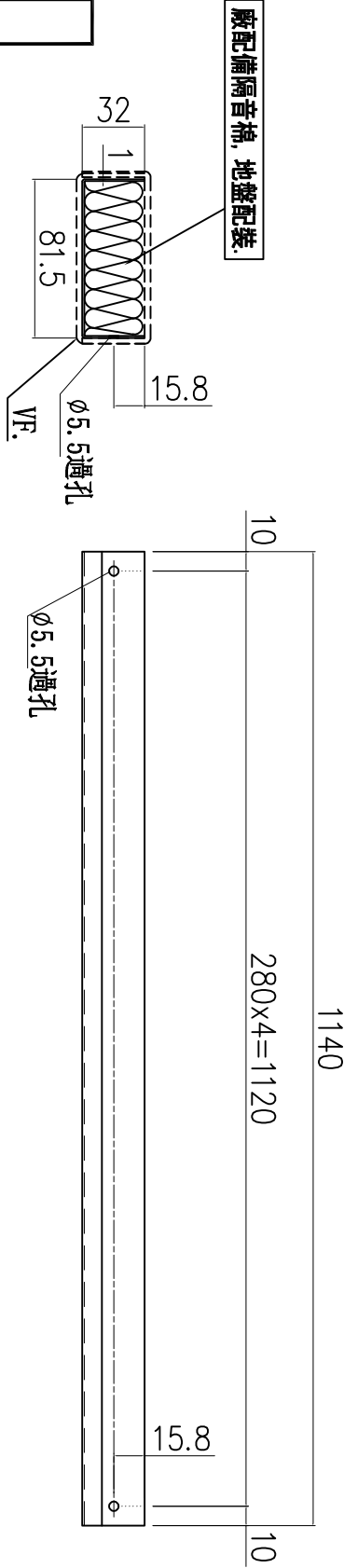

序號	物料編號	分座	使用位置	使用樓層	窗號	樓層	每層數	數量	長度L
1	LB-H02a	T1座	A5-BR2	3/F-46/F	AW-A-02b	38	1	38	1140
2	LB-H02a	T1座	A7-BR2	3/F-45/F		37	1	37	
3	LB-H02a	T1座	B6-BR2	3/F-46/F		38	1	38	
合計:							113		

名稱	隔音板拆圖	制圖	周廣志	2024. 08. 09	修改	
材料	1mm隔音板	復核	謝永林	2024. 10. 14	日期	
顏色	中灰色 (UCT542919XL-3)	批准			圖號	LB-H02a



美特鋁質 有限公司
MIDI Aluminium Fabricator Ltd.

工程號 J856 地盤 天榮站

序號	物料編號	分座	使用位置	使用樓層	窗號	樓層	每層數	數量	長度L
1	LB-H03a	T1座	A5-MBR	3/F-46/F	AW-A-04c	38	1	38	1340
2	LB-H03a	T1座	A6-MBR	3/F-45/F		37	1	37	
3	LB-H03a	T1座	A7-MBR	3/F-45/F		37	1	37	
合計：								112	

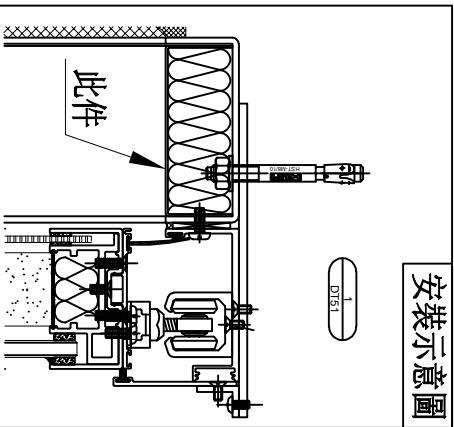
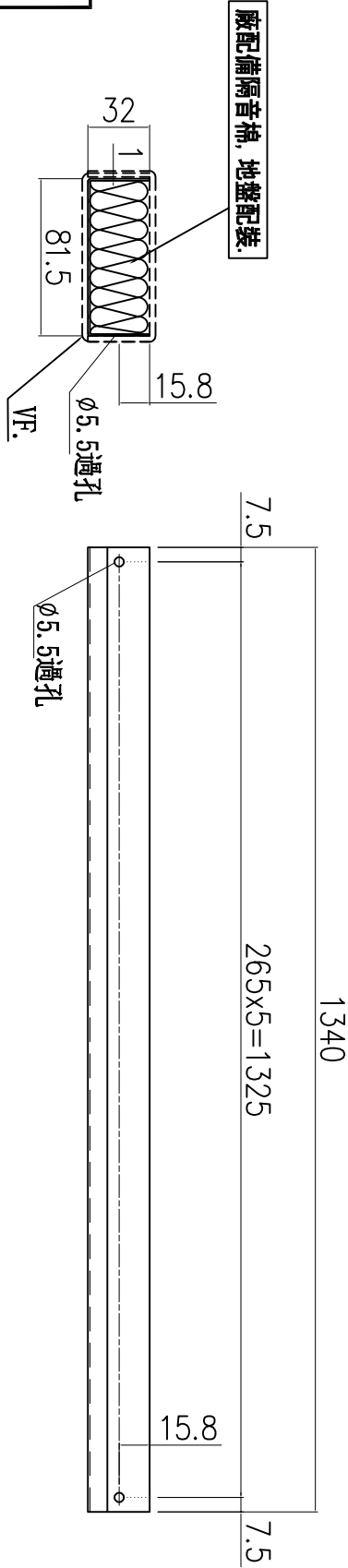

安裝示意圖

名稱	隔音板拆圖	制圖	周廣志	2024. 08. 09	修改	
材料	1mm隔音板	復核	謝永林	2024. 10. 14	日期	
顏色	中灰色 (UCT542919XL-3)	批准			圖號	LB-H03a



美特鋁質 有限公司
MIDI Aluminium Fabricator Ltd.

工程號 J856 | 地盤 天榮站

序號	物料編號	分座	使用位置	使用樓層	窗號	樓層	每層數	數量	長度L
1	LB-H04a	T1座	B5-MBR	3/F-46F	AW-A-04ai	38	1	38	1370
合計：								38	

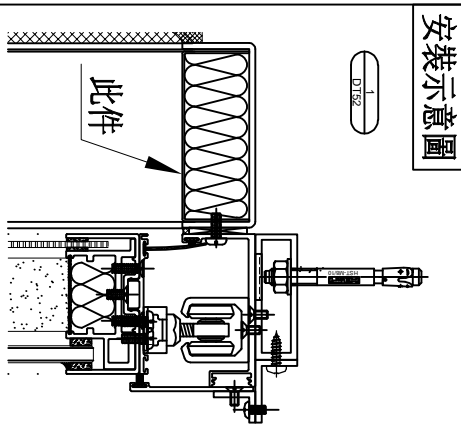
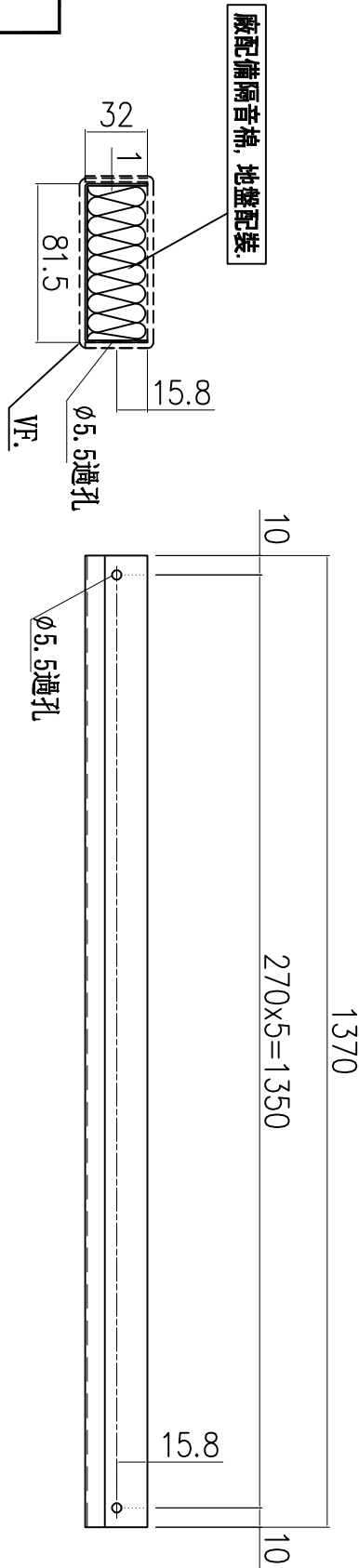

名稱	隔音板拆圖	制圖	周廣志	2024.08.09	修改		
材料	1mm隔音板	復核	謝永林	2024.10.14	日期		
顏色	中灰色 (UCT542919XL-3)	批准			圖號	LB-H04a	



美特鋁質 有限公司
MIDI Aluminium Fabricator Ltd.

工程號 J856 地盤 天榮站

序號	物料編號	分座	使用位置	使用樓層	窗號	樓層	每層數	數量	長度L
1	LB-Q04a	T1座	A8-LIV	3/F-45/F	AW-A-05a	37	1	37	2315.5
2	LB-Q04a	T1座	A5-LIV	3/F-46F	AW-A-05a(1)	38	1	38	2315.5
3	LB-Q04a	T1座	A7-LIV	3/F-45/F		37	1	37	
4	LB-Q04a	T1座	B6-LIV	3/F-46/F		38	1	38	
合計：								150	

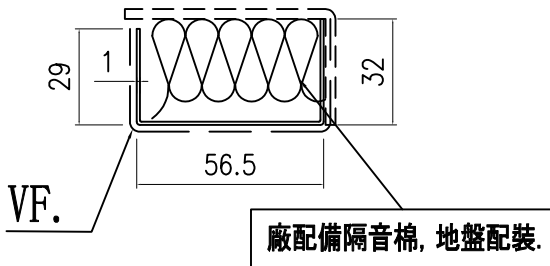
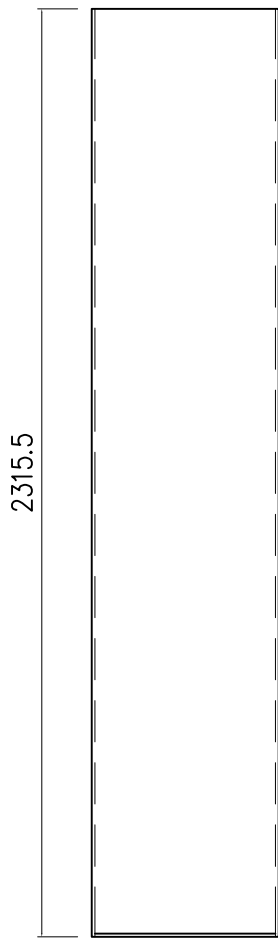

安裝示意圖

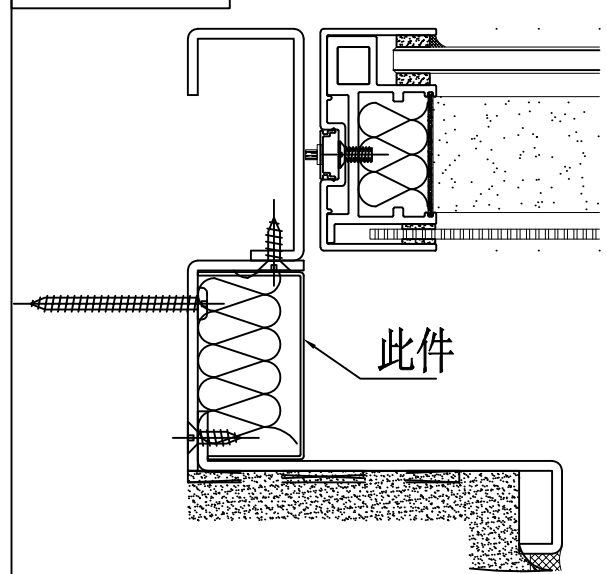

名稱	隔音板拆圖	制圖	周廣志	2024. 08. 09	修改			
材料	1mm隔音板	復核	謝永林	2024. 10. 14	日期			
顏色	中灰色 (UCT542919XL-3)	批准			圖號	LB-Q04a		



美特鋁質 有限公司
MIDI Aluminium Fabricator Ltd.

工程號 J856 地盤 天榮站

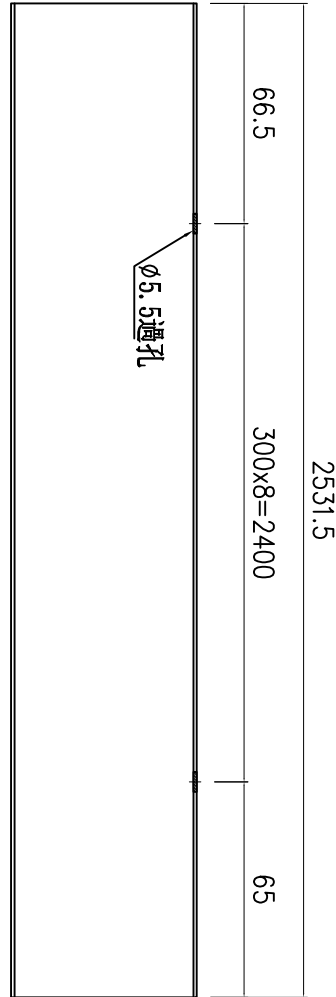
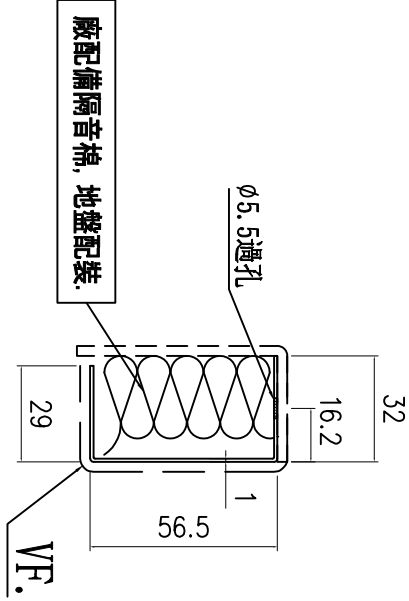

安裝示意圖

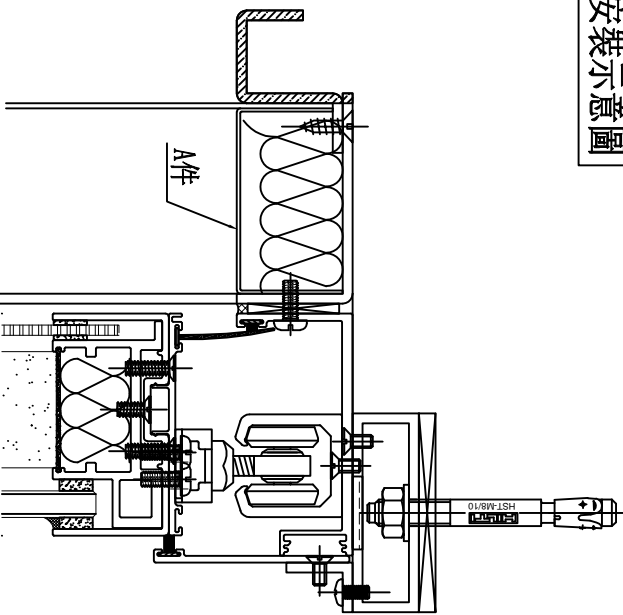

序號	物料編號	分座	使用位置	使用樓層	窗號	樓層	每層數	數量	長度L
1	LB-H05a	T1座	A8-LIV	3/F-45/F	AW-A-05a	37	1	37	2531.5
合計:								37	

名稱	隔音板拆圖	制圖	周廣志	2024. 08. 09	修改	
材料	1mm隔音板	復核	謝永林	2024. 10. 14	日期	
顏色	中灰色 (UCT542919XL-3)	批准			圖號	LB-H05a



美特鋁質 有限公司
MIDI Aluminium Fabricator Ltd.

工程號 J856 地盤 天榮站

序號	物料編號	分座	使用位置	使用樓層	窗號	樓層	每層數	數量	長度L
1	LB-H06a	T1座	A5-LIV	3/F-46/F	AW-A-05a(1)	38	1	38	2431.5
2	LB-H06a	T1座	A7-LIV	3/F-45/F		37	1	37	
3	LB-H06a	T1座	B6-LIV	3/F-46/F	38	1	38		
合計：								113	

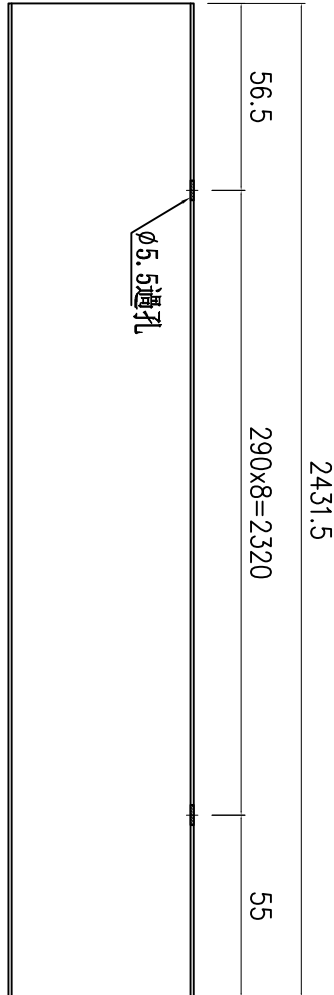
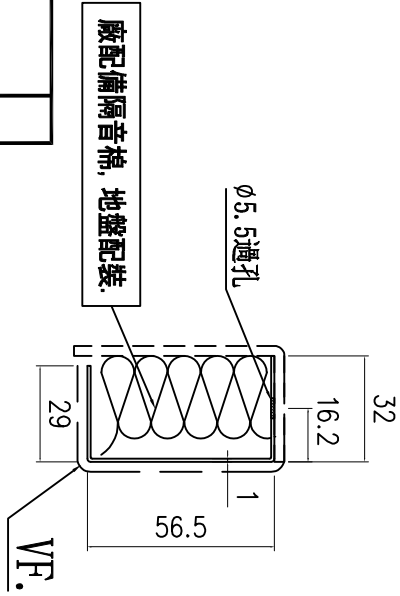

安裝示意圖

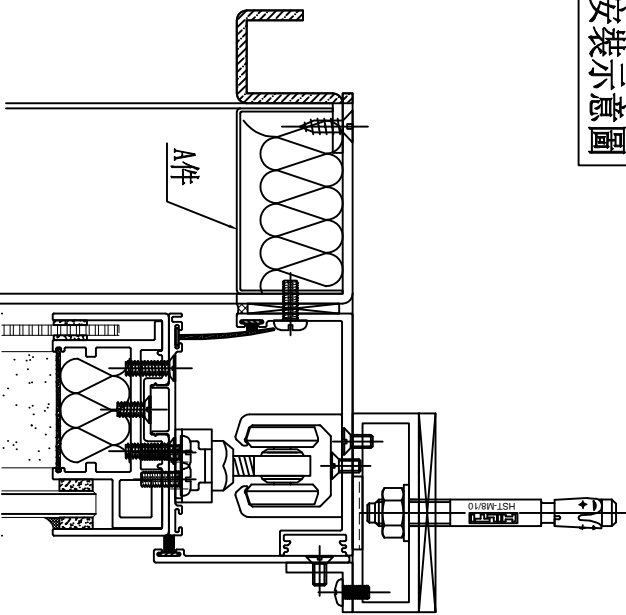

名稱	隔音板拆圖	制圖	周廣志	2024. 08. 09	修改	
材料	1mm隔音板	復核	謝永林	2024. 10. 14	日期	
顏色	中灰色 (UCT542919XL-3)	批准			圖號	LB-H06a



美特鋁質 有限公司
MIDI Aluminium Fabricator Ltd.

工程號 J856 地盤 天榮站

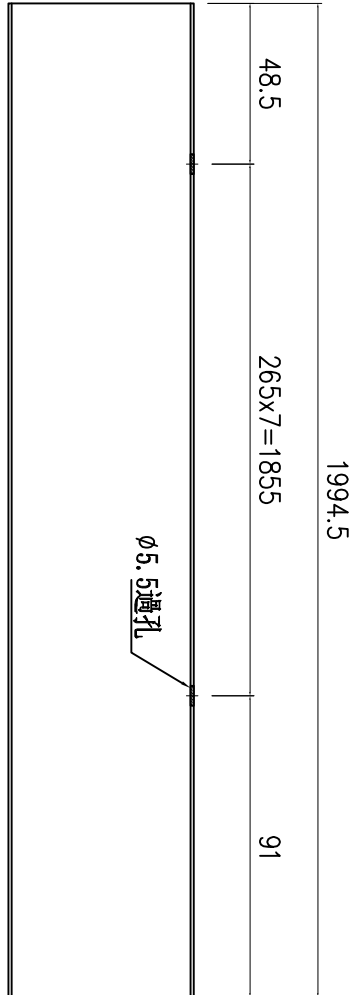
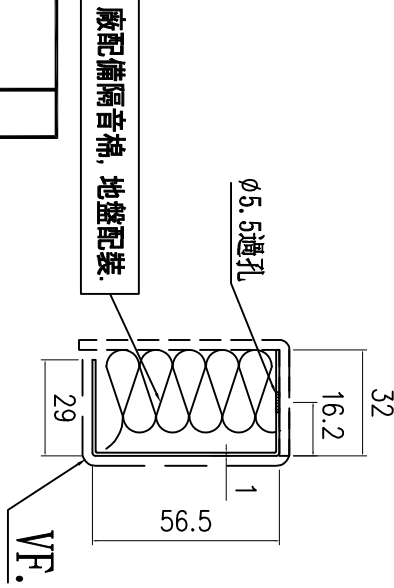

安裝示意圖

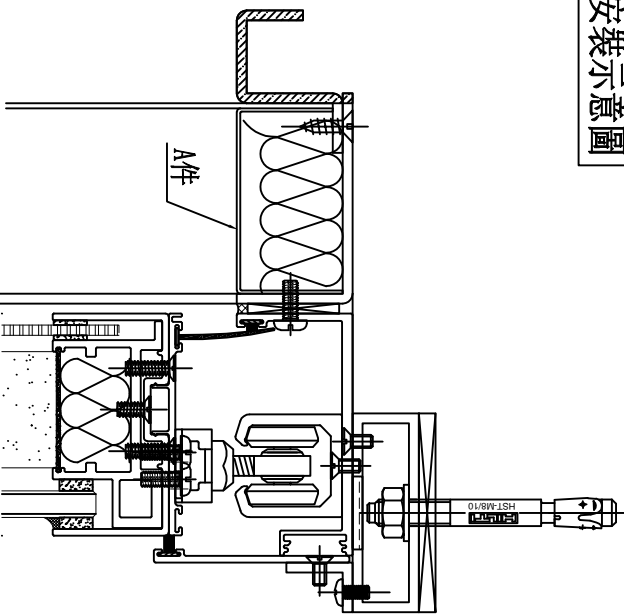

序號	物料編號	分座	使用位置	使用樓層	窗號	樓層	每層數	數量	長度L
1	LB-H07a	T1座	A6-LIV	3/F-45/F	AW-A-05	37	1	37	1994.5
2	LB-H07a	T1座	B5-LIV	3/F-46/F		38	1	38	
合計:								75	

名稱	隔音板拆圖	制圖	周廣志	2024. 08. 09	修改	
材料	1mm隔音板	復核	謝永林	2024. 10. 14	日期	
顏色	中灰色 (UCT542919XL-3)	批准			圖號	LB-H07a

LB-Q04a 地盤用

LB-H05a 地盤用

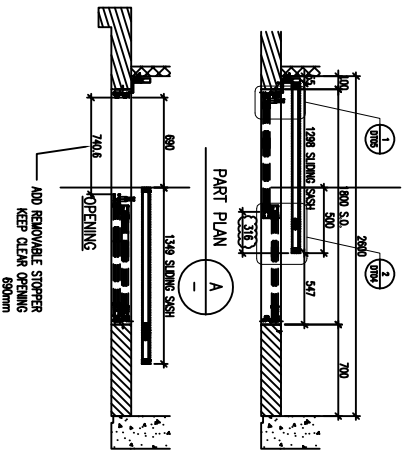
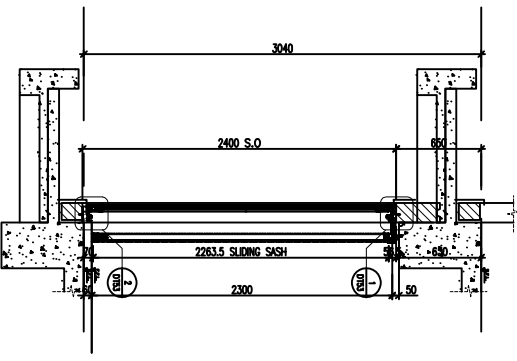
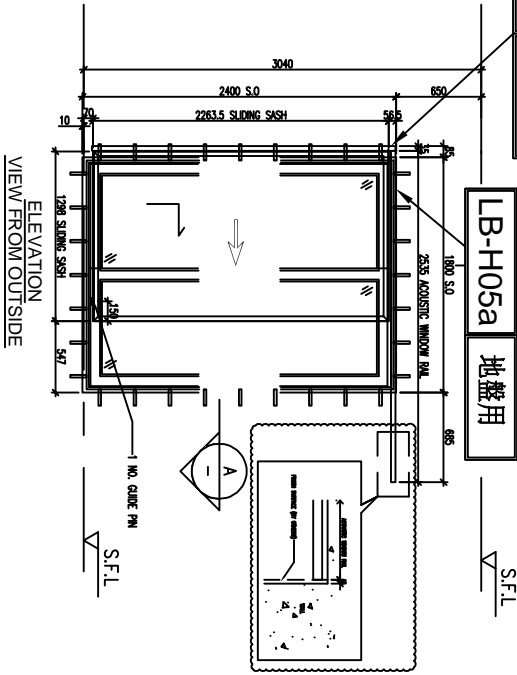

AW-A-05a	
LOCATION	A8-LIV
FLOOR	3/F-45/F
MPA	YES
TOP & SIDE SAM	YES
QUANTITY	37
OVERLAPPING(REQUIRE)	500
OVERLAPPING(PROVIDED)	500

B.O. REF :

CLIENT : SHIMAO GROUP HOLDINGS LIMITED

ARCHITECT : YONG TUNG & PARTNERS LIMITED

MAIN CONTRACTOR : 協興建築有限公司 HIP HING CONSTRUCTION CO LTD

STRUCTURAL ENGINEER : C M WONG & ASSOCIATES LTD 黃志明建築工程師有限公司

FAÇADE CONSULTANT : MENHARDT

NOTE :
 1. ALL DIMENSIONS ARE IN mm.
 2. ALL DIMENSIONS ARE VIEWED FROM OUTSIDE.
 3. ALL DIMENSIONS TO BE VIEWED ON SITE BEFORE PRODUCTION.

LEGEND :
 (S1) DETAIL MARK NO.
 (S00) REFER SHEET NO.
 1. F.F.L. --- FINISHED FLOOR LEVEL.
 2. S.F.L. --- STRUCTURAL FLOOR LEVEL.
 3. (R) --- REVERSED DETAIL.
 4. GLASS LEGEND
 Egl-1 --- 6mmx12mm AR 04+10mmP THK. LG/L.
 Egl-2 --- 10mm THK. CLEAR TEMPERED GLASS
 Egl-14 --- 6mmx12mm AR 04+10mmP THK. LG/L.
 BT1/B81 --- FRAME DETAIL (DWG. NO. F201)
 B82 --- FRAME DETAIL (DWG. NO. F202)

REV	DATE	REVISION
F	16/01/2023	REVISION SUBJECT TO ALPHA CONSULTING
E	15/01/2023	REVISION SUBJECT TO ARCHICOMM
D	13/01/2023	REVISION SUBJECT TO ARCHICOMM
C	11/01/2023	REVISION SUBJECT TO ARCHICOMM
B	27/01/2023	REVISION SUBJECT TO ARCHICOMM
A	16/01/2023	REVISION SUBJECT TO ARCHICOMM

JOB NO. : J-556
 PROJECT : PROPOSED DEVELOPMENT ABOVE LIGHT RAIL TIN WING STOP/SWTL NO.23AREA 33, TIN SHUI WAI, N.T.
 TITLE : WINDOW SCHEDULE FOR TOWER 1 ACOUSTIC WINDOW

DATE : 06-Jan-23 SCALE : 1:40
 DRAWN BY : Ivan CHECKED BY :

 Unit 4-B, Sanyo Building, 177, 810 Cheong Cheong Road, Kowloon
 Tel: 23498211-4 Fax: (852) 27779868
 HING NO. : J556-SD-AS-5101 REV. : F

LB-Q04a 地盤用

LB-H06a 地盤用

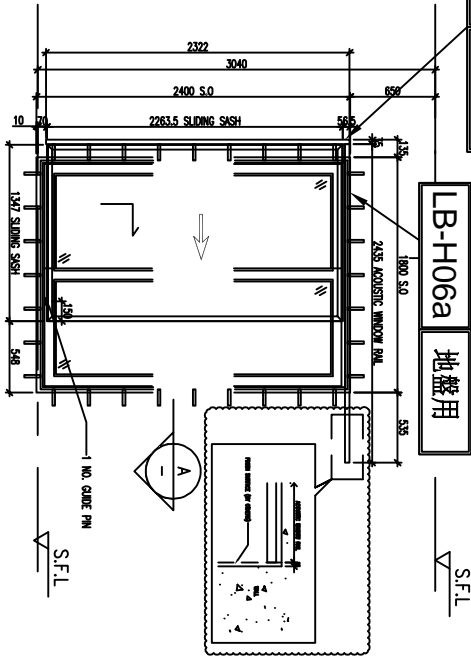

ELEVATION
VIEW FROM OUTSIDE

PART SECTION

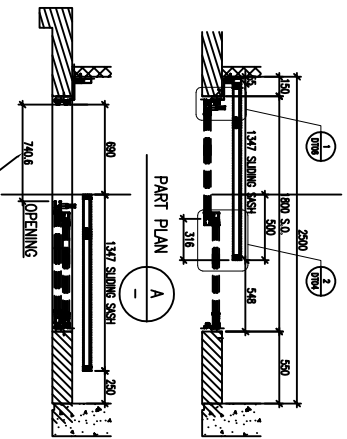

PART PLAN

AW-A-05a			
LOCATION	A5-LIV	A7-LIV	B6-LIV
FLOOR	3/F-46/F	3/F-45/F	3/F-46/F
MPA	YES	YES	YES
TOP & SIDE SAM	YES	YES	YES
QUANTITY	38	37	38
OVERLAPPING(REQUIRE)	500	500	500
OVERLAPPING(PROVIDED)	500	500	500

B.O. REF :

CLIENT : SHIMAO GROUP HOLDINGS LIMITED

ARCHITECT : YONG TUNG & PARTNERS LIMITED

MAIN CONTRACTOR : 協興建築有限公司 HIP HING CONSTRUCTION CO LTD

STRUCTURAL ENGINEER : C M WONG & ASSOCIATES LTD 黃志明建築工程師有限公司

FAÇADE CONSULTANT : MENHARDT

NOTE :
1. ALL DIMENSIONS ARE IN mm.
2. ALL ELEVATIONS ARE VIEWED FROM OUTSIDE.
3. ALL DIMENSIONS TO BE VERIFIED ON SITE BEFORE PROCEEDING.

LEGEND :
①1 --- DETAIL MARK NO.
①001 --- REFER SHEET NO.

1. FF.L --- FINISHED FLOOR LEVEL.
2. S.F.L --- STRUCTURAL FLOOR LEVEL.
3. Ⓞ --- REVERSED DETAIL.
4. GLASS LEGEND

EGL-1 --- 6mmx12mm AR 04+10mmTP THK. LG/L.
EGL-2 --- 10mm THK. CLEAR THERMED GLASS
EGL-4 --- 10mm THK. THERMED AND ETCHED GLASS
EGL-14 --- 6mmx12mm AR 04+10mmTP THK. LG/L.
RT1/RT1 --- FRAME DETAIL (DWG. NO. F201)
BS2 --- FRAME DETAIL (DWG. NO. F202)

REV	DATE	REVISION
F	16/06/2023	REVISION SUBJECT TO ALPHA CONSULTING
E	16/06/2023	REVISION SUBJECT TO ALPHA CONSULTING
D	16/06/2023	REVISION SUBJECT TO ARCHICOMMIT
C	17/03/2023	REVISION SUBJECT TO ARCHICOMMIT
B	27/03/2023	REVISION SUBJECT TO ARCHICOMMIT
A	16/06/2023	REVISION SUBJECT TO ARCHICOMMIT

JOB NO. : J-5565
PROJECT : PROPOSED DEVELOPMENT ABOVE LIGHT RAIL TIN WING STOP/STWLT NO.23/AREA 33, TIN SHUI WAI, N.T.

TITLE : WINDOW SCHEDULE FOR TOWER 1 ACOUSTIC WINDOW

DATE : 06-Jun-23 SCALE : 1:40
DRAWN BY : Ivan CHECKED BY :

MAN HING CONSTRUCTION CO. LTD
Units A-8, Shum Yau Road, Kowloon
810 Che Yee Ling Road, Kowloon
Tel: 23498211-4 Fax: (852) 27779666
REG. NO. : 4566-DP-AS-5102 REL. : F

B.O. REF :

CLIENT : SHIMAO GROUP HOLDINGS LIMITED

PROJECT : WING TUNG & PARTNERS LIMITED

MAIN CONTRACTOR : 協興建築有限公司
HIP HING CONSTRUCTION CO LTD

STRUCTURAL ENGINEER : C M WONG & ASSOCIATES LTD
黃志明建築工程師有限公司

FACE CONSULTANT : MENHARDT

DATE : 06-Jun-23 SCALE : 1:40

DRAWN BY : Ivan CHECKED BY :

TITLE : WINDOW SCHEDULE FOR TOWER 1 ACOUSTIC WINDOW

PROJECT : PROPOSED DEVELOPMENT ABOVE LIGHT RAIL TIN WING STOP-1/SWTL NO.23/AREA 33, TIN SHUI WAI, N.T.

REVISIONS:

NO.	DATE	REVISION
E	16/07/2023	REVISION SUBJECT TO ALPHA CONSULTING
D	10/07/2023	REVISION SUBJECT TO ARCHITECT
C	17/07/2023	REVISION SUBJECT TO ARCHITECT
B	27/07/2023	REVISION SUBJECT TO ARCHITECT
A	16/07/2023	REVISION SUBJECT TO ARCHITECT

NOTE:

- ALL DIMENSIONS ARE IN mm.
- ALL DIMENSIONS ARE VIEWED FROM OUTSIDE BEFORE FABRICATION.

LEGEND:

(S1) DETAIL LINK NO.
(S02) REFER SHEET NO.

- F.F.L. --- FINISHED FLOOR LEVEL
- S.F.L. --- STRUCTURAL FLOOR LEVEL
- (R) --- REVERSED DETAIL
- GLASS LENSID

EGL-1 --- 6mmx12mm AR 9H+10mmP THK. LG/L
 EGL-2 --- 10mm THK. CLEAR TEMPERED GLASS
 EGL-4 --- 10mm THK. TEMPERED AND ETCHED GLASS
 EGL-1A --- 6mmx12mm AR 9H+10mmP THK. LG/L
 RT1/RT1 --- FRAME DETAIL (DIMS. NO. F201)
 B22 --- FRAME DETAIL (DIMS. NO. F202)

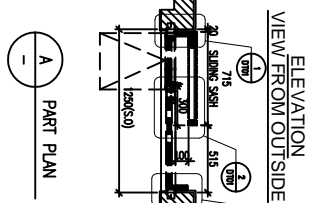
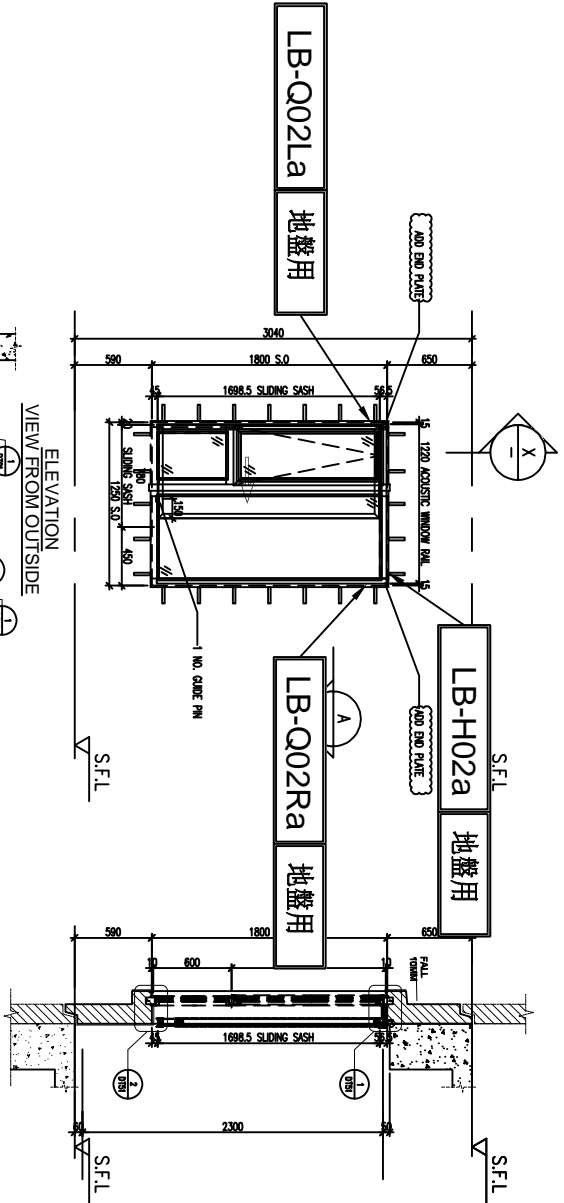

AW-A-02b

LOCATION	A5-BR2	A7-BR2	B6-BR2
FLOOR	3/F-46/F	3/F-45/F	3/F-46/F
MPA	YES	YES	YES
TOP & SIDE SAM	YES	YES	YES
QUANTITY	38	37	38
OVERLAPPING(REQUIRE)	300	300	300
OVERLAPPING(PROVIDED)	300	300	300

WING TUNG & PARTNERS LIMITED
 117, Des Voeux Road West, Hong Kong
 117 德輔道西 117 號 香港 黃志明建築工程師有限公司

DATE : 06-Jun-23 SCALE : 1:40

DRAWN BY : Ivan CHECKED BY :

TITLE : WINDOW SCHEDULE FOR TOWER 1 ACOUSTIC WINDOW

PROJECT : PROPOSED DEVELOPMENT ABOVE LIGHT RAIL TIN WING STOP-1/SWTL NO.23/AREA 33, TIN SHUI WAI, N.T.

REVISIONS:

NO.	DATE	REVISION
E	16/07/2023	REVISION SUBJECT TO ALPHA CONSULTING
D	10/07/2023	REVISION SUBJECT TO ARCHITECT
C	17/07/2023	REVISION SUBJECT TO ARCHITECT
B	27/07/2023	REVISION SUBJECT TO ARCHITECT
A	16/07/2023	REVISION SUBJECT TO ARCHITECT

NOTE:

- ALL DIMENSIONS ARE IN mm.
- ALL DIMENSIONS ARE VIEWED FROM OUTSIDE BEFORE FABRICATION.

LEGEND:

(S1) DETAIL LINK NO.
(S02) REFER SHEET NO.

- F.F.L. --- FINISHED FLOOR LEVEL
- S.F.L. --- STRUCTURAL FLOOR LEVEL
- (R) --- REVERSED DETAIL
- GLASS LENSID

EGL-1 --- 6mmx12mm AR 9H+10mmP THK. LG/L
 EGL-2 --- 10mm THK. CLEAR TEMPERED GLASS
 EGL-4 --- 10mm THK. TEMPERED AND ETCHED GLASS
 EGL-1A --- 6mmx12mm AR 9H+10mmP THK. LG/L
 RT1/RT1 --- FRAME DETAIL (DIMS. NO. F201)
 B22 --- FRAME DETAIL (DIMS. NO. F202)

B.O. REF:

CLIENT : SHIMAO GROUP HOLDINGS LIMITED

PROJECT : WANG TUNG & PARTNERS LIMITED



MAIN CONTRACTOR : 協興建築有限公司
HIP HING CONSTRUCTION CO LTD

STRUCTURAL ENGINEER : C M WONG & ASSOCIATES LTD
黃志明建築工程師有限公司

FAÇADE CONSULTANT : MENHARDT

- NOTE :
1. ALL DIMENSIONS ARE IN mm.
 2. ALL ELEVATIONS ARE VIEWED FROM OUTSIDE
 3. ALL DIMENSIONS TO BE VERIFIED ON SITE BEFORE FABRICATION.

- LEGEND :
- (S1) --- DETAIL MARK NO.
 - (S02) --- REFER SHEET NO.
1. FF.FL --- FINISHED FLOOR LEVEL
 2. S.F.L --- STRUCTURAL FLOOR LEVEL
 3. (S) --- REVERSED DETAIL
 4. GLASS LENSID

- EGL-1 --- 6mmthk+12mm AIR GAP+10mmtp THK. LG.LI
- EGL-2 --- 10mm THK. CLEAR TEMPERED GLASS
- EGL-4 --- 10mm THK. TEMPERED AND ETCHED GLASS
- EGL-1A --- 6mmthk+12mm AIR GAP+10mmtp THK. LG.LI
- RTJ /RTI --- FRAME DETAIL (DIMS. IN: NO. F201)
- BS2 --- FRAME DETAIL (DIMS. IN: NO. F202)

NO.	DATE	REVISION
E	16/01/2023	REVISION SUBJECT TO ALPHA CONSULTANT
D	10/01/2023	REVISION SUBJECT TO ARCHITECT
C	17/01/2023	REVISION SUBJECT TO ARCHITECT
B	27/01/2023	REVISION SUBJECT TO ARCHITECT
A	12/01/2023	REVISION SUBJECT TO ARCHITECT

JOB NO. : J-5565

PROJECT : PROPOSED DEVELOPMENT ABOVE LIGHT RAIL, TIN WING STOP, SWHL NO.23, AREA 33, TIN SHUI WAI, N.T.

TITLE : WINDOW SCHEDULE FOR TOWER 1 ACOUSTIC WINDOW

DATE : 06-Jan-23 SCALE : 1:40

DRAWN BY : Ivan CHECKED BY :

黃特 經 實 有 限 公 司
W&P ENGINEERING CONSULTANTS
 11/F, 110 Des Voeux Road East, Hong Kong
 11/F, 110 Des Voeux Road, London
 Tel: 23498211-4 Fax: (852) 27779666
 HNG No. : 0566-SD-AS-5105 REL : E

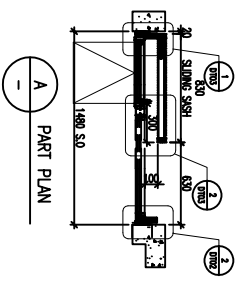
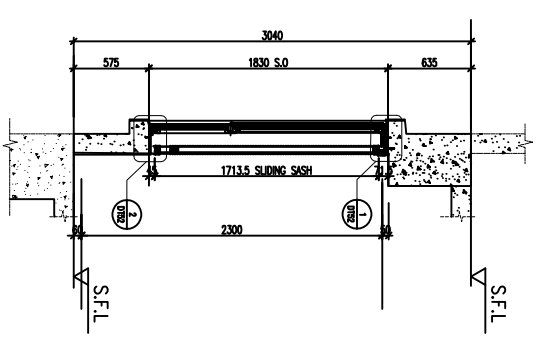
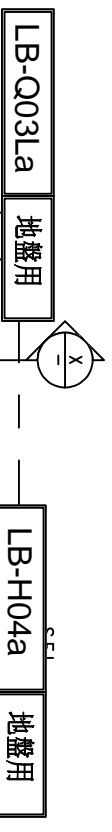

AW-A-04ai	
LOCATION	B5-MBR
FLOOR	3/F-46/F
MPA	YES
TOP & SIDE SAM	YES
QUANTITY	38
OVERLAPPING(REQUIRE)	300
OVERLAPPING(PROVIDED)	300

B.O. REF :

CLIENT :

SHIMAO GROUP HOLDINGS LIMITED

PROJECT :

WANG TUNG & PARTNERS LIMITED

MAIN CONTRACTOR :

協興建築有限公司
HIP HING CONSTRUCTION CO LTD

STRUCTURAL ENGINEER :

C M WONG & ASSOCIATES LTD
黃志明建築工程師有限公司

FAÇADE CONSULTANT :

MENTHARDT

NOTE :

1. ALL DIMENSIONS ARE IN mm.
2. ALL ELEVATIONS ARE VIEWED FROM OUTSIDE
3. ALL DIMENSIONS TO BE VERIFIED ON SITE BEFORE PROCEEDING.

LEGEND :

(S1) DETAIL MARK NO.
(S00) REFER SHEET NO.

1. FF.FL. --- FINISHED FLOOR LEVEL
2. S.F.L. --- STRUCTURAL FLOOR LEVEL
3. (S) --- REVERSED DETAIL
4. GLASS LENSID

- EGL-1 --- 6mmthk+12mm AR 0.4P+10mmTP THK. LG/LI
 EGL-2 --- 10mm THK. CLEAR THERMO GLASS
 EGL-4 --- 10mm THK. THERMO AND ETCHED GLASS
 EGL-14 --- 6mmthk+12mm AR 0.4P+10mmTP THK. LG/LI
 RT1/RT1 --- FRAME DETAIL (DWR. NO. F201)
 B22 --- FRAME DETAIL (DWR. NO. F202)

NO.	DATE	REVISION
E	16/01/2023	REVISION SUBJECT TO ALPHA CONSULTING
D	10/07/2023	REVISION SUBJECT TO ARCHITECTURE
C	17/03/2023	REVISION SUBJECT TO ARCHITECTURE
B	27/03/2023	REVISION SUBJECT TO ARCHITECTURE
A	12/01/2023	REVISION SUBJECT TO ARCHITECTURE

JOB NO. : J-556

PROJECT :

PROPOSED DEVELOPMENT ABOVE LIGHT RAIL, TIN WING STOP, S/W/L NO.23, AREA 33, TIN SHUI WAI, N.T.

TITLE :

WINDOW SCHEDULE FOR TOWER 1 ACOUSTIC WINDOW

DATE : 06-Jan-23 SCALE : 1:40

DRAWN BY : Ivan CHECKED BY :

黃特 經 實 有 限 公 司
 H&T CONSULTANTS
 11/F, 110 Des Voeux Road East, Hong Kong
 11/F, 110 Des Voeux Road East, Hong Kong
 Tel: 23498211-4 Fax: (852) 27779666
 REG. NO. : 0566-01-AS-5106 REL. : E

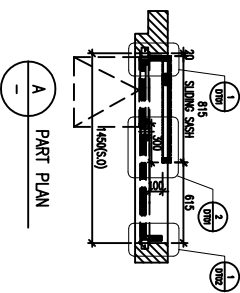
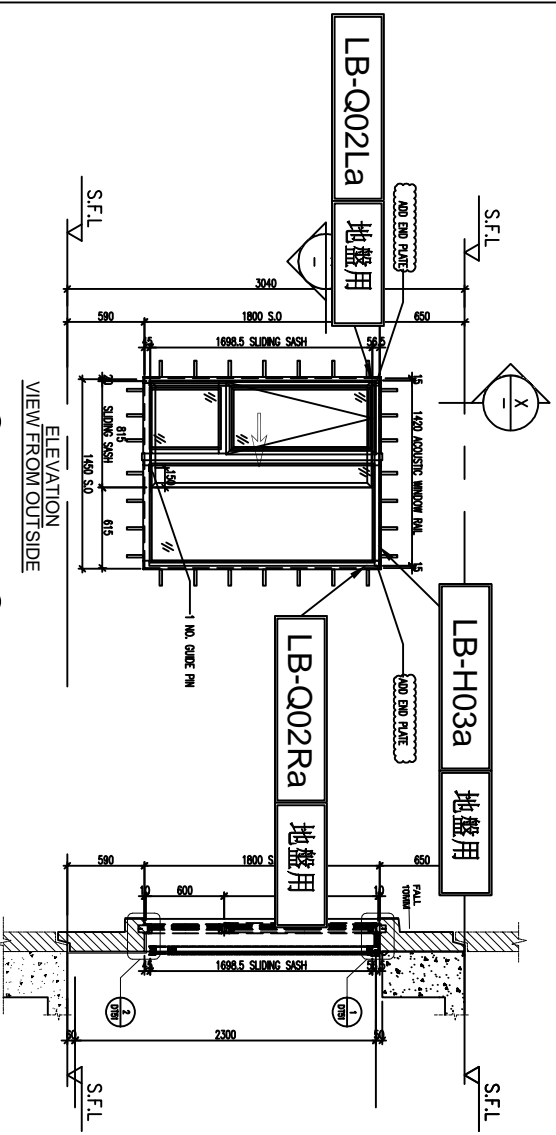

AW-A-04C			
LOCATION	A5-MBR	A6-MBR	A7-MBR
FLOOR	3/F-46/F	3/F-45/F	3/F-45/F
MPA	YES	YES	YES
TOP & SIDE SAM	YES	YES	YES
QUANTITY	38	37	37
OVERLAPPING(REQUIRE)	300	300	300
OVERLAPPING(PROVIDED)	300	300	300

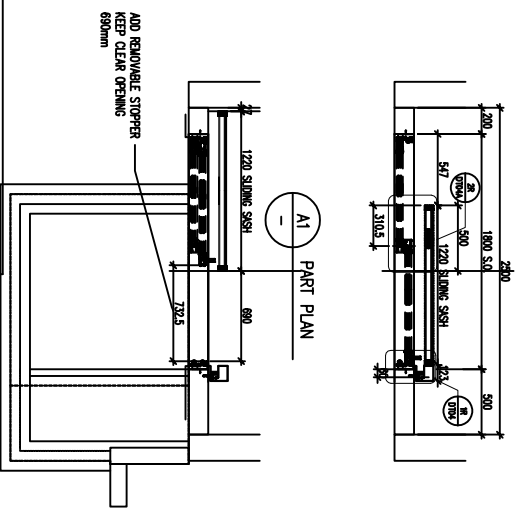
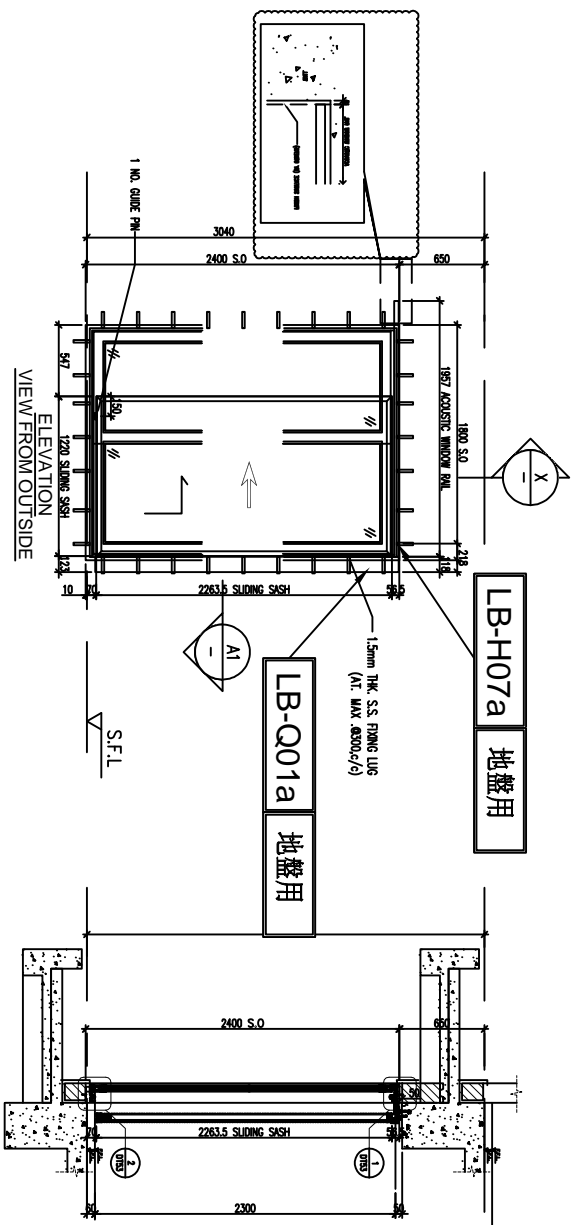

AW-A-05	
LOCATION	A6-LIV B5-LIV
FLOOR	3/F-45/F 3/F-46/F
MPA	YES YES
TOP & SIDE SAM	YES YES
QUANTITY	37 38
OVERLAPPING(REQUIRE)	500 500
OVERLAPPING(PROVIDED)	500 500

B.O. REF :

CLIENT : SHIMAO GROUP HOLDINGS LIMITED

ARCHITECT : WONG TUNG & PARTNERS LIMITED
 MAIN CONTRACTOR : 協興建築有限公司
 HIP HING CONSTRUCTION CO LTD

STRUCTURAL ENGINEER : C M WONG & ASSOCIATES LTD
 黃志明建築工程師有限公司
 FACADE CONSULTANT : MENHARDT

NOTE :
 1. ALL DIMENSIONS ARE IN mm.
 2. ALL DIMENSIONS ARE VIEWED FROM OUTSIDE.
 3. ALL DIMENSIONS TO BE VIEWED ON SITE BEFORE FABRICATION.

LEGEND :
 (S1) DETAIL MARK NO.
 (S00) REFER SHEET NO.
 1. F.F.L. --- FINISHED FLOOR LEVEL.
 2. S.F.L. --- STRUCTURAL FLOOR LEVEL.
 3. (R) --- REVERSED DETAIL.
 4. GLASS LENSID
 EQL-1 --- 6mmx12mm AIR GAP+10mmTP THK. LG/L.
 EQL-2 --- 10mm THK. CLEAR TEMPERED GLASS
 EQL-4 --- 10mm THK. TEMPERED AND ETCHED GLASS
 EQL-14 --- 6mmx12mm AIR GAP+10mmTP THK. LG/L.
 EQL-14/81 --- FRINGE DETAIL (DWR. NO. F201)
 B92 --- FRINGE DETAIL (DWR. NO. F202)

NO.	REV.	DATE	REVISION
F		16/06/2023	REVISION SUBJECT TO ALPHA CONSULTING
E		16/06/2023	REVISION SUBJECT TO ARCHICOMM
D		15/06/2023	REVISION SUBJECT TO ARCHICOMM
C		17/03/2023	REVISION SUBJECT TO ARCHICOMM
B		27/03/2023	REVISION SUBJECT TO ARCHICOMM
A		12/01/2023	REVISION SUBJECT TO ARCHICOMM

JOB NO. : J-5565
 PROJECT : PROPOSED DEVELOPMENT ABOVE LIGHT RAIL, TIN WING STOP-1/SW/L NO.23, AREA 33, TIN SHUI WAI, N.T.
 TITLE : WINDOW SCHEDULE FOR TOWER 1 ACOUSTIC WINDOW

DATE : 06-Jan-23 SCALE : 1:40
 DRAWN BY : Ivan CHECKED BY :
 黃特 經 實 有 限 公司
 HKTDC 香港貿易發展局
 11/F, 111 Des Voeux Road East, Hong Kong
 Tel: 23498211-4 Fax: (852) 2777966
 HNG No. : J556-SD-AS-5107 REL : F