



工程指示 / 要求簡箋 ENGINEER INSTRUCTIONS(E.I.)

工程指示編號:	EI- 8439	修改版本:	-
	HK- 1859		
工程編號:	J 856	工程名稱:	天榮站
收件人:	生統/林仁安	發件人:	Charmant
工程項目:	T1座 單元件(死牆玻璃膠條)	日期:	14/10/2024

<input checked="" type="checkbox"/> 原合約工程包	<input type="checkbox"/> 原合約工程加 / 減賬 QT-	<input type="checkbox"/> 新工程報價 QT-
--	--	------------------------------------

信件批核號碼/圖紙參考編號:	批核模具圖紙編號:
客戶指示附件:	管理內部批簽署:

<input type="checkbox"/> 初步鋁料 B.M.	<input type="checkbox"/> 加工拆圖, 然後生產	<input type="checkbox"/> 尺寸表
<input type="checkbox"/> 正式鋁料 B.M.	<input type="checkbox"/> 技術上資料/指示	<input type="checkbox"/> 報價
<input type="checkbox"/> 配件 B.M.	<input type="checkbox"/> 樣辦或貨品說明書	<input type="checkbox"/> 分判合約
<input type="checkbox"/> 其他:		

內容: T1 單元件(死牆玻璃膠條) 企向, 原設計是使用膠條 DJ16 + 結構膠 來固定玻璃, 但由於膠條庫存不足, 而後補來料未能跟上生產計劃所需, 所以如果庫存有DJ05, 可暫作為替代. 待 DJ16來料跟上後, 須用上DJ16繼續生產

注意:
1) 使用DJ16時, 結構膠的長度為21MM; 如使用DJ05替代, 結構膠的長度為26.5MM, 使外觀效果相約
2) 如使用DJ05替代, 須以完整單幅單元件作為單位, 不能只有左/右邊用DJ05替代, 而另一邊用DJ16.

完成上列要求日期: 18/11/2024

國內

<input checked="" type="checkbox"/> 生產技術總監	<input checked="" type="checkbox"/> 連附件	<input checked="" type="checkbox"/> 技術部	<input checked="" type="checkbox"/> 連附件	<input type="checkbox"/> 生產部	<input type="checkbox"/> 連附件
<input type="checkbox"/> 採購部	<input type="checkbox"/> 連附件	<input checked="" type="checkbox"/> 生產統籌部	<input checked="" type="checkbox"/> 連附件	<input type="checkbox"/> 報關組	<input type="checkbox"/> 連附件
<input type="checkbox"/> 質檢部	<input type="checkbox"/> 連附件	<input type="checkbox"/> 會計部	<input type="checkbox"/> 連附件	<input type="checkbox"/> 機械設計部	<input type="checkbox"/> 連附件
<input type="checkbox"/> 香港辦	<input type="checkbox"/> 連附件	<input type="checkbox"/> 其他:			

香港

<input type="checkbox"/> 行政部	<input type="checkbox"/> 連附件	<input type="checkbox"/> 會計部	<input type="checkbox"/> 連附件	<input type="checkbox"/> 統籌部	<input type="checkbox"/> 連附件	<input type="checkbox"/> 工程部	<input type="checkbox"/> 連附件
<input type="checkbox"/> 採購部	<input type="checkbox"/> 連附件	<input type="checkbox"/> QS部	<input type="checkbox"/> 連附件	<input checked="" type="checkbox"/> 地盤管理	<input checked="" type="checkbox"/> 連附件	<input type="checkbox"/> 維修部	<input type="checkbox"/> 連附件

*發件人簽署: Charmant Fok	*組別成員批核簽署:
傳遞編號:	項目經理簽署:  14/10

DJ05

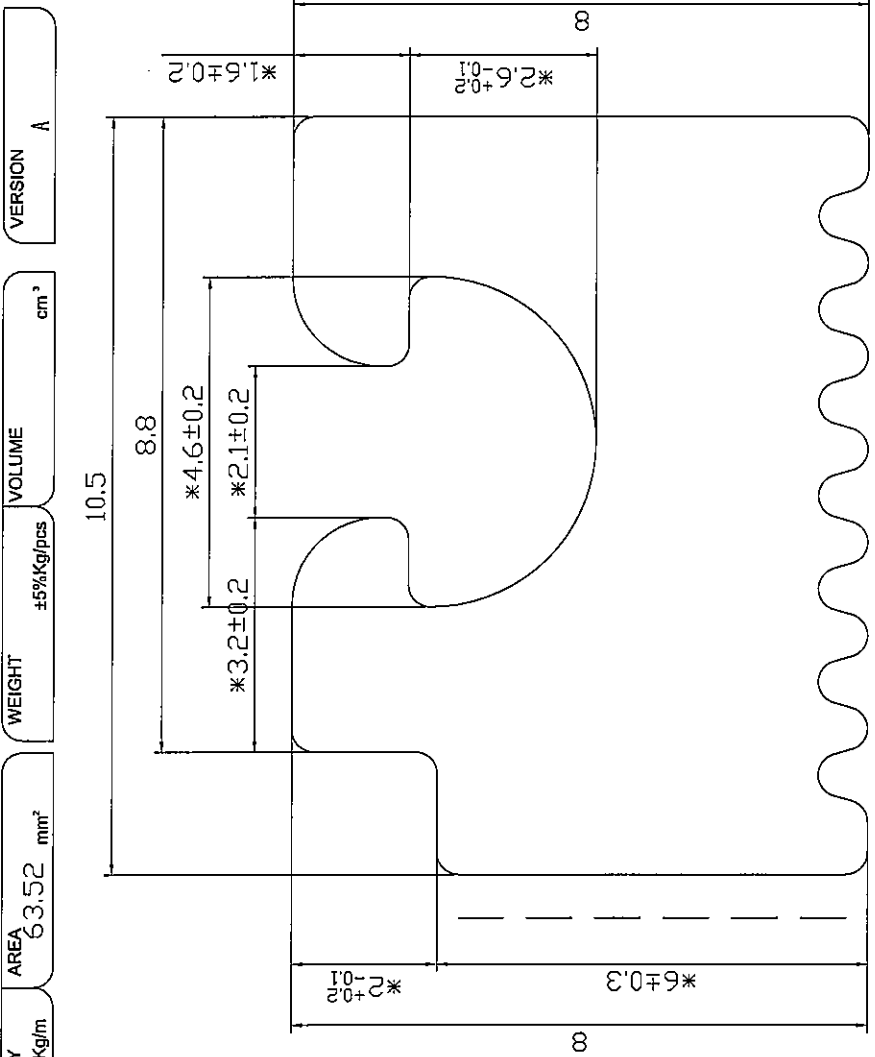

APPROVAL DRAWING
(客户专用)

CUSTOMERS
EXCLUSIVE SHAPES. IN THESE INSTANCES WHERE THE SHAPE IS DEVELOPED AS AN "EXCLUSIVE", THE CUSTOMER WHERE NAME APPEARS ON THIS DRAWING SHALL ACCEPT FULL RESPONSIBILITY FOR ALL CLAIMS MADE AGAINST THE CUSTOMER OR PERSONS CLAIMING UNDER THE CUSTOMER, OR WING KAY.

(特别注: 在规格书内为“专有”的形状, 且名称出现在规格书上客户名字, 将会对其他人(客户个人, 经销商, 制造商等)负责。)

THAT THE EXCLUDED SHAPES FROM IT, INFERENCES MADE FROM IT, INFERENCES ANY PATENT, REGISTERED DESIGN OR COPYRIGHT IS THE SUBJECT OF CONFIDENTIAL INFORMATION, THE CUSTOMER SHALL INDEMNIFY WING KAY AGAINST ALL DAMAGES, LOSSES AND EXPENSES ARISING OUT OF ANY CLAIM.

客户产生的任何侵权或知识产权, 注: 名称出现在规格书上的客户名字, 将会对其他人(客户个人, 经销商, 制造商等, 经销商)承担责任。

SHAPE DIMENSIONS THIS DRAWING HAS BEEN CHECKED FOR CORRECT DIMENSIONS, TOLERANCES AND ANY OTHER TECHNICAL INFORMATION BY THE CUSTOMER. DISCREPANCIES AFTER THE DATE OF MANUFACTURE IS FORWARDED WILL BE AT OUR ACCOUNT.

(特别注: 本规格书内之尺寸, 公差, 及任何技术规格, 在客户制造前, 应经客户检查及确认。)

CUSTOMER:
SIGNATURE:

LINEAR DENSITY
0.080 ±5%kg/m

AREA
63.52 mm²

WEIGHT
±5%kg/pcs

VOLUME
cm³

VERSION
A

SCALE 10:1

PROJECT XX-XXX

PRC TEL +86 757 25330008 FAX +86 757 25330009
HK TEL +852 29046818 FAX +852 25625698
Http://www.wingkay.com wingkay@wingkay.com

APPROVED & DATE	USER NO. 2091--J856-JJ05
PROOFREADING & DATE	KIND NO.
CHECKED & DATE	MOULD&RACK NO.
李春龙 2022/11/30	MATERIAL MVQ(Silicone)
DESIGN&DRAWN & DATE	HARDNESS 65'±5'
李春龙 2022/11/28	Tracking & DATE 苏志君 2022/11/28

SIZE TOLERANCE RANGE	TOLERANCE
0-<1.5	±0.15
1.5-<2.5	±0.20
2.5-<4.0	±0.25
4.0-<6.3	±0.35
6.3-<10	±0.40
10-<16	±0.50
16-<25	±0.70
25-<40	±0.80
40-<63	±1.00
63-<100	±1.30
ABOVE 100	±1.50

THE TABLE OF CHANGE RECORD			
MARK	OLD-VER.	CONTENT	DATE
1			
2			
3			

包装方式: 普通包装

安装方式: 穿入式

技术说明:

- 1、未标注公差按IT14级执行;
- 2、表面不得有扭曲、锯齿边、杂质颗粒及气泡等缺陷;
- 3、带“*”尺寸为关键尺寸。
- 4、带“-----”面为见光面, 表面光洁度Ra=0.1, 其余表面光洁度Ra=0.4。
- 5、如无特殊要求, 则按我司《密封胶条激光打标技术规范》执行。

DJI16

LINEAR DENSITY 0.129 ±5%Kg/m	AREA 102.51 mm²	WEIGHT ±5%Kg/pcs	VOLUME cm³	VERSION A
---------------------------------	--------------------	---------------------	---------------	--------------

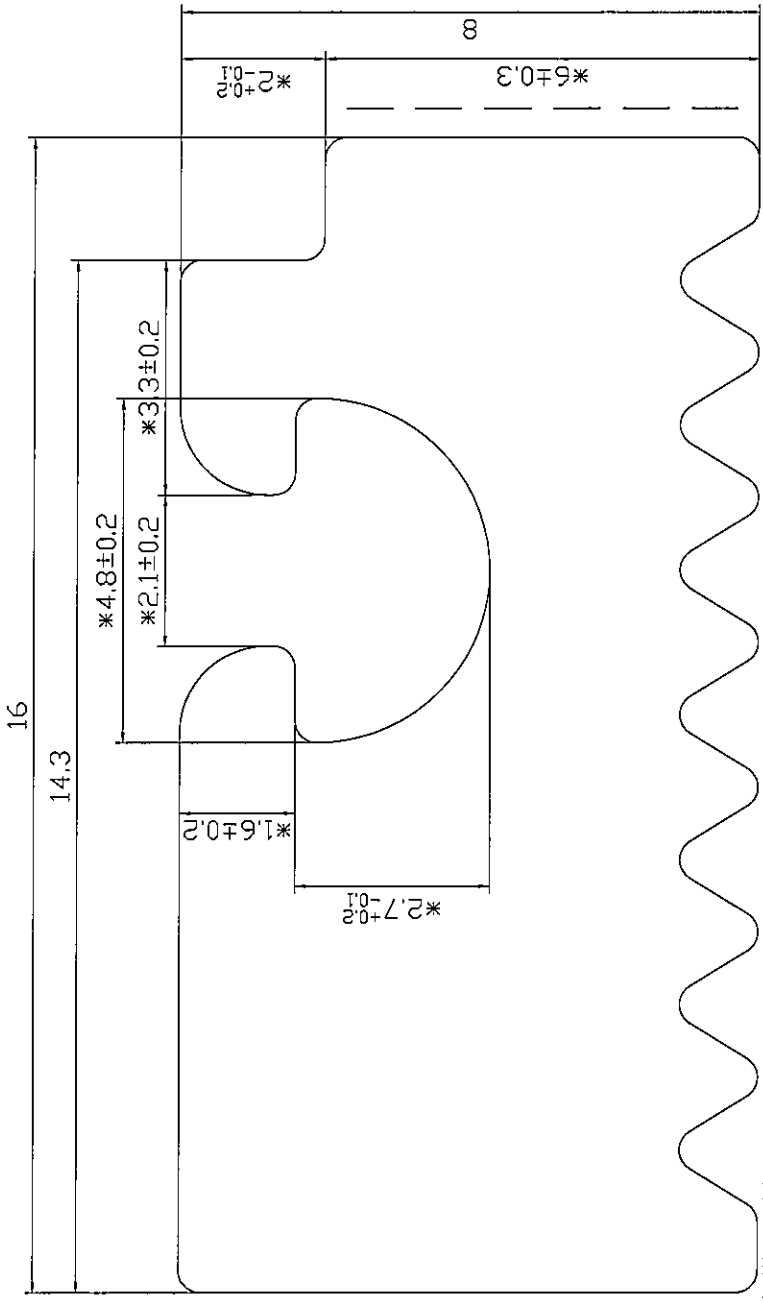
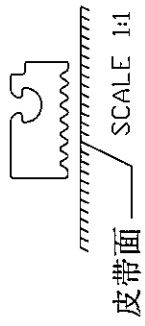

SCALE 10:1

包装方式: 普通包装

安装方式: 穿入式

技术说明:

- 1、未标注公差按IT14级执行;
- 2、表面不得有扭曲、锯齿边、杂质颗粒及气泡等缺陷;
- 3、带“*”尺寸为关键尺寸。
- 4、带“-----”面为见光面，表面光洁度Ra=0.1，其余表面光洁度Ra=0.4。
- 5、如无特殊要求，则按我司《密封胶条激光打标技术规范》执行。

CUSTOMERS APPROVAL DRAWING (客户核准图)
EXCLUSIVE SHAPES IN THESE INSTANCES WHERE THE SHAPE IS DEVELOPED AS AN "EXCLUSIVE" THE CUSTOMER WHOSE NAME APPEARS ON THIS DRAWING SHALL ACCEPT FULL RESPONSIBILITY FOR ALL CLAIMS MADE AGAINST THE CUSTOMER OR PERSONS CLAIMING UNDER THE CUSTOMER, OR WING KAY.
(包封胶条, 在胶条开发为“独家”形状情况下, 其名称出现在此图上的客户名字, 将会承担此图上的客户名字, 所有对该包封胶条(包封条) THAT THE EXCLUSIVE SHAPES WING KAY AND PRODUCTS MAKE FROM IT, INFRINGEMENT PATENT, REGISTERED DESIGN OR COPYRIGHT IS THE SUBJECT OF CONFIDENTIAL INFORMATION. THE CUSTOMER SHALL INDEMNIFY WING KAY AGAINST ALL DAMAGES, LOSSES AND EXPENSES ARISING OUT OF ANY CLAIM.
(包封条产生的特殊形状和打码专利, 其专利与知识产权归客户所有, 客户应承担由此产生的客户与Wing Kay 所有权的纠纷, 包封条产品知识产权等)
ALL DIMENSIONS THIS DRAWING HAS BEEN CHECKED FOR CORRECT DIMENSIONS. DIMENSIONS ARE GIVEN IN MILLIMETERS UNLESS SPECIFIC INDICATIONS BY THE CUSTOMER. ALL DIMENSIONS MADE AFTER TAKE MAKE MANUFACTURE IS COMPLETED WILL BE AT OUR ACCOUNT.
(包封条尺寸, 包封条图打码正确尺寸与包封条客户名称和材料要求, 在包封条打码时按照包封条图打码要求打码技术文件内容。)

CUSTOMER: _____
SIGNATURE: _____

PROJECT XX-XXX

PRC TEL +86 757 25330008 FAX +86 757 25330009
HK TEL +852 29046818 FAX +852 25625698
Http://www.wingkay.com wingkay@wingkay.com

THE TABLE OF CHANGE RECORD		SIZE TOLERANCE	USER NO.	APPROVED & DATE
MARK	OLD-VER.	RANGE	2091-J856-DJI16	PROOFREADING & DATE
1		0-±1.5	KIND NO.	CHECKED & DATE
2		1.5-±2.5	MOULD&RACK NO.	DESIGN&DRAWN & DATE
3		2.5-±4.0	MATERIAL	Tracking & DATE
		4.0-±6.3	MVQ(Silicone)	
		6.3-±10	HARDNESS	
		10-±16	65±5	
		16-±25		
		25-±40		
		40-±63		
		63-±100		
		ABOVE 100		

