

工程指示 / 要求簡箋 ENGINEER INSTRUCTIONS(E.I.)

工程指示編號:	EI- 6867B	修改版本:	B
	HK- 0112		
工程編號:	J 856	工程名稱:	天榮站
收件人:	生統/Maggie/謝永林	發件人:	Iris
工程項目:	T1-T3 46F門窗趟門大貨鐵件(廠用) (B版本)	日期:	17/01/2024

<input checked="" type="checkbox"/> 原合約工程包	<input type="checkbox"/> 原合約工程加 / 減賬 QT-	<input type="checkbox"/> 新工程報價 QT-
--	--	------------------------------------

信件批核號碼/圖紙參考編號:	批核模具圖紙編號:
客戶指示附件:	管理內部批簽署:

<input type="checkbox"/> 初步鋁料 B.M.	<input type="checkbox"/> 加工拆圖, 然後生產	<input type="checkbox"/> 尺寸表
<input type="checkbox"/> 正式鋁料 B.M.	<input type="checkbox"/> 技術上資料/指示	<input type="checkbox"/> 報價
<input type="checkbox"/> 配件 B.M.	<input type="checkbox"/> 樣辦或貨品說明書	<input type="checkbox"/> 分判合約
<input type="checkbox"/> 其他:		

內容: T1-T3 46F門窗趟門大貨鐵件(廠用) (B版本) 原因: 拆圖與BD圖內鐵件厚度不一致, 為防BD要求提供合規格之Mill Cert, 故須要再做 熱浸鋅處理(需提供證書)
完成上列要求日期: 31/01/2024

國內

<input type="checkbox"/> 生產技術總監	<input type="checkbox"/> 連附件	<input checked="" type="checkbox"/> 技術部	<input checked="" type="checkbox"/> 連附件	<input type="checkbox"/> 生產部	<input type="checkbox"/> 連附件
<input type="checkbox"/> 採購部	<input type="checkbox"/> 連附件	<input checked="" type="checkbox"/> 生產統籌部	<input checked="" type="checkbox"/> 連附件	<input type="checkbox"/> 報關組	<input type="checkbox"/> 連附件
<input type="checkbox"/> 質檢部	<input type="checkbox"/> 連附件	<input type="checkbox"/> 會計部	<input type="checkbox"/> 連附件	<input type="checkbox"/> 機械設計部	<input type="checkbox"/> 連附件
<input type="checkbox"/> 香港辦	<input type="checkbox"/> 連附件	<input type="checkbox"/> 其他:			

香港

<input type="checkbox"/> 行政部	<input type="checkbox"/> 連附件	<input type="checkbox"/> 會計部	<input type="checkbox"/> 連附件	<input type="checkbox"/> 統籌部	<input type="checkbox"/> 連附件	<input type="checkbox"/> 工程部	<input type="checkbox"/> 連附件
<input checked="" type="checkbox"/> 採購部	<input checked="" type="checkbox"/> 連附件	<input type="checkbox"/> QS部	<input type="checkbox"/> 連附件	<input checked="" type="checkbox"/> 地盤管理	<input checked="" type="checkbox"/> 連附件	<input type="checkbox"/> 維修部	<input type="checkbox"/> 連附件

*發件人簽署: Iris	*組別成員批核簽署:
傳遞編號:	項目經理簽署:

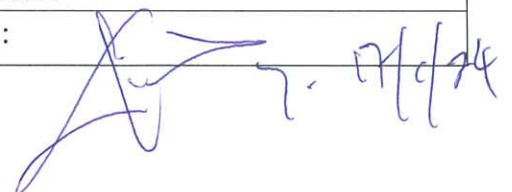
 17/1/24

 美特鋁質有限公司 MIDI Aluminium Fabricator Ltd 廠用鐵件B.M.表	工程號：J-856	計算：謝永林/劉龍浩	日期：2023.8.31	送呈：胡哥
	地盤名稱：天榮站	核對：謝永林	日期：2023.10.17	副本：
	項目類別：46F-門窗用鐵件	批准：	日期：	總重量：786.446 KG
	A/C Code：	此BM依據拆圖資料計算		

序號	修改標示	物料編號	配件名稱	顏色	實用	後備	總數	單位	總重量		備注
									單件重量	KG	
1		BK1-TT	角鐵拆圖	熱浸鋅/涂瀝青油	36	0	36	件	0.257	9.262	
2		BK1-BB	角鐵拆圖	熱浸鋅/涂瀝青油	16	0	16	件	0.269	4.305	
3		BK1-BB2	角鐵拆圖	熱浸鋅/涂瀝青油	20	0	20	件	0.273	5.459	
4		BK1-QQ	角鐵拆圖	熱浸鋅/涂瀝青油	50	0	50	件	0.257	12.863	
5		BK2-TT	角鐵拆圖	熱浸鋅/涂瀝青油	19	0	19	件	0.293	5.559	
6		BK2-BB	角鐵拆圖	熱浸鋅/涂瀝青油	19	0	19	件	0.380	7.227	
7		BK2-QQ	角鐵拆圖	熱浸鋅/涂瀝青油	20	0	20	件	0.293	5.852	
8		BT3AA	鐵件固定碼拆圖	熱浸鋅/涂瀝青油	6	0	6	件	1.078	6.469	
9		BT3AA-1	鐵巴拆圖	熱浸鋅/涂瀝青油	6	0	6	件	0.118	0.707	
10		BT3BB	鐵件固定碼拆圖	熱浸鋅/涂瀝青油	6	0	6	件	1.223	7.340	
11		BT4AA	鐵件固定碼拆圖	熱浸鋅/涂瀝青油	3	0	3	件	1.981	5.943	
12		BB4BB	鐵件固定碼拆圖	熱浸鋅/涂瀝青油	3	0	3	件	1.223	3.670	
13		BT5AA	鐵件固定碼拆圖	熱浸鋅/涂瀝青油	4	0	4	件	0.835	3.339	
14		BT5BB	鐵件固定碼拆圖	熱浸鋅/涂瀝青油	4	0	4	件	0.857	3.427	
15		BT3AA-L	角鐵拆圖	熱浸鋅/涂瀝青油	6	0	6	件	0.521	3.128	
16		BT3AA-R	角鐵拆圖	熱浸鋅/涂瀝青油	6	0	6	件	0.521	3.128	
17		SD-MG4-05	鐵通加工圖	熱浸鋅/涂瀝青油	3	0	3	件	19.936	59.809	
18		SD-MG4-05R	鐵通加工圖	熱浸鋅/涂瀝青油	3	0	3	件	19.936	59.809	
19		T3-MG4-S01	鐵通加工圖	熱浸鋅/涂瀝青油	3	0	3	件	17.954	53.863	
20		T3-MG4-S04	鐵通加工圖	熱浸鋅/涂瀝青油	3	0	3	件	17.954	53.863	
21		MG2-S01	鐵通加工圖	熱浸鋅/涂瀝青油	13	0	13	件	18.132	235.713	
22		MG2-S04	鐵通加工圖	熱浸鋅/涂瀝青油	13	0	13	件	18.132	235.713	
						合計：	262	件	合計：	786.446	

698.77



美特鋁質 有限公司
MIDI Aluminium Fabricator Ltd.

工程號 J856 地盤 天榮站

工廠用

數量	樓層	使用窗號	座數
1	46/F	AW301	T3
1	46/F	AW303	T3
1	46/F	AW306	T3
3	合計		

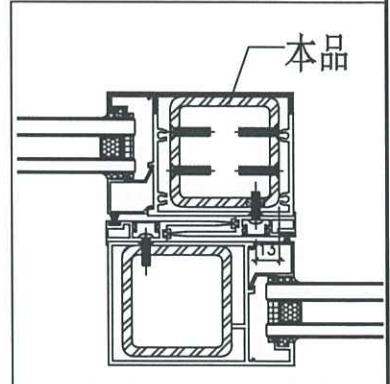
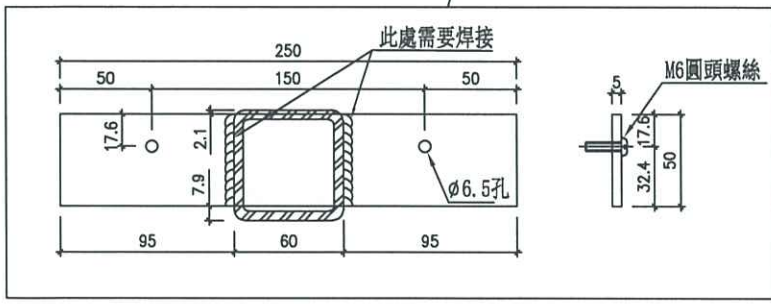
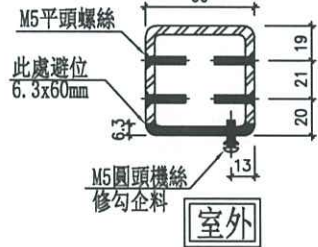
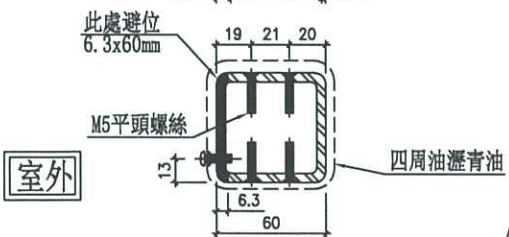
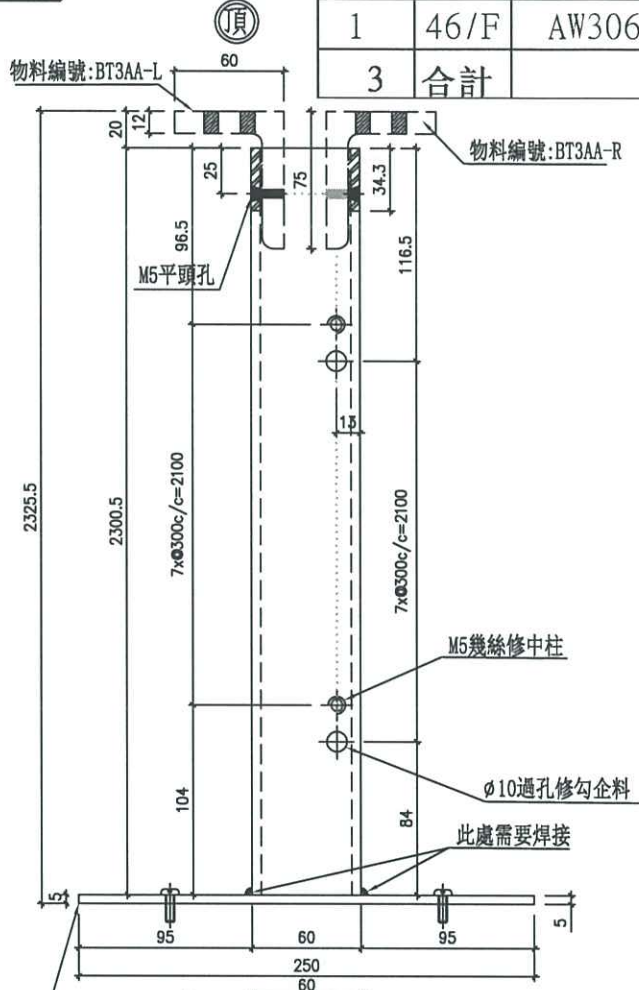
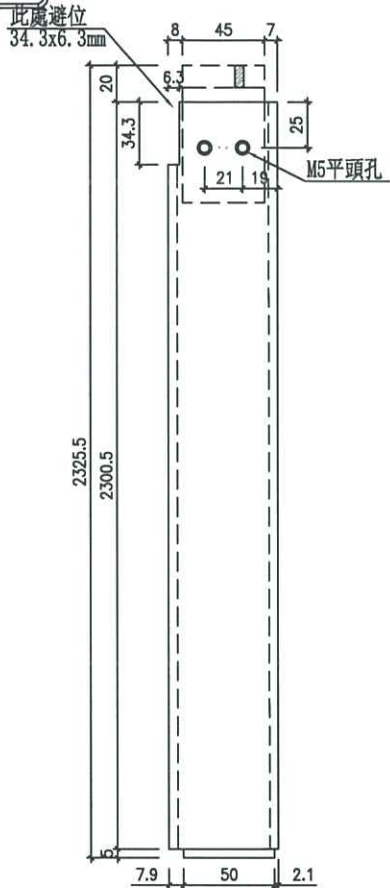

名稱	鐵通加工圖	制圖	謝永林	2023.08.28	修改	
材料	60x60x5mm厚鋼通 /5mm鐵板	復核	謝永林	2023.09.07	日期	
顏色	熱浸鋅/塗瀝青油	批准			圖號	SD-MG4-05



美特鋁質 有限公司
MIDI Aluminium Fabricator Ltd.

工程號 J856 地盤 天榮站

工廠用

數量	樓層	使用窗號	座數
1	46/F	AW301	T3
1	46/F	AW303	T3
1	46/F	AW306	T3
3	合計		

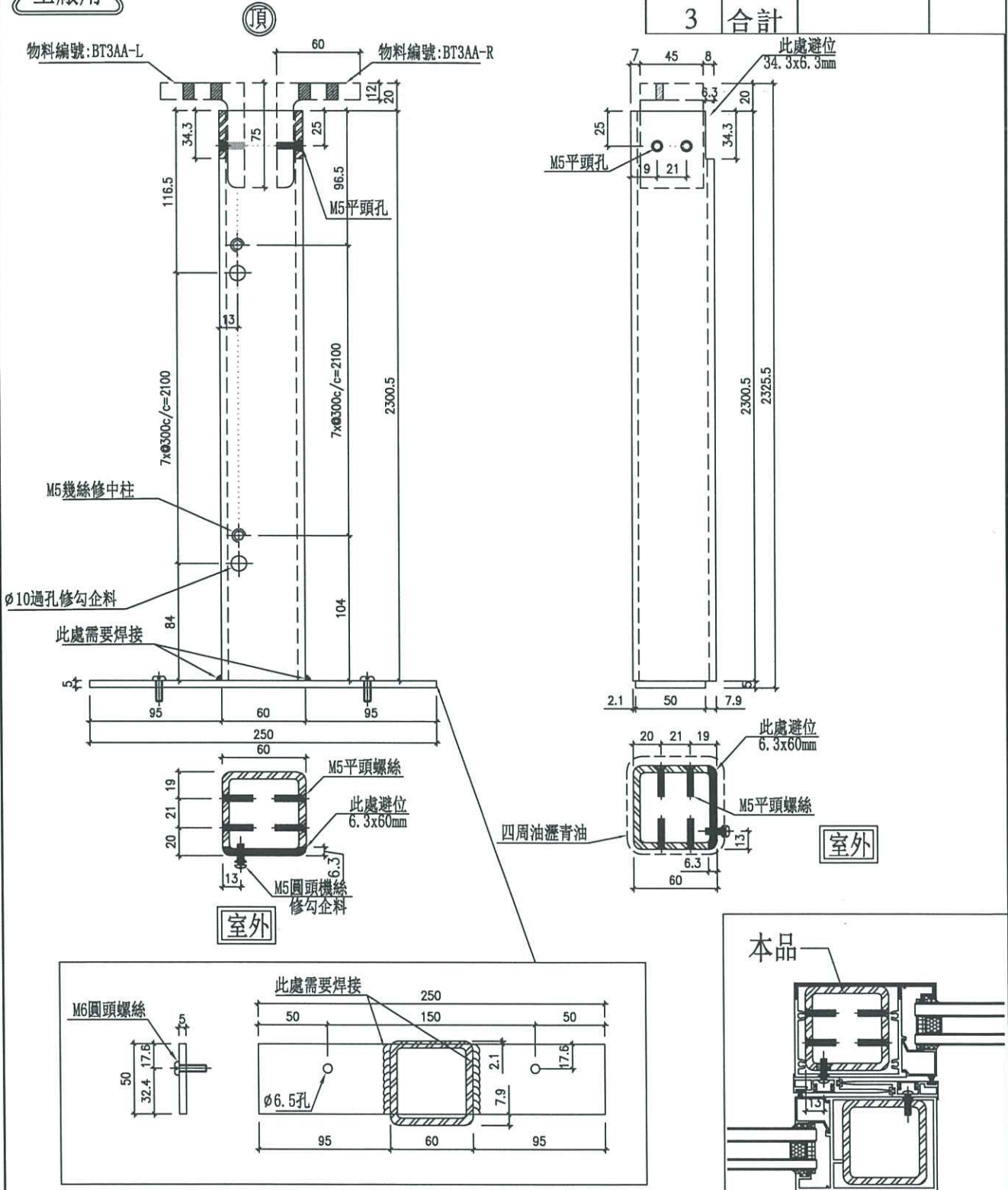

名稱	鐵通加工圖	制圖	謝永林	2023.08.28	修改	
材料	60x60x5mm厚鋼通 /5mm鐵板	復核	謝永林	2023.09.07	日期	
顏色	熱浸鋅/塗瀝青油	批准			圖號	SD-MG4-05R



美特鋁質 有限公司
MIDI Aluminium Fabricator Ltd.

工程號 J856 地盤 天榮站

工廠用

數量	樓層	使用窗號	座數
1	46/F	AW301	T3
1	46/F	AW303	T3
1	46/F	AW306	T3
3	合計		

(頂)

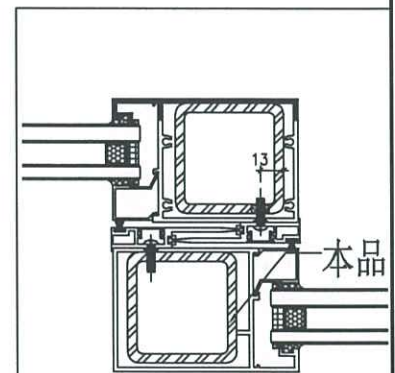
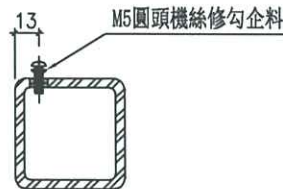
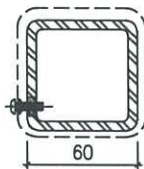
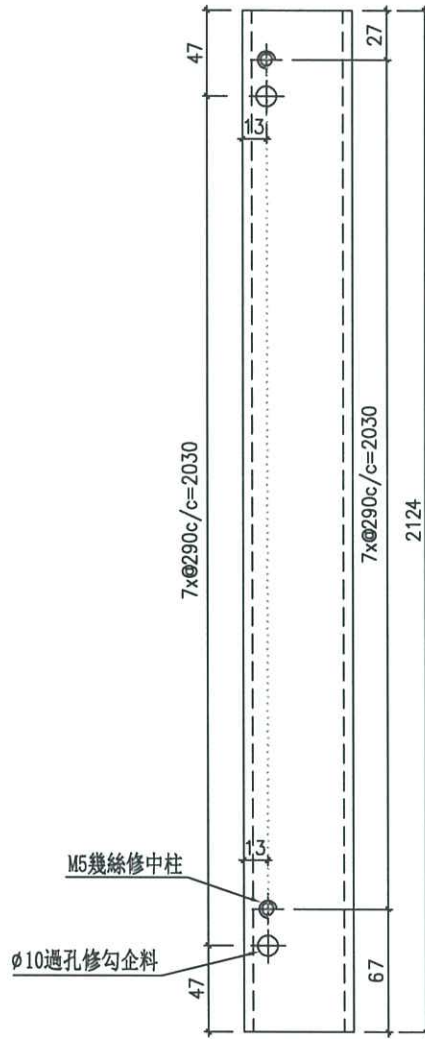

名稱	鐵通加工圖	制圖	謝永林	2023.08.28	修改		
材料	60x60x5mm厚鋼通	復核	謝永林	2023.09.07	日期		
顏色	熱浸鋅/塗瀝青油	批准			圖號	T3-MG4-S01	



美特鋁質 有限公司
MIDI Aluminium Fabricator Ltd.

工程號 J856 | 地盤 天榮站

工廠用

數量	樓層	使用窗號	座數
1	46/F	AW301	T3
1	46/F	AW303	T3
1	46/F	AW306	T3
3	合計		

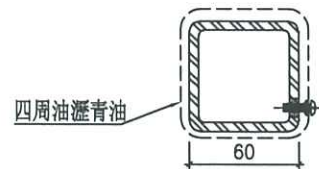
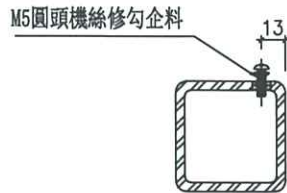
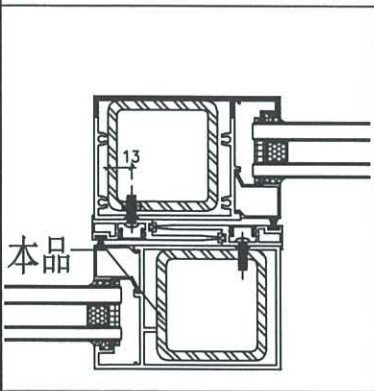
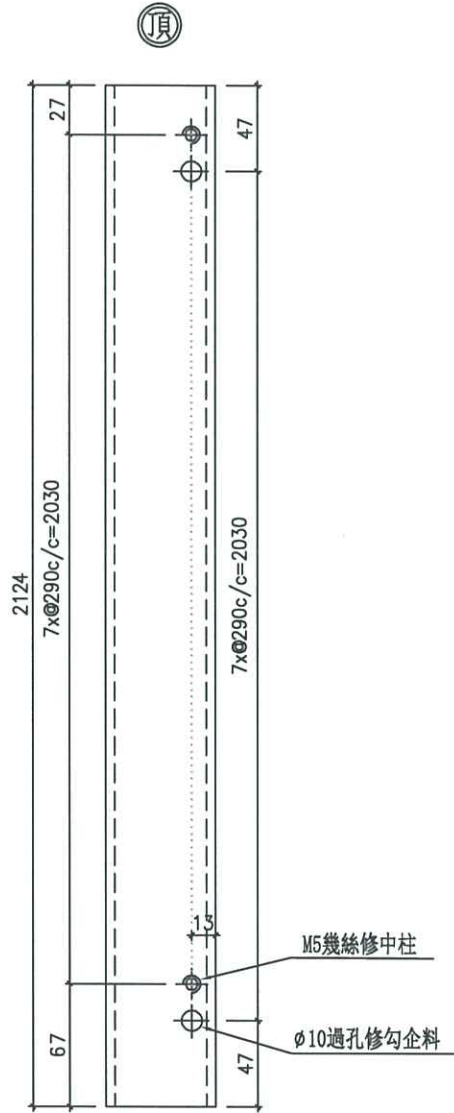

名稱	鐵通加工圖	制圖	謝永林	2023.08.28	修改		
材料	60x60x5mm厚鋼通	復核	謝永林	2023.09.07	日期		
顏色	熱浸鋅/塗瀝青油	批准			圖號	T3-MG4-S04	



美特鋁質 有限公司
MIDI Aluminium Fabricator Ltd.

工程號 J856 | 地盤 天榮站

工廠用

(頁)

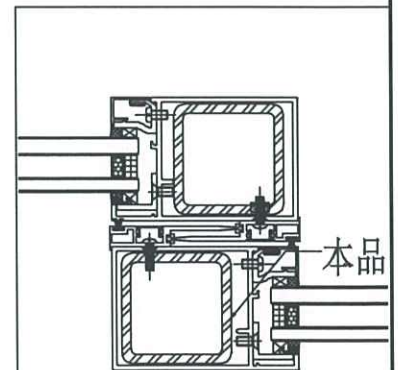
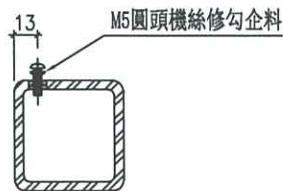
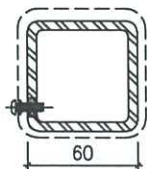
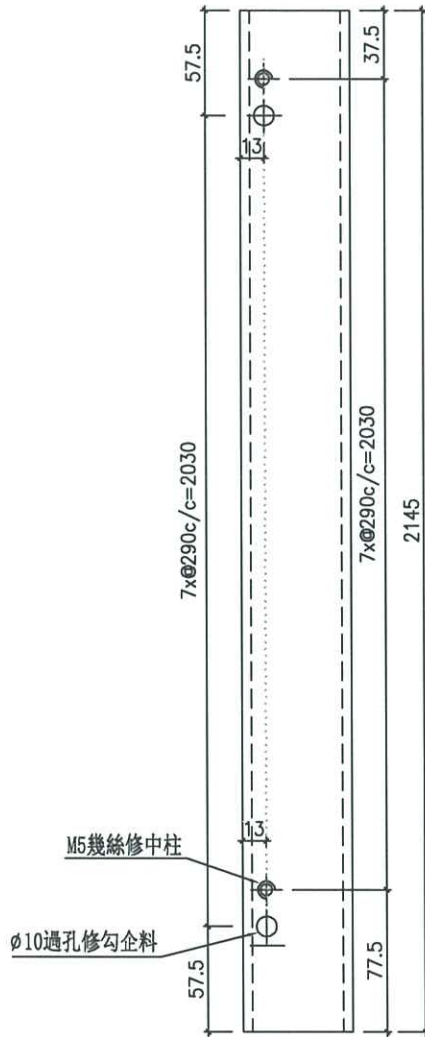

物料編號	數量	樓層	使用窗號	座數
MG2-S01	4	46/F	AW18	T1
MG2-S01	1	46/F	AW103	T1
MG2-S01	1	46/F	AW106	T1
MG2-S01	4	46/F	AW18	T2
MG2-S01	1	46/F	AW204	T2
MG2-S01	1	46/F	AW18	T3
MG2-S01	1	46/F	AW305	T3
合計	13			

名稱	鐵通加工圖	制圖	劉龍浩	2023.10.14	修改		
材料	60x60x5mm厚鋼通	復核	謝永林	2023.10.16	日期		
顏色	熱浸鋅/塗瀝青油	批准			圖號	MG2-S01	



美特鋁質 有限公司
MIDI Aluminium Fabricator Ltd.

工程號 J856 | 地盤 天榮站

工廠用

物料編號	數量	樓層	使用窗號	座數
MG2-S04	4	46/F	AW18	T1
MG2-S04	1	46/F	AW103	T1
MG2-S04	1	46/F	AW106	T1
MG2-S04	4	46/F	AW18	T2
MG2-S04	1	46/F	AW204	T2
MG2-S04	1	46/F	AW18	T3
MG2-S04	1	46/F	AW305	T3
合計	13			

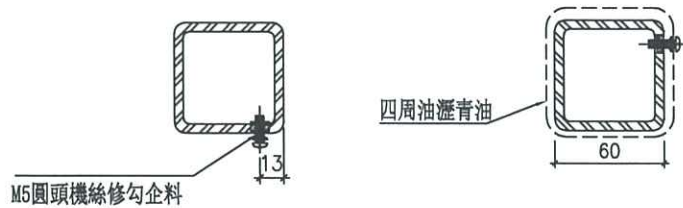
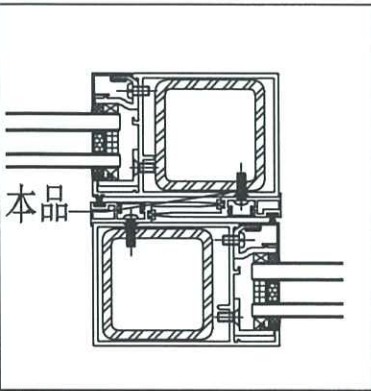
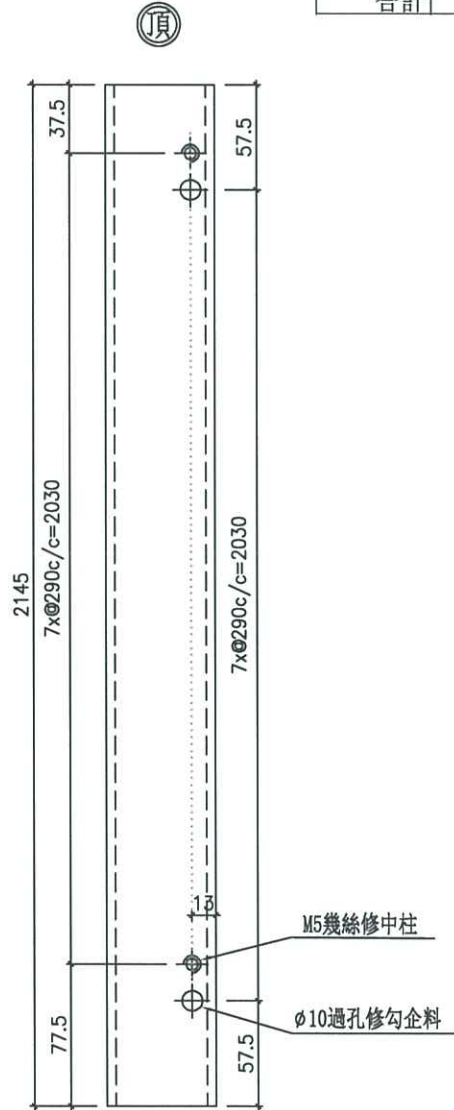

名稱	鐵通加工圖	制圖	劉龍浩	2023.10.14	修改			
材料	60x60x5mm厚鋼通	復核	謝永林	2023.10.16	日期			
顏色	熱浸鋅/塗瀝青油	批准			圖號	MG2-S04		