



工程指示 / 要求簡箋 ENGINEER INSTRUCTIONS(E.I.)

工程指示編號:	EI- 6857	修改版本:	-
	HK- 2351		
工程編號:	J 856	工程名稱:	TSWTL23 天榮
收件人:	生統/Maggie姐/林仁安	發件人:	Thomas Wong
工程項目:	T1-T3 通天幕牆鐵件BM連拆圖	日期:	18/10/2023

<input checked="" type="checkbox"/> 原合約工程包	<input type="checkbox"/> 原合約工程加 / 減賬 QT-	<input type="checkbox"/> 新工程報價 QT-
--	--	------------------------------------

信件批核號碼/圖紙參考編號:	批核模具圖紙編號:
客戶指示附件:	管理內部批簽署:

<input type="checkbox"/> 初步鋁料 B.M.	<input type="checkbox"/> 加工拆圖, 然後生產	<input type="checkbox"/> 尺寸表
<input type="checkbox"/> 正式鋁料 B.M.	<input type="checkbox"/> 技術上資料/指示	<input type="checkbox"/> 報價
<input type="checkbox"/> 配件 B.M.	<input type="checkbox"/> 樣辦或貨品說明書	<input type="checkbox"/> 分判合約
<input type="checkbox"/> 其他:		

內容: T1-T3 通天幕牆鐵件BM連拆圖
請按附件優先生產T3 之後T2 最後T1
為配合工地拆棚架,T3 鐵件要求下星期四/五送抵地盤

T2 - 30/10
T1 - 2024年3月

要認真鐵件處理 (認明特做標記)

急

翻單通知 5天內翻單 (親臨或視察); 翻單比率: 1/5000 100% MP1 2% (報字箱後果)

完成上列要求日期: 21/10/2023

國內

<input type="checkbox"/> 生產技術總監	<input type="checkbox"/> 連附件	<input checked="" type="checkbox"/> 技術部	<input checked="" type="checkbox"/> 連附件	<input type="checkbox"/> 生產部	<input type="checkbox"/> 連附件
<input type="checkbox"/> 採購部	<input type="checkbox"/> 連附件	<input checked="" type="checkbox"/> 生產統籌部	<input checked="" type="checkbox"/> 連附件	<input type="checkbox"/> 報關組	<input type="checkbox"/> 連附件
<input type="checkbox"/> 質檢部	<input type="checkbox"/> 連附件	<input type="checkbox"/> 會計部	<input type="checkbox"/> 連附件	<input type="checkbox"/> 機械設計部	<input type="checkbox"/> 連附件
<input checked="" type="checkbox"/> 香港辦	<input checked="" type="checkbox"/> 連附件	<input checked="" type="checkbox"/> 其他: 林仁安			

香港

<input type="checkbox"/> 行政部	<input type="checkbox"/> 連附件	<input type="checkbox"/> 會計部	<input type="checkbox"/> 連附件	<input type="checkbox"/> 統籌部	<input type="checkbox"/> 連附件	<input type="checkbox"/> 工程部	<input type="checkbox"/> 連附件
<input type="checkbox"/> 採購部	<input type="checkbox"/> 連附件	<input type="checkbox"/> QS部	<input type="checkbox"/> 連附件	<input type="checkbox"/> 地盤管理	<input type="checkbox"/> 連附件	<input type="checkbox"/> 維修部	<input type="checkbox"/> 連附件

*發件人簽署:	瑋	*組別成員批核簽署:	
傳遞編號:		項目經理簽署:	

BM編號:		工程號:	J-856	計算:	LRA	日期:	2023/10/17	送呈:--			
美特鋁質有限公司 MIDI Aluminium Fabricator Ltd.		地盤名稱:	天榮站	核對:		日期:		副本:			
地盤用鐵件BM表		項目類別:	幕牆鐵件	批准:		日期:					
修改版次:		A/C Code:		鐵件總重量KG:		7558.80		此BM依據最新施工圖資料計算			
序號	修改內容	鐵件圖號	圖紙名稱	顏色	實用	後備	總數	單位	單件 (kg)	總重量 (kg)	備註
1		T2-4003-TJ2	鐵件加工圖	熱浸鋅	1	0	1	件	21.964	21.964	
2		T2-4003-TJ3	鐵件加工圖	熱浸鋅	1	0	1	件	75.693	75.693	
3		T2-4003-TJ5	鐵件加工圖	熱浸鋅	1	0	1	件	73.517	73.517	
4		T2-4003-TJ6	鐵件加工圖	熱浸鋅	1	0	1	件	21.927	21.927	
5		T2-4004-TJ1	鐵件加工圖	熱浸鋅	1	0	1	件	125.676	125.676	
6		T2-4004-TJ6	鐵件加工圖	熱浸鋅	1	0	1	件	118.108	118.108	
7		T2-4004-TJ1a	鐵件加工圖	熱浸鋅	1	0	1	件	85.586	85.586	
8		T2-4004-TJ6a	鐵件加工圖	熱浸鋅	1	0	1	件	82.272	82.272	
11		T2-4003-TJ1	鐵件加工圖	熱浸鋅	1	0	1	件	18.209	18.209	
9		T2-4003-TJ2a	鐵件加工圖	熱浸鋅	1	0	1	件	58.014	58.014	
10		T2-4003-TJ3a	鐵件加工圖	熱浸鋅	1	0	1	件	12.723	12.723	
12		T2-4003-TJ5a	鐵件加工圖	熱浸鋅	1	0	1	件	55.772	55.772	
13		T2-4003-TJ6a	鐵件加工圖	熱浸鋅	1	0	1	件	11.729	11.729	
16		T2-4003-TJ1a	鐵件加工圖	熱浸鋅	1	0	1	件	15.173	15.173	
14		T2-4003-TJ2b	鐵件加工圖	熱浸鋅	1	0	1	件	50.683	50.683	
15		T2-4003-TJ3b	鐵件加工圖	熱浸鋅	1	0	1	件	11.379	11.379	
17		T2-4003-TJ5b	鐵件加工圖	熱浸鋅	1	0	1	件	54.826	54.826	
18		T2-4003-TJ6b	鐵件加工圖	熱浸鋅	1	0	1	件	10.784	10.784	
19		T2-4003-TJ5d	鐵件加工圖	熱浸鋅	1	0	1	件	54.826	54.826	
20		T2-4003-TJ6d	鐵件加工圖	熱浸鋅	1	0	1	件	10.784	10.784	

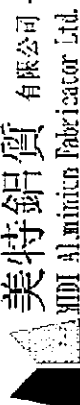
		美特鋁質有限公司		工程號:	J-856	計算:	LRA	日期:	2023/10/17	送呈:--	
地盤名稱:		天榮站		核對:				日期:		副本:	
項目類別:		幕牆鐵件		批准:				日期:			
修改版次:				A/C Code:				鐵件總重量KG:		7558.80	
BM編號:				此BM依據最新施工圖資料計算							
序號	修改內容	鐵件圖號	圖紙名稱	顏色	實用	後備	總數	單位	單件 (kg)	總重量 (kg)	備注
21		T2-4003-TJ5e	鐵件加工圖	熱浸鋅	1	0	1	件	52.556	52.556	
22		T2-4003-TJ6e	鐵件加工圖	熱浸鋅	1	0	1	件	11.956	11.956	
23		T2-4003-TJ1b	鐵件加工圖	熱浸鋅	1	0	1	件	5.183	5.183	
24		T2-4003-TJ1c	鐵件加工圖	熱浸鋅	1	0	1	件	5.183	5.183	
25		T2-4003-TJ5c	鐵件加工圖	熱浸鋅	1	0	1	件	16.334	16.334	
26		T2-4003-TJ6c	鐵件加工圖	熱浸鋅	1	0	1	件	3.213	3.213	
27		T3-4005-TJ3	鐵件加工圖	熱浸鋅	1	0	1	件	95.236	95.236	
28		T3-4005-TJ4	鐵件加工圖	熱浸鋅	1	0	1	件	29.626	29.626	
29		T3-4005-TJ3a	鐵件加工圖	熱浸鋅	1	0	1	件	64.300	64.300	
30		T3-4005-TJ4a	鐵件加工圖	熱浸鋅	1	0	1	件	16.652	16.652	
31		T3-4005-TJ9	鐵件加工圖	熱浸鋅	1	0	1	件	67.482	67.482	
32		T3-4005-TJ10	鐵件加工圖	熱浸鋅	1	0	1	件	30.568	30.568	
33		T3-4005-TJ9a	鐵件加工圖	熱浸鋅	1	0	1	件	10.902	10.902	
34		T3-4005-TJ10a	鐵件加工圖	熱浸鋅	1	0	1	件	6.353	6.353	
35		T3-4005-TJ15	鐵件加工圖	熱浸鋅	1	0	1	件	72.761	72.761	
36		T3-4005-TJ15a	鐵件加工圖	熱浸鋅	1	0	1	件	47.544	47.544	
37		T3-4006-TJ4	鐵件加工圖	熱浸鋅	1	0	1	件	38.972	38.972	
38		T3-4006-TJ4a	鐵件加工圖	熱浸鋅	1	0	1	件	27.621	27.621	
39		T3-4006-TJ1	鐵件加工圖	熱浸鋅	1	0	1	件	70.301	70.301	
40		T3-4006-TJ2	鐵件加工圖	熱浸鋅	1	0	1	件	21.794	21.794	

BM編號:		工程號:	J-856	計算:	LRA	日期:	2023/10/17	送呈:--			
修改版次:		地盤名稱:	天榮站	核對:		日期:		副本:			
項目類別:		項目類別:	幕牆鐵件	批准:		日期:					
A/C Code:		鐵件總重量KG: 7558.80							此BM依據最新施工圖資料計算		
序號	修改內容	鐵件圖號	圖紙名稱	顏色	實用	後備	總數	單位	單件 (kg)	總重量 (kg)	備註
41		T3-4006-TJ1a	鐵件加工圖	熱浸鋅	1	0	1	件	52.556	52.556	
42		T3-4006-TJ2a	鐵件加工圖	熱浸鋅	1	0	1	件	11.597	11.597	
43		T3-4006-TJ1b	鐵件加工圖	熱浸鋅	1	0	1	件	10.236	10.236	
44		T3-4006-TJ2b	鐵件加工圖	熱浸鋅	1	0	1	件	2.113	2.113	
45		T3-4006-TJ1d	鐵件加工圖	熱浸鋅	1	0	1	件	10.236	10.236	
46		T3-4006-TJ2d	鐵件加工圖	熱浸鋅	1	0	1	件	2.113	2.113	
47		T3-4006-TJ1e	鐵件加工圖	熱浸鋅	1	0	1	件	9.786	9.786	
48		T3-4006-TJ2e	鐵件加工圖	熱浸鋅	1	0	1	件	2.345	2.345	
49		T3-4006-TJ1c	鐵件加工圖	熱浸鋅	1	0	1	件	15.376	15.376	
50		T3-4006-TJ2c	鐵件加工圖	熱浸鋅	1	0	1	件	3.173	3.173	
51		T1-4001-TJ1	鐵件加工圖	熱浸鋅	1	0	1	件	118.108	118.108	
52		T1-4001-TJ1a	鐵件加工圖	熱浸鋅	1	0	1	件	76.292	76.292	
53		T1-4001-TJ12	鐵件加工圖	熱浸鋅	1	0	1	件	97.506	97.506	
54		T1-4001-TJ13	鐵件加工圖	熱浸鋅	1	0	1	件	69.620	69.620	
55		T1-4001-TJ12a	鐵件加工圖	熱浸鋅	1	0	1	件	66.260	66.260	
56		T1-4001-TJ13a	鐵件加工圖	熱浸鋅	1	0	1	件	43.619	43.619	
57		T1-4002-TJ4	鐵件加工圖	熱浸鋅	1	0	1	件	118.108	118.108	
58		T1-4002-TJ4a	鐵件加工圖	熱浸鋅	1	0	1	件	200.469	200.469	
59		T1-4002-TJ1	鐵件加工圖	熱浸鋅	1	0	1	件	171.186	171.186	
60		T1-4007-TJ1	鐵件加工圖	熱浸鋅	1	0	1	件	109.585	109.585	

美特鋁質 有限公司 MIDI Aluminium Fabricator Ltd.		工程號:	J-856	計算:	LRA	日期:	2023/10/17	送呈:--			
地盤名稱:		天榮站		核對:		日期:		副本:			
項目類別:		幕牆鐵件		批准:		日期:					
修改版次:				A/C Code:		鐵件總重量KG:		7558.80			
BM編號:								此BM依據最新施工圖資料計算			
序號	修改內容	鐵件圖號	圖紙名稱	顏色	實用	後備	總數	單位	單件 (kg)	總重量 (kg)	備註
61		T1-4007-TJ2	鐵件加工圖	熱浸鋅	1	0	1	件	107.325	107.325	
62		T1-4007-TJ3	鐵件加工圖	熱浸鋅	1	0	1	件	105.802	105.802	
63		T1-4007-TJ4	鐵件加工圖	熱浸鋅	1	0	1	件	115.119	115.119	
64		T1-4008-TJ1	鐵件加工圖	熱浸鋅	1	0	1	件	91.613	91.613	
65		T1-4008-TJ2	鐵件加工圖	熱浸鋅	1	0	1	件	91.613	91.613	
66		T1-4008-TJ3	鐵件加工圖	熱浸鋅	1	0	1	件	105.811	105.811	
67		T1-4008-TJ4	鐵件加工圖	熱浸鋅	1	0	1	件	107.325	107.325	
68		T1-4008-TJ5	鐵件加工圖	熱浸鋅	1	0	1	件	109.576	109.576	
69		T1-4007-TJ1a	鐵件加工圖	熱浸鋅	1	0	1	件	85.512	85.512	
70		T1-4007-TJ2a	鐵件加工圖	熱浸鋅	1	0	1	件	66.820	66.820	
71		T1-4007-TJ3a	鐵件加工圖	熱浸鋅	1	0	1	件	81.728	81.728	
72		T1-4007-TJ4a	鐵件加工圖	熱浸鋅	1	0	1	件	89.674	89.674	
73		T1-4008-TJ1a	鐵件加工圖	熱浸鋅	1	0	1	件	71.323	71.323	
74		T1-4008-TJ2a	鐵件加工圖	熱浸鋅	1	0	1	件	71.323	71.323	
75		T1-4008-TJ3a	鐵件加工圖	熱浸鋅	1	0	1	件	81.737	81.737	
76		T1-4008-TJ4a	鐵件加工圖	熱浸鋅	1	0	1	件	84.622	84.622	
77		T1-4008-TJ5a	鐵件加工圖	熱浸鋅	1	0	1	件	85.502	85.502	
78		T1-4007-TJ1b	鐵件加工圖	熱浸鋅	1	0	1	件	16.418	16.418	
79		T1-4007-TJ2b	鐵件加工圖	熱浸鋅	1	0	1	件	12.711	12.711	
80		T1-4007-TJ3b	鐵件加工圖	熱浸鋅	1	0	1	件	15.668	15.668	
81		T1-4007-TJ4b	鐵件加工圖	熱浸鋅	1	0	1	件	16.701	16.701	

BM編號:		工程號:	J-856	計算:	LRA	日期:	2023/10/17	送呈:--			
地盤用鐵件BM表		地盤名稱:	天榮站	核對:		日期:		副本:			
		項目類別:	幕牆鐵件	批准:		日期:					
		修改版次:		A/C Code:		鐵件總重量KG:		7558.80			
								此BM依據最新施工圖資料計算			
序號	修改內容	鐵件圖號	圖紙名稱	顏色	實用	後備	總數	單位	單件 (kg)	總重量 (kg)	備註
82		T1-4008-TJ1b	鐵件加工圖	熱浸鋅	1	0	1	件	13.604	13.604	
83		T1-4008-TJ2b	鐵件加工圖	熱浸鋅	1	0	1	件	13.604	13.604	
84		T1-4008-TJ3b	鐵件加工圖	熱浸鋅	1	0	1	件	15.670	15.670	
85		T1-4008-TJ4b	鐵件加工圖	熱浸鋅	1	0	1	件	16.784	16.784	
86		T1-4008-TJ5b	鐵件加工圖	熱浸鋅	1	0	1	件	16.416	16.416	
87		T2-4009-TJ1	鐵件加工圖	熱浸鋅	1	0	1	件	109.585	109.585	
88		T2-4009-TJ2	鐵件加工圖	熱浸鋅	1	0	1	件	107.325	107.325	
89		T2-4009-TJ3	鐵件加工圖	熱浸鋅	1	0	1	件	105.802	105.802	
90		T2-4010-TJ1	鐵件加工圖	熱浸鋅	1	0	1	件	105.792	105.792	
91		T2-4010-TJ2	鐵件加工圖	熱浸鋅	1	0	1	件	107.325	107.325	
92		T2-4010-TJ3	鐵件加工圖	熱浸鋅	1	0	1	件	109.595	109.595	
93		T2-4009-TJ4	鐵件加工圖	熱浸鋅	1	0	1	件	115.119	115.119	
94		T2-4009-TJ1a	鐵件加工圖	熱浸鋅	1	0	1	件	85.512	85.512	
95		T2-4009-TJ2a	鐵件加工圖	熱浸鋅	1	0	1	件	84.622	84.622	
96		T2-4009-TJ3a	鐵件加工圖	熱浸鋅	1	0	1	件	81.728	81.728	
97		T2-4009-TJ4a	鐵件加工圖	熱浸鋅	1	0	1	件	89.674	89.674	
98		T2-4010-TJ1a	鐵件加工圖	熱浸鋅	1	0	1	件	81.718	81.718	
99		T2-4010-TJ2a	鐵件加工圖	熱浸鋅	1	0	1	件	84.622	84.622	
100		T2-4010-TJ3a	鐵件加工圖	熱浸鋅	1	0	1	件	85.521	85.521	
101		T2-4009-TJ1b	鐵件加工圖	熱浸鋅	1	0	1	件	16.418	16.418	
102		T2-4009-TJ2b	鐵件加工圖	熱浸鋅	1	0	1	件	16.784	16.784	

BM編號:		工程號:	J-856	計算:	LRA	日期:	2023/10/17	送呈:--			
修改版次:		地盤名稱:	天榮站	核對:		日期:		副本:			
項目類別:		幕牆鐵件		批准:		日期:					
A/C Code:											
鐵件總重量KG:							7558.80	此BM依據最新施工圖資料計算			
序號	修改內容	鐵件圖號	圖紙名稱	顏色	實用	後備	總數	單位	單件 (kg)	總重量 (kg)	備注
103		T2-4009-TJ3b	鐵件加工圖	熱浸鋅	1	0	1	件	15.668	15.668	
104		T2-4009-TJ4b	鐵件加工圖	熱浸鋅	1	0	1	件	16.701	16.701	
105		T2-4010-TJ1b	鐵件加工圖	熱浸鋅	1	0	1	件	15.666	15.666	
106		T2-4010-TJ2b	鐵件加工圖	熱浸鋅	1	0	1	件	16.784	16.784	
107		T2-4010-TJ3b	鐵件加工圖	熱浸鋅	1	0	1	件	16.420	16.420	
108		T3-4011-TJ1	鐵件加工圖	熱浸鋅	1	0	1	件	114.079	114.079	
109		T3-4011-TJ2	鐵件加工圖	熱浸鋅	2	0	2	件	90.762	181.523	
110		T3-4011-TJ1a	鐵件加工圖	熱浸鋅	1	0	1	件	90.005	90.005	
111		T3-4011-TJ2a	鐵件加工圖	熱浸鋅	2	0	2	件	84.622	169.245	
112		T3-4011-TJ1b	鐵件加工圖	熱浸鋅	1	0	1	件	17.309	17.309	
113		T3-4011-TJ2b	鐵件加工圖	熱浸鋅	2	0	2	件	16.784	33.568	
114		J860-GW-TM1	鐵件加工圖	熱浸鋅	12	0	12	件	3.391	40.694	
115		J860-GW-TM2	鐵件加工圖	熱浸鋅	12	0	12	件	0.945	11.342	
116		J860-GW-TM3	鐵件加工圖	熱浸鋅	16	0	16	件	0.945	15.122	
117		J860-GW-TM4	鐵件加工圖	熱浸鋅	175	0	175	件	3.784	662.148	
118		J860-GW-TM5	鐵件加工圖	熱浸鋅	48	0	48	件	3.784	181.618	
119		J860-GW-TM6	鐵件加工圖	熱浸鋅	6	0	6	件	3.784	22.702	
120		J860-GW-TM7	鐵件加工圖	熱浸鋅	2	0	2	件	3.299	6.597	
					合計:		387	件	7558.797	KG	

78.5



美特鋁質 有限公司
MIDI Aluminium Fabricator Ltd.

工程號 J856 地盤 天榮站

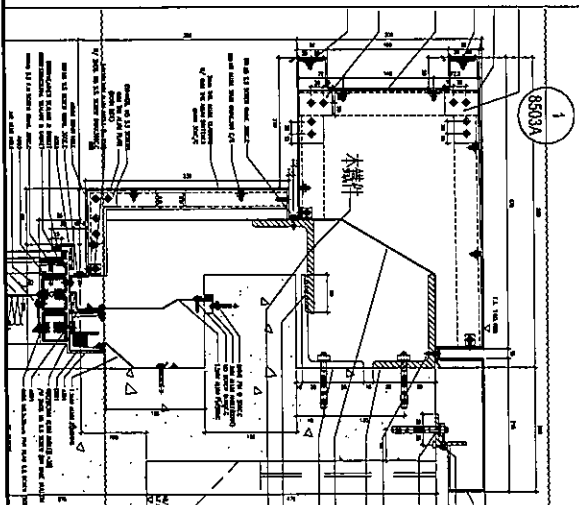
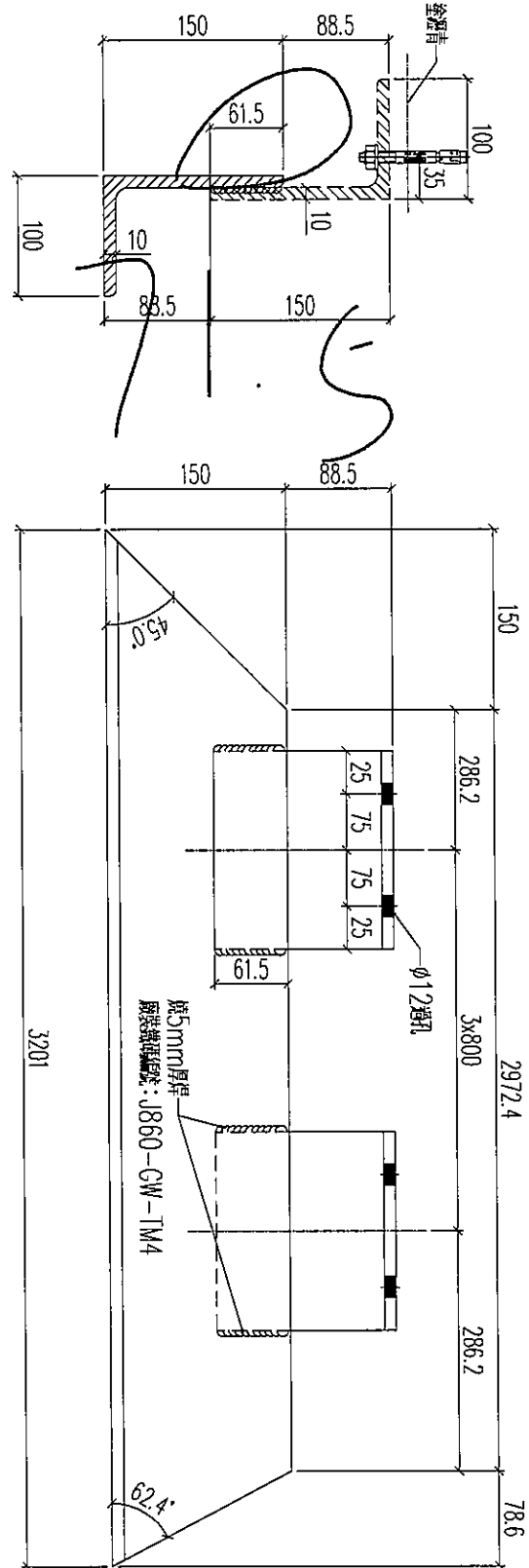

數量: 1支

名稱	鐵件加工圖	制圖	林仁安	2023.10.17	修改	
材料	150x100x10mm鐵角	復核			日期	
顏色	熱浸鋅	批准			圖號	T2-4003-TJ2



美特鋁質 有限公司
MIDI Aluminium Fabricator Ltd.

工程號 J856 地盤 天榮站

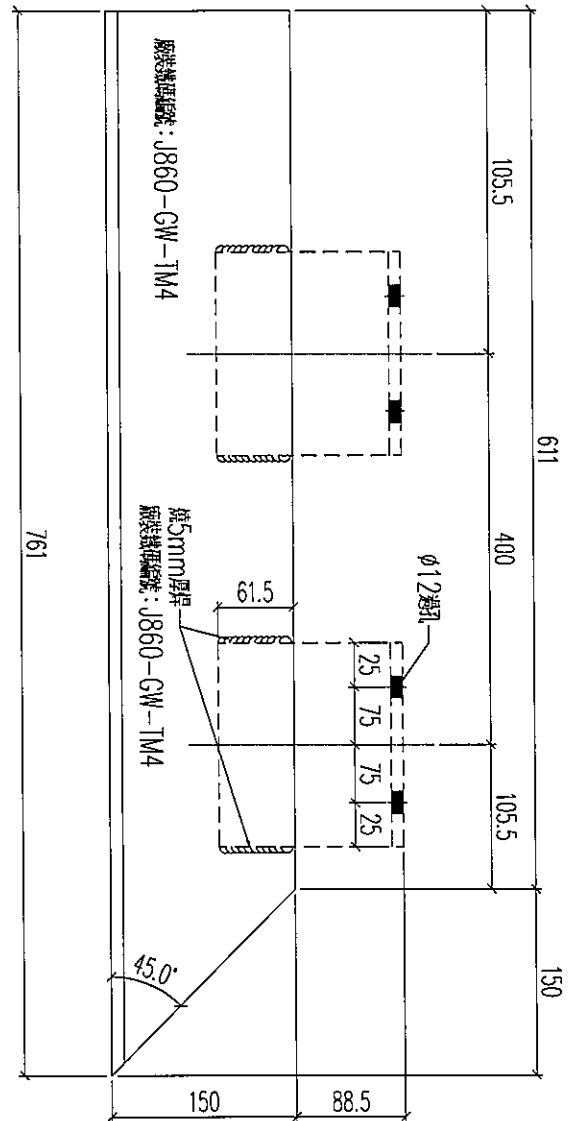
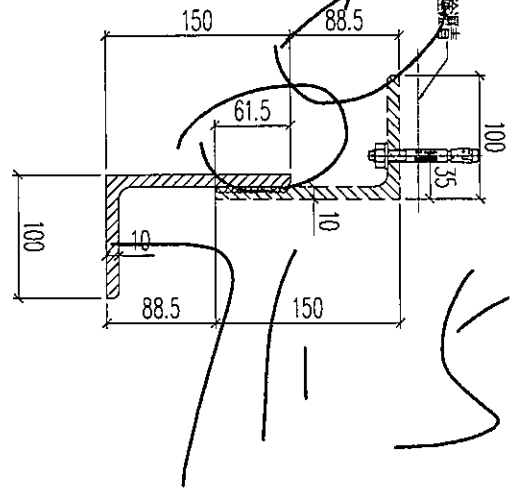

數量: 1支

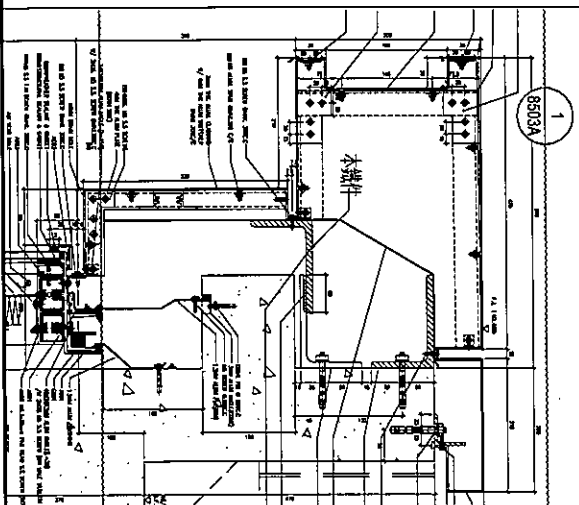

名稱	鐵件加工圖	制圖	林仁安	2023.10.17	修改	
材料	150x100x10mm鐵角	復核			日期	
顏色	熱浸鋅	批准			圖號	T2-4003-TJ3



美特鋁質 有限公司
MIDI Aluminium Fabricator Ltd.

工程號

J856

地盤

天榮站

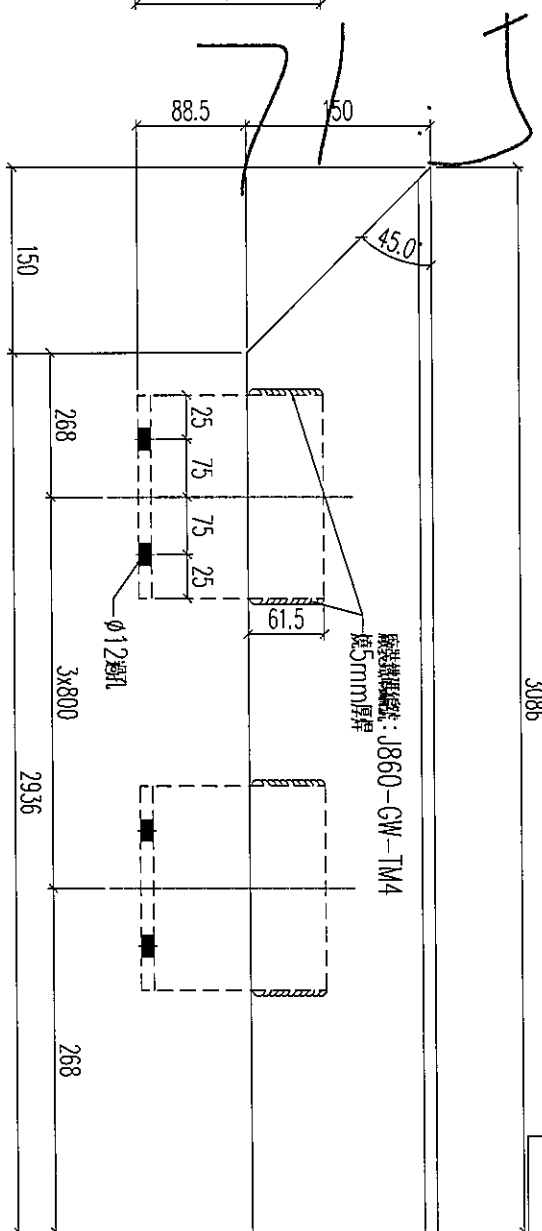
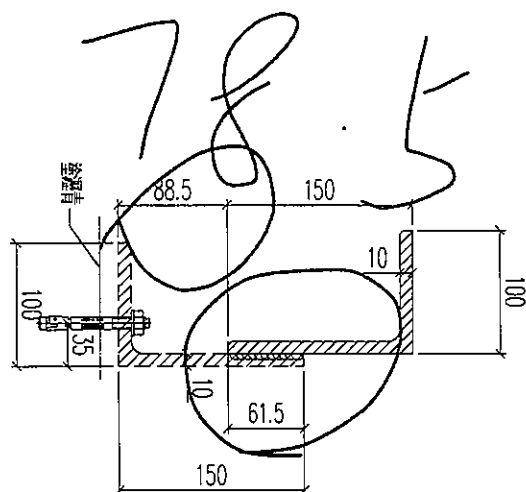

鐵線網規格: J860-GW-TM4
厚5mm厚

數量: 1支

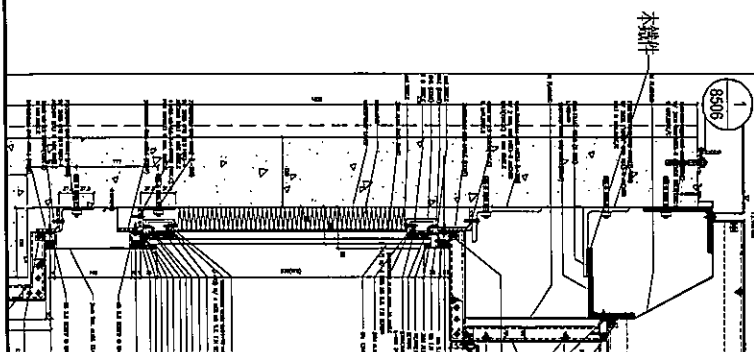

名稱	鐵件加工圖	制圖	林仁安	2023.10.17	修改		
材料	150x100x10mm鐵角	復核			日期		
顏色	熱浸鋅	批准			圖號	T2-4003-TJ5	



美特鋁質 有限公司
MIDI Aluminium Fabricator Ltd.

工程號 J856 地盤 天榮站

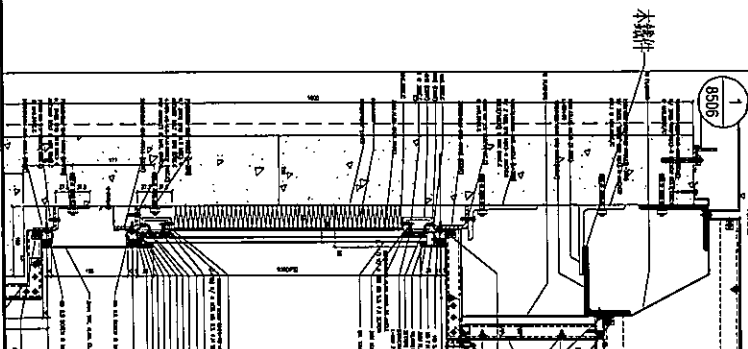
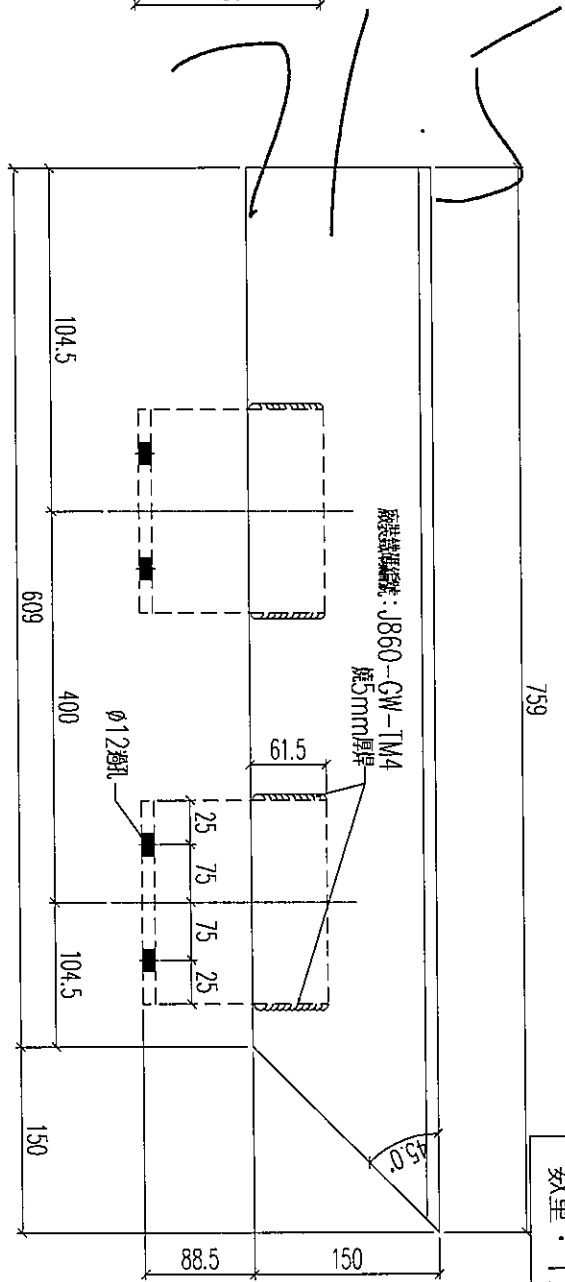
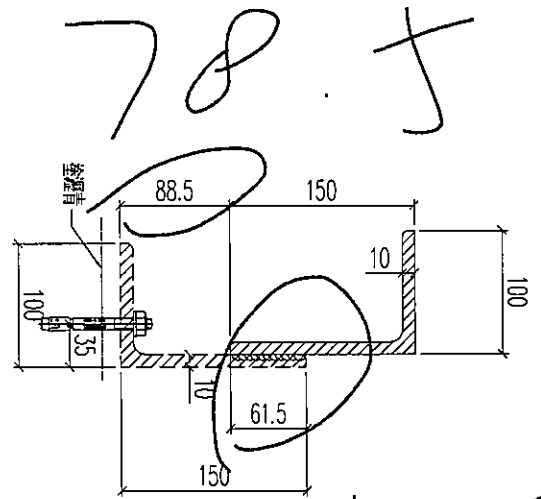

名稱	鐵件加工圖	制圖	林仁安	2023.10.17	修改	
材料	150x100x10mm鐵角	復核			日期	
顏色	熱浸鋅	批准			圖號	T2-4003-TJ6

78.5



美特鋁質 有限公司
MIDI Aluminium Fabricator Ltd.

工程號 J856 地盤 天榮站

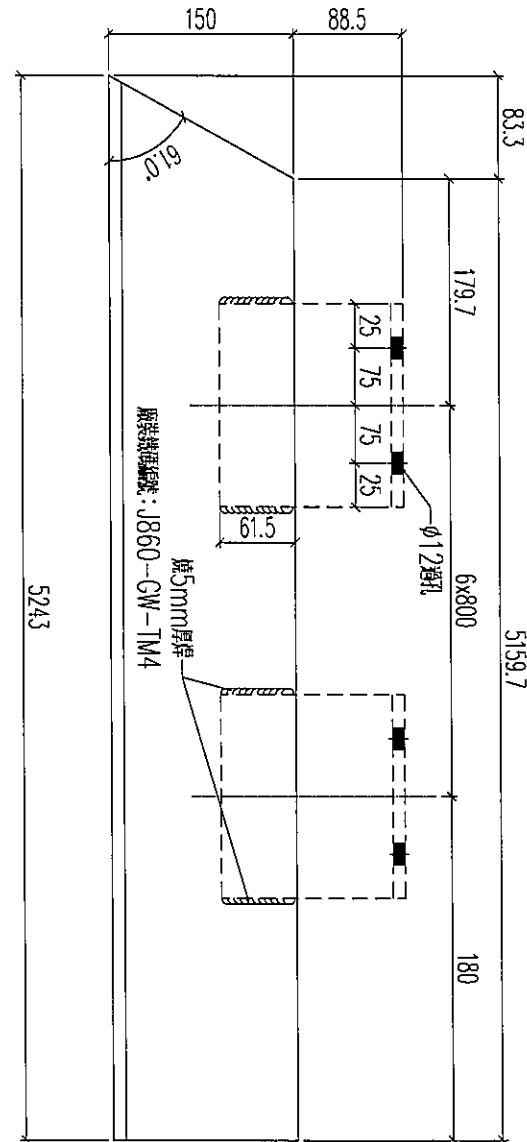
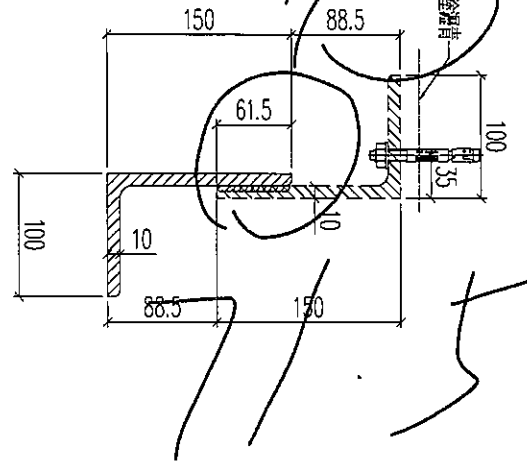

數量: 1支

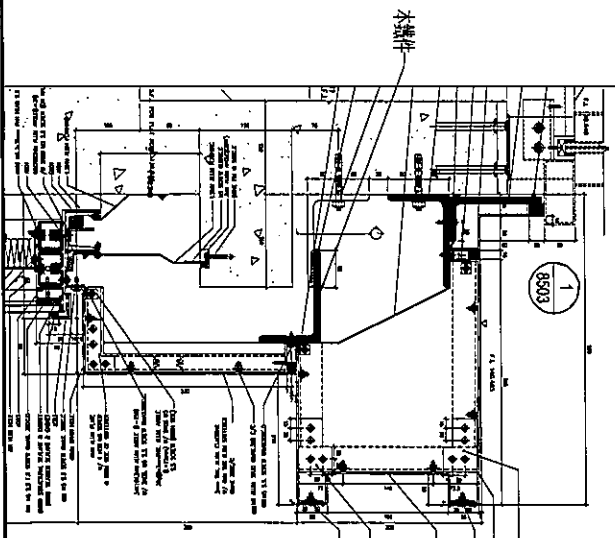

名稱	鐵件加工圖	制圖	林仁安	2023.10.17	修改		
材料	150x100x10mm鐵角	復核			日期		
顏色	熱浸鋅	批准			圖號	T2-4004-TJ1	



美特鋁質有限公司
MIDI Aluminium Fabricator Ltd.

工程號 J856 地盤 天榮站

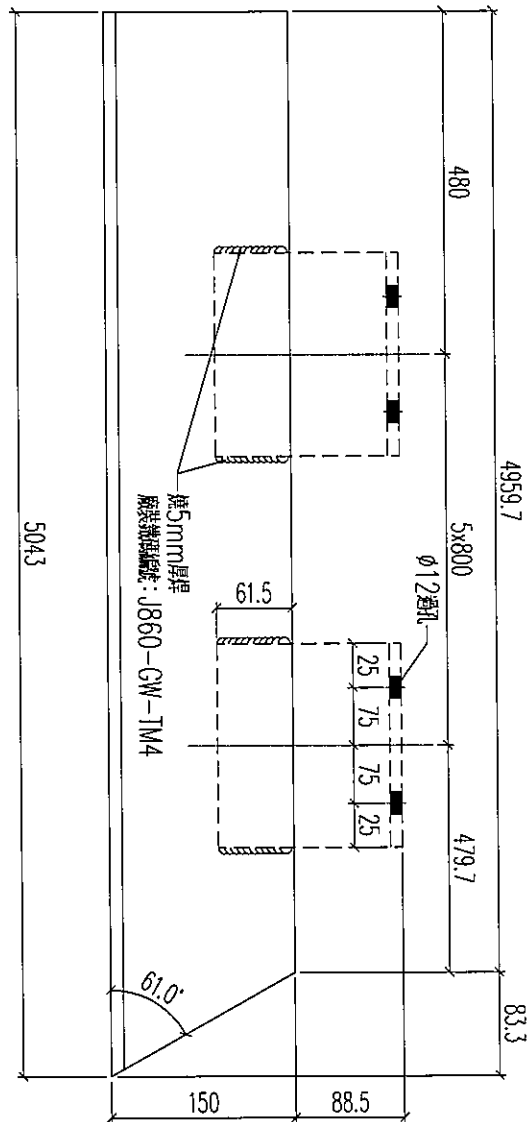
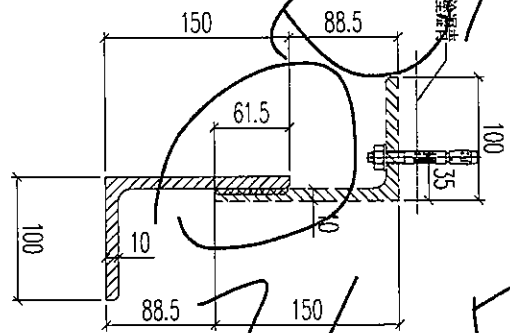

數量: 1支

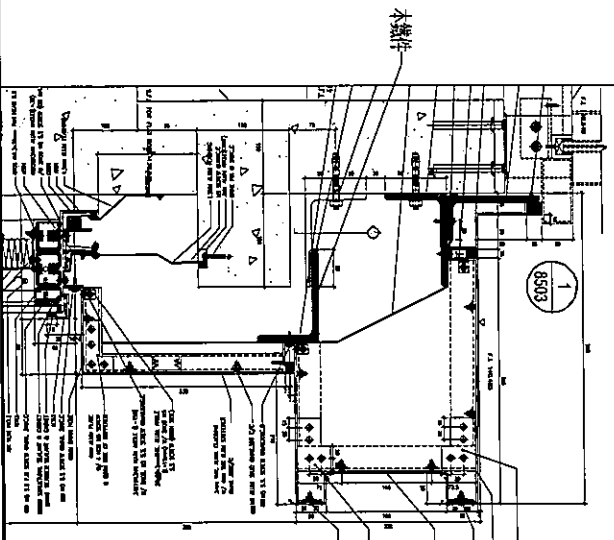

名稱	鐵件加工圖	制圖	林仁安	2023.10.17	修改		
材料	150x100x10mm鐵角	復核			日期		
顏色	熱浸鋅	批准			圖號	T2-4004-TJ6	



美特鋁質 有限公司
MIDI Aluminium Fabricator Ltd.

工程號 J856 地盤 天榮站

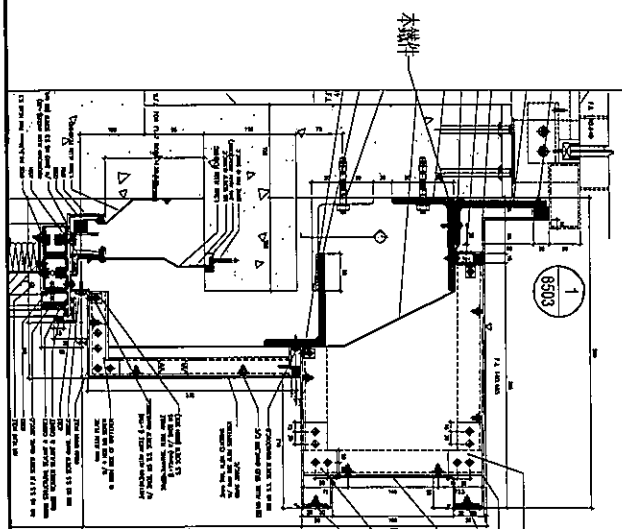
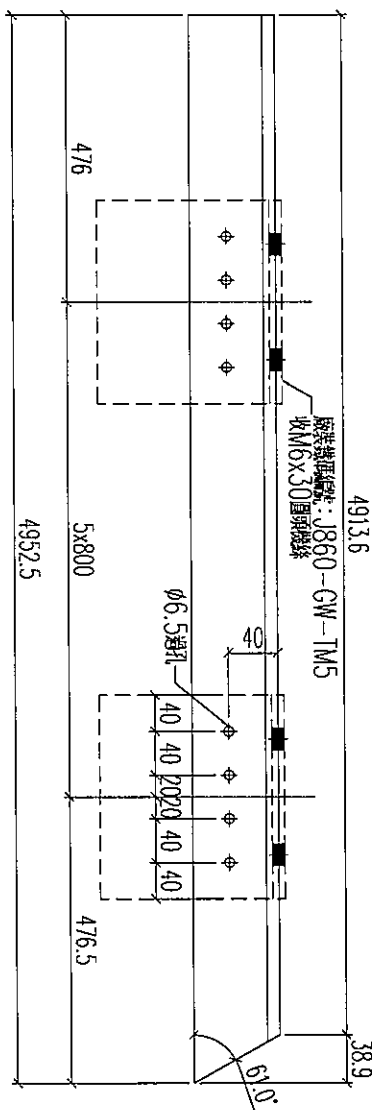
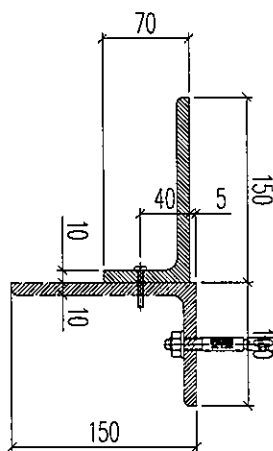

數量: 1支

名稱	鐵件加工圖	制圖	林仁安	2023.10.17	修改		
材料	150x100x10mm鐵角	復核			日期		
顏色	熱浸鋅	批准			圖號	T2-4004-TJ6a	

EG-DWG3



美特鋁質 有限公司
MIDI Aluminium Fabricator Ltd.

工程號 J856 地盤 天榮站

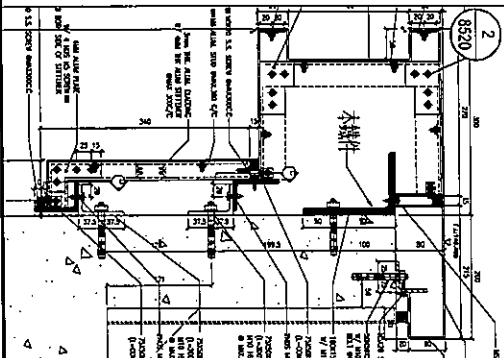
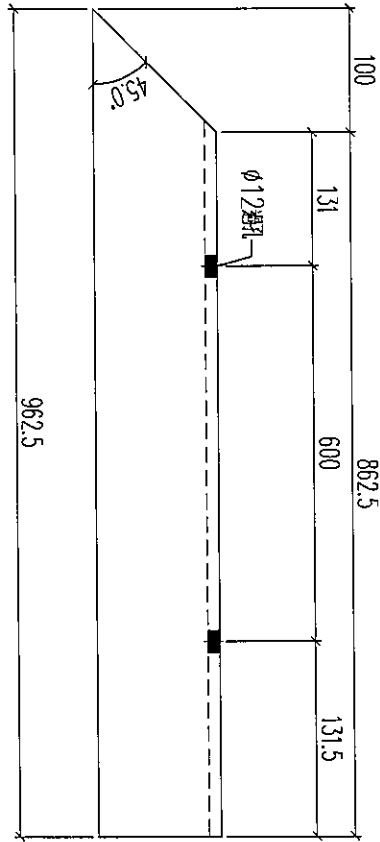
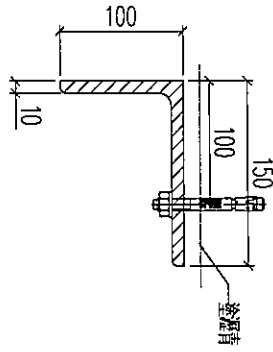

數量: 1支

名稱	鐵件加工圖	制圖	林仁安	2023.10.17	修改		
材料	150x100x10mm鐵角	復核			日期		
顏色	熱浸鋅	批准			圖號	T2-4003-TJ1	

EG-DWG3



美特鋁質 有限公司
MIDI Aluminium Fabricator Ltd.

工程號 J856 地盤 天榮站

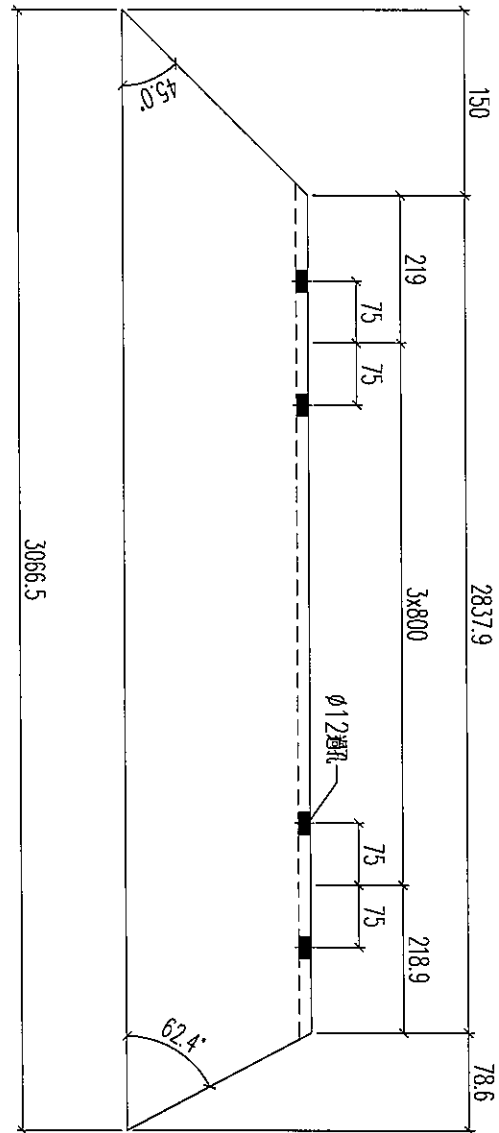
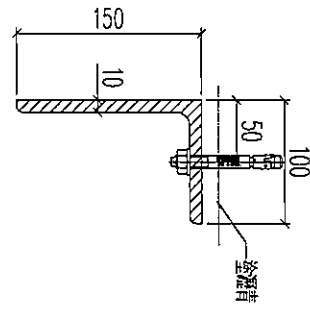

數量：1支

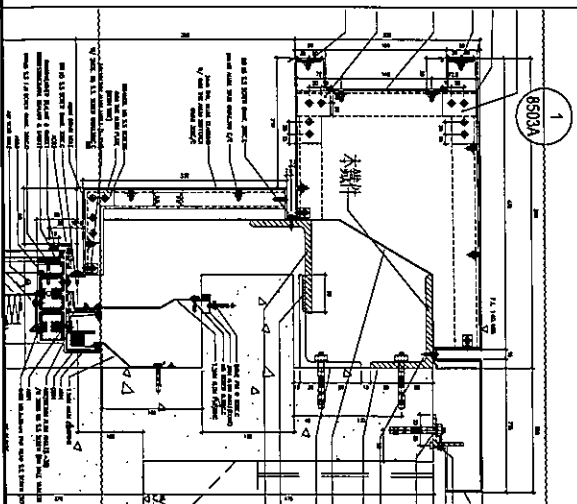

名稱	鐵件加工圖	制圖	林仁安	2023.10.17	修改		
材料	150x100x10mm鐵角	復核			日期		
顏色	熱浸鋅	批准			圖號	T2-4003-TJ2a	



美特鋁質 有限公司
MIDI Aluminium Fabricator Ltd.

工程號 J856 地盤 天榮站

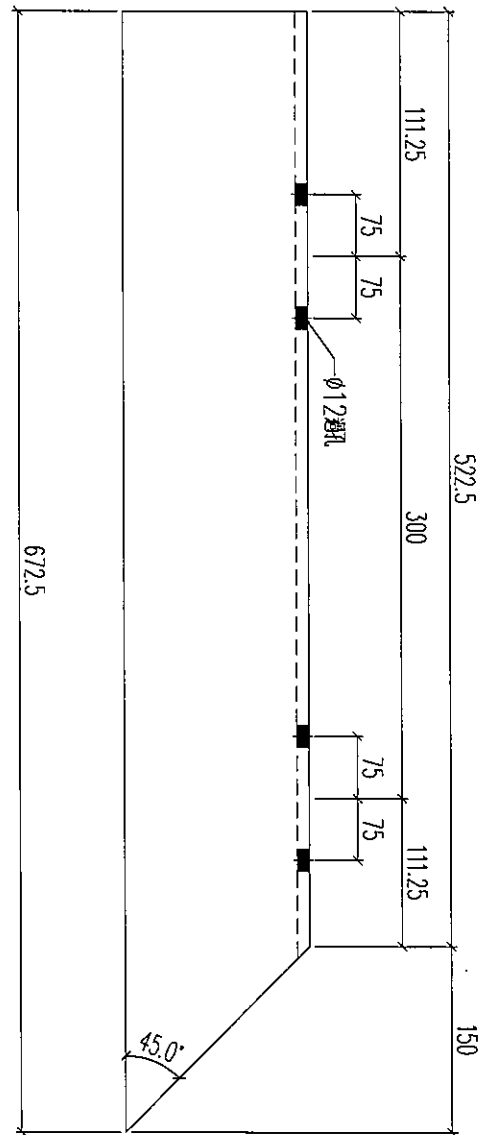
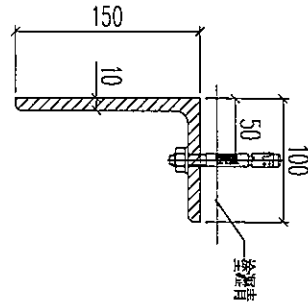

數量：1支

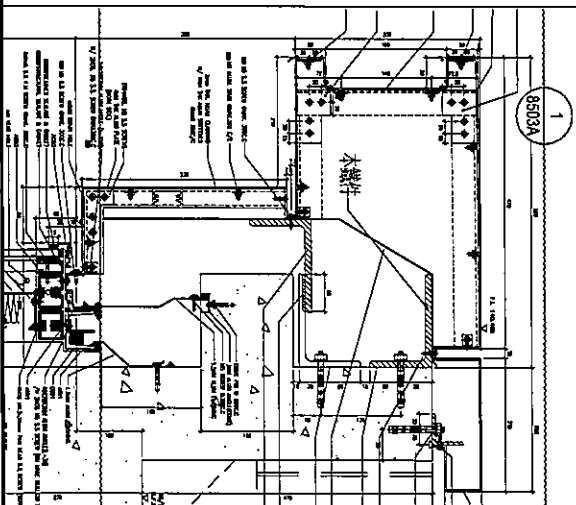

名稱	鐵件加工圖	制圖	林仁安	2023.10.17	修改	
材料	150x100x10mm鐵角	復核			日期	
顏色	熱浸鋅	批准			圖號	T2-4003-TJ3c

EG-DWG3



美特鋁質 有限公司
MIDI Aluminium Fabricator Ltd.

工程號 J856 地盤 天榮站

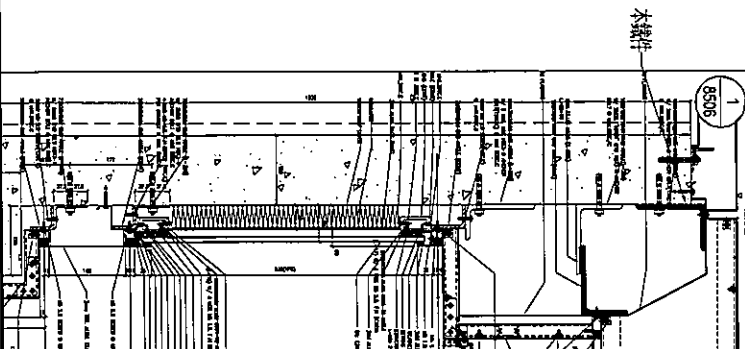
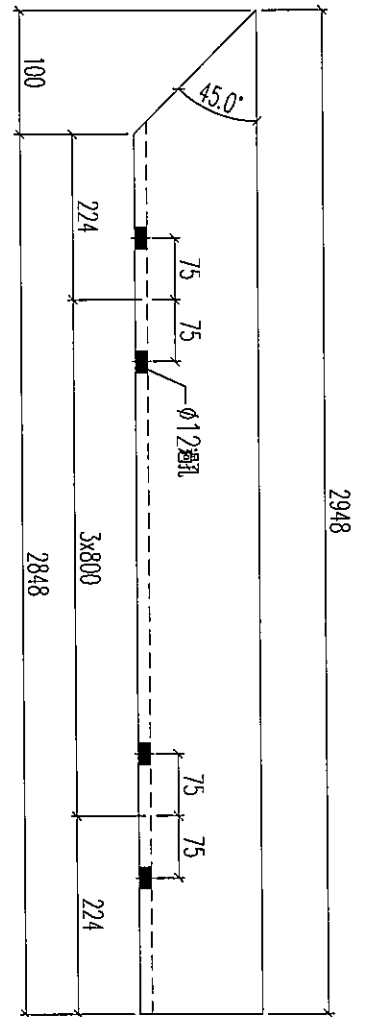
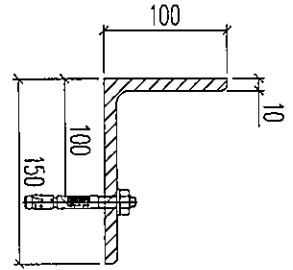

數量：1支

名稱	鐵件加工圖	制圖	林仁安	2023.10.17	修改		
材料	150x100x10mm鐵角	復核			日期		
顏色	熱浸鋅	批准			圖號	T2-4003-TJ5a	

EG-DWG3



美特鋁質 有限公司
MIDI Aluminium Fabricator Ltd.

工程號 J856 地盤 天榮站

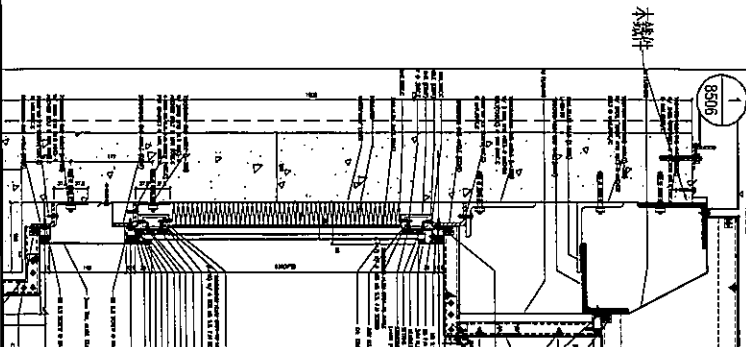
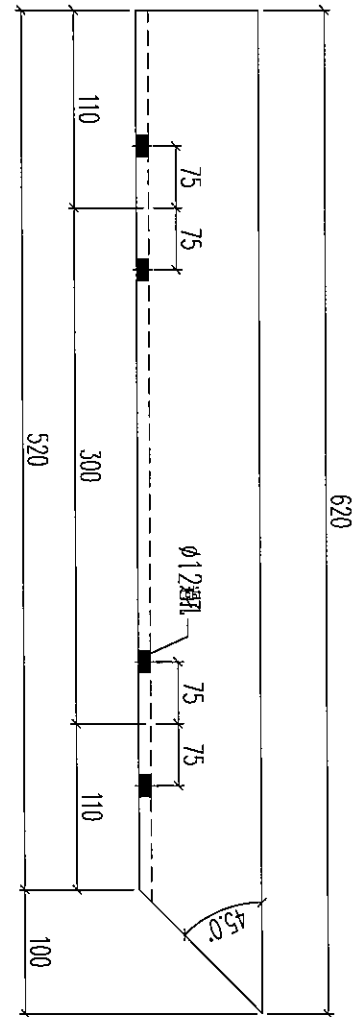
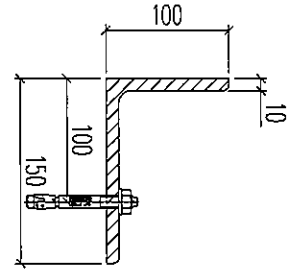

數量：1支

名稱	鐵件加工圖	制圖	林仁安	2023.10.17	修改		
材料	150x100x10mm鐵角	復核			日期		
顏色	熱浸鋅	批准			圖號	T2-4003-TJ6a	

EG-DWG3



美特鋁質 有限公司
MIDI Aluminium Fabricator Ltd.

工程號	J856	地盤	天樂站
-----	------	----	-----

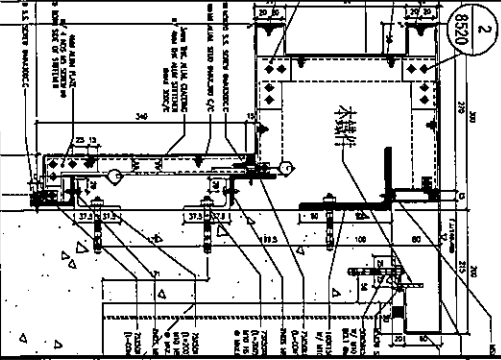
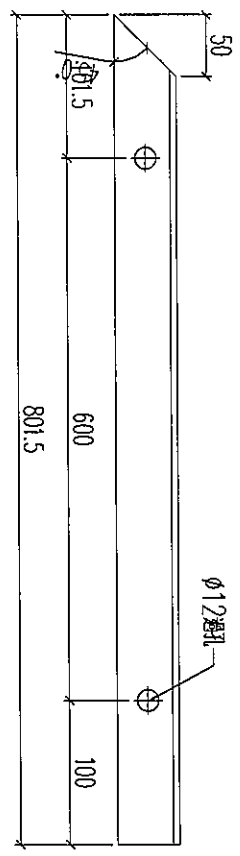
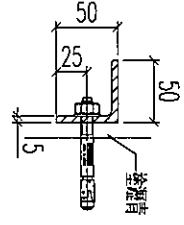

數量：1支

名稱	鐵件加工圖	制圖	林仁安	2023.10.17	修改		
材料	50x50x5mm鐵角	復核			日期		
顏色	熱浸鋅	批准			圖號	T2-4003-TJ1a	

EG-DWG3



美特鋁質 有限公司
MIDI Aluminium Fabricator Ltd.

工程號 J856 地盤 天榮站

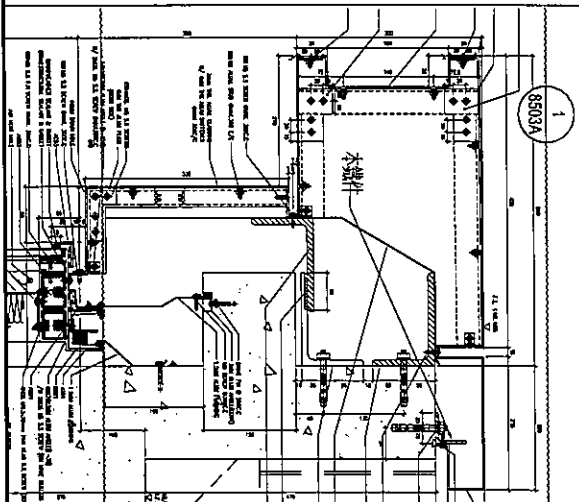
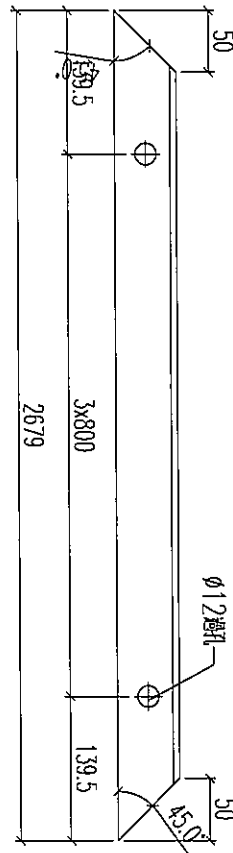
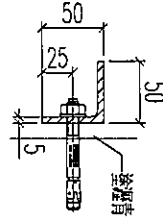

數量: 1支

名稱	鐵件加工圖	制圖	林仁安	2023.10.17	修改		
材料	50x50x5mm鐵角	復核			日期		
顏色	熱鍍	批准			圖號	T2-4003-TJ2b	

EG-DWG3



美特鋁質 有限公司
MIDI Aluminium Fabricator Ltd.

工程號 J856 地盤 天榮站

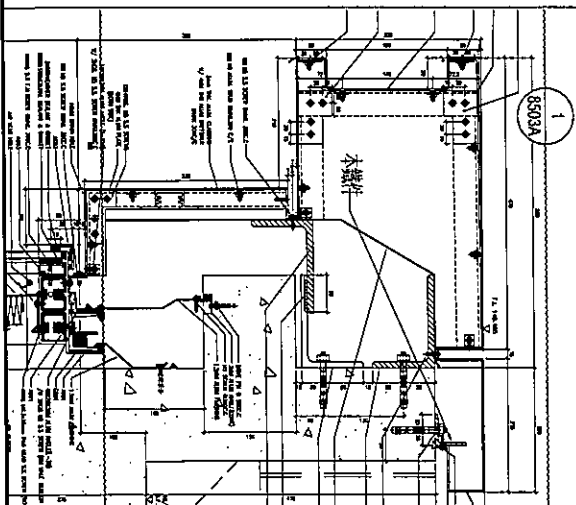
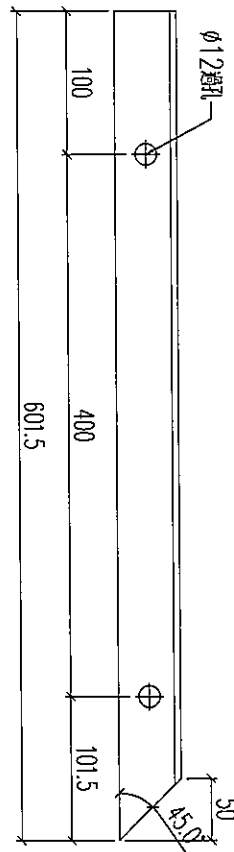
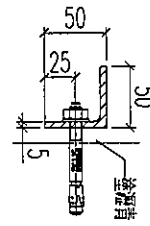

數量：1支

名稱	鐵件加工圖	制圖	林仁安	2023.10.17	修改		
材料	50x50x5mm鐵角	復核			日期		
顏色	熱浸鋅	批准			圖號	T2-4003-TJ3b	

EG-DWG3



美特鋁質 有限公司
MIDI Aluminium Fabricator Ltd.

工程號 J856 地盤 天榮站

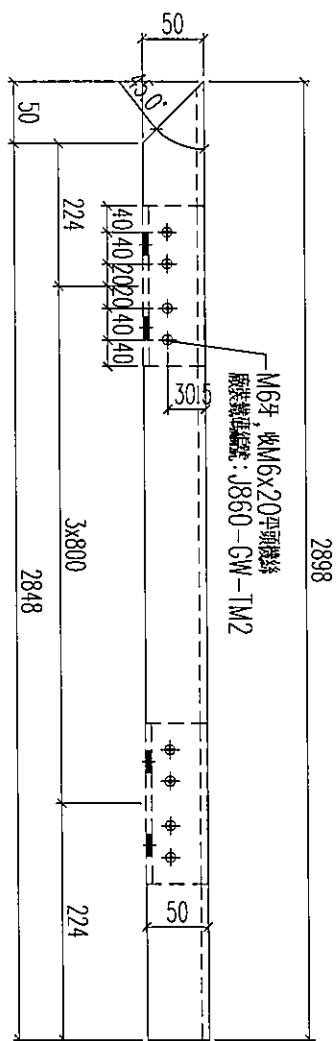
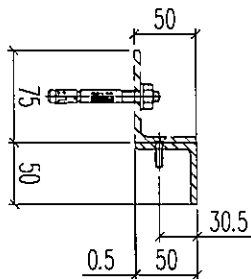

數量: 1支

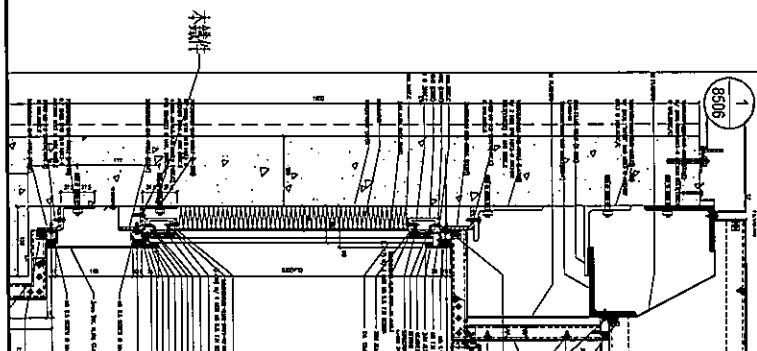

名稱	鐵件加工圖	制圖	林仁安	2023.10.17	修改		
材料	50x50x5mm鐵角	復核			日期		
顏色	熱浸鋅	批准			圖號	T2-4003-TJ5b	

EG-DWG3



美特鋁質有限公司
MIDI Aluminium Fabricator Ltd.

工程號 J856 地盤 天榮站

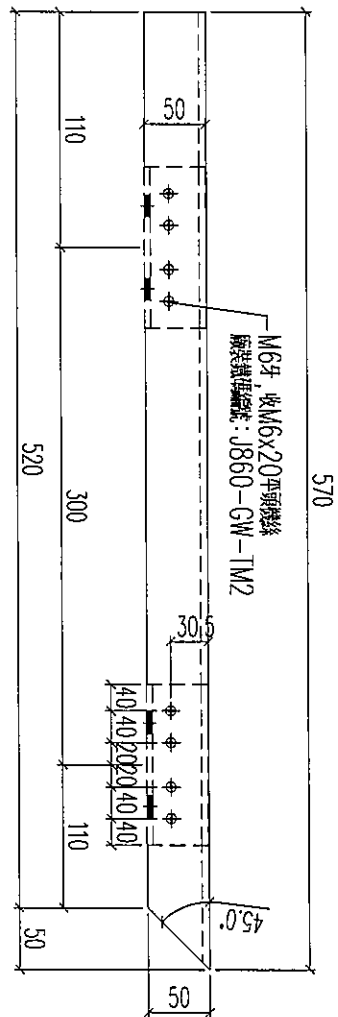
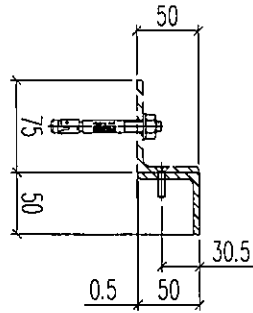

木構件

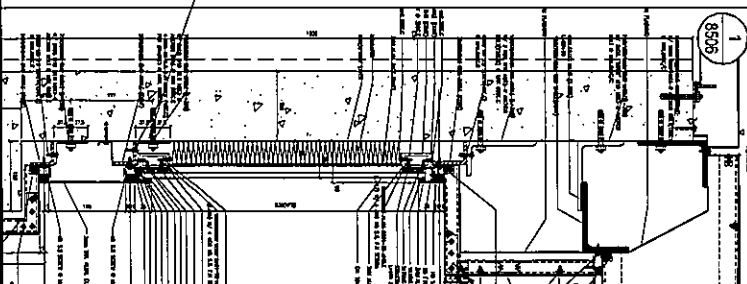

數量: 1支

名稱	鐵件加工圖	制圖	林仁安	2023.10.17	修改		
材料	50x50x5mm鐵角	復核			日期		
顏色	熱浸鋅	批准			圖號	T2-4003-TJ6b	

EG-DWG3



美特鋁質 有限公司
MIDI Aluminium Fabricator Ltd.

工程號 J856 地盤 天榮站

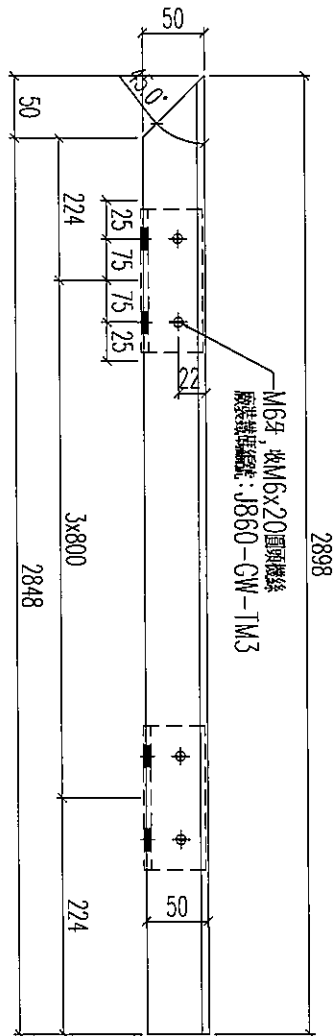
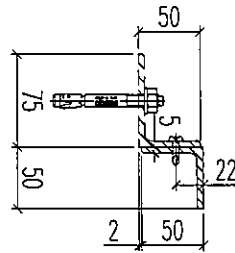

本圖件

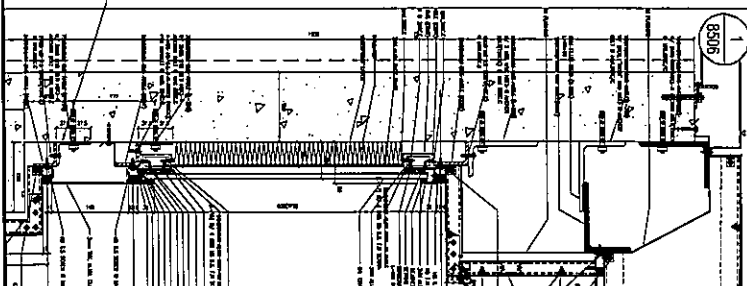

數量: 1支

名稱	鐵件加工圖	制圖	林仁安	2023.10.17	修改		
材料	50x50x5mm鐵角	復核			日期		
顏色	熱浸鋅	批准			圖號	T2-4003-TJ5d	

EG-DWG3



美特鋁質 有限公司
MIDI Aluminium Fabricator Ltd.

工程號 J856 地盤 天榮站

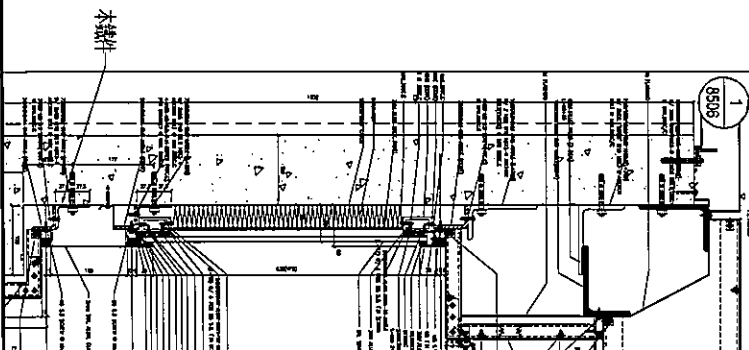
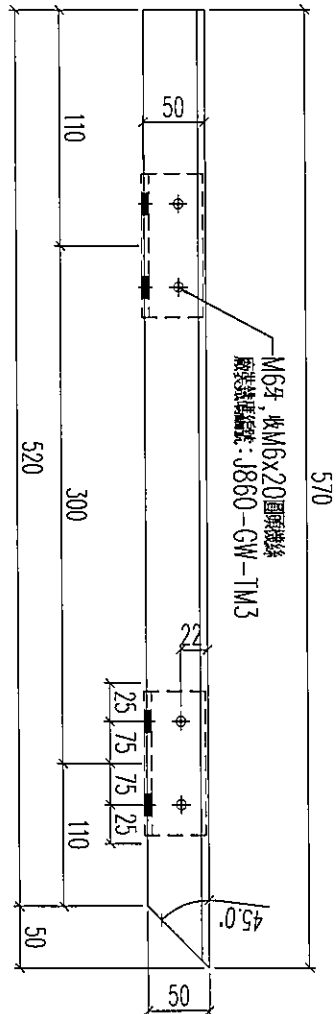
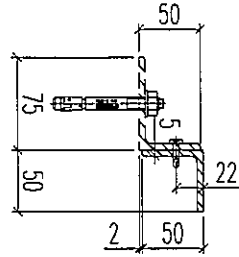

數量: 1支

名稱	鐵件加工圖	制圖	林仁安	2023.10.17	修改		
材料	50x50x5mm鐵角	復核			日期		
顏色	熱浸鋅	批准			圖號	T2-4003-TJ6d	

EG-DWG3



美特鋁質有限公司
MID Aluminium Fabricator Ltd.

工程號 J856 地盤 天榮站

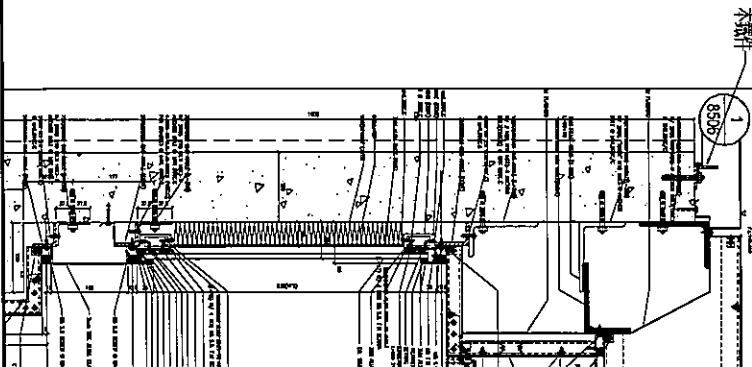
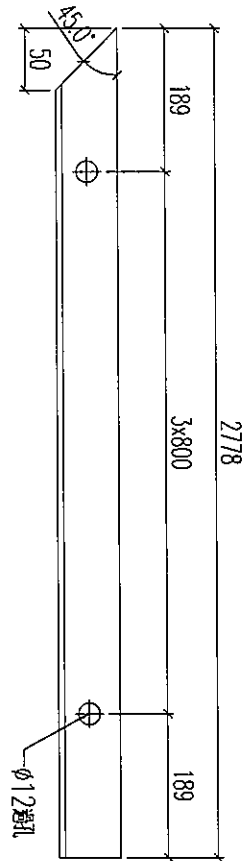
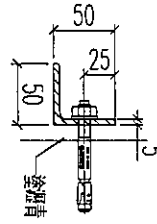

數量：1支

名稱	鐵件加工圖	制圖	林仁安	2023.10.17	修改		
材料	50x50x5mm鐵角	復核			日期		
顏色	熱浸鋅	批准			圖號	T2-4003-TJ5e	

EG-DWG3



美特鋁質 有限公司
MIDI Aluminium Fabricator Ltd.

工程號 J856 地盤 天榮站

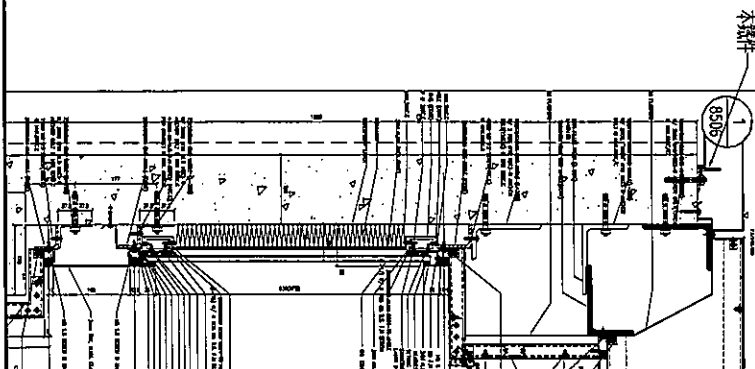
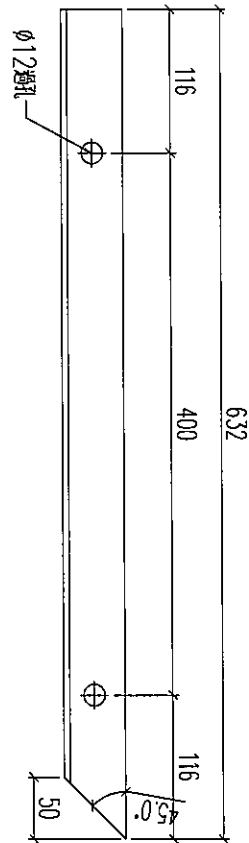
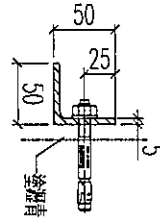

數量：1支

名稱	鐵件加工圖	制圖	林仁安	2023.10.17	修改		
材料	50x50x5mm鐵角	復核			日期		
顏色	熱浸鋅	批准			圖號	T2-4003-TJ6e	



美特鋁質 有限公司
MIDI Aluminium Fabricator Ltd.

工程號 J856 地盤 天樂站

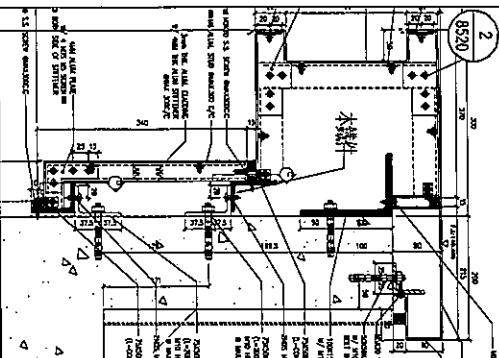
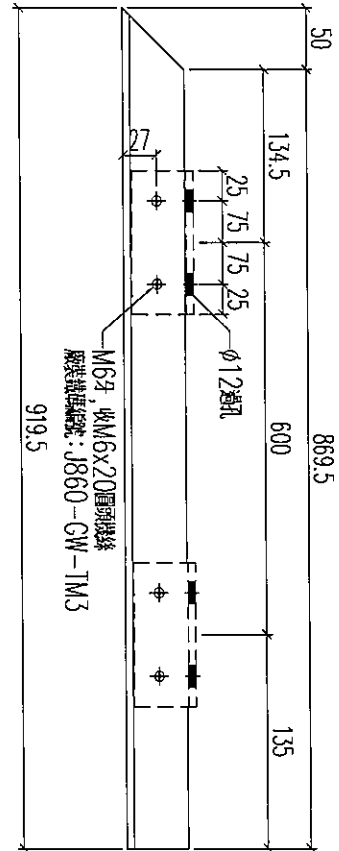
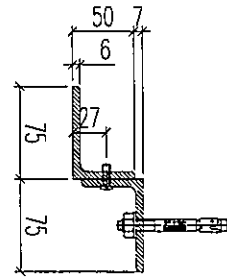

數量: 1支

名稱	鐵件加工圖	制圖	林仁安	2023.10.17	修改		
材料	70x50x6mm鐵角	復核			日期		
顏色	熱浸鋅	批准			圖號	T2-4003-TJ1b	

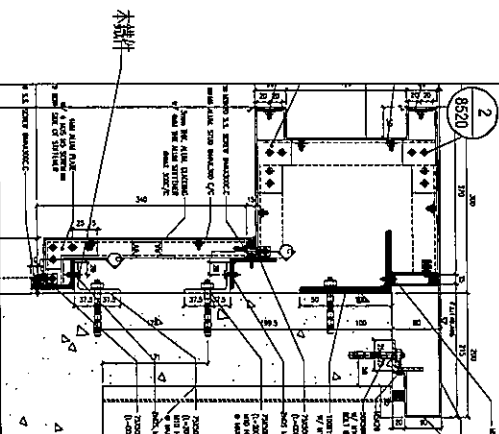
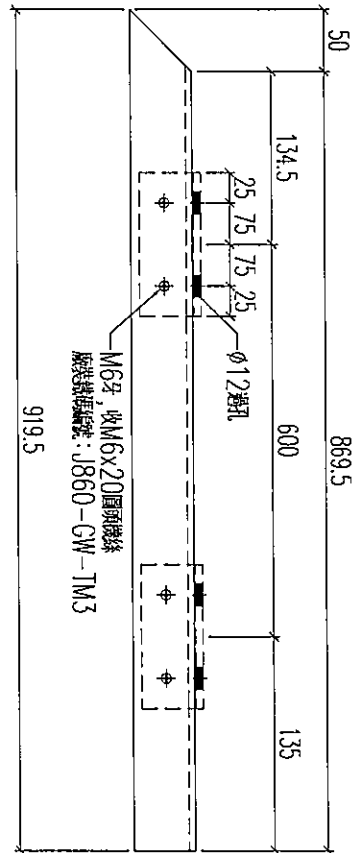
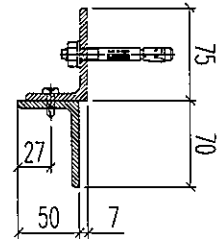

數量: 1支

名稱	鐵件加工圖	制圖	林仁安	2023.10.17	修改		
材料	70x50x6mm鐵角	復核			日期		
顏色	熱浸鋅	批准			圖號	T2-4003-TJ1c	



美特鋁質 有限公司
MIDI Aluminium Fabricator Ltd.

工程號 | J856 | 地盤 | 天榮站

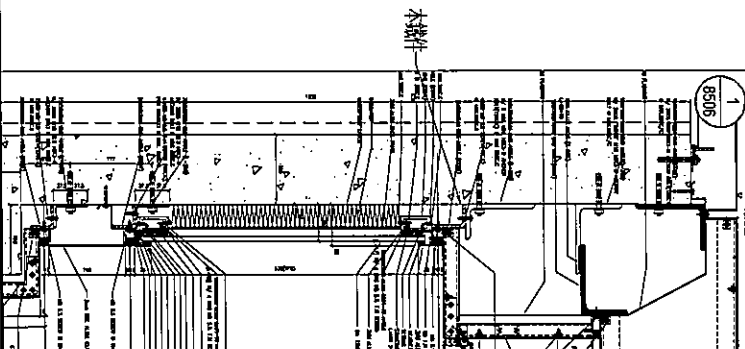
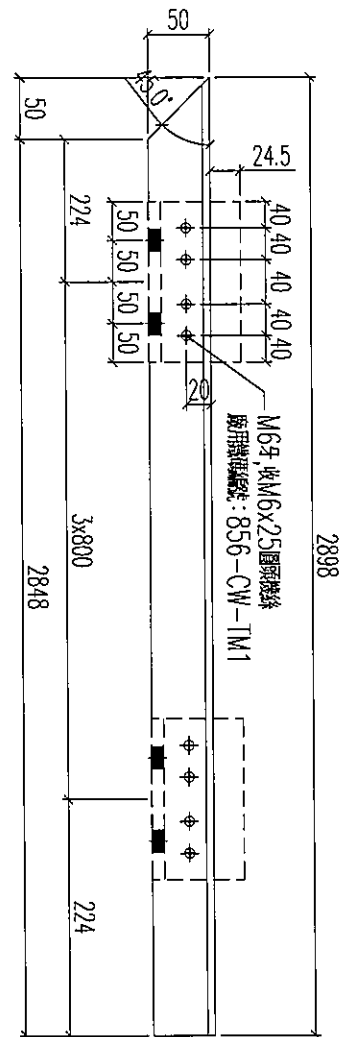
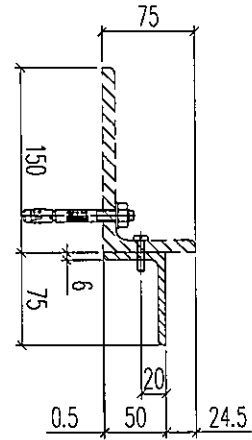

數量: 1支

名稱	鐵件加工圖	制圖	林仁安	2023.10.17	修改		
材料	70x50x6mm鐵角	復核			日期		
顏色	熱浸鋅	批准			圖號	T2-4003-TJ5c	

EG-DWG3



美特鋁質 有限公司
MIDI Aluminium Fabricator Ltd.

工程號 J856 地盤 天榮站

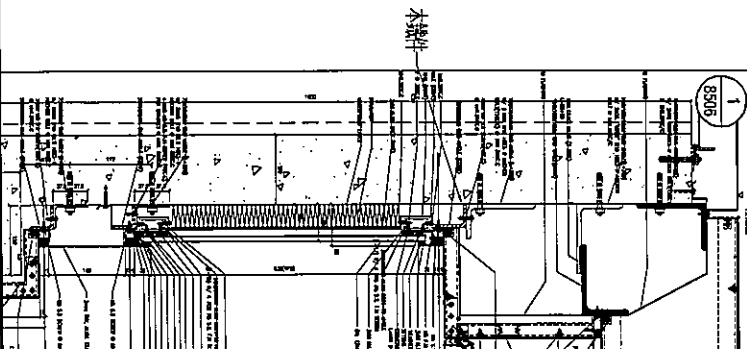
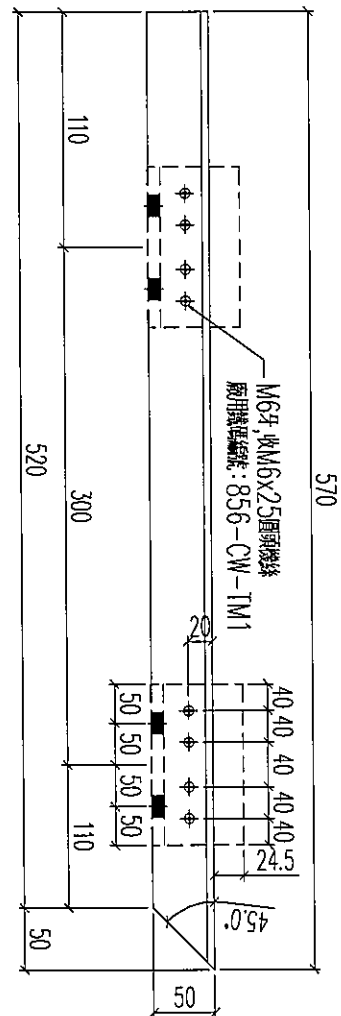
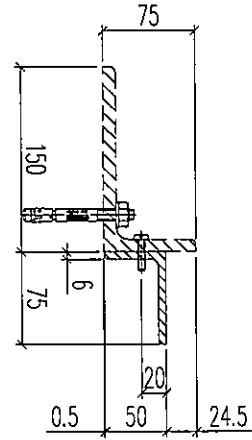

數量: 1支

名稱	鐵件加工圖	制圖	林仁安	2023.10.17	修改		
材料	70x50x6mm鐵角	復核			日期		
顏色	熱浸鋅	批准			圖號	T2-4003-TJ6c	

EG-DWG3



美特鋁質有限公司
MIDI Aluminium Fabricator Ltd.

工程號 J856 地盤 天榮站

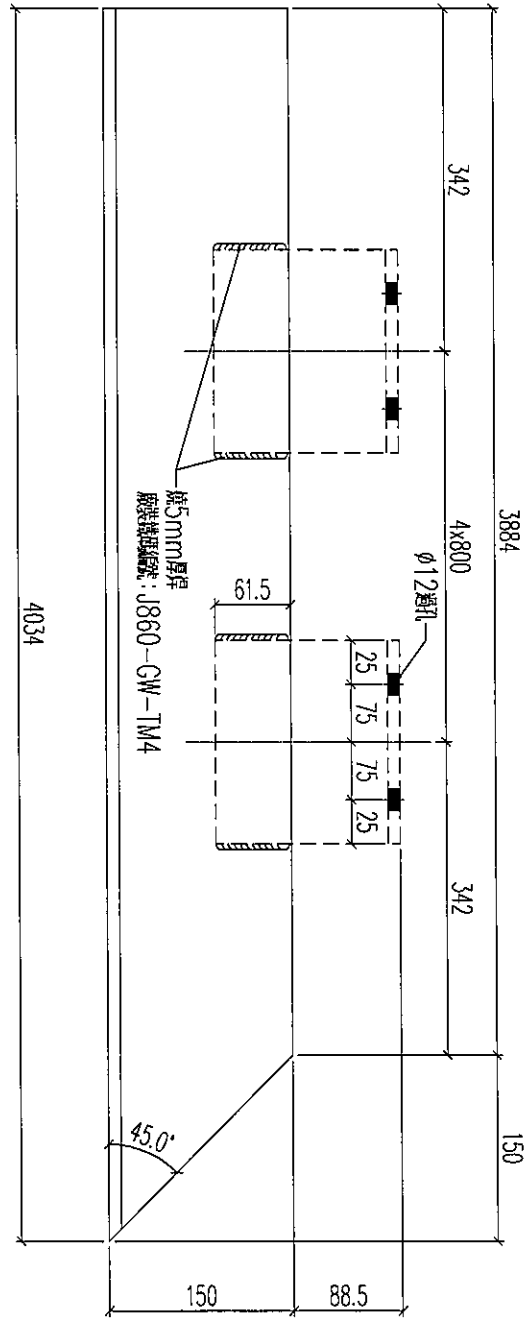
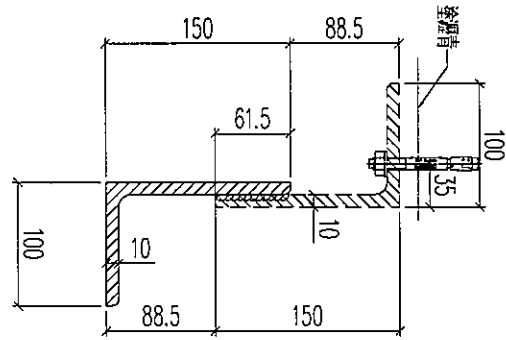

數量: 1支

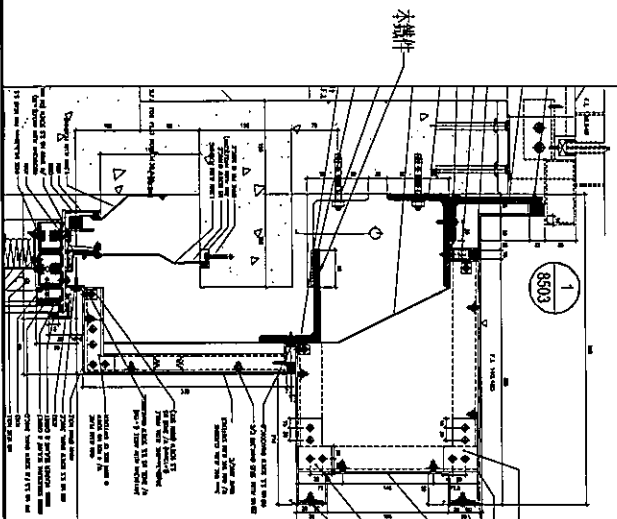

名稱	鐵件加工圖	制圖	林仁安	2023.10.17	修改	
材料	150x100x10mm鐵角	復核			日期	
顏色	熱浸鋅	批准			圖號	T3-4005-TJ3



美特鋁質 有限公司
MIDI Aluminium Fabricator Ltd.

工程號 J856 地盤 天榮站

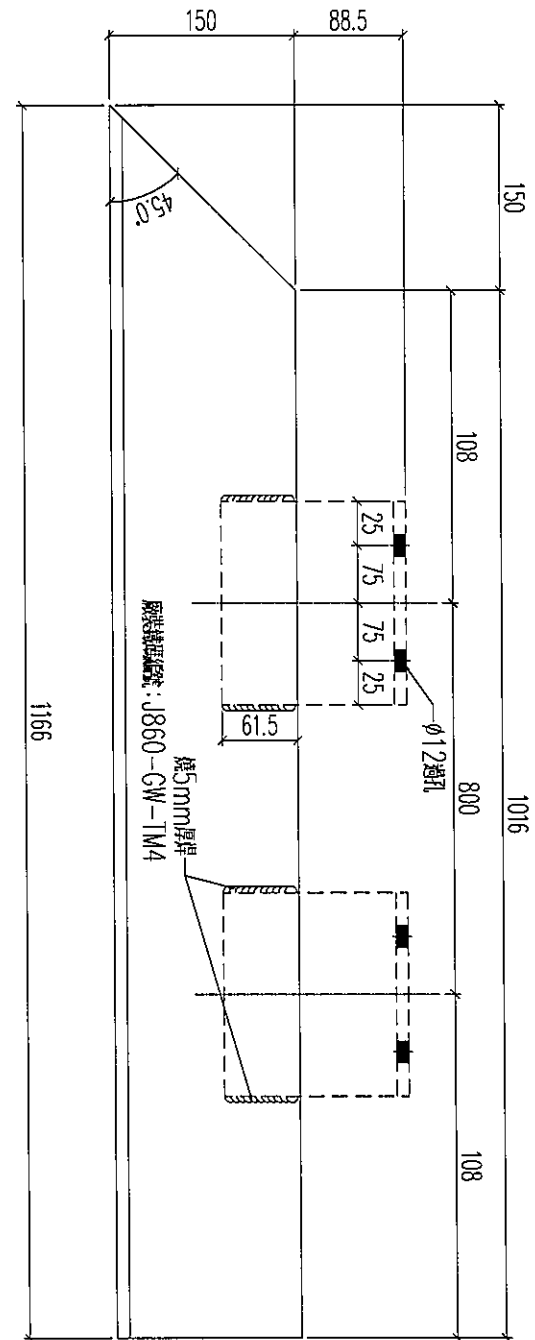
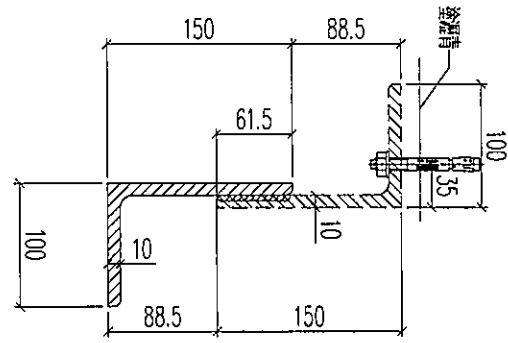

數量: 1支

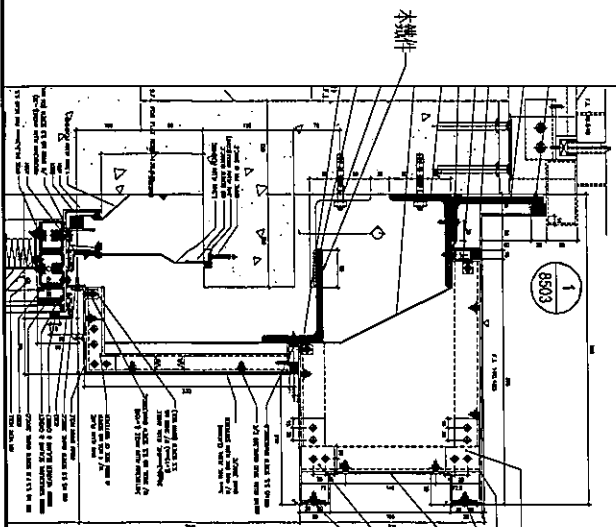

名稱	鐵件加工圖	制圖	林仁安	2023.10.17	修改		
材料	150x100x10mm鐵角	復核			日期		
顏色	熱浸鋅	批准			圖號	T3-4005-TJ4	



美特鋁質有限公司
MIDI Aluminium Fabricator Ltd.

工程號 J856 地盤 天榮站

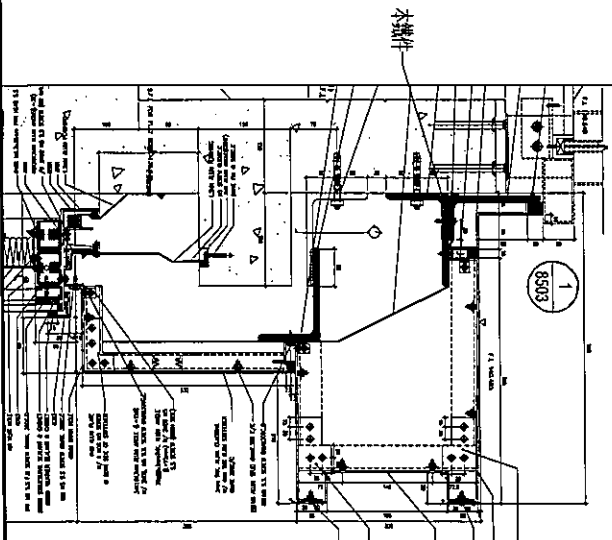
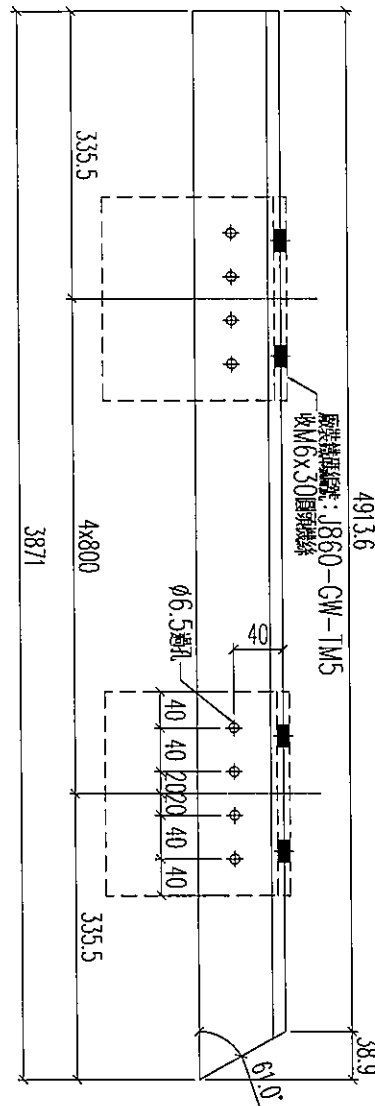
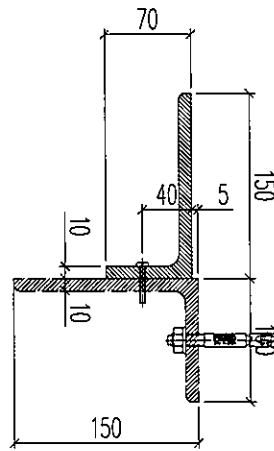

數量: 1支

名稱	鐵件加工圖	制圖	林仁安	2023.10.17	修改		
材料	150x100x10mm鐵角	復核			日期		
顏色	熱浸鋅	批准			圖號	T3-4005-TJ3a	



美特鋁質 有限公司
MIDI Aluminium Fabricator Ltd.

工程號 J856 地盤 天榮站

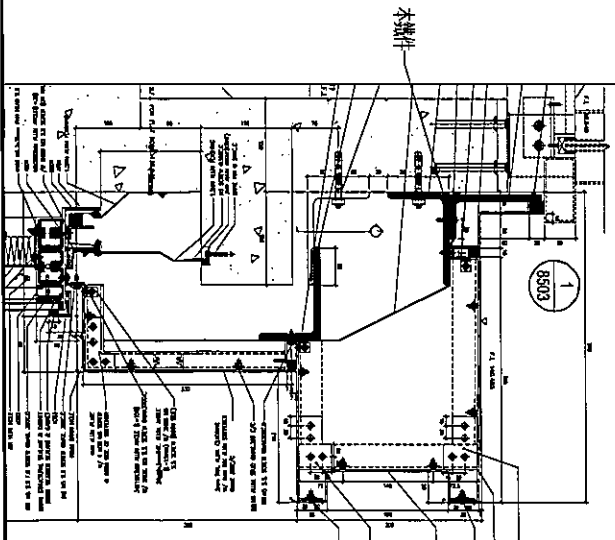
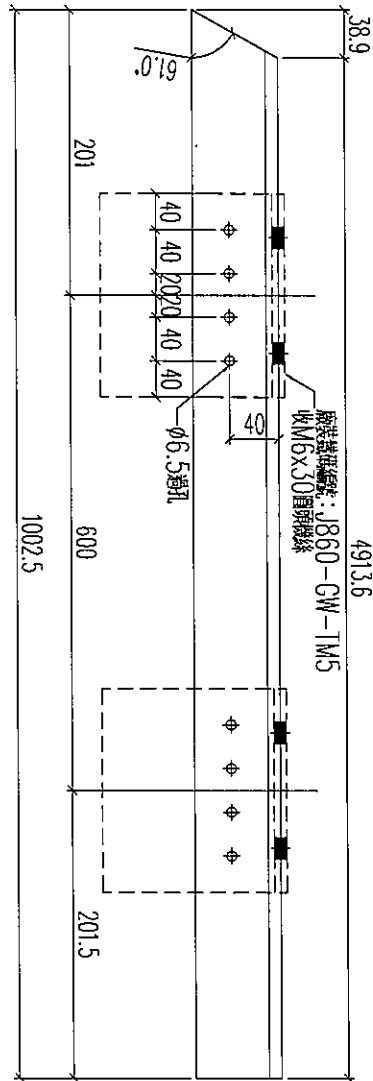
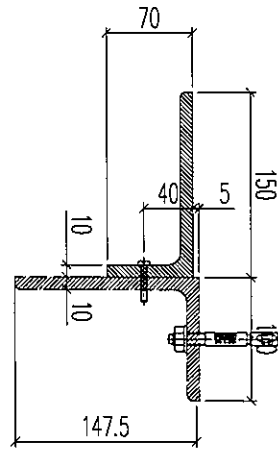

數量：1支

名稱	鐵件加工圖	制圖	林仁安	2023.10.17	修改		
材料	150x100x10mm鐵角	復核			日期		
顏色	熱浸鋅	批准			圖號	T3-4005-TJ4c	

28.5

美特鋁質 有限公司
MIDI Aluminium Fabricator Ltd.

工程號 | J856 | 地盤 | 天榮站

121

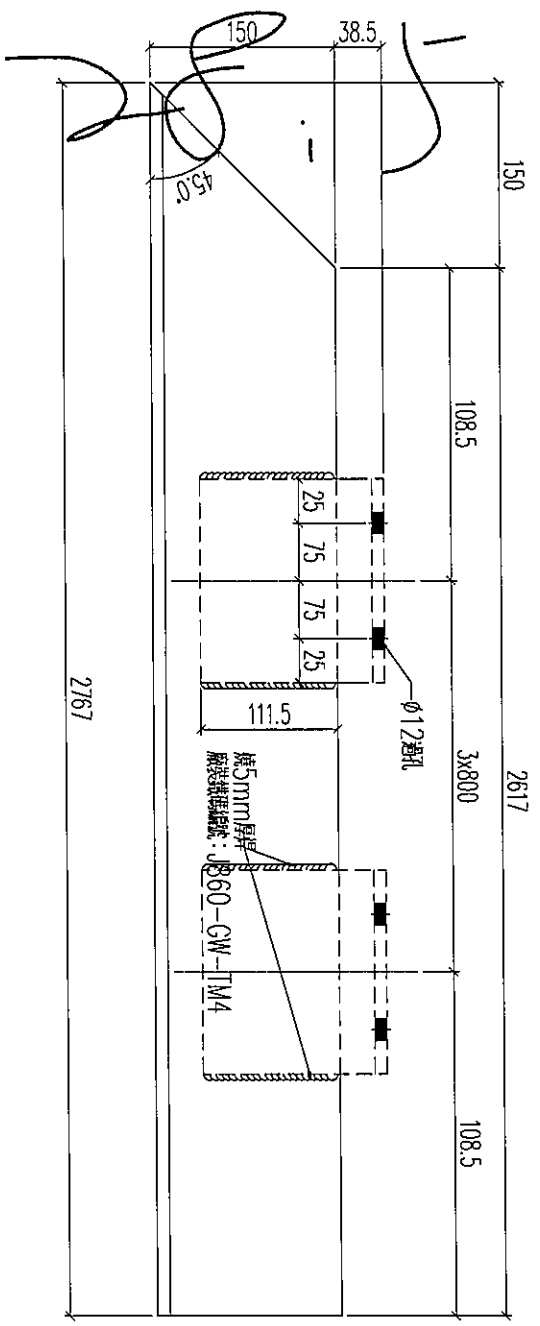
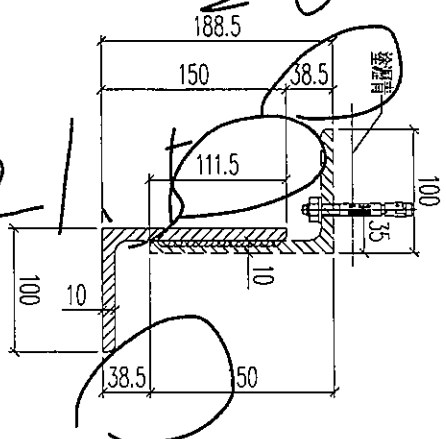

數量: 1支

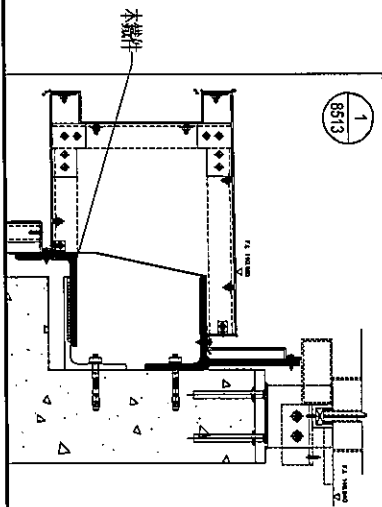

名稱	鐵件加工圖	制圖	林仁安	2023.10.17	修改		
材料	150x100x10mm鐵角	復核			日期		
顏色	熱浸鋅	批准			圖號	T3-4005-TJ9	



美特鋁質 有限公司
MIDI Aluminium Fabricator Ltd.

工程號 J856 地盤 天榮站

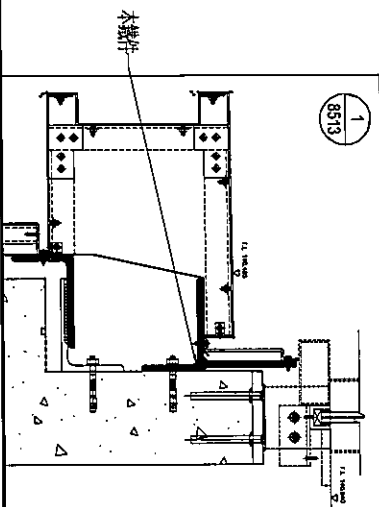
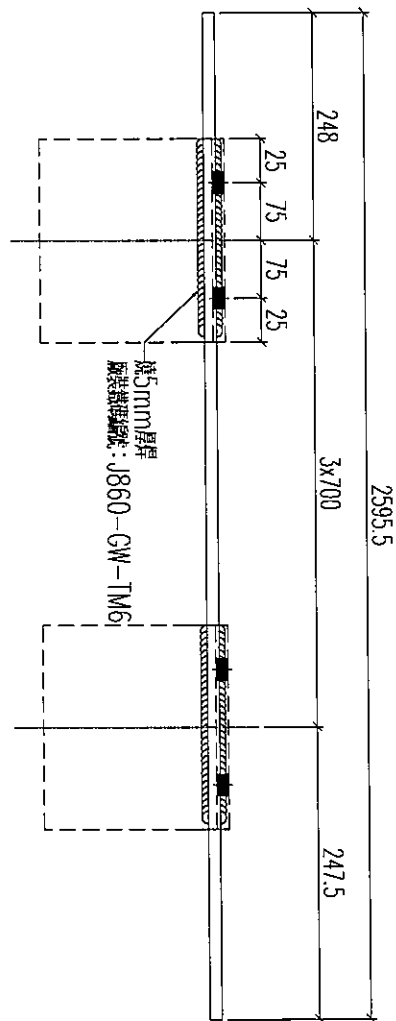
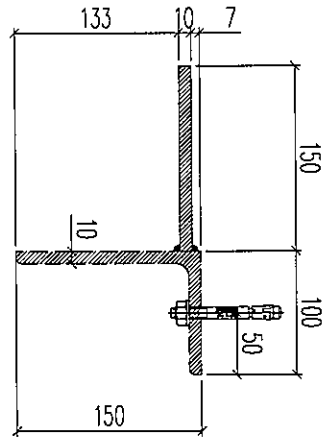

數量: 1支

名稱	鐵件加工圖	制圖	林仁安	2023.10.17	修改		
材料	10mm厚鐵巴	復核			日期		
顏色	熱浸鋅	批准			圖號	T3-4005-TJ10	

EG-DWG3



美特鋁質 有限公司
MIDI Aluminium Fabricator Ltd.

工程號 J856 地盤 天樂站

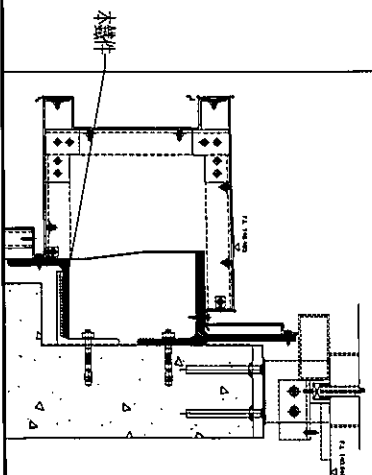
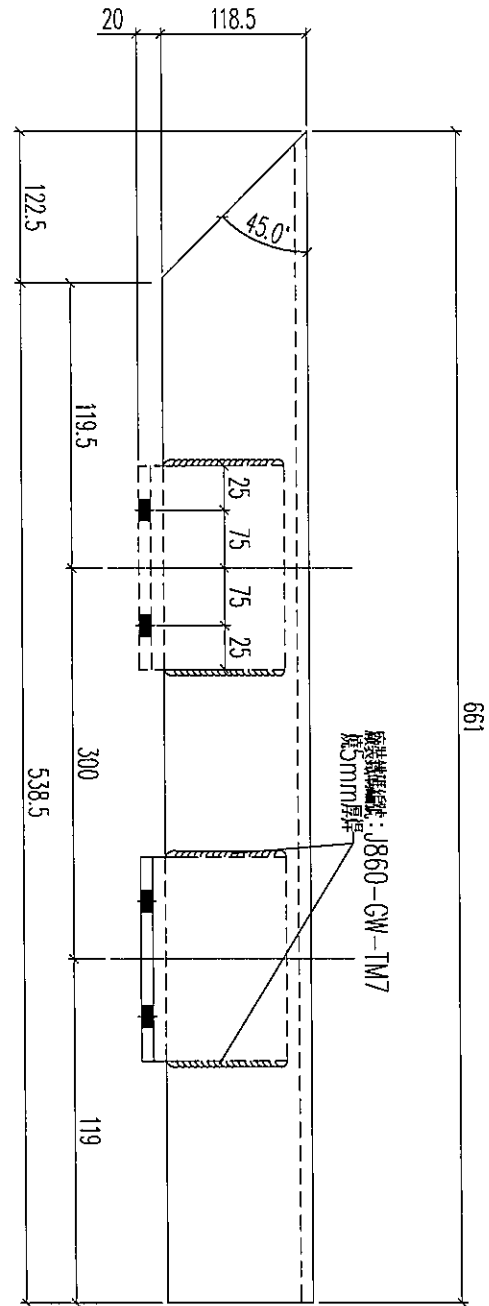
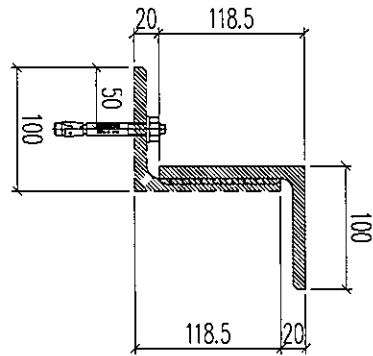
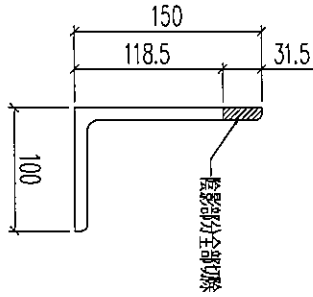

數量: 1支

名稱	鐵件加工圖	制圖	林仁安	2023.10.17	修改		
材料	118.5x100x10mm鐵角	復核			日期		
顏色	熱浸鋅	批准			圖號	T3-4005-TJ9a	

EG-DWG3



美特鋁質有限公司
MIDI Aluminium Fabricator Ltd.

工程號 J856 地盤 天榮站

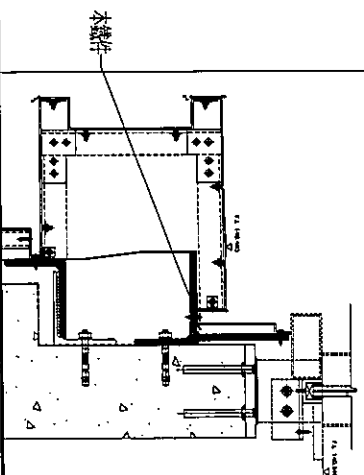
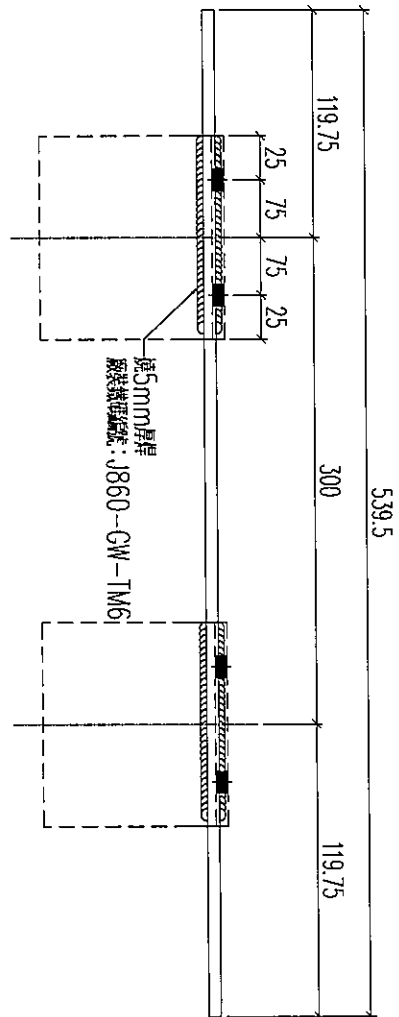
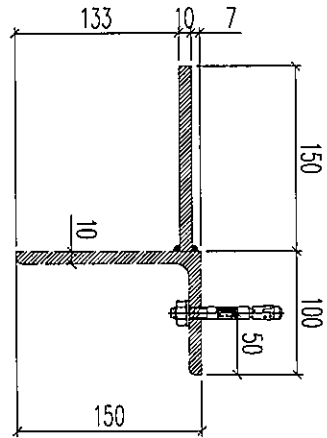

數量: 1支

名稱	鐵件加工圖	制圖	林仁安	2023.10.17	修改		
材料	150x100x10mm鐵角	復核			日期		
顏色	熱浸鋅	批准			圖號	T3-4005-TJ10a	

78.5

美特鋁質 有限公司
MIDI Aluminium Fabricator Ltd.

工程號 J856 地盤 天榮站

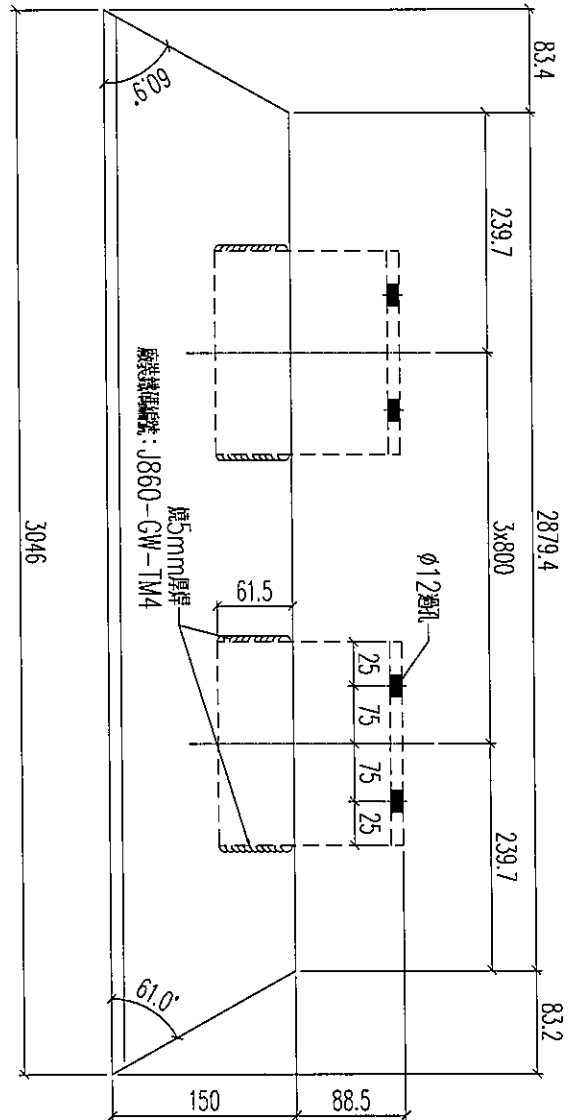
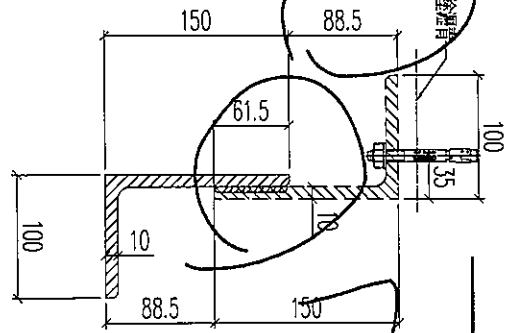

數量: 1支

名稱	鐵件加工圖	制圖	林仁安	2023.10.17	修改		
材料	150x100x10mm鐵角	復核			日期		
顏色	熱浸鋅	批准			圖號	T3-4005-TJ15	

EG-DWG3



美特鋁質 有限公司
MIDI Aluminium Fabricator Ltd.

工程號 | J856 | 地盤 | 天樂站

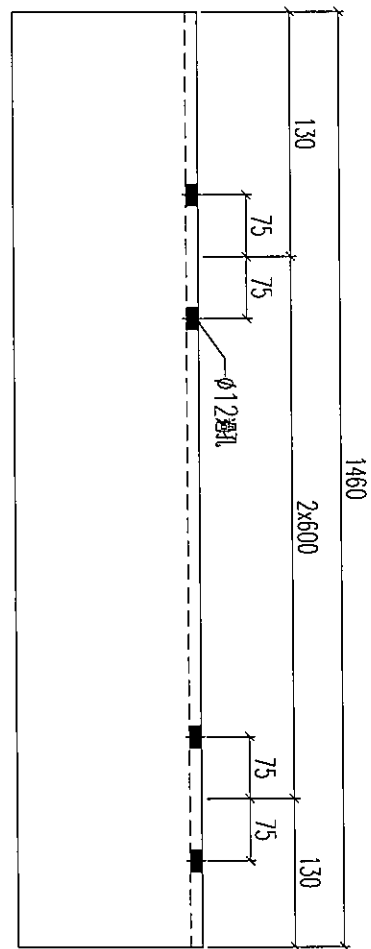
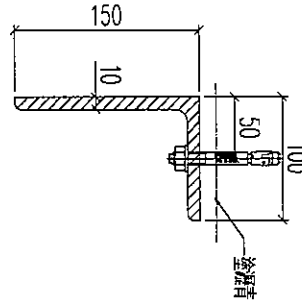

數量：1支

名稱	鐵件加工圖	制圖	林仁安	2023.10.17	修改		
材料	150x100x10mm鐵角	復核			日期		
顏色	熱浸鋅	批准			圖號	T3-4006-TJ4c	



美特鋁質 有限公司
MIDI Aluminium Fabricator Ltd.

工程號 J856 地盤 天榮站

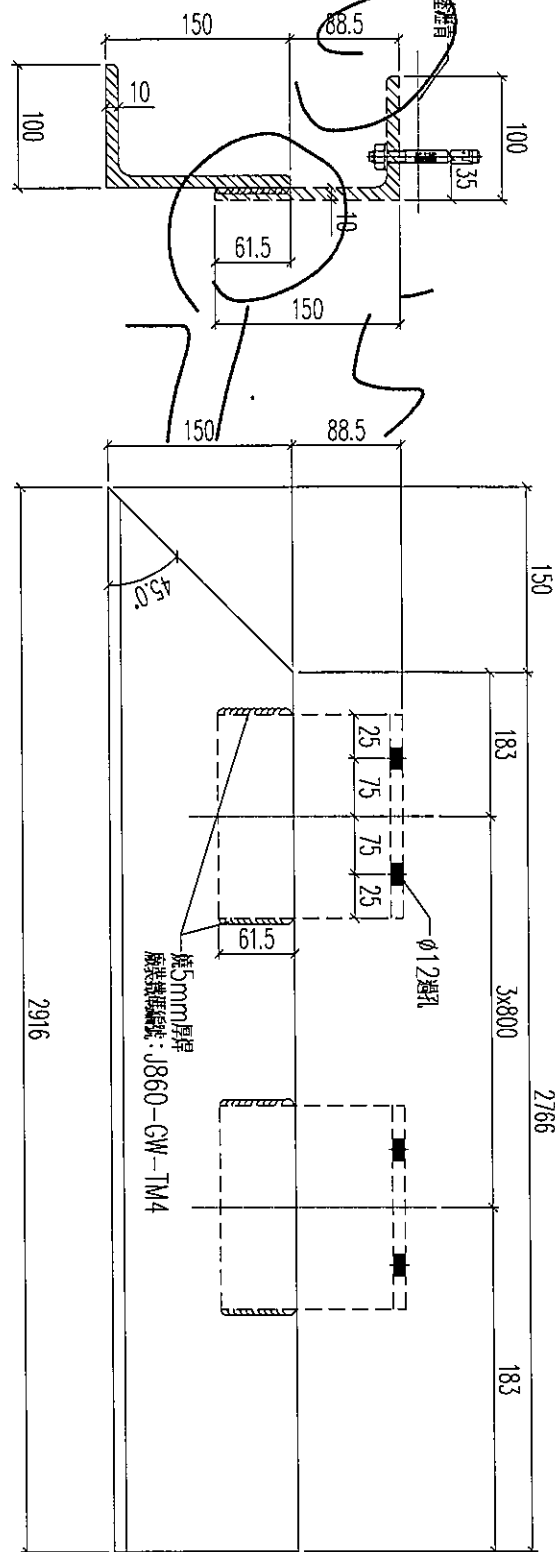

數量: 1支

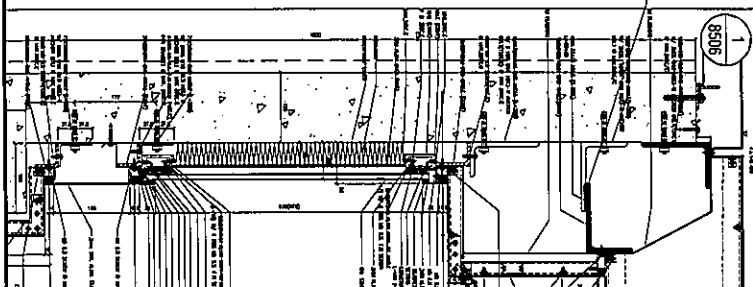

名稱	鐵件加工圖	制圖	林仁安	2023.10.17	修改		
材料	150x100x10mm鐵角	復核			日期		
顏色	熱浸鋅	批准			圖號	T3-4006-TJ1	



美特鋁質有限公司
MIDI Aluminium Fabricator Ltd.

工程號 J856 地盤 天榮站

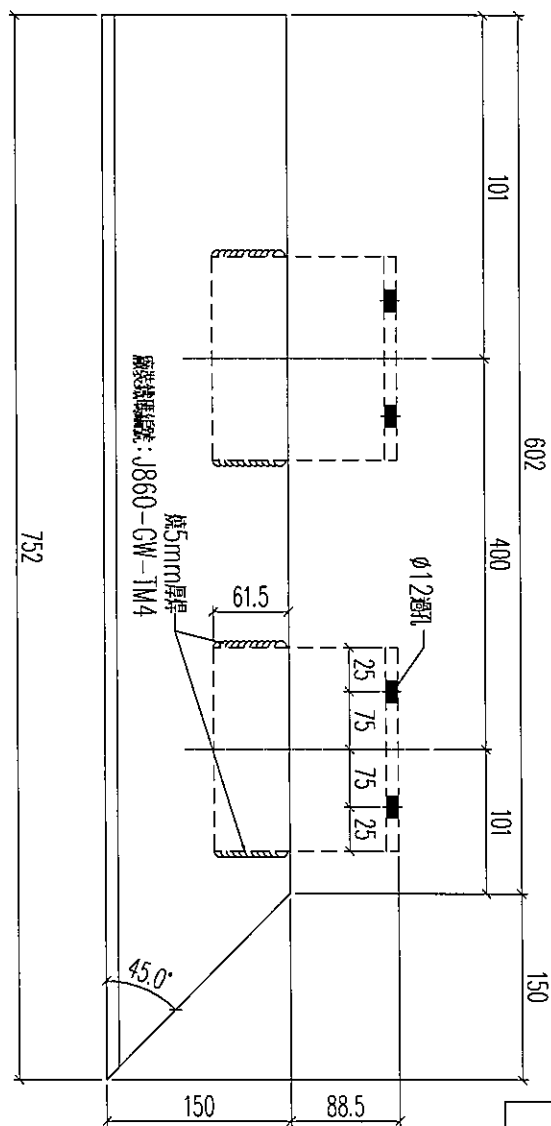
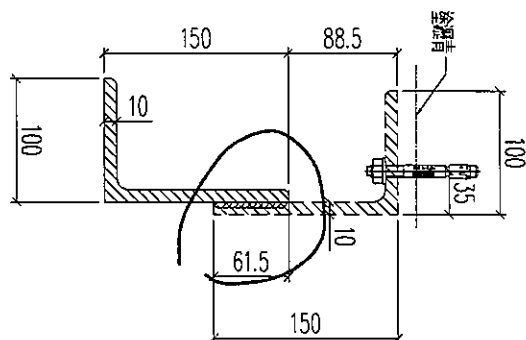

數量: 1支

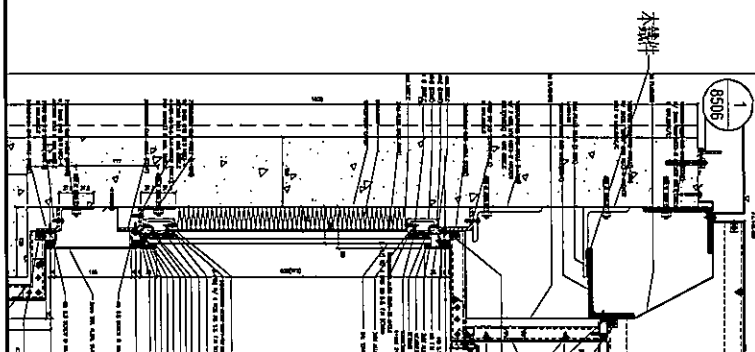

名稱	鐵件加工圖	制圖	林仁安	2023.10.17	修改		
材料	150x100x10mm鐵角	復核			日期		
顏色	熱浸鋅	批准			圖號	T3-4006-TJ2	

EG-DWG3



美特鋁質 有限公司
MIDI Aluminium Fabricator Ltd.

工程號

J856

地盤

天榮站

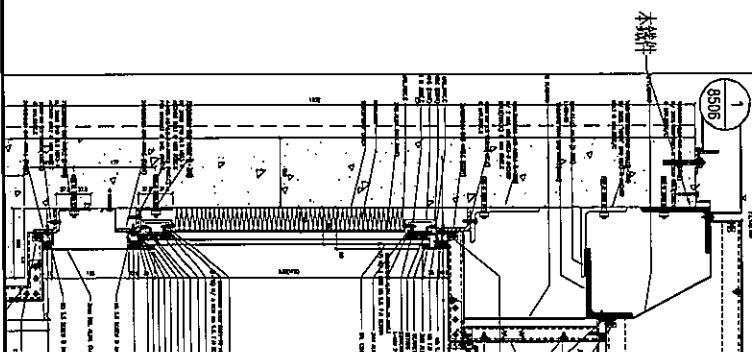
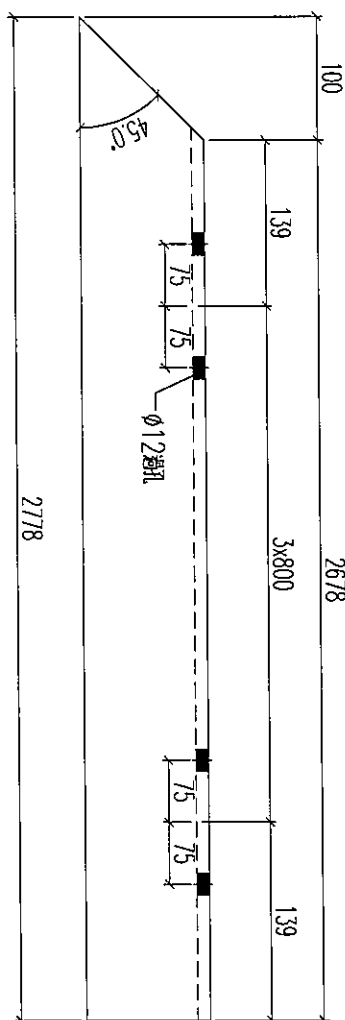
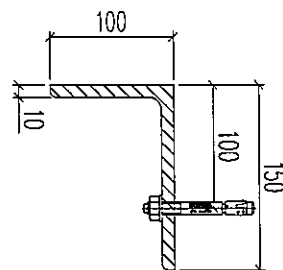

數量：1支

名稱	鐵件加工圖	制圖	林仁安	2023.10.17	修改		
材料	150x100x10mm鐵角	復核			日期		
顏色	熱浸鋅	批准			圖號	T3-4006-TJ1a	

EG-DWG3



美特鋁質 有限公司
MIDI Aluminium Fabricator Ltd.

工程號 J856 地盤 天榮站

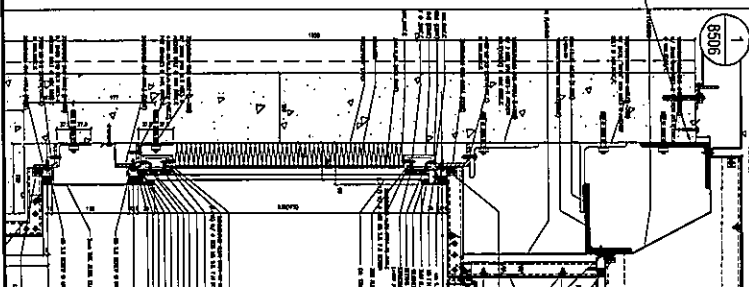
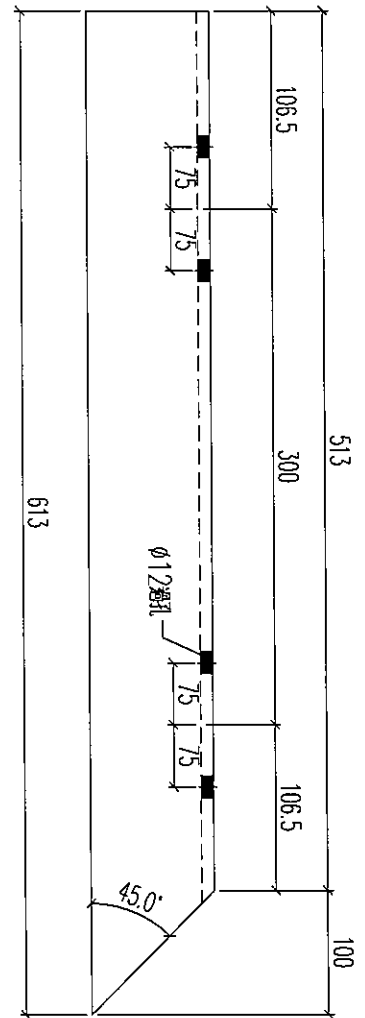
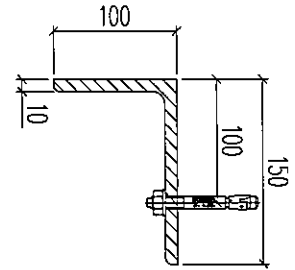

數量：1支

名稱	鐵件加工圖	制圖	林仁安	2023.10.17	修改		
材料	150x100x10mm鐵角	復核			日期		
顏色	熱浸鋅	批准			圖號	T3-4006-TJ2c	

EG-DWG3



美特鋁質 有限公司
MIDI Aluminium Fabricator Ltd.

工程號 J856 地盤 天榮站

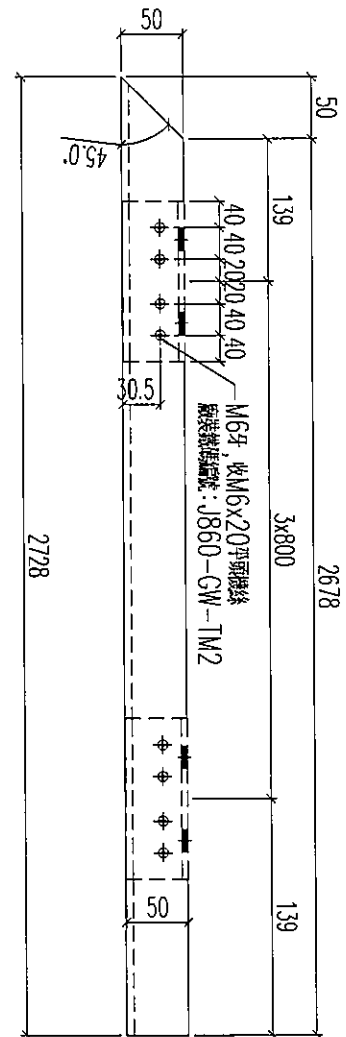
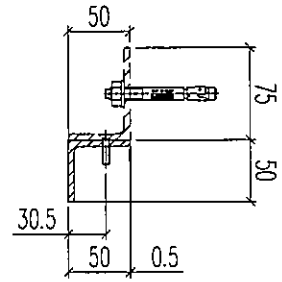

本鐵件

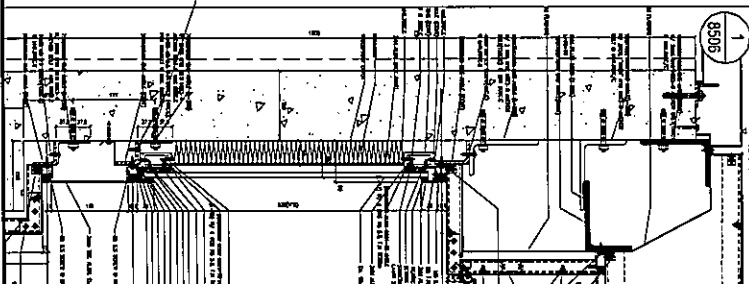

數量: 1支

名稱	鐵件加工圖	制圖	林仁安	2023.10.17	修改		
材料	50x50x5mm鐵角	復核			日期		
顏色	熱浸鋅	批准			圖號	T3-4006-TJ1b	

EG-DWG3



美特鋁質 有限公司
MIDI Aluminium Fabricator Ltd.

工程號 J856 地盤 天樂站

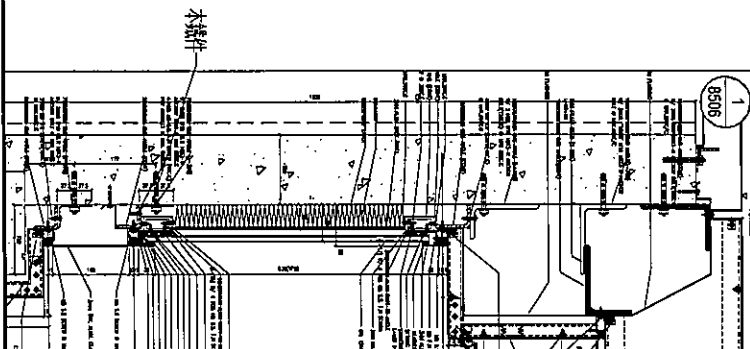
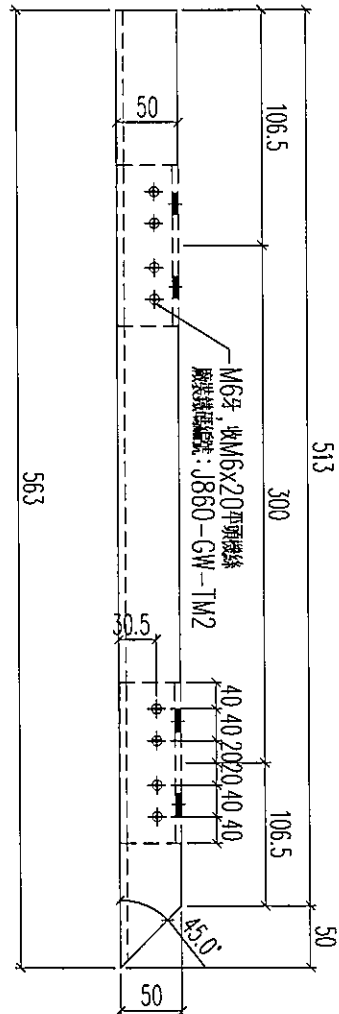
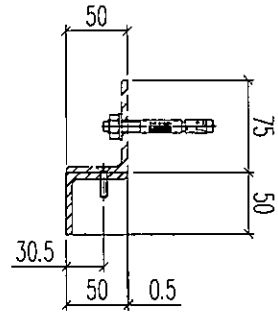

數量: 1支

名稱	鐵件加工圖	制圖	林仁安	2023.10.17	修改		
材料	50x50x5mm鐵角	復核			日期		
顏色	熱浸鋅	批准			圖號	T3-4006-TJ2b	

EG-DWG3



美特鋁質 有限公司
MIDI Aluminium Fabricator Ltd.

工程號 J856 地盤 天榮站

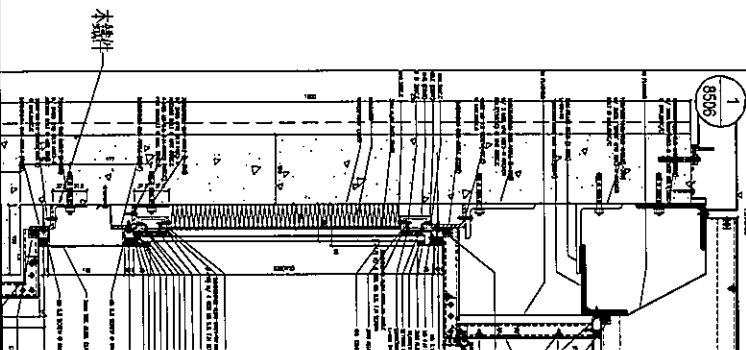
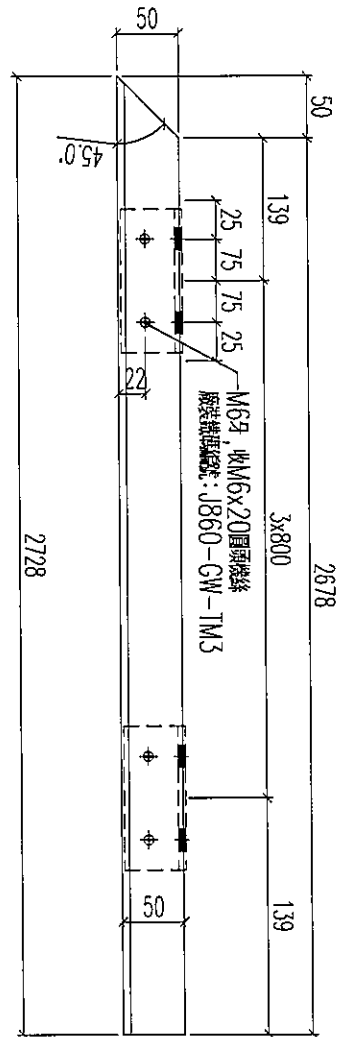
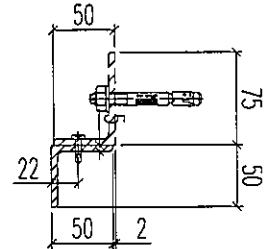

數量: 1支

名稱	鐵件加工圖	制圖	林仁安	2023.10.17	修改	
材料	50x50x5mm鐵角	復核			日期	
顏色	熱浸鋅	批准			圖號	T3-4006-TJ1d

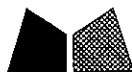

美特鋁質 有限公司
MIDI Aluminium Fabricator Ltd.

工程號 J856 地盤 天榮站

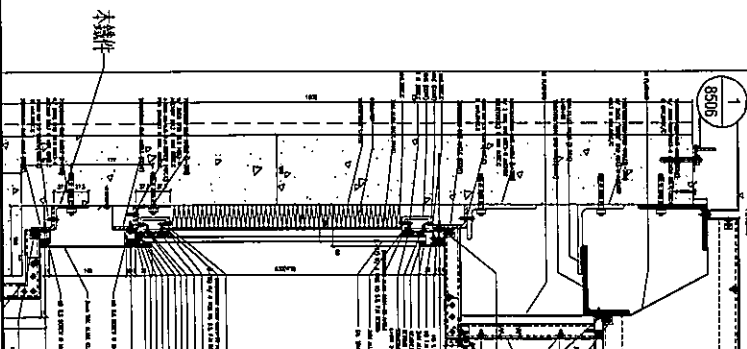
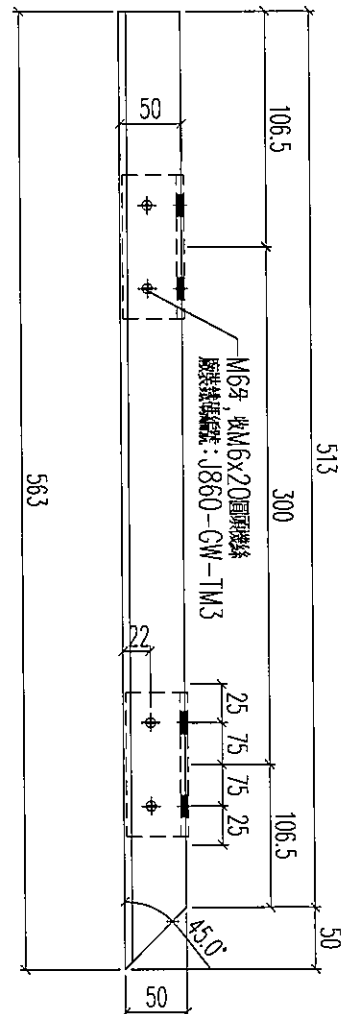
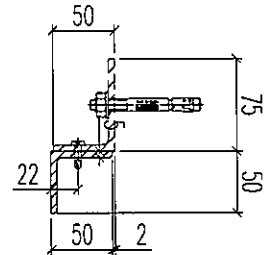

數量: 1支

名稱	鐵件加工圖	制圖	林仁安	2023.10.17	修改		
材料	50x50x5mm鐵角	復核			日期		
顏色	熱浸鋅	批准			圖號	J860-T3-TJ2d	

EG-DWG3



美特鋁質 有限公司
MIDI Aluminium Fabricator Ltd.

工程號 J856 地盤 天榮站

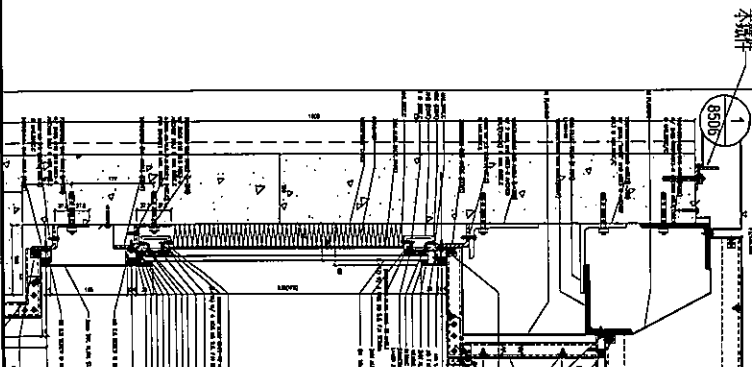
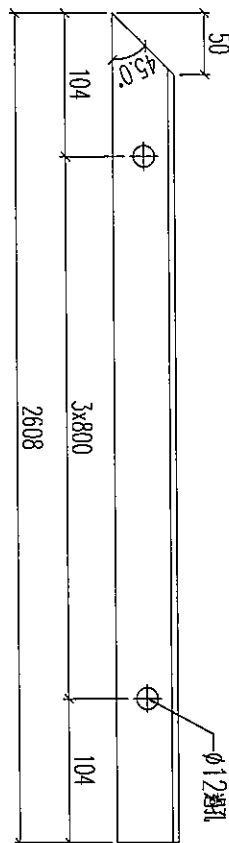
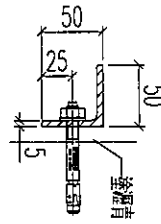

數量：1支

名稱	鐵件加工圖	制圖	林仁安	2023.10.17	修改		
材料	50x50x5mm鐵角	復核			日期		
顏色	熱浸鋅	批准			圖號	T3-4006-TJ1e	

EG-DWG3



美特鋁質 有限公司
MIDI Aluminium Fabricator Ltd.

工程號

J856

地盤

天榮站

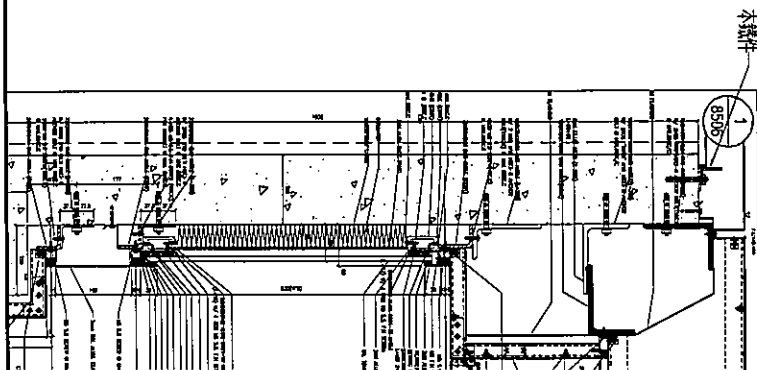
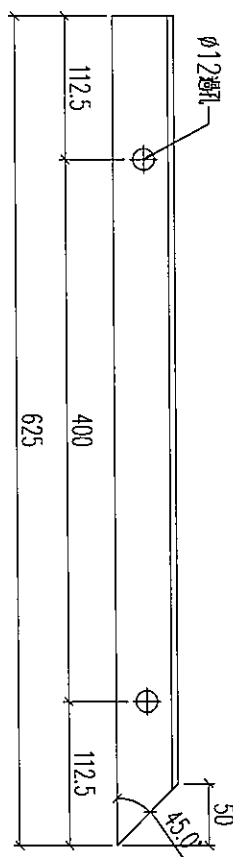
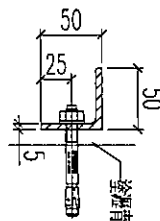

數量: 1支

名稱	鐵件加工圖	制圖	林仁安	2023.10.17	修改		
材料	50x50x5mm鐵角	復核			日期		
顏色	熱浸鋅	批准			圖號	J860-T3-TJ2e	

EG-DWG3



美特鋁質 有限公司
MIDI Aluminium Fabricator Ltd.

工程號 | J856 | 地盤 | 天樂站

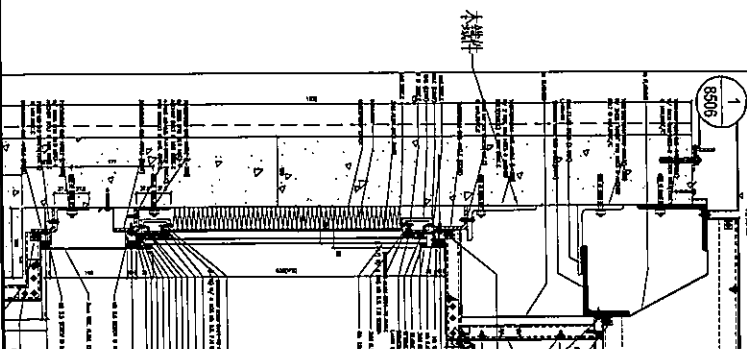
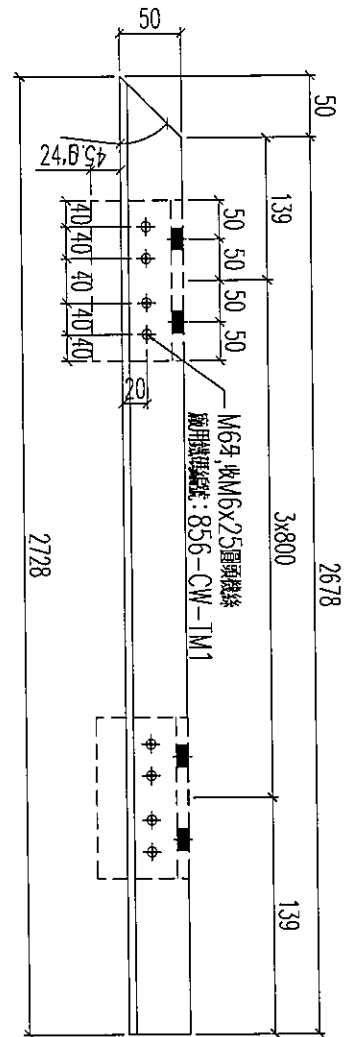
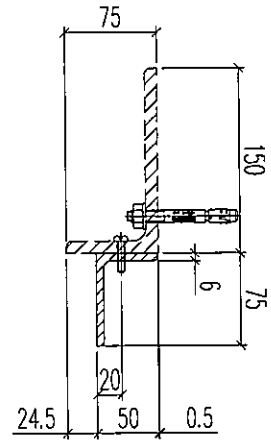

數量: 1支

名稱	鐵件加工圖	制圖	林仁安	2023.10.17	修改	
材料	70x50x6mm鐵角	復核			日期	
顏色	熱浸鋅	批准			圖號	T3-4006-TJ1c



美特鋁質 有限公司
MIDI Aluminium Fabricator Ltd.

工程號	J856	地盤	天榮站
-----	------	----	-----

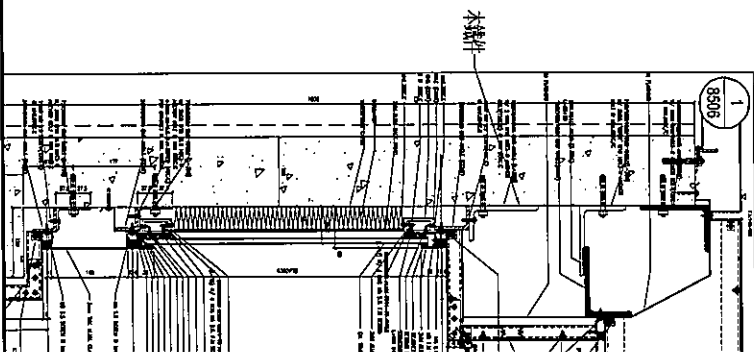
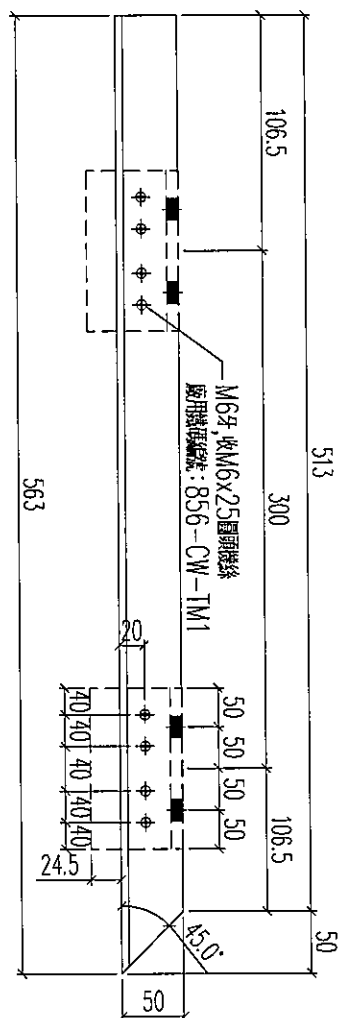
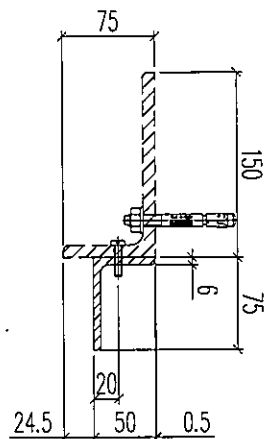

數量: 1支

名稱	鐵件加工圖	制圖	林仁安	2023.10.17	修改		
材料	70x50x6mm鐵角	復核			日期		
顏色	熱浸鋅	批准			圖號	J860-T3-TJ2c	



美特鋁質 有限公司
MIDI Aluminium Fabricator Ltd.

工程號 J856 地盤 天樂站

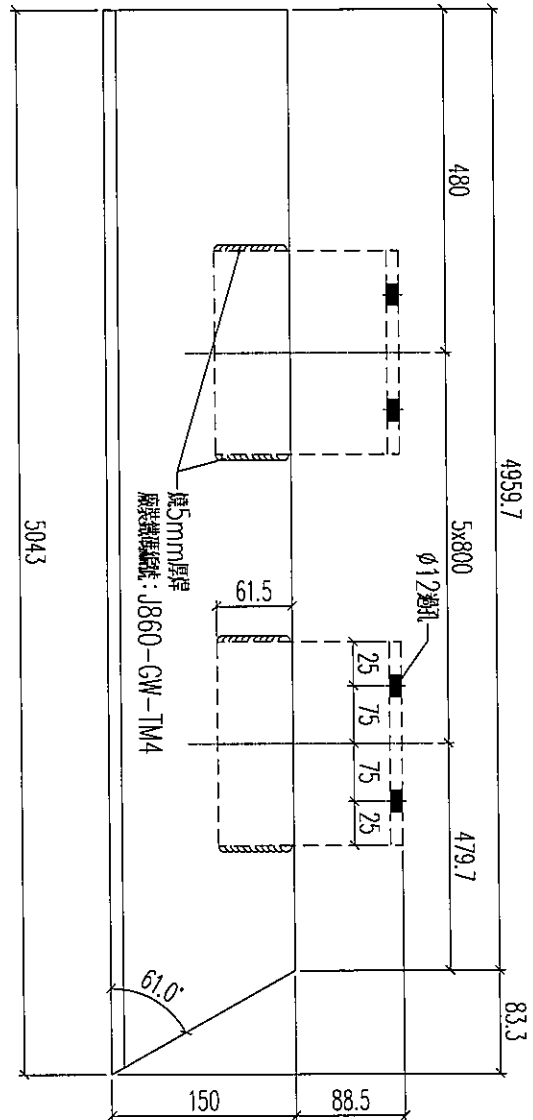
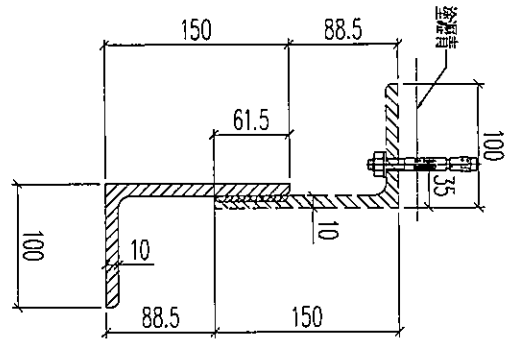

數量: 1支

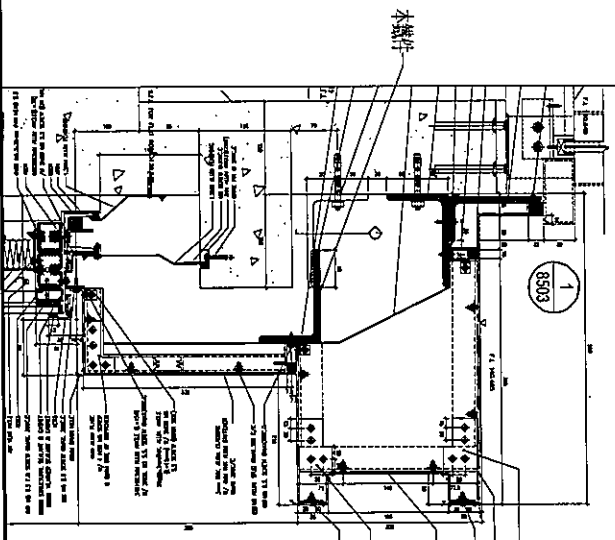

名稱	鐵件加工圖	制圖	林仁安	2023.10.17	修改	
材料	150x100x10mm鐵角	復核			日期	
顏色	熱浸鋅	批准			圖號	T1-4001-TJ1

EG-DWG3



美特鋁質 有限公司
MIDI Aluminium Fabricator Ltd.

工程號

J856

地盤

天榮站

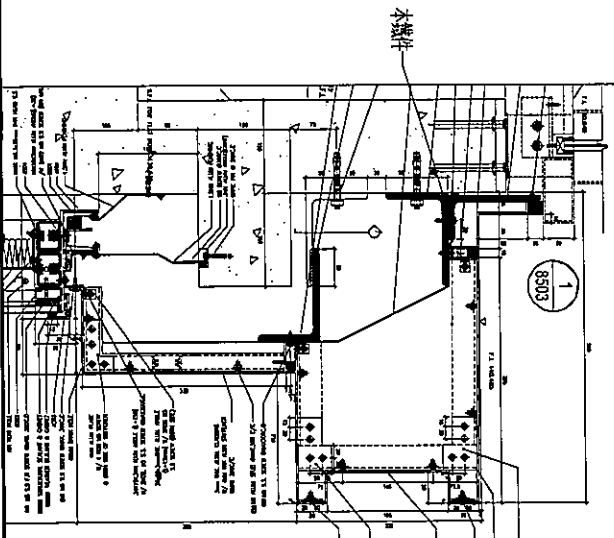
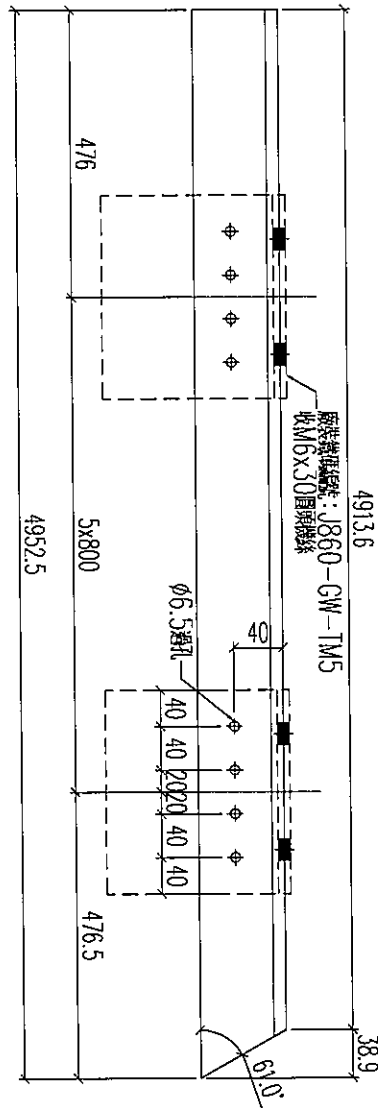
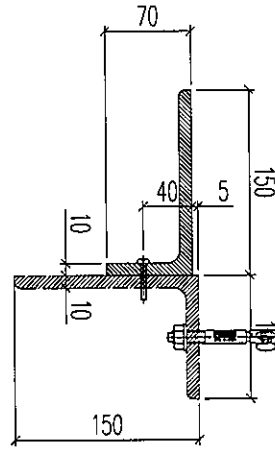

數量: 1支

名稱	鐵件加工圖	制圖	林仁安	2023.10.17	修改	
材料	150x100x10mm鐵角	復核			日期	
顏色	熱浸鋅	批准			圖號	T1-4001-TJ1a

EG-DWG3



美特鋁質 有限公司
MIDI Aluminium Fabricator Ltd.

工程號 J856 地盤 天榮站

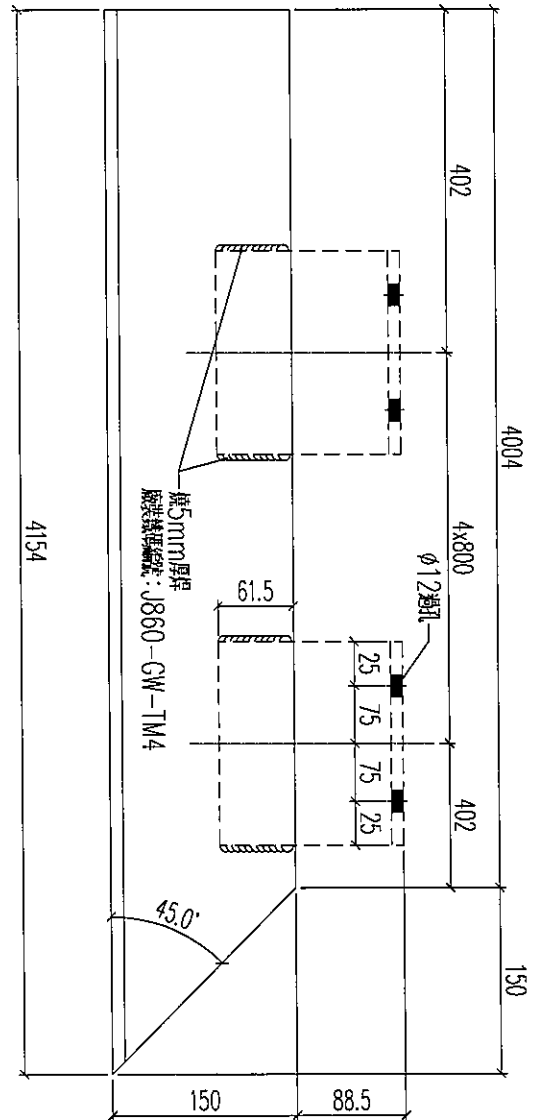
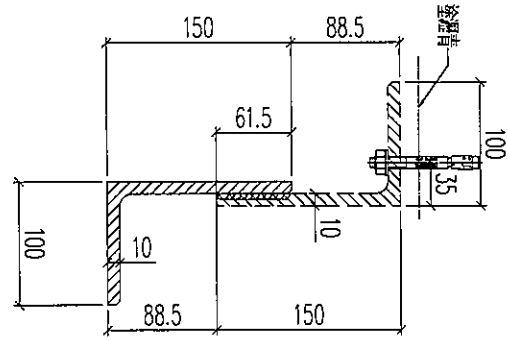

數量: 1支

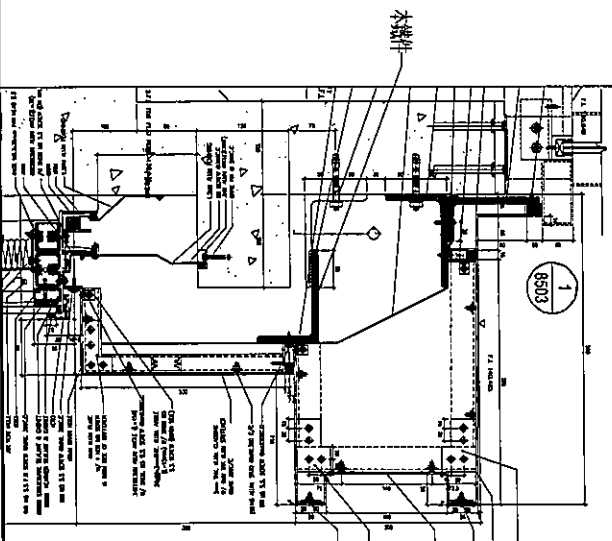

名稱	鐵件加工圖	制圖	林仁安	2023.10.17	修改	
材料	150x100x10mm鐵角	復核			日期	
顏色	熱浸鋅	批准			圖號	T1-4001-TJ12

EG-DWG3



美特鋁質 有限公司
MIDI Aluminium Fabricator Ltd.

工程號 J856 地盤 天榮站

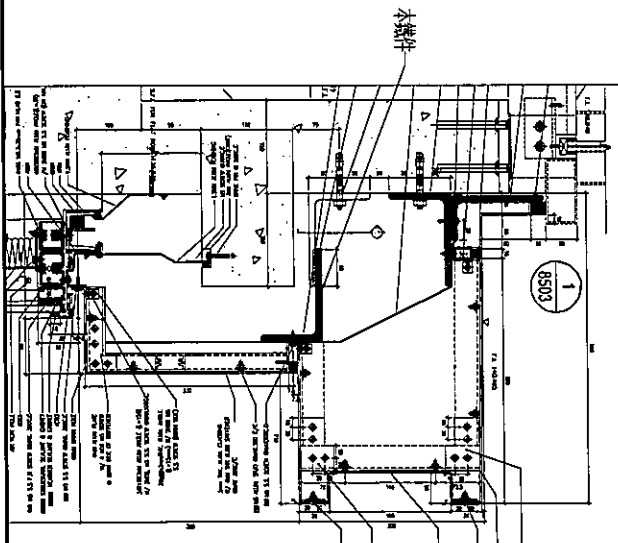
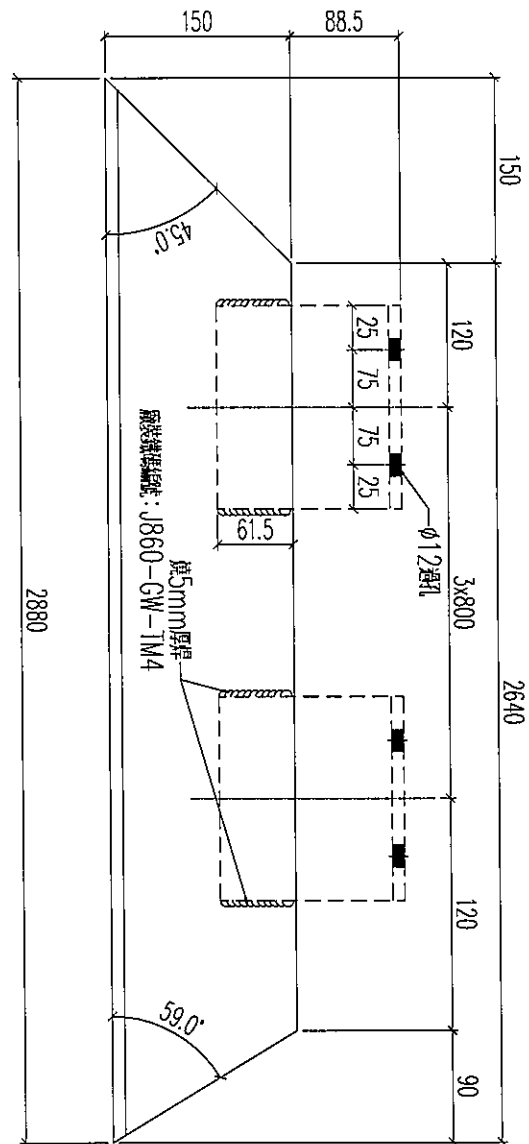
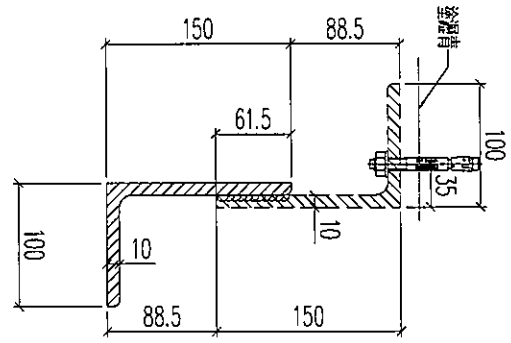

數量: 1支

名稱	鐵件加工圖	制圖	林仁安	2023.10.17	修改	
材料	150x100x10mm鐵角	復核			日期	
顏色	熱浸鋅	批准			圖號	T1-4001-TJ13

EG-DWG3



美特鋁質 有限公司
MIDI Aluminium Fabricator Ltd.

工程號 J856 地盤 天樂站

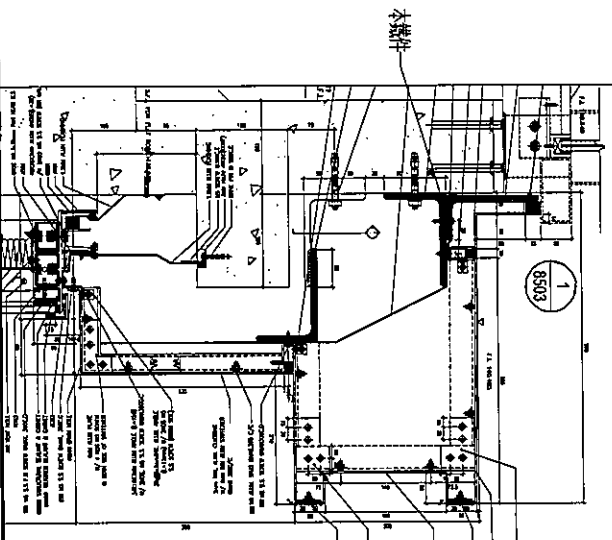
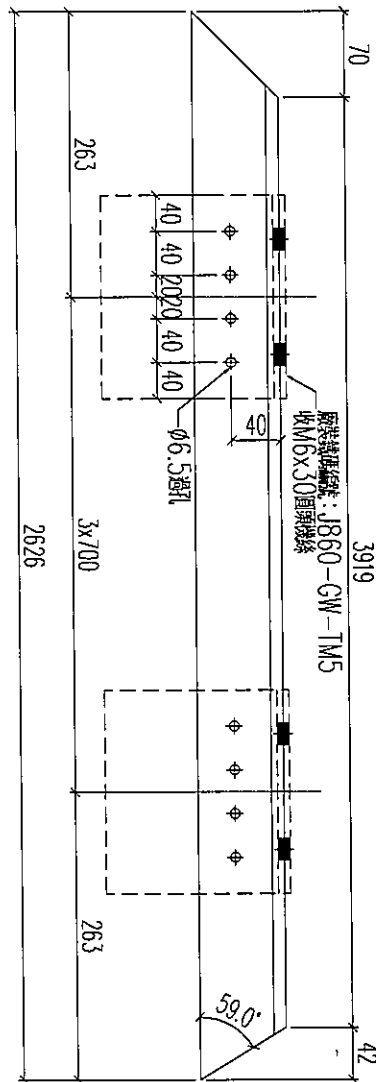
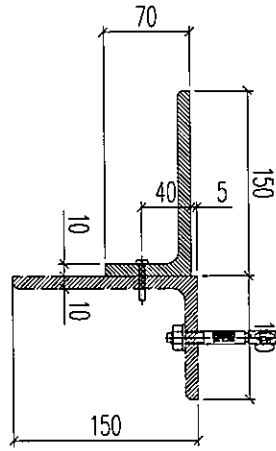

數量：1支

名稱	鐵件加工圖	制圖	林仁安	2023.10.17	修改		
材料	150x100x10mm鐵角	復核			日期		
顏色	熱浸鋅	批准			圖號	T1-4001-TJ13a	



美特鋁質 有限公司
MIDI Aluminium Fabricator Ltd.

工程號 J856 地盤 天榮站

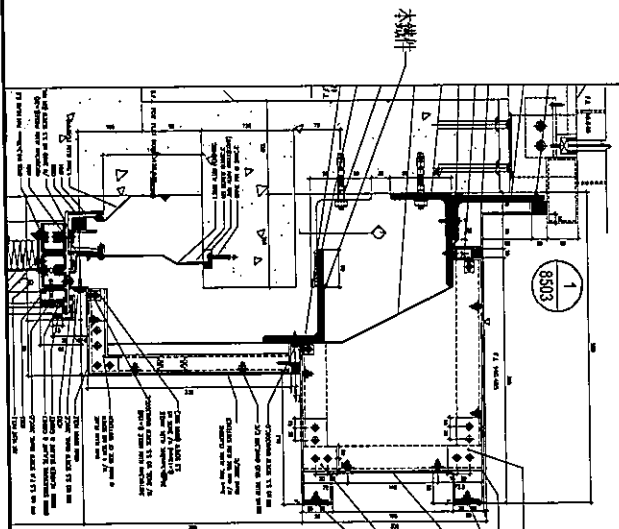
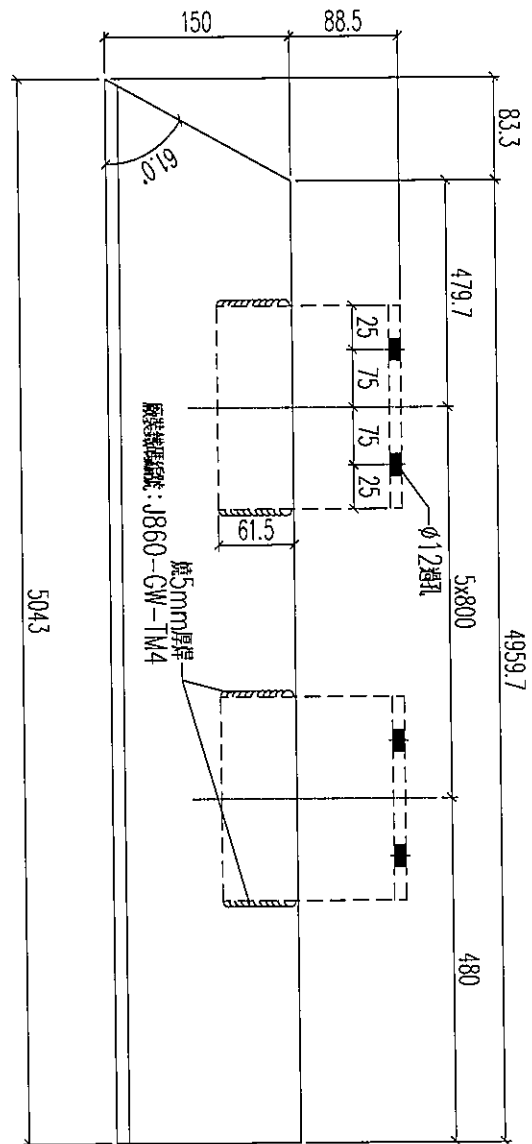
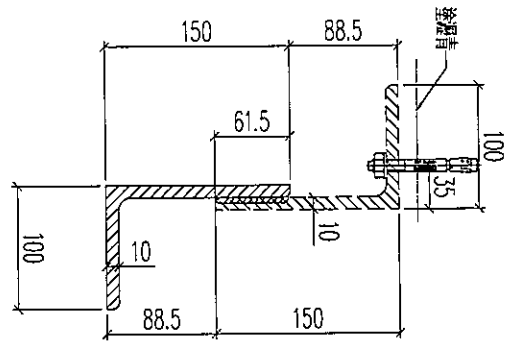

數量: 1支

名稱	鐵件加工圖	制圖	林仁安	2023.10.17	修改	
材料	150x100x10mm鐵角	復核			日期	
顏色	熱浸鋅	批准			圖號	T1-4002-TJ4



美特鋁質 有限公司
MIDI Aluminium Fabricator Ltd.

工程號 J856 地盤 天榮站

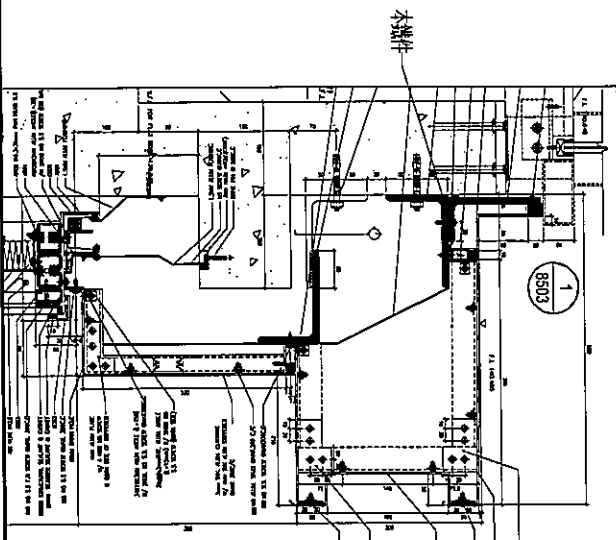
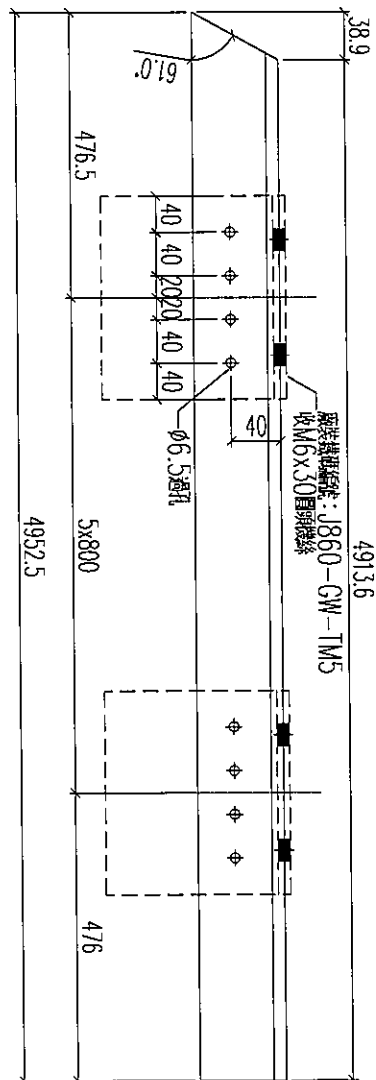
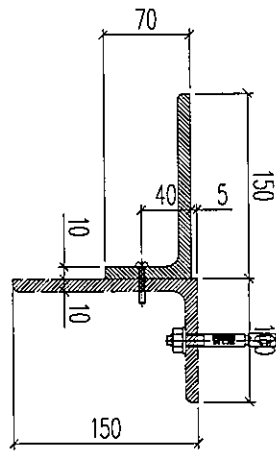

數量: 1支

名稱	鐵件加工圖	制圖	林仁安	2023.10.17	修改	
材料	150x100x10mm鐵角	復核			日期	
顏色	熱浸鋅	批准			圖號	T1-4002-TJ4a



美特鋁質 有限公司
MIDI Aluminium Fabricator Ltd.

工程號 J856 地盤 天榮站

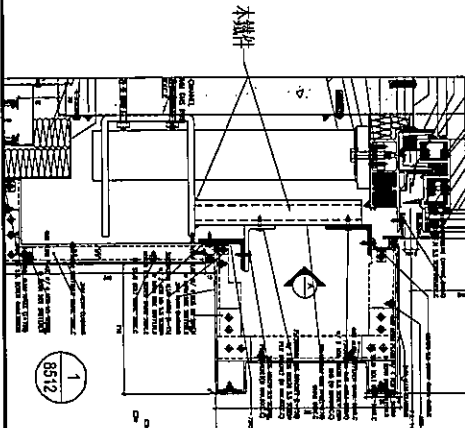
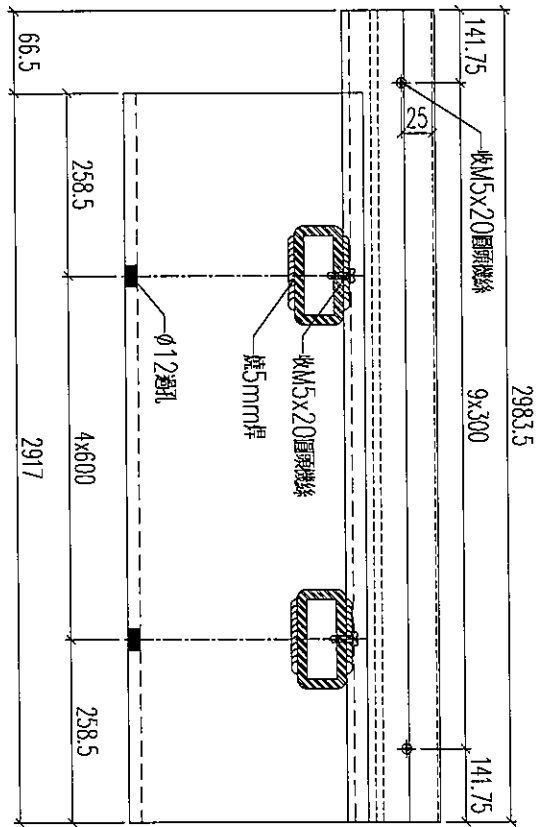
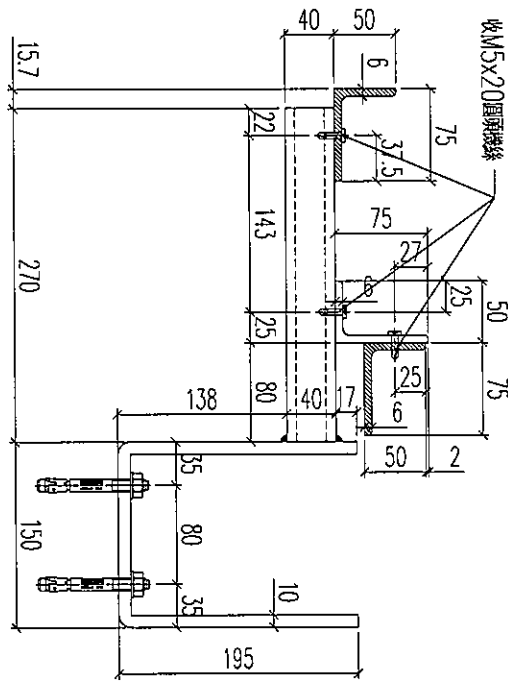

數量：1支

名稱	鐵件加工圖	制圖	林仁安	2023.10.17	修改	
材料	見表	復核			日期	
顏色	熱浸鋅	批准			圖號	T1-4002-TJ1



美特鋁質 有限公司
MIDI Aluminium Fabricator Ltd.

工程號	J856	地盤	天榮站
-----	------	----	-----

鐵件編號	數量	長度L1	長度L2	N	A	分格		
T1-4007-TJ1	1	4592.5	4514.5	5	x	800	257.25	4787.5
T1-4008-TJ1	1	3842.5	3764.5	4	x	800	282.25	4037.5
T1-4008-TJ3	1	4393	4315	5	x	800	157.5	4588
T2-4009-TJ1	1	4592.5	4514.5	5	x	800	257.25	4787.5
T2-4010-TJ1	1	4392	4314	5	x	800	157	4587
T3-4011-TJ1	1	4830	4752	5	x	800	376	5025

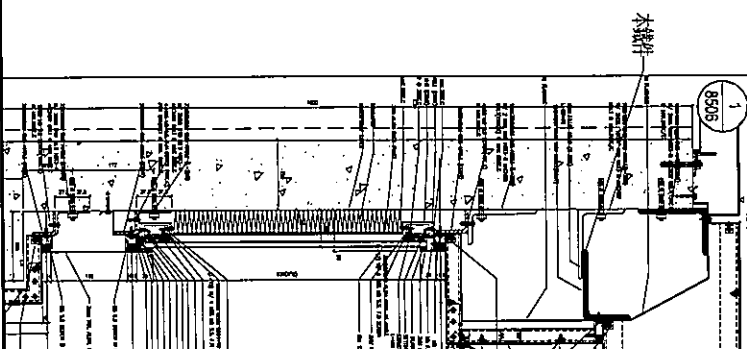
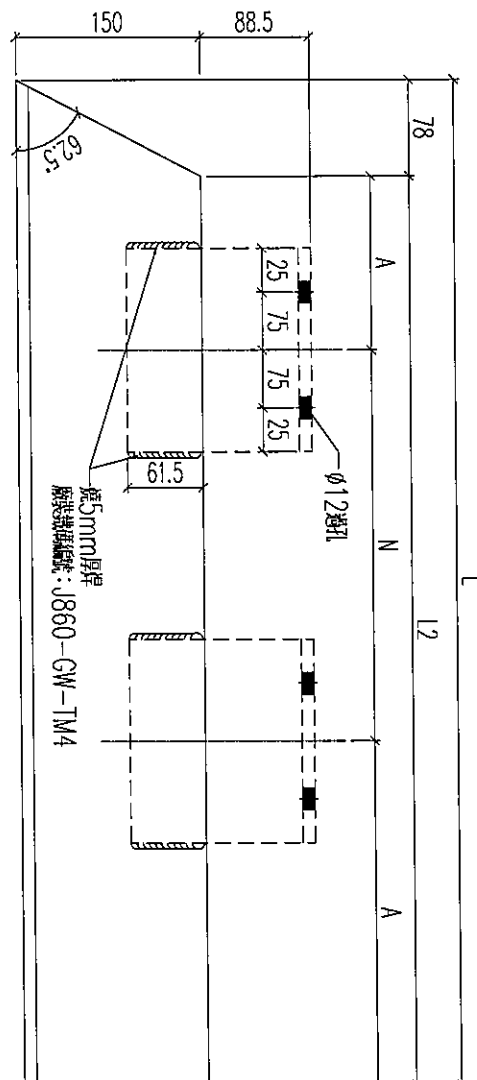
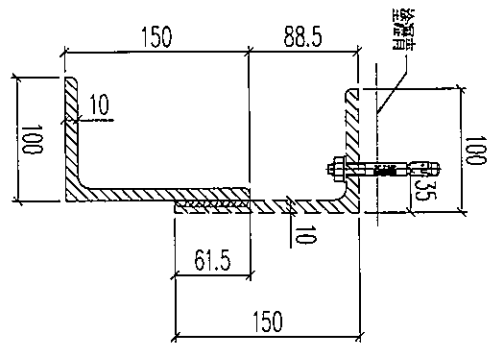

名稱	鐵件加工圖	制圖	林仁安	2023.10.17	修改	
材料	150x100x10mm鐵角	復核			日期	
顏色	熱浸鋅	批准			圖號	T1-4007-TJ1



美特鋁質有限公司
MIDI Aluminium Fabricator Ltd.

工程號 J856 地盤 天榮站

鐵件編號	數量	長度L	N	A	分格
T1-4007-TJ2	1	4473	5	800	4475
T1-4008-TJ4	1	4473	5	800	4475
T2-4009-TJ2	1	4473	5	800	4475
T2-4010-TJ2	1	4473	5	800	4475
T3-4011-TJ2	2	3797.5	4	800	3799.5

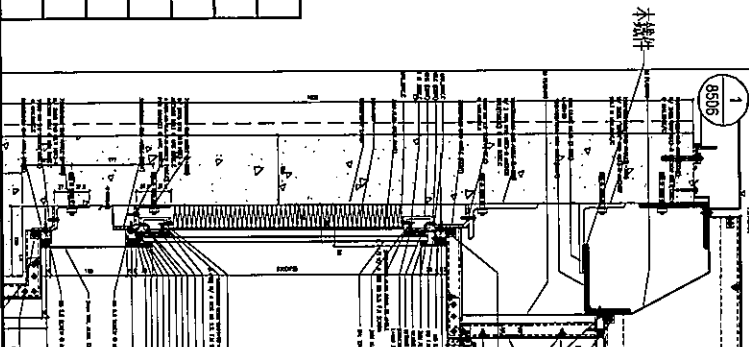
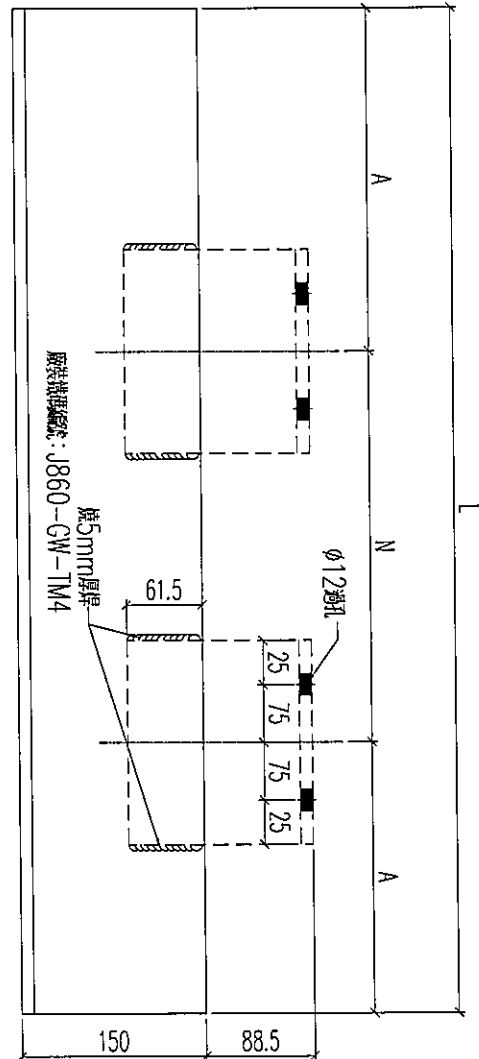
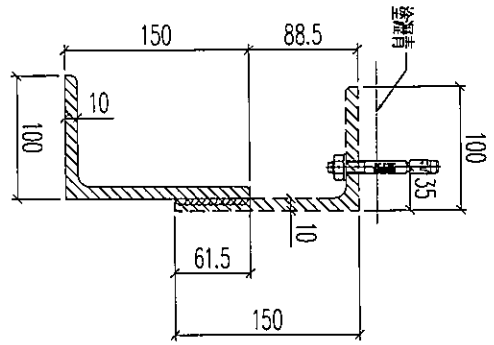

名稱	鐵件加工圖	制圖	林仁安	2023.10.17	修改	
材料	150x100x10mm鐵角	復核			日期	
顏色	熱浸鋅	批准			圖號	T1-4007-TJ2

工程號 J856 地盤 天榮站

鐵件編號	數量	長度L	長度L2	N	A	分格
T1-4007-TJ3	1	4392.5	4314.5	5	800	4587.5
T1-4008-TJ2	1	3842.5	3764.5	4	800	4037.5
T1-4008-TJ5	1	4592	4514	5	800	4787
T2-4009-TJ3	1	4392.5	4314.5	5	800	4587.5
T2-4010-TJ3	1	4593	4515	5	800	4788

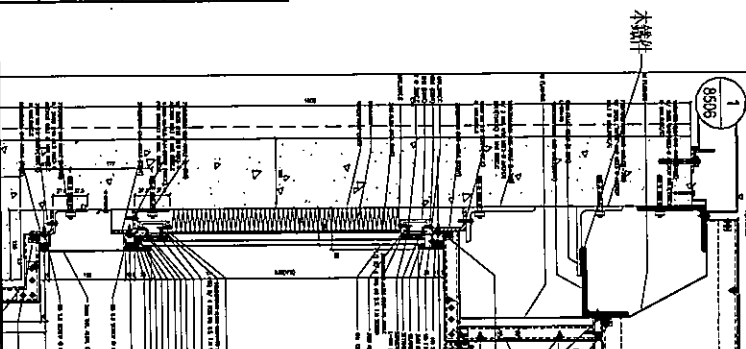
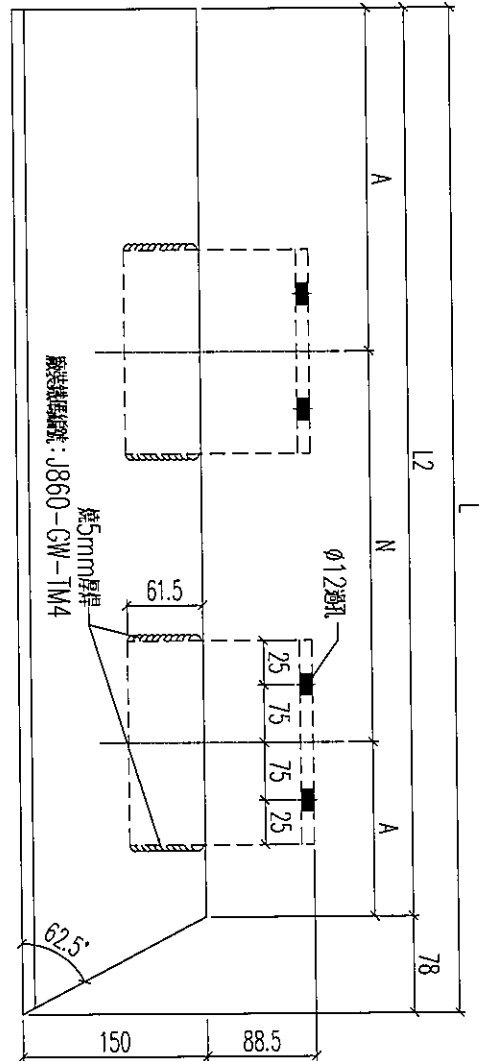
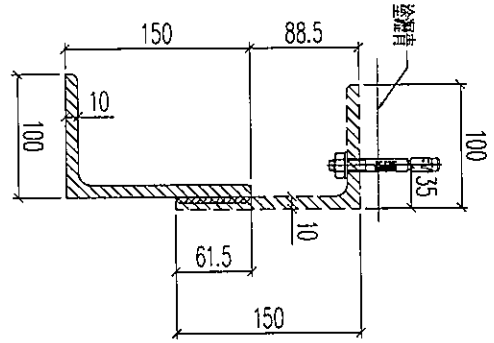

名稱	鐵件加工圖	制圖	林仁安	2023.10.17	修改	
材料	150x100x10mm鐵角	復核			日期	
顏色	熱浸鋅	批准			圖號	T1-4007-TJ3



美特鋁質 有限公司
MIDI Aluminium Fabricator Ltd.

工程號 J856 地盤 天榮站

鐵件編號	數量	長度L1	長度L2	N	A	分格
T1-4007-TJ4	1	4885	4729	5	364.5	5275
T2-4009-TJ4	1	4885	4729	5	364.5	5275

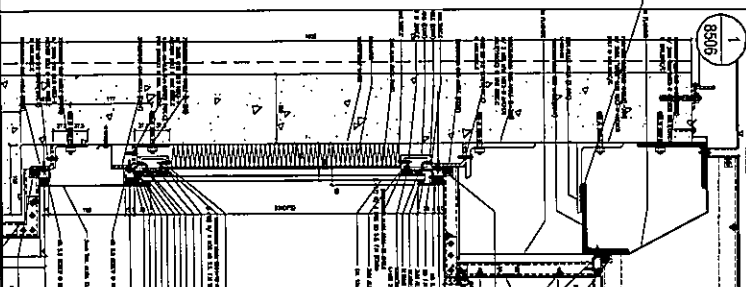
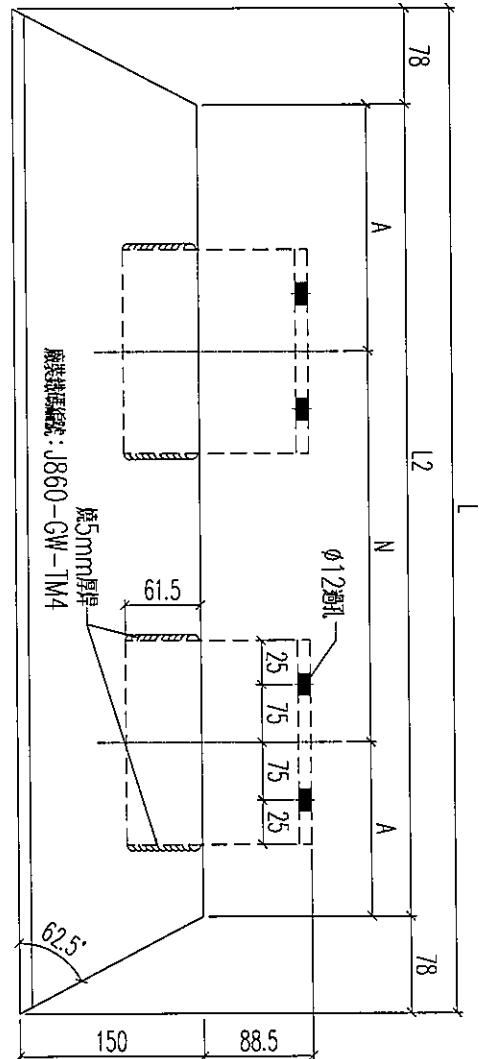
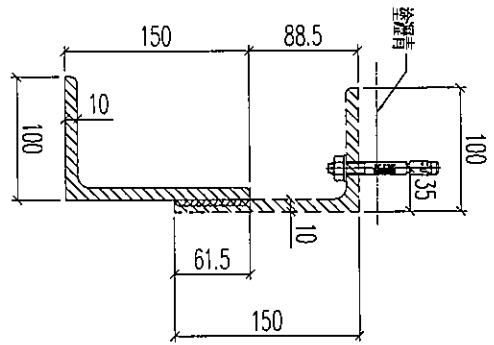

名稱	鐵件加工圖	制圖	林仁安	2023.10.17	修改	
材料	150x100x10mm鐵角	復核			日期	
顏色	熱浸鋅	批准			圖號	T1-4007-TJ4



美特鋁質有限公司
MIDI Aluminium Fabricator Ltd.

工程號 J856 地盤 天榮站

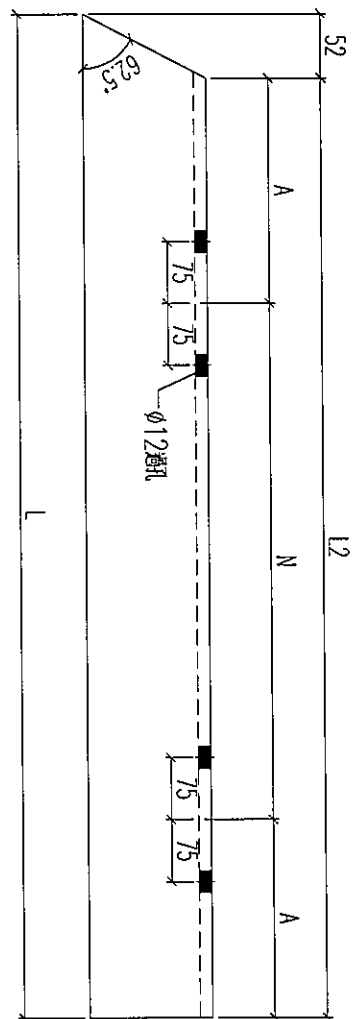
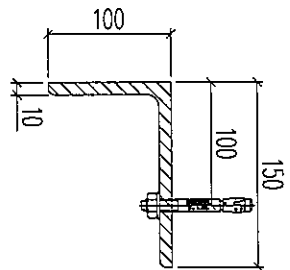

铁件编号	数量	长度L1	长度L2	N	A	分格
T1-4007-TJ1a	1	4520	4468	5	800	234
T1-4008-TJ1a	1	3770	3718	4	800	259
T1-4008-TJ3a	1	4320.5	4268.5	5	800	134.25
T2-4009-TJ1a	1	4520	4468	5	800	234
T2-4010-TJ1a	1	4319.5	4267.5	5	800	133.75
T3-4011-TJ1a	1	4757.5	4705.5	5	800	352.75
T3-4011-TJ2a	2	3532	3480	4	800	140

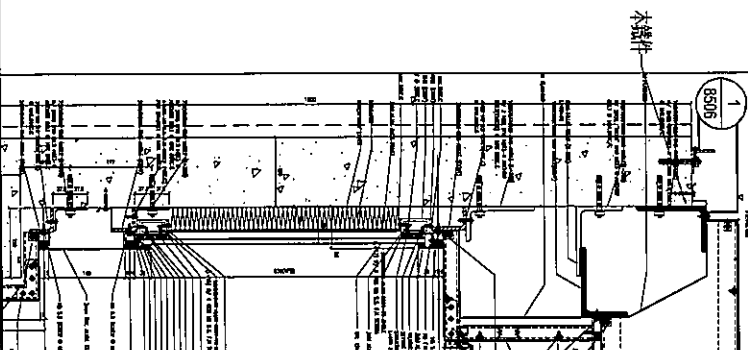

名稱	鐵件加工圖	制圖	林仁安	2023.10.17	修改	
材料	150x100x10mm鐵角	復核			日期	
顏色	熱浸鋅	批准			圖號	T1-4007-TJ1a

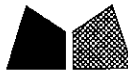

美特鋁質有限公司
MIDI Aluminium Fabricator Ltd.

工程號 J856 地盤 天榮站

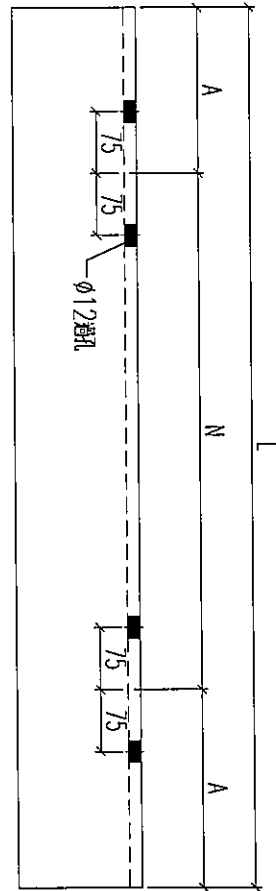
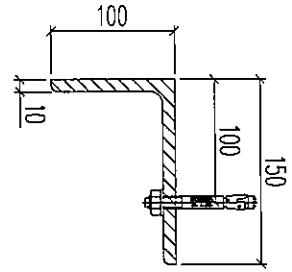

鐵件編號	數量	長度L	N	A	分格
T1-4007-TJ2a	1	4473	5 x 800	236.5	4475
T1-4008-TJ1a	1	4473	5 x 800	236.5	4475
T2-4009-TJ2a	1	4473	5 x 800	236.5	4475
T2-4010-TJ2a	1	4473	5 x 800	236.5	4475

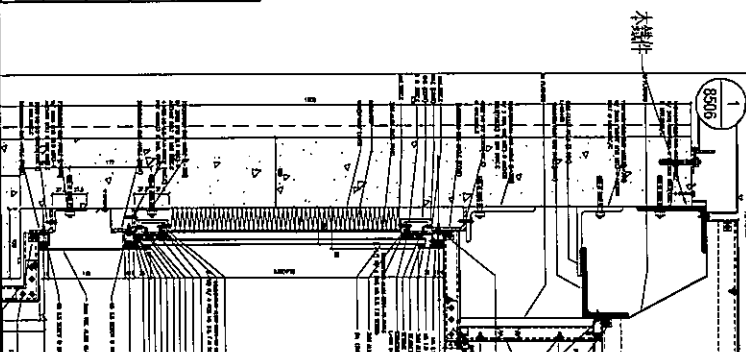

名稱	鐵件加工圖	制圖	林仁安	2023.10.17	修改	
材料	150x100x10mm鐵角	復核			日期	
顏色	熱浸鋅	批准			圖號	T1-4007-TJ2a



美特鋁質有限公司
MIDI Aluminium Fabricator Ltd.

工程號 J856 地盤 天樂站

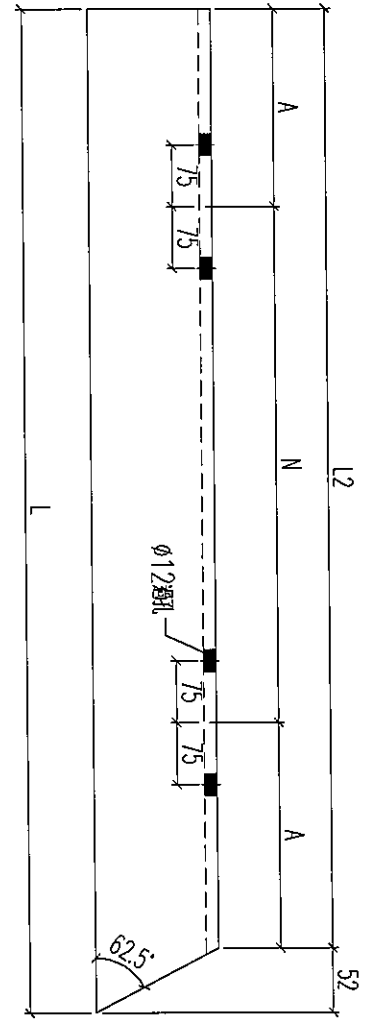
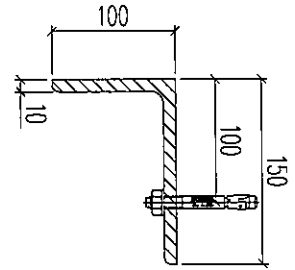

铁件编号	数量	长度L1	长度L2	N	A	分格
T1-4007-TJ3a	1	4320	4268	5	800	4587.5
T1-4008-TJ2a	1	3770	3718	4	800	4037.5
T1-4008-TJ5a	1	4519.5	4467.5	5	800	4787
T2-4009-TJ3a	1	4320	4268	5	800	4587.5
T2-4010-TJ3a	1	4520.5	4468.5	5	800	4788

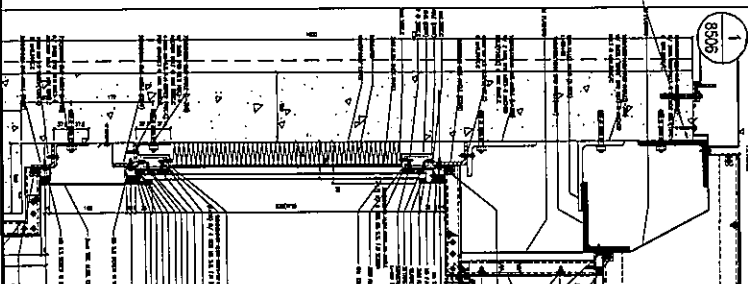

名稱	鐵件加工圖	制圖	林仁安	2023.10.17	修改	
材料	150x100x10mm鐵角	復核			日期	
顏色	熱鍍鋅	批准			圖號	T1-4007-TJ3a



美特鋁質 有限公司
MIDI Aluminium Fabricator Ltd.

工程號	J856	地盤	天榮站
-----	------	----	-----

鐵件編號	數量	長度L	長度L2	N	A	分格
T1-4007-TJ4a	1	4740	4636	5 x	800	5275
T2-4009-TJ4a	1	4740	4636	5 x	800	5275

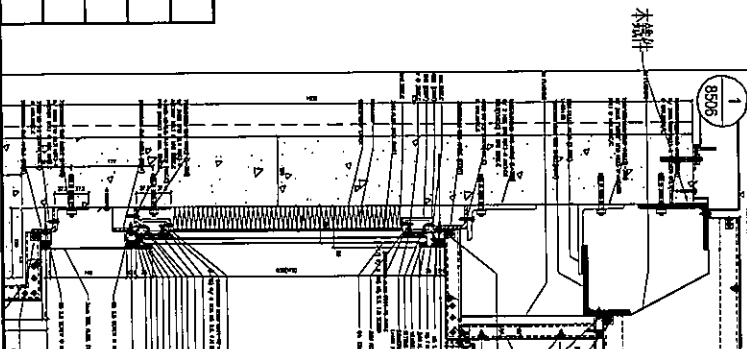
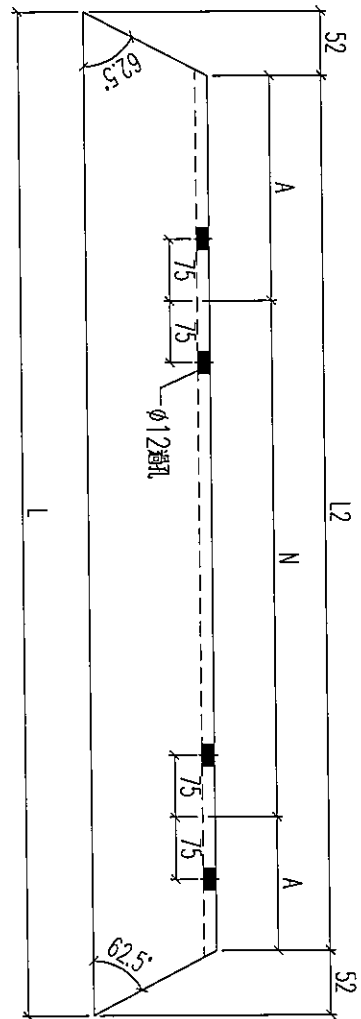
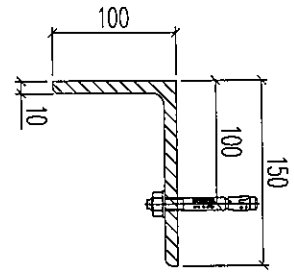

名稱	鐵件加工圖	制圖	林仁安	2023.10.17	修改	
材料	150x100x10mm鐵角	復核			日期	
顏色	熱浸鋅	批准			圖號	T1-4007-TJ4a



美特鋁質 有限公司
MIDI Aluminium Fabricator Ltd.

工程號 J856 地盤 天樂站

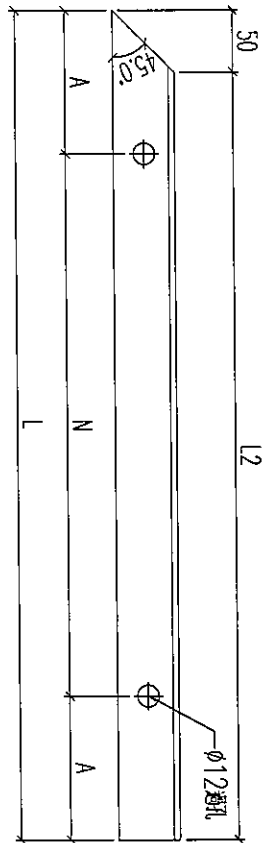
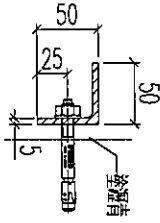

鐵件編號	數量	長度L	長度L2	N	A	分格
T1-4007-TJ1b	1	4375.5	4325.5	5	800	162.75
T1-4008-TJ1b	1	3625.5	3575.5	4	800	187.75
T1-4008-TJ3b	1	4176	4126	5	800	63
T2-4009-TJ1b	1	4375.5	4325.5	5	800	162.75
T2-4010-TJ1b	1	4175	4125	5	800	62.5
T3-4011-TJ1b	1	4613	4563	5	800	281.5
T3-4011-TJ2b	2	3387.5	3337.5	4	800	68.75

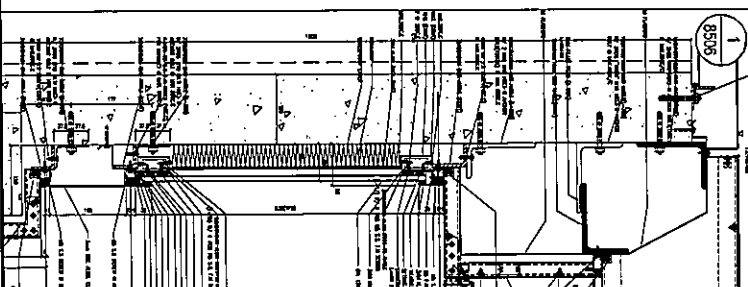

本鐵件

名稱	鐵件加工圖	制圖	林仁安	2023.10.17	修改	
材料	50x50x5mm鐵角	復核			日期	
顏色	熱浸鋅	批准			圖號	T1-4007-TJ1b



美特鋁質 有限公司
MIDI Aluminium Fabricator Ltd.

工程號 J856 地盤 天榮站

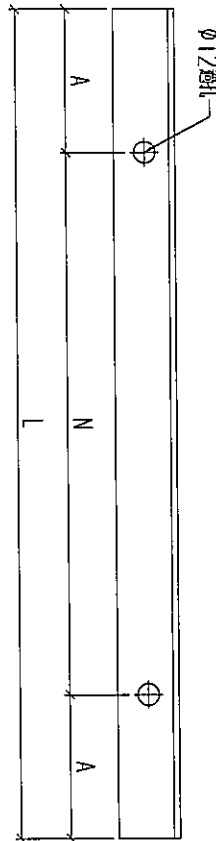
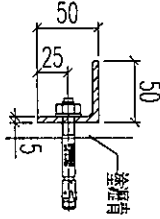

鐵件編號	數量	長度L	N	A	分格
T1-4007-TJ2b	1	4473	5	800	4475
T1-4008-TJ4b	1	4473	5	800	4475
T2-4009-TJ2b	1	4473	5	800	4475
T2-4010-TJ2b	1	4473	5	800	4475

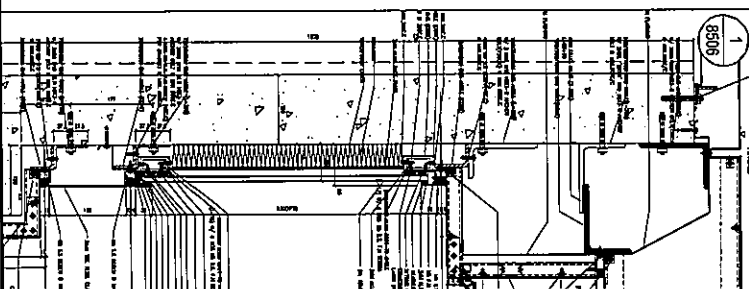

名稱	鐵件加工圖	制圖	林仁安	2023.10.17	修改	
材料	50x50x5mm鐵角	復核			日期	
顏色	熱浸鋅	批准			圖號	T1-4007-TJ2b



美特鋁質 有限公司
MIDI Aluminium Fabricator Ltd.

工程號 J856 地盤 天榮站

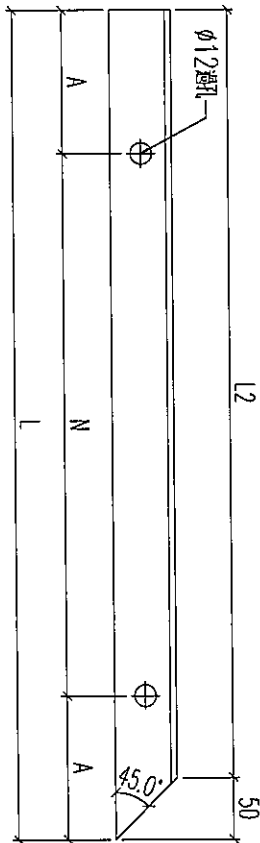
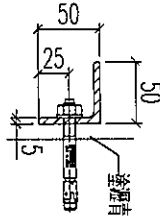

鐵件編號	數量	長度L	長度L2	N	A	分格
T1-4007-TJ3b	1	4175.5	4125.5	5	800	4587.5
T1-4008-TJ2b	1	3625.5	3575.5	4	800	4037.5
T1-4008-TJ5b	1	4375	4325	5	800	4787
T2-4009-TJ3b	1	4175.5	4125.5	5	800	4587.5
T2-4010-TJ3b	1	4376	4326	5	800	4788

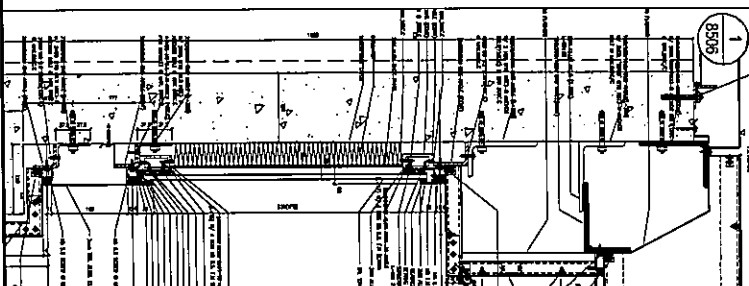

本鐵件

名稱	鐵件加工圖	制圖	林仁安	2023.10.17	修改	
材料	50x50x5mm鐵角	復核			日期	
顏色	熱浸鋅	批准			圖號	T1-4007-TJ3b

EG-DWG3



美特鋁質 有限公司
MIDI Aluminium Fabricator Ltd.

工程號 J856 地盤 天榮站

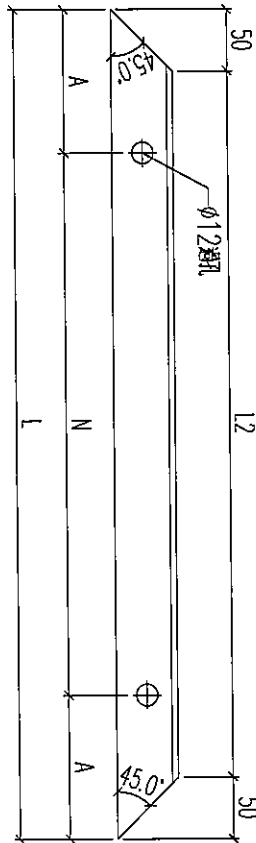
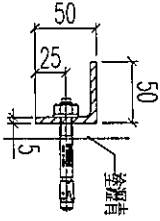

鐵件編號	數量	長度L	長度L2	N	A	分格
T1-4007-TJ4b	1	4451	4351	5 x	175.5	5275
T2-4009-TJ4b	1	4451	4351	5 x	175.5	5275

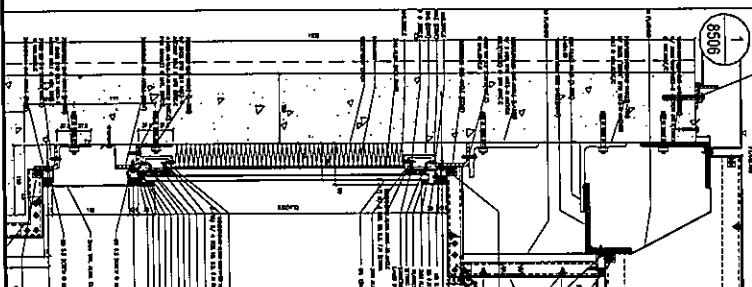

木鐵件

名稱	鐵件加工圖	制圖	林仁安	2023.10.17	修改	
材料	50x50x5mm鐵角	復核			日期	
顏色	熱浸鋅	批准			圖號	T1-4007-TJ4b

EG-DWG3



美特鋁質 有限公司
MIDI Aluminium Fabricator Ltd.

工程號	J856	地盤	天榮站
-----	------	----	-----

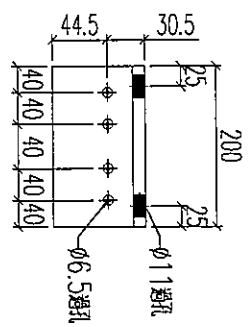
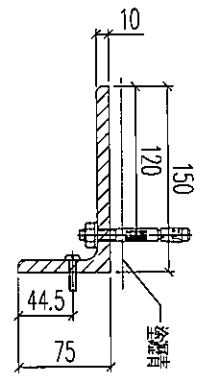

數量：12支

名稱	鐵件加工圖	制圖	林仁安	2023.10.17	修改		
材料	150x75x10mm鐵角	復核			日期		
顏色	熱浸鋅	批准			圖號	J860-GW-TM1	

EG-DWG3



美特鋁質 有限公司
MIDI Aluminium Fabricator Ltd.

工程號

J856

地盤

天樂站

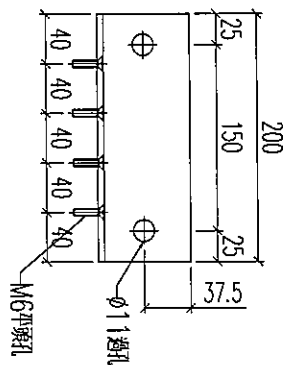
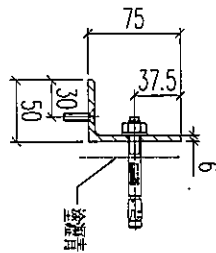

數量: 12支

名稱	鐵件加工圖	制圖	林仁安	2023.10.17	修改		
材料	75x50x6mm鐵角	復核			日期		
顏色	熱浸鋅	批准			圖號	J860-GW-TM2	

EG-DWG3



美特鋁質 有限公司
MIDI Aluminium Fabricator Ltd.

工程號 J856 地盤 天榮站

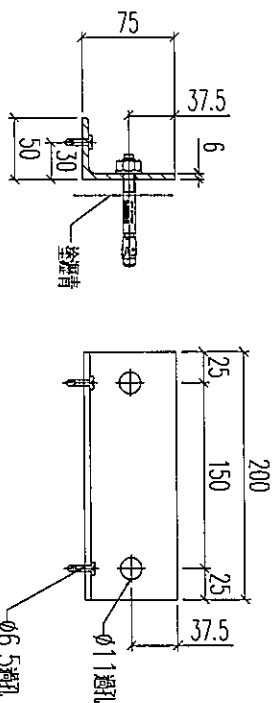

數量: 16支

名稱	鐵件加工圖	制圖	林仁安	2023.10.17	修改		
材料	75x50x6mm鐵角	復核			日期		
顏色	熱浸鋅	批准			圖號	J860-GW-TM3	

EG-DWG3



美特鋁質 有限公司
MIDI Aluminium Fabricator Ltd.

工程號	J856	地盤	天榮站
-----	------	----	-----

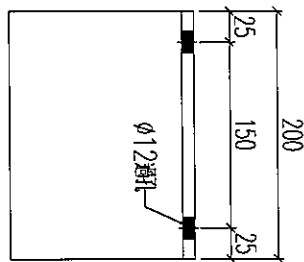
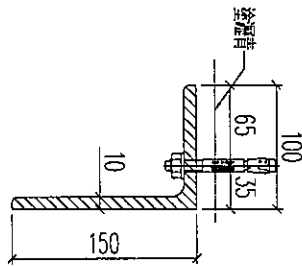

數量：175支

名稱	鐵件加工圖	制圖	林仁安	2023.10.17	修改		
材料	150x100x10mm鐵角	復核			日期		
顏色	熱浸鋅	批准			圖號	J860-GW-TM4	

EG-DWG3



美特鋁質 有限公司
MIDI Aluminium Fabricator Ltd.

工程號 J856 地盤 天榮站

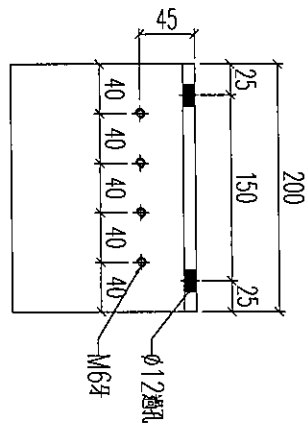
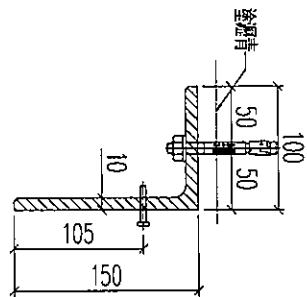

數量：48支

名稱	鐵件加工圖	制圖	林仁安	2023.10.17	修改		
材料	150x100x10mm鐵角	復核			日期		
顏色	熱浸鋅	批准			圖號	J860-GW-TM5	

EG-DWG3



美特鋁質 有限公司
MIDI Aluminium Fabricator Ltd.

工程號	J856	地盤	天榮站
-----	------	----	-----

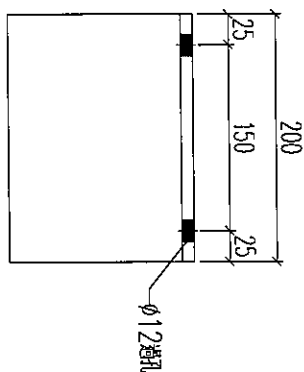
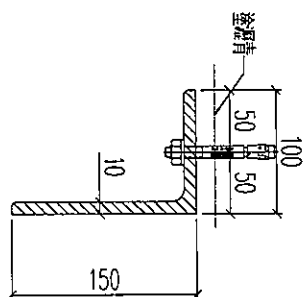

數量：6支

名稱	鐵件加工圖	制圖	林仁安	2023.10.17	修改		
材料	150x100x10mm鐵角	復核			日期		
顏色	熱浸鋅	批准			圖號	J860-GW-TM6	

EG-DWG3



美特鋁質 有限公司
MIDI Aluminium Fabricator Ltd.

工程號 J856 地盤 天榮站

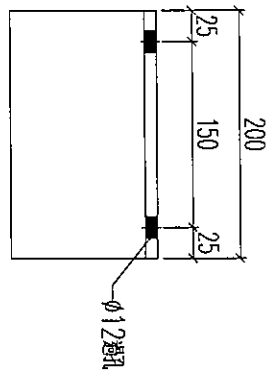
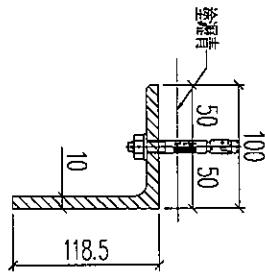
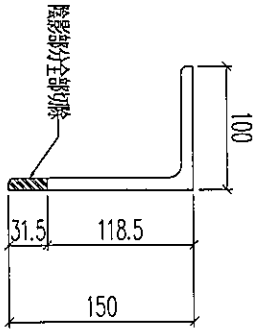

數量: 2支

名稱	鐵件加工圖	制圖	林仁安	2023.10.17	修改		
材料	150x100x10mm鐵角	復核			日期		
顏色	熱浸鋅	批准			圖號	J860-GW-TM7	

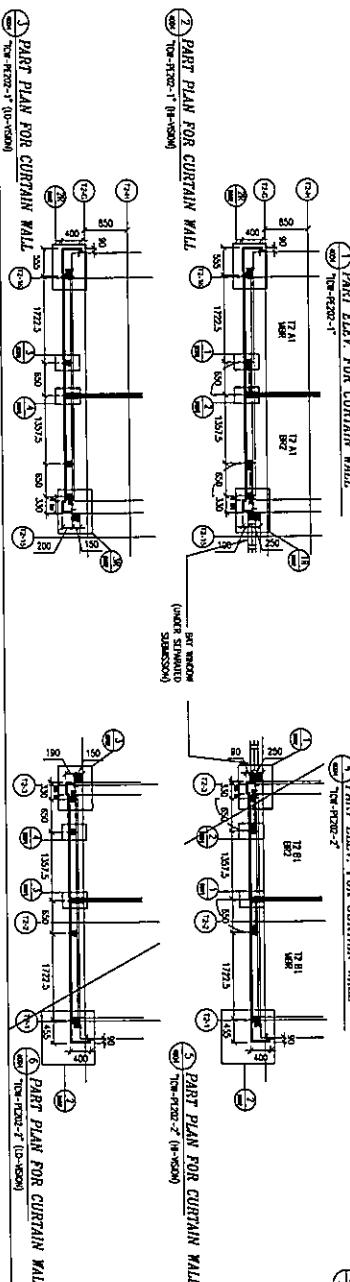
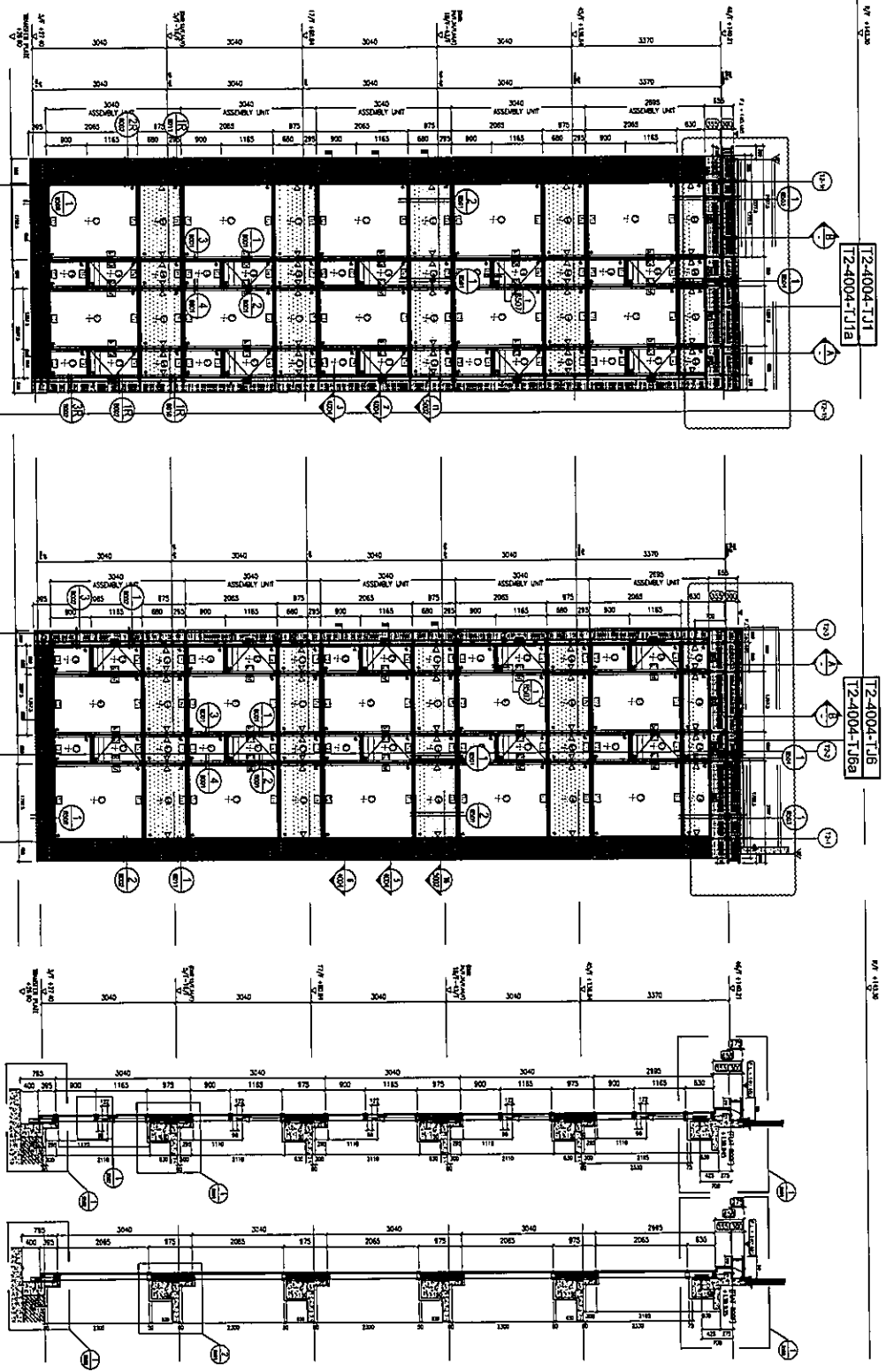

ITEM NO.	DESCRIPTION	QUANTITY	UNIT	REMARKS
1	ALUMINUM CURTAIN WALL SYSTEM	100	SQ. M	
2	GLASS CURTAIN WALL SYSTEM	200	SQ. M	
3	ALUMINUM WINDOW SYSTEM	50	SQ. M	
4	GLASS WINDOW SYSTEM	100	SQ. M	
5	ALUMINUM DOOR SYSTEM	20	SQ. M	
6	GLASS DOOR SYSTEM	40	SQ. M	

CLIENT : SUN HUNG KAI REAL ESTATE AGENTS LTD.
PROJECT : IWK&partners
ARCHITECT : IWK&partners
STRUCTURAL ENGINEER : ARUP
ENGINEER CONSULTANT : ALPHA CONSULTING LIMITED
DATE : 31-OCT-22 **SCALE :** 1:10
DESIGNED BY : C.F. **CHECKED BY :**
DATE : 31-OCT-22 **SCALE :** 1:10
PROJECT : PROPOSED DEVELOPMENT ABOVE LIGHT RAIL TUN WING STOP-TSUI NO.23A/E/C, 33 JIN SHUI WAH, N.T.
TITLE : PART ELEV & PLAN & SECTION FOR CURTAIN WALL
DATE : 31-OCT-22 **SCALE :** 1:10
DESIGNED BY : C.F. **CHECKED BY :**
DATE : 31-OCT-22 **SCALE :** 1:10
PROJECT : PROPOSED DEVELOPMENT ABOVE LIGHT RAIL TUN WING STOP-TSUI NO.23A/E/C, 33 JIN SHUI WAH, N.T.
TITLE : PART ELEV & PLAN & SECTION FOR CURTAIN WALL
DATE : 31-OCT-22 **SCALE :** 1:10
DESIGNED BY : C.F. **CHECKED BY :**