



工程指示 / 要求簡箋 ENGINEER INSTRUCTIONS (E.I.)

工程指示編號:	EI- 6838.	修改版本:	-
	HK- 2318		
工程編號:	J 856	工程名稱:	TSWTL23 天榮
收件人:	生統/Maggie姐	發件人:	Thomas Wong
工程項目:	SU 玻璃牆九字料組裝用鋁板BM連拆圖	日期:	14/10/2023

<input checked="" type="checkbox"/> 原合約工程包	<input type="checkbox"/> 原合約工程加 / 減脹 QT-	<input type="checkbox"/> 新工程報價 QT-
--	--	------------------------------------

信件批核號碼/圖紙參考編號:	批核模具圖紙編號:
客戶指示附件:	管理內部批簽署:

<input type="checkbox"/> 初步鋁料 B.M.	<input type="checkbox"/> 加工拆圖, 然後生產	<input type="checkbox"/> 尺寸表
<input type="checkbox"/> 正式鋁料 B.M.	<input type="checkbox"/> 技術上資料 / 指示	<input type="checkbox"/> 報價
<input type="checkbox"/> 配件 B.M.	<input type="checkbox"/> 樣辦或貨品說明書	<input type="checkbox"/> 分判合約
<input type="checkbox"/> 其他:		

內容: SU 玻璃牆九字料組裝用鋁板BM連拆圖
完成上列要求日期: 24/10/2023

國內

<input type="checkbox"/> 生產技術總監	<input type="checkbox"/> 連附件	<input checked="" type="checkbox"/> 技術部	<input checked="" type="checkbox"/> 連附件	<input type="checkbox"/> 生產部	<input type="checkbox"/> 連附件
<input type="checkbox"/> 採購部	<input type="checkbox"/> 連附件	<input checked="" type="checkbox"/> 生產統籌部	<input checked="" type="checkbox"/> 連附件	<input type="checkbox"/> 報關組	<input type="checkbox"/> 連附件
<input type="checkbox"/> 質檢部	<input type="checkbox"/> 連附件	<input type="checkbox"/> 會計部	<input type="checkbox"/> 連附件	<input type="checkbox"/> 機械設計部	<input type="checkbox"/> 連附件
<input checked="" type="checkbox"/> 香港辦	<input checked="" type="checkbox"/> 連附件	<input type="checkbox"/> 其他:			

香港

<input type="checkbox"/> 行政部	<input type="checkbox"/> 連附件	<input type="checkbox"/> 會計部	<input type="checkbox"/> 連附件	<input type="checkbox"/> 統籌部	<input type="checkbox"/> 連附件	<input type="checkbox"/> 工程部	<input type="checkbox"/> 連附件
<input type="checkbox"/> 採購部	<input type="checkbox"/> 連附件	<input type="checkbox"/> QS部	<input type="checkbox"/> 連附件	<input type="checkbox"/> 地盤管理	<input type="checkbox"/> 連附件	<input type="checkbox"/> 維修部	<input type="checkbox"/> 連附件

*發件人簽署:		*組別成員批核簽署:	
傳遞編號:		項目經理簽署:	

 美特鋁質 有限公司 MIDI Aluminium Fabricator Ltd.		工程號:	J-856	計算:	刘灿		日期:	2023.10.13		送呈:	胡哥		
		地盤名稱:	天榮站	核對:	徐祥坤		日期:	2023.10.13		副本:	JINGO		
廠用鋁板B.M表		項目類別:	SU玻璃牆	批准:	林仁安		日期:	2023.10.13					
BM編號:		修改版次:		A/C Code:			總V.F.:	50.774		總重量:	475.51		
序號	修改內容	鋁板圖號	鋁板名稱	顏色	實用	後備	總數	總重量	單件展開面積	總展開面積	單件V.F.	總V.F.	备注
									平方米		平方米		
1		SU-V5	5mm厚鋁板	UCT542919XL-3	66	0	66	69.970	0.078	5.164	0.078	5.164	
2		SU-V5R	5mm厚鋁板	UCT542919XL-3	2	0	2	2.120	0.078	0.156	0.078	0.156	
3		SU-V6	5mm厚鋁板	UCT542919XL-3	66	0	66	82.215	0.092	6.068	0.092	6.068	
4		SU-V6R	5mm厚鋁板	UCT542919XL-3	2	0	2	2.491	0.092	0.184	0.092	0.184	
5		SU-V7	3mm厚鋁板	UCT542919XL-3	66	0	66	58.138	0.108	7.151	0.108	7.151	
6		SU-V7R	3mm厚鋁板	UCT542919XL-3	2	0	2	1.762	0.108	0.217	0.108	0.217	
7		SU-V8	3mm厚鋁板	UCT542919XL-3	66	0	66	58.138	0.108	7.151	0.108	7.151	
8		SU-V8R	3mm厚鋁板	UCT542919XL-3	2	0	2	1.762	0.108	0.217	0.108	0.217	
9		SU-V9-1	3mm厚鋁板	UCT542919XL-3	24	0	24	11.063	0.057	1.361	0.057	1.361	
10		SU-V9-2	3mm厚鋁板	UCT542919XL-3	4	0	4	5.232	0.161	0.644	0.161	0.644	
11		SU-V9-3	3mm厚鋁板	UCT542919XL-3	10	0	10	11.469	0.141	1.411	0.141	1.411	
12		SU-V9-4	3mm厚鋁板	UCT542919XL-3	8	0	8	4.882	0.075	0.600	0.075	0.600	
13		SU-V9-5	3mm厚鋁板	UCT542919XL-3	6	0	6	9.571	0.196	1.177	0.196	1.177	
14		SU-V9-6	3mm厚鋁板	UCT542919XL-3	5	0	5	5.076	0.125	0.624	0.125	0.624	
15		SU-V9-7	3mm厚鋁板	UCT542919XL-3	2	0	2	1.902	0.117	0.234	0.117	0.234	
16		SU-V9-8	3mm厚鋁板	UCT542919XL-3	2	0	2	1.317	0.081	0.162	0.081	0.162	
17		SU-V9-9	3mm厚鋁板	UCT542919XL-3	2	0	2	1.288	0.079	0.158	0.079	0.158	
18		SU-V9-10	3mm厚鋁板	UCT542919XL-3	1	0	1	0.869	0.107	0.107	0.107	0.107	
19		SU-V9RA	3mm厚鋁板	UCT542919XL-3	1	0	1	1.268	0.156	0.156	0.156	0.156	
20		SU-V9RB	3mm厚鋁板	UCT542919XL-3	1	0	1	1.341	0.165	0.165	0.165	0.165	
21		SU-V9RC	3mm厚鋁板	UCT542919XL-3	1	0	1	0.427	0.052	0.052	0.052	0.052	
22		SU-V9RD	3mm厚鋁板	UCT542919XL-3	1	0	1	0.427	0.052	0.052	0.052	0.052	
23		SU-V10-1	3mm厚鋁板	UCT542919XL-3	24	0	24	11.063	0.057	1.361	0.057	1.361	

24		SU-V10-2	3mm厚铝板	UCT542919XL-3	4	0	4	5.232	0.161	0.644	0.161	0.644	
25		SU-V10-3	3mm厚铝板	UCT542919XL-3	10	0	10	11.469	0.141	1.411	0.141	1.411	
26		SU-V10-4	3mm厚铝板	UCT542919XL-3	8	0	8	4.882	0.075	0.600	0.075	0.600	
27		SU-V10-5	3mm厚铝板	UCT542919XL-3	6	0	6	9.571	0.196	1.177	0.196	1.177	
28		SU-V10-6	3mm厚铝板	UCT542919XL-3	5	0	5	5.076	0.125	0.624	0.125	0.624	
29		SU-V10-7	3mm厚铝板	UCT542919XL-3	2	0	2	1.902	0.117	0.234	0.117	0.234	
30		SU-V10-8	3mm厚铝板	UCT542919XL-3	2	0	2	1.317	0.081	0.162	0.081	0.162	
31		SU-V10-9	3mm厚铝板	UCT542919XL-3	2	0	2	1.288	0.079	0.158	0.079	0.158	
32		SU-V10-10	3mm厚铝板	UCT542919XL-3	1	0	1	0.869	0.107	0.107	0.107	0.107	
33		SU-V10RA	3mm厚铝板	UCT542919XL-3	1	0	1	1.268	0.156	0.156	0.156	0.156	
34		SU-V10RB	3mm厚铝板	UCT542919XL-3	1	0	1	1.341	0.165	0.165	0.165	0.165	
35		SU-V10RC	3mm厚铝板	UCT542919XL-3	1	0	1	0.427	0.052	0.052	0.052	0.052	
36		SU-V10RD	3mm厚铝板	UCT542919XL-3	1	0	1	0.427	0.052	0.052	0.052	0.052	
37		SU-V11-1	3mm厚铝板	UCT542919XL-3	24	0	24	8.605	0.044	1.058	0.044	1.058	
38		SU-V11-2	3mm厚铝板	UCT542919XL-3	4	0	4	4.069	0.125	0.501	0.125	0.501	
39		SU-V11-3	3mm厚铝板	UCT542919XL-3	10	0	10	8.921	0.110	1.097	0.110	1.097	
40		SU-V11-4	3mm厚铝板	UCT542919XL-3	8	0	8	3.797	0.058	0.467	0.058	0.467	
41		SU-V11-5	3mm厚铝板	UCT542919XL-3	6	0	6	7.444	0.153	0.916	0.153	0.916	
42		SU-V11-6	3mm厚铝板	UCT542919XL-3	5	0	5	3.948	0.097	0.486	0.097	0.486	
43		SU-V11-7	3mm厚铝板	UCT542919XL-3	2	0	2	1.480	0.091	0.182	0.091	0.182	
44		SU-V11-8	3mm厚铝板	UCT542919XL-3	2	0	2	1.024	0.063	0.126	0.063	0.126	
45		SU-V11-9	3mm厚铝板	UCT542919XL-3	2	0	2	1.002	0.062	0.123	0.062	0.123	
46		SU-V11-10	3mm厚铝板	UCT542919XL-3	1	0	1	0.676	0.083	0.083	0.083	0.083	
47		SU-V11RA	3mm厚铝板	UCT542919XL-3	1	0	1	0.988	0.122	0.122	0.122	0.122	
48		SU-V11RB	3mm厚铝板	UCT542919XL-3	1	0	1	1.045	0.129	0.129	0.129	0.129	
49		SU-V11RC	3mm厚铝板	UCT542919XL-3	1	0	1	0.333	0.041	0.041	0.041	0.041	
50		SU-V11RD	3mm厚铝板	UCT542919XL-3	1	0	1	0.333	0.041	0.041	0.041	0.041	
51		SU-V12-1	3mm厚铝板	UCT542919XL-3	24	0	24	8.605	0.044	1.058	0.044	1.058	
52		SU-V12-2	3mm厚铝板	UCT542919XL-3	4	0	4	4.069	0.125	0.501	0.125	0.501	
53		SU-V12-3	3mm厚铝板	UCT542919XL-3	10	0	10	8.921	0.110	1.097	0.110	1.097	
54		SU-V12-4	3mm厚铝板	UCT542919XL-3	8	0	8	3.797	0.058	0.467	0.058	0.467	

设计：

校对：

审核：

加工明细表

工程名称		J-856(啟德天榮站)				施工分區(批次) :		第一批SU玻璃牆	
采购原因		正常采购	工序号	XXXXX	材料发送地:		工厂	2023/10/13	
序列号	型材模号	物料描述	图号	部件编号	长度(mm)	数量	单位	颜色	备注
1	JM1001	铝料加工图	SU-G01	SU-G01	16.5	272	支		50X50X6鋁角
2	JM3034	铝料加工图	SU-V1	SU-V1	978	68	支		
3	JM3034	铝料加工图	SU-V2	SU-V2	978	68	支		
4	JMFG0035	铝料加工图	SU-V3-01	SU-V3-01	510	18	支		
5	JMFG0035	铝料加工图	SU-V3-02	SU-V3-02	1667.5	4	支		
6	JMFG0035	铝料加工图	SU-V3-03	SU-V3-03	1447.5	10	支		
7	JMFG0035	铝料加工图	SU-V3-04	SU-V3-04	714	6	支		
8	JMFG0035	铝料加工图	SU-V3-05	SU-V3-05	2060	6	支		
9	JMFG0035	铝料加工图	SU-V3-06	SU-V3-06	1267.5	5	支		
10	JMFG0035	铝料加工图	SU-V3-07	SU-V3-07	1180	2	支		
11	JMFG0035	铝料加工图	SU-V3-08	SU-V3-08	780	1	支		
12	JMFG0035	铝料加工图	SU-V3-09	SU-V3-09	760	1	支		
13	JMFG0035	铝料加工图	SU-V3-10	SU-V3-10	1067.5	1	支		
14	JMFG0035	铝料加工图	SU-V3-11	SU-V3-11	1658	2	支		
15	JMFG0035	铝料加工图	SU-V3R-01	SU-V3R-01	510	6	支		
16	JMFG0035	铝料加工图	SU-V3R-02	SU-V3R-02	408	1	支		
17	JMFG0035	铝料加工图	SU-V3R-03	SU-V3R-03	1558	1	支		
18	JMFG0035	铝料加工图	SU-V3R-04	SU-V3R-04	714	2	支		
19	JMFG0035	铝料加工图	SU-V3R-05	SU-V3R-05	780	1	支		
20	JMFG0035	铝料加工图	SU-V3R-06	SU-V3R-06	760	1	支		
21	JMFG0035	铝料加工图	SU-V4-01	SU-V4-01	510	18	支		
22	JMFG0035	铝料加工图	SU-V4-02	SU-V4-02	1667.5	4	支		
23	JMFG0035	铝料加工图	SU-V4-03	SU-V4-03	1447.5	10	支		
24	JMFG0035	铝料加工图	SU-V4-04	SU-V4-04	714	6	支		
25	JMFG0035	铝料加工图	SU-V4-05	SU-V4-05	2060	6	支		
26	JMFG0035	铝料加工图	SU-V4-06	SU-V4-06	1267.5	5	支		
27	JMFG0035	铝料加工图	SU-V4-07	SU-V4-07	1180	2	支		
28	JMFG0035	铝料加工图	SU-V4-08	SU-V4-08	780	1	支		
29	JMFG0035	铝料加工图	SU-V4-09	SU-V4-09	760	1	支		
30	JMFG0035	铝料加工图	SU-V4-10	SU-V4-10	1067.5	1	支		
31	JMFG0035	铝料加工图	SU-V4-11	SU-V4-11	1658	2	支		
32	JMFG0035	铝料加工图	SU-V4R-01	SU-V4R-01	510	6	支		
33	JMFG0035	铝料加工图	SU-V4R-02	SU-V4R-02	408	1	支		
34	JMFG0035	铝料加工图	SU-V4R-03	SU-V4R-03	714	2	支		
35	JMFG0035	铝料加工图	SU-V4R-04	SU-V4R-04	1558	1	支		
36	JMFG0035	铝料加工图	SU-V4R-05	SU-V4R-05	780	1	支		
37	JMFG0035	铝料加工图	SU-V4R-06	SU-V4R-06	760	1	支		
38	5MM厚鋁板	铝板加工图	SU-V5	SU-V5	978	66	支		
39	5MM厚鋁板	铝板加工图	SU-V5R	SU-V5R	978	2	支		
40	5MM厚鋁板	铝板加工图	SU-V6	SU-V6	978	66	支		
41	5MM厚鋁板	铝板加工图	SU-V6R	SU-V6R	978	2	支		
42	3MM厚鋁板	铝板加工图	SU-V7	SU-V7	985	66	支		
43	3MM厚鋁板	铝板加工图	SU-V7R	SU-V7R	985	2	支		
44	3MM厚鋁板	铝板加工图	SU-V8	SU-V8	985	66	支		
45	3MM厚鋁板	铝板加工图	SU-V8R	SU-V8R	985	2	支		
46	3MM厚鋁板	铝板加工图	SU-V9-1	SU-V9-1	630	24	支		
47	3MM厚鋁板	铝板加工图	SU-V9-2	SU-V9-2	1787.5	4	支		
48	3MM厚鋁板	铝板加工图	SU-V9-3	SU-V9-3	1567.5	10	支		
49	3MM厚鋁板	铝板加工图	SU-V9-4	SU-V9-4	834	8	支		
50	3MM厚鋁板	铝板加工图	SU-V9-5	SU-V9-5	2180	6	支		
51	3MM厚鋁板	铝板加工图	SU-V9-6	SU-V9-6	1387.5	5	支		
52	3MM厚鋁板	铝板加工图	SU-V9-7	SU-V9-7	1300	2	支		
53	3MM厚鋁板	铝板加工图	SU-V9-8	SU-V9-8	900	2	支		

54	3MM厚鋁板	鋁板加工圖	SU-V9-9	SU-V9-9	880	2	支		
55	3MM厚鋁板	鋁板加工圖	SU-V9-10	SU-V9-10	1187.5	1	支		
56	3MM厚鋁板	鋁板加工圖	SU-V9RA	SU-V9RA	1733	1	支		
57	3MM厚鋁板	鋁板加工圖	SU-V9RB	SU-V9RB	1833	1	支		
58	3MM厚鋁板	鋁板加工圖	SU-V9RC	SU-V9RC	583	1	支		
59	3MM厚鋁板	鋁板加工圖	SU-V9RD	SU-V9RD	583	1	支		
60	3MM厚鋁板	鋁板加工圖	SU-V10-1	SU-V10-1	630	24	支		
61	3MM厚鋁板	鋁板加工圖	SU-V10-2	SU-V10-2	1787.5	4	支		
62	3MM厚鋁板	鋁板加工圖	SU-V10-3	SU-V10-3	1567.5	10	支		
63	3MM厚鋁板	鋁板加工圖	SU-V10-4	SU-V10-4	834	8	支		
64	3MM厚鋁板	鋁板加工圖	SU-V10-5	SU-V10-5	2180	6	支		
65	3MM厚鋁板	鋁板加工圖	SU-V10-6	SU-V10-6	1387.5	5	支		
66	3MM厚鋁板	鋁板加工圖	SU-V10-7	SU-V10-7	1300	2	支		
67	3MM厚鋁板	鋁板加工圖	SU-V10-8	SU-V10-8	900	2	支		
68	3MM厚鋁板	鋁板加工圖	SU-V10-9	SU-V10-9	880	2	支		
69	3MM厚鋁板	鋁板加工圖	SU-V10-10	SU-V10-10	1187.5	1	支		
70	3MM厚鋁板	鋁板加工圖	SU-V10RA	SU-V10RA	1733	1	支		
71	3MM厚鋁板	鋁板加工圖	SU-V10RB	SU-V10RB	1833	1	支		
72	3MM厚鋁板	鋁板加工圖	SU-V10RC	SU-V10RC	583	1	支		
73	3MM厚鋁板	鋁板加工圖	SU-V10RD	SU-V10RD	583	1	支		
74	3MM厚鋁板	鋁板加工圖	SU-V11-1	SU-V11-1	630	24	支		
75	3MM厚鋁板	鋁板加工圖	SU-V11-2	SU-V11-2	1787.5	4	支		
76	3MM厚鋁板	鋁板加工圖	SU-V11-3	SU-V11-3	1567.5	10	支		
77	3MM厚鋁板	鋁板加工圖	SU-V11-4	SU-V11-4	834	8	支		
78	3MM厚鋁板	鋁板加工圖	SU-V11-5	SU-V11-5	2180	6	支		
79	3MM厚鋁板	鋁板加工圖	SU-V11-6	SU-V11-6	1387.5	5	支		
80	3MM厚鋁板	鋁板加工圖	SU-V11-7	SU-V11-7	1300	2	支		
81	3MM厚鋁板	鋁板加工圖	SU-V11-8	SU-V11-8	900	2	支		
82	3MM厚鋁板	鋁板加工圖	SU-V11-9	SU-V11-9	880	2	支		
83	3MM厚鋁板	鋁板加工圖	SU-V11-10	SU-V11-10	1187.5	1	支		
84	3MM厚鋁板	鋁板加工圖	SU-V11RA	SU-V11RA	1736	1	支		
85	3MM厚鋁板	鋁板加工圖	SU-V11RB	SU-V11RB	1836	1	支		
86	3MM厚鋁板	鋁板加工圖	SU-V11RC	SU-V11RC	586	1	支		
87	3MM厚鋁板	鋁板加工圖	SU-V11RD	SU-V11RD	586	1	支		
88	3MM厚鋁板	鋁板加工圖	SU-V12-1	SU-V12-1	630	24	支		
89	3MM厚鋁板	鋁板加工圖	SU-V12-2	SU-V12-2	1787.5	4	支		
90	3MM厚鋁板	鋁板加工圖	SU-V12-3	SU-V12-3	1567.5	10	支		
91	3MM厚鋁板	鋁板加工圖	SU-V12-4	SU-V12-4	834	8	支		
92	3MM厚鋁板	鋁板加工圖	SU-V12-5	SU-V12-5	2180	6	支		
93	3MM厚鋁板	鋁板加工圖	SU-V12-6	SU-V12-6	1387.5	5	支		
94	3MM厚鋁板	鋁板加工圖	SU-V12-7	SU-V12-7	1300	2	支		
95	3MM厚鋁板	鋁板加工圖	SU-V12-8	SU-V12-8	900	2	支		
96	3MM厚鋁板	鋁板加工圖	SU-V12-9	SU-V12-9	880	2	支		
97	3MM厚鋁板	鋁板加工圖	SU-V12RA	SU-V12RA	1736	1	支		
98	3MM厚鋁板	鋁板加工圖	SU-V12RB	SU-V12RB	1836	1	支		
99	3MM厚鋁板	鋁板加工圖	SU-V12RC	SU-V12RC	586	1	支		
100	3MM厚鋁板	鋁板加工圖	SU-V12RD	SU-V12RD	586	1	支		
101	JM1014A	鋁料加工圖	SU-V13-1	SU-V13-1	630	18	支		
102	JM1014A	鋁料加工圖	SU-V13-2	SU-V13-2	1787.5	4	支		
103	JM1014A	鋁料加工圖	SU-V13-3	SU-V13-3	1567.5	10	支		
104	JM1014A	鋁料加工圖	SU-V13-4	SU-V13-4	834	6	支		
105	JM1014A	鋁料加工圖	SU-V13-5	SU-V13-5	2180	6	支		
106	JM1014A	鋁料加工圖	SU-V13-6	SU-V13-6	1387.5	5	支		
107	JM1014A	鋁料加工圖	SU-V13-7	SU-V13-7	1300	2	支		
108	JM1014A	鋁料加工圖	SU-V13-8	SU-V13-8	900	1	支		
109	JM1014A	鋁料加工圖	SU-V13-9	SU-V13-9	880	1	支		
110	JM1014A	鋁料加工圖	SU-V13-10	SU-V13-10	1187.5	1	支		
111	JM1014A	鋁料加工圖	SU-V13-11	SU-V13-11	1778	1	支		
112	JM1014A	鋁料加工圖	SU-V13-12	SU-V13-12	528	1	支		

113	JM1014A	铝料加工图	SU-V13R-1	SU-V13R-1	630	6	支		
114	JM1014A	铝料加工图	SU-V13R-2	SU-V13R-2	528	1	支		
115	JM1014A	铝料加工图	SU-V13R-3	SU-V13R-3	1678	1	支		
116	JM1014A	铝料加工图	SU-V13R-4	SU-V13R-4	834	2	支		
117	JM1014A	铝料加工图	SU-V13R-5	SU-V13R-5	900	1	支		
118	JM1014A	铝料加工图	SU-V13R-6	SU-V13R-6	880	1	支		
119	JM1014A	铝料加工图	SU-V14-1	SU-V14-1	630	18	支		
120	JM1014A	铝料加工图	SU-V14-2	SU-V14-2	1787.5	4	支		
121	JM1014A	铝料加工图	SU-V14-3	SU-V14-3	1567.5	10	支		
122	JM1014A	铝料加工图	SU-V14-4	SU-V14-4	834	6	支		
123	JM1014A	铝料加工图	SU-V14-5	SU-V14-5	2180	6	支		
124	JM1014A	铝料加工图	SU-V14-6	SU-V14-6	1387.5	5	支		
125	JM1014A	铝料加工图	SU-V14-7	SU-V14-7	1300	2	支		
126	JM1014A	铝料加工图	SU-V14-8	SU-V14-8	900	1	支		
127	JM1014A	铝料加工图	SU-V14-9	SU-V14-9	880	1	支		
128	JM1014A	铝料加工图	SU-V14R-1	SU-V14R-1	630	6	支		
129	JM1014A	铝料加工图	SU-V14R-2	SU-V14R-2	528	1	支		
130	JM1014A	铝料加工图	SU-V14R-3	SU-V14R-3	1678	1	支		
131	JM1014A	铝料加工图	SU-V14R-4	SU-V14R-4	834	2	支		
132	JM1014A	铝料加工图	SU-V14R-5	SU-V14R-5	900	1	支		
133	JM1014A	铝料加工图	SU-V14R-6	SU-V14R-6	880	1	支		

以下空白

说明：1:注意保护成品，严禁刻痕、划伤；

设计：校对：审核：

 美特鋁質有限公司 MIDI Aluminium Fabricator Ltd.		工程號 J856 地盘 天榮站	類別 制圖 李傳鵬 復核 練松文 批准 林仁安	物料號 M1 圖號 J-856-SU-01 數量 18 單件重量 - (KG)
修改 日期	採用工廠 材料顏色 -	地盤 ✓ 图纸名称 GLASS CLADDING 材料 -	2023-10-04 2023-10-04 2023-10-04	2023-10-04 18 - (KG)

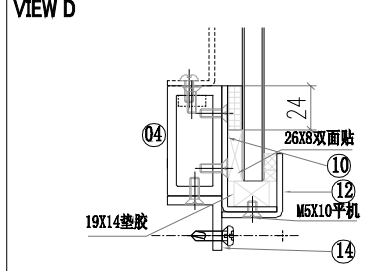
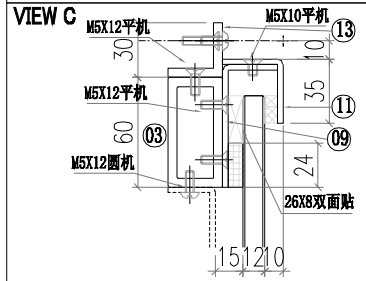
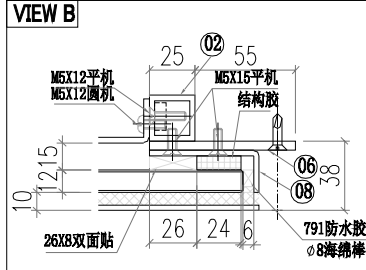
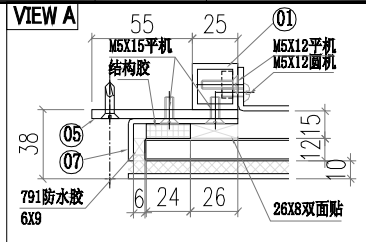
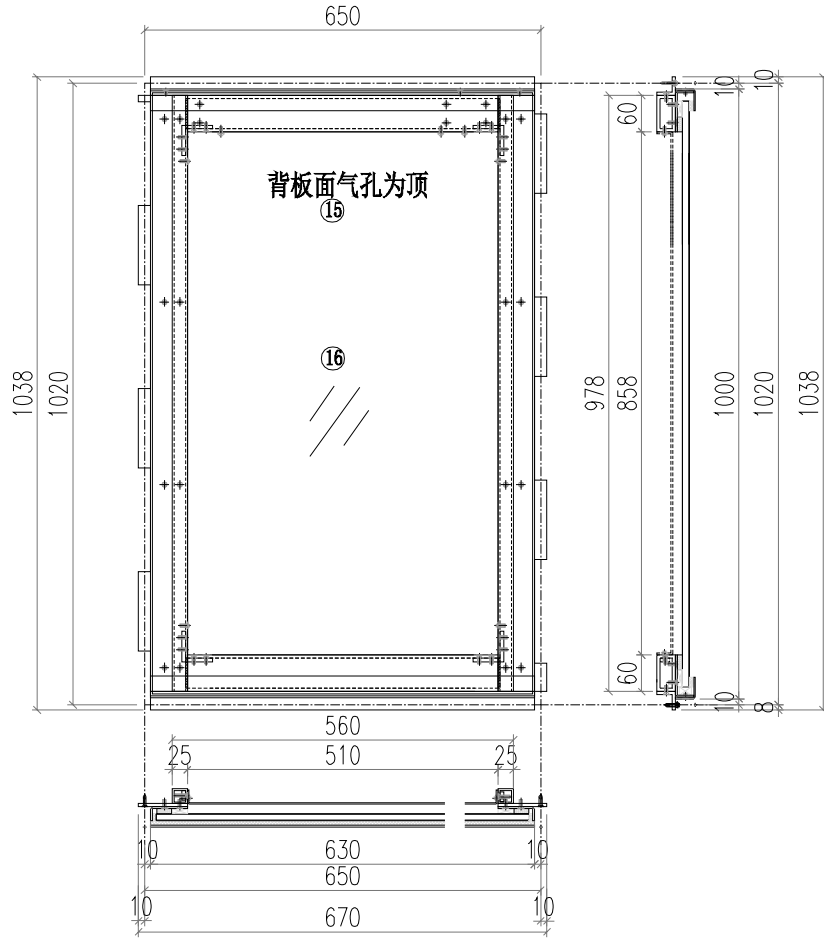

17	SU-G01	50*50*6铝角	16.5	4
16	GL4-D01	玻璃		1
15	SU-BP-1	背板		1
14	SU-V14-1	3MM板	630	1
13	SU-V13-1	3MM板	630	1
12	SU-V12-1	3MM板	630	1
11	SU-V11-1	3MM板	630	1
10	SU-V10-1	3MM板	630	1
9	SU-V9-1	3MM板	630	1
8	SU-V8	3MM板	985	1
7	SU-V7	3MM板	985	1
6	SU-V6	5MM板	978	1
5	SU-V5	5MM板	978	1
4	SU-V4-1	JMFG0035	510	1
3	SU-V3-1	JMFG0035	510	1
2	SU-V2	JM3034	978	1
1	SU-V1	JM3034	978	1
序号	加工图编号	材料名称	长度	支/幅

 美特鋁質有限公司 MIDI Aluminium Fabricator Ltd.			工程號 J856 地盘 天榮站	類別 制圖 李傳鵬 復核 練松文 批准 林仁安	物料號 M1 圖號 J-856-SU-02 數量 4 單件重量 - (KG)
修改日期 採用工廠 材料颜色 -	地盤 ✓ 图纸名称 GLASS CLADDING 材料 -	日期 2023-10-04 2023-10-04 2023-10-04			

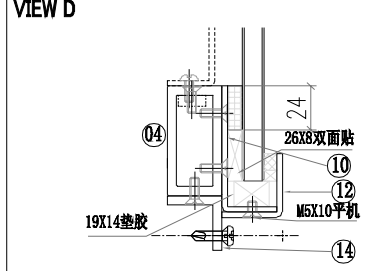
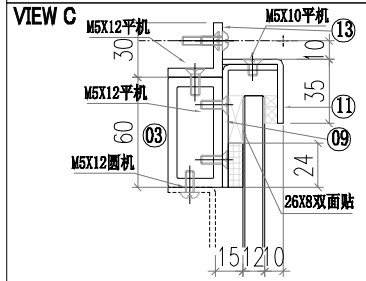
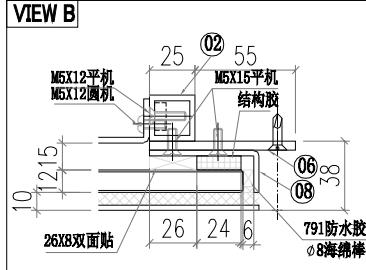
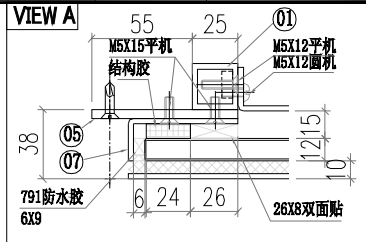
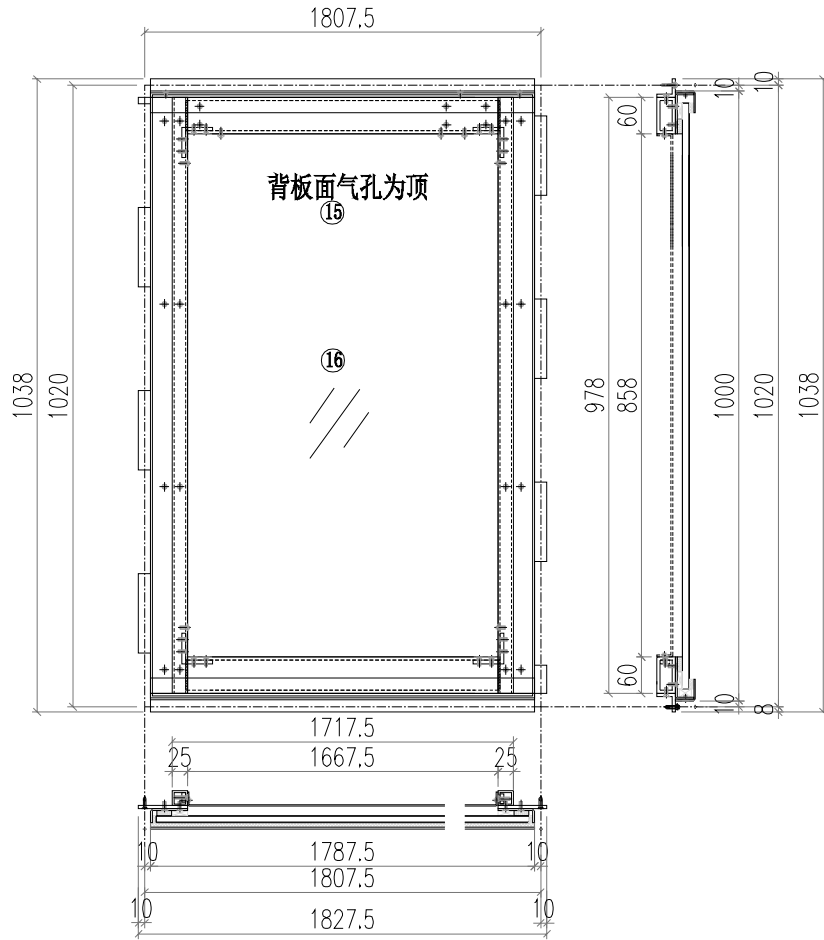

17	SU-G01	50*50*6铝角	16.5	4
16	GL4-D02	玻璃		1
15	SU-BP-2	背板		1
14	SU-V14-2	3MM板	1787.5	1
13	SU-V13-2	3MM板	1787.5	1
12	SU-V12-2	3MM板	1787.5	1
11	SU-V11-2	3MM板	1787.5	1
10	SU-V10-2	3MM板	1787.5	1
9	SU-V9-2	3MM板	1787.5	1
8	SU-V8	3MM板	985	1
7	SU-V7	3MM板	985	1
6	SU-V6	5MM板	978	1
5	SU-V5	5MM板	978	1
4	SU-V4-2	JMFG0035	1667.5	1
3	SU-V3-2	JMFG0035	1667.5	1
2	SU-V2	JM3034	978	1
1	SU-V1	JM3034	978	1
序号	加工图编号	材料名称	长度	支/幅

 美特鋁質有限公司 MIDI Aluminium Fabricator Ltd.			工程號 J856 地盘 天榮站	類別 制圖 李傳鵬 復核 練松文 批准 林仁安	物料號 M1 圖號 J-856-SU-03 數量 10 單件重量 - (KG)
修改 日期	採用工廠 材料顏色 -	地盘 ✓ 图纸名称 GLASS CLADDING 材料 -			

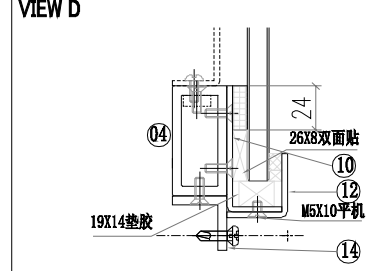
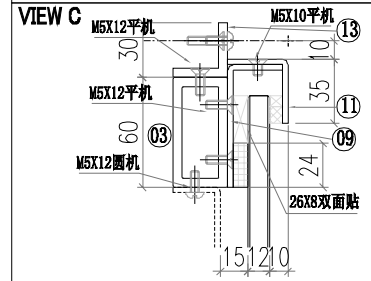
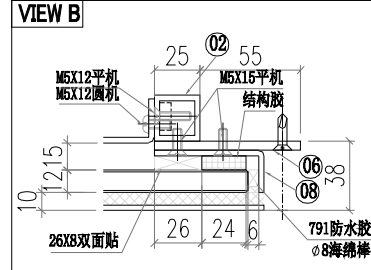
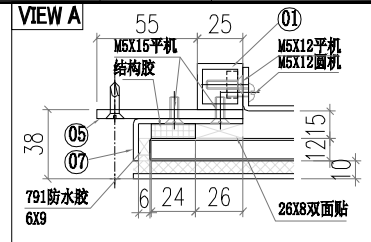
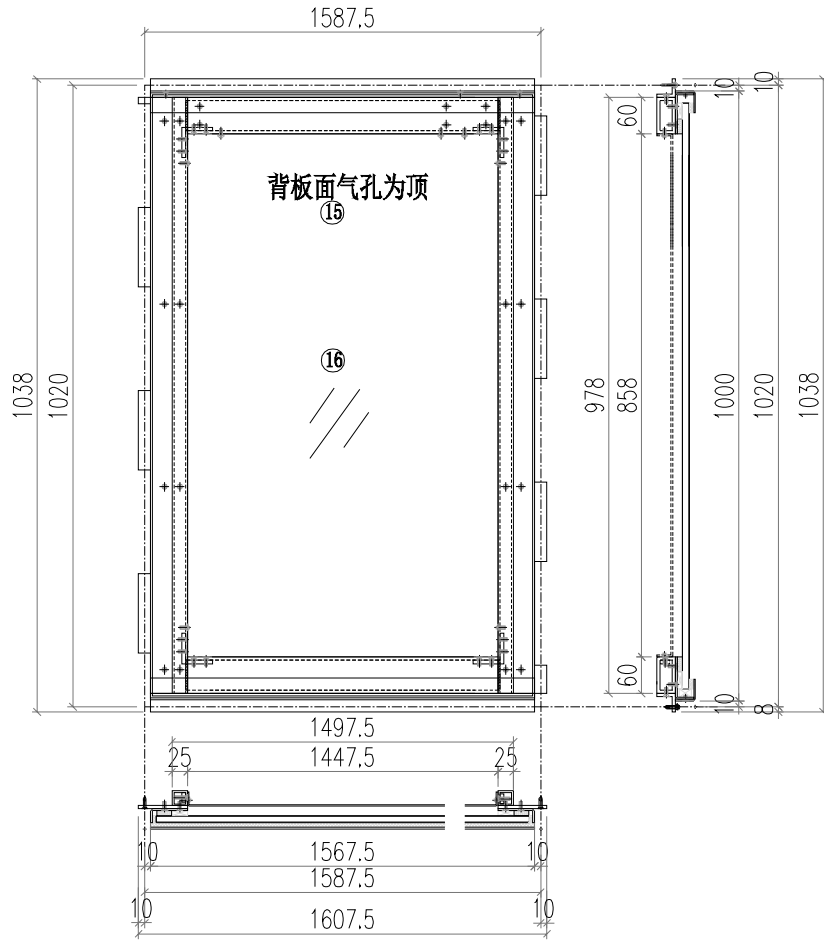

17	SU-G01	50*50*6铝角	16.5	4
16	GL4-D03	玻璃		1
15	SU-BP-3	背板		1
14	SU-V14-3	3MM板	1567.5	1
13	SU-V13-3	3MM板	1567.5	1
12	SU-V12-3	3MM板	1567.5	1
11	SU-V11-3	3MM板	1567.5	1
10	SU-V10-3	3MM板	1567.5	1
9	SU-V9-3	3MM板	1567.5	1
8	SU-V8	3MM板	985	1
7	SU-V7	3MM板	985	1
6	SU-V6	5MM板	978	1
5	SU-V5	5MM板	978	1
4	SU-V4-3	JMFG0035	1447.5	1
3	SU-V3-3	JMFG0035	1447.5	1
2	SU-V2	JM3034	978	1
1	SU-V1	JM3034	978	1
序号	加工图编号	材料名称	长度	支/幅

 美特鋁質有限公司 MIDI Aluminium Fabricator Ltd.		工程號 J856 地盘 天榮站	類別 制圖 李傳鵬 復核 練松文 批准 林仁安	物料號 M1 圖號 J-856-SU-04 數量 6 單件重量 - (KG)
修改 日期	採用工廠 材料顏色 -	地盤 ✓ 图纸名称 GLASS CLADDING 材料 -	2023-10-04 2023-10-04 2023-10-04	2023-10-04

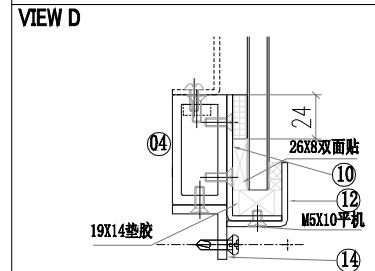
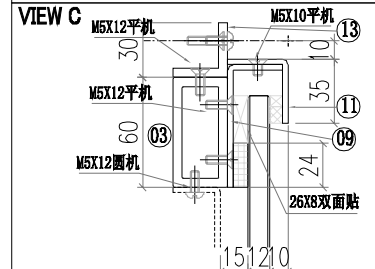
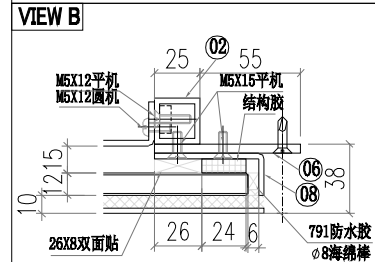
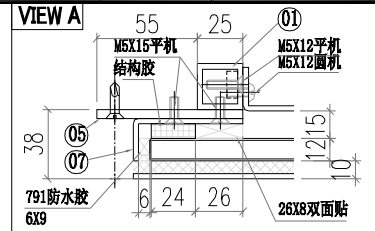
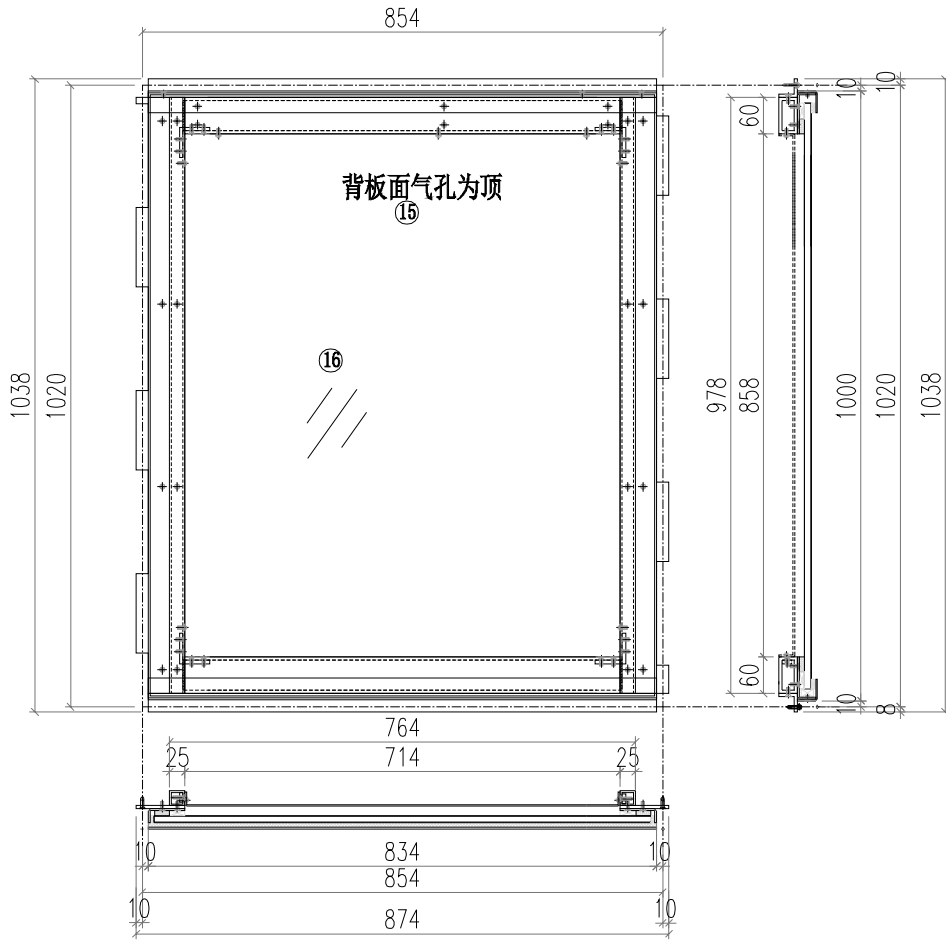

17	SU-G01	50*50*6铝角	16.5	4
16	GL4-D04	玻璃		1
15	SU-BP-4	背板		1
14	SU-V14-4	3MM板	834	1
13	SU-V13-4	3MM板	834	1
12	SU-V12-4	3MM板	834	1
11	SU-V11-4	3MM板	834	1
10	SU-V10-4	3MM板	834	1
9	SU-V9-4	3MM板	834	1
8	SU-V8	3MM板	985	1
7	SU-V7	3MM板	985	1
6	SU-V6	5MM板	978	1
5	SU-V5	5MM板	978	1
4	SU-V4-4	JMFG0035	714	1
3	SU-V3-4	JMFG0035	714	1
2	SU-V2	JM3034	978	1
1	SU-V1	JM3034	978	1
序号	加工图编号	材料名称	长度	支/幅

 美特鋁質有限公司 MIDI Aluminium Fabricator Ltd.		工程號 J856 地盘 天榮站	類別 制圖 李傳鵬 復核 練松文 批准 林仁安	物料號 M1 圖號 J-856-SU-05 數量 5 單件重量 - (KG)
修改 日期	採用工廠 材料顏色 -	地盤 ✓ 图纸名称 GLASS CLADDING 材料 -	2023-10-04 2023-10-04 2023-10-04	2023-10-04 2023-10-04 2023-10-04

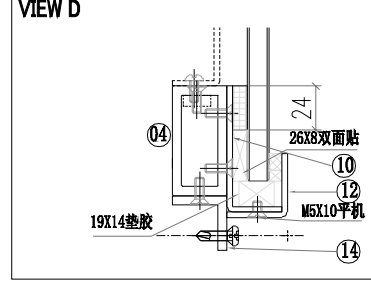
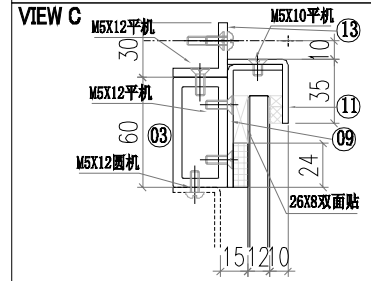
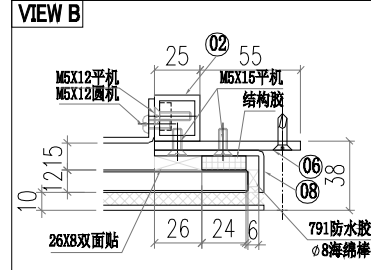
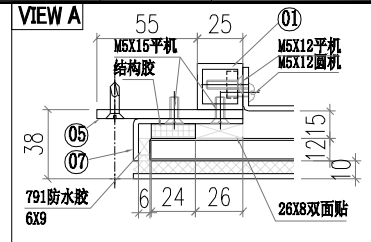
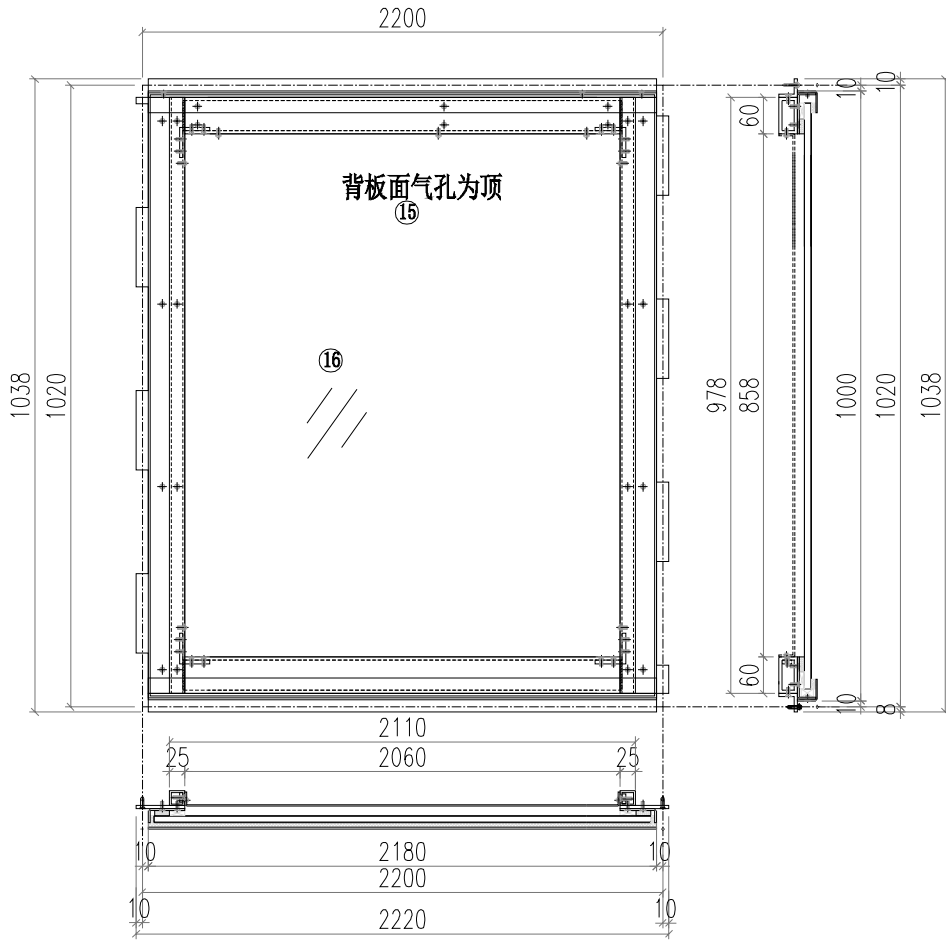

17	SU-G01	50*50*6铝角	16.5	4
16	GL4-D05	玻璃		1
15	SU-BP-5	背板		1
14	SU-V14-5	3MM板	2180	1
13	SU-V13-5	3MM板	2180	1
12	SU-V12-5	3MM板	2180	1
11	SU-V11-5	3MM板	2180	1
10	SU-V10-5	3MM板	2180	1
9	SU-V9-5	3MM板	2180	1
8	SU-V8	3MM板	985	1
7	SU-V7	3MM板	985	1
6	SU-V6	5MM板	978	1
5	SU-V5	5MM板	978	1
4	SU-V4-5	JMFG0035	2060	1
3	SU-V3-5	JMFG0035	2060	1
2	SU-V2	JM3034	978	1
1	SU-V1	JM3034	978	1
序号	加工图编号	材料名称	长度	支/幅

 美特鋁質有限公司 MIDI Aluminium Fabricator Ltd.		工程號 J856 地盘 天榮站	類別 制圖 李傳鵬 復核 練松文 批准 林仁安	物料號 M1 圖號 J-856-SU-06 數量 5 單件重量 - (KG)
修改 日期	採用工廠 材料顏色 -	地盤 ✓ 图纸名称 GLASS CLADDING 材料 -	復核 練松文 批准 林仁安	圖號 J-856-SU-06 數量 5 單件重量 - (KG)

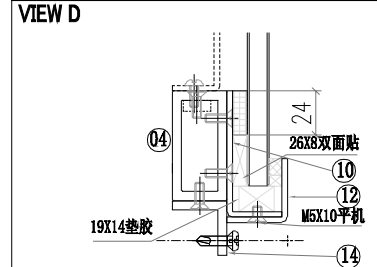
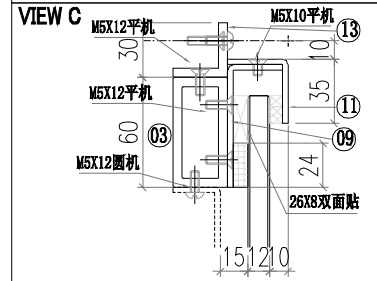
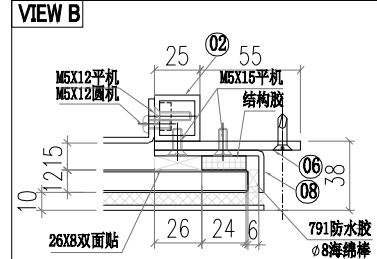
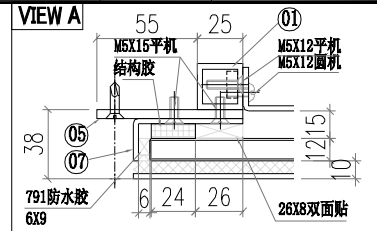
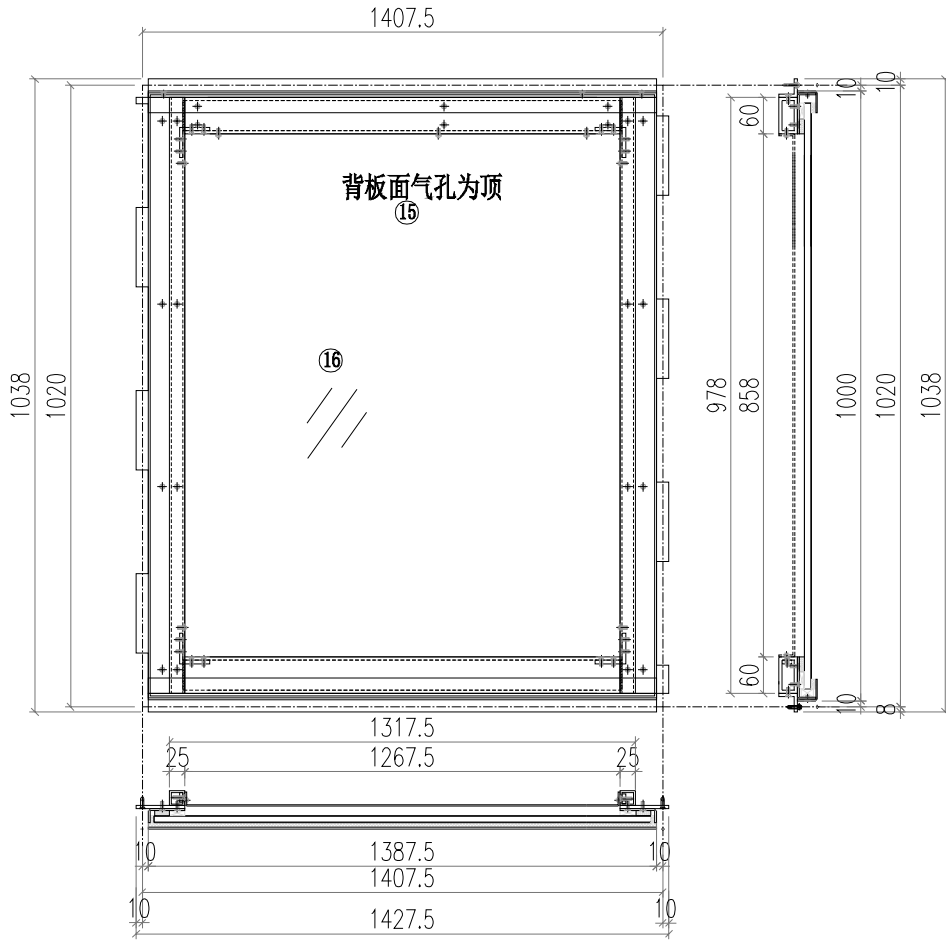

17	SU-G01	50*50*6铝角	16.5	4
16	GL4-D06	玻璃		1
15	SU-BP-6	背板		1
14	SU-V14-6	3MM板	1387.5	1
13	SU-V13-6	3MM板	1387.5	1
12	SU-V12-6	3MM板	1387.5	1
11	SU-V11-6	3MM板	1387.5	1
10	SU-V10-6	3MM板	1387.5	1
9	SU-V9-6	3MM板	1387.5	1
8	SU-V8	3MM板	985	1
7	SU-V7	3MM板	985	1
6	SU-V6	5MM板	978	1
5	SU-V5	5MM板	978	1
4	SU-V4-6	JMFG0035	1267.5	1
3	SU-V3-6	JMFG0035	1267.5	1
2	SU-V2	JM3034	978	1
1	SU-V1	JM3034	978	1
序号	加工图编号	材料名称	长度	支/幅

 美特鋁質有限公司 MIDI Aluminium Fabricator Ltd.		工程號 J856 地盘 天榮站	類別 制圖 李傳鵬 復核 練松文 批准 林仁安	物料號 M1 圖號 J-856-SU-07 數量 2 單件重量 - (KG)
修改 日期	採用工廠 材料顏色 -	地盤 ✓ 图纸名称 GLASS CLADDING 材料 -	2023-10-04 2023-10-04 2023-10-04	2023-10-04

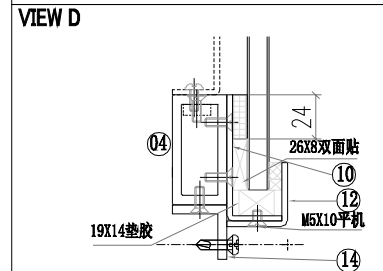
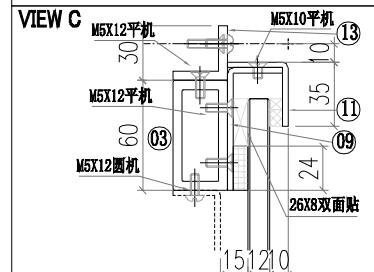
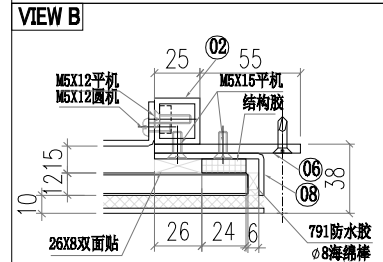
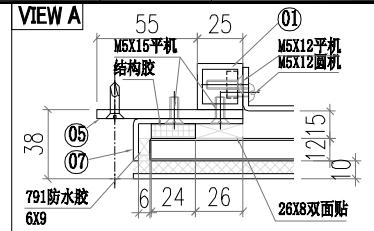
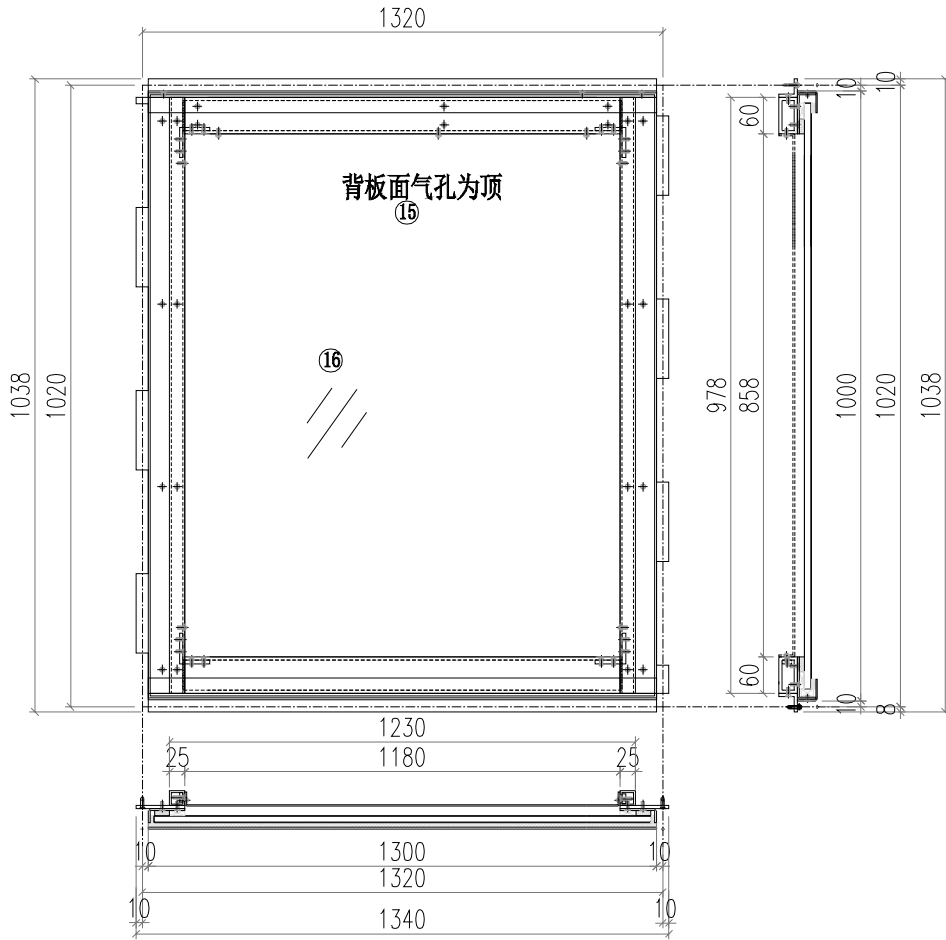

17	SU-G01	50*50*6铝角	16.5	4
16	GL4-D07	玻璃		1
15	SU-BP-7	背板		1
14	SU-V14-7	3MM板	1300	1
13	SU-V13-7	3MM板	1300	1
12	SU-V12-7	3MM板	1300	1
11	SU-V11-7	3MM板	1300	1
10	SU-V10-7	3MM板	1300	1
9	SU-V9-7	3MM板	1300	1
8	SU-V8	3MM板	985	1
7	SU-V7	3MM板	985	1
6	SU-V6	5MM板	978	1
5	SU-V5	5MM板	978	1
4	SU-V4-7	JMFG0035	1180	1
3	SU-V3-7	JMFG0035	1180	1
2	SU-V2	JM3034	978	1
1	SU-V1	JM3034	978	1
序号	加工图编号	材料名称	长度	支/幅

 美特铝质有限公司 MIDI Aluminium Fabricator Ltd.		工程號 J856 地盘 天榮站	類別 制圖 李傳鵬 復核 練松文 批准 林仁安	物料號 M1 圖號 J-856-SU-08 數量 1 單件重量 - (KG)
修改日期 採用工廠 材料颜色 -	地盤 ✓ 图纸名称 GLASS CLADDING 材料 -	日期 2023-10-04 数量 1 单件重量 - (KG)		

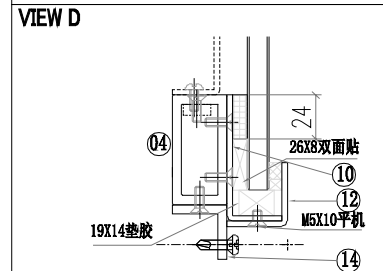
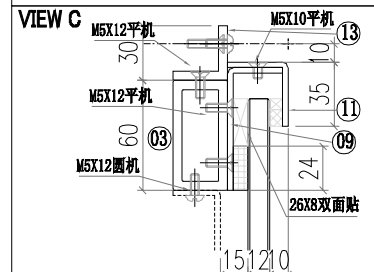
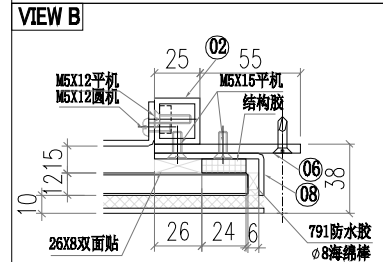
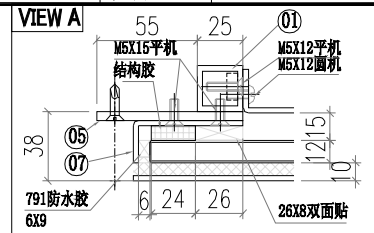
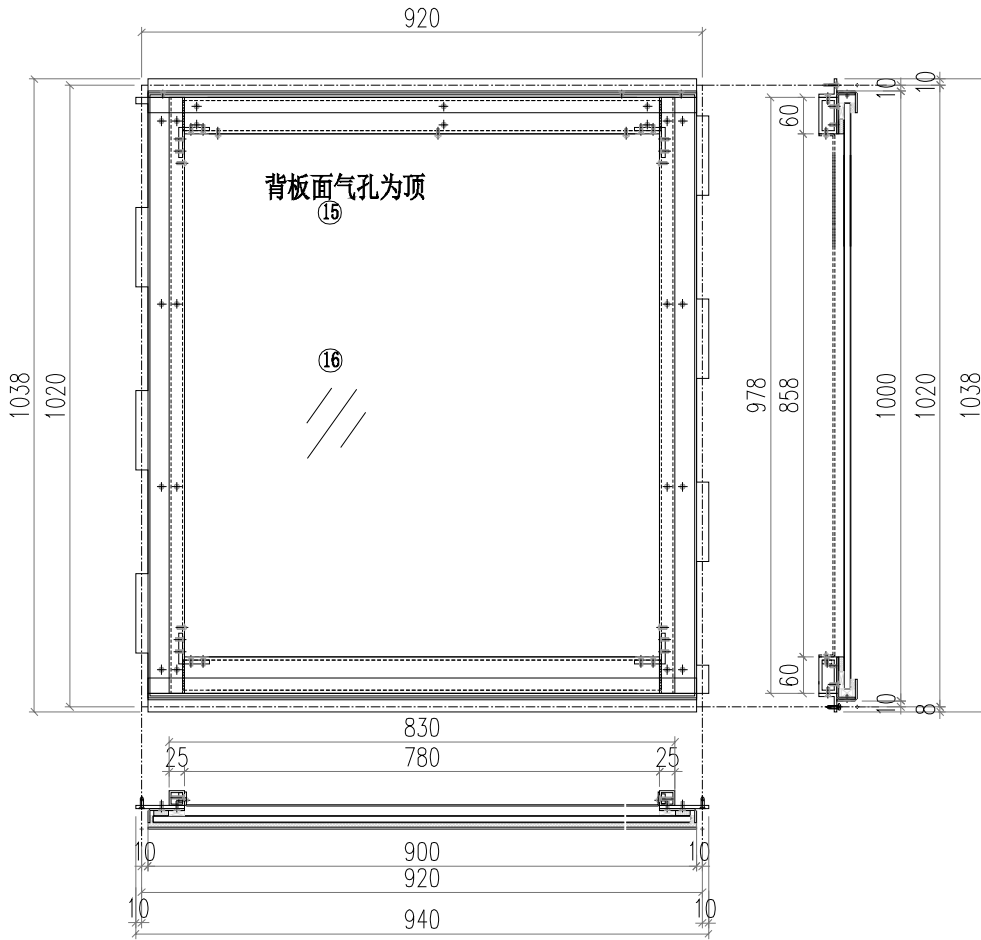

17	SU-G01	50*50*6铝角	16.5	4
16	GL4-D08	玻璃		1
15	SU-BP-8	背板		1
14	SU-V14-8	3MM板	900	1
13	SU-V13-8	3MM板	900	1
12	SU-V12-8	3MM板	900	1
11	SU-V11-8	3MM板	900	1
10	SU-V10-8	3MM板	900	1
9	SU-V9-8	3MM板	900	1
8	SU-V8	3MM板	985	1
7	SU-V7	3MM板	985	1
6	SU-V6	5MM板	978	1
5	SU-V5	5MM板	978	1
4	SU-V4-8	JMFG0035	780	1
3	SU-V3-8	JMFG0035	780	1
2	SU-V2	JM3034	978	1
1	SU-V1	JM3034	978	1
序号	加工图编号	材料名称	长度	支/幅

 美特铝质有限公司 MIDI Aluminium Fabricator Ltd.		工程號 J856 地盘 天榮站	類別 制圖 李傳鵬 復核 練松文 批准 林仁安	物料號 M1 圖號 J-856-SU-08R 數量 1 單件重量 - (KG)
修改日期 採用工廠 材料颜色 -	地盤 ✓ 图纸名称 GLASS CLADDING 材料 -	日期 2023-10-04 2023-10-04 2023-10-04		

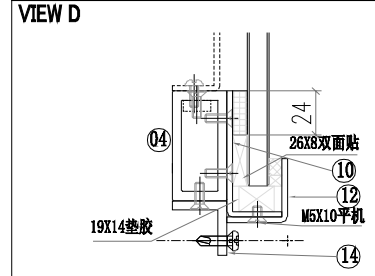
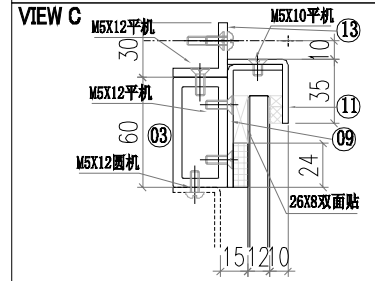
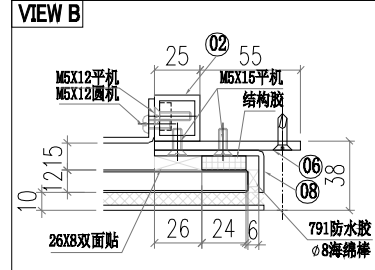
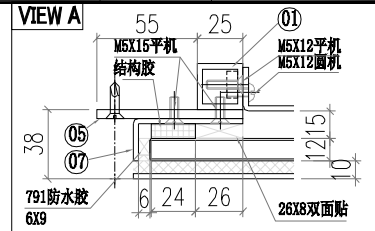
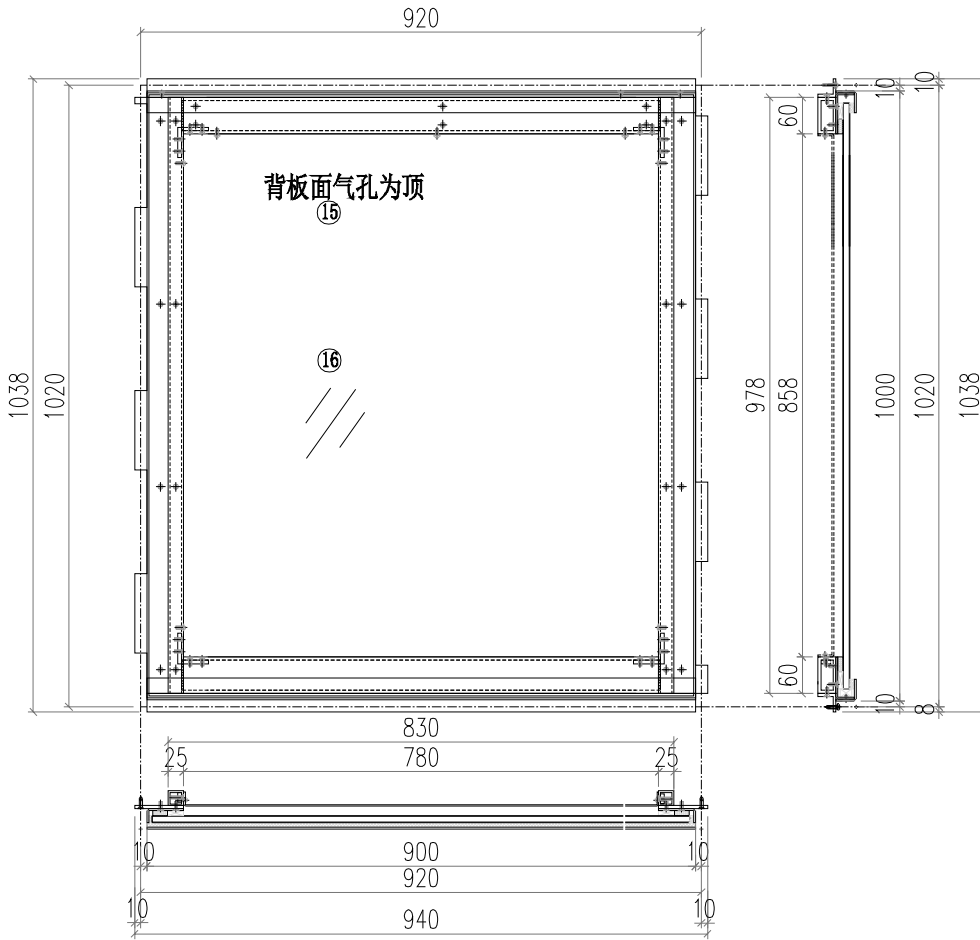

17	SU-G01	50*50*6铝角	16.5	4
16	GL4-D08	玻璃		1
15	SU-BP-8	背板		1
14	SU-V14R-5	3MM板	900	1
13	SU-V13R-5	3MM板	900	1
12	SU-V12-8	3MM板	900	1
11	SU-V11-8	3MM板	900	1
10	SU-V10-8	3MM板	900	1
9	SU-V9-8	3MM板	900	1
8	SU-V8	3MM板	985	1
7	SU-V7	3MM板	985	1
6	SU-V6	5MM板	978	1
5	SU-V5	5MM板	978	1
4	SU-V4R-5	JMFG0035	780	1
3	SU-V3R-5	JMFG0035	780	1
2	SU-V2	JM3034	978	1
1	SU-V1	JM3034	978	1
序号	加工图编号	材料名称	长度	支/幅

 美特铝质有限公司 MIDI Aluminium Fabricator Ltd.		工程號 J856 地盘 天榮站	類別 制圖 李傳鵬 復核 練松文 批准 林仁安	物料號 M1 圖號 J-856-SU-09 數量 1 單件重量 - (KG)
修改日期 採用工廠 材料颜色 -	地盤 ✓ 图纸名称 GLASS CLADDING 材料 -	日期 2023-10-04 数量 1 单件重量 - (KG)		

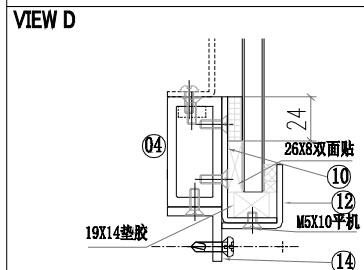
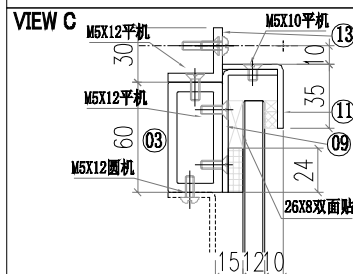
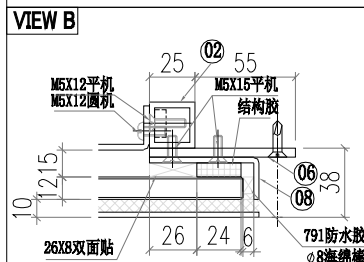
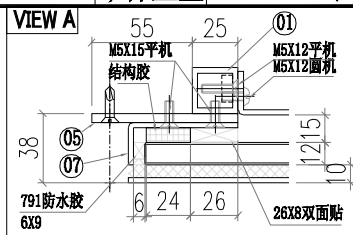
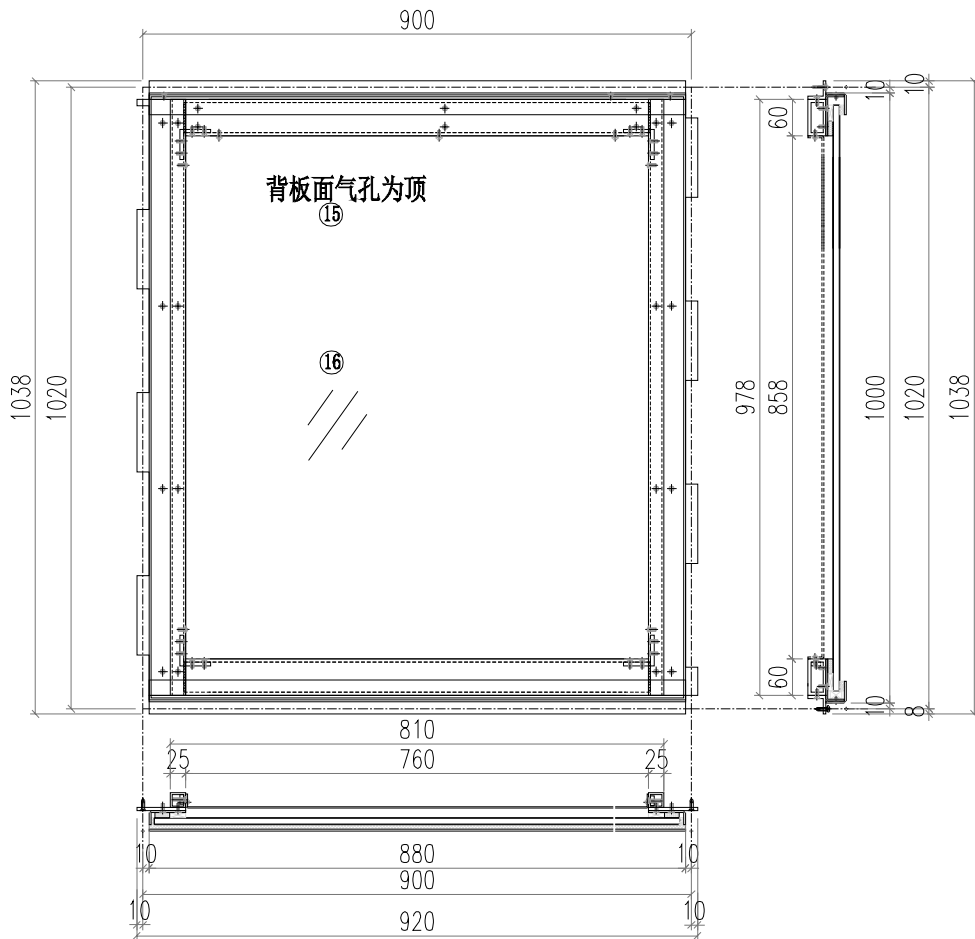

序号	加工图编号	材料名称	长度	支/幅
17	SU-G01	50*50*6铝角	16.5	4
16	GL4-D09	玻璃		1
15	SU-BP-9	背板		1
14	SU-V14-9	3MM板	880	1
13	SU-V13-9	3MM板	880	1
12	SU-V12-9	3MM板	880	1
11	SU-V11-9	3MM板	880	1
10	SU-V10-9	3MM板	880	1
9	SU-V9-9	3MM板	880	1
8	SU-V8	3MM板	985	1
7	SU-V7	3MM板	985	1
6	SU-V6	5MM板	978	1
5	SU-V5	5MM板	978	1
4	SU-V4-9	JMFG0035	760	1
3	SU-V3-9	JMFG0035	760	1
2	SU-V2	JM3034	978	1
1	SU-V1	JM3034	978	1

 美特铝质有限公司 MIDI Aluminium Fabricator Ltd.		工程號 J856 地盘 天榮站	類別 制圖 李傳鵬 復核 練松文 批准 林仁安	物料號 M1 圖號 J-856-SU-09R 數量 1 單件重量 - (KG)
修改日期 採用工廠 材料颜色 -	地盤 ✓ 图纸名称 GLASS CLADDING 材料 -	日期 2023-10-04 数量 1 单件重量 - (KG)		

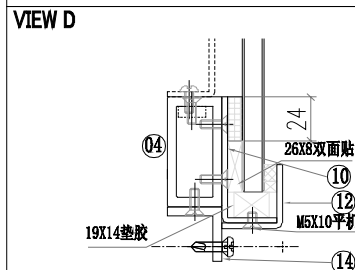
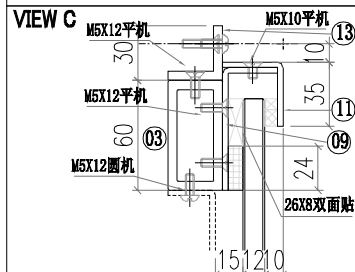
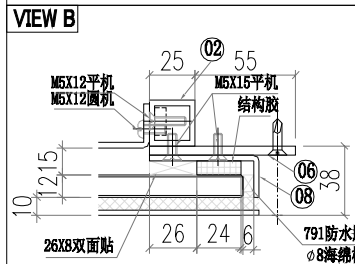
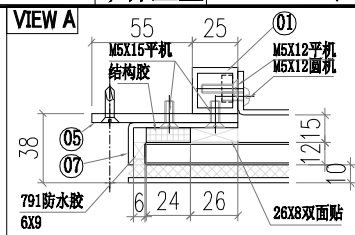
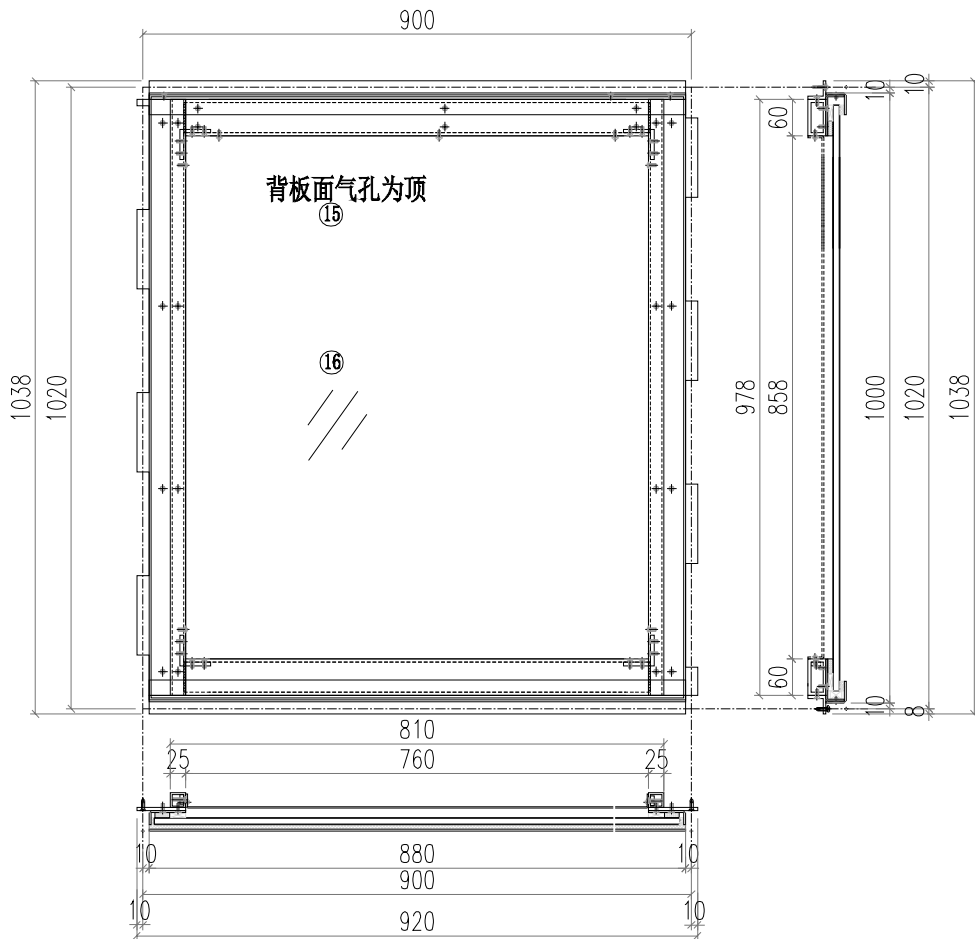

序号	加工图编号	材料名称	长度	支/幅
17	SU-G01	50*50*6铝角	16.5	4
16	GL4-D09	玻璃		1
15	SU-BP-9	背板		1
14	SU-V14R-6	3MM板	880	1
13	SU-V13R-6	3MM板	880	1
12	SU-V12-9	3MM板	880	1
11	SU-V11-9	3MM板	880	1
10	SU-V10-9	3MM板	880	1
9	SU-V9-9	3MM板	880	1
8	SU-V8	3MM板	985	1
7	SU-V7	3MM板	985	1
6	SU-V6	5MM板	978	1
5	SU-V5	5MM板	978	1
4	SU-V4R-6	JMFG0035	760	1
3	SU-V3R-6	JMFG0035	760	1
2	SU-V2	JM3034	978	1
1	SU-V1	JM3034	978	1

 美特铝质有限公司 MIDI Aluminium Fabricator Ltd.		工程號 J856 地盘 天榮站	類別 制圖 李傳鵬 復核 練松文 批准 林仁安	物料號 M1 圖號 J-856-SU-10 數量 1 單件重量 - (KG)
修改日期 採用工廠 材料颜色 -	地盤 ✓ 图纸名称 GLASS CLADDING 材料 -	日期 2023-10-04 2023-10-04 2023-10-04		

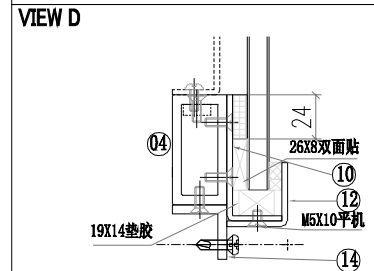
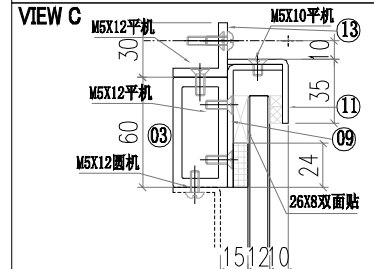
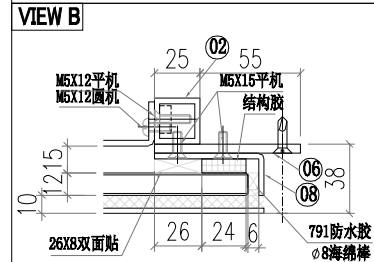
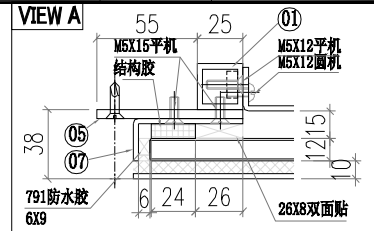
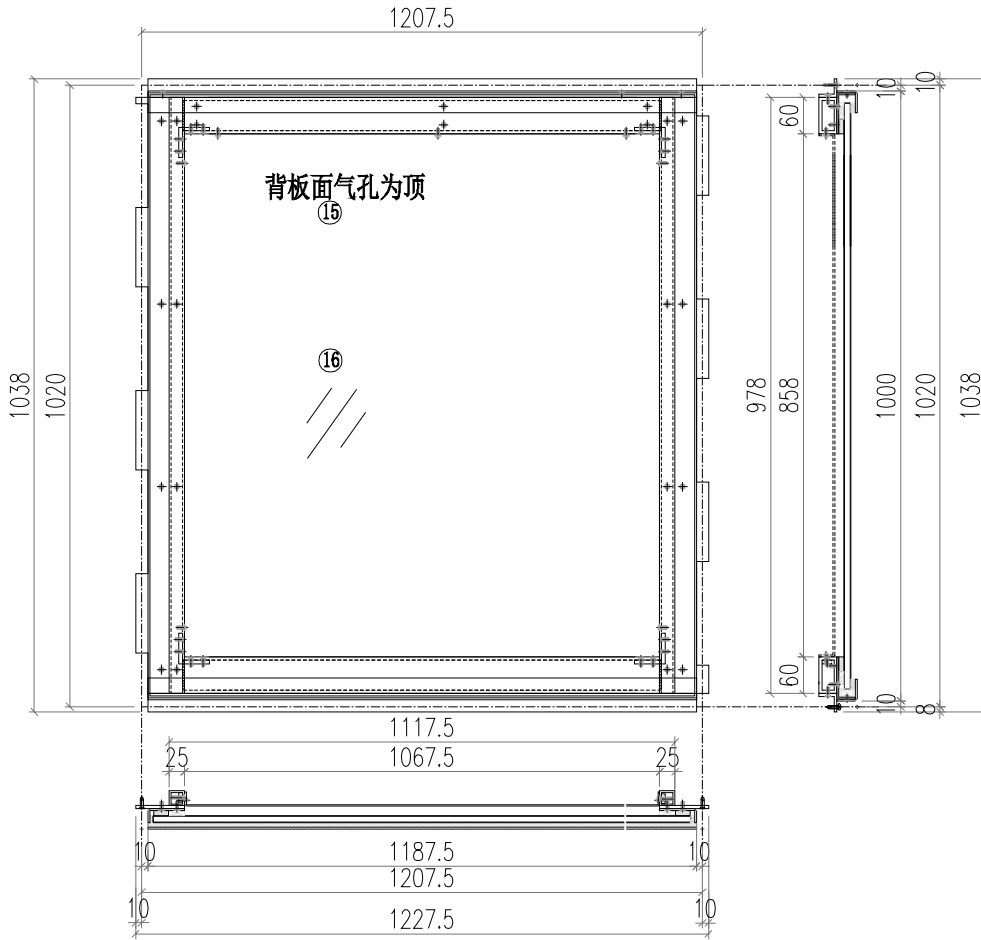

17	SU-G01	50*50*6铝角	16.5	4
16	GL4-D10	玻璃		1
15	SU-BP-10	背板		1
14	SU-V14-10	3MM板	1187.5	1
13	SU-V13-10	3MM板	1187.5	1
12	SU-V12-10	3MM板	1187.5	1
11	SU-V11-10	3MM板	1187.5	1
10	SU-V10-10	3MM板	1187.5	1
9	SU-V9-10	3MM板	1187.5	1
8	SU-V8	3MM板	985	1
7	SU-V7	3MM板	985	1
6	SU-V6	5MM板	978	1
5	SU-V5	5MM板	978	1
4	SU-V4-10	JMFG0035	1067.5	1
3	SU-V3-10	JMFG0035	1067.5	1
2	SU-V2	JM3034	978	1
1	SU-V1	JM3034	978	1
序号	加工图编号	材料名称	长度	支/幅

 美特鋁質有限公司 MIDI Aluminium Fabricator Ltd.		工程號 J856 地盘 天榮站	類別 制圖 李傳鵬 復核 練松文 批准 林仁安	物料號 M1 圖號 J-856-SU-01R 數量 6 單件重量 - (KG)
修改 日期	採用工廠 材料顏色 -	地盤 ✓ 图纸名称 GLASS CLADDING 材料 -	2023-10-04 2023-10-04 2023-10-04	2023-10-04 2023-10-04 2023-10-04

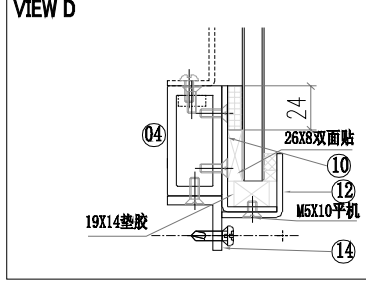
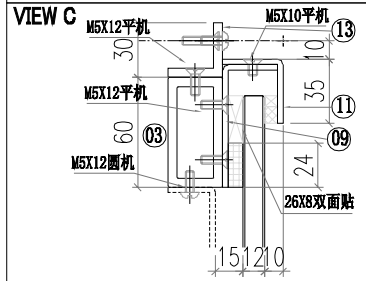
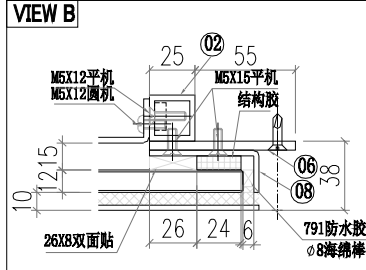
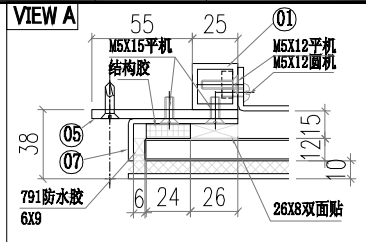
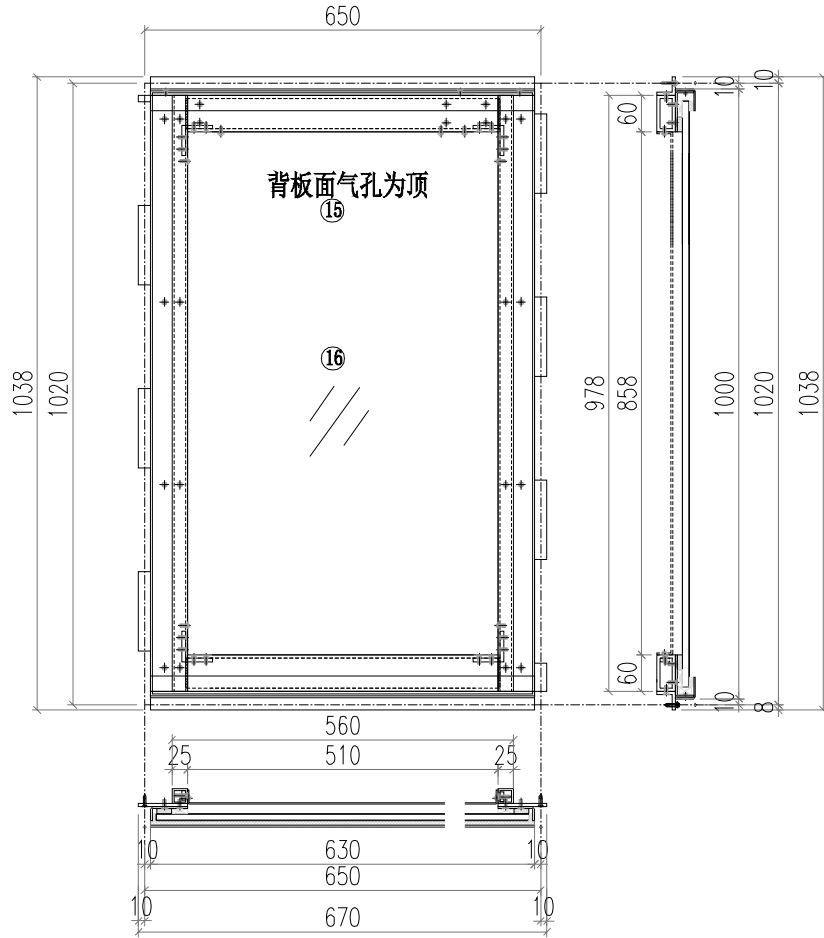

17	SU-G01	50*50*6铝角	16.5	4
16	GL4-D01	玻璃		1
15	SU-BP-1	背板		1
14	SU-V14R-1	3MM板	630	1
13	SU-V13R-1	3MM板	630	1
12	SU-V12-1	3MM板	630	1
11	SU-V11-1	3MM板	630	1
10	SU-V10-1	3MM板	630	1
9	SU-V9-1	3MM板	630	1
8	SU-V8	3MM板	985	1
7	SU-V7	3MM板	985	1
6	SU-V6	5MM板	978	1
5	SU-V5	5MM板	978	1
4	SU-V4R-1	JMFG0035	510	1
3	SU-V3R-1	JMFG0035	510	1
2	SU-V2	JM3034	978	1
1	SU-V1	JM3034	978	1
序号	加工图编号	材料名称	长度	支/幅

 美特鋁質有限公司 MIDI Aluminium Fabricator Ltd.		工程號 J856 地盘 天榮站	類別 制圖 李傳鵬 復核 練松文 批准 林仁安	物料號 M1 圖號 J-856-SU-11 數量 1 單件重量 - (KG)
修改 日期	採用工廠 材料顏色 -	地盤 <input checked="" type="checkbox"/>	图纸名称 GLASS CLADDING 材料 -	

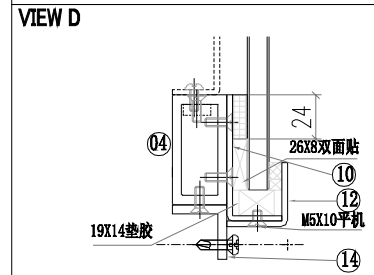
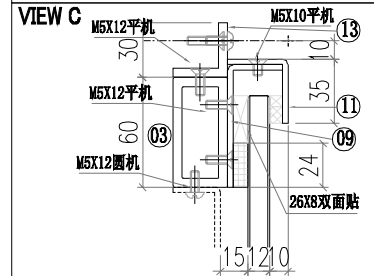
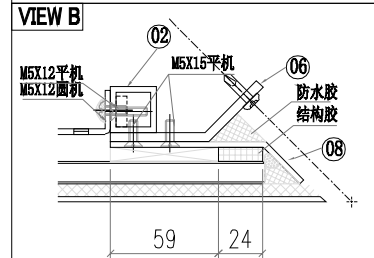
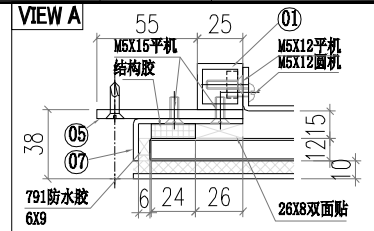
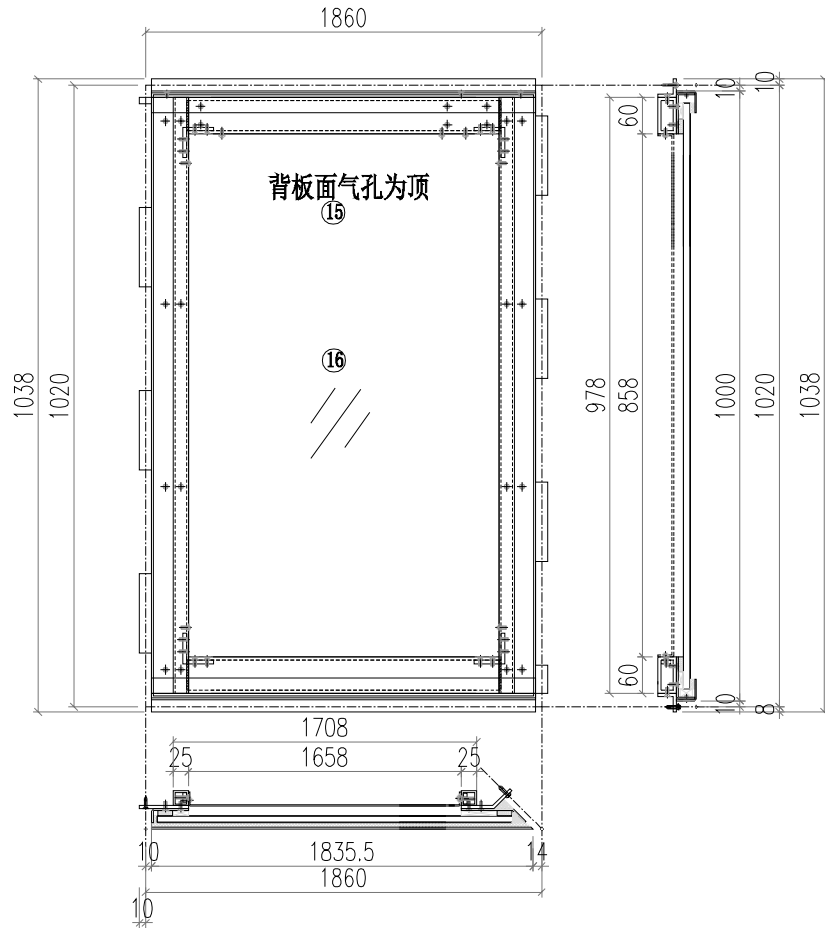

17	SU-G01	50*50*6铝角	16.5	4
16	GL4-D11	玻璃		1
15	SU-BP-11	背板		1
14	SU-V13-11	3MM板	1778	1
13	SU-V14-11	3MM板	1778	1
12	SU-V12RB	3MM板	1836	1
11	SU-V11RB	3MM板	1836	1
10	SU-V10RB	3MM板	1833	1
9	SU-V9RB	3MM板	1833	1
8	SU-V8R	3MM板	985	1
7	SU-V7	3MM板	985	1
6	SU-V6R	5MM板	978	1
5	SU-V5	5MM板	978	1
4	SU-V4-11	JMFG0035	1658	1
3	SU-V3-11	JMFG0035	1658	1
2	SU-V2	JM3034	978	1
1	SU-V1	JM3034	978	1
序号	加工图编号	材料名称	长度	支/幅

 美特鋁質有限公司 MIDI Aluminium Fabricator Ltd.		工程號 J856 地盘 天榮站	類別 制圖 李傳鵬 復核 練松文 批准 林仁安	物料號 M1 圖號 J-856-SU-12 數量 1 單件重量 - (KG)
修改日期 採用工廠 材料颜色 -	地盤 ✓ 图纸名称 GLASS CLADDING 材料 -			

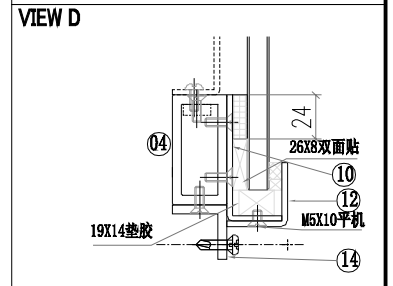
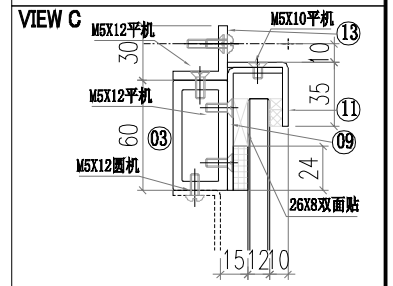
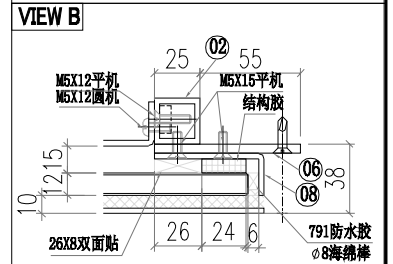
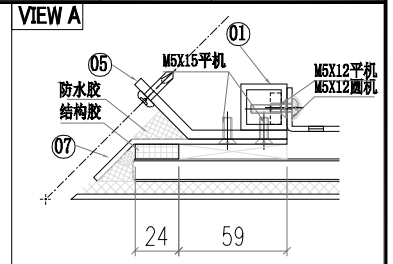
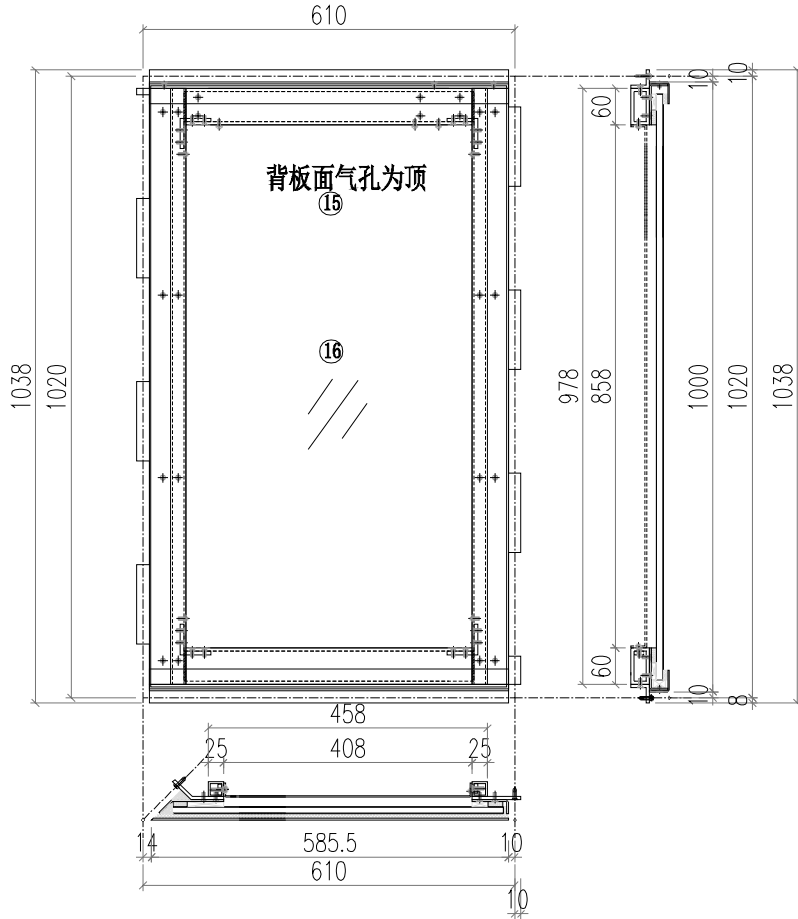

17	SU-G01	50*50*6铝角	16.5	4
16	GL4-D12	玻璃		1
15	SU-BP-12	背板		1
14	SU-V14R-2	3MM板	528	1
13	SU-V13R-2	3MM板	528	1
12	SU-V12RC	3MM板	586	1
11	SU-V11RC	3MM板	586	1
10	SU-V10RC	3MM板	583	1
9	SU-V9RC	3MM板	583	1
8	SU-V8	3MM板	985	1
7	SU-V7R	3MM板	985	1
6	SU-V6	5MM板	978	1
5	SU-V5R	5MM板	978	1
4	SU-V4R-2	JMFG0035	408	1
3	SU-V3R-2	JMFG0035	408	1
2	SU-V2	JM3034	978	1
1	SU-V1	JM3034	978	1
序号	加工图编号	材料名称	长度	支/幅

 美特鋁質有限公司 MIDI Aluminium Fabricator Ltd.			工程號 J856 地盘 天榮站	類別 制圖 李傳鵬 復核 練松文 批准 林仁安	物料號 M1 圖號 J-856-SU-13 數量 1 單件重量 - (KG)
修改 日期	採用工廠 材料顏色 -	地盘 ✓ 图纸名称 GLASS CLADDING 材料 -			

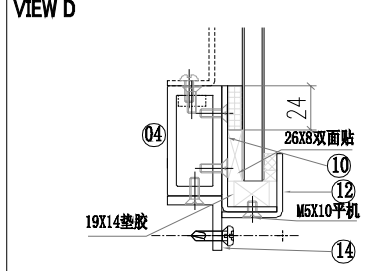
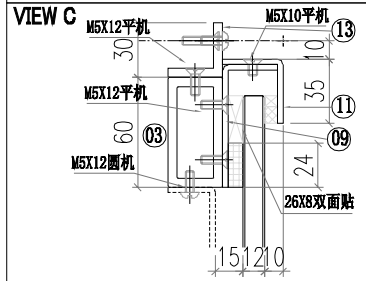
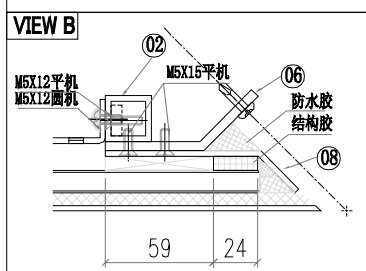
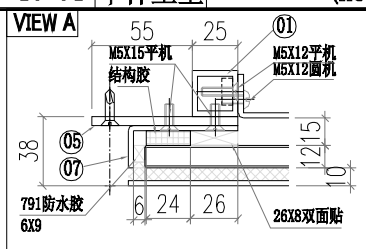
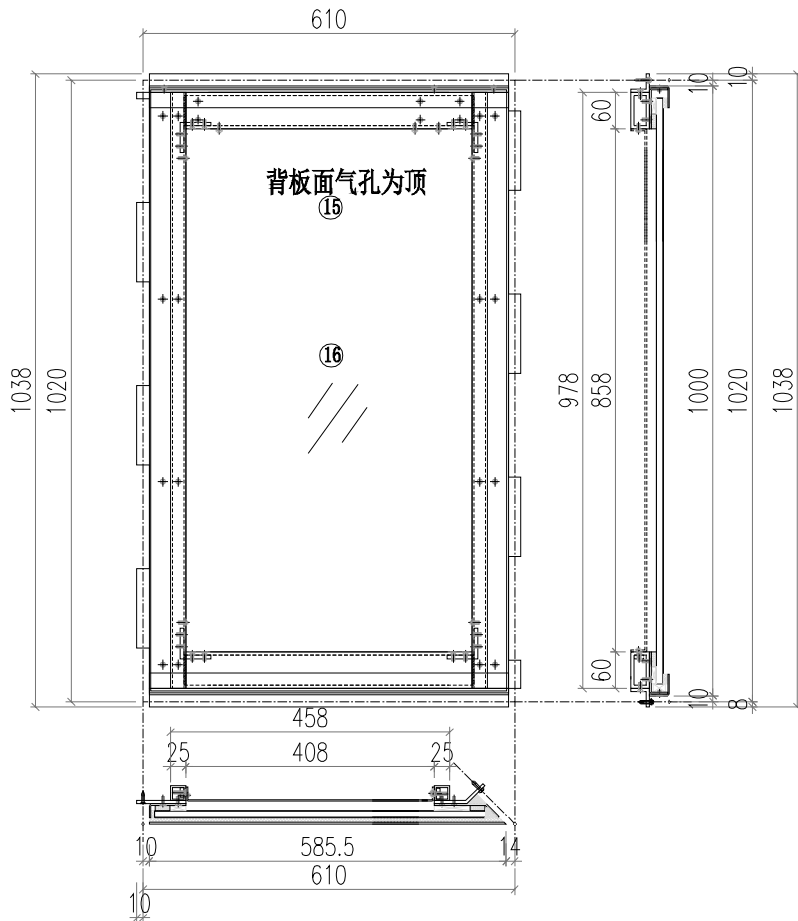

17	SU-G01	50*50*6铝角	16.5	4
16	GL4-D12	玻璃		1
15	SU-BP-12	背板		1
14	SU-V13-12	3MM板	528	1
13	SU-V14-12	3MM板	528	1
12	SU-V12RD	3MM板	586	1
11	SU-V11RD	3MM板	586	1
10	SU-V10RD	3MM板	583	1
9	SU-V9RD	3MM板	583	1
8	SU-V8R	3MM板	985	1
7	SU-V7	3MM板	985	1
6	SU-V6R	5MM板	978	1
5	SU-V5	5MM板	978	1
4	SU-V4-11	JMFG0035	1658	1
3	SU-V3-11	JMFG0035	1658	1
2	SU-V2	JM3034	978	1
1	SU-V1	JM3034	978	1
序号	加工图编号	材料名称	长度	支/幅

 美特鋁質有限公司 MIDI Aluminium Fabricator Ltd.		工程號 J856 地盘 天榮站	類別 制圖 李傳鵬 復核 練松文 批准 林仁安	物料號 M1 圖號 J-856-SU-14 數量 1 單件重量 - (KG)
修改日期 採用工廠 材料颜色 -	地盤 ✓ 图纸名称 GLASS CLADDING 材料 -			

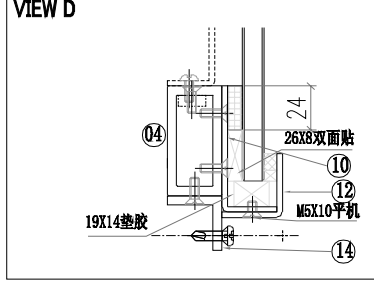
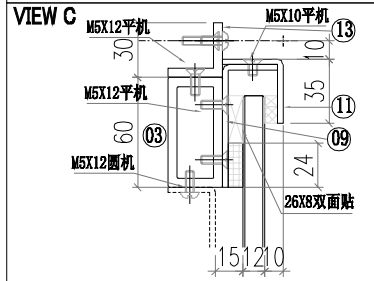
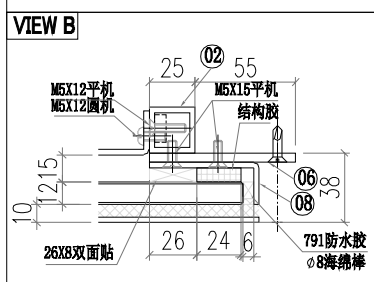
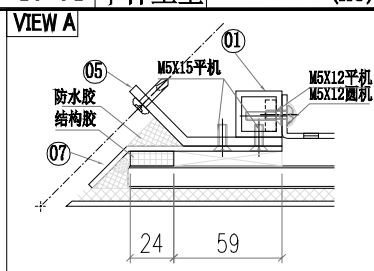
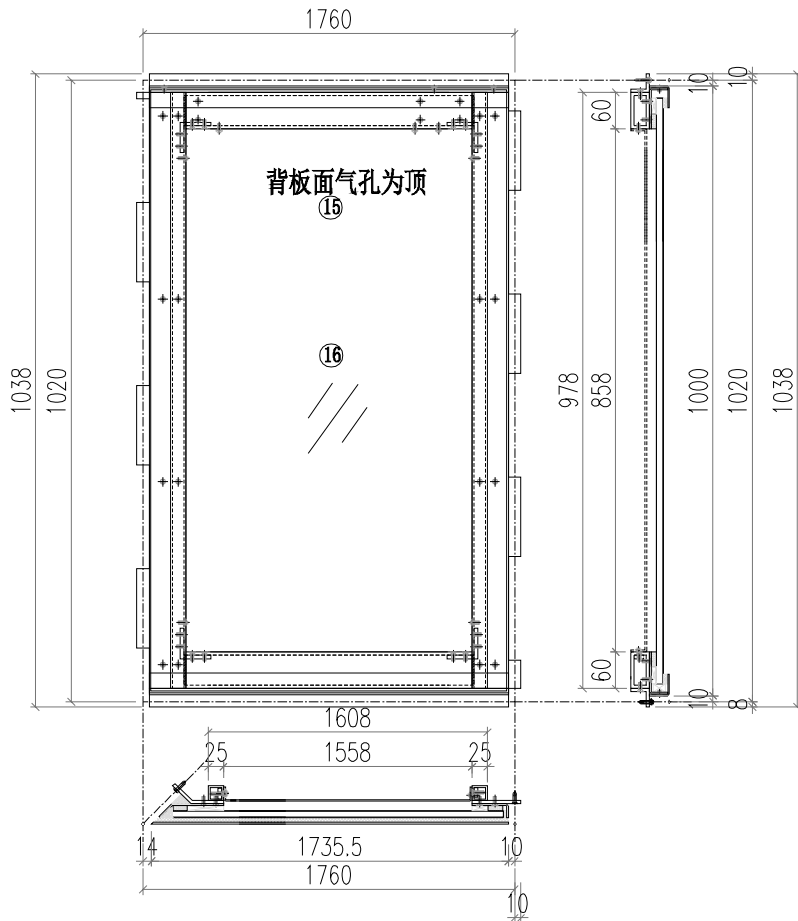

17	SU-G01	50*50*6铝角	16.5	4
16	GL4-D13	玻璃		1
15	SU-BP-13	背板		1
14	SU-V14R-3	3MM板	1678	1
13	SU-V13R-3	3MM板	1678	1
12	SU-V12RA	3MM板	1736	1
11	SU-V11RA	3MM板	1736	1
10	SU-V10RA	3MM板	1733	1
9	SU-V9RA	3MM板	1733	1
8	SU-V8	3MM板	985	1
7	SU-V7R	3MM板	985	1
6	SU-V6	5MM板	978	1
5	SU-V5R	5MM板	978	1
4	SU-V4R-4	JMFG0035	1558	1
3	SU-V3R-3	JMFG0035	1558	1
2	SU-V2	JM3034	978	1
1	SU-V1	JM3034	978	1
序号	加工图编号	材料名称	长度	支/幅

 美特鋁質有限公司 MIDI Aluminium Fabricator Ltd.				工程號 J856 地盘 天榮站	類別 制圖 李傳鵬	物料號 M1 圖號 SU-V1
修改 日期	採用工廠 材料颜色	地盘 ✓ -Anodized	图纸名称 铝料加工图 材料 JM3034	復核 練松文 批准 林仁安	2022-11-26 2022-11-27 2022-11-28	數量 - 單件重量 - (KG)

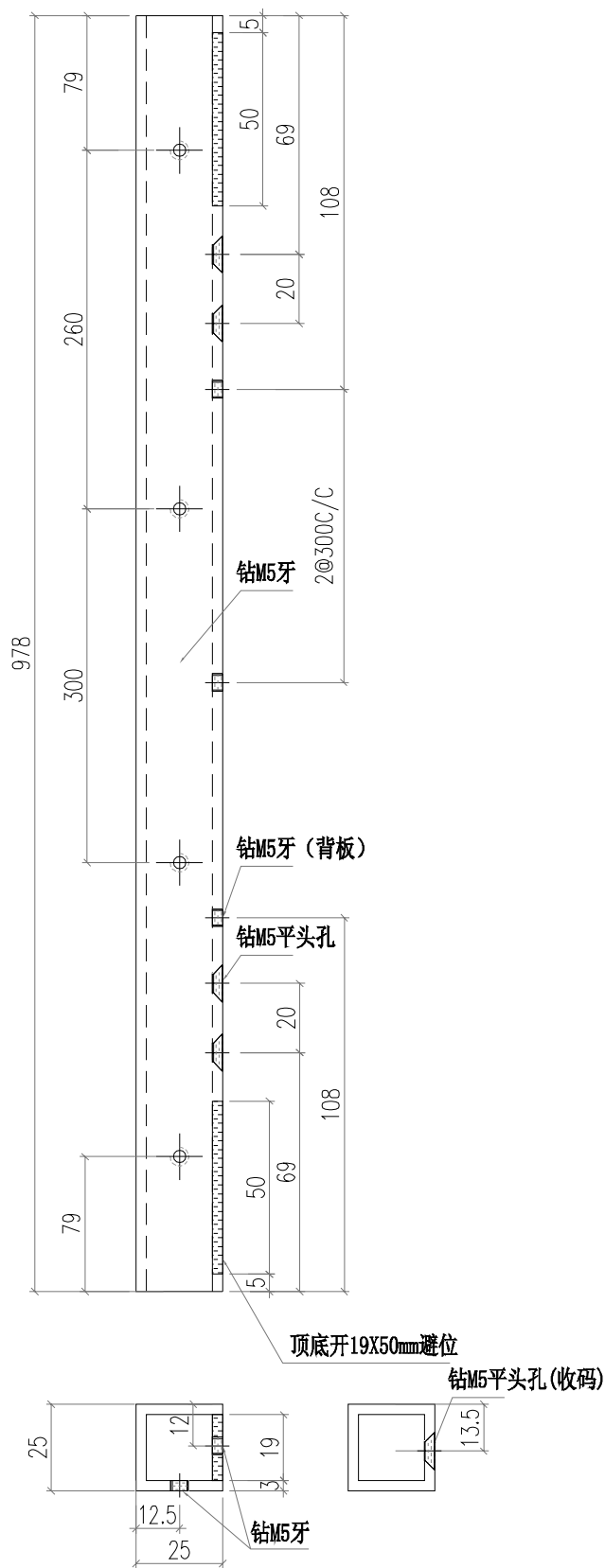

 美特鋁質有限公司 MIDI Aluminium Fabricator Ltd.				工程號 J856 地盘 天榮站	類別 制圖 李傳鵬	物料號 M1 2022-11-26	圖號 SU-V2
修改 日期	採用工廠 材料颜色 -Anodized	地盤 <input checked="" type="checkbox"/>	图纸名称 铝料加工图 材料 JM3034	復核 練松文 批准 林仁安	2022-11-27 2022-11-28	數量 - 單件重量 -	- (KG)

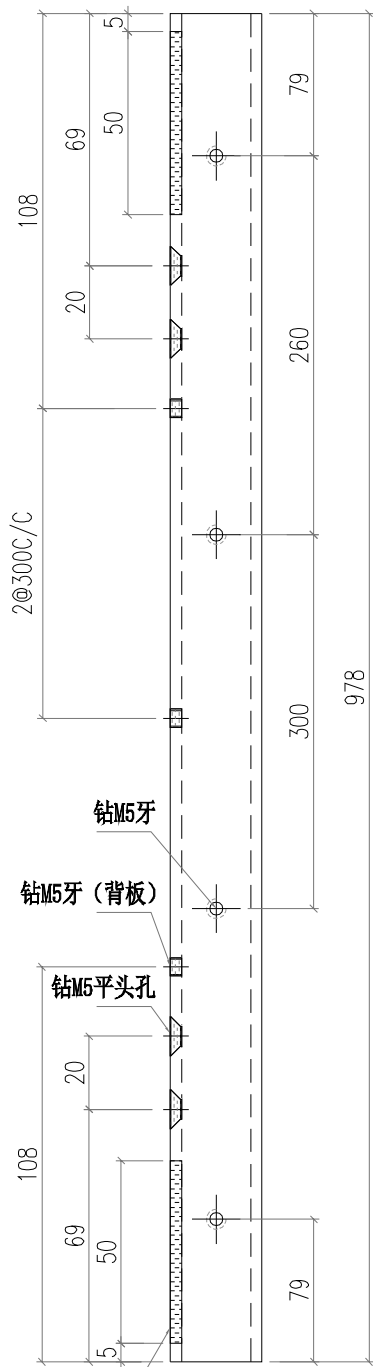

顶底开19x50mm避位
 钻M5平头孔(收码)

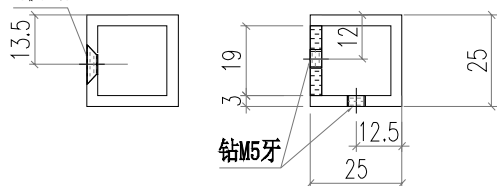

 美特鋁質有限公司 MIDI Aluminium Fabricator Ltd.			工程號	J856	類別		物料號	M1	
			地盘	天榮站	制圖	李傳鵬	2022-11-26	圖號	SU-V4
修改		採用工廠	地盤	✓	图纸名称	铝料加工图	復核	練松文	2022-11-27
日期		材料颜色	-UCT542919XL-3		材料	JMFG0035	批准	林仁安	2022-11-28
								數量	-
								單件重量	- (KG)

左边

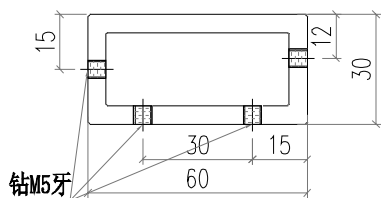
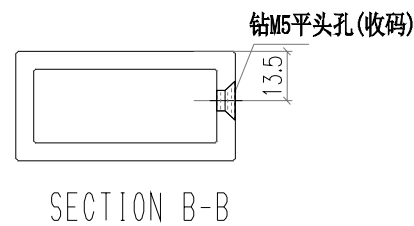
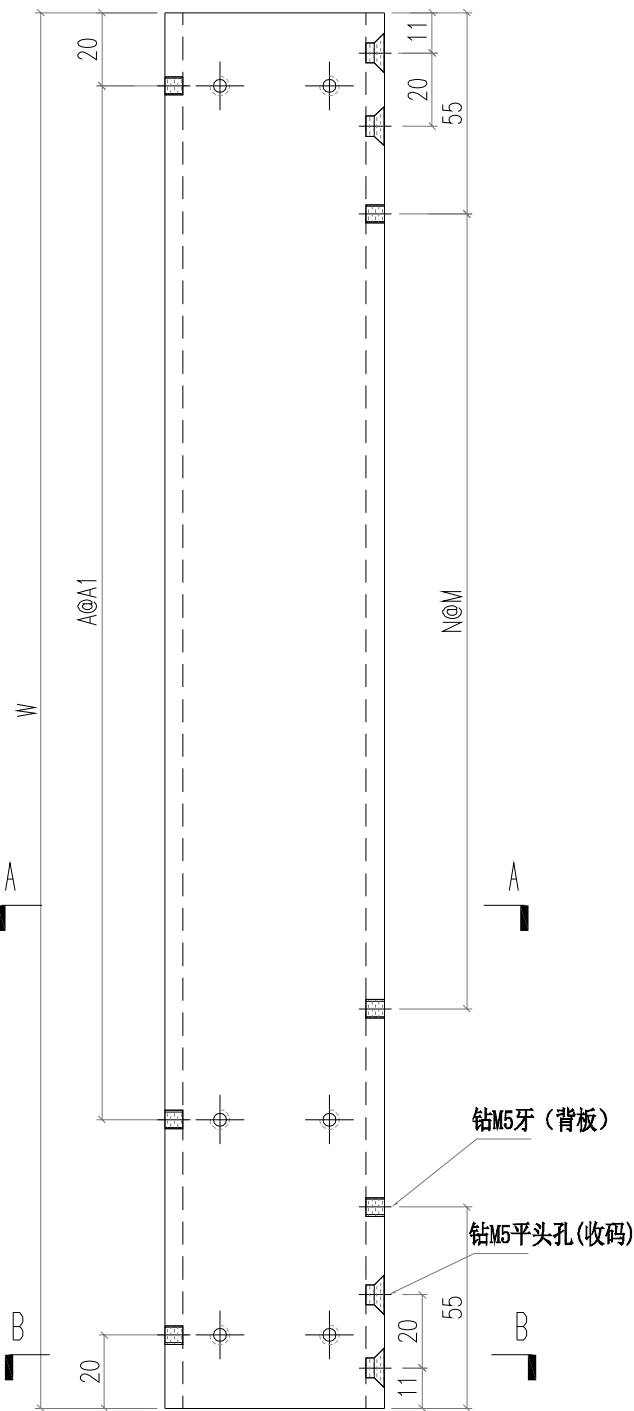

室外
SECTION A-A

编号	W	N	M	A	A1	数量
SU-V4-1	510	1	300	1	300	18
SU-V4-2	1667.5	5	300	5	300	4
SU-V4-3	1447.5	4	300	4	300	10
SU-V4-4	714	1	300	2	300	6
SU-V4-5	2060	6	300	6	300	5
SU-V4-6	1267.5	3	300	3	300	5
SU-V4-7	1180	3	300	3	300	2
SU-V4-8	780	2	300	2	300	1
SU-V4-9	760	2	300	2	300	1
SU-V4-10	1067.5	3	300	3	300	1
SU-V4-11	1658	5	300	5	300	1
SU-V4-12	408	1	250	1	250	1
SU-V4-13	1558	4	300	4	300	1

 美特鋁質有限公司 MIDI Aluminium Fabricator Ltd.			工程號 J856 地盘 天榮站	類別 制圖 李傳鵬	物料號 M1 圖號 SU-V5
修改 日期	採用工廠 材料顏色	地盘 <input checked="" type="checkbox"/> -UCT542919XL-3	图纸名称 铝料加工图 材料 5MM铝巴	復核 練松文 批准 林仁安	2022-11-26 2022-11-27 2022-11-28
					數量 - 單件重量 - (KG)

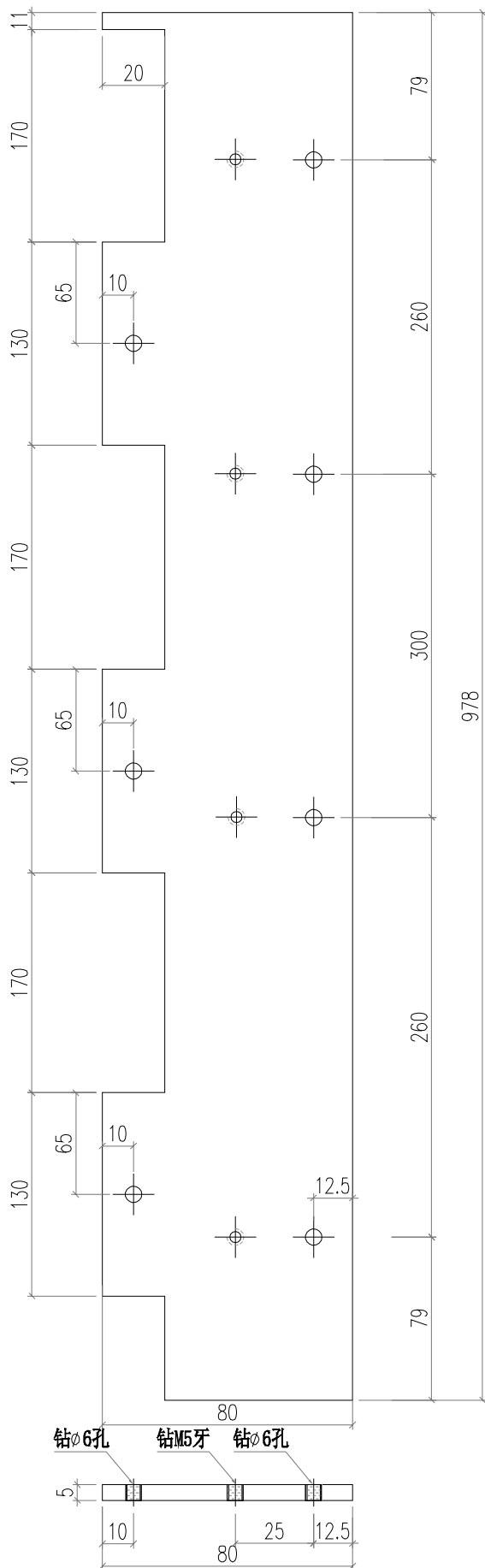

切料后要喷涂

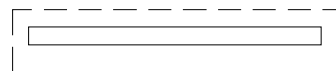

 美特鋁質有限公司 MIDI Aluminium Fabricator Ltd.				工程號 J856 地盘 天榮站	類別 制圖 李傳鵬 復核 練松文 批准 林仁安	物料號 M1 2022-11-26 2022-11-27 2022-11-28	圖號 SU-V6 數量 - 單件重量 - (KG)
修改 日期	採用工廠 材料颜色 -UCT542919XL-3	地盤 <input checked="" type="checkbox"/>	图纸名称 铝料加工图 材料 5MM铝巴				

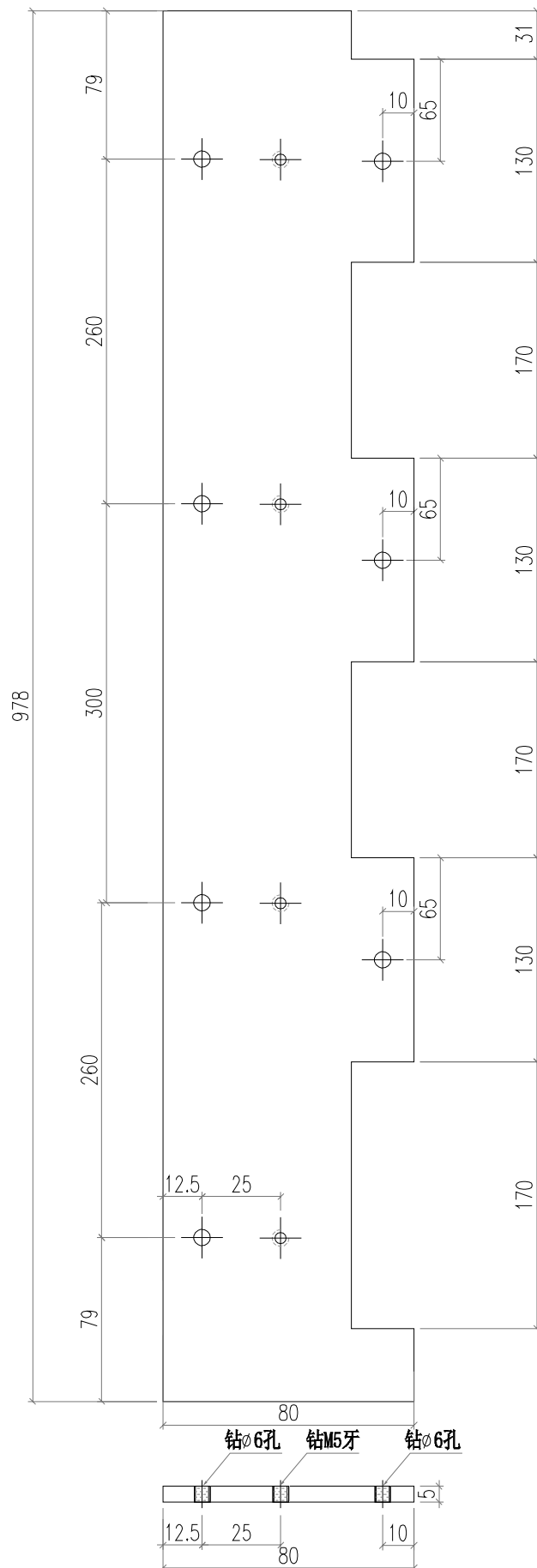

切料后要喷涂

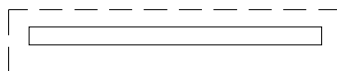

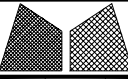
 美特鋁質有限公司 MIDI Aluminium Fabricator Ltd.			工程號 J856	類別 天榮站	物料號 M1	圖號 SU-V7
修改 日期	採用工廠 地盤 <input checked="" type="checkbox"/>	材料顏色 -UCT542919XL-3	图纸名称 铝料加工图	制圖 李傳鵬	2022-11-26	數量 -
			材料 3MM铝板	復核 練松文	2022-11-27	單件重量 - (KG)
				批准 林仁安	2022-11-28	

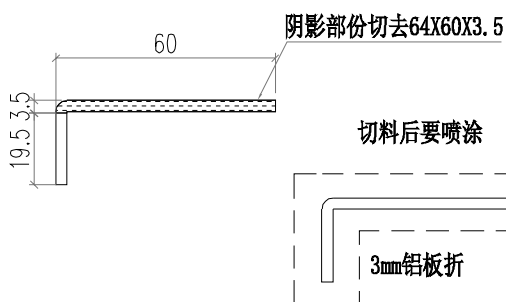
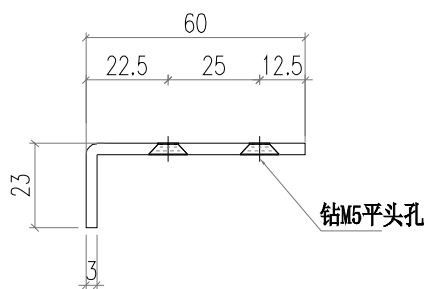
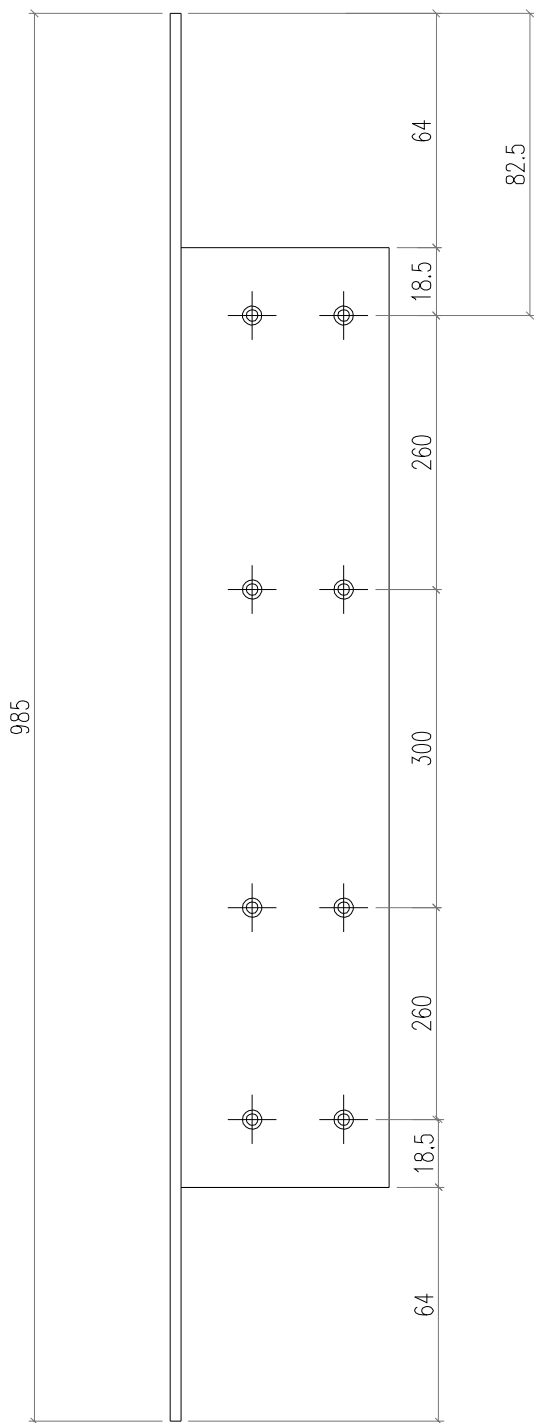

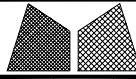
 美特鋁質有限公司 MIDI Aluminium Fabricator Ltd.				工程號 J856	類別 天榮站	物料號 M1		
地盤 天榮站				制圖 李傳鵬	2022-11-26	圖號 SU-V8		
修改 日期		採用工廠 地盤	<input checked="" type="checkbox"/>	图纸名称 铝料加工图	復核 練松文	2022-11-27	數量 -	
		材料颜色 -UCT542919XL-3		材料 3MM铝板	批准 林仁安	2022-11-28	單件重量 -	(KG)

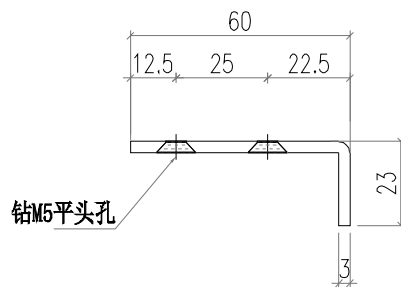
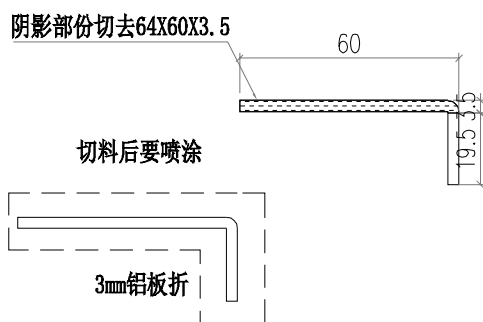
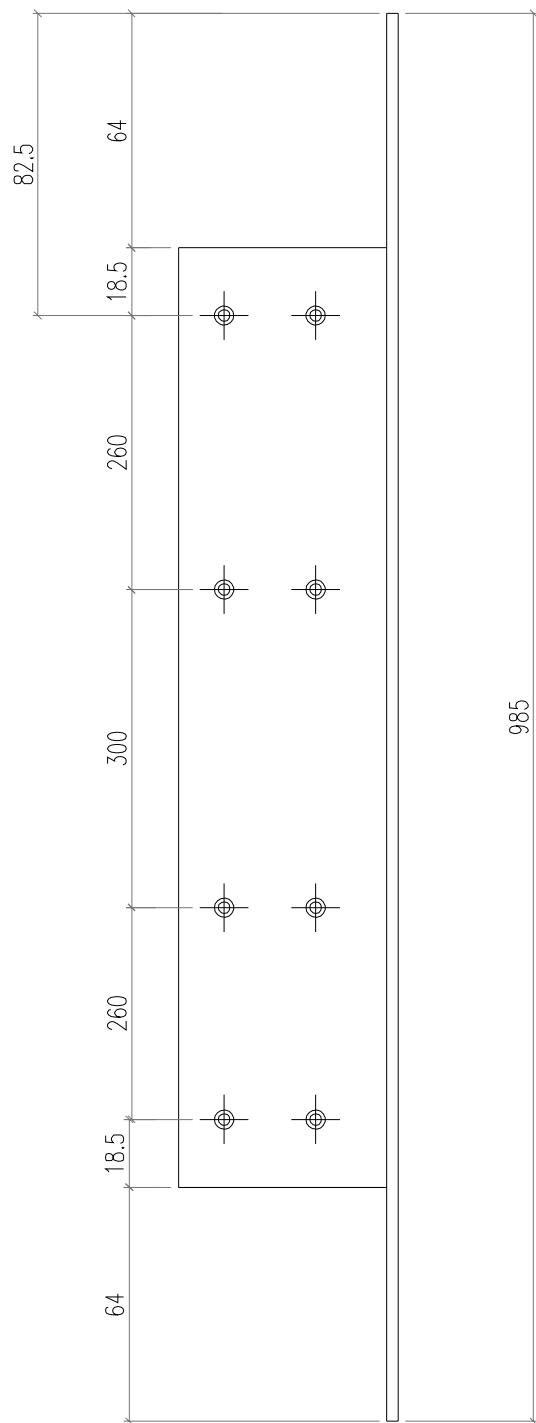

 美特鋁質有限公司 MIDI Aluminium Fabricator Ltd.			工程號 J856 地盘 天榮站	類別 制圖 李傳鵬	物料號 M1 2022-11-26	圖號 SU-V9
修改 日期	採用工廠 材料颜色	地盘 <input checked="" type="checkbox"/> 图纸名称 铝料加工图 材料 3MM铝板	復核 練松文 批准 林仁安	2022-11-27 2022-11-28	數量 - 單件重量 - (KG)	

切料后要喷涂

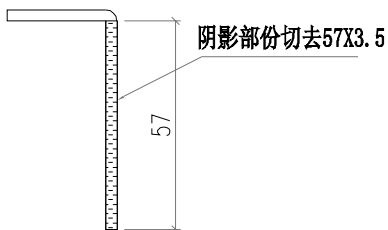
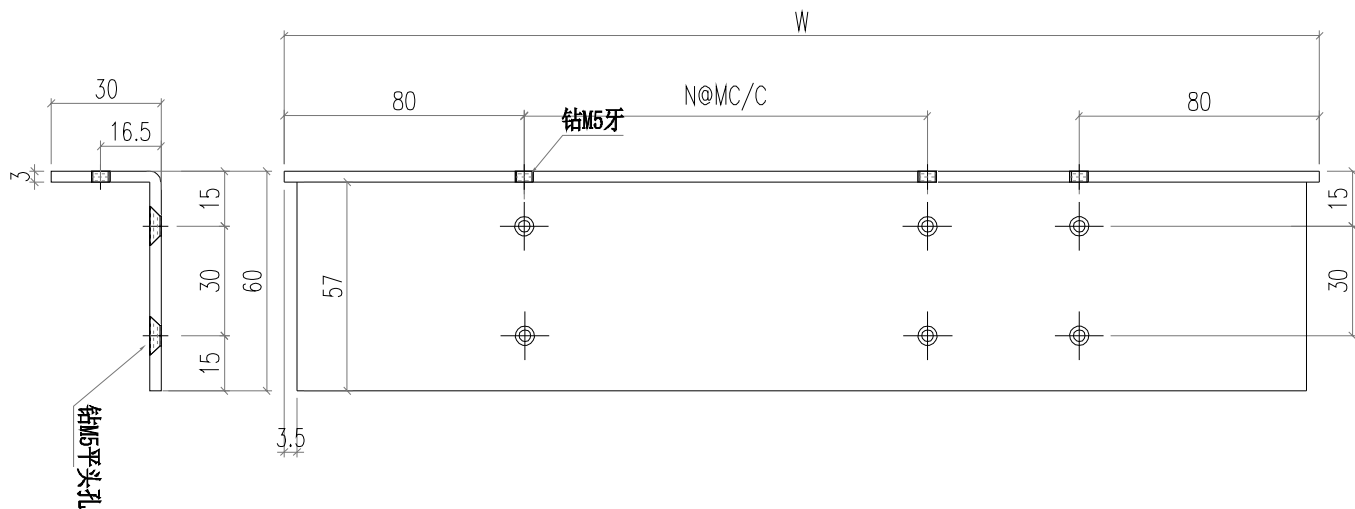
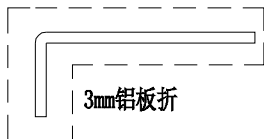

编号	W	A	A1	数量
SU-V9-1	630	1	300	24
SU-V9-2	1787.5	5	300	4
SU-V9-3	1567.5	4	300	10
SU-V9-4	834	2	300	8
SU-V9-5	2180	6	300	5
SU-V9-6	1387.5	3	300	5
SU-V9-7	1300	3	300	2
SU-V9-8	900	2	300	2
SU-V9-9	880	2	300	2
SU-V9-10	1187.5	3	300	1

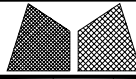
 美特鋁質有限公司 MIDI Aluminium Fabricator Ltd.			工程號	J856	類別		物料號	M1	
			地盘	天榮站	制圖	李傳鵬	2022-11-26	圖號	SU-V10
修改		採用工廠	地盘	✓	图纸名称	铝料加工图	復核	練松文	2022-11-27
日期		材料颜色	-UCT542919XL-3		材料	3MM铝板	批准	林仁安	2022-11-28
							數量	-	
							單件重量	-	(KG)

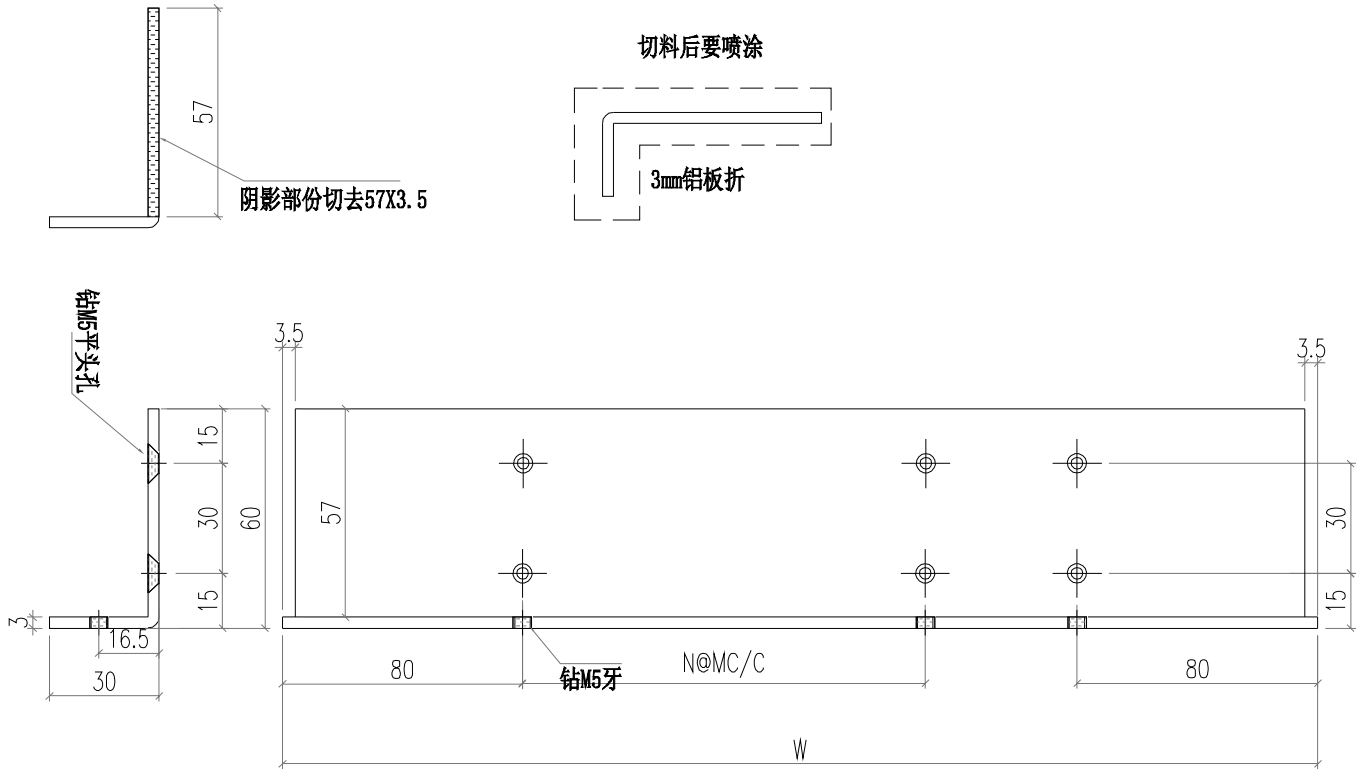

编号	W	A	A1	数量
SU-V10-1	630	1	300	24
SU-V10-2	1787.5	5	300	4
SU-V10-3	1567.5	4	300	10
SU-V10-4	834	2	300	8
SU-V10-5	2180	6	300	5
SU-V10-6	1387.5	3	300	5
SU-V10-7	1300	3	300	2
SU-V10-8	900	2	300	2
SU-V10-9	880	2	300	2
SU-V10-10	1187.5	3	300	1

 美特鋁質有限公司 MIDI Aluminium Fabricator Ltd.				工程號	J856	類別		物料號	M1		
				地盘	天榮站	制圖	李傳鵬	2022-11-26	圖號	SU-V11	
修改		採用工廠	地盘	✓	图纸名称	铝料加工图	復核	練松文	2022-11-27	數量	-
日期		材料颜色	-UCT542919XL-3		材料	3MM铝板	批准	林仁安	2022-11-28	單件重量	- (KG)

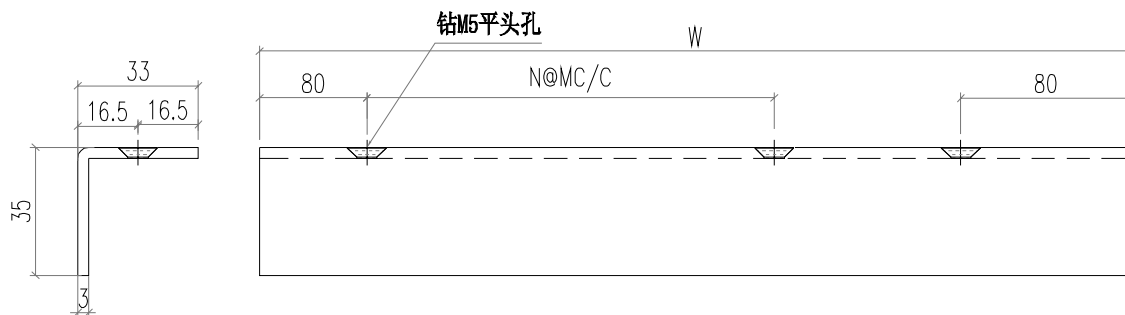

编号	W	A	A1	数量
SU-V11-1	630	1	300	24
SU-V11-2	1787.5	5	300	4
SU-V11-3	1567.5	4	300	10
SU-V11-4	834	2	300	8
SU-V11-5	2180	6	300	5
SU-V11-6	1387.5	3	300	5
SU-V11-7	1300	3	300	2
SU-V11-8	900	2	300	2
SU-V11-9	880	2	300	2
SU-V11-10	1187.5	3	300	1

切料后要喷涂

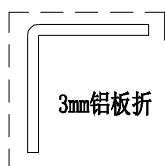

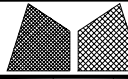
 美特鋁質有限公司 MIDI Aluminium Fabricator Ltd.				工程號 J856	類別 天榮站	物料號 M1	圖號 SU-V12	
修改 日期	採用工廠 地盤 <input checked="" type="checkbox"/>	圖紙名稱 鋁料加工圖	復核 練松文	2022-11-26	數量 -	單件重量 - (KG)	批准 林仁安	2022-11-28
材料顏色 -UCT542919XL-3		材料 3MM鋁板						

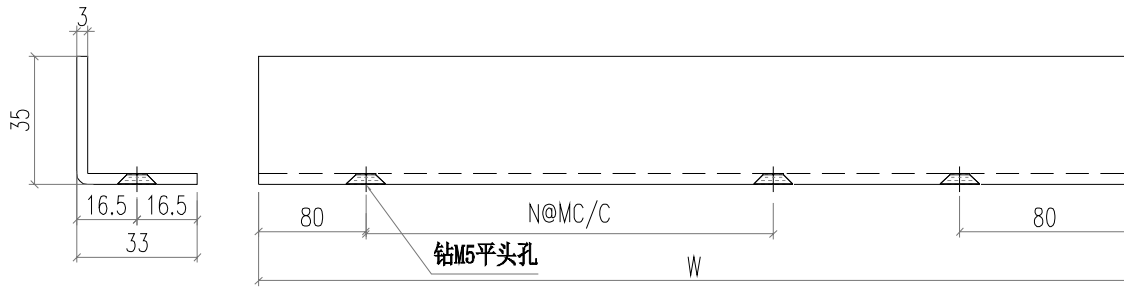

編號	W	A	A1	數量
SU-V12-1	630	1	300	24
SU-V12-2	1787.5	5	300	4
SU-V12-3	1567.5	4	300	10
SU-V12-4	834	2	300	8
SU-V12-5	2180	6	300	5
SU-V12-6	1387.5	3	300	5
SU-V12-7	1300	3	300	2
SU-V12-8	900	2	300	2
SU-V12-9	880	2	300	2
SU-V12-10	1187.5	3	300	1

切料后要噴塗

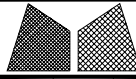

 美特鋁質有限公司 MIDI Aluminium Fabricator Ltd.			工程號	J856	類別		物料號	M1	
修改 日期			地盤	天榮站	制圖	李傳鵬	2022-11-26	圖號	SU-V13
採用工廠 材料顏色			地盤	<input checked="" type="checkbox"/>	图纸名称	鋁料加工圖	復核	練松文	2022-11-27
材料顏色				-Anodized	材料	JM1014A	批准	林仁安	2022-11-28
							數量	-	
							單件重量	-	(KG)

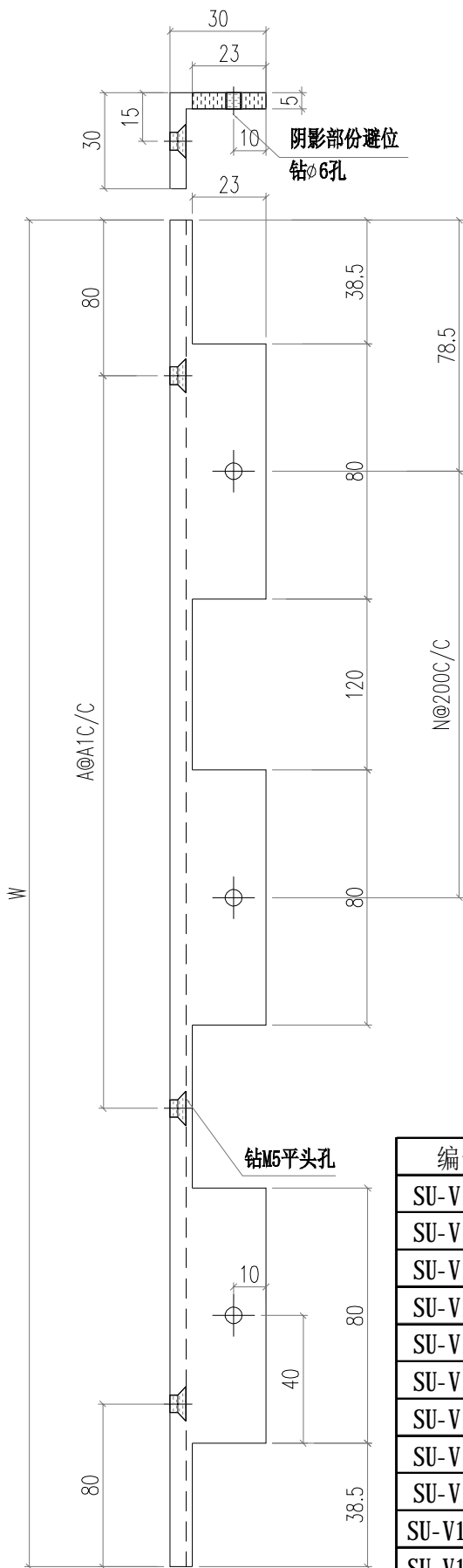

編號	W	A	A1	N	數量
SU-V13-1	630	1	300	1	18
SU-V13-2	1787.5	5	300	7	4
SU-V13-3	1567.5	4	300	6	10
SU-V13-4	834	2	300	2	6
SU-V13-5	2180	6	300	9	5
SU-V13-6	1387.5	3	300	5	5
SU-V13-7	1300	3	300	5	2
SU-V13-8	900	2	300	3	1
SU-V13-9	880	2	300	3	1
SU-V13-10	1187.5	3	300	4	1
SU-V13-11	1778	5	300	5	1
SU-V13-12	528	1	250	1	2
SU-V13-13	1678	4	300	4	1

 美特鋁質有限公司 MIDI Aluminium Fabricator Ltd.			工程號	J856	類別		物料號	M1	
			地盘	天榮站	制圖	李傳鵬	2022-11-26	圖號	SU-V14
修改			採用工廠		图纸名称	铝料加工图	復核	練松文	2022-11-27
日期			材料颜色	-Anodized	材料	JM1014A	批准	林仁安	2022-11-28
								數量	-
								單件重量	- (KG)

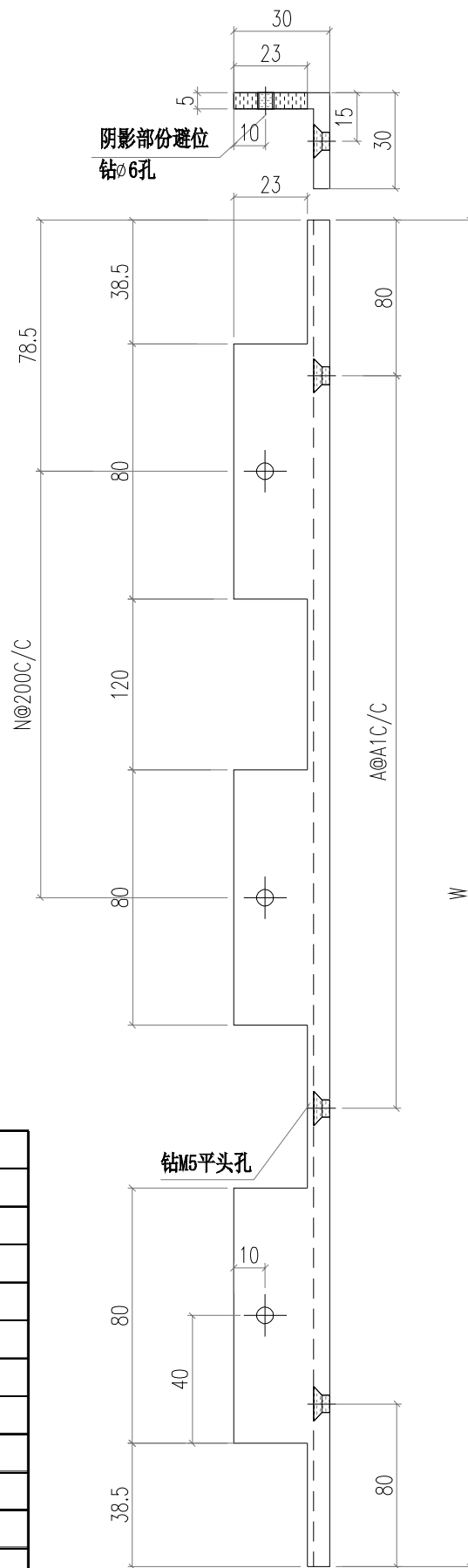

编号	W	A	A1	N	数量
SU-V14-1	630	1	300	1	18
SU-V14-2	1787.5	5	300	7	4
SU-V14-3	1567.5	4	300	6	10
SU-V14-4	834	2	300	2	8
SU-V14-5	2180	6	300	9	5
SU-V14-6	1387.5	3	300	5	5
SU-V14-7	1300	3	300	5	2
SU-V14-8	900	2	300	3	1
SU-V14-9	880	2	300	3	1
SU-V14-10	1187.5	3	300	4	1
SU-V14-11	1778	5	300	5	1
SU-V14-12	528	1	250	1	2
SU-V14-13	1678	4	300	4	1

 美特鋁質有限公司 MIDI Aluminium Fabricator Ltd.				工程號 J856 地盘 天榮站	類別 制圖 李傳鵬	物料號 M1 2022-11-26	圖號 SU-V5R
修改 日期	採用工廠 材料颜色 -Anodized	地盤 <input checked="" type="checkbox"/>	图纸名称 铝料加工图 材料 5MM铝巴	復核 練松文 批准 林仁安	2022-11-27 2022-11-28	數量 - 單件重量 -	- (KG)

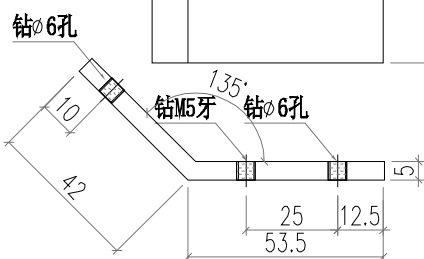
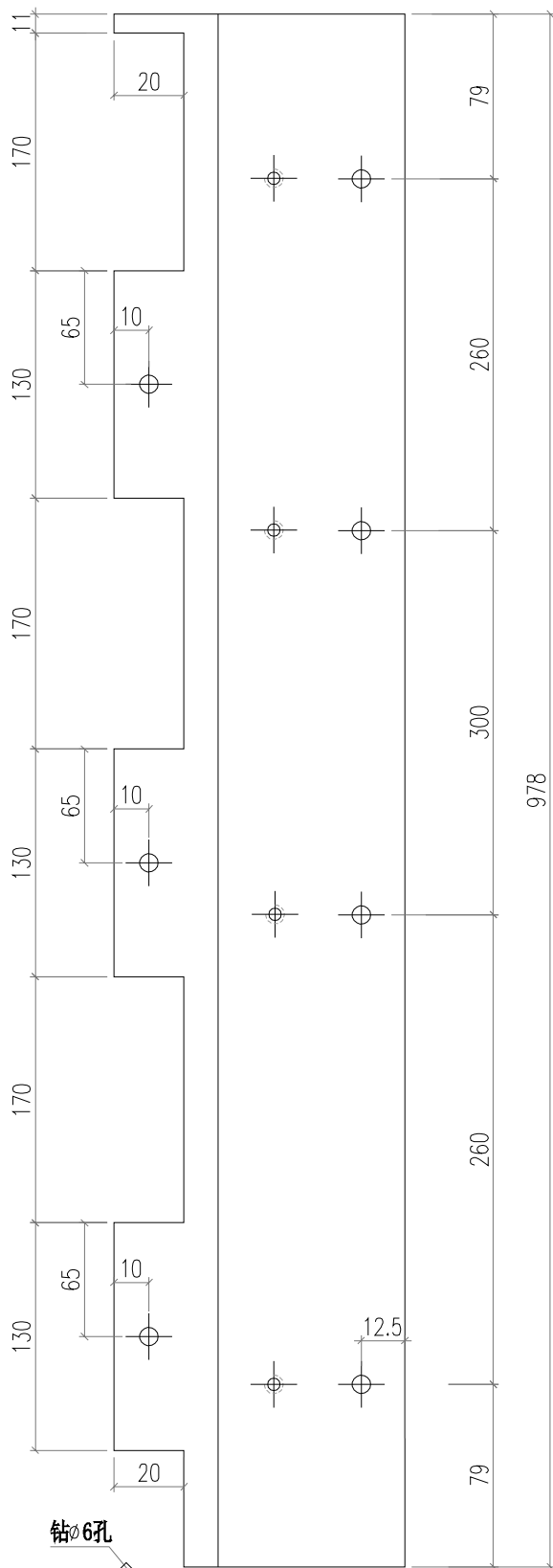

切料后要喷涂

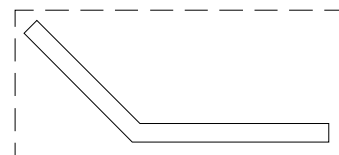

 美特鋁質有限公司 MIDI Aluminium Fabricator Ltd.				工程號 J856 地盘 天榮站	類別 制圖 李傳鵬 復核 練松文 批准 林仁安	物料號 M1 2022-11-26 2022-11-27 2022-11-28	圖號 SU-V6R 數量 - 單件重量 - (KG)
修改 日期	採用工廠 材料颜色 -Anodized	地盘 <input checked="" type="checkbox"/>	图纸名称 铝料加工图 材料 5MM铝巴				

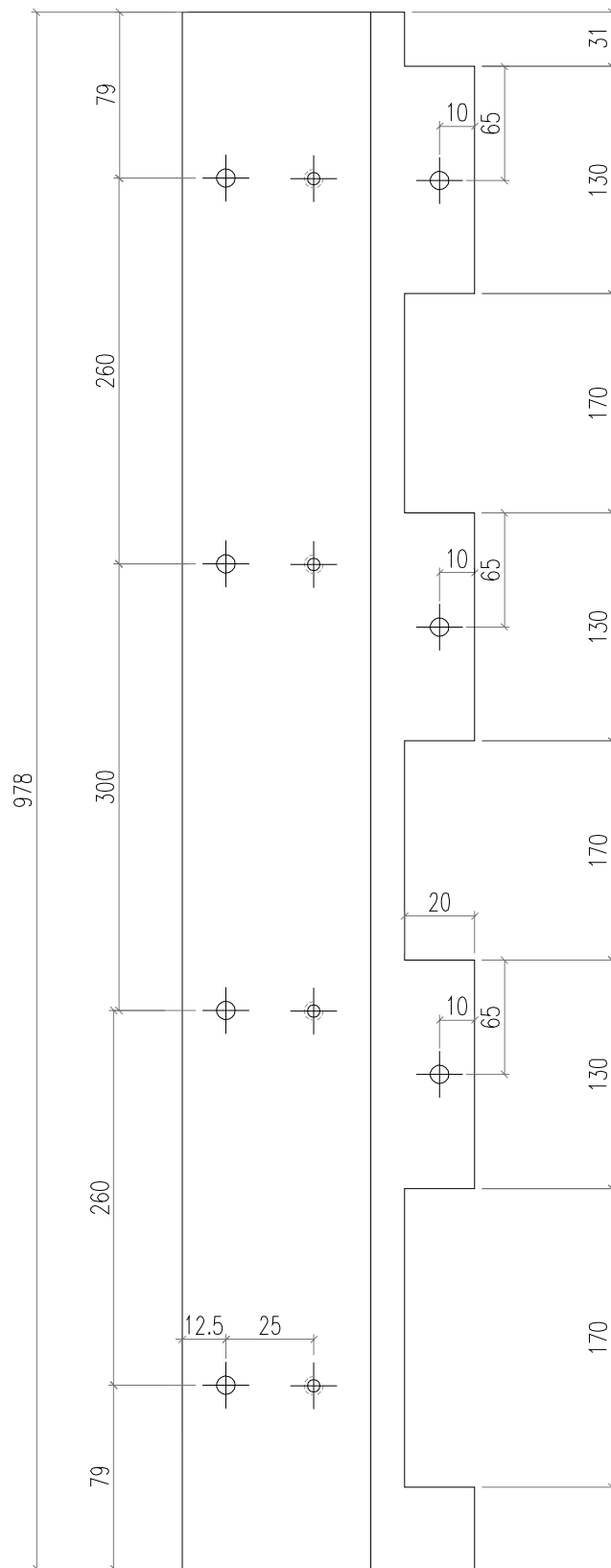

切料后要喷涂

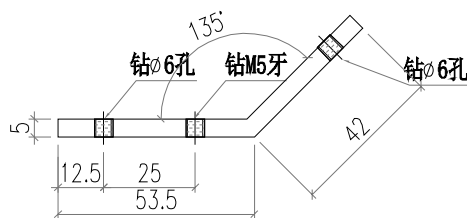
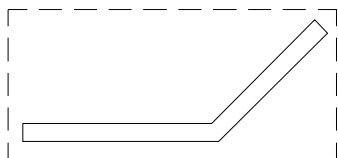

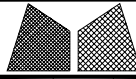
 美特鋁質有限公司 MIDI Aluminium Fabricator Ltd.				工程號 J856	類別 天榮站	物料號 M1		
				地盤 天榮站	制圖 李傳鵬	2022-11-26	圖號 SU-V7R	
修改 日期		採用工廠 地盤 ✓	圖紙名稱 鋁料加工圖	復核 練松文	2022-11-27	數量 -		
				材料 3MM鋁板	批准 林仁安	2022-11-28	單件重量 -	(KG)

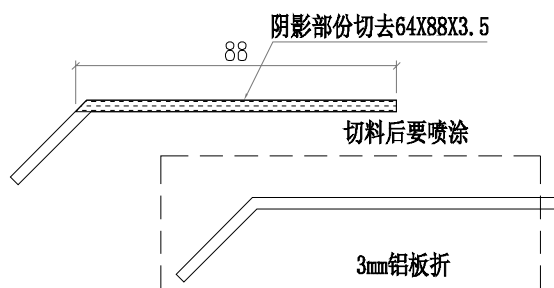
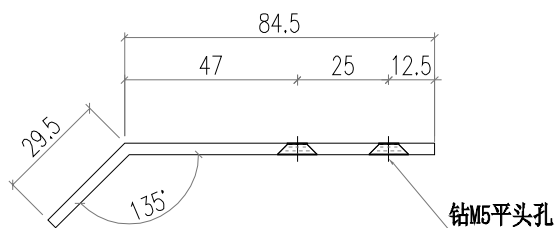
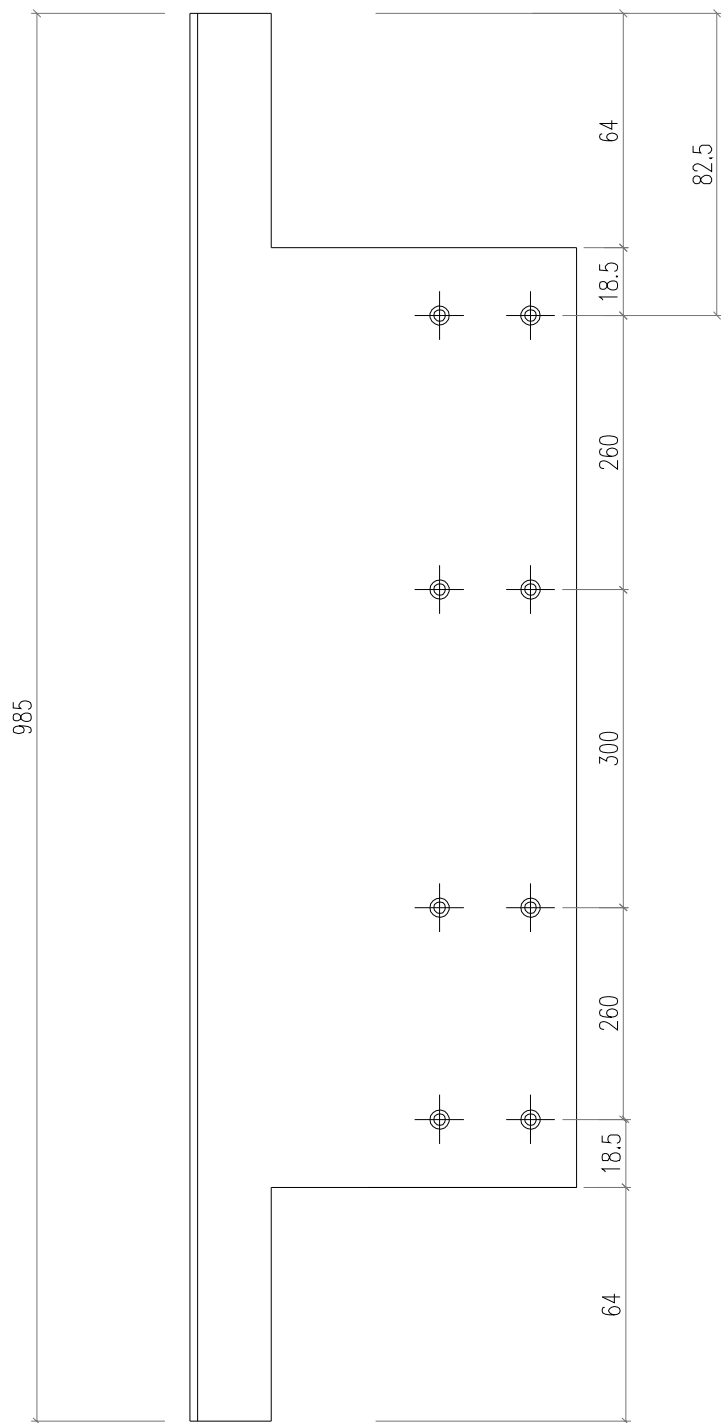

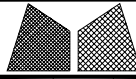
 美特鋁質有限公司 MIDI Aluminium Fabricator Ltd.				工程號 J856	類別 天榮站	物料號 M1	圖號 SU-V10RA	
修改 日期	採用工廠 地盤 <input checked="" type="checkbox"/>	材料顏色 -UCT542919XL-3	图纸名称 铝料加工图	制圖 李傳鵬	復核 練松文	2022-11-26 2022-11-27 2022-11-28	數量 -	單件重量 - (KG)

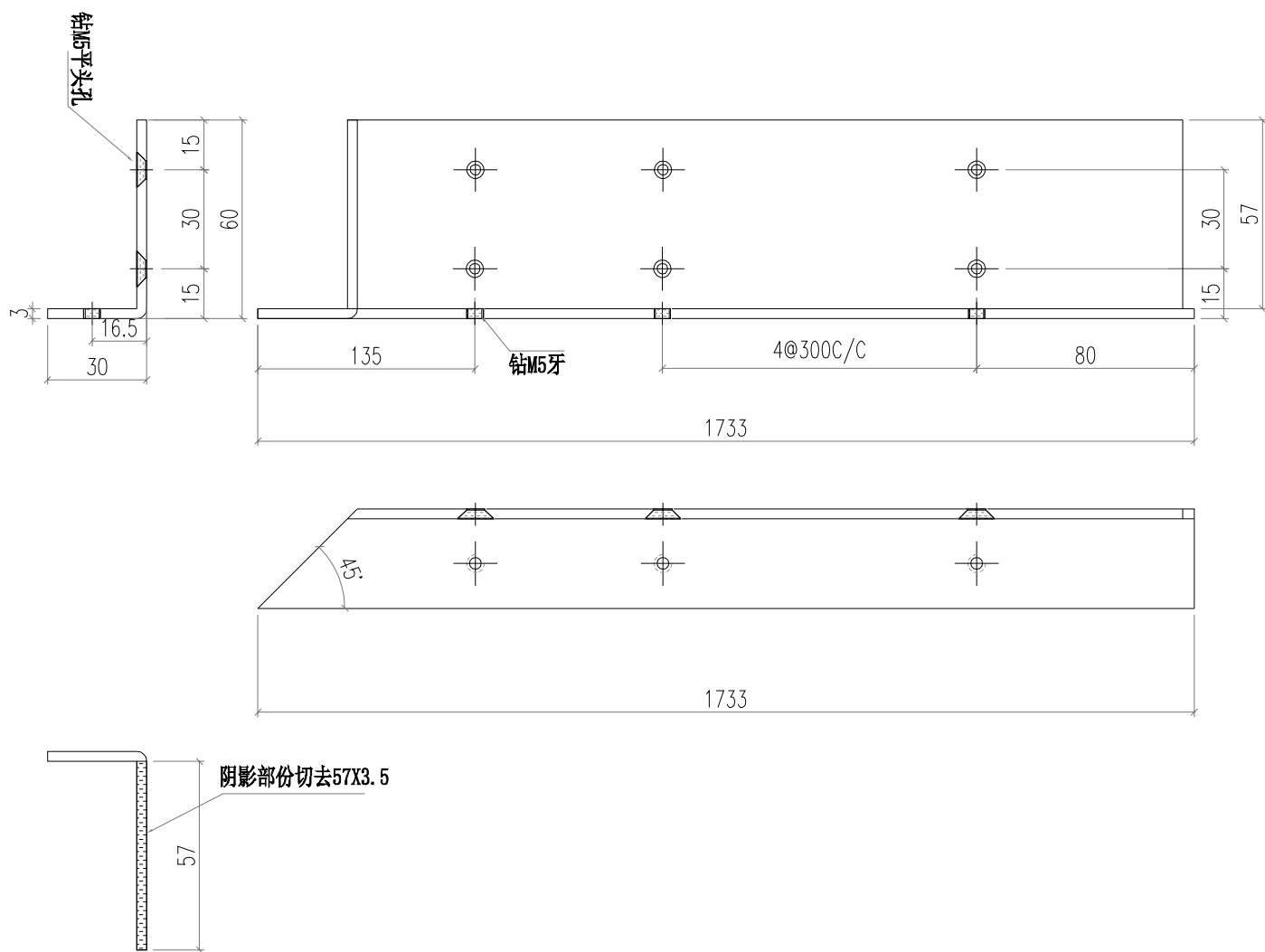

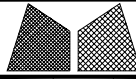
 美特鋁質有限公司 MIDI Aluminium Fabricator Ltd.				工程號 J856 地盘 天榮站	類別 制圖 李傳鵬	物料號 M1 2022-11-26	圖號 SU-V11RA
修改 日期	採用工廠 材料颜色	地盘 <input checked="" type="checkbox"/> -UCT542919XL-3	图纸名称 铝料加工图 材料 3MM铝板	復核 練松文 批准 林仁安	2022-11-27 2022-11-28	數量 - 單件重量 -	- (KG)

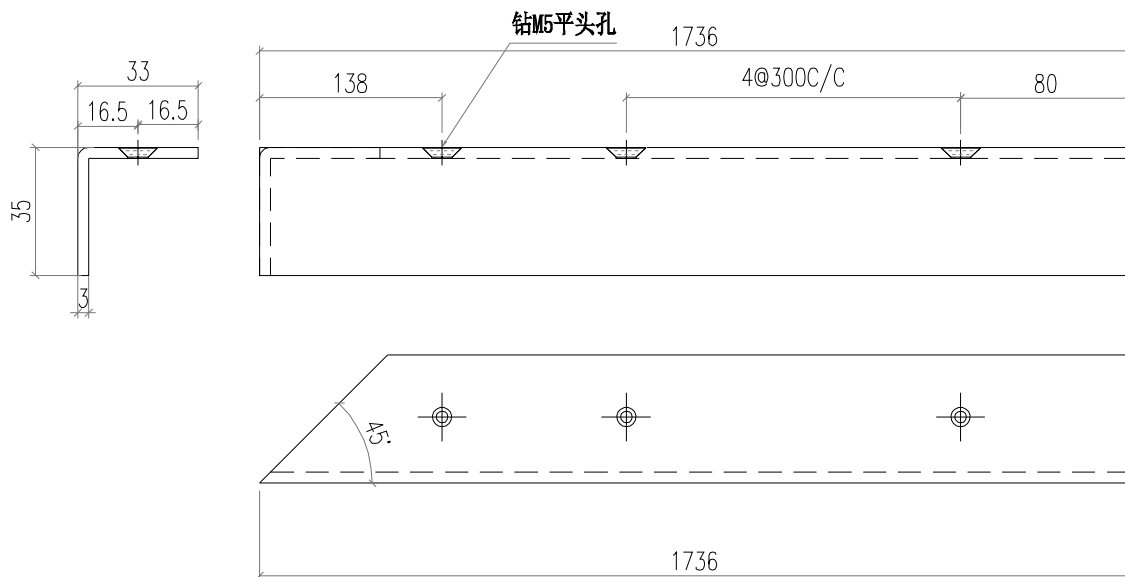

切料后要喷涂

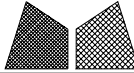

 美特鋁質有限公司 MIDI Aluminium Fabricator Ltd.				工程號 J856	類別 天榮站	物料號 M1		
				地盘 天榮站	制圖 李傳鵬	2022-11-26	圖號 SU-V12RA	
修改 日期		採用工廠 地盤	<input checked="" type="checkbox"/>	图纸名称 铝料加工图	復核 練松文	2022-11-27	數量 -	
				材料 3MM铝板	批准 林仁安	2022-11-28	單件重量 -	(KG)

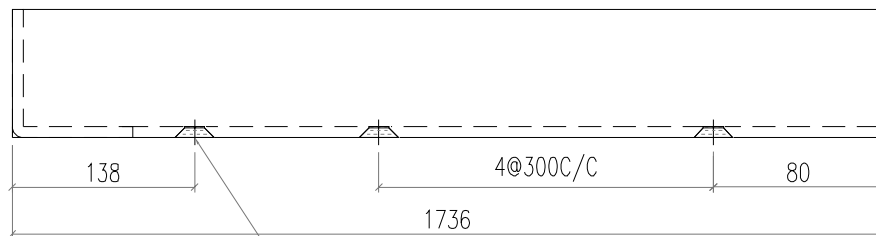
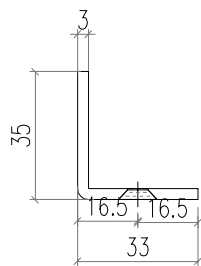

钻M5平头孔

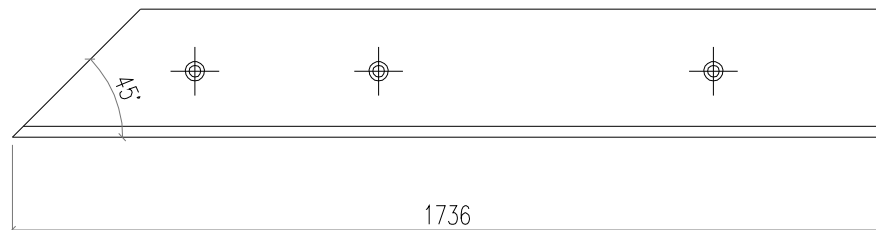

切料后要喷涂



3mm铝板折

 美特鋁質有限公司 MIDI Aluminium Fabricator Ltd.				工程號 J856	類別 天榮站	物料號 M1		
				地盤 天榮站	制圖 李傳鵬	2022-11-25	圖號 SU-G01	
修改 日期		採用工廠 地盤	<input checked="" type="checkbox"/>	图纸名称 铝料加工图	復核 練松文	2022-11-26	數量 -	
				材料 50*50*6铝角	批准 林仁安	2022-11-28	單件重量 -	(KG)

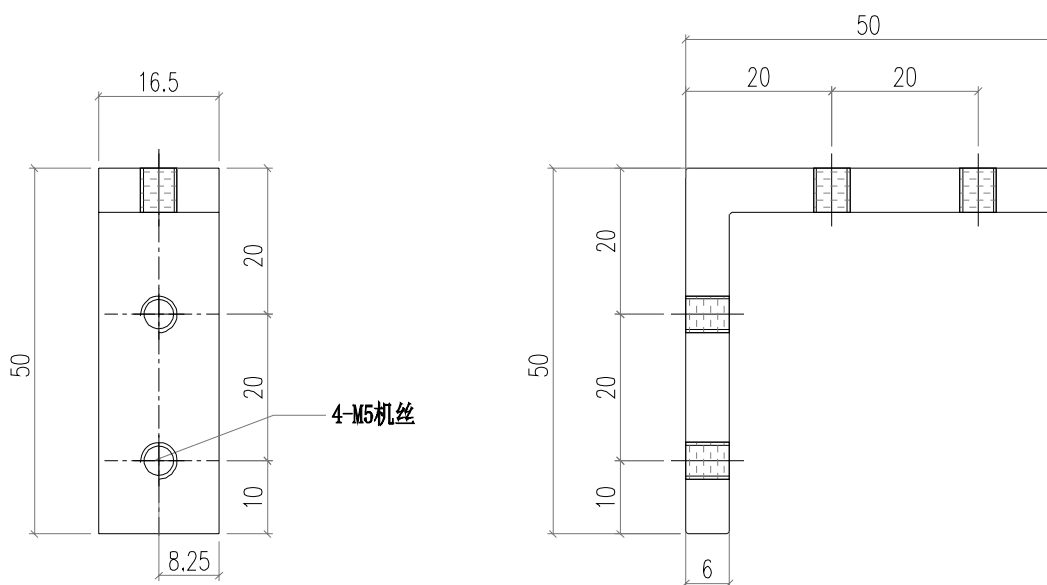

 美特鋁質有限公司 MIDI Aluminium Fabricator Ltd.			工程號 J856	類別 天榮站	物料號 M1	圖號 SU-V3R	
修改 日期	採用工廠 地盤 <input checked="" type="checkbox"/>	材料顏色 -UCT542919XL-3	图纸名称 铝料加工图	制圖 李傳鵬	2022-11-26	數量 -	單件重量 - (KG)
			材料 JMFG0035	復核 練松文	2022-11-27		
				批准 林仁安	2022-11-28		

左边

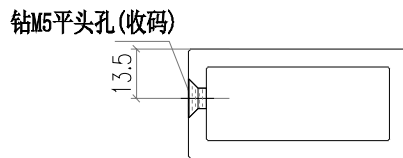
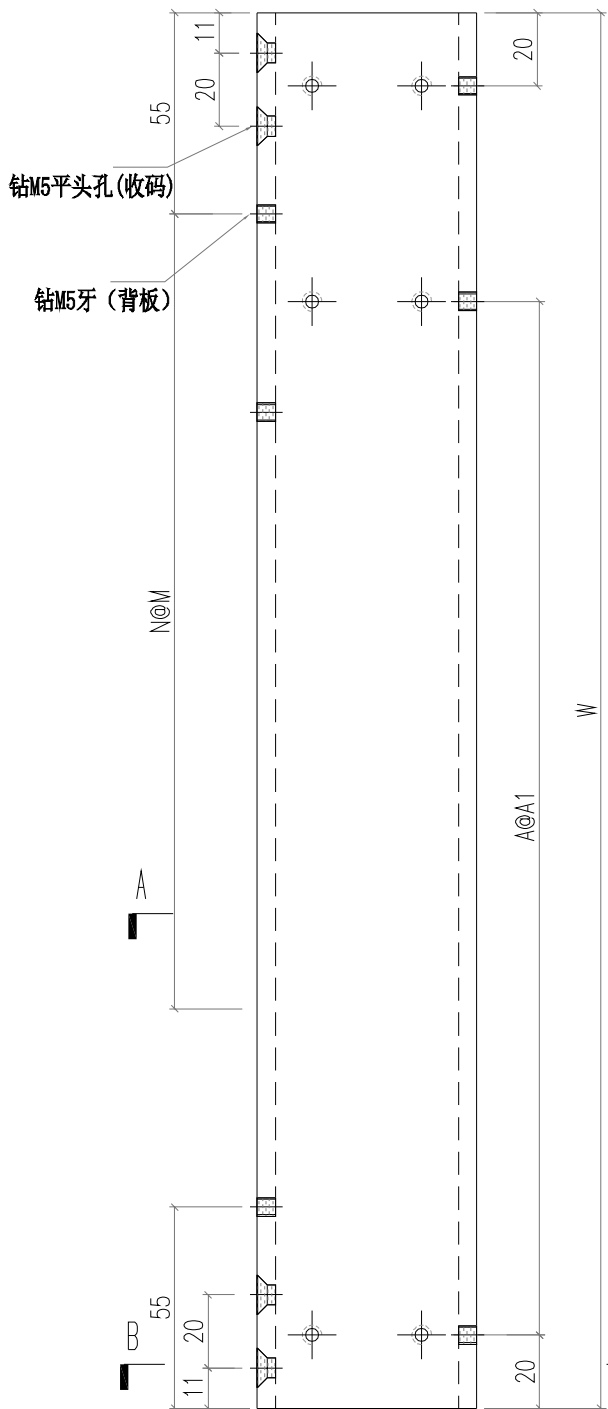

SECTION B-B

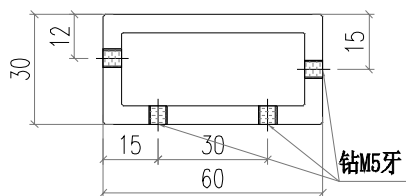

室外
SECTION A-A

编号	W	N	M	A	A1	数量
SU-V3R-1	510	1	300	1	300	6
SU-V3R-2	408	1	250	1	250	1
SU-V3R-3	1558	4	300	4	300	1
SU-V3R-4	714	1	300	2	300	2
SU-V3R-5	780	2	300	2	300	1
SU-V3R-6	760	2	300	2	300	1

 美特鋁質有限公司 MIDI Aluminium Fabricator Ltd.			工程號 J856 地盘 天榮站	類別 制圖 李傳鵬	物料號 M1 2022-11-26	圖號 SU-V4R
修改 日期	採用工廠 材料颜色 -UCT542919XL-3	地盘 <input checked="" type="checkbox"/>	图纸名称 铝料加工图 材料 JMFG0035	復核 練松文 批准 林仁安	2022-11-27 2022-11-28	數量 - 單件重量 - (KG)

左边

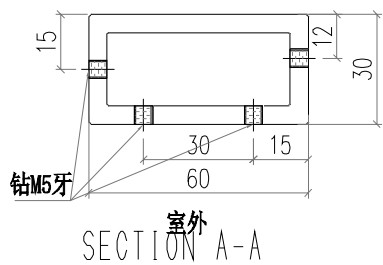
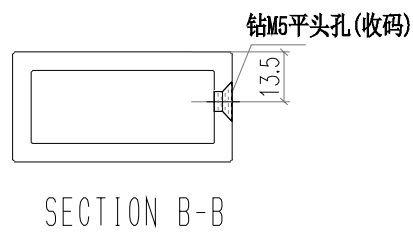
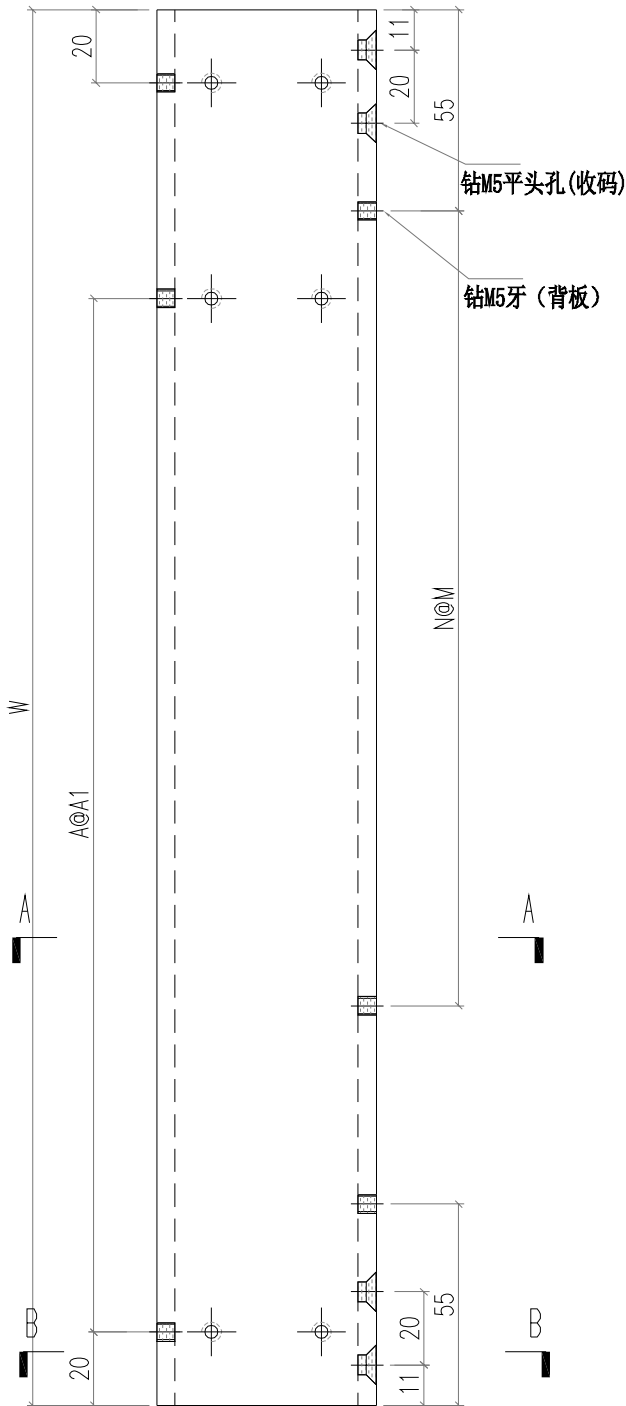

编号	W	N	M	A	A1	数量
SU-V4R-1	510	1	300	1	300	6
SU-V4R-2	408	1	250	1	250	1
SU-V4R-3	1558	4	300	4	300	1
SU-V4R-4	714	1	300	2	300	2
SU-V4R-5	780	2	300	2	300	1
SU-V4R-6	760	2	300	2	300	1

 美特鋁質有限公司 MIDI Aluminium Fabricator Ltd.			工程號 J856	類別 天榮站	物料號 M1	圖號 SU-V13R
修改 日期	採用工廠 <input checked="" type="checkbox"/>	地盤 <input checked="" type="checkbox"/>	图纸名称 铝料加工图	制圖 李傳鵬	2022-11-26	數量 -
	材料颜色 -Anodized		材料 JM1014A	復核 練松文	2022-11-27	單件重量 - (KG)
				批准 林仁安	2022-11-28	

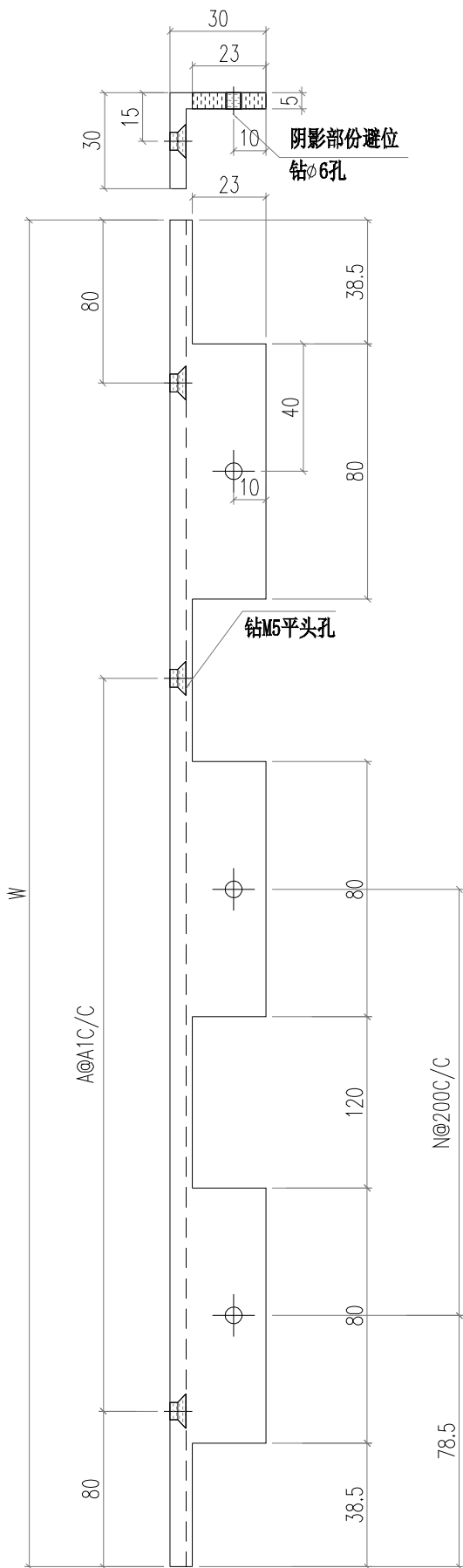

编号	W	A	A1	N	数量
SU-V13R-1	630	1	300	1	6
SU-V13R-2	528	1	250	1	1
SU-V13R-3	1678	4	300	6	1
SU-V13R-4	834	2	300	2	2
SU-V13R-5	900	2	300	3	1
SU-V13R-6	880	2	300	3	1

 美特鋁質有限公司 MIDI Aluminium Fabricator Ltd.				工程號	J856	類別		物料號	M1		
				地盘	天榮站	制圖	李傳鵬	2022-11-26	圖號	SU-V14R	
修改		採用工廠	地盘	✓	图纸名称	铝料加工图	復核	練松文	2022-11-27	數量	-
日期		材料颜色	-Anodized		材料	JM1014A	批准	林仁安	2022-11-28	單件重量	- (KG)

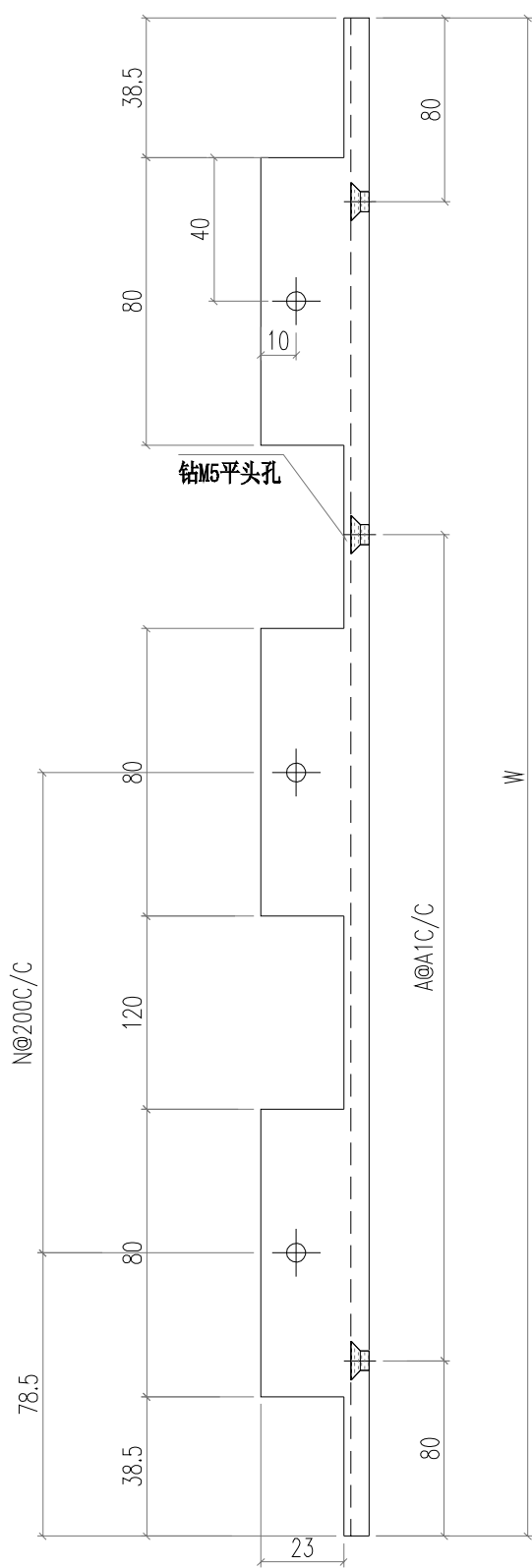
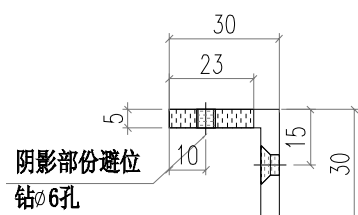

编号	W	A	A1	N	数量
SU-V14R-1	630	1	300	1	6
SU-V14R-2	528	1	250	1	1
SU-V14R-3	1678	4	300	6	1
SU-V14R-4	834	2	300	2	2
SU-V14R-5	900	2	300	3	1
SU-V14R-6	880	2	300	3	1

 美特鋁質有限公司 MIDI Aluminium Fabricator Ltd.				工程號 J856 地盘 天榮站	類別 制圖 李傳鵬 復核 練松文 批准 林仁安	物料號 M1 2022-11-26 圖號 SU-V9RB 數量 - 單件重量 - (KG)
修改 日期	採用工廠 材料颜色 -UCT542919XL-3	地盤 <input checked="" type="checkbox"/>	图纸名称 铝料加工图 材料 3MM铝板			

切料后要喷涂

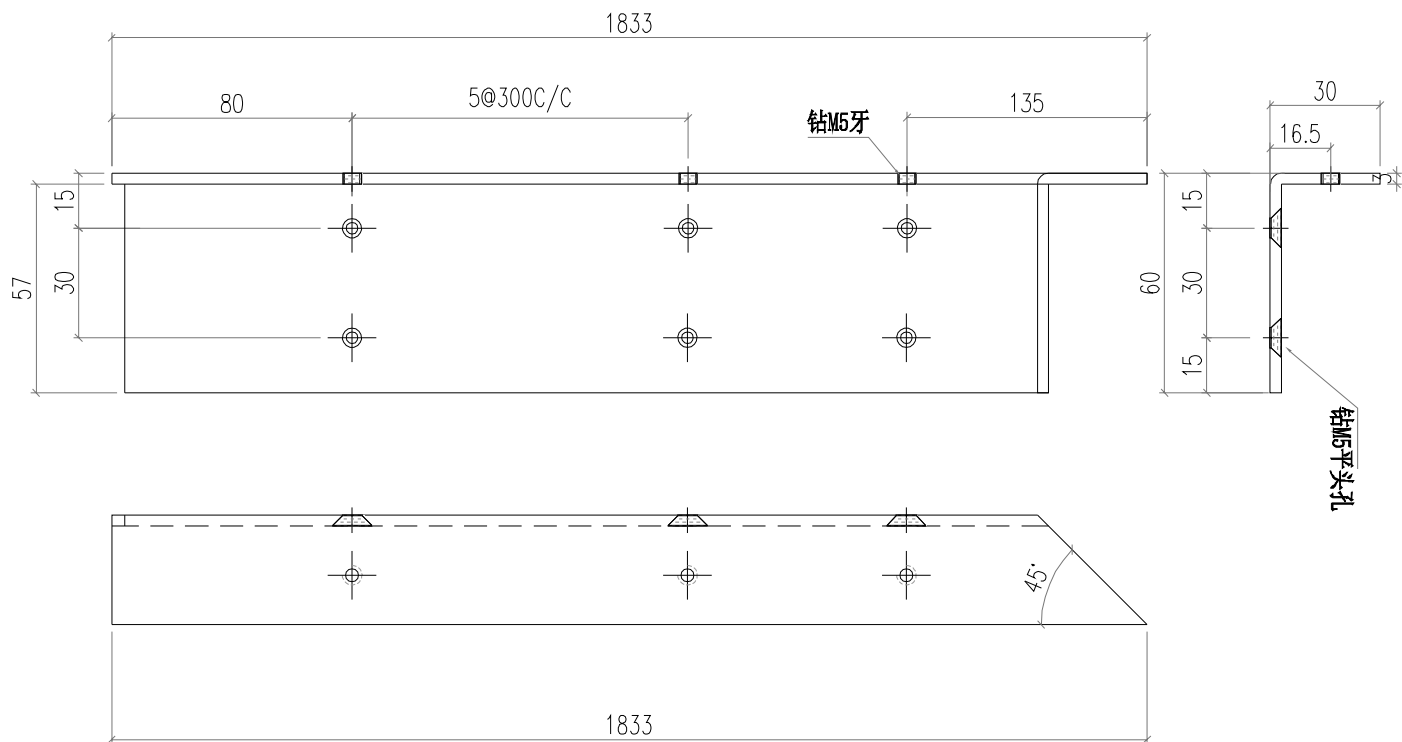
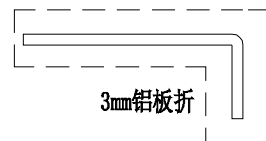

阴影部份切去57X3.5

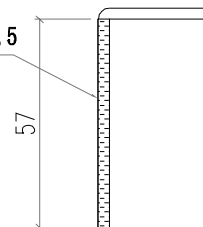

 美特鋁質有限公司 MIDI Aluminium Fabricator Ltd.				工程號 J856	類別 天榮站	物料號 M1	圖號 SU-V10RB	
修改 日期	採用 工廠	地盤 ✓	圖紙名稱 鋁料加工圖	制圖 李傳鵬	2022-11-26	圖號 數量	-	
	材料顏色 -UCT542919XL-3		材料 3MM鋁板	復核 練松文	2022-11-27	單件重量	- (KG)	
				批准 林仁安	2022-11-28			

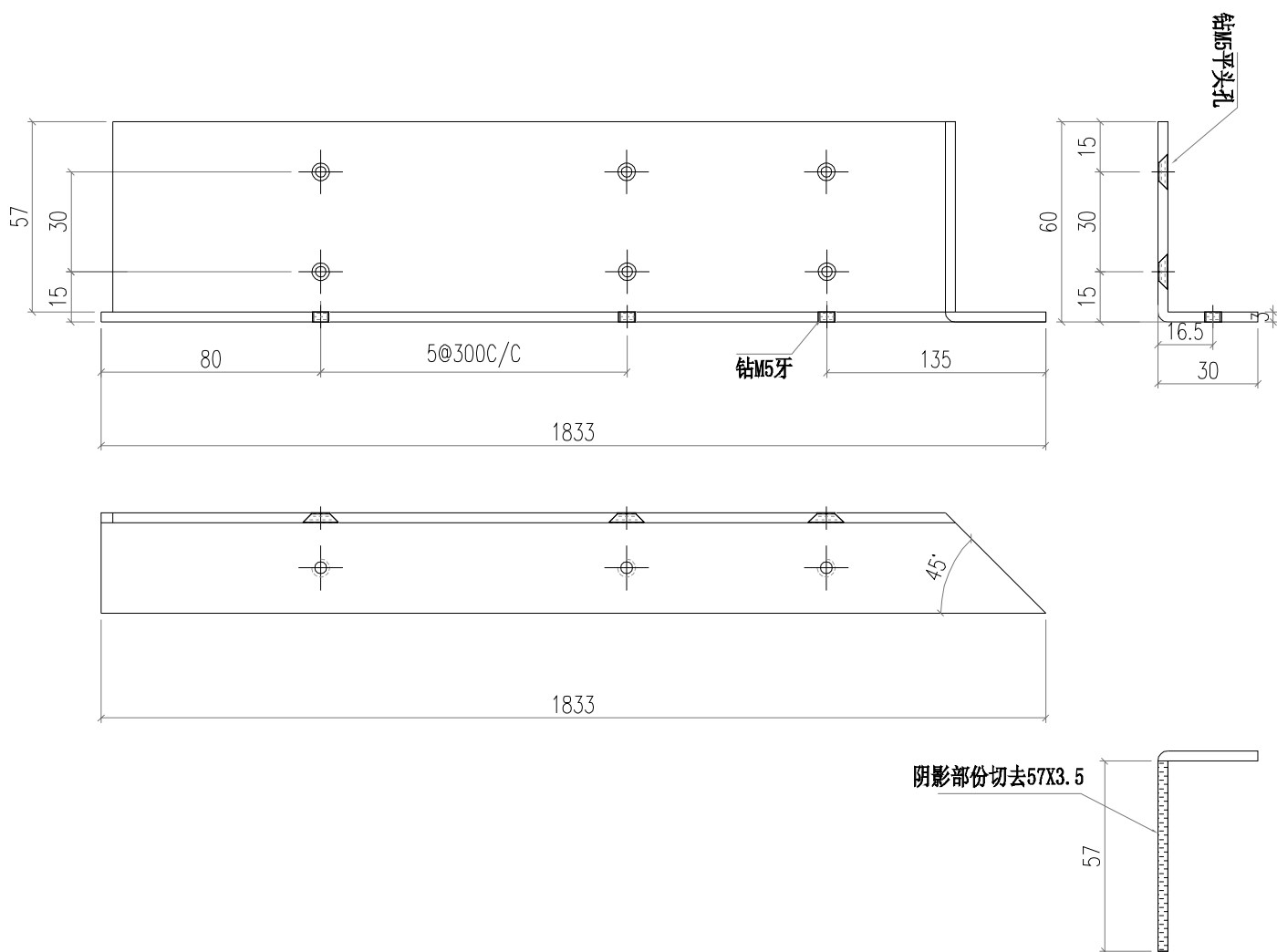

 美特鋁質有限公司 MIDI Aluminium Fabricator Ltd.				工程號 J856	類別 制圖	物料號 M1		
				地盘 天榮站	李傳鵬 2022-11-26	圖號 SU-V11RB		
修改 日期		採用工廠 地盤 ✓	图纸名称 铝料加工图	復核 練松文 2022-11-27	數量 -			
		材料颜色 -UCT542919XL-3	材料 3MM铝板	批准 林仁安 2022-11-28	單件重量 -	(KG)		

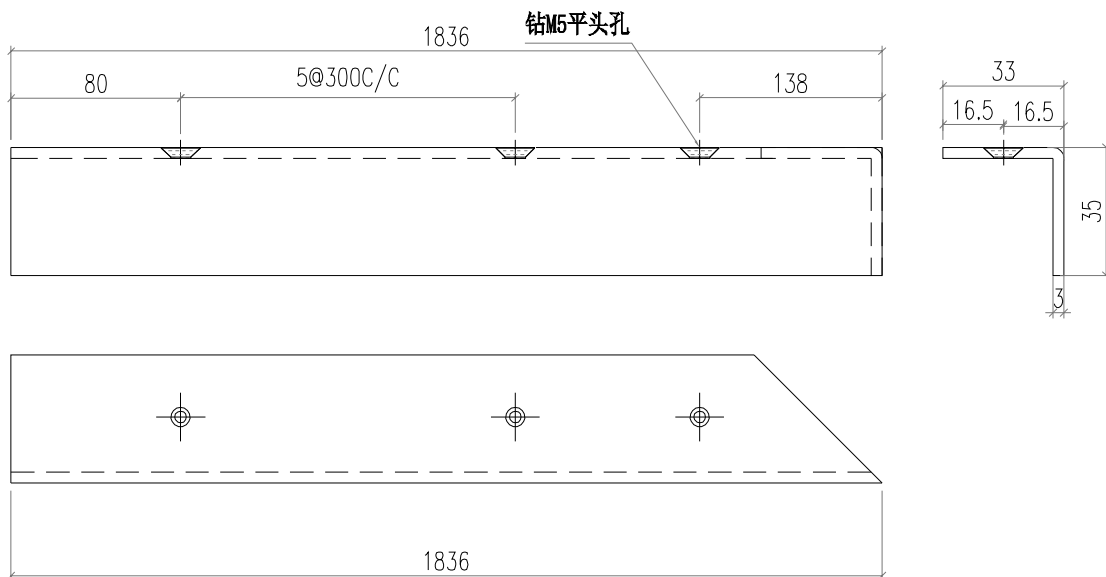

切料后要喷涂



 美特鋁質有限公司 MIDI Aluminium Fabricator Ltd.				工程號 J856	類別 天榮站	物料號 M1	圖號 SU-V12RB	
修改 日期	採用 工廠	地盤 <input checked="" type="checkbox"/>	圖紙名稱 鋁料加工圖	制圖 李傳鵬	2022-11-26	圖號 數量	-	
	材料顏色 -UCT542919XL-3		材料 3MM鋁板	復核 練松文	2022-11-27	單件重量 -	(KG)	
				批准 林仁安	2022-11-28			

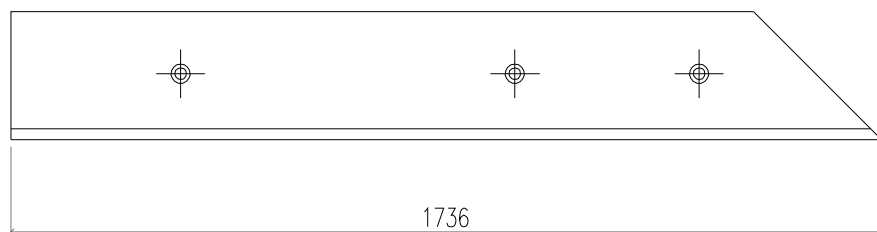
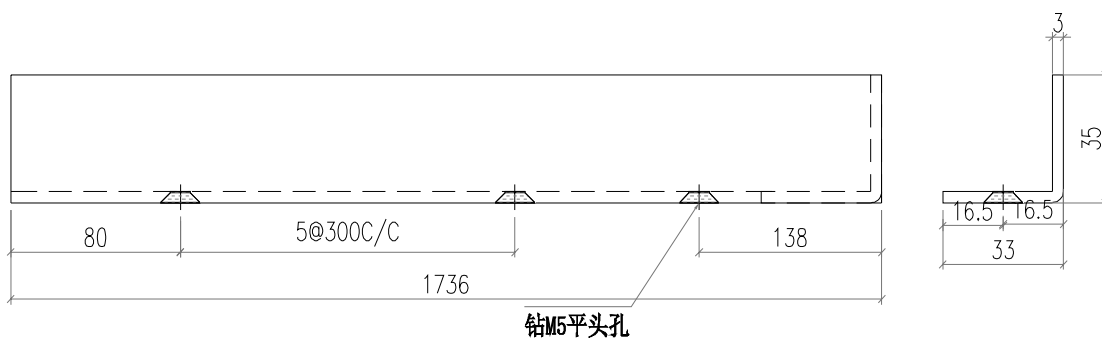

切料后要噴塗

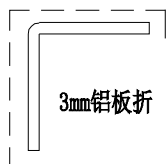

 美特鋁質有限公司 MIDI Aluminium Fabricator Ltd.				工程號 J856 地盘 天榮站	類別 制圖 李傳鵬	物料號 M1 2022-11-26	圖號 SU-V9RC
修改 日期	採用工廠 材料颜色	地盘 <input checked="" type="checkbox"/> -UCT542919XL-3	图纸名称 铝料加工图 材料 3MM铝板	復核 練松文 批准 林仁安	2022-11-27 2022-11-28	數量 - 單件重量 -	- (KG)

切料后要喷涂

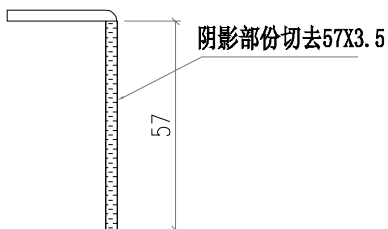
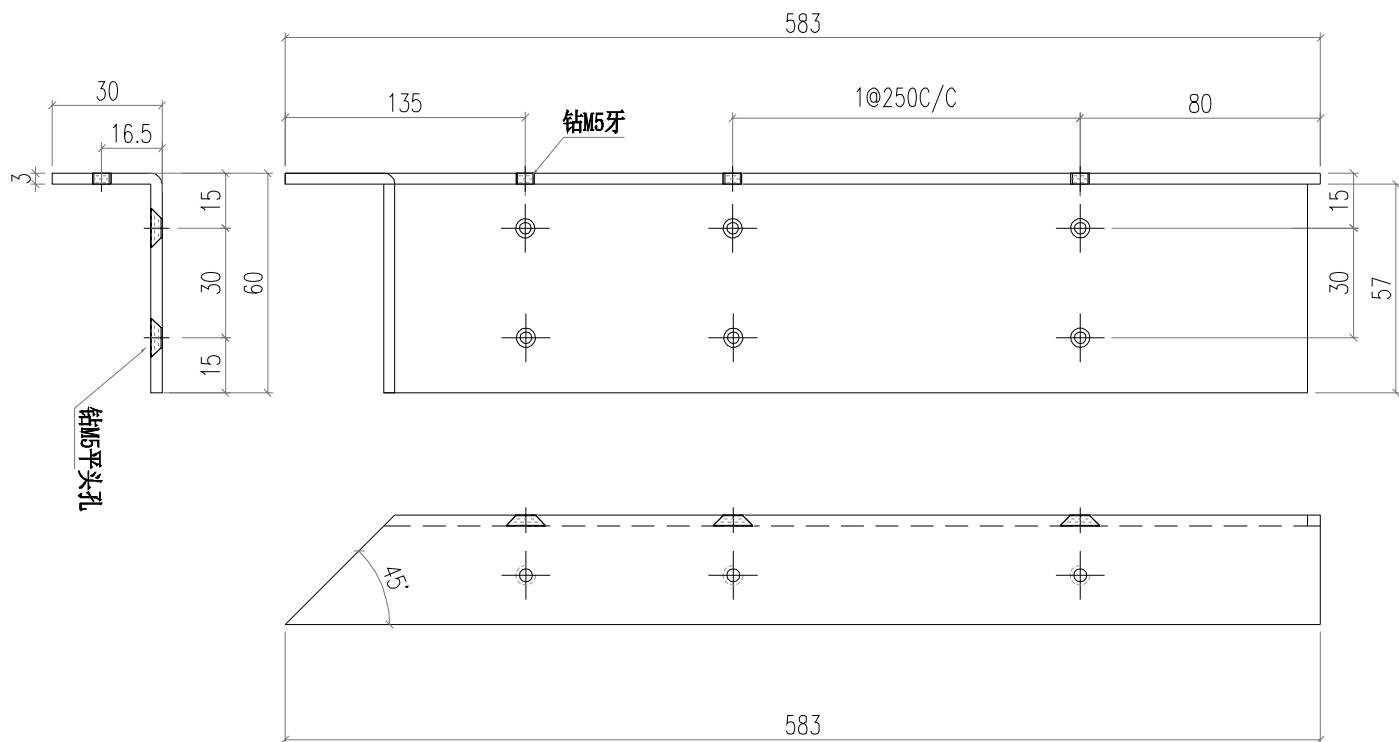
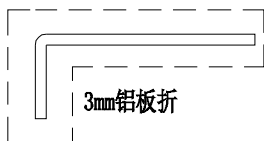

 美特鋁質有限公司 MIDI Aluminium Fabricator Ltd.				工程號 J856	類別 天榮站	物料號 M1	圖號 SU-V10RC	
修改 日期	採用工廠 地盤 <input checked="" type="checkbox"/>	材料顏色 -UCT542919XL-3	图纸名称 铝料加工图	制圖 李傳鵬	復核 練松文	2022-11-26 2022-11-27 2022-11-28	數量 -	單件重量 - (KG)

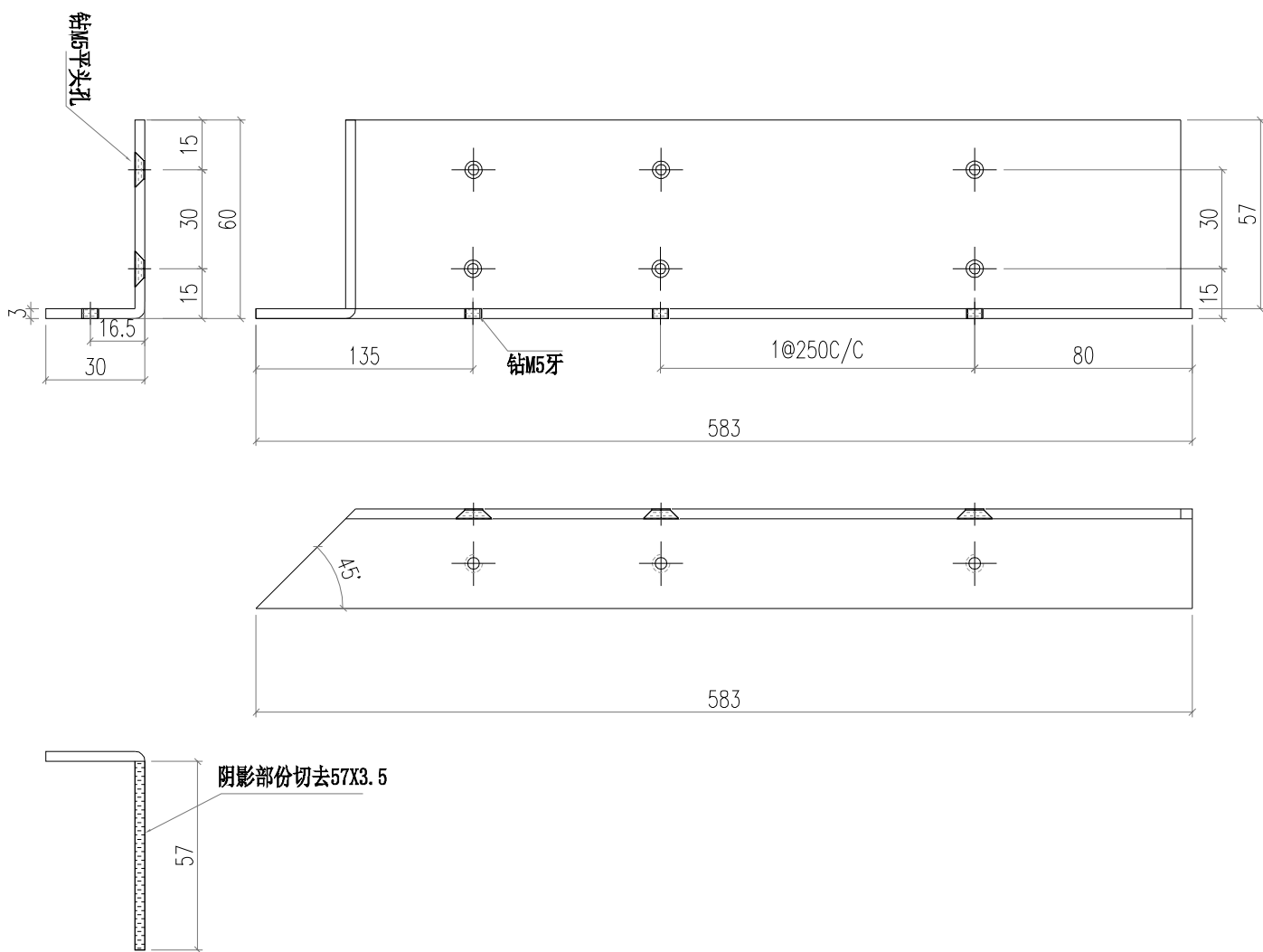

 美特鋁質有限公司 MIDI Aluminium Fabricator Ltd.				工程號 J856	類別 天榮站	物料號 M1		
				地盘 天榮站	制圖 李傳鵬	2022-11-26	圖號 SU-V11RC	
修改 日期		採用工廠 地盤 ✓	图纸名称 铝料加工图	復核 練松文	2022-11-27	數量 -		
				材料 3MM铝板	批准 林仁安	2022-11-28	單件重量 -	(KG)

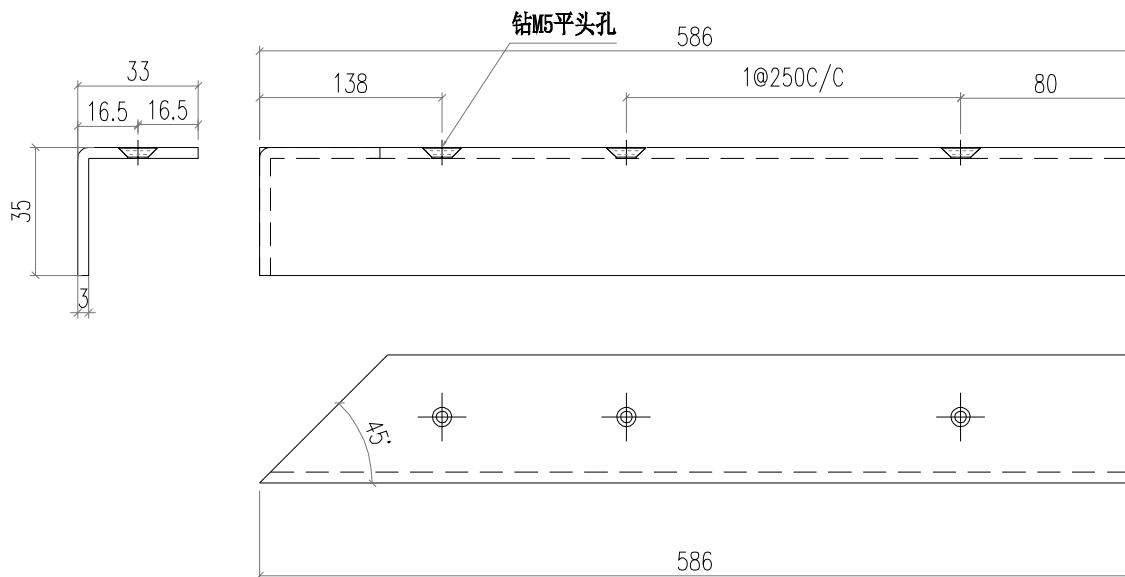

切料后要喷涂

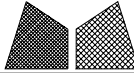

 美特鋁質有限公司 MIDI Aluminium Fabricator Ltd.				工程號 J856	類別 天榮站	物料號 M1		
				地盘 天榮站	制圖 李傳鵬	2022-11-26	圖號 SU-V12RC	
修改 日期		採用工廠 地盤 ✓	图纸名称 铝料加工图	復核 練松文	2022-11-27	數量 -		
				材料 3MM铝板	批准 林仁安	2022-11-28	單件重量 -	(KG)

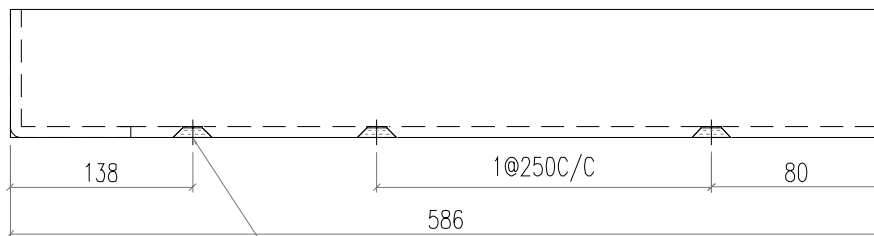
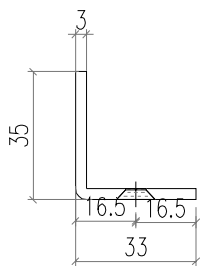

钻M5平头孔

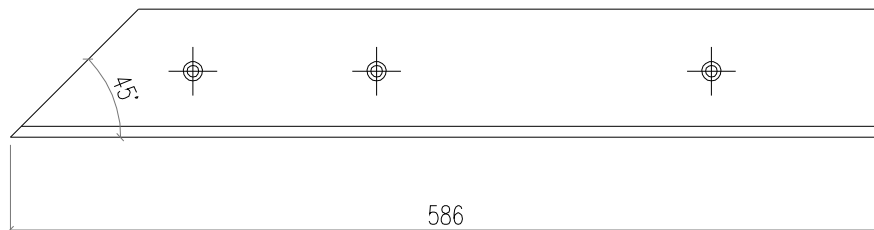

切料后要喷涂



3mm铝板折

 美特鋁質有限公司 MIDI Aluminium Fabricator Ltd.			工程號 J856 地盘 天榮站	類別 制圖 李傳鵬	物料號 M1 2022-11-26	圖號 SU-V9RD
修改 日期	採用工廠 材料颜色 -UCT542919XL-3	地盤 <input checked="" type="checkbox"/>	图纸名称 铝料加工图 材料 3MM铝板	復核 練松文 批准 林仁安	2022-11-27 2022-11-28	數量 - 單件重量 - (KG)

切料后要喷涂

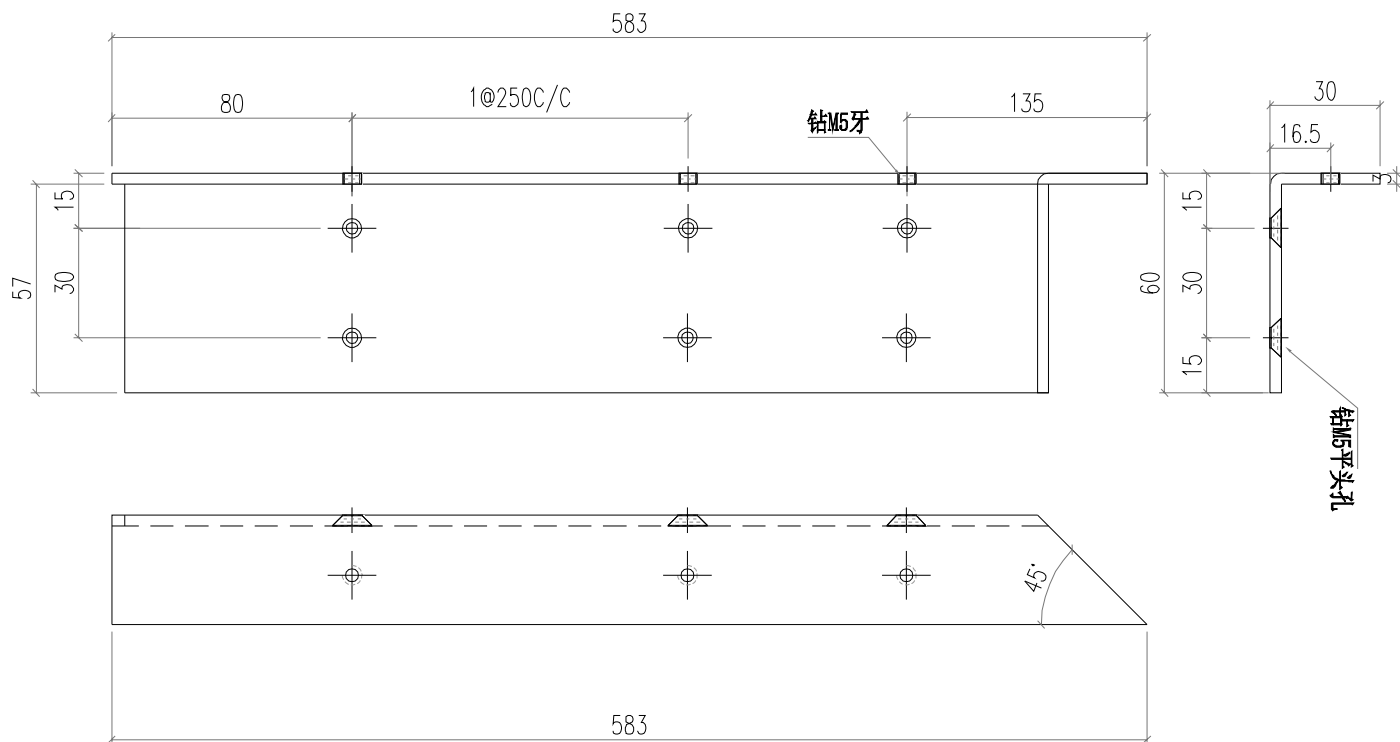
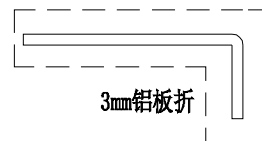

阴影部份切去57X3.5

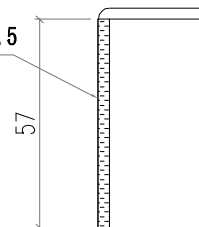

 美特鋁質有限公司 MIDI Aluminium Fabricator Ltd.				工程號	J856	類別		物料號	M1		
				地盘	天榮站	制圖	李傳鵬	2022-11-26	圖號	SU-V10RD	
修改		採用工廠	地盘	✓	图纸名称	铝料加工图	復核	練松文	2022-11-27	數量	-
日期		材料颜色	-UCT542919XL-3		材料	3MM铝板	批准	林仁安	2022-11-28	單件重量	- (KG)

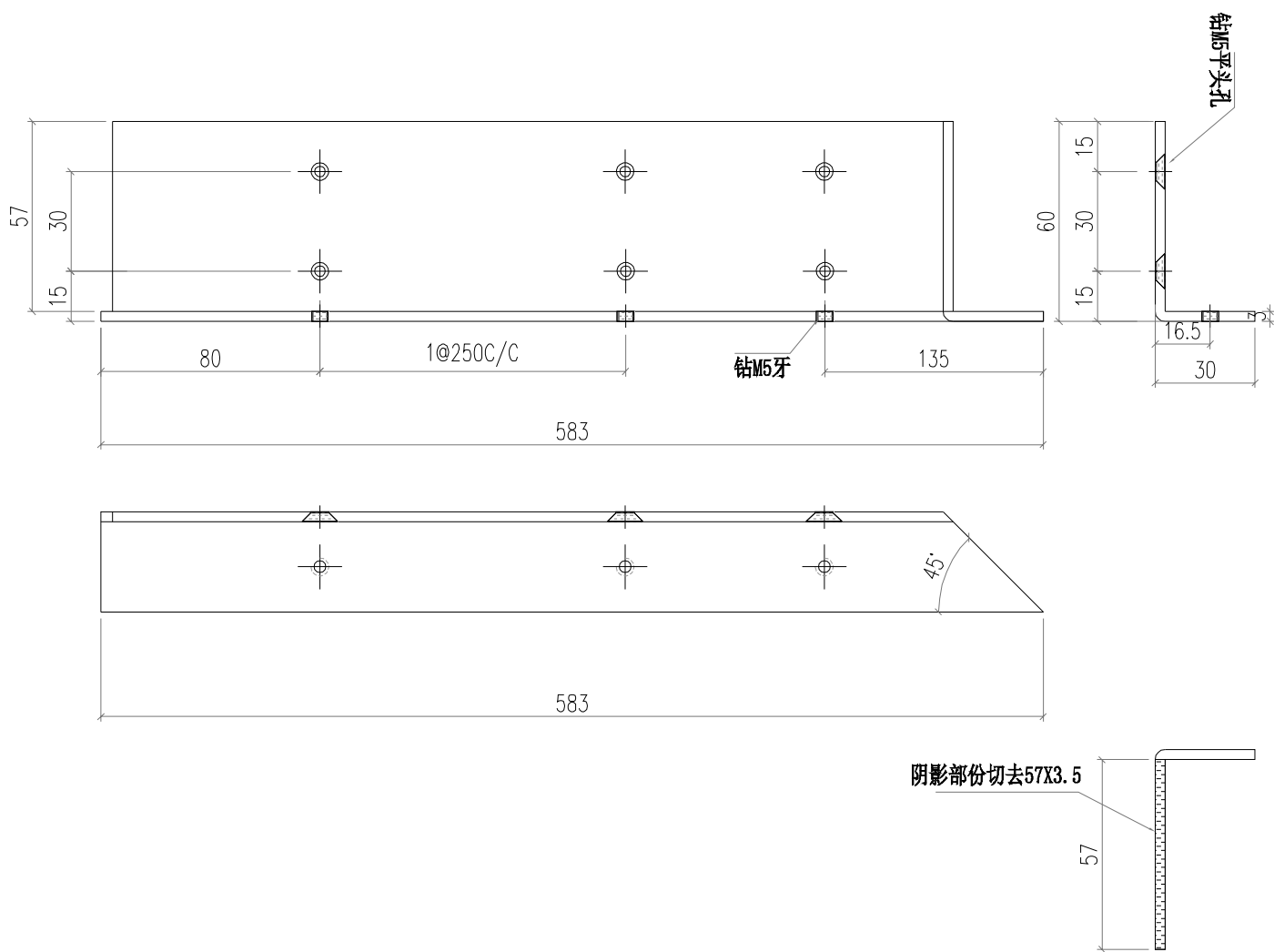

 美特鋁質有限公司 MIDI Aluminium Fabricator Ltd.				工程號 J856	類別 制圖	物料號 M1	圖號 SU-V11RD	
地盤 天榮站				制圖 李傳鵬	2022-11-26	圖號 數量	-	
修改 日期	採用 工廠	地盤 <input checked="" type="checkbox"/>	圖紙名稱 鋁料加工圖	復核 練松文	2022-11-27	數量 單件重量	- (KG)	
材料顏色 -UCT542919XL-3		材料 3MM鋁板		批准 林仁安	2022-11-28	單件重量 - (KG)		

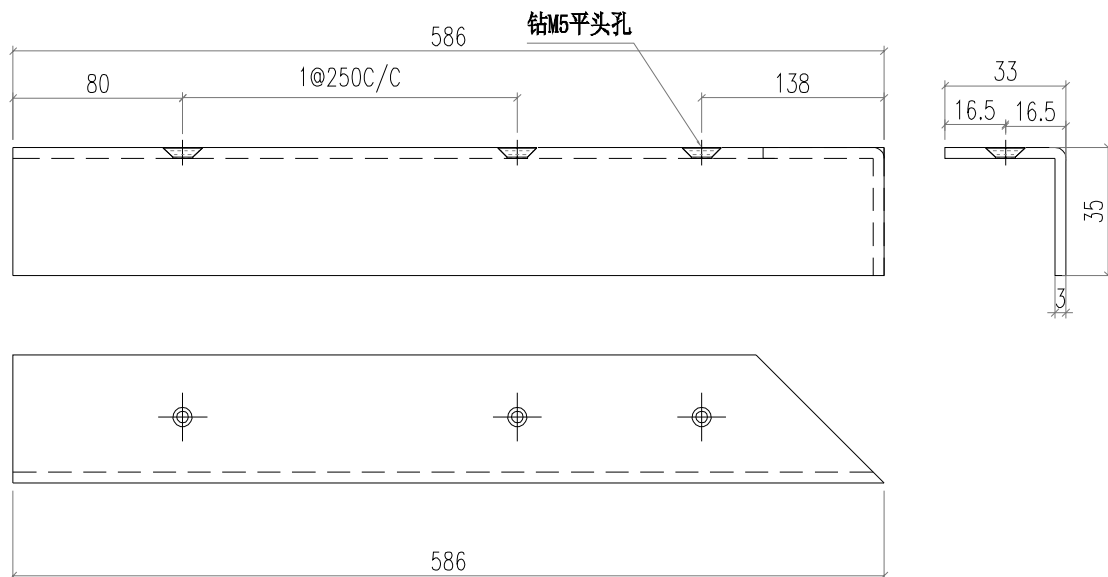

切料后要噴塗



 美特鋁質有限公司 MIDI Aluminium Fabricator Ltd.				工程號 J856	類別 天榮站	物料號 M1		
				地盘 天榮站	制圖 李傳鵬	2022-11-26	圖號 SU-V12RD	
修改 日期		採用工廠 地盤 ✓	图纸名称 铝料加工图	復核 練松文	2022-11-27	數量 -		
		材料颜色 -UCT542919XL-3	材料 3MM铝板	批准 林仁安	2022-11-28	單件重量 -	(KG)	

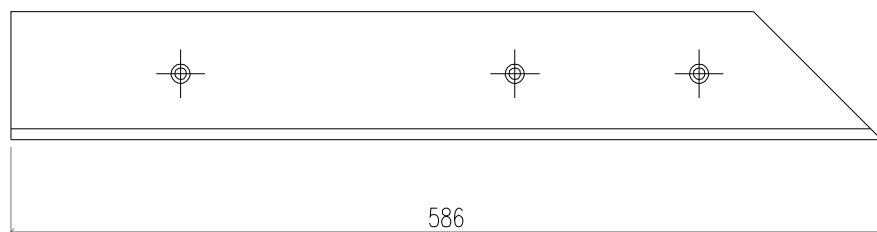
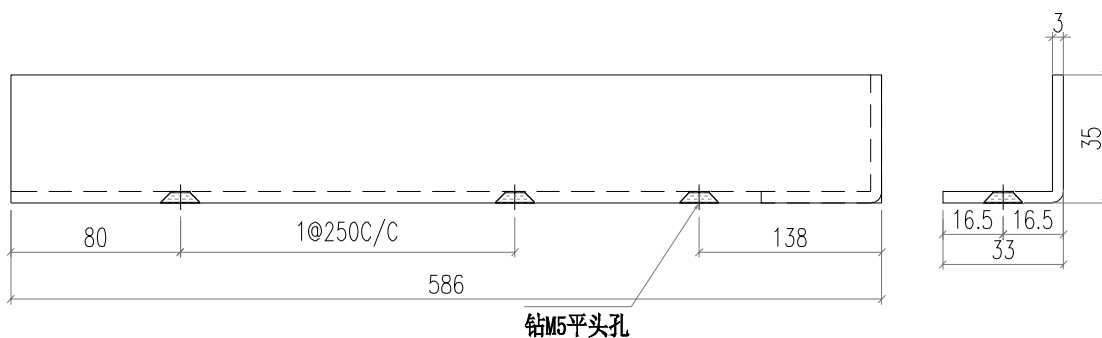

切料后要喷涂

