



工程指示 / 要求簡箋 ENGINEER INSTRUCTIONS(E.I.)

工程指示編號:	EI- 6620	修改版本:	-
	HK- 1791.		
工程編號:	J 856	工程名稱:	TSWTL23 天榮
收件人:	生統/林仁安	發件人:	Thomas Wong
工程項目:	SU層起底水槽加工圖 鋁料 CW 幕牆	日期:	11/08/2023

<input checked="" type="checkbox"/> 原合約工程包	<input type="checkbox"/> 原合約工程加 / 減脹 QT-	<input type="checkbox"/> 新工程報價 QT-
--	--	------------------------------------

信件批核號碼/圖紙參考編號:	批核模具圖紙編號:
客戶指示附件:	管理內部批簽署:

<input type="checkbox"/> 初步鋁料 B.M.	<input type="checkbox"/> 加工拆圖, 然後生產	<input type="checkbox"/> 尺寸表
<input type="checkbox"/> 正式鋁料 B.M.	<input type="checkbox"/> 技術上資料/指示	<input type="checkbox"/> 報價
<input type="checkbox"/> 配件 B.M.	<input type="checkbox"/> 樣辦或貨品說明書	<input type="checkbox"/> 分判合約
<input type="checkbox"/> 其他:		

內容:  
SU層起底水槽加工圖

完成上列要求日期: 18/08/2023

國內

<input type="checkbox"/> 生產技術總監	<input type="checkbox"/> 連附件	<input checked="" type="checkbox"/> 技術部	<input checked="" type="checkbox"/> 連附件	<input type="checkbox"/> 生產部	<input type="checkbox"/> 連附件
<input type="checkbox"/> 採購部	<input type="checkbox"/> 連附件	<input checked="" type="checkbox"/> 生產統籌部	<input checked="" type="checkbox"/> 連附件	<input type="checkbox"/> 報關組	<input type="checkbox"/> 連附件
<input type="checkbox"/> 質檢部	<input type="checkbox"/> 連附件	<input type="checkbox"/> 會計部	<input type="checkbox"/> 連附件	<input type="checkbox"/> 機械設計部	<input type="checkbox"/> 連附件
<input type="checkbox"/> 香港辦	<input type="checkbox"/> 連附件	<input checked="" type="checkbox"/> 其他: 林仁安			

香港

<input type="checkbox"/> 行政部	<input type="checkbox"/> 連附件	<input type="checkbox"/> 會計部	<input type="checkbox"/> 連附件	<input type="checkbox"/> 統籌部	<input type="checkbox"/> 連附件	<input type="checkbox"/> 工程部	<input type="checkbox"/> 連附件
<input type="checkbox"/> 採購部	<input type="checkbox"/> 連附件	<input type="checkbox"/> QS部	<input type="checkbox"/> 連附件	<input type="checkbox"/> 地盤管理	<input type="checkbox"/> 連附件	<input type="checkbox"/> 維修部	<input type="checkbox"/> 連附件

*發件人簽署:		*組別成員批核簽署:	
傳遞編號:		項目經理簽署:	

### 加工明细表

工程名称		J-856(天荣站)				施工分區(批次):		第一批
采购原因		正常采购	工序号	JGMX-PMU-P001		材料发送地:		工厂
序号	型材模号	物料描述	图号	部件编号	长度(mm)	数量	单位	颜色
1	AT01	铝料加工图	AT01-T01	AT01-T01	2478	2	支	2
2	AT01	铝料加工图	AT01-T02	AT01-T02	2872.5	4	支	
3	AT01	铝料加工图	AT01-T03	AT01-T03	2426.5	2	支	
4	AT01	铝料加工图	AT01-T04	AT01-T04	2185	5	支	
5	AT01	铝料加工图	AT01-T05	AT01-T05	874.3	2	支	
6	AT01	铝料加工图	AT01-T06	AT01-T06	2078	2	支	
7	AT01	铝料加工图	AT01-T07	AT01-T07	2078	2	支	
8	AT01	铝料加工图	AT01-T08	AT01-T08	2078	1	支	
9	AT01	铝料加工图	AT01-T09	AT01-T09	2222.5	1	支	
10	AT01	铝料加工图	AT01-T10	AT01-T10	2640.5	1	支	
11	AT01	铝料加工图	AT01-T11	AT01-T11	874.3	2	支	
12	AT01	铝料加工图	AT01-T12	AT01-T12	2426.5	2	支	
13	AT01	铝料加工图	AT01-T13	AT01-T13	2478	2	支	
14	AT01	铝料加工图	AT01-T14	AT01-T14	940.5	1	支	
15	AT01	铝料加工图	AT01-T15	AT01-T15	940.5	1	支	
16	AT01	铝料加工图	AT01-T16	AT01-T16	2640.5	1	支	
17	AT01	铝料加工图	AT01-T17	AT01-T17	2472.5	1	支	
18	AT01	铝料加工图	AT01-T18	AT01-T18	2128	1	支	
19	AC03	铝料加工图	AC03-P1-2	AC03-P1-2	630	21	支	
20	AC03	铝料加工图	AC03-P1-8	AC03-P1-8	1787.5	4	支	
21	AC03	铝料加工图	AC03-P1-9	AC03-P1-9	1567.5	10	支	
22	AC03	铝料加工图	AC03-P1-10	AC03-P1-10	834	2	支	
23	AC03	铝料加工图	AC03-P1-11	AC03-P1-11	2180	5	支	
24	AC03	铝料加工图	AC03-P1-12	AC03-P1-12	834	6	支	
25	AC03	铝料加工图	AC03-P1-13	AC03-P1-13	1387.5	5	支	
26	AC03	铝料加工图	AC03-P1-19	AC03-P1-19	900	2	支	
27	AC03	铝料加工图	AC03-P1-20	AC03-P1-20	1300	1	支	
28	AC03	铝料加工图	AC03-P1-16	AC03-P1-16	1300	1	支	
29	AC03	铝料加工图	AC03-P1-17	AC03-P1-17	880	2	支	
30	AC03	铝料加工图	AC03-P1-18	AC03-P1-18	1187.5	1	支	
31	AS01	铝料加工图	AS01-001	AS01-001	150	60	支	
32	GS01		GS01-001	GS01-001	300	25	支	
33	GS01		GS01-002	GS01-002	150	9	支	
34	GS01		GS01-003	GS01-003	150	9	支	
35	J40*20铝角		J40X20-001	J40X20-001	38	24	支	
36	J40*20铝角		J40X20-002	J40X20-002	59	9	支	
37	3MM铝巴		FP-01	FP-01	155	9	支	
38	3MM铝巴		FP-02	FP-02	155	9	支	
以下空白								
说明: 1:注意保护成品, 严禁刻痕、划伤;								
设计: 校对: 审核:								

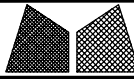

美特鋁質有限公司  
MIDI Aluminium Fabricator Ltd.

工程號 J856  
地盘 天榮站  
图纸名称 零件位置图  
材料 -

類別  
制圖 陈梓豪 2022-10-19  
復核 练松文 2022-10-19  
批准 林仁安 2022-10-19

物料號 -  
圖號 TJ-BM-B01  
數量 -  
單件重量 (KG)

修改  
日期

採用工廠  
材料颜色

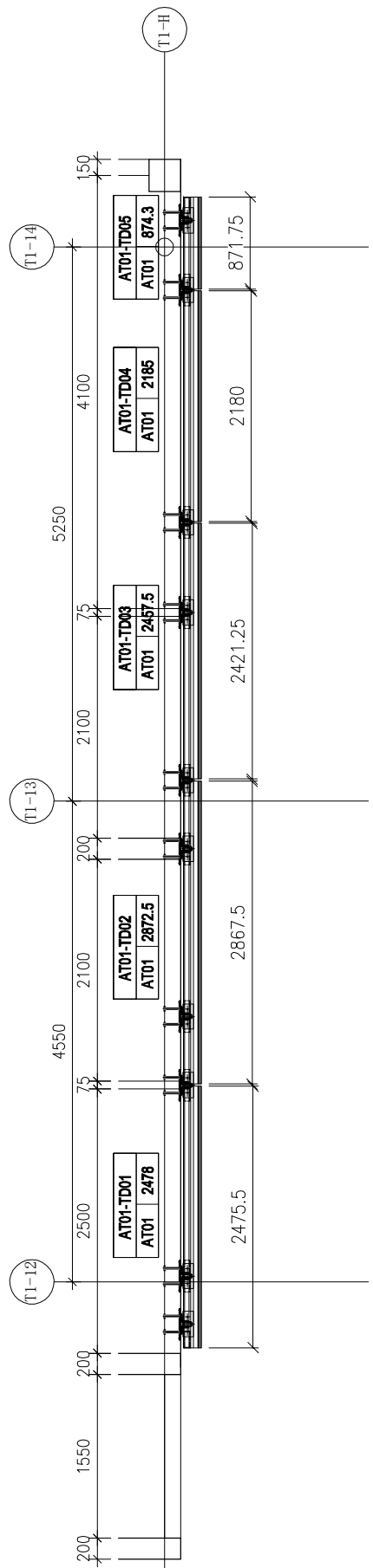

T1-SU-CW1

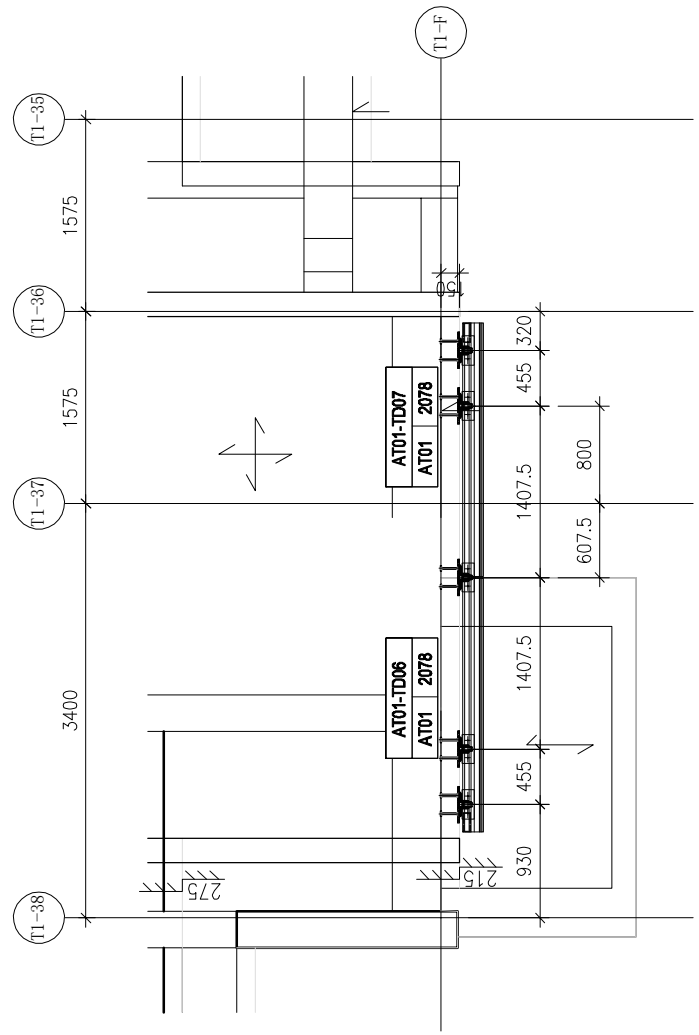

T1-SU-CW2

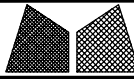

美特鋁質有限公司  
MIDI Aluminium Fabricator Ltd.

工程號 J856  
地盘 天榮站  
图纸名 零件位置图  
材料 -

類別  
制圖 陈梓豪  
復核 练松文  
批准 林仁安

物料號 -  
圖號 TJ-BM-B02  
數量 -  
單件重量 (KG)

修改  
日期

採用工廠  
材料颜色

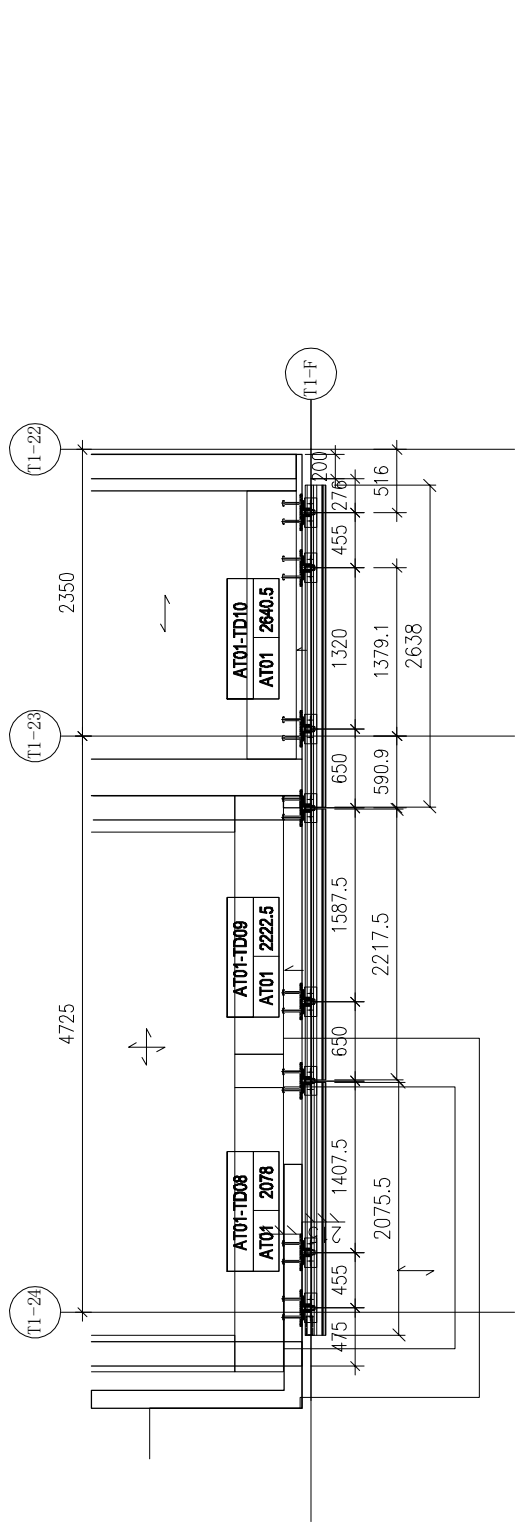

T1-SU-CW3

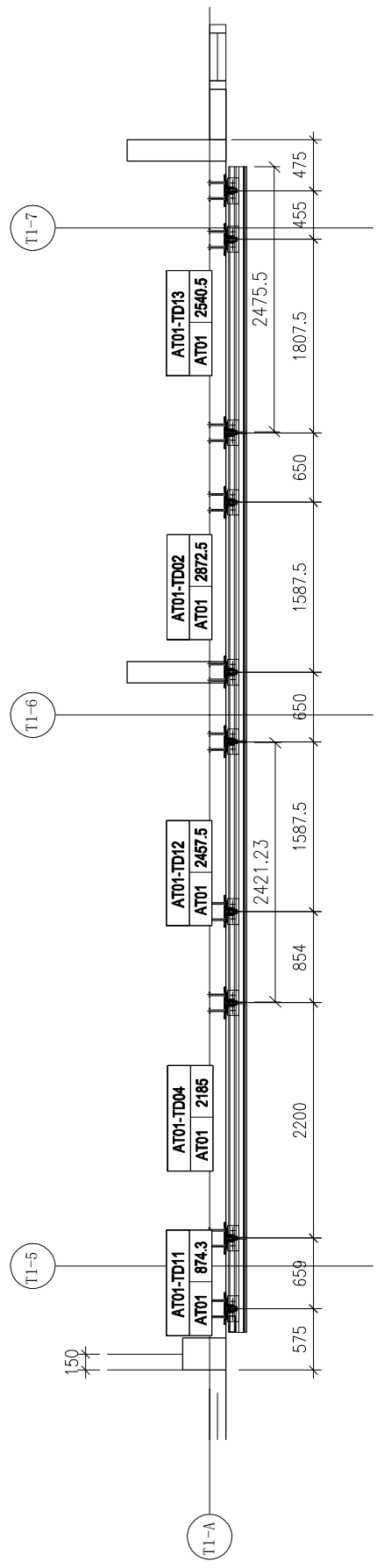

T1-SU-CW4

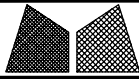

美特鋁質有限公司  
MIDI Aluminium Fabricator Ltd.

工程號 J856  
地盘 天榮站  
图纸名 梯件位置图  
材料 -

類別  
制圖 陈梓豪  
復核 练松文  
批准 林仁安

物料號 -  
圖號 TJ-BM-B03  
數量 -  
單件重量 (KG)

修改  
日期

採用工廠  
材料颜色

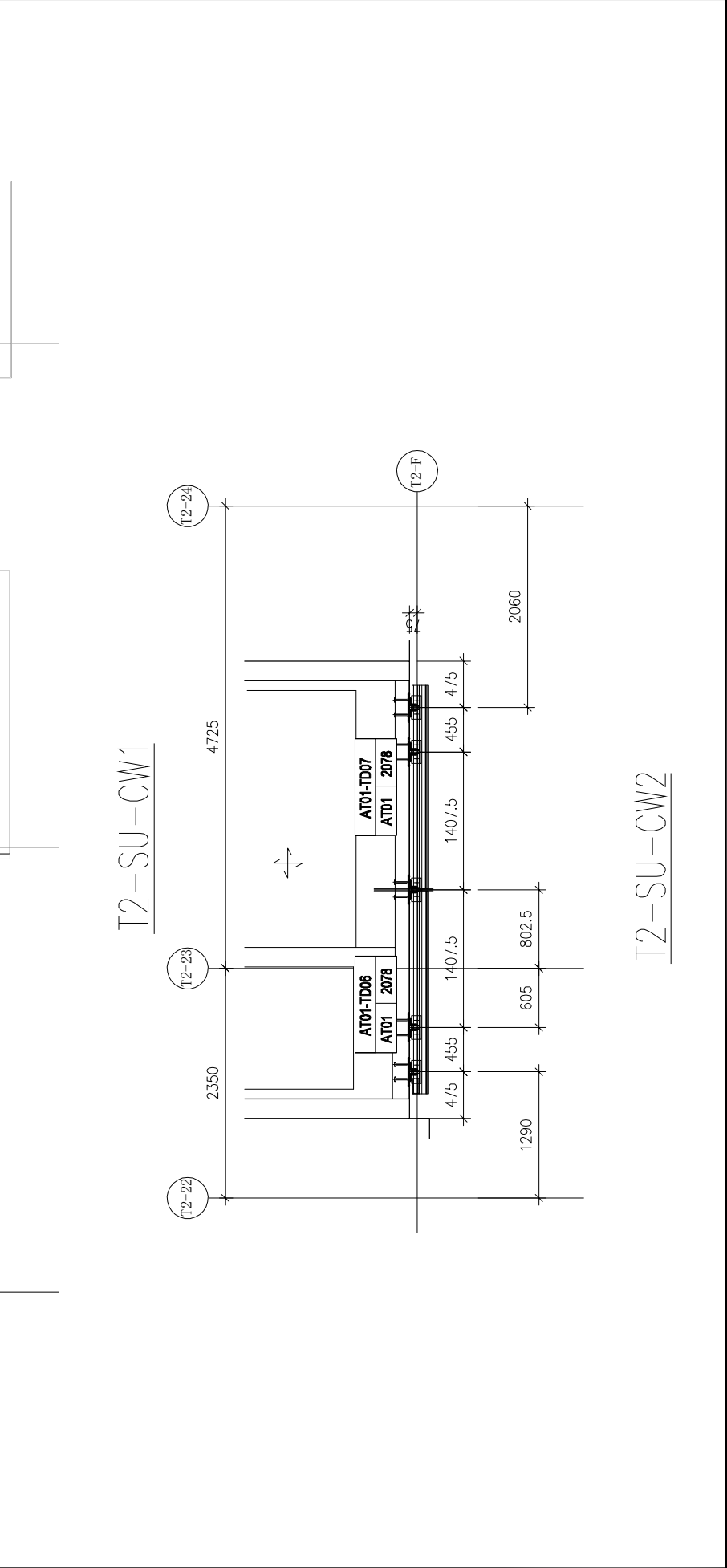

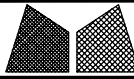

美特鋁質有限公司  
MIDI Aluminium Fabricator Ltd.

工程號 J856  
地盘 天榮站  
图纸名 櫃件位置图  
材料 -

類別  
制圖 陈梓豪  
復核 练松文  
批准 林仁安

物料號 -  
圖號 TJ-BM-B03  
數量 -  
單件重量 (KG)

修改日期  
採用工廠  
材料颜色

日期  
採用工廠  
材料颜色

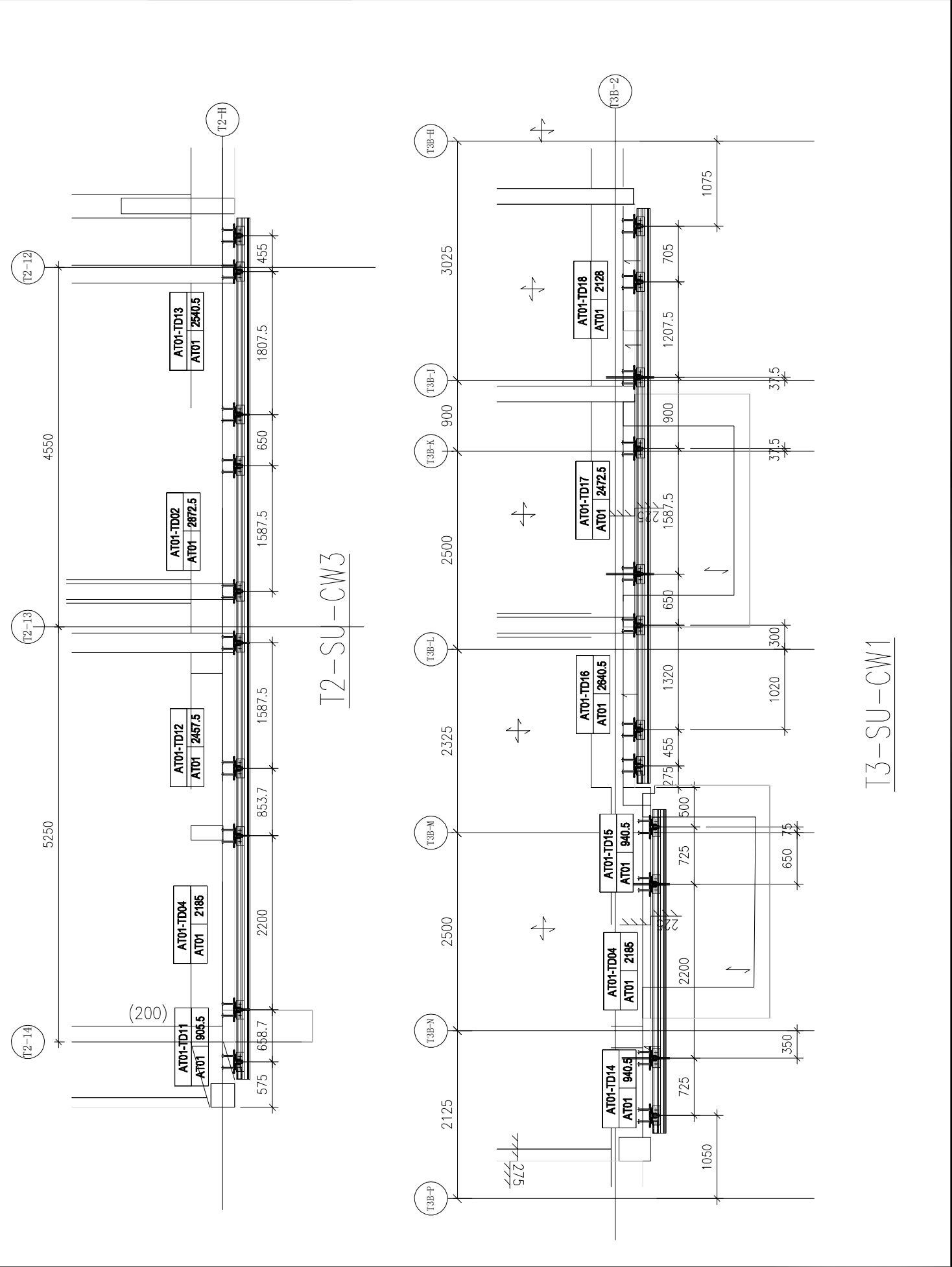

 美特鋁質有限公司 MIDI Aluminium Fabricator Ltd.				工程號 J856 地盘 天榮站	類別 制圖 李傳鵬 復核 練松文 批准 林仁安	物料號 M1 2022-11-25 2022-11-27 2022-11-28	圖號 AT01-T01 數量 - 單件重量 - (KG)
修改 日期	採用工廠 材料颜色 -	地盘 <input checked="" type="checkbox"/>	图纸名称 铝料加工图 材料 AT01				

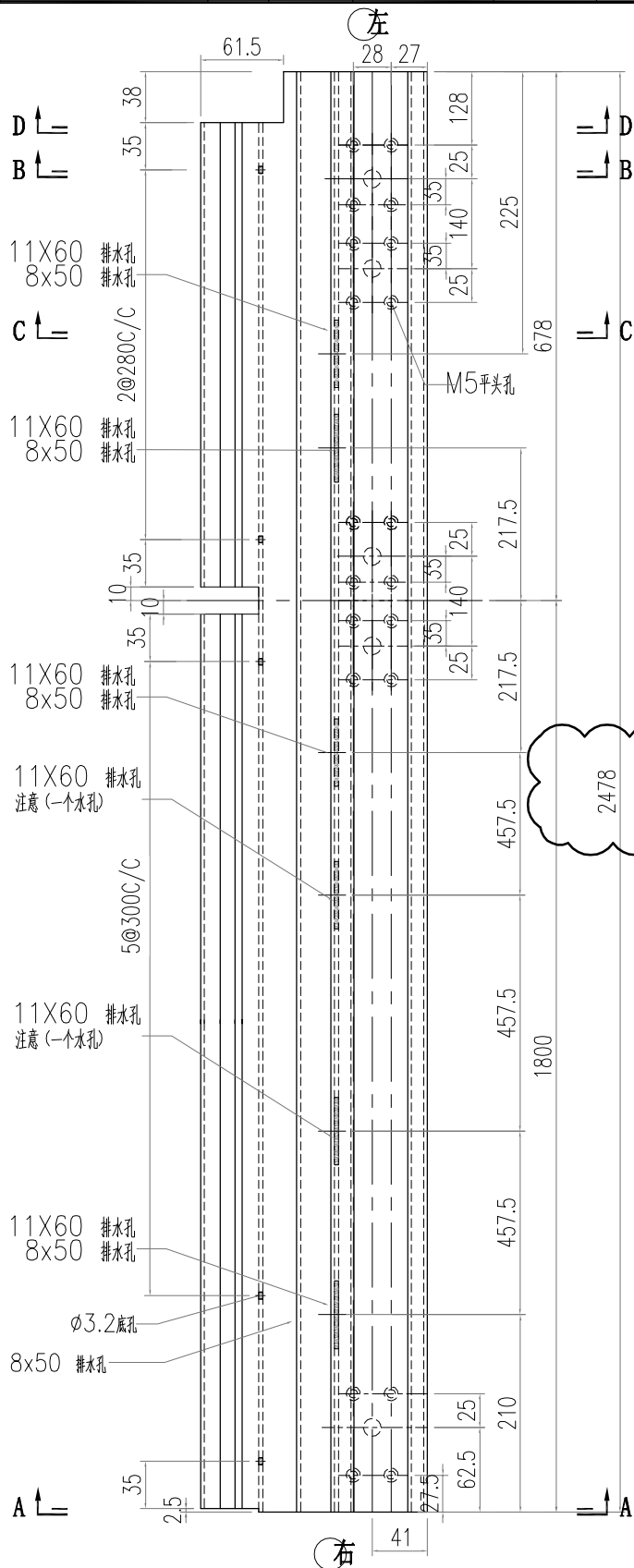
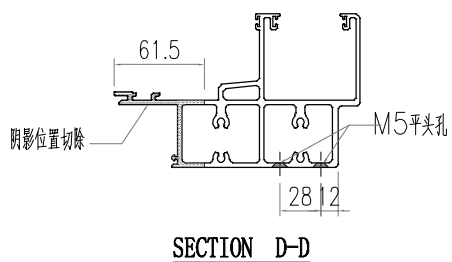
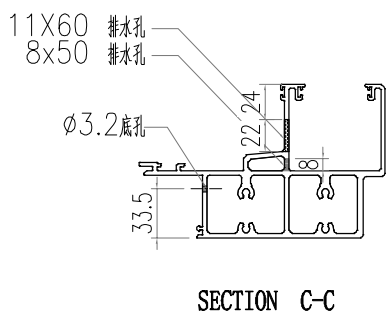
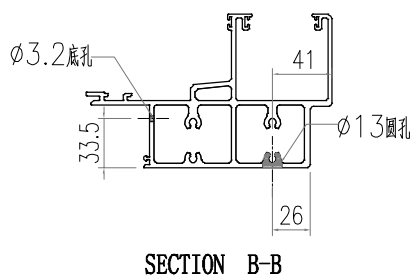
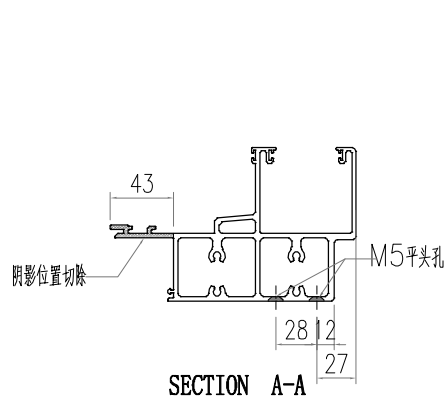

2478

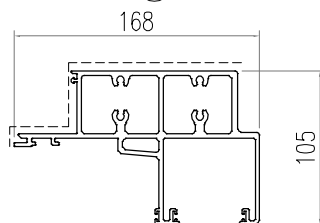
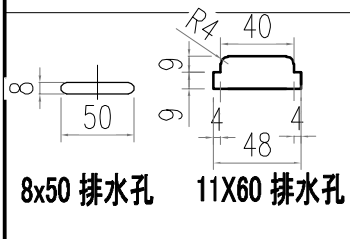



 美特鋁質有限公司 MIDI Aluminium Fabricator Ltd.			工程號 J856 地盘 天榮站	類別 制圖 李傳鵬 復核 練松文 批准 林仁安	物料號 M1 2022-11-25 2022-11-27 2022-11-28	圖號 AT01-T03 數量 - 單件重量 - (KG)
修改 日期	採用工廠 材料颜色 -	地盤 ✓	图纸名称 铝料加工图 材料 AT01			

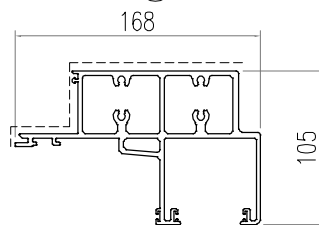
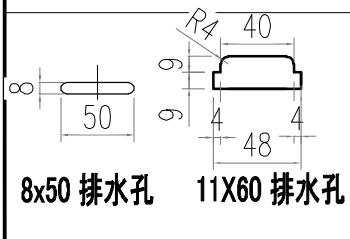
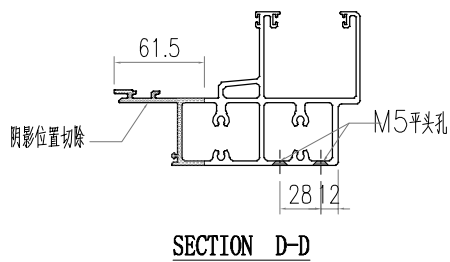
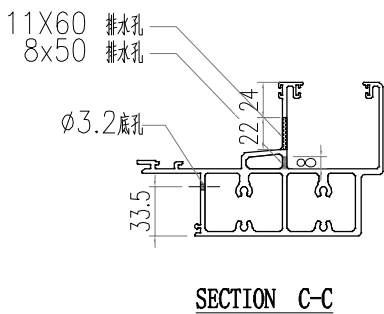
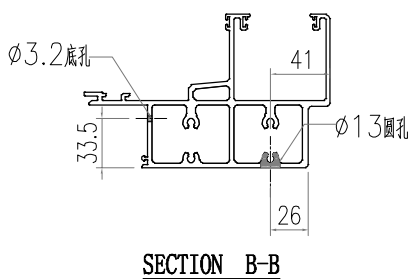
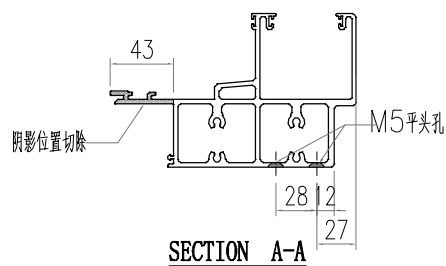
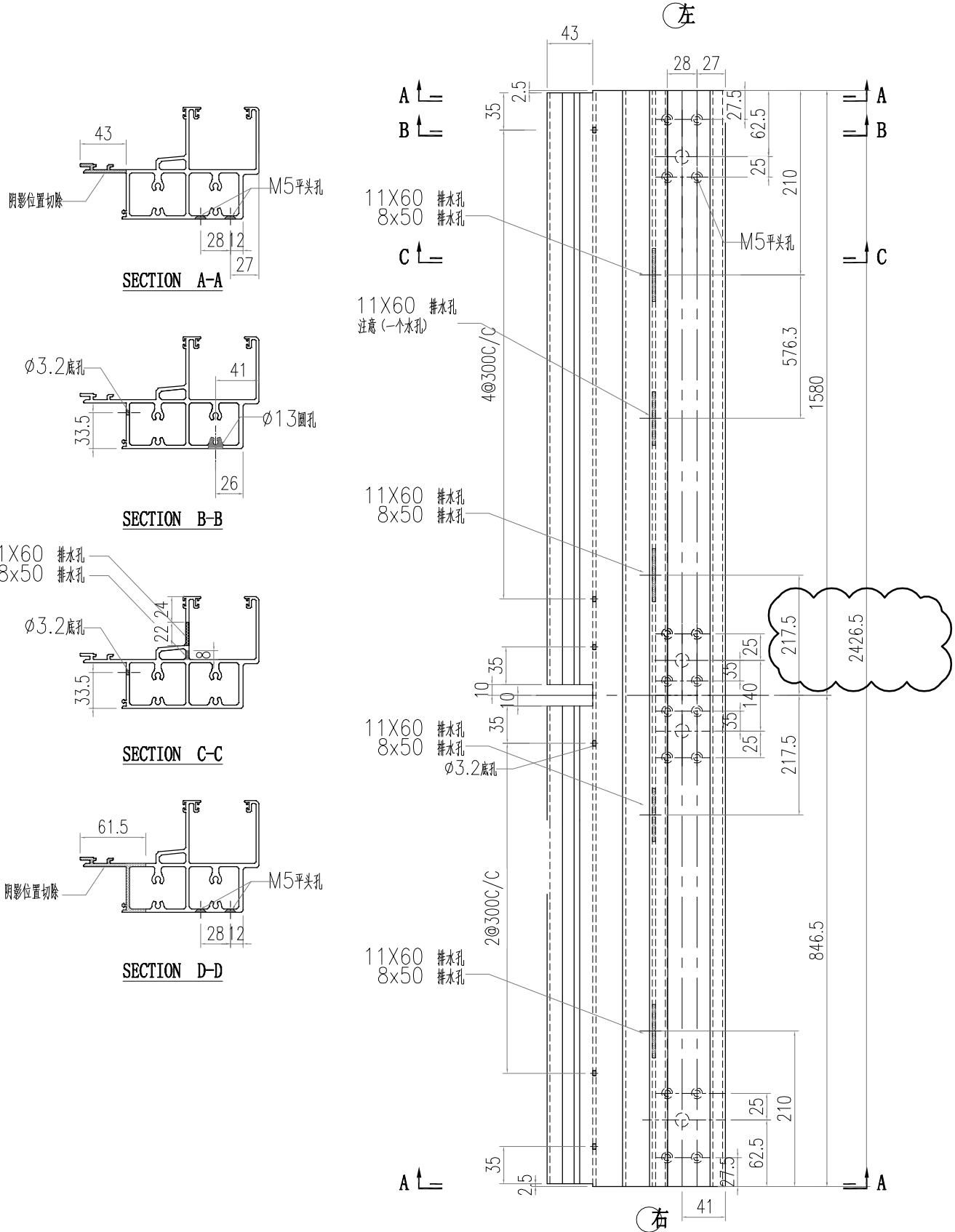

 美特鋁質有限公司 MIDI Aluminium Fabricator Ltd.			工程號 J856 地盘 天榮站	類別 制圖 李傳鵬 復核 練松文 批准 林仁安	物料號 M1 2022-11-25 2022-11-27 2022-11-28	圖號 AT01-T04 數量 - 單件重量 - (KG)
修改 日期	採用工廠 材料颜色 -	地盤 <input checked="" type="checkbox"/>	图纸名称 铝料加工图 材料 AT01			

左

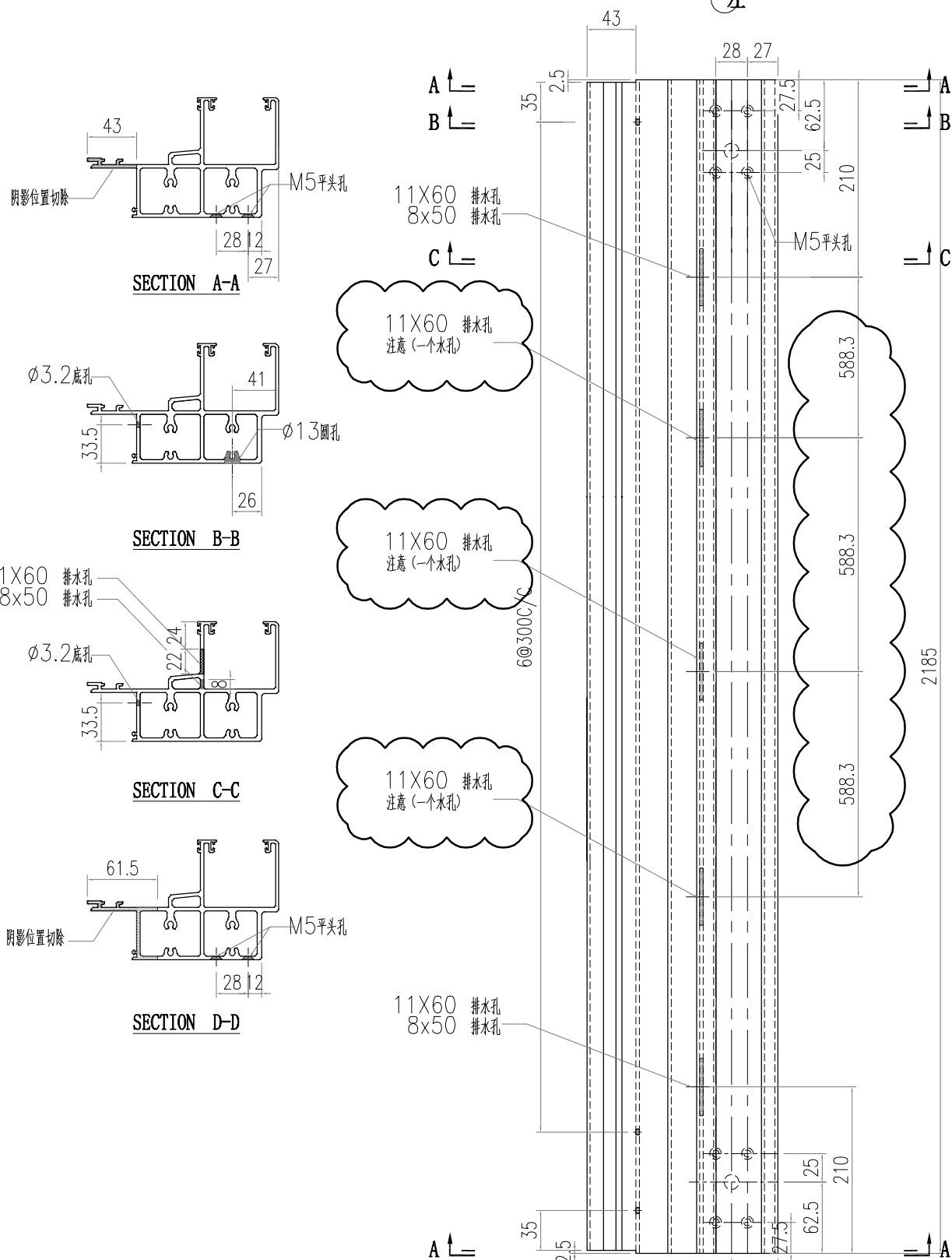

右

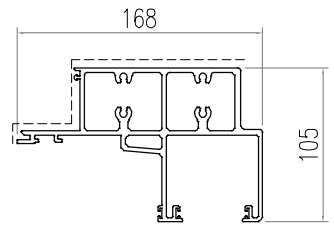
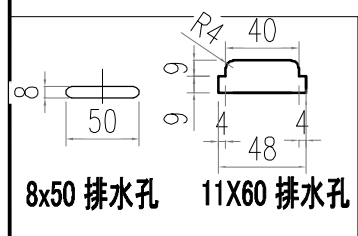

 美特鋁質有限公司 MIDI Aluminium Fabricator Ltd.				工程號 J856 地盘 天榮站	類別 制圖 李傳鵬 復核 練松文 批准 林仁安	物料號 M1 2022-11-25 2022-11-27 2022-11-28	圖號 AT01-T05 數量 - 單件重量 - (KG)
修改 日期	採用工廠 材料颜色 -	地盤 <input checked="" type="checkbox"/>	图纸名称 铝料加工图 材料 AT01				

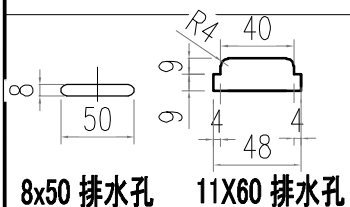
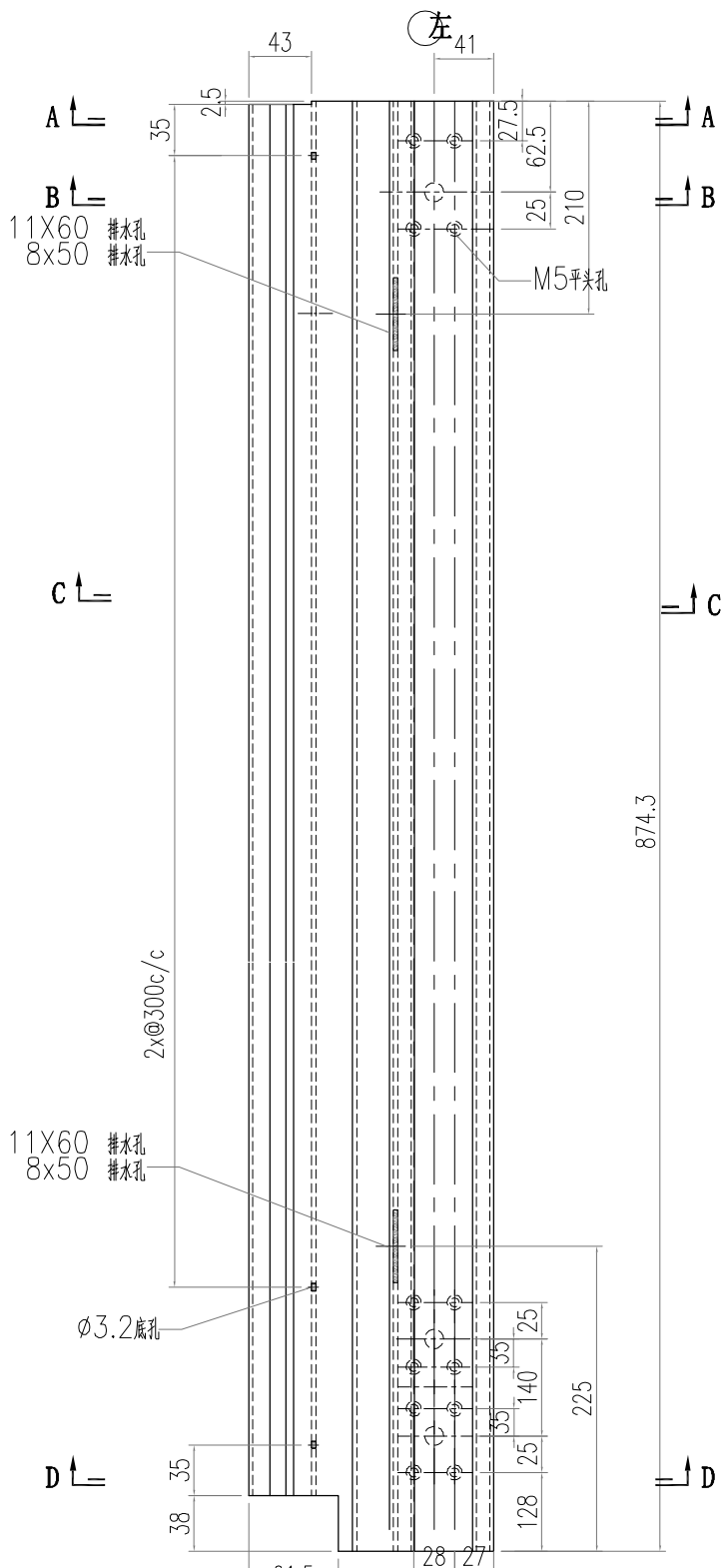
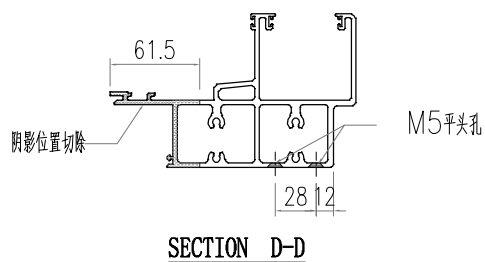
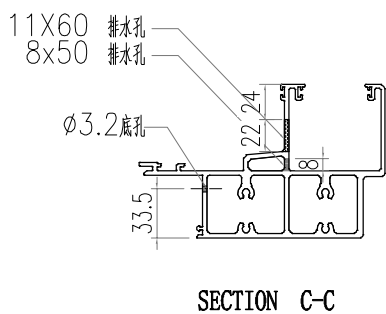
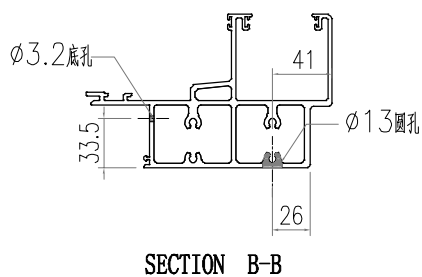
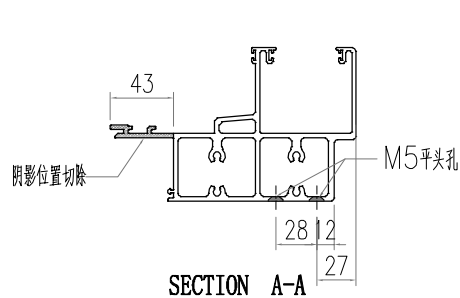

 美特鋁質有限公司 MIDI Aluminium Fabricator Ltd.			工程號 J856 地盘 天榮站	類別 制圖 李傳鵬 復核 練松文 批准 林仁安	物料號 M1 2022-11-25 2022-11-27 2022-11-28	圖號 AT01-T06 數量 - 單件重量 - (KG)
修改 日期	採用工廠 材料颜色 -	地盘 ✓ 图纸名称 铝料加工图 材料 AT01				

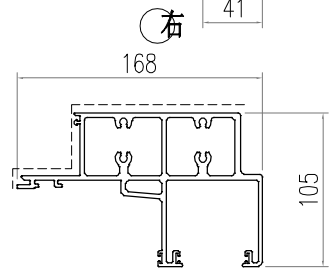
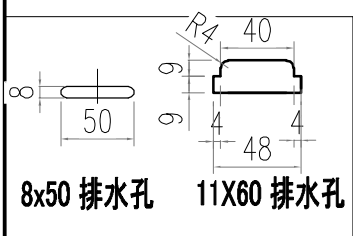
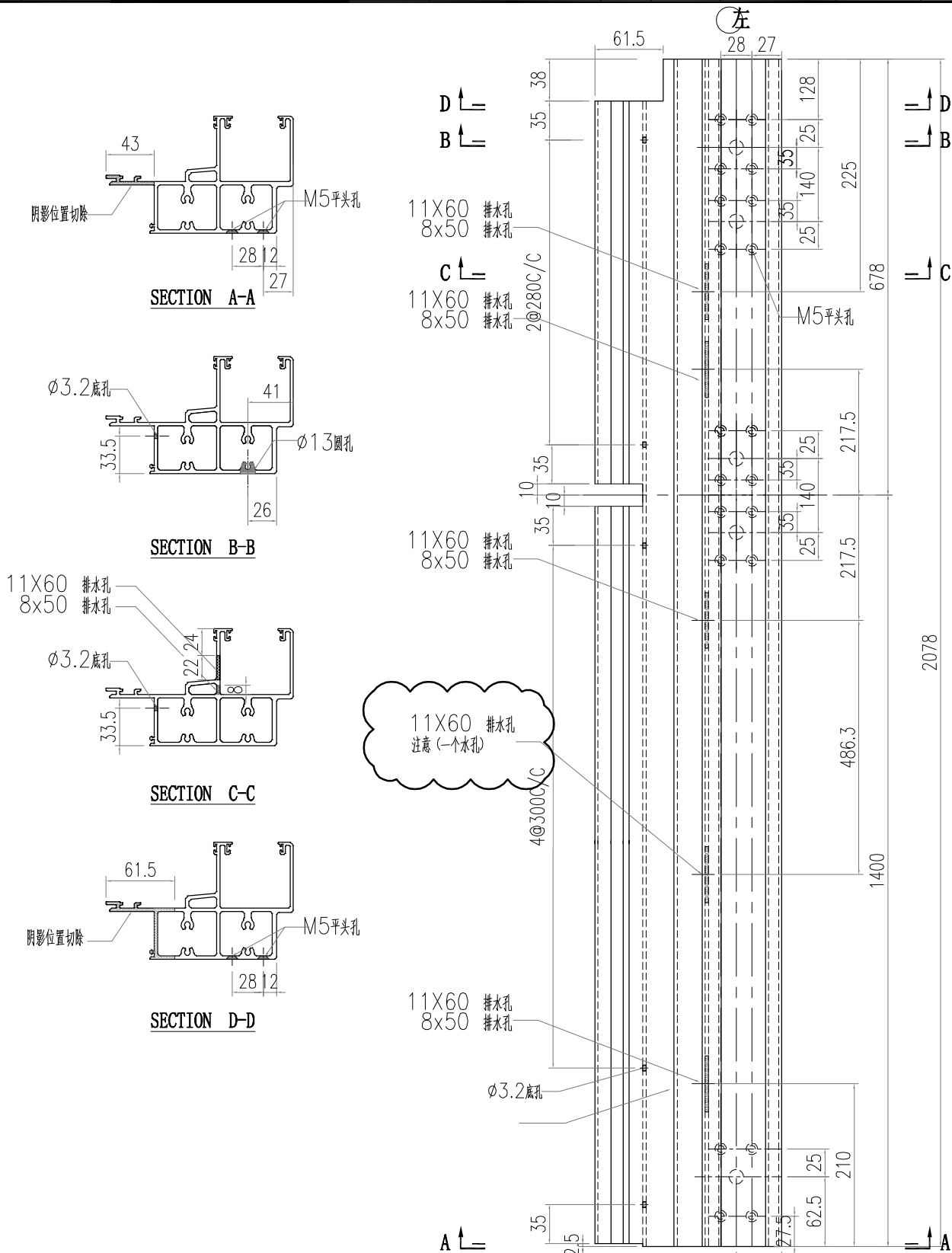





 美特鋁質有限公司 MIDI Aluminium Fabricator Ltd.			工程號 J856 地盘 天榮站	類別 制圖 李傳鵬 復核 練松文 批准 林仁安	物料號 M1 2022-11-25 2022-11-27 2022-11-28	圖號 AT01-T09 數量 - 單件重量 - (KG)
修改 日期	採用工廠 材料颜色 -	地盘 ✓ 图纸名称 铝料加工图 材料 AT01				

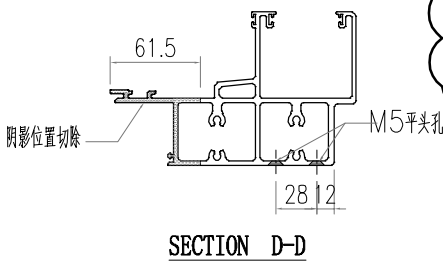
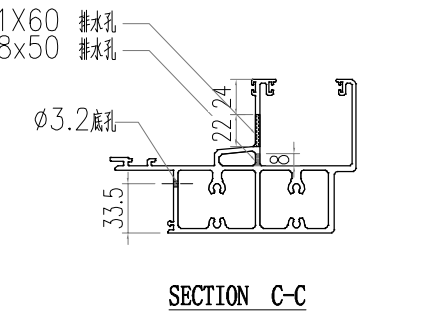
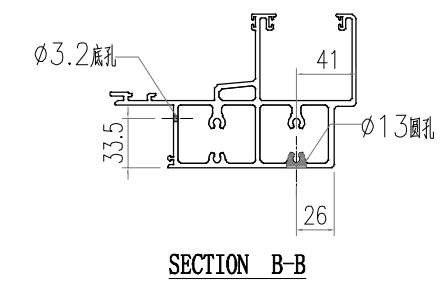
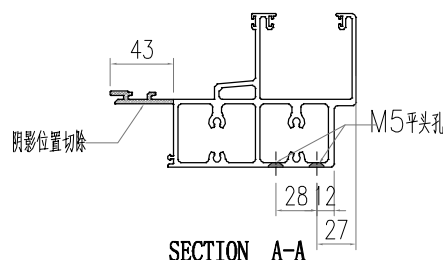
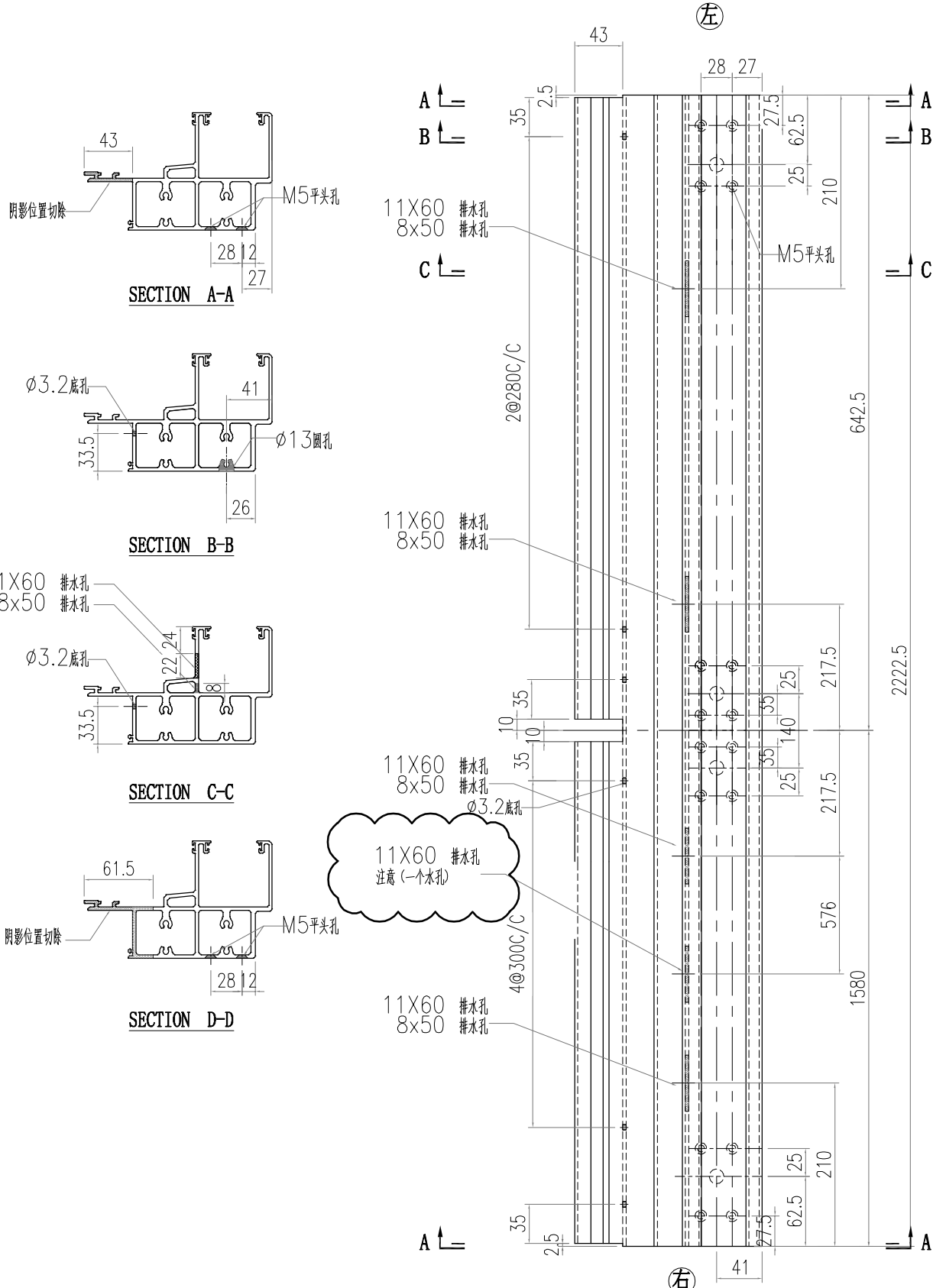

11X60 排水孔  
注意(一个水孔)

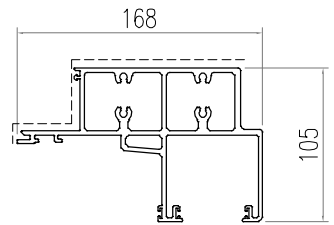
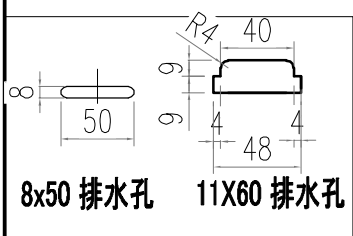



 美特鋁質有限公司 MIDI Aluminium Fabricator Ltd.				工程號 J856 地盘 天榮站	類別 制圖 李傳鵬 復核 練松文 批准 林仁安	物料號 M1 2022-11-25 2022-11-27 2022-11-28	圖號 AT01-T11 數量 - 單件重量 - (KG)
修改 日期	採用工廠 材料颜色 -	地盤 ✓	图纸名称 铝料加工图 材料 AT01				

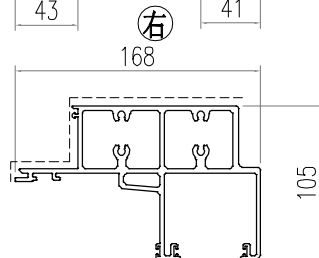
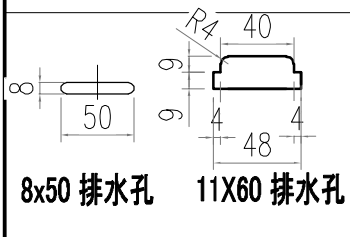
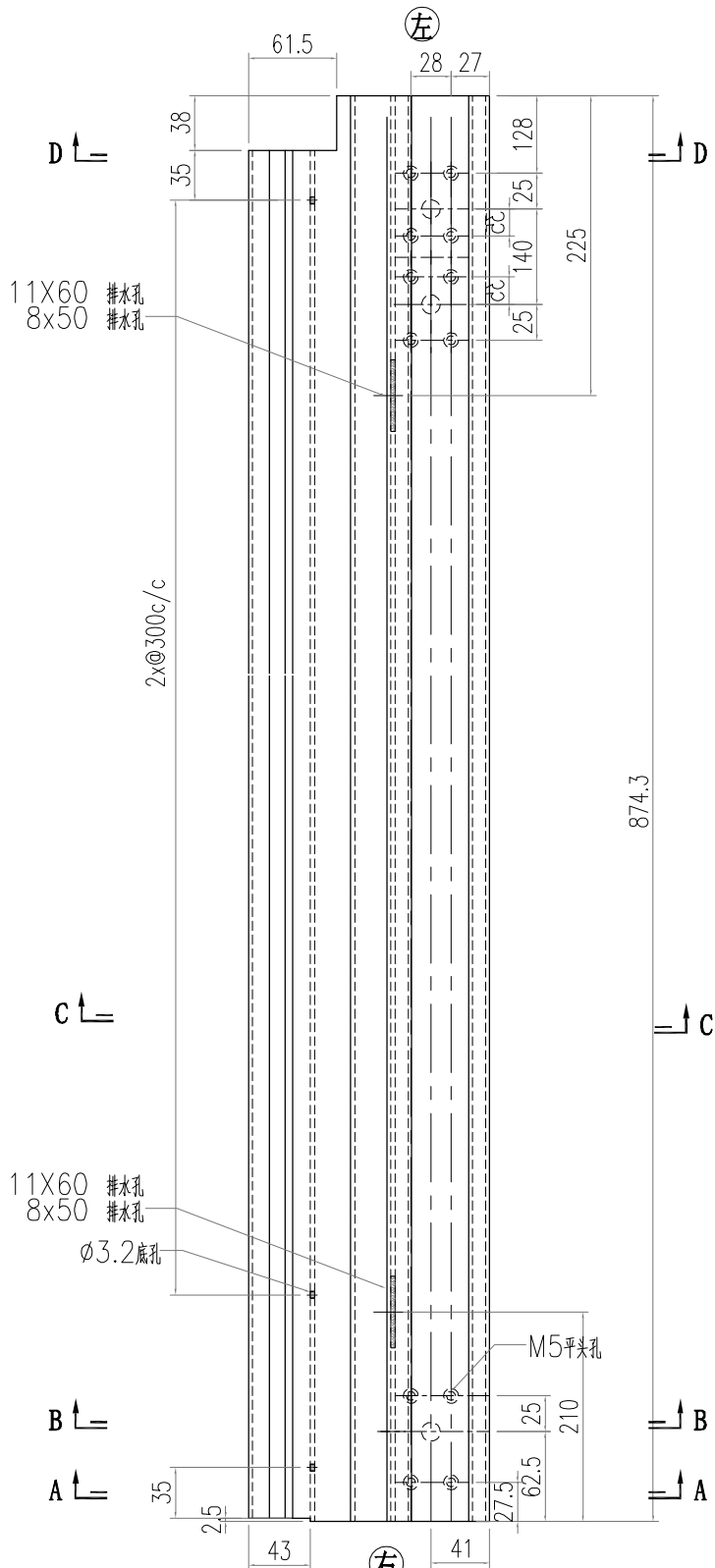
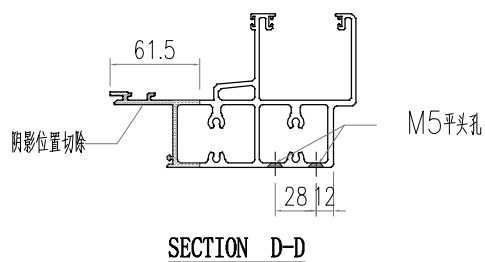
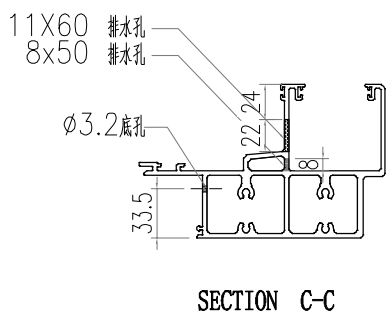
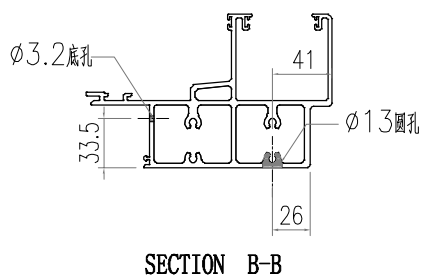
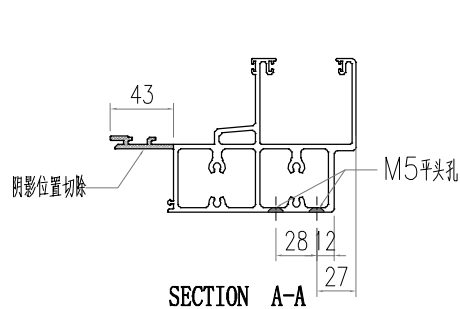

 美特鋁質有限公司 MIDI Aluminium Fabricator Ltd.			工程號 J856 地盘 天榮站	類別 制圖 李傳鵬 復核 練松文 批准 林仁安	物料號 M1 2022-11-25 2022-11-27 2022-11-28	圖號 AT01-T12 數量 - 單件重量 - (KG)
修改 日期	採用工廠 材料颜色 -	地盤 ✓ 图纸名称 铝料加工图 材料 AT01				

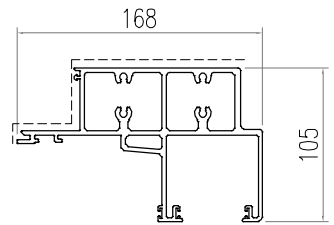
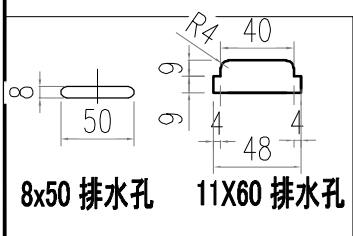
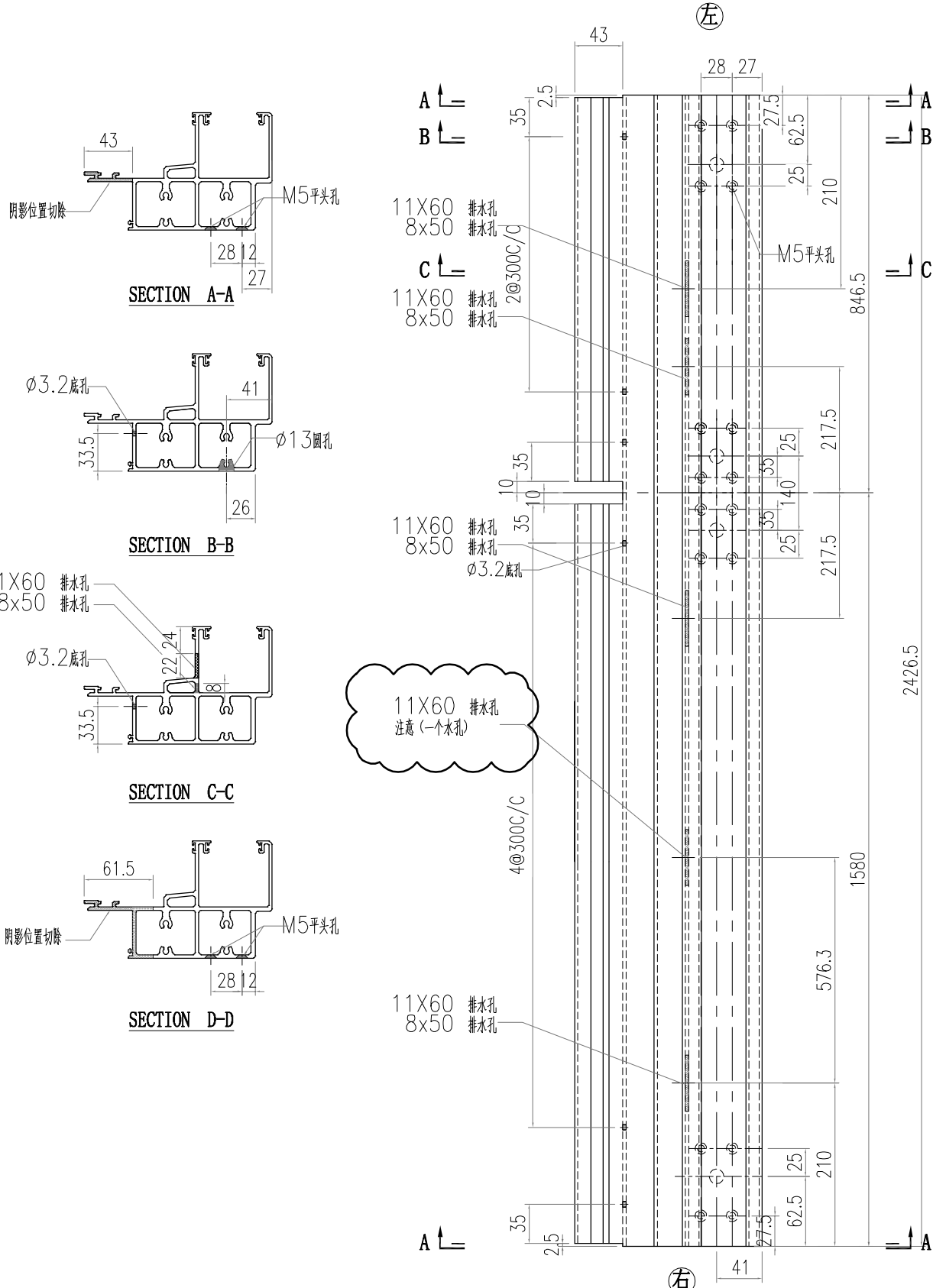

 美特鋁質有限公司 MIDI Aluminium Fabricator Ltd.		工程號 J856 地盘 天榮站	類別 制圖 李傳鵬 復核 練松文 批准 林仁安	物料號 M1 2022-11-25 2022-11-27 2022-11-28	圖號 AT01-T13 數量 - 單件重量 - (KG)
修改 日期	採用工廠 材料颜色 -	图纸名称 铝料加工图 材料 AT01			

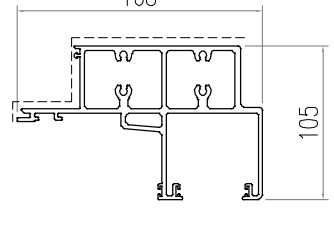
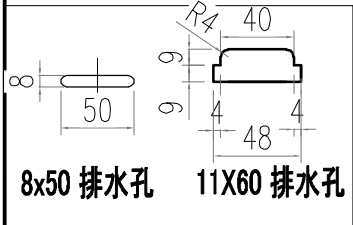
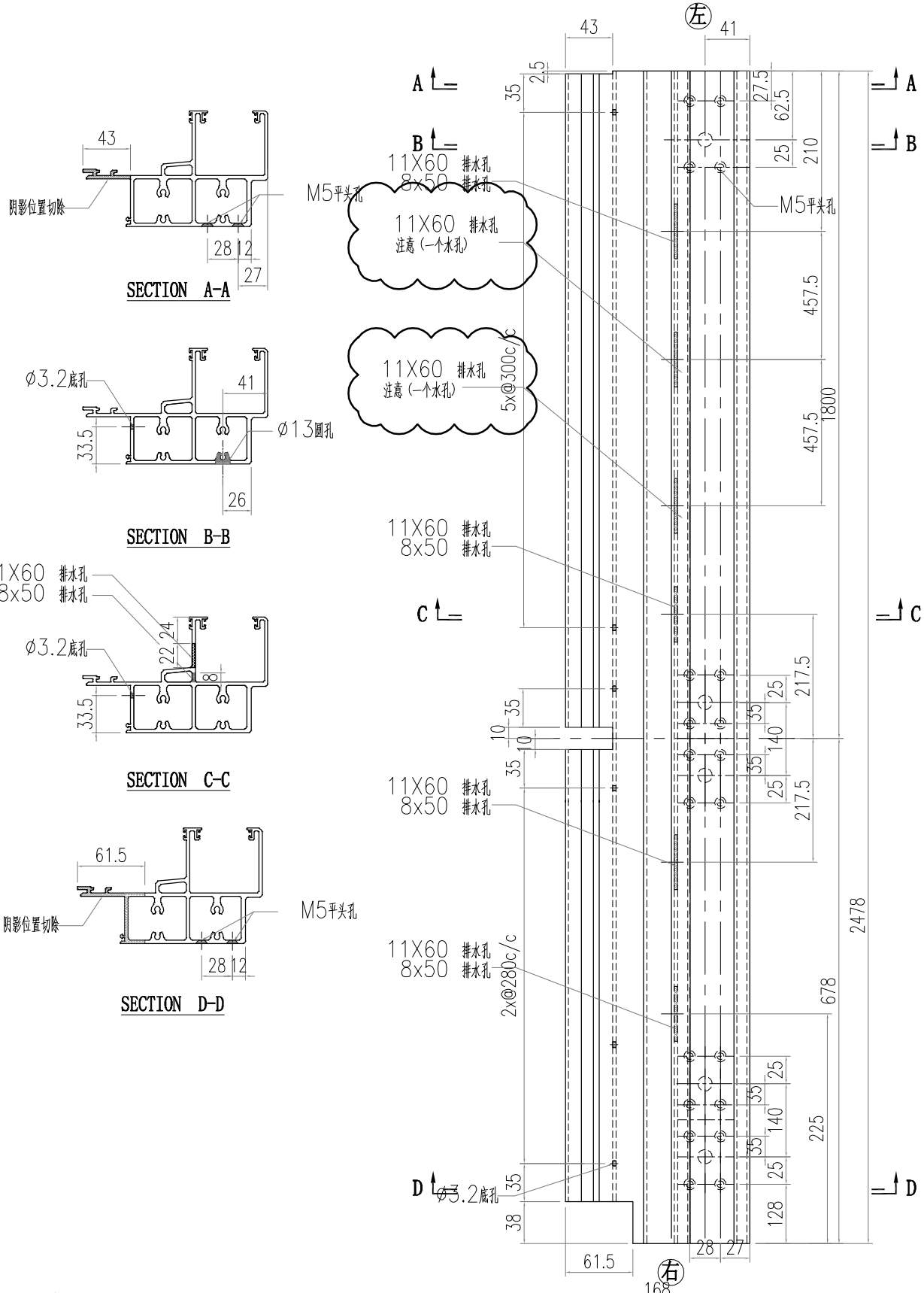

 美特鋁質有限公司 MIDI Aluminium Fabricator Ltd.			工程號 J856 地盘 天榮站	類別 制圖 李傳鵬 復核 練松文 批准 林仁安	物料號 M1 2022-11-25 2022-11-27 2022-11-28	圖號 AT01-T14 數量 - 單件重量 - (KG)
修改 日期	採用工廠 材料颜色 -	地盘 ✓ 图纸名称 铝料加工图 材料 AT01				

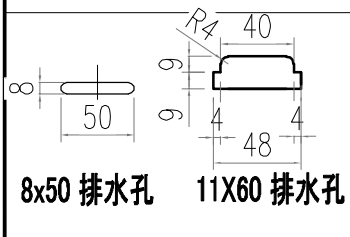
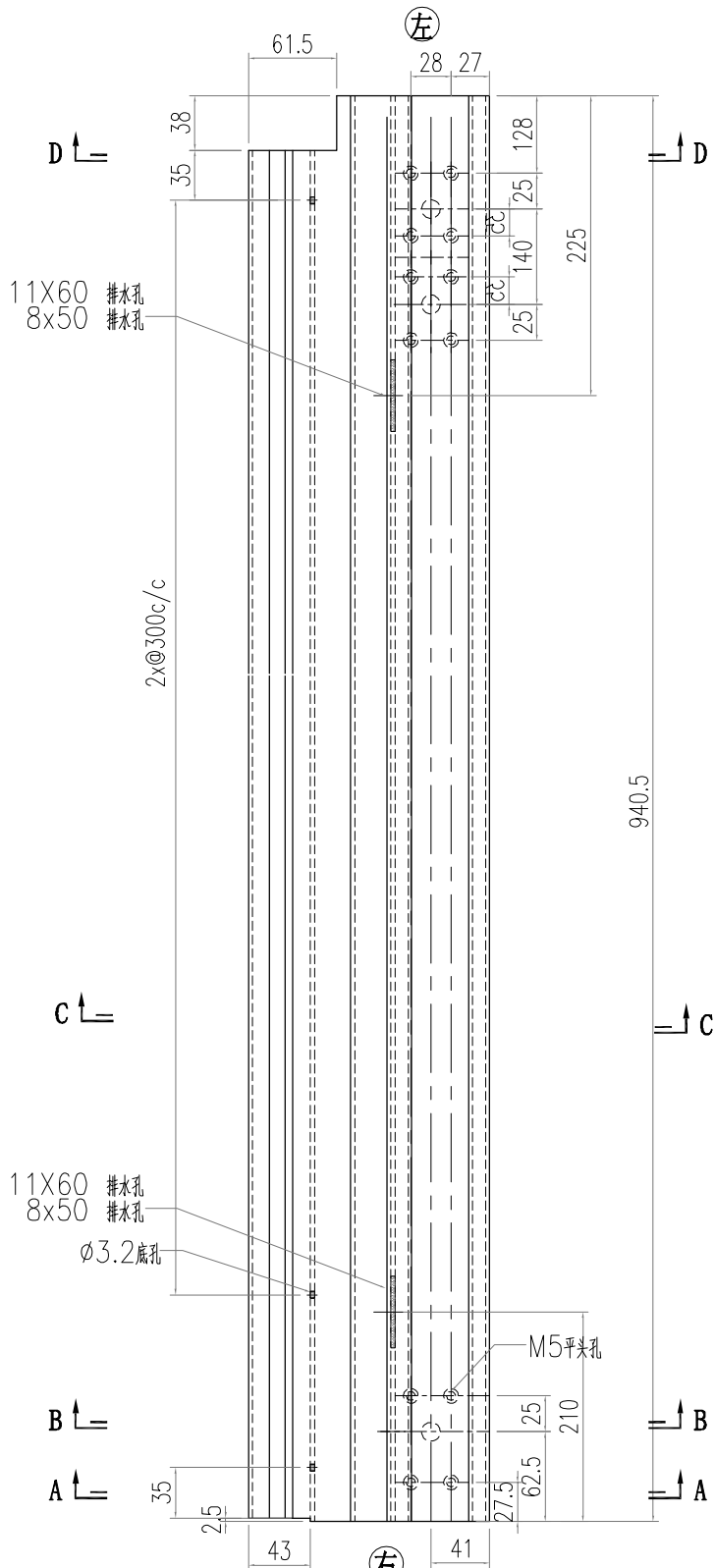
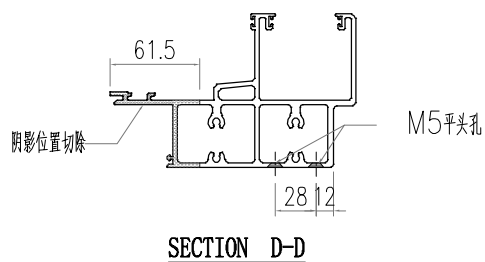
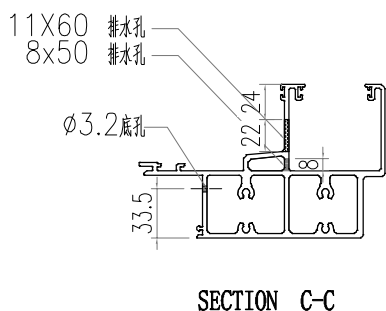
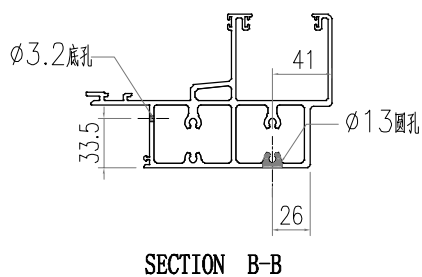
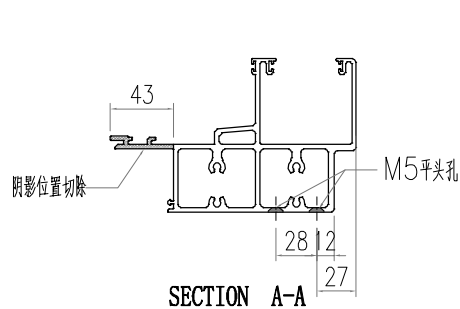

 美特鋁質有限公司 MIDI Aluminium Fabricator Ltd.			工程號 J856 地盘 天榮站	類別 制圖 李傳鵬 復核 練松文 批准 林仁安	物料號 M1 2022-11-25 2022-11-27 2022-11-28	圖號 AT01-T15 數量 - 單件重量 - (KG)
修改 日期	採用工廠 材料颜色 -	地盤 <input checked="" type="checkbox"/>	图纸名称 铝料加工图 材料 AT01			

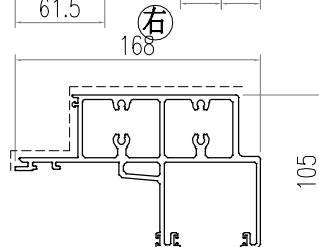
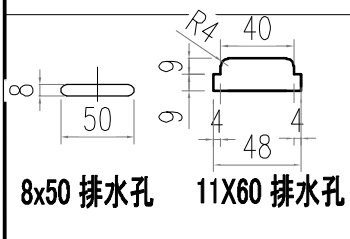
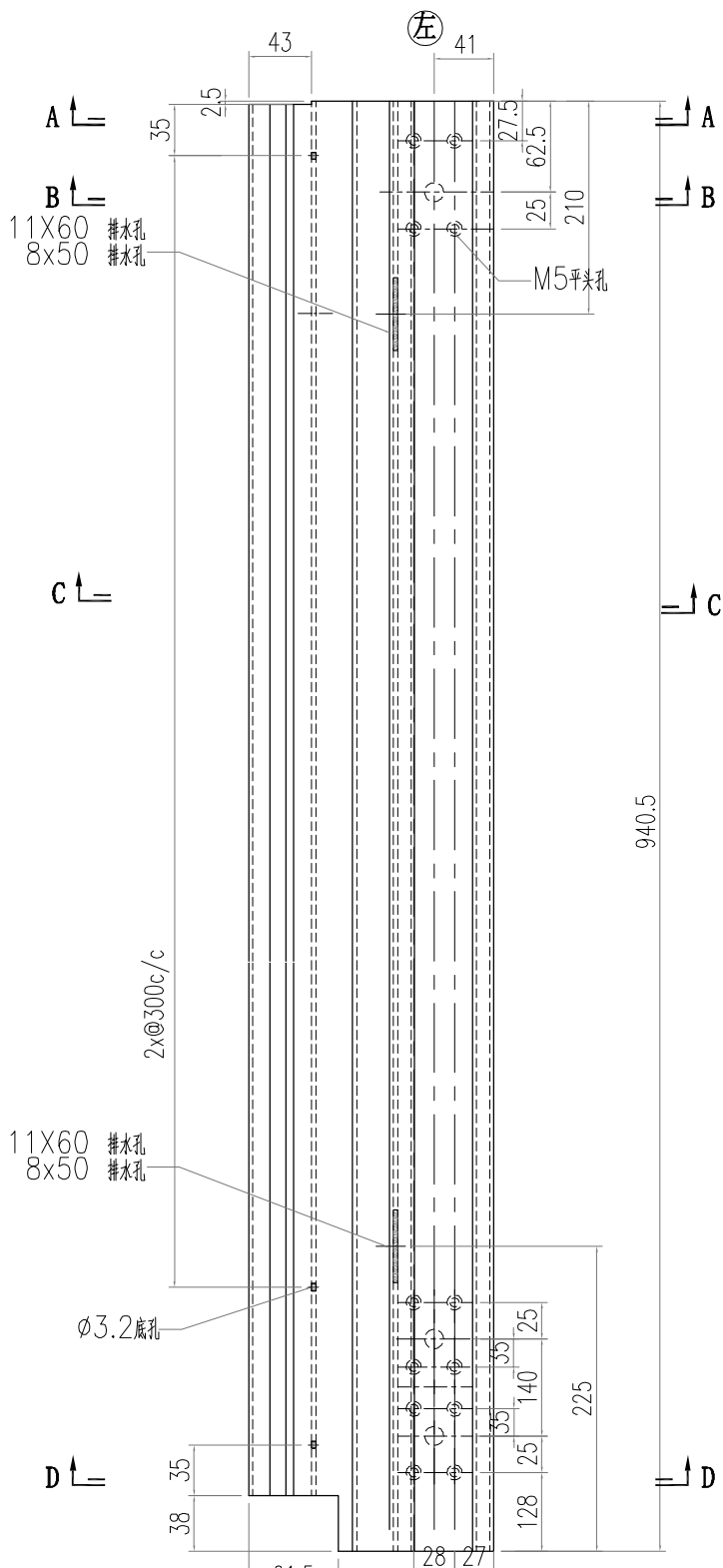
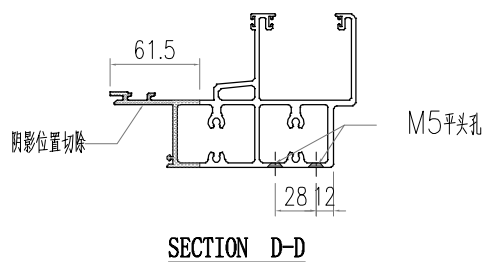
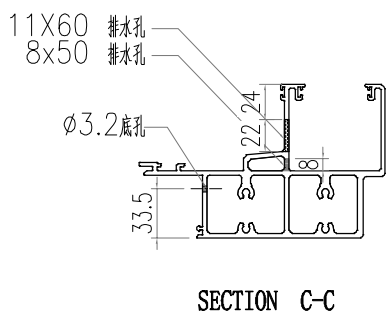
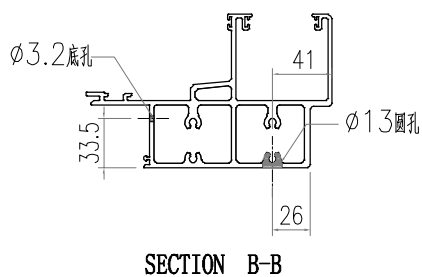
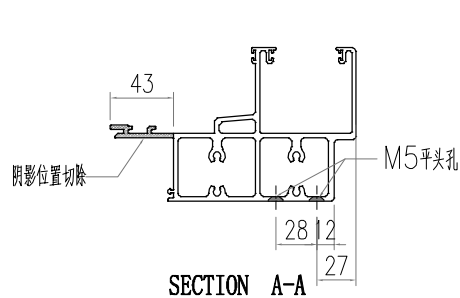





 美特鋁質有限公司 MIDI Aluminium Fabricator Ltd.			工程號 J856 地盘 天榮站	類別 制圖 李傳鵬 復核 練松文 批准 林仁安	物料號 M1 2022-11-25 2022-11-27 2022-11-28	圖號 AT01-T18 數量 - 單件重量 - (KG)
修改 日期	採用工廠 材料颜色 -	地盘 ✓ 材料 AT01	图纸名称 铝料加工图	2022-11-25 2022-11-27 2022-11-28	圖號 AT01-T18 數量 - 單件重量 - (KG)	圖號 AT01-T18 數量 - 單件重量 - (KG)

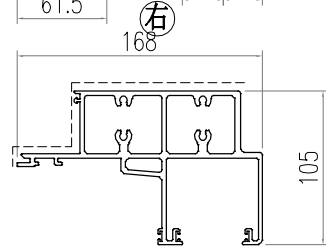
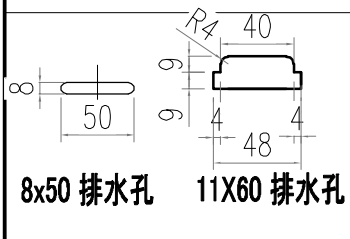
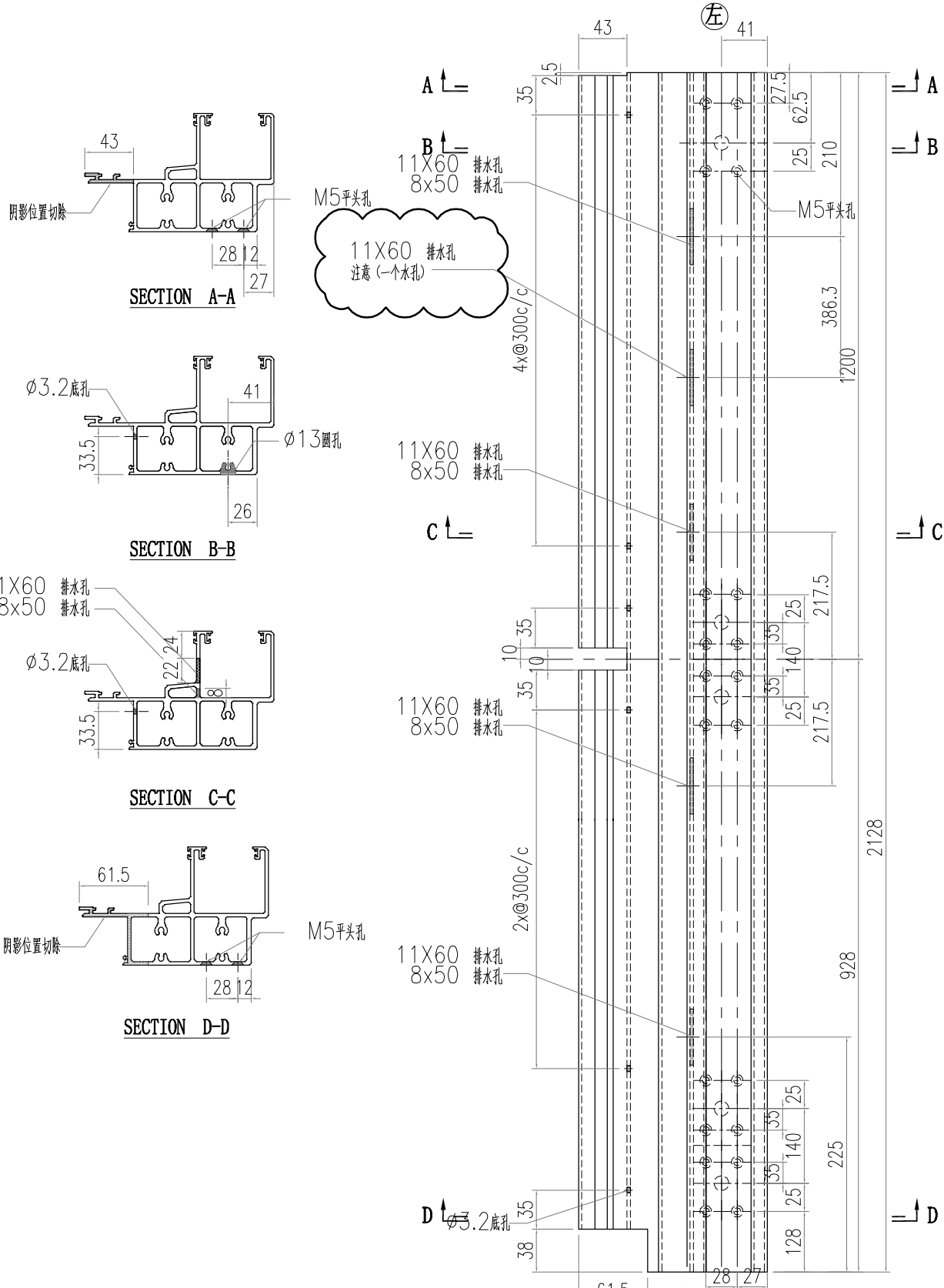

 美特鋁質有限公司 MIDI Aluminium Fabricator Ltd.			工程號 J856 地盘 天榮站	類別 制圖 李傳鵬 復核 練松文 批准 林仁安	物料號 M1 2022-11-25 2022-11-27 2022-11-28	M1 圖號 AT01-TD01 數量 - 單件重量 - (KG)
修改 日期	採用 工廠	地盤 ✓	图纸名称 铝料加工图 材料 AT01			
材料颜色 -						

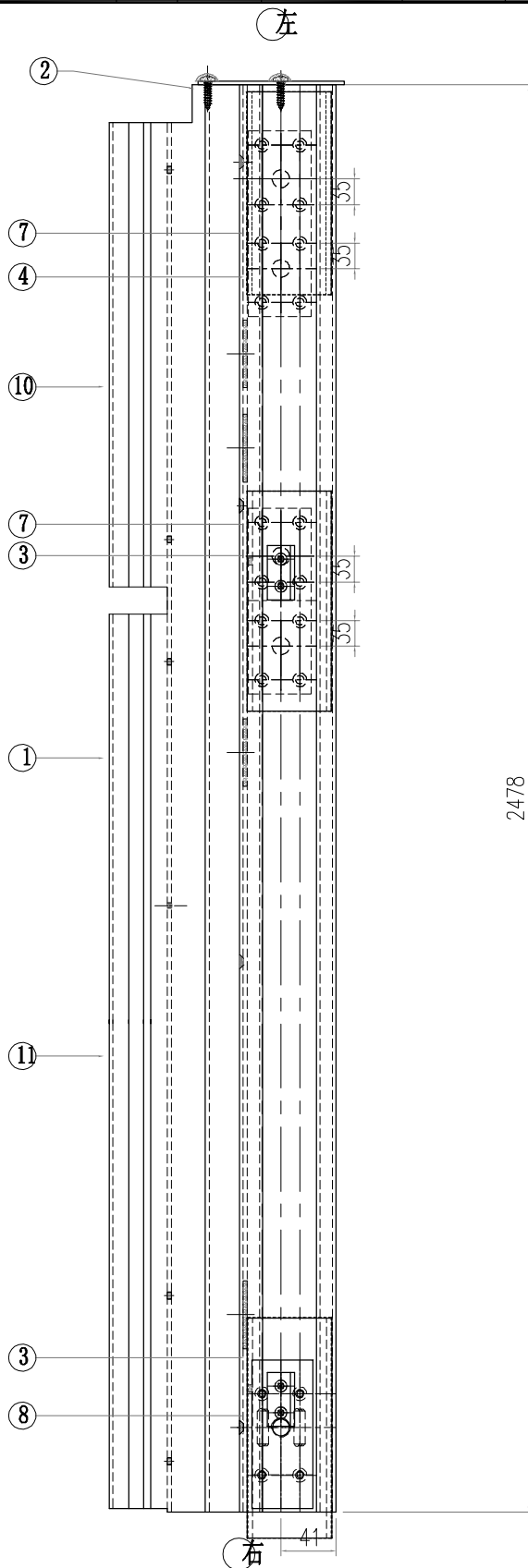
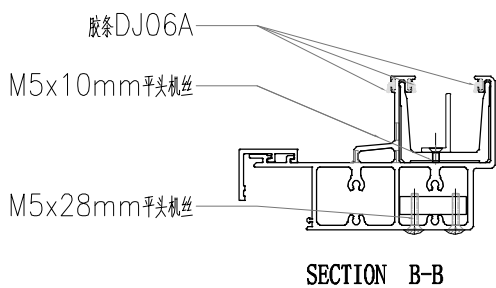
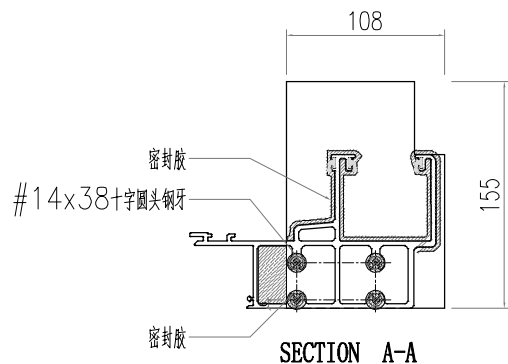

11	AC03-P1-8	AC03	1787.5	1
10	AC03-P1-2	AC03	630	1
9	GS04-003	S275	110	0
8	GS04-002	S275	110	1
7	GS04-001	S275	240	2
6	GS01-004	GS01	150	0
5	GS01-003	GS01	150	0
4	GS01-002	GS01	150	1
3	GS01-001	GS01	300	2
2	FP-01	3MM板	155	1
1	AT01-T01	AT01	2478	1
序号	加工图编号	材料名称	长度	支/幅

 美特鋁質有限公司 MIDI Aluminium Fabricator Ltd.			工程號 J856 地盘 天榮站	類別 制圖 李傳鵬 復核 練松文 批准 林仁安	物料號 M1 2022-11-25 2022-11-27 2022-11-28	M1 圖號 AT01-TD02 數量 - 單件重量 - (KG)
修改 日期	採用 工廠	地盤 ✓	图纸名称 铝料加工图 材料 AT01			
材料颜色 -						

左

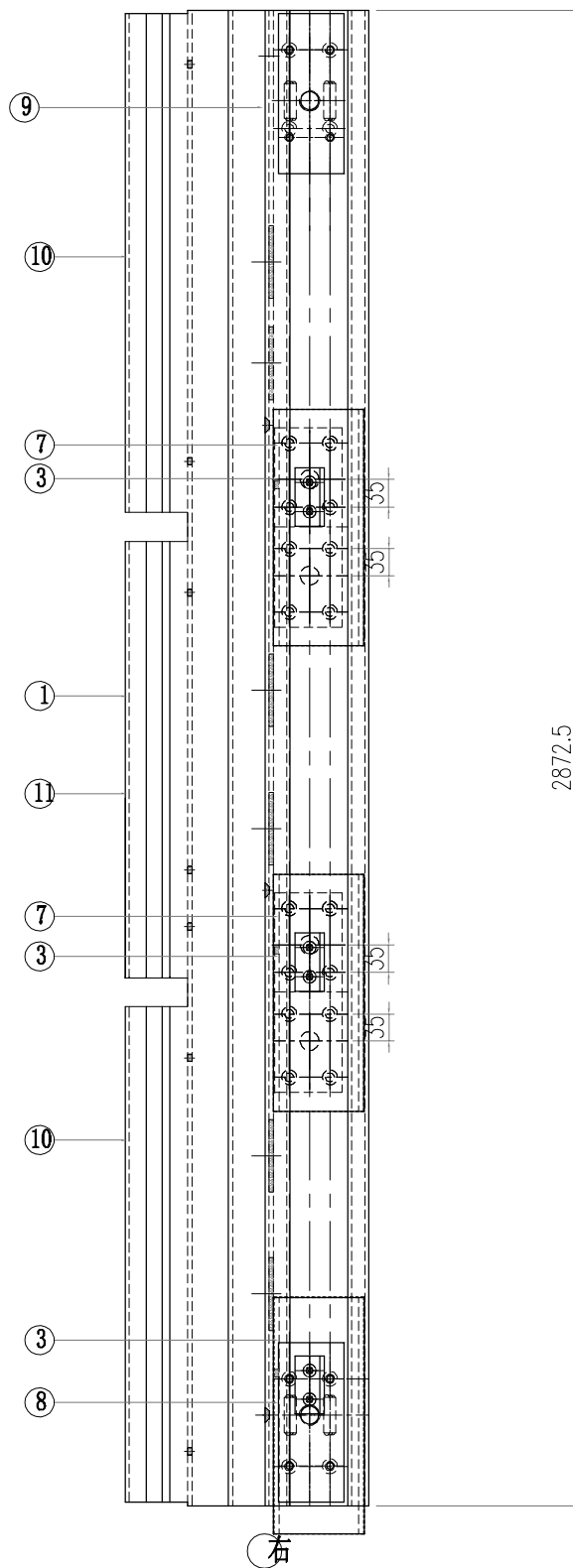
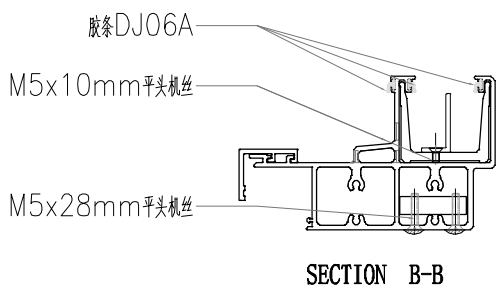
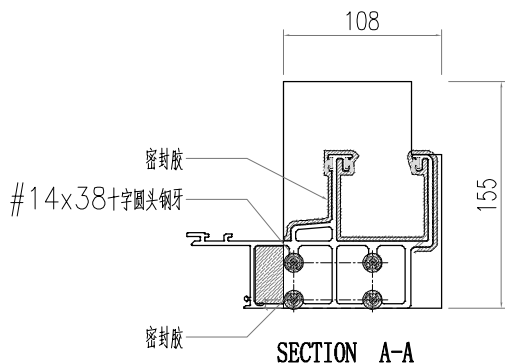

11	AC03-P1-9	AC03	1567.5	1
10	AC03-P1-2	AC03	630	2
9	GS04-003	S275	110	1
8	GS04-002	S275	110	1
7	GS04-001	S275	240	2
6	GS01-004	GS01	150	0
5	GS01-003	GS01	150	0
4	GS01-002	GS01	150	0
3	GS01-001	GS01	300	3
2	FP-01	3MM板	155	0
1	AT01-T02	AT01	2872.5	1
序号	加工图编号	材料名称	长度	支/幅

 美特鋁質有限公司 MIDI Aluminium Fabricator Ltd.			工程號 J856 地盘 天榮站	類別 制圖 李傳鵬 復核 練松文 批准 林仁安	物料號 M1 2022-11-25 2022-11-27 2022-11-28	M1 圖號 AT01-TD03 數量 - 單件重量 - (KG)
修改 日期	採用 材料顏色 -	工廠 地盤 ✓	图纸名称 铝料加工图 材料 AT01			

左

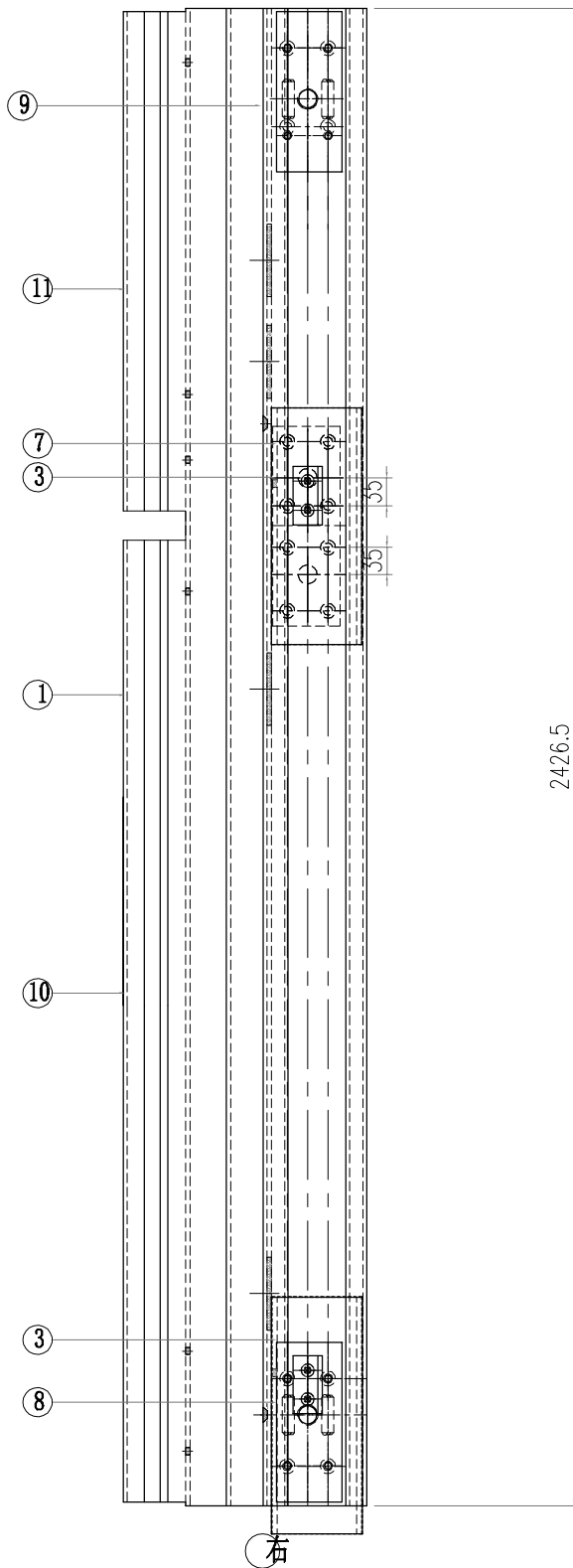
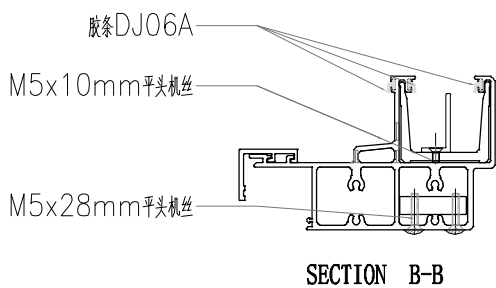
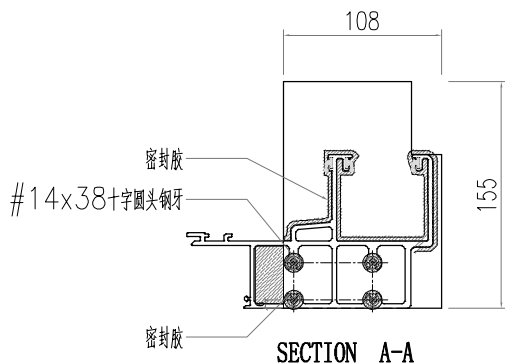

2426.5

序号	加工图编号	材料名称	长度	支/幅
11	AC03-P1-9	AC03	1567.5	1
10	AC03-P1-10	AC03	834	1
9	GS04-003	S275	110	1
8	GS04-002	S275	110	1
7	GS04-001	S275	240	1
6	GS01-004	GS01	150	0
5	GS01-003	GS01	150	0
4	GS01-002	GS01	150	0
3	GS01-001	GS01	300	2
2	FP-01	3MM板	155	0
1	AT01-T03	AT01	2426.5	1

 美特鋁質有限公司 MIDI Aluminium Fabricator Ltd.			工程號 J856 地盘 天榮站	類別 制圖 李傳鵬 復核 練松文 批准 林仁安	物料號 M1 2022-11-25 2022-11-27 2022-11-28	M1 圖號 AT01-TD04 數量 - 單件重量 - (KG)
修改 日期	採用 材料顏色 -	工廠 地盤 ✓	图纸名称 铝料加工图 材料 AT01			

左

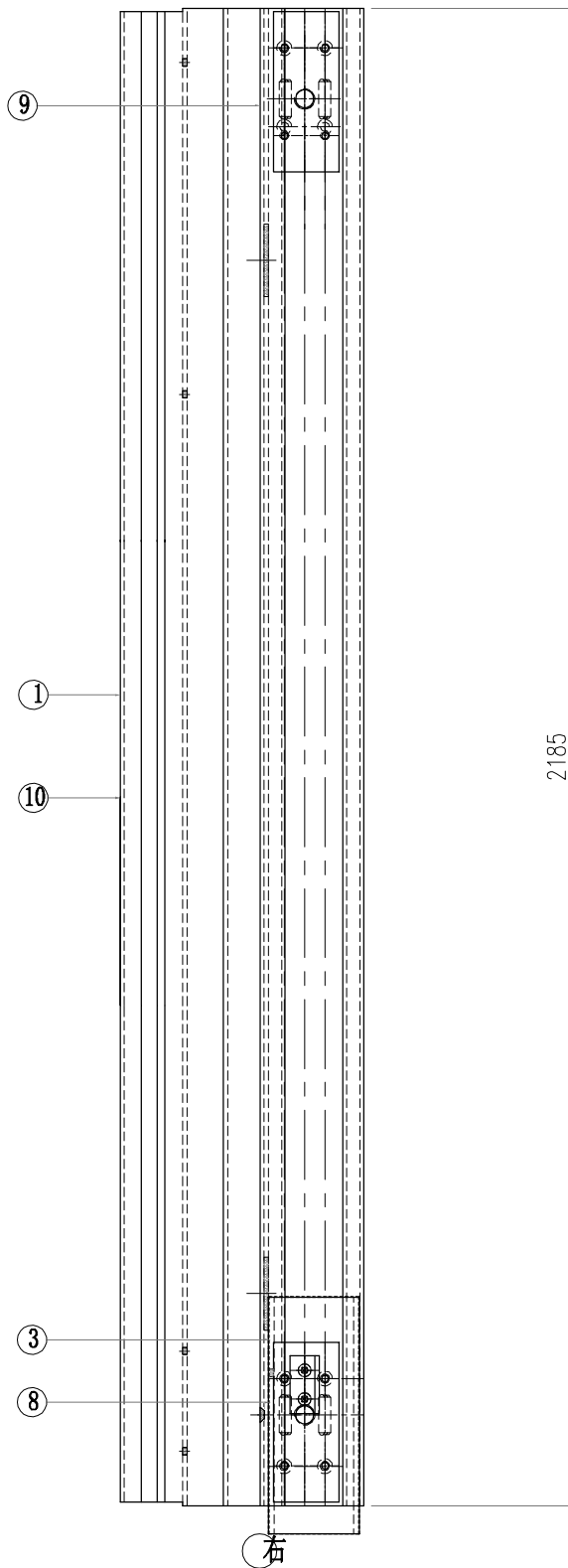
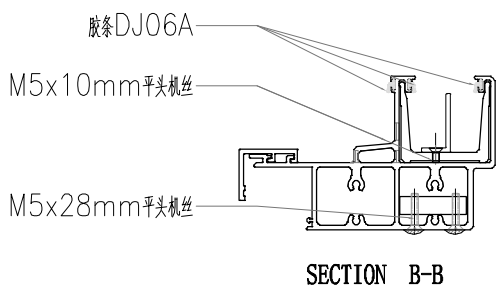
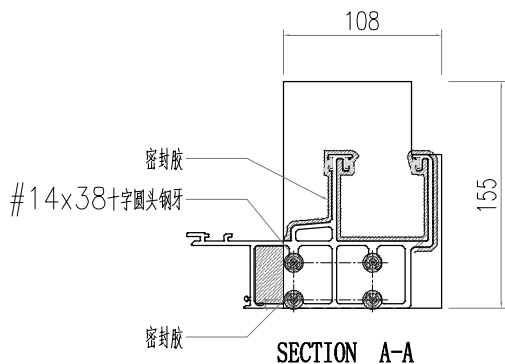

序号	加工图编号	材料名称	长度	支/幅
10	AC03-P1-11	AC03	2180	1
9	GS04-003	S275	110	1
8	GS04-002	S275	110	1
7	GS04-001	S275	240	0
6	GS01-004	GS01	150	0
5	GS01-003	GS01	150	0
4	GS01-002	GS01	150	0
3	GS01-001	GS01	300	1
2	FP-01	3MM板	155	0
1	AT01-T04	AT01	2185	1

 美特鋁質有限公司 MIDI Aluminium Fabricator Ltd.			工程號 J856	類別 天榮站	物料號 M1	圖號 AT01-TD05
修改 日期	採用 工廠	地盤 <input checked="" type="checkbox"/>	图纸名称 铝料加工图	制圖 李傳鵬	2022-11-25	數量 -
	材料颜色 -		材料 AT01	復核 練松文	2022-11-27	單件重量 - (KG)
				批准 林仁安	2022-11-28	

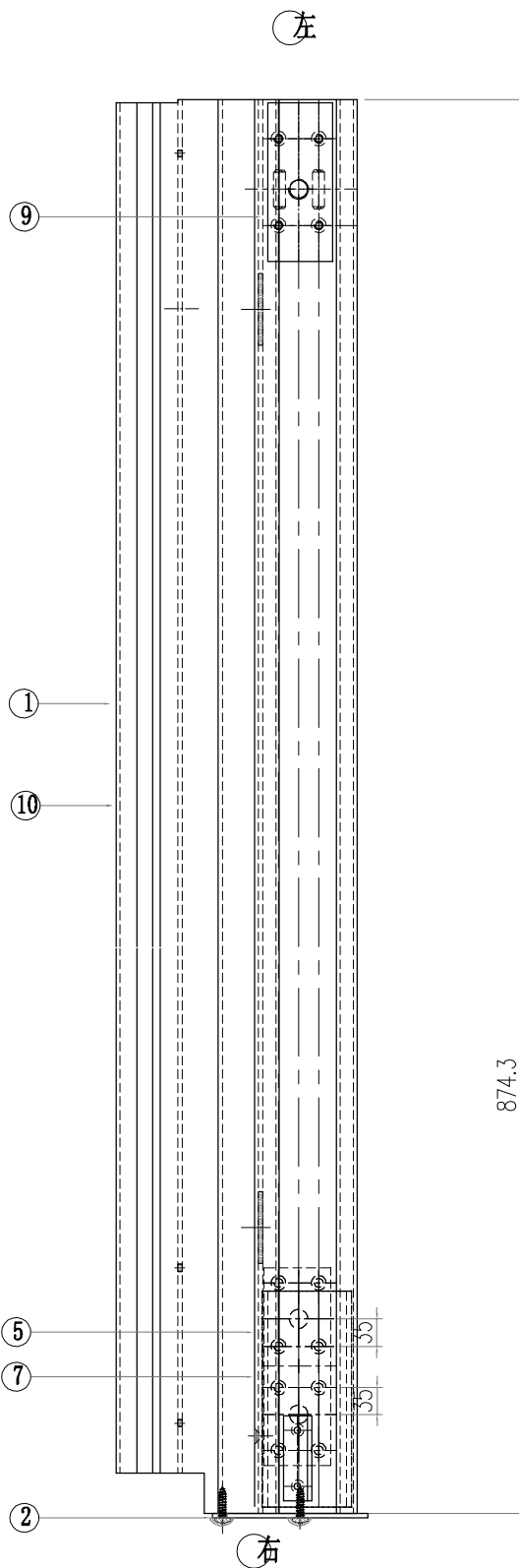
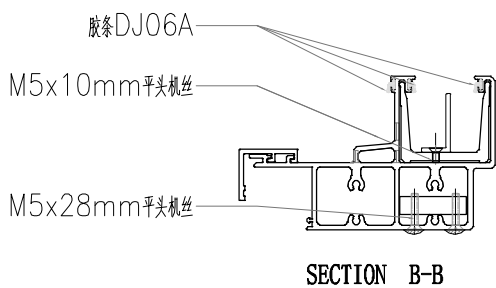
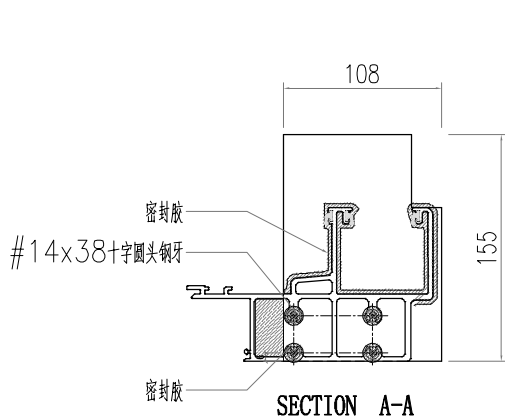

序号	加工图编号	材料名称	长度	支/幅
10	AC03-P1-12	AC03	834	1
9	GS04-003	S275	110	1
8	GS04-002	S275	110	0
7	GS04-001	S275	240	1
6	GS01-004	GS01	150	0
5	GS01-003	GS01	150	1
4	GS01-002	GS01	150	0
3	GS01-001	GS01	300	0
2	FP-02	3MM板	155	1
1	AT01-T05	AT01	874.3	1

 美特鋁質有限公司 MIDI Aluminium Fabricator Ltd.				工程號 J856 地盘 天榮站	類別 制圖 李傳鵬 復核 練松文 批准 林仁安	物料號 M1 2022-11-25 2022-11-27 2022-11-28	M1 圖號 AT01-TD06 數量 - 單件重量 - (KG)
修改 日期	採用 工廠	地盤 ✓	图纸名称 铝料加工图 材料 AT01				
				材料颜色 -			

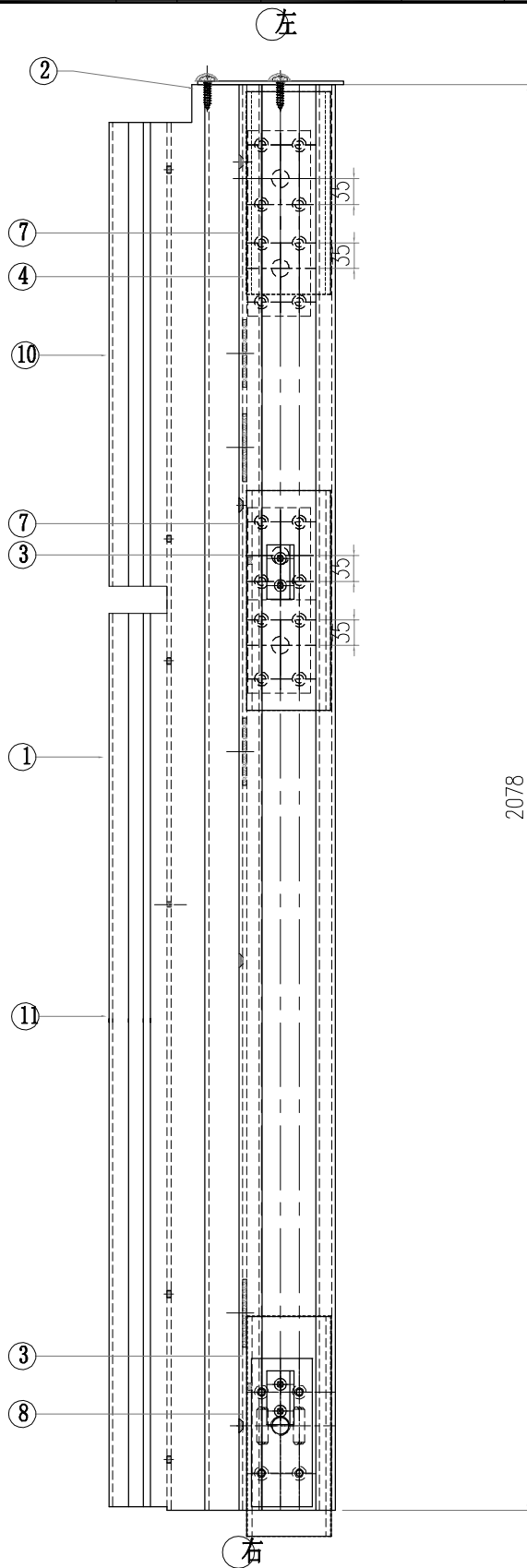
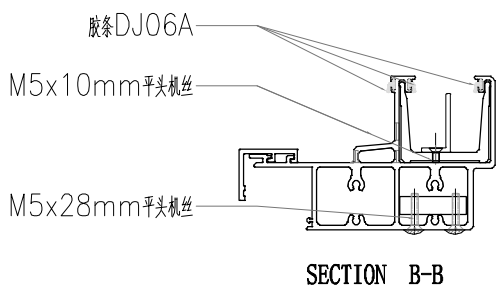
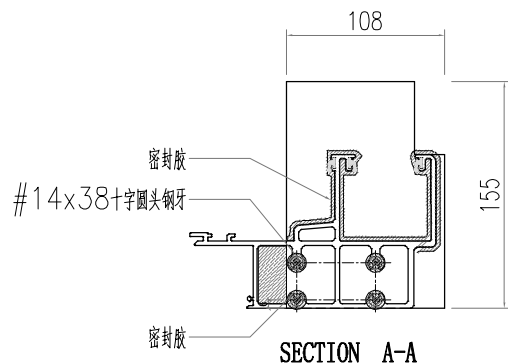

2078

11	AC03-P1-13	AC03	1387.5	1
10	AC03-P1-2	AC03	630	1
9	GS04-003	S275	110	0
8	GS04-002	S275	110	1
7	GS04-001	S275	240	2
6	GS01-004	GS01	150	0
5	GS01-003	GS01	150	0
4	GS01-002	GS01	150	1
3	GS01-001	GS01	300	2
2	FP-01	3MM板	155	1
1	AT01-T06	AT01	2078	1
序号	加工图编号	材料名称	长度	支/幅

 美特鋁質有限公司 MIDI Aluminium Fabricator Ltd.				工程號 J856 地盘 天榮站	類別 制圖 李傳鵬 復核 練松文 批准 林仁安	物料號 M1 2022-11-25 2022-11-27 2022-11-28	圖號 AT01-TD07 數量 - 單件重量 - (KG)
修改 日期	採用 日期	工廠 地盤 材料顏色 -	图纸名称 铝料加工图 材料 AT01				

左

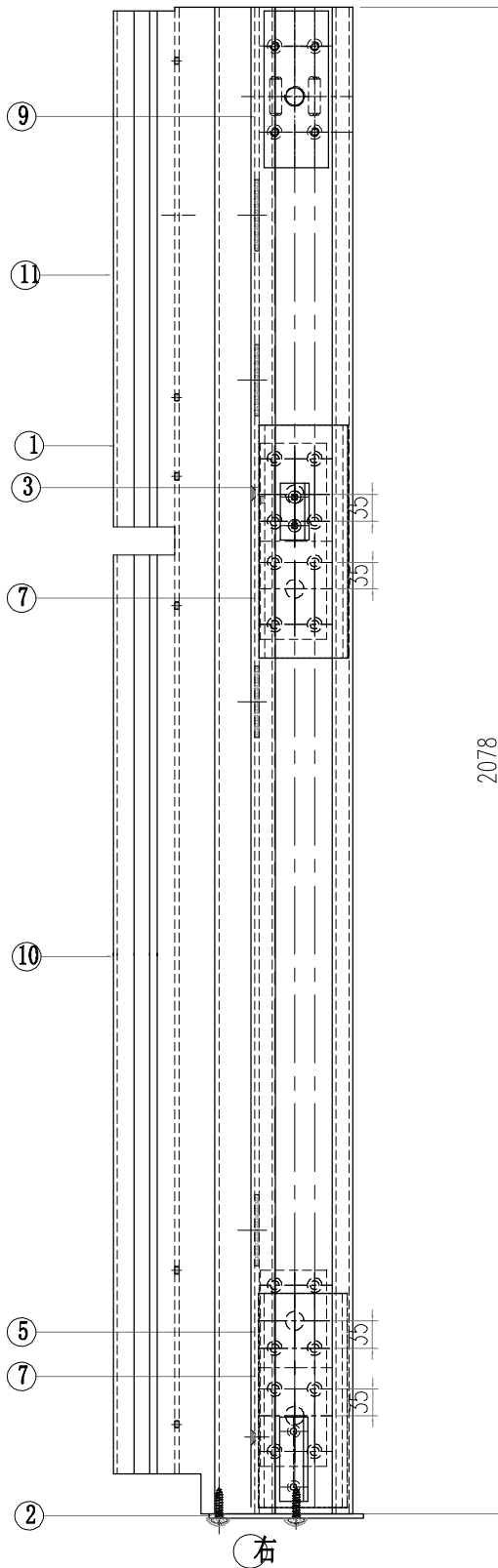
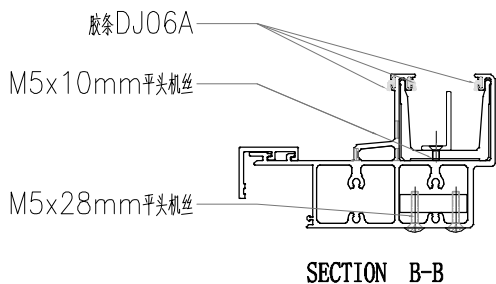
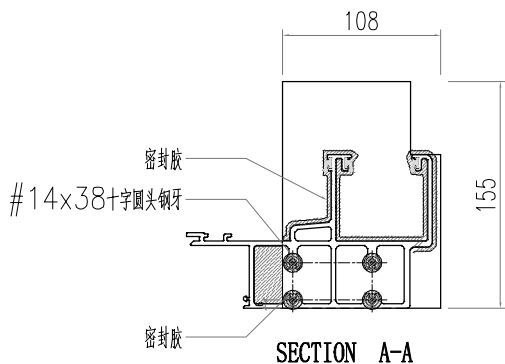

2078

11	AC03-P1-13	AC03	1387.5	1
10	AC03-P1-2	AC03	630	1
9	GS04-003	S275	110	1
8	GS04-002	S275	110	0
7	GS04-001	S275	240	2
6	GS01-004	GS01	150	0
5	GS01-003	GS01	150	1
4	GS01-002	GS01	150	0
3	GS01-001	GS01	300	1
2	FP-02	3MM板	155	1
1	AT01-T07	AT01	2078	1
序号	加工图编号	材料名称	长度	支/幅

 美特鋁質有限公司 MIDI Aluminium Fabricator Ltd.			工程號 J856 地盘 天榮站	類別 制圖 李傳鵬 復核 練松文 批准 林仁安	物料號 M1 2022-11-25 2022-11-27 2022-11-28	M1 圖號 AT01-TD08 數量 - 單件重量 - (KG)
修改 日期	採用 工廠	地盤 ✓	图纸名称 铝料加工图 材料 AT01			
材料颜色 -						

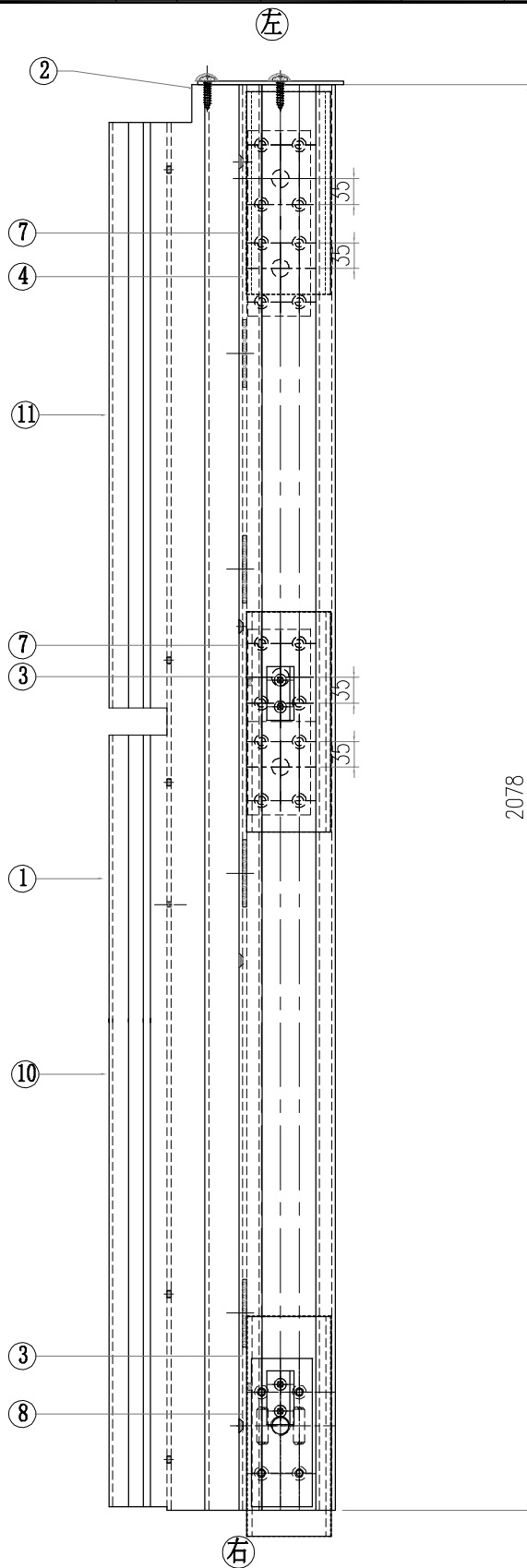
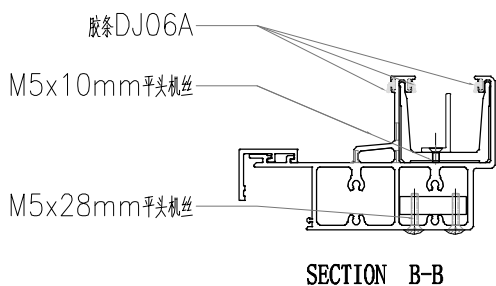
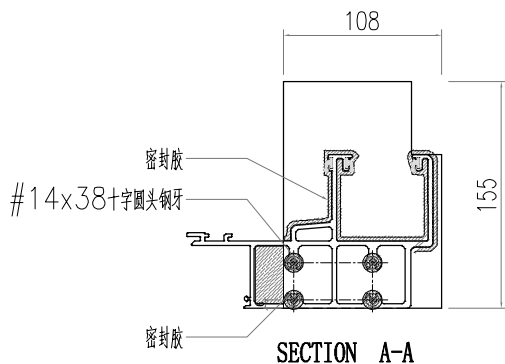

2078

11	AC03-P1-2	AC03	630	1
10	AC03-P1-13	AC03	1387.5	1
9	GS04-003	S275	110	0
8	GS04-002	S275	110	1
7	GS04-001	S275	240	2
6	GS01-004	GS01	150	0
5	GS01-003	GS01	150	0
4	GS01-002	GS01	150	1
3	GS01-001	GS01	300	2
2	FP-01	3MM板	155	1
1	AT01-T08	AT01	2078	1
序号	加工图编号	材料名称	长度	支/幅

 美特鋁質有限公司 MIDI Aluminium Fabricator Ltd.			工程號 J856 地盘 天榮站	類別 制圖 李傳鵬 復核 練松文 批准 林仁安	物料號 M1 2022-11-25 2022-11-27 2022-11-28	M1 圖號 AT01-TD09 數量 - 單件重量 - (KG)
修改 日期	採用 工廠	地盤 <input checked="" type="checkbox"/>	图纸名称 铝料加工图 材料 AT01			
材料颜色 -						

Ⓕ

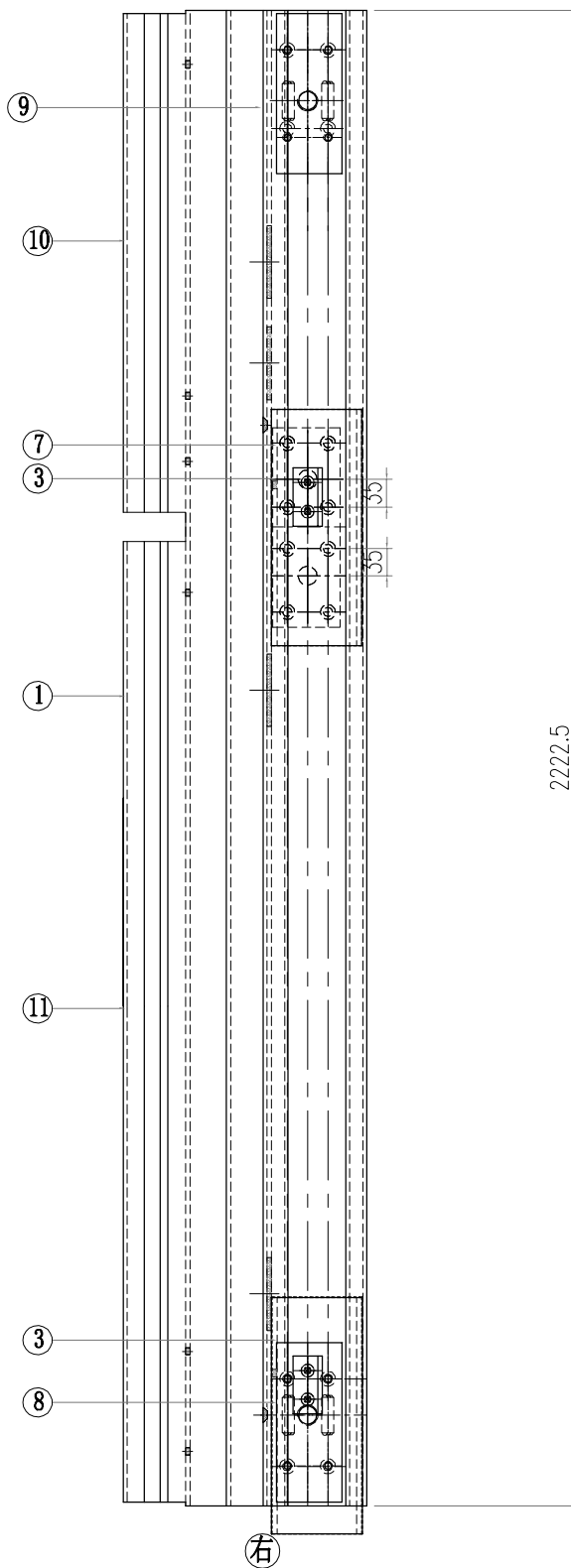
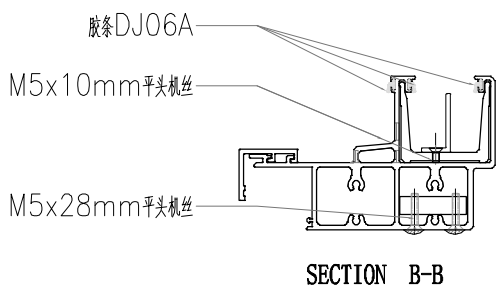
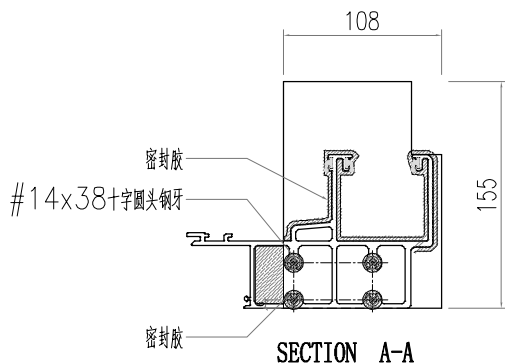

2222.5

11	AC03-P1-9	AC03	1567.5	1
10	AC03-P1-2	AC03	630	1
9	GS04-003	S275	110	1
8	GS04-002	S275	110	1
7	GS04-001	S275	240	1
6	GS01-004	GS01	150	0
5	GS01-003	GS01	150	0
4	GS01-002	GS01	150	0
3	GS01-001	GS01	300	2
2	FP-01	3MM板	155	0
1	AT01-T09	AT01	2222.5	1
序号	加工图编号	材料名称	长度	支/幅

 美特鋁質有限公司 MIDI Aluminium Fabricator Ltd.			工程號 J856 地盘 天榮站	類別 制圖 李傳鵬 復核 練松文 批准 林仁安	物料號 M1 2022-11-25 2022-11-27 2022-11-28	圖號 AT01-TD10 數量 - 單件重量 - (KG)
修改 日期	採用 工廠	地盘 <input checked="" type="checkbox"/>	图纸名称 铝料加工图 材料 AT01	材料颜色 -		

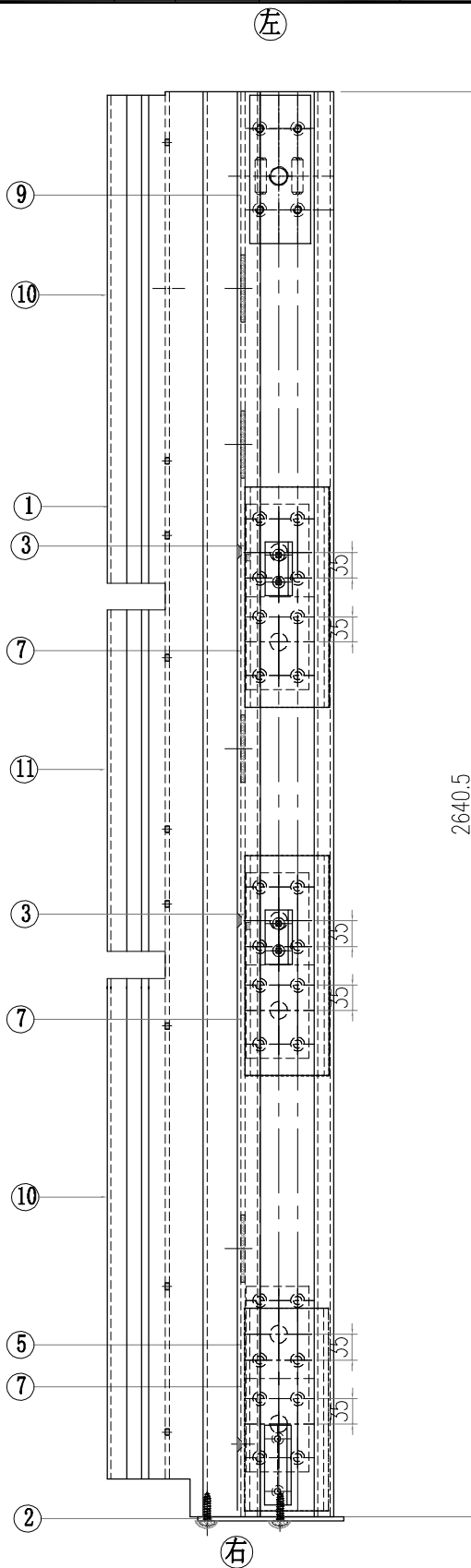
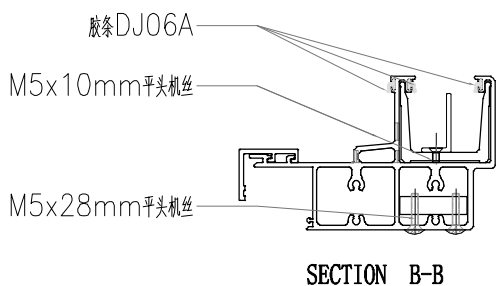
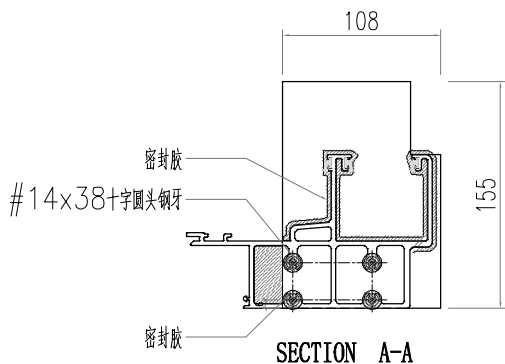

序号	加工图编号	材料名称	长度	支/幅
11	AC03-P1-20	AC03	1300	1
10	AC03-P1-2	AC03	630	2
9	GS04-003	S275	110	1
8	GS04-002	S275	110	0
7	GS04-001	S275	240	3
6	GS01-004	GS01	150	0
5	GS01-003	GS01	150	1
4	GS01-002	GS01	150	0
3	GS01-001	GS01	300	2
2	FP-02	3MM板	155	1
1	AT01-T10	AT01	2640.5	1

 美特鋁質有限公司 MIDI Aluminium Fabricator Ltd.				工程號 J856	類別 天榮站	物料號 M1	圖號 AT01-TD11
修改 日期	採用 工廠	地盤 <input checked="" type="checkbox"/>	圖紙名稱 鋁料加工圖	制圖 李傳鵬	2022-11-25	數量 -	單件重量 - (KG)
	材料顏色 -		材料 AT01	復核 林仁安	2022-11-27		

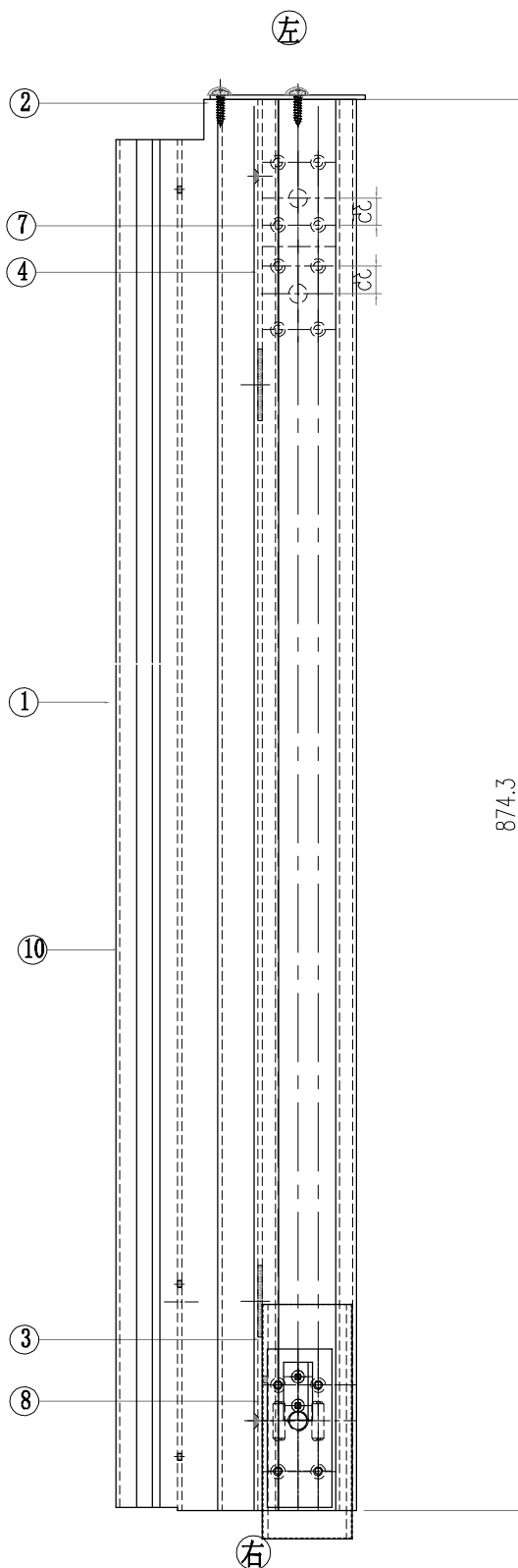
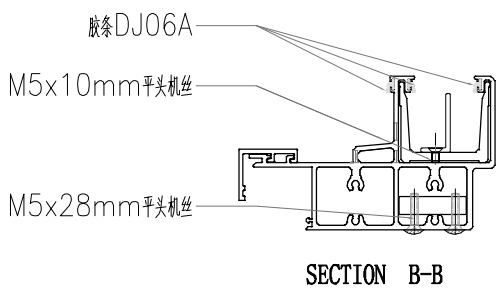
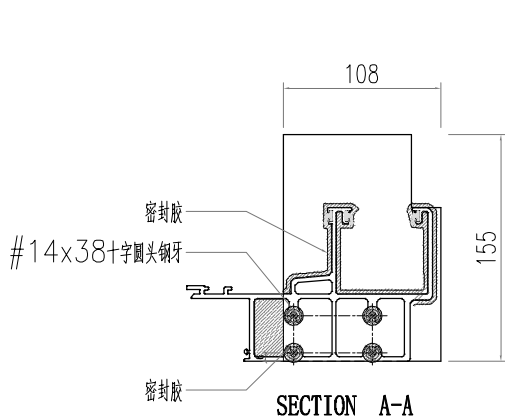

序号	加工图编号	材料名称	长度	支/幅
10	AC03-P1-12	AC03	834	1
9	GS04-003	S275	110	0
8	GS04-002	S275	110	1
7	GS04-001	S275	240	1
6	GS01-004	GS01	150	0
5	GS01-003	GS01	150	0
4	GS01-002	GS01	150	1
3	GS01-001	GS01	300	1
2	FP-01	3MM板	155	1
1	AT01-T11	AT01	874.3	1

 美特鋁質有限公司 MIDI Aluminium Fabricator Ltd.			工程號 J856 地盘 天榮站	類別 制圖 李傳鵬 復核 練松文 批准 林仁安	物料號 M1 2022-11-25 2022-11-27 2022-11-28	M1 圖號 AT01-TD12 數量 - 單件重量 - (KG)
修改 日期	採用 材料顏色 -	工廠 地盤 ✓	图纸名称 铝料加工图 材料 AT01			

Ⓛ

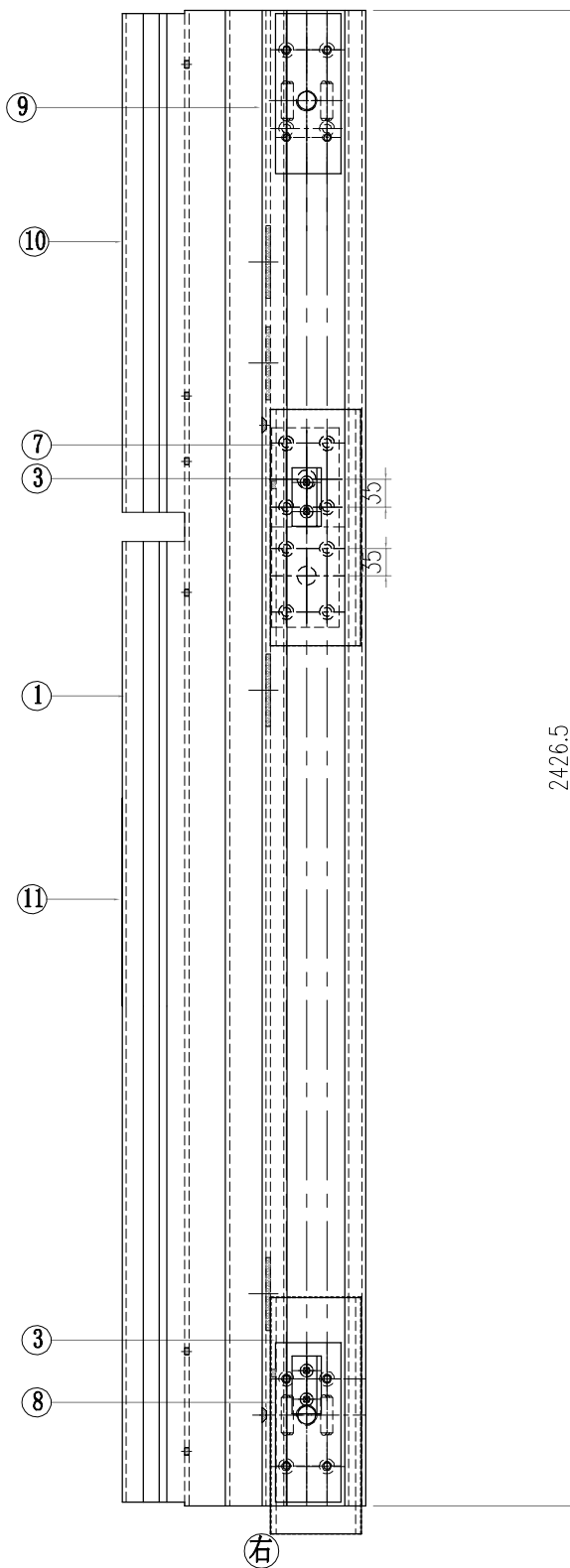
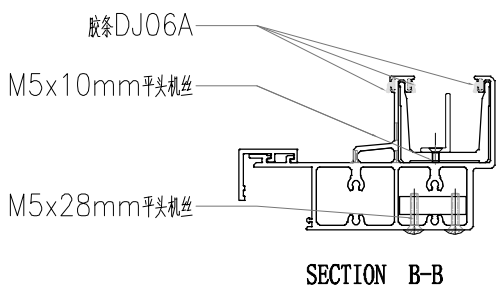
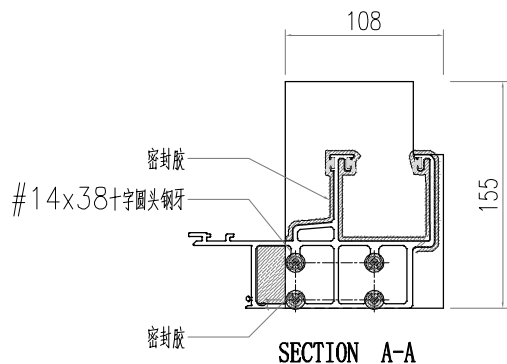

2426.5

序号	加工图编号	材料名称	长度	支/幅
11	AC03-P1-9	AC03	1567.5	1
10	AC03-P1-12	AC03	834	1
9	GS04-003	S275	110	1
8	GS04-002	S275	110	1
7	GS04-001	S275	240	1
6	GS01-004	GS01	150	0
5	GS01-003	GS01	150	0
4	GS01-002	GS01	150	0
3	GS01-001	GS01	300	2
2	FP-01	3MM板	155	0
1	AT01-T12	AT01	2426.5	1

 美特鋁質有限公司 MIDI Aluminium Fabricator Ltd.			工程號 J856 地盘 天榮站	類別 制圖 李傳鵬 復核 練松文 批准 林仁安	物料號 M1 2022-11-25 2022-11-27 2022-11-28	M1 圖號 AT01-TD13 數量 - 單件重量 - (KG)
修改 日期	採用 工廠	地盤 ✓	图纸名称 铝料加工图 材料 AT01	材料颜色 -	數量 - 單件重量 - (KG)	數量 - 單件重量 - (KG)

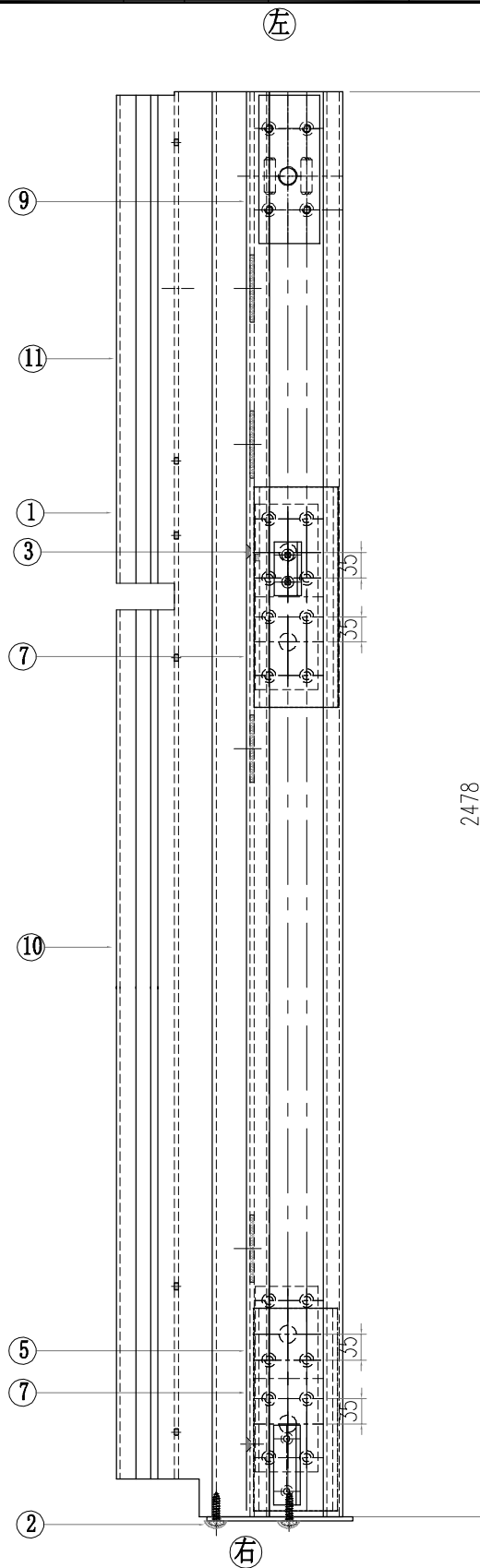
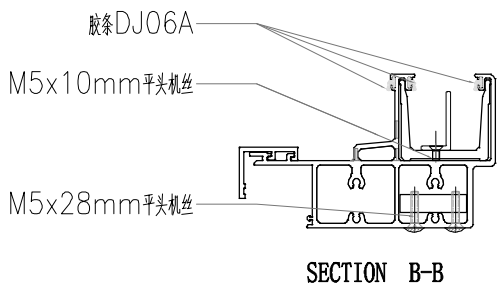
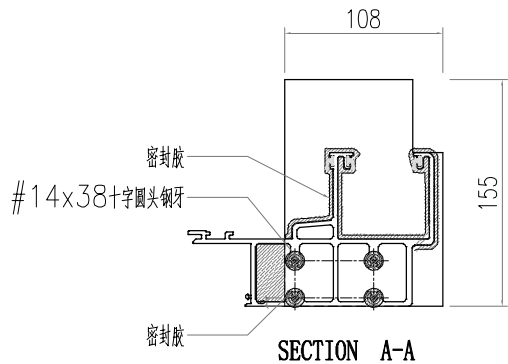

11	AC03-P1-8	AC03	1787.5	1
10	AC03-P1-2	AC03	630	1
9	GS04-003	S275	110	1
8	GS04-002	S275	110	0
7	GS04-001	S275	240	2
6	GS01-004	GS01	150	0
5	GS01-003	GS01	150	1
4	GS01-002	GS01	150	0
3	GS01-001	GS01	300	1
2	FP-02	3MM板	155	1
1	AT01-T13	AT01	2478	1
序号	加工图编号	材料名称	长度	支/幅

 美特鋁質有限公司 MIDI Aluminium Fabricator Ltd.				工程號 J856 地盘 天榮站	類別 制圖 李傳鵬 復核 練松文 批准 林仁安	物料號 M1 2022-11-25 2022-11-27 2022-11-28	圖號 AT01-TD14 數量 - 單件重量 - (KG)
修改 日期	採用 工廠	地盤 <input checked="" type="checkbox"/>	圖紙名稱 鋁料加工圖 材料 AT01				
材料顏色 -							

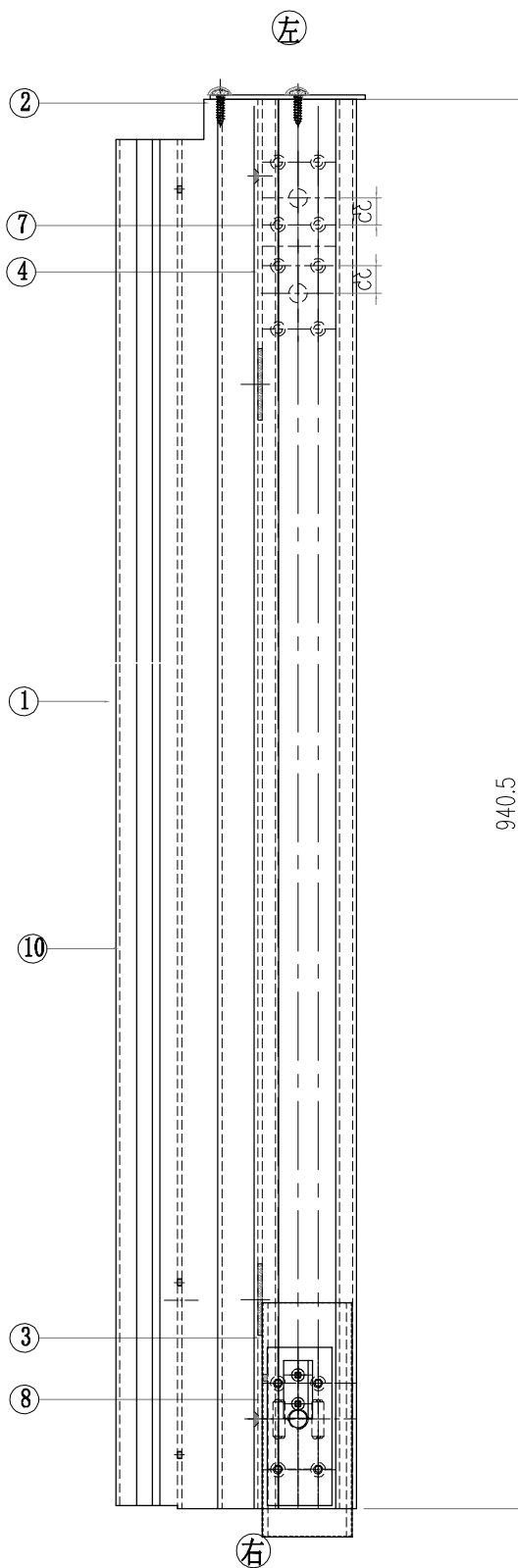
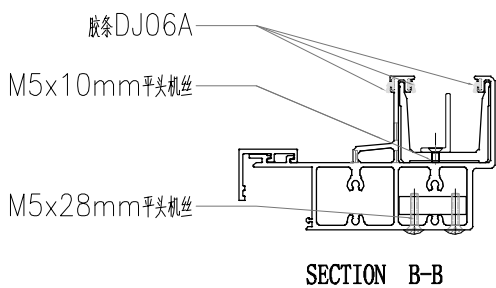
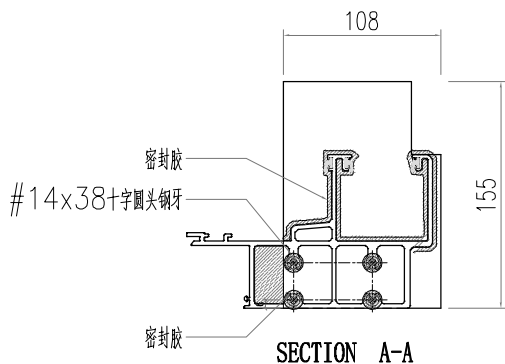

序号	加工图编号	材料名称	长度	支/幅
10	AC03-P1-19	AC03	900	1
9	GS04-003	S275	110	0
8	GS04-002	S275	110	1
7	GS04-001	S275	240	1
6	GS01-004	GS01	150	0
5	GS01-003	GS01	150	0
4	GS01-002	GS01	150	1
3	GS01-001	GS01	300	1
2	FP-01	3MM板	155	1
1	AT01-T14	AT01	940.5	1

 美特鋁質有限公司 MIDI Aluminium Fabricator Ltd.				工程號 J856	類別 天榮站	物料號 M1	圖號 AT01-TD15
修改 日期	採用 工廠	地盤 <input checked="" type="checkbox"/>	圖紙名稱 铝料加工圖	制圖 李傳鵬	2022-11-25	數量 -	單件重量 - (KG)
	材料顏色 -		材料 AT01	復核 練松文	2022-11-27		
				批准 林仁安	2022-11-28		

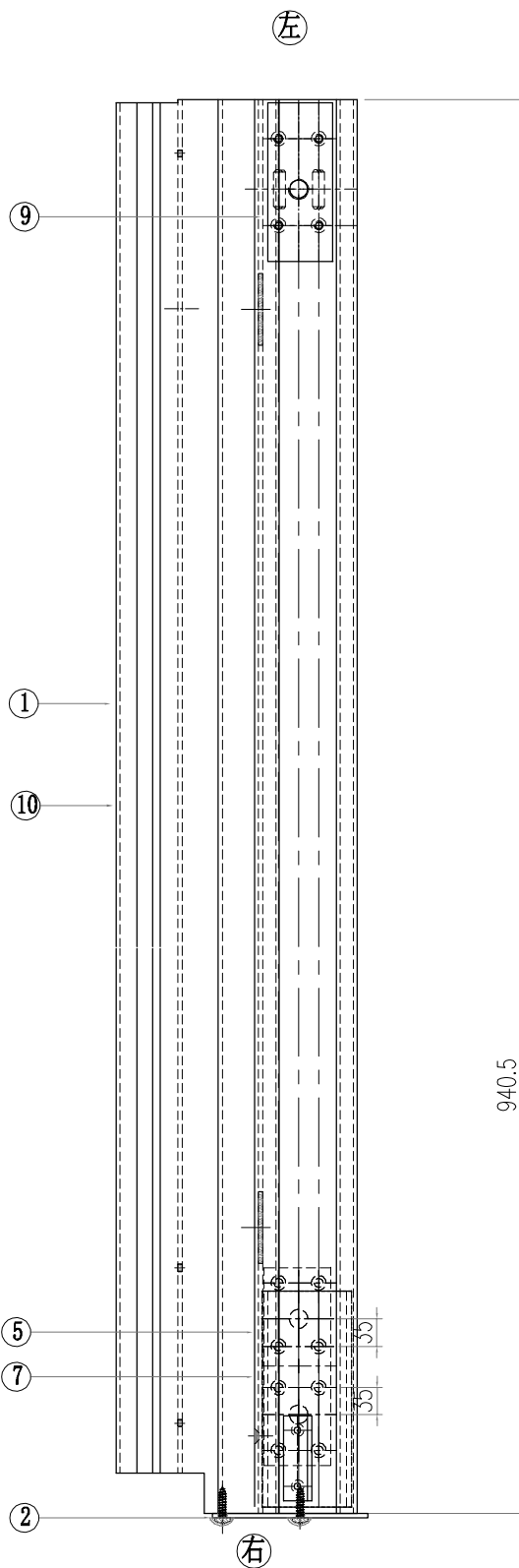
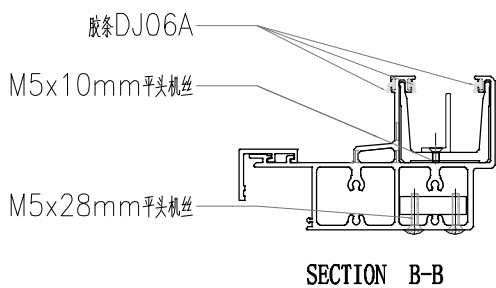
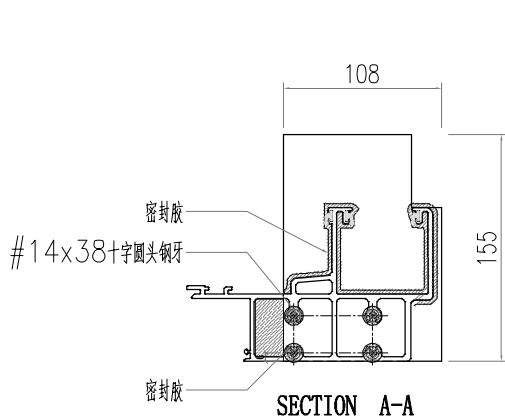

序号	加工图编号	材料名称	长度	支/幅
10	AC03-P1-19	AC03	900	1
9	GS04-003	S275	110	1
8	GS04-002	S275	110	0
7	GS04-001	S275	240	1
6	GS01-004	GS01	150	0
5	GS01-003	GS01	150	1
4	GS01-002	GS01	150	0
3	GS01-001	GS01	300	0
2	FP-02	3MM板	155	1
1	AT01-T15	AT01	940.5	1

 美特鋁質有限公司 MIDI Aluminium Fabricator Ltd.				工程號 J856 地盘 天榮站	類別 制圖 李傳鵬 復核 練松文 批准 林仁安	物料號 M1 2022-11-25 2022-11-27 2022-11-28	圖號 AT01-TD16 數量 - 單件重量 - (KG)
修改 日期	採用 工廠	地盤 <input checked="" type="checkbox"/>	图纸名称 铝料加工图 材料 AT01				

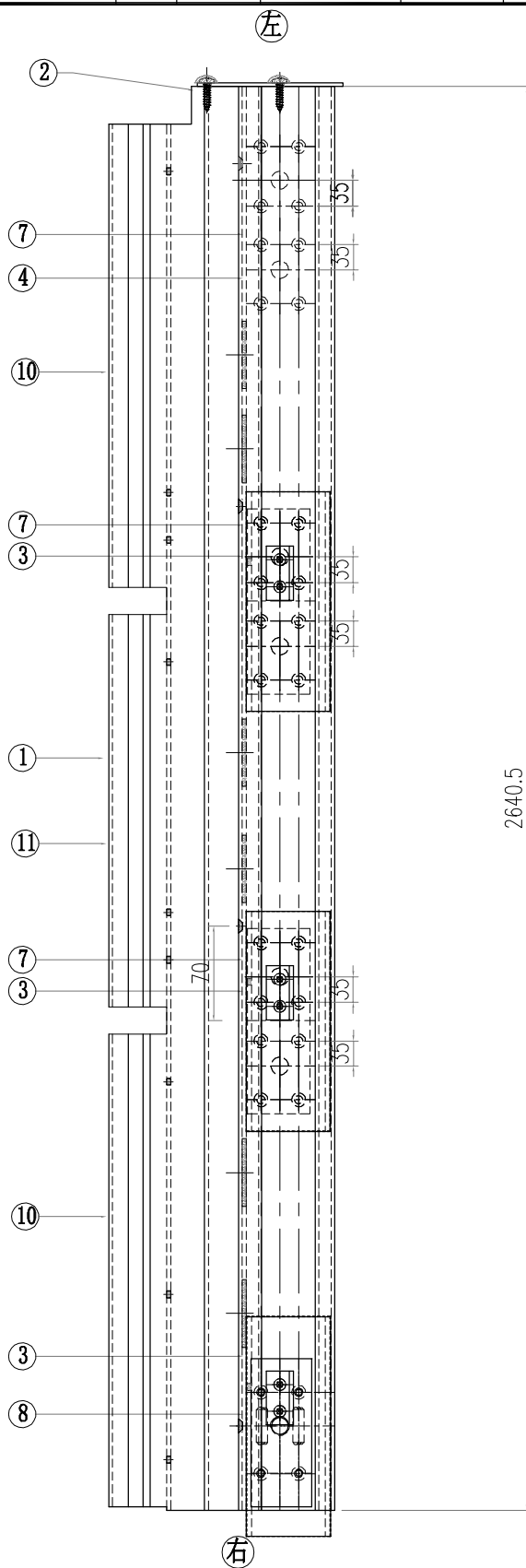
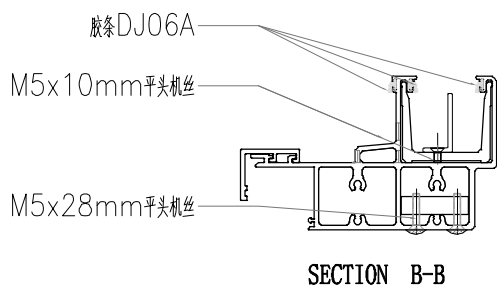
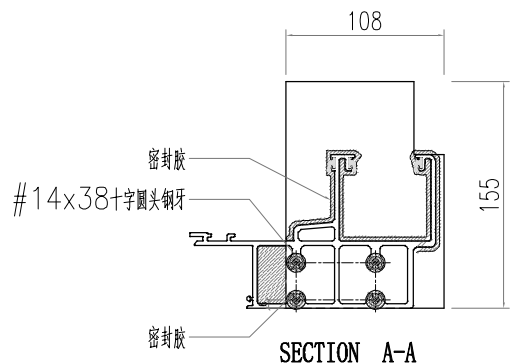

11	AC03-P1-16	AC03	1300	1
10	AC03-P1-2	AC03	630	1
9	GS04-003	S275	110	0
8	GS04-002	S275	110	1
7	GS04-001	S275	240	3
6	GS01-004	GS01	150	0
5	GS01-003	GS01	150	0
4	GS01-002	GS01	150	1
3	GS01-001	GS01	300	3
2	FP-01	3MM板	155	1
1	AT01-T16	AT01	2640.5	1
序号	加工图编号	材料名称	长度	支/幅

 美特鋁質有限公司 MIDI Aluminium Fabricator Ltd.				工程號 J856 地盘 天榮站	類別 制圖 李傳鵬 復核 練松文 批准 林仁安	物料號 M1 2022-11-25 2022-11-27 2022-11-28	圖號 AT01-TD17 數量 - 單件重量 - (KG)
修改 日期	採用 日期	工廠 地盤 材料顏色 -	图纸名称 铝料加工图 材料 AT01				

Ⓕ

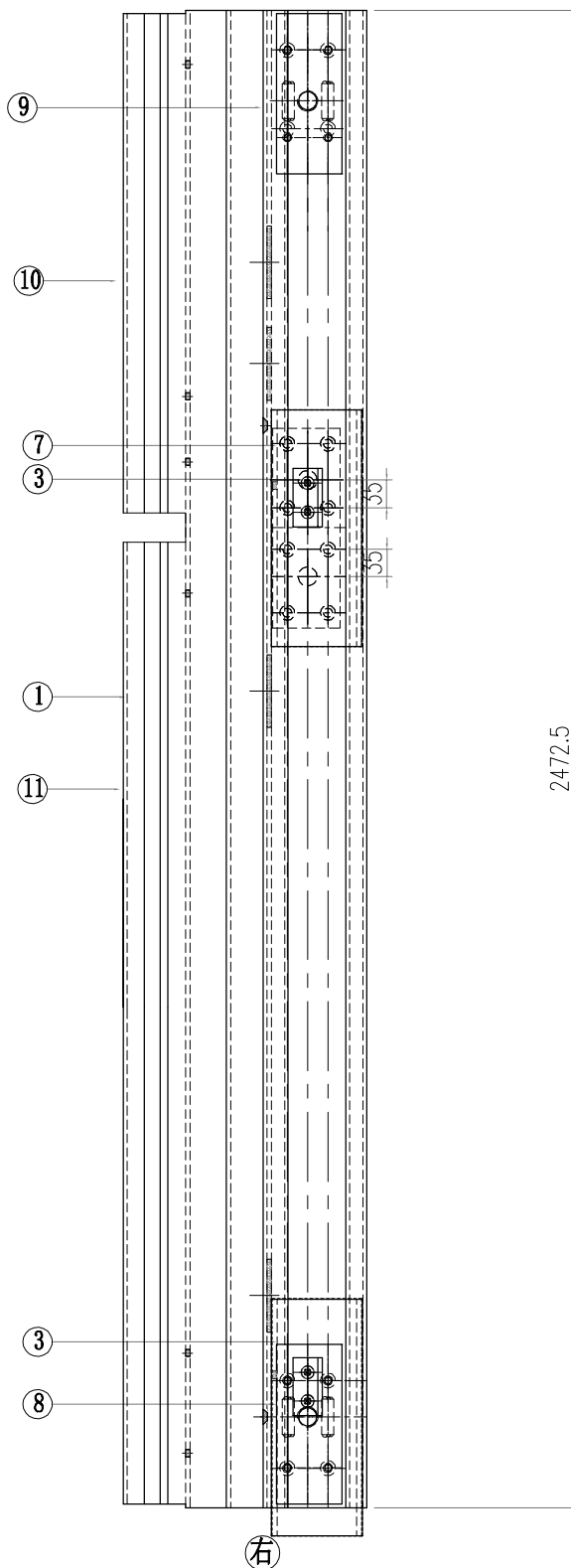
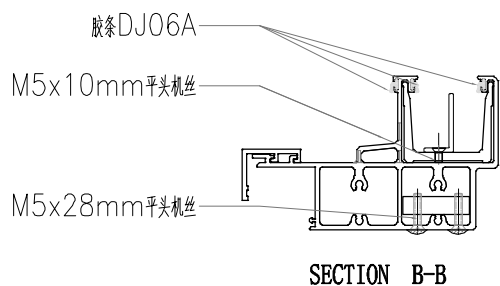
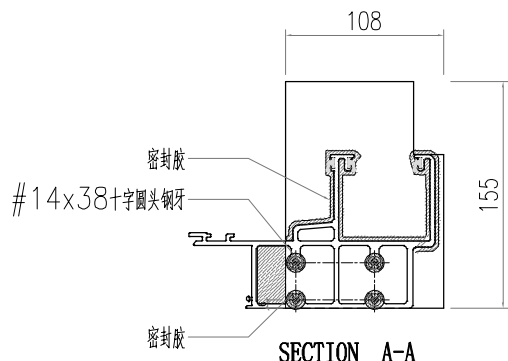

2472.5

序号	加工图编号	材料名称	长度	支/幅
11	AC03-P1-17	AC03	880	1
10	AC03-P1-9	AC03	1567.5	1
9	GS04-003	S275	110	1
8	GS04-002	S275	110	1
7	GS04-001	S275	240	1
6	GS01-004	GS01	150	0
5	GS01-003	GS01	150	0
4	GS01-002	GS01	150	0
3	GS01-001	GS01	300	2
2	FP-01	3MM板	155	0
1	AT01-T17	AT01	2472.5	1

 美特鋁質有限公司 MIDI Aluminium Fabricator Ltd.			工程號 J856 地盘 天榮站	類別 制圖 李傳鵬 復核 練松文 批准 林仁安	物料號 M1 2022-11-25 2022-11-27 2022-11-28	圖號 AT01-P32 數量 - 單件重量 - (KG)
修改 日期	採用 日期	工廠 地盤 材料顏色 -	图纸名称 铝料加工图 材料 AT01			

左

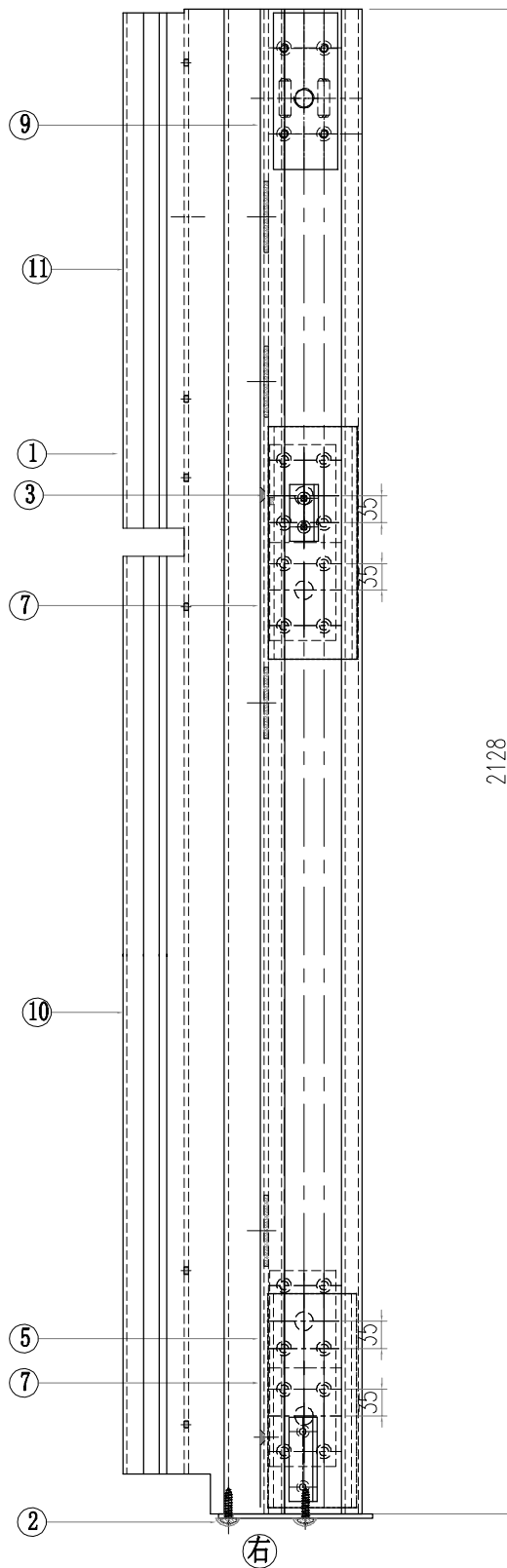
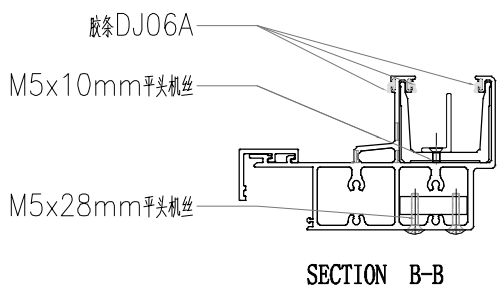
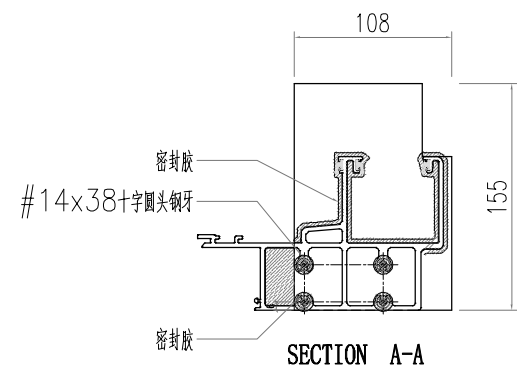

2128

11	AC03-P1-18	AC03	1187.5	1
10	AC03-P1-17	AC03	880	1
9	GS04-003	S275	110	1
8	GS04-002	S275	110	0
7	GS04-001	S275	240	2
6	GS01-004	GS01	150	0
5	GS01-003	GS01	150	1
4	GS01-002	GS01	150	0
3	GS01-001	GS01	300	1
2	FP-02	3MM板	155	1
1	AT01-T18	AT01	2128	1
序号	加工图编号	材料名称	长度	支/幅

 美特鋁質有限公司 MIDI Aluminium Fabricator Ltd.				工程號 J856	類別 天榮站	物料號 M1	圖號 J40x20-001	
修改 A	採用 工廠	地盤 <input checked="" type="checkbox"/>	圖紙名稱 鋁料加工圖	制圖 李傳鵬	2022-11-26	數量 -	單件重量 - (KG)	
日期 04.13	材料 顏色 -		材料 J40x20x3	復核 練松文	2022-11-27			
				批准 林仁安	2022-11-28			

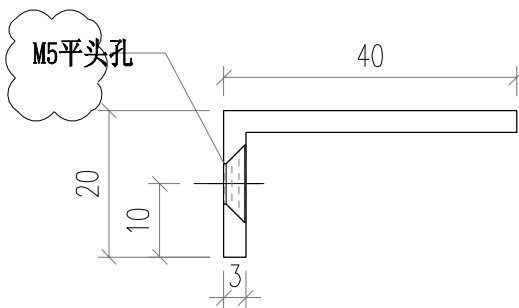
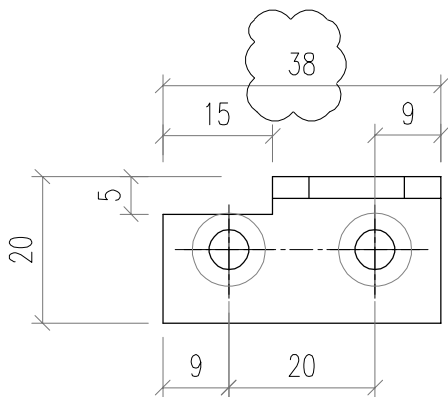
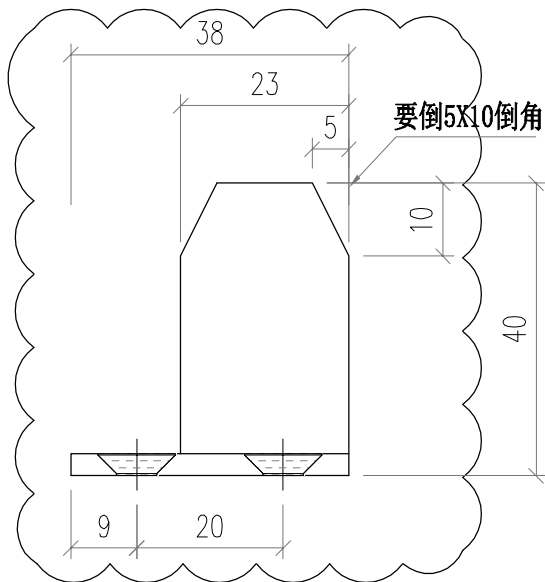

 美特鋁質有限公司 MIDI Aluminium Fabricator Ltd.			工程號 J856	類別 制圖	物料號 M1
地盘 天榮站			制圖 李傳鵬	2022-11-26	圖號 J40x20-002
修改 A	採用 工廠	地盘 <input checked="" type="checkbox"/>	图纸名称 铝料加工图	復核 練松文	2022-11-27
日期 04.13	材料 颜色	-	材料 J40x20x3	批准 林仁安	2022-11-28
			數量 -	單件重量 -	(KG)

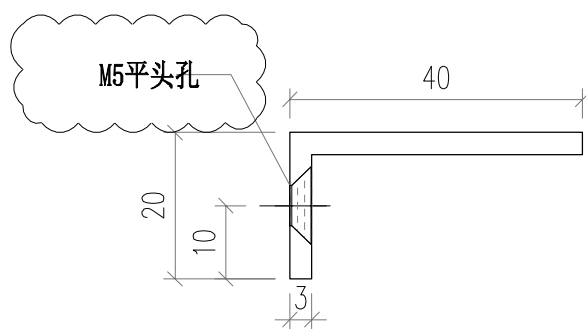
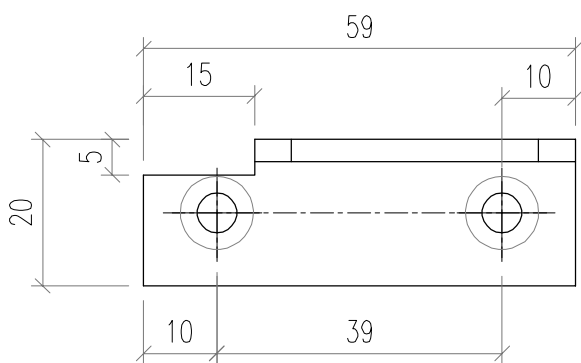
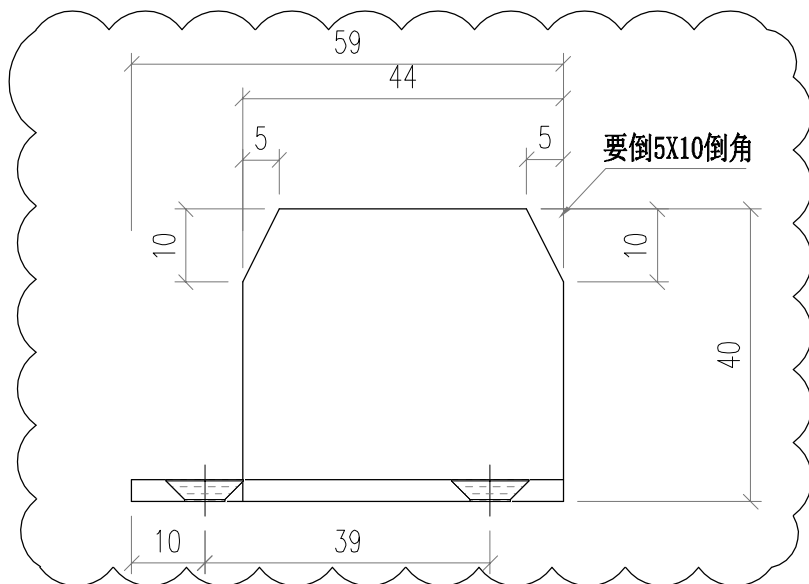

 美特鋁質有限公司 MIDI Aluminium Fabricator Ltd.				工程號 J856	類別 天榮站	物料號 M1	圖號 J40x20-003	
修改 A	採用 工廠	地盤 <input checked="" type="checkbox"/>	圖紙名稱 鋁料加工圖	制圖 李傳鵬	2022-11-26	數量 -	單件重量 - (KG)	
日期 04.13	材料顏色 -		材料 J40x20x3	復核 練松文	2022-11-27			
				批准 林仁安	2022-11-28			

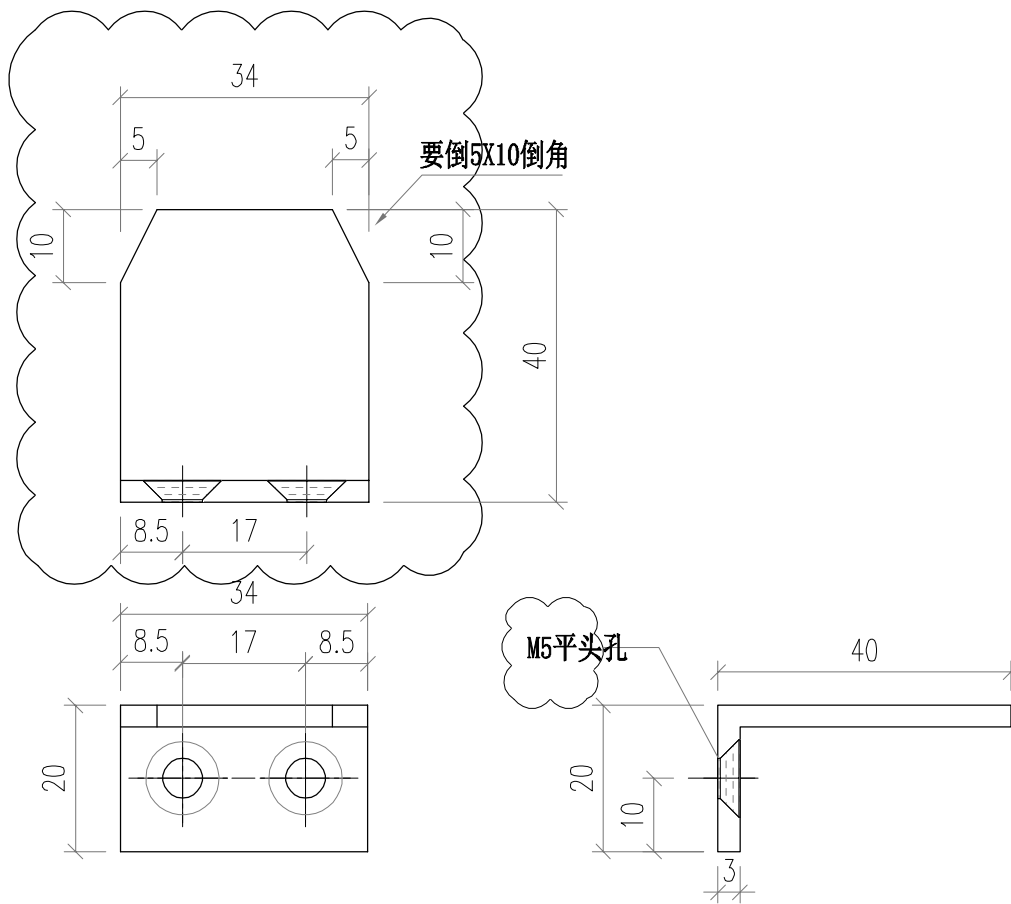

 美特鋁質有限公司 MIDI Aluminium Fabricator Ltd.				工程號 J856	類別 制圖	物料號 M1	圖號 AS01-001	
修改 日期	A 04.13	採用 工廠	地盤 ✓	圖紙名稱 铝料加工圖	復核 批准	2022-11-25 2022-11-27 2022-11-28	數量 單件重量	- - (KG)
		材料顏色 -	材料 AS01					

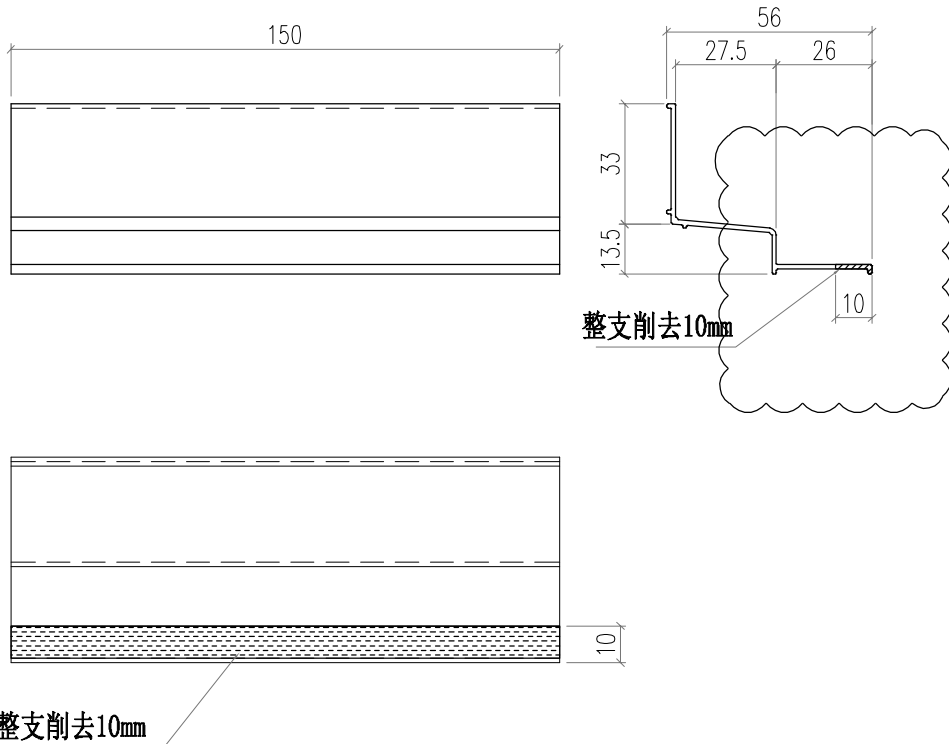

 美特鋁質有限公司 MIDI Aluminium Fabricator Ltd.				工程號 J856	類別 制圖	物料號 M1	圖號 GS01-001	
修改 A B 日期 12.09 03.15				地盘 天榮站	制圖 李傳鵬	2022-11-25	圖號 數量	-
採用工廠 地盤 <input checked="" type="checkbox"/>				图纸名称 铝料加工图	復核 練松文	2022-11-27	數量 單件重量	- (KG)
材料颜色 -				材料 GS01	批准 林仁安	2022-11-28		

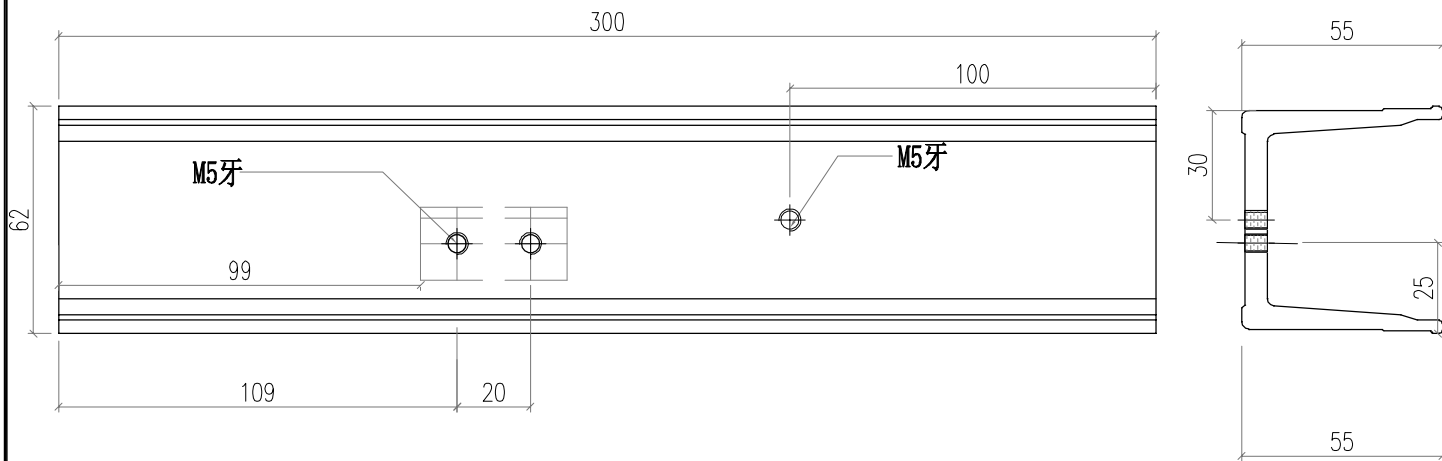

安裝J40X20-001

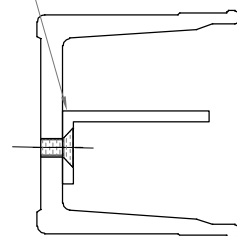

 美特鋁質有限公司 MIDI Aluminium Fabricator Ltd.				工程號 J856	類別 制圖	物料號 M1	圖號 GS01-002	
修改 日期	A 12.09	B 03.15	採用工廠 <input type="checkbox"/>	地盤 天榮站	圖紙名稱 鋁料加工圖	復核 練松文	數量 -	單件重量 -
材料顏色 -			<input checked="" type="checkbox"/>	材料 GS01	批准 林仁安	2022-11-25 2022-11-27 2022-11-28	(KG)	

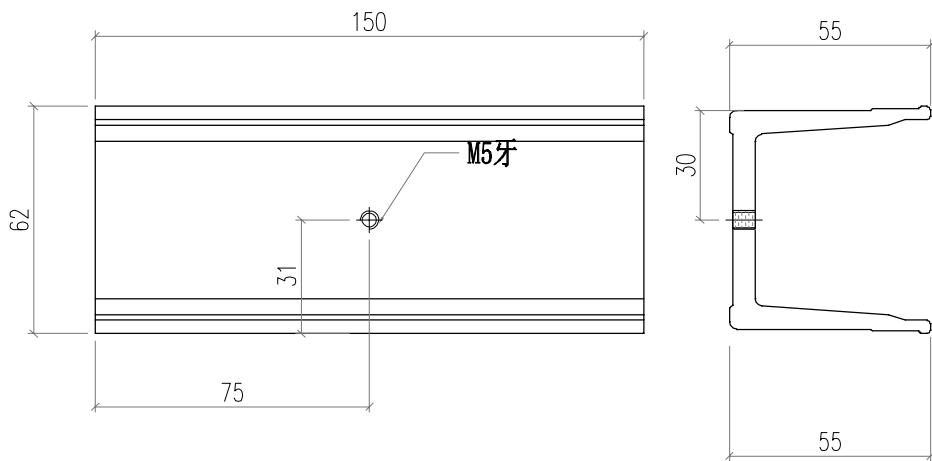

 美特鋁質有限公司 MIDI Aluminium Fabricator Ltd.				工程號 J856	類別 制圖	物料號 M1	圖號 GS01-003	
修改 A B	採用 工廠	地盤 ✓	圖紙名稱 鋁料加工圖	復核 練松文	2022-11-25 2022-11-27	數量 -	單件重量 - (KG)	
日期 12.0903.15	材料顏色 -		材料 GS01	批准 林仁安	2022-11-28			

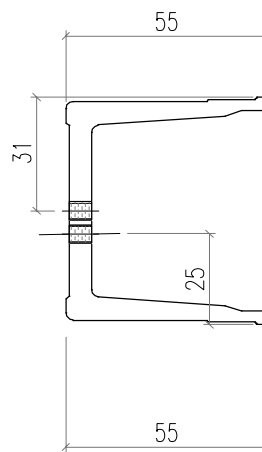
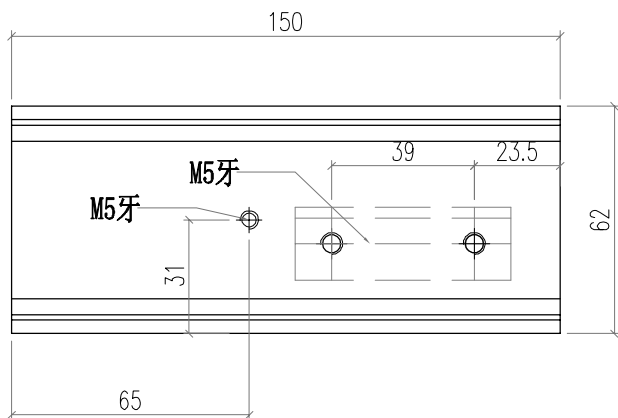

安裝J40X20-002

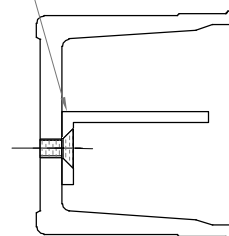

 美特鋁質有限公司 MIDI Aluminium Fabricator Ltd.				工程號	J856	類別		物料號	M1			
				地盘	天榮站	制圖	李傳鵬	2022-11-25	圖號	FP-01		
修改		採用	工廠	地盘	✓	图纸名称	铝料加工图	復核	練松文	2022-11-27	數量	9
日期		材料颜色	铬化	材料	3MM铝板	批准	林仁安	2022-11-28	單件重量	-	(KG)	

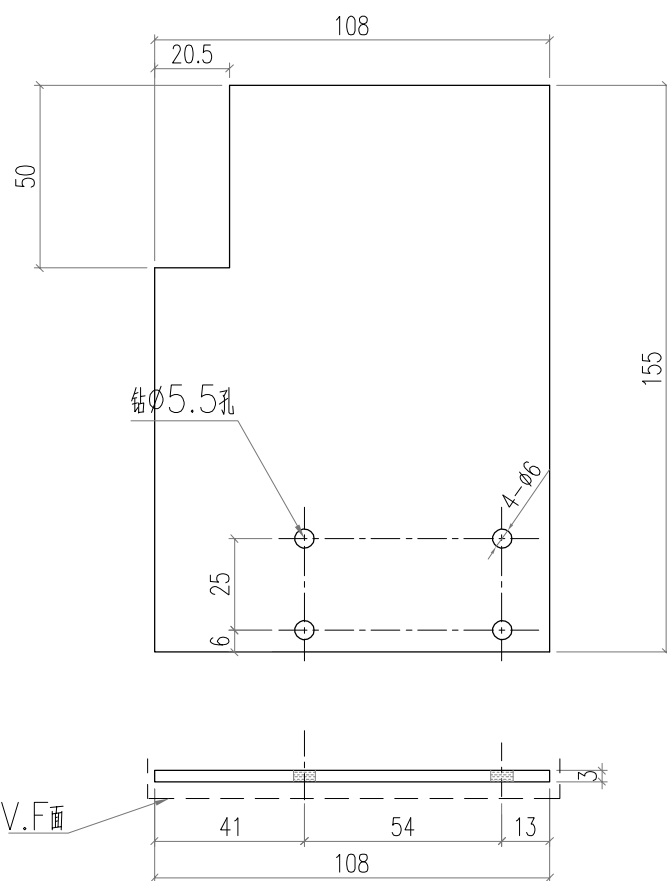

 美特鋁質有限公司 MIDI Aluminium Fabricator Ltd.				工程號 J856	類別 制圖	物料號 M1		
				地盘 天榮站	制圖 李傳鵬	2022-11-25	圖號 FP-02	
修改 日期		採用工廠 <input type="checkbox"/>	地盘 <input checked="" type="checkbox"/>	图纸名称 铝料加工图	復核 練松文	2022-11-27	數量 9	
				材料 3MM铝板	批准 林仁安	2022-11-28	單件重量 -	(KG)

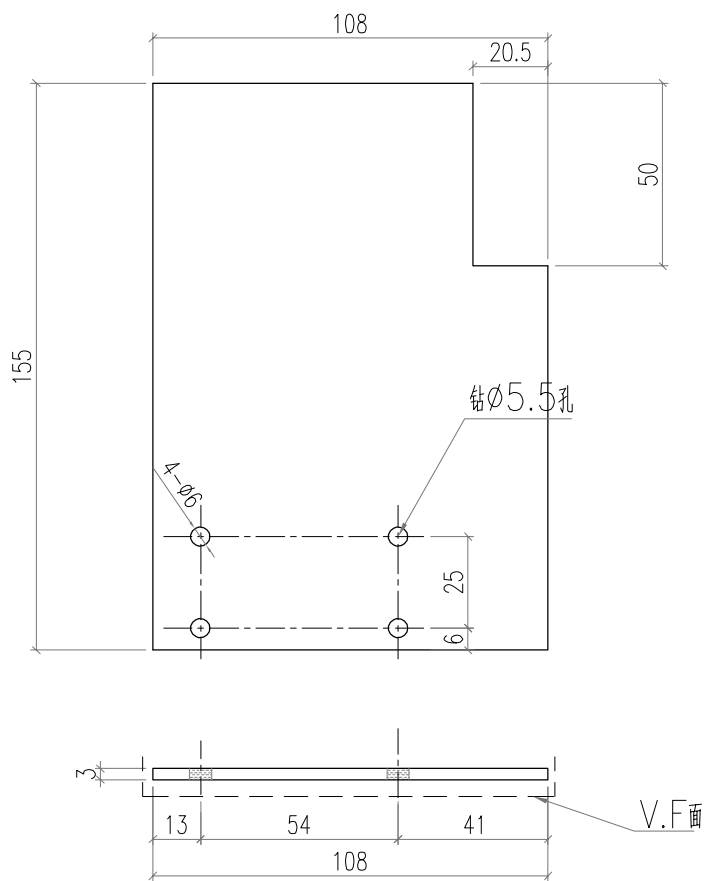

 美特鋁質有限公司 MIDI Aluminium Fabricator Ltd.				工程號 J856	類別 天榮站	物料號 M1	圖號 AC03-P1	
修改 日期	採用 工廠	地盤 <input checked="" type="checkbox"/>	圖紙名稱 鋁料加工圖	制圖 李傳鵬	2022-11-25	數量 -	單件重量 - (KG)	
	材料顏色 AC03		材料 AC03	復核 練松文	2022-11-27			
				批准 林仁安	2022-11-28			

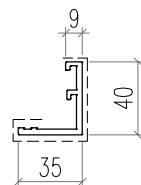
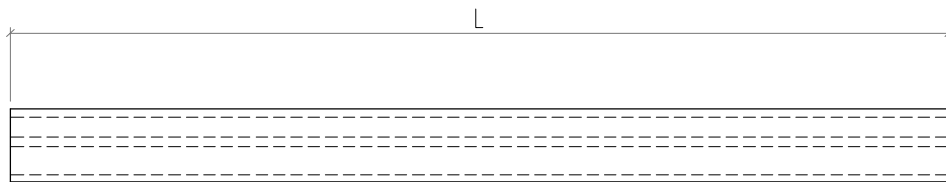

序号	加工图编号	材料名称	长度	支/幅
1				
2	AC03-P1-2	AC03	630	21
3				
4				
5				
6				
7				
8	AC03-P1-8	AC03	1787.5	4
9	AC03-P1-9	AC03	1567.5	10
10	AC03-P1-10	AC03	834	2
11	AC03-P1-11	AC03	2180	5
12	AC03-P1-12	AC03	834	6
13	AC03-P1-13	AC03	1387.5	5
14				
15				
16	AC03-P1-16	AC03	1300	1
17	AC03-P1-17	AC03	880	2
18	AC03-P1-18	AC03	1187.5	1
19	AC03-P1-19	AC03	900	2
20	AC03-P1-20	AC03	1300	1





AT01-TD15	水槽料组装图
AT01-TD16	水槽料组装图
AT01-TD17	水槽料组装图
AT01-TD18	水槽料组装图
AS01-001	水槽連接片加工图
GS01-001	水槽套芯
GS01-002	水槽套芯
GS01-003	水槽套芯
J40*20-001	連接角加工图
J40*20-002	連接角加工图
FP01	封口吧加工图
FP02	封口吧加工图
AC03-P1	外盖加工图

-									
-									
-									
-									
-									
-									
-									
-									
-									
-									
-									
-									