



工程指示 / 要求簡箋 ENGINEER INSTRUCTIONS(E.I.)

工程指示編號:	EI-5992	修改版本:	-
	HK-0701		
工程編號:	J 856	工程名稱:	天榮站
收件人:	生統/梅	發件人:	Johnny
工程項目:	幕牆單元大貨/起底水糟	日期:	12/04/2023

<input checked="" type="checkbox"/> 原合約工程包	<input type="checkbox"/> 原合約工程加 / 減賬 QT-	<input type="checkbox"/> 新工程報價 QT-
--	--	------------------------------------

信件批核號碼/圖紙參考編號:	批核模具圖紙編號:
客戶指示附件:	管理內部批簽署:

<input type="checkbox"/> 初步鋁料 B.M.	<input checked="" type="checkbox"/> 加工拆圖, 然後生產	<input type="checkbox"/> 尺寸表
<input type="checkbox"/> 正式鋁料 B.M.	<input type="checkbox"/> 技術上資料/指示	<input type="checkbox"/> 報價
<input type="checkbox"/> 配件 B.M.	<input type="checkbox"/> 樣辦或貨品說明書	<input type="checkbox"/> 分判合約
<input type="checkbox"/> 其他:		

內容: 按最新Comment 幕牆單元大貨/起底水糟需更新設計生產

完成上列要求日期: 30/04/2023

國內

<input checked="" type="checkbox"/> 生產技術總監	<input checked="" type="checkbox"/> 連附件	<input type="checkbox"/> 技術部	<input type="checkbox"/> 連附件	<input type="checkbox"/> 生產部	<input type="checkbox"/> 連附件
<input type="checkbox"/> 採購部	<input type="checkbox"/> 連附件	<input checked="" type="checkbox"/> 生產統籌部	<input checked="" type="checkbox"/> 連附件	<input type="checkbox"/> 報關組	<input type="checkbox"/> 連附件
<input type="checkbox"/> 質檢部	<input type="checkbox"/> 連附件	<input type="checkbox"/> 會計部	<input type="checkbox"/> 連附件	<input type="checkbox"/> 機械設計部	<input type="checkbox"/> 連附件
<input type="checkbox"/> 香港辦	<input type="checkbox"/> 連附件	<input type="checkbox"/> 其他:			

香港

<input type="checkbox"/> 行政部	<input type="checkbox"/> 連附件	<input type="checkbox"/> 會計部	<input type="checkbox"/> 連附件	<input checked="" type="checkbox"/> 統籌部	<input checked="" type="checkbox"/> 連附件	<input type="checkbox"/> 工程部	<input type="checkbox"/> 連附件
<input type="checkbox"/> 採購部	<input type="checkbox"/> 連附件	<input type="checkbox"/> QS部	<input type="checkbox"/> 連附件	<input checked="" type="checkbox"/> 地盤管理	<input type="checkbox"/> 連附件	<input type="checkbox"/> 維修部	<input type="checkbox"/> 連附件

*發件人簽署:	*組別成員批核簽署:
傳遞編號:	項目經理簽署:

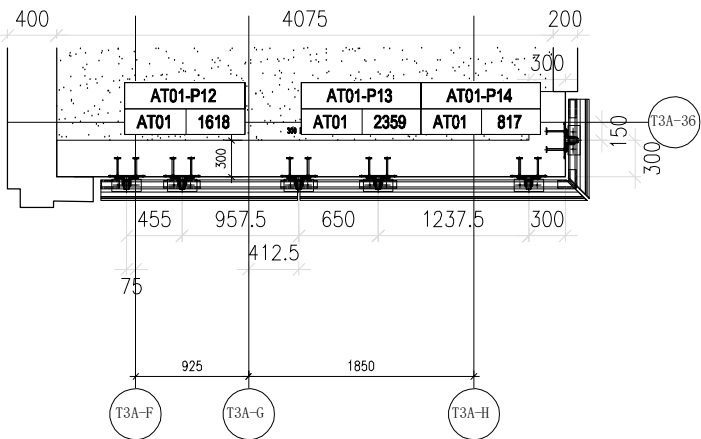

TCW-PE301-1

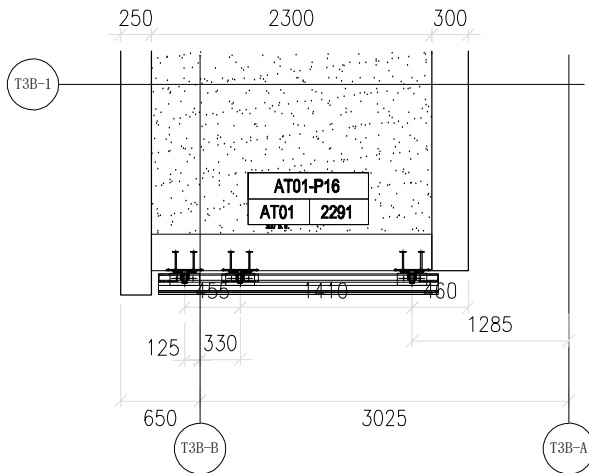

TCW-PE302-1

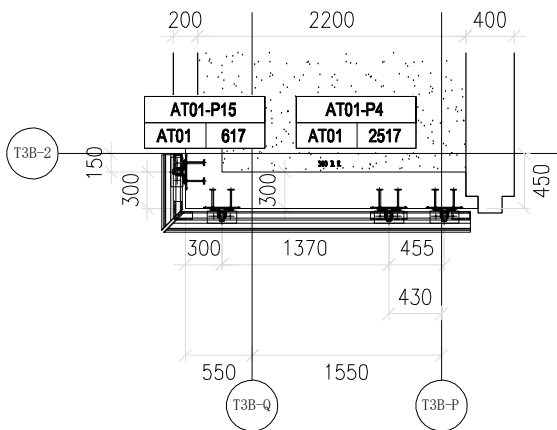

TCW-PE301-2

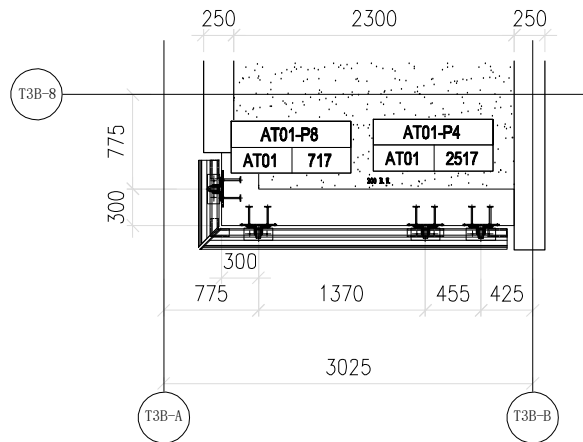

TCW-PE302-2

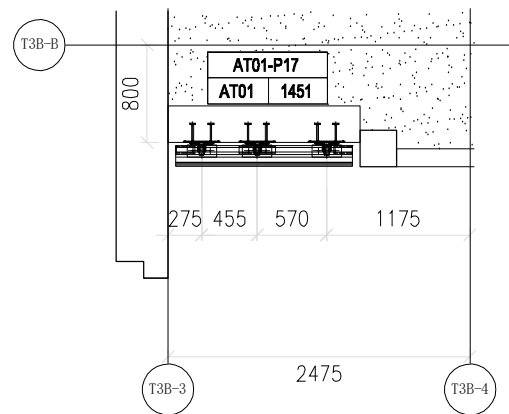

TCW-PE303-1

修改日期		美特铝质有限公司 MIDI Aluminium Fabricator Ltd.	工程號 J856	類別	物料號	-	圖號	數量	TJ-BW-A03
日期		材料顏色	圖紙名稱	天築站	復核	林仁安	2022-10-19	單件重量	(KG)
			材料	-	批准				

特式層/待加工

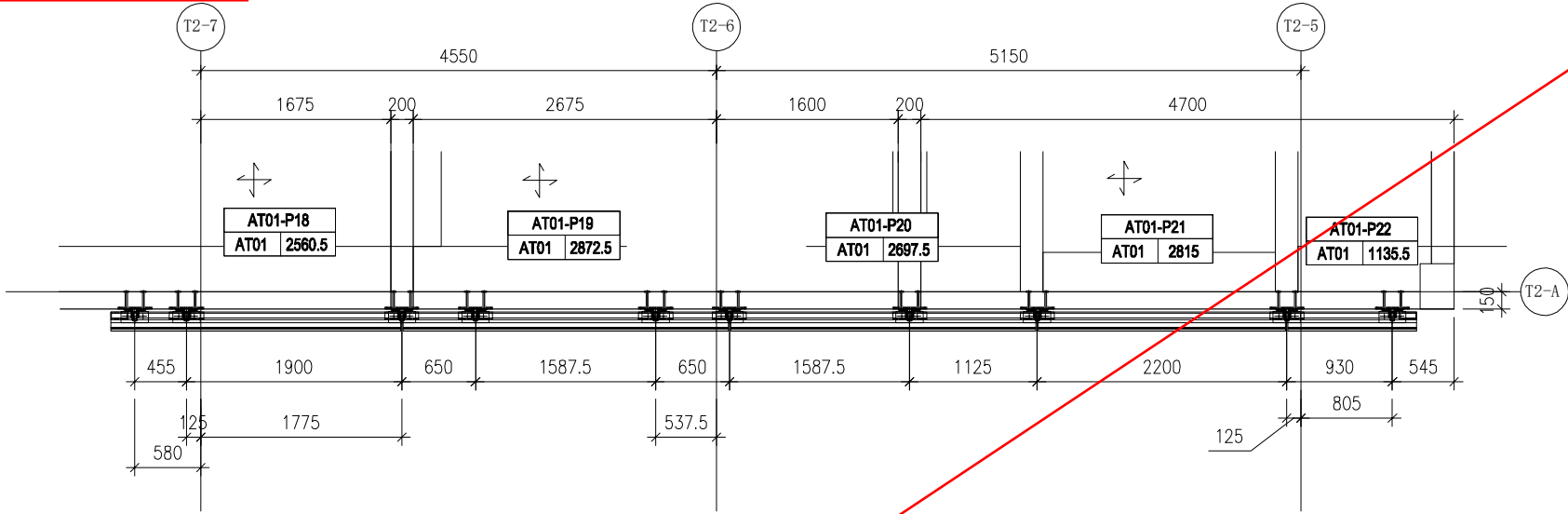

T2-SU-CW1

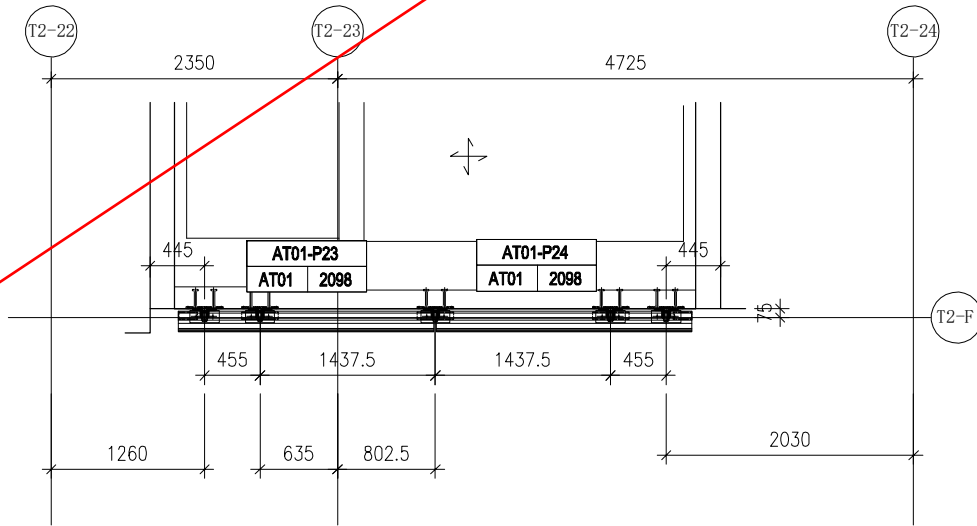

T2-SU-CW2

修改日期	MIDI Aluminum Fabricator Ltd.	美特鋁質有限公司	工程號 J856	類別	物料號	圖號	數量	TJ-BW-B03
日期	材料顏色	圖紙名稱	圖紙名稱	復核 林仁安	2022-10-19	2022-10-19	-	-
		材料	-	批准	2022-10-19	單件重量	(KG)	

特式層/待加工

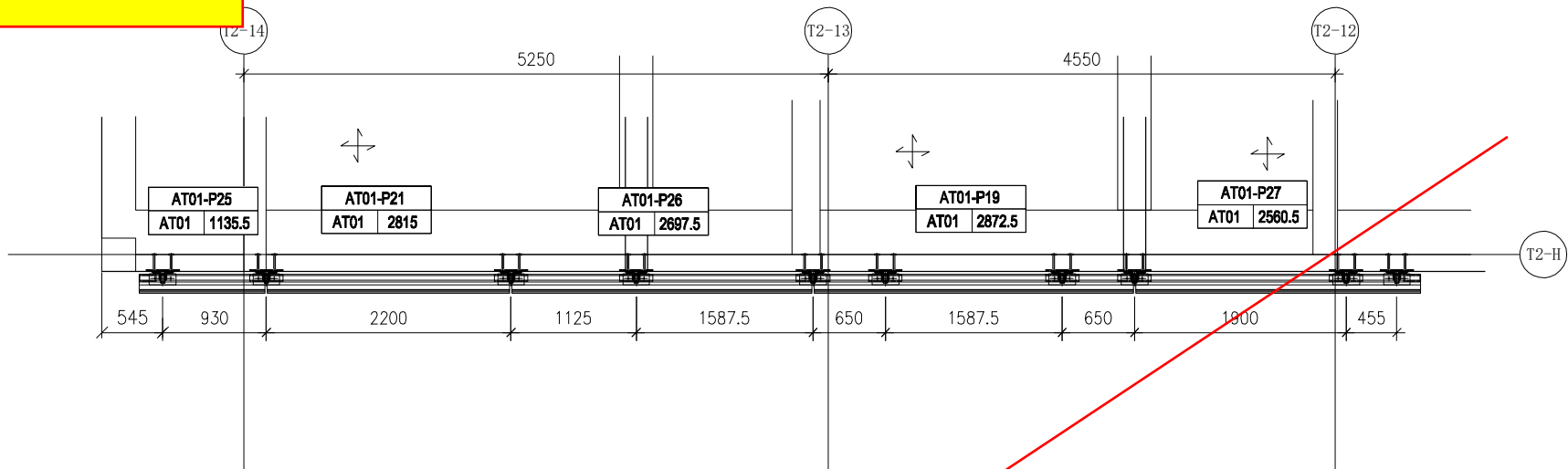

T2-SU-CW3

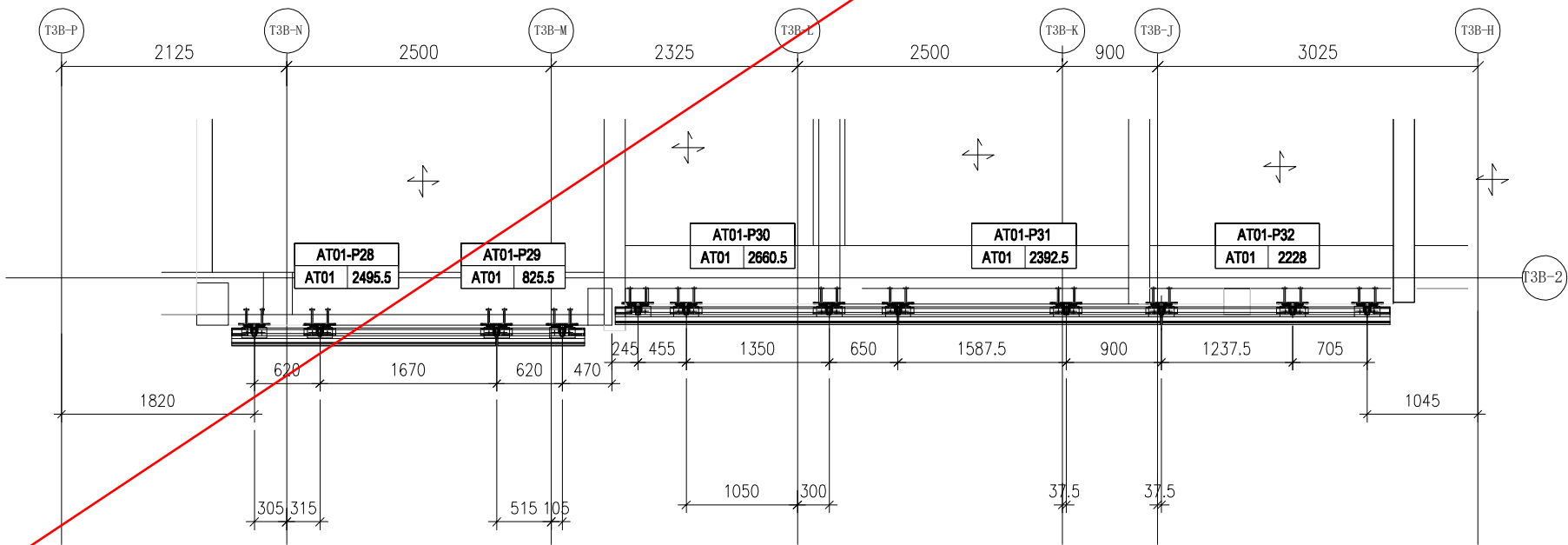

T3-SU-CW1

修改日期		美特鋁質有限公司 MIDI Aluminum Fabricator Ltd.	工程號 J856	類別	物料號
採用工廠	地盤		天梁站	制圖 陳梓豪	2022-10-19
材料顏色			圖紙名稱 零件位置圖	復核 蔡松文	2022-10-19
			材料	批准 林仁安	2022-10-19
				數量	TJ-BM-B03
				單件重量	(KG)

圖則登記表
DRAWING REGISTER

工程名稱 Project Title: 啟德站-天榮站起底水槽料拆圖	接收日期 Receiving Date (適用於客戶圖則)
工程編號 Project No: J-856	

分發予 Distributed To	發出日期 Issued Date
	年 23
	月 04
	日 02

圖則編號 Drg. No.	圖則名稱 Drawing Title	修訂編號 Revision No.
AT01-F01	水槽料加工圖	-
AT01-F02	水槽料加工圖	-
AT01-F03	水槽料加工圖	-
AT01-F04	水槽料加工圖	-
AT01-F05	水槽料加工圖	-
AT01-F06	水槽料加工圖	-
AT01-F07	水槽料加工圖	-
AT01-F08	水槽料加工圖	-
AT01-F09	水槽料加工圖	-
AT01-F10	水槽料加工圖	-
AT01-F11	水槽料加工圖	-
AT01-F12	水槽料加工圖	-
AT01-F13	水槽料加工圖	-
AT01-F14	水槽料加工圖	-
AT01-F15	水槽料加工圖	-
AT01-F16	水槽料加工圖	-
AT01-F17	水槽料加工圖	-
AT01-F18	水槽料加工圖	-
AT01-F19	水槽料加工圖	-
AT01-F20	水槽料加工圖	-
AT01-F21	水槽料加工圖	-
AT01-F22	水槽料加工圖	-
AT01-F23	水槽料加工圖	-
AT01-F24	水槽料加工圖	-
AT01-F25	水槽料加工圖	-
AT01-F26	水槽料加工圖	-
AT01-F27	水槽料加工圖	-
AT01-F28	水槽料加工圖	-
AT01-F29	水槽料加工圖	-
AT01-F30	水槽料加工圖	-
AT01-F31	水槽料加工圖	-
AT01-F32	水槽料加工圖	-

FP02	封口吧加工图
AC03-P1	外盖加工图
AC03-P2	外盖加工图
AC03-P3	外盖加工图

-									
-									
-									
-									

 美特鋁質有限公司 MIDI Aluminium Fabricator Ltd.			工程號 J856 地盘 天榮站	類別 制圖 李傳鵬 復核 練松文 批准 林仁安	物料號 M1 2022-11-25 2022-11-27 2022-11-28	圖號 AT01-F02 數量 - 單件重量 - (KG)
修改 日期	採用工廠 材料颜色 -	地盤 <input checked="" type="checkbox"/>	图纸名称 铝料加工图 材料 AT01			

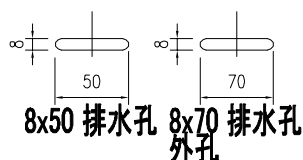
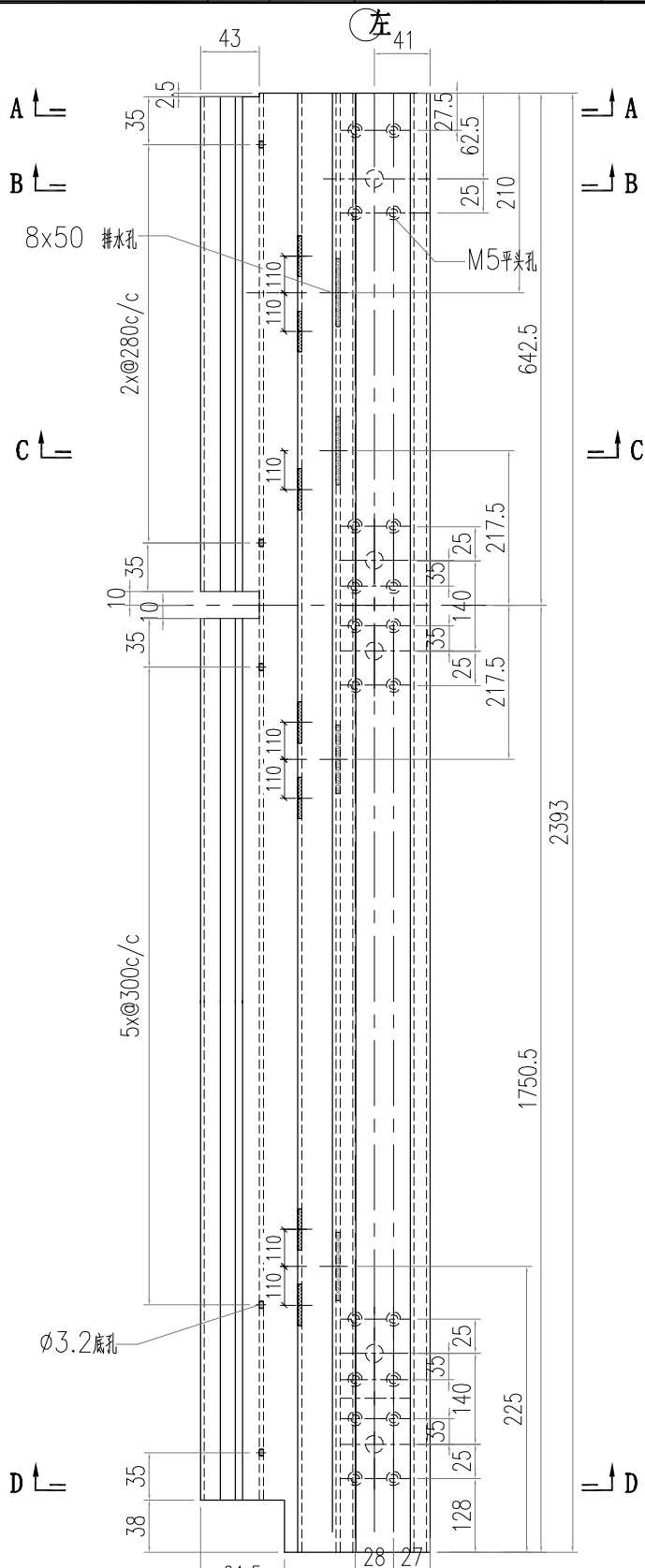
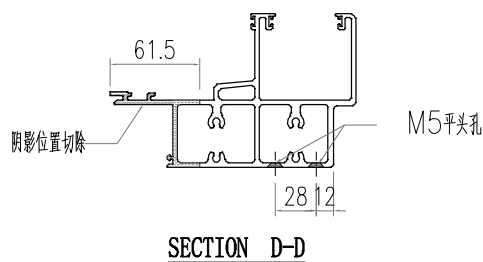
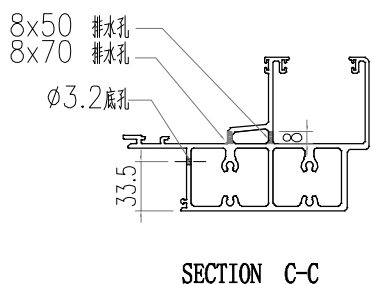
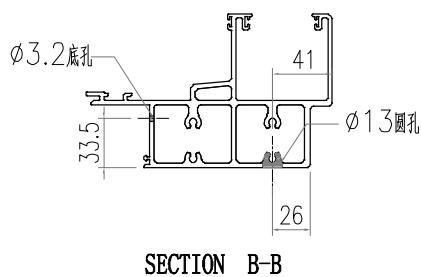
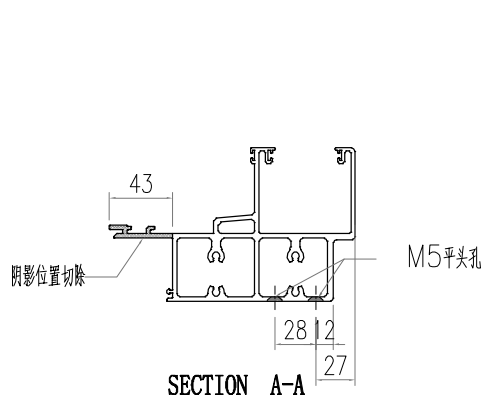

 美特鋁質有限公司 MIDI Aluminium Fabricator Ltd.			工程號 J856 地盘 天榮站	類別 制圖 李傳鵬 復核 練松文 批准 林仁安	物料號 M1 2022-11-25 2022-11-27 2022-11-28	圖號 AT01-F04 數量 - 單件重量 - (KG)
修改 日期	採用工廠 材料颜色 -	地盤 ✓	图纸名称 铝料加工图 材料 AT01			

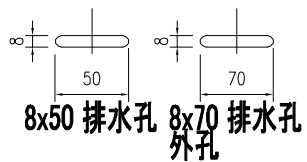
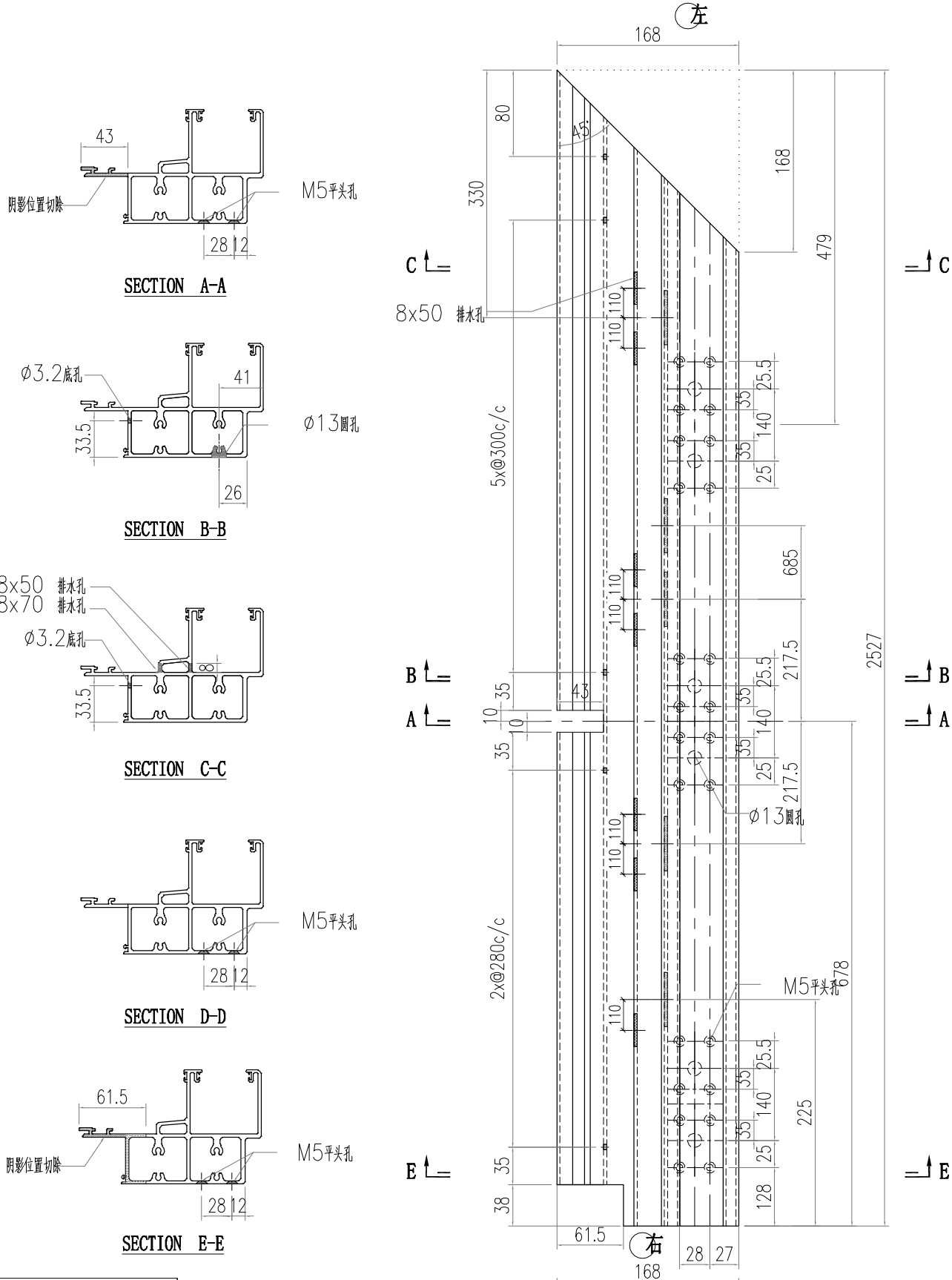

 美特鋁質有限公司 MIDI Aluminium Fabricator Ltd.			工程號 J856 地盘 天榮站	類別 制圖 李傳鵬 復核 練松文 批准 林仁安	物料號 M1 2022-11-25 2022-11-27 2022-11-28	圖號 AT01-F05 數量 - 單件重量 - (KG)
修改 日期	採用工廠 材料颜色 -	地盤 ✓	图纸名称 铝料加工图 材料 AT01			

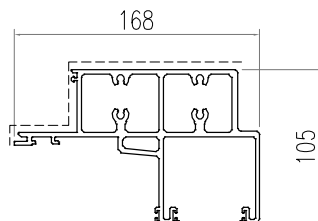
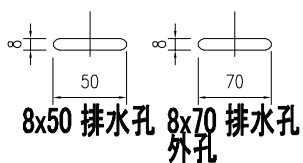
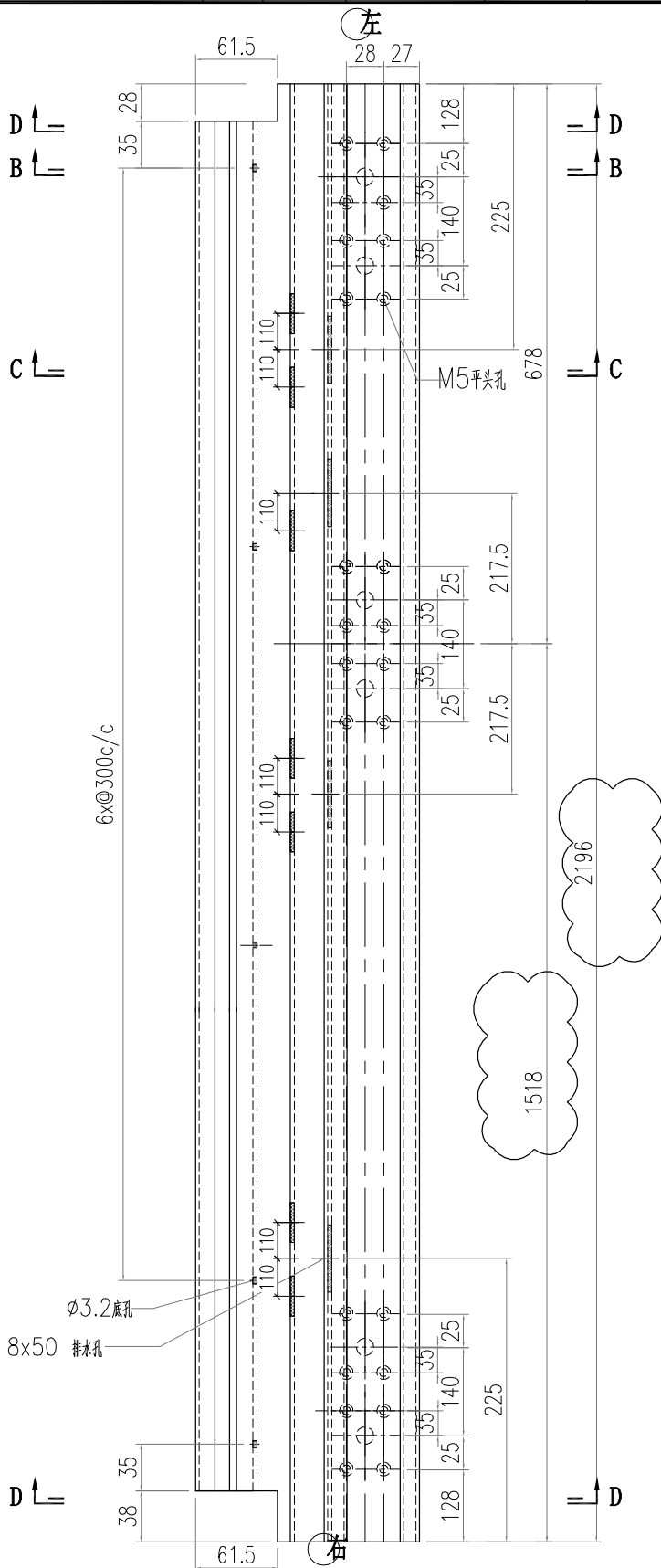
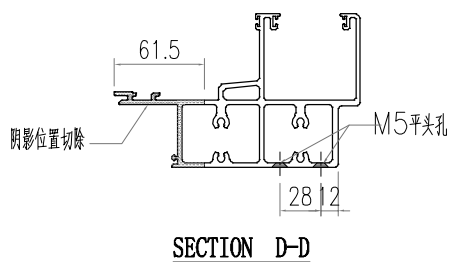
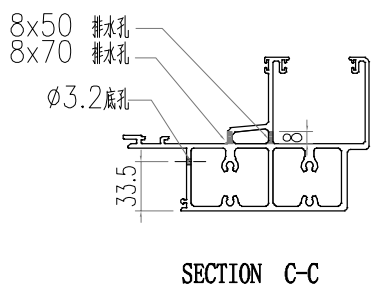
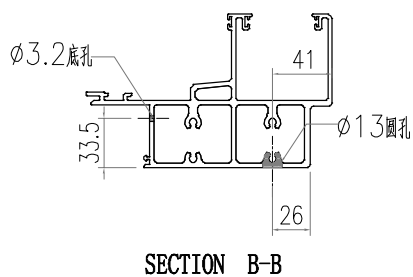
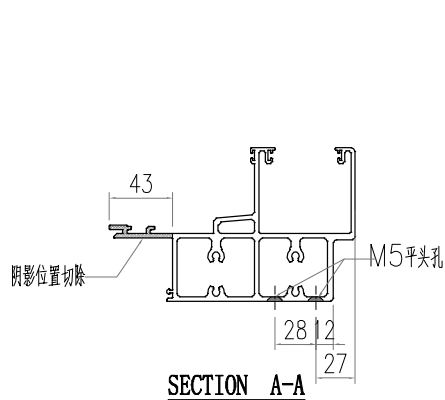

 美特鋁質有限公司 MIDI Aluminium Fabricator Ltd.				工程號 J856 地盘 天榮站	類別 制圖 李傳鵬 復核 練松文 批准 林仁安	物料號 M1 2022-11-25 2022-11-27 2022-11-28	圖號 AT01-F06 數量 - 單件重量 - (KG)
修改 日期	採用工廠 材料颜色 -	地盤 <input checked="" type="checkbox"/>	图纸名称 铝料加工图 材料 AT01				

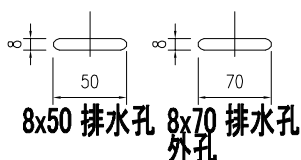
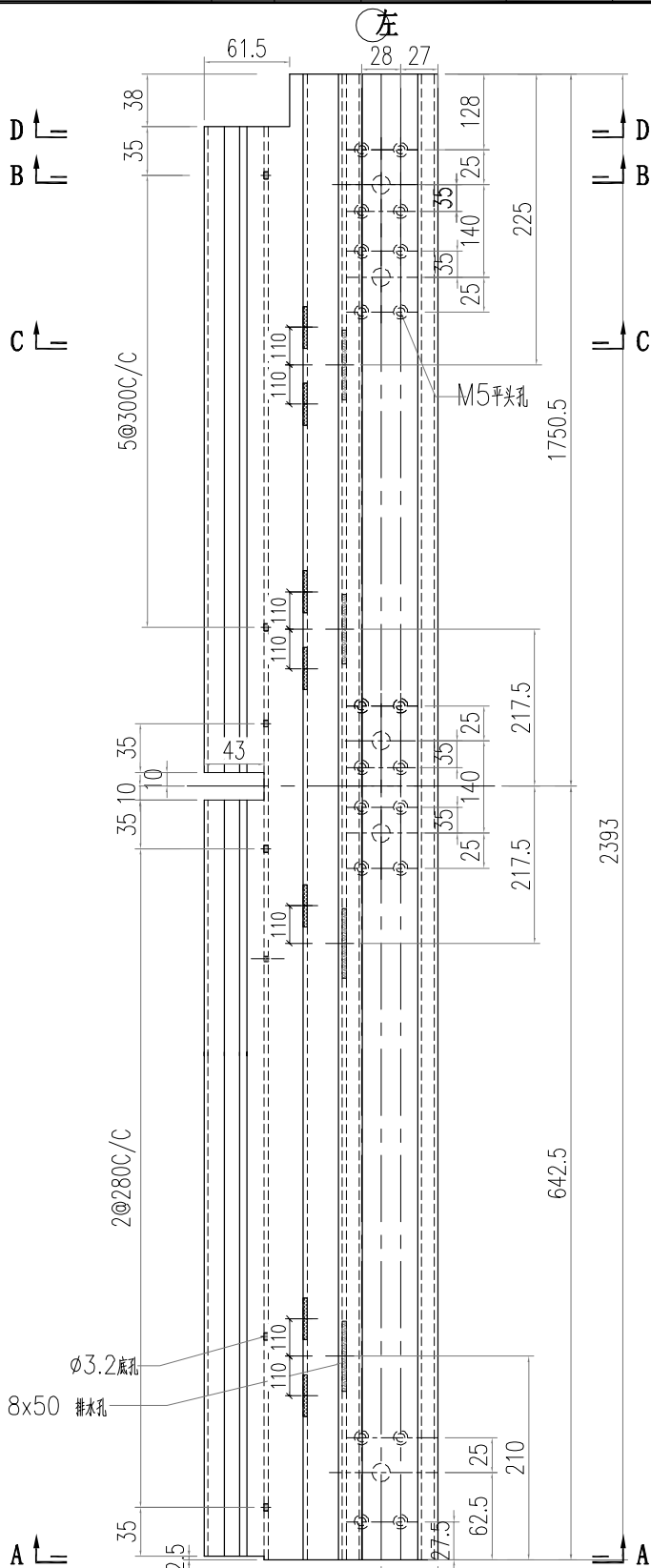
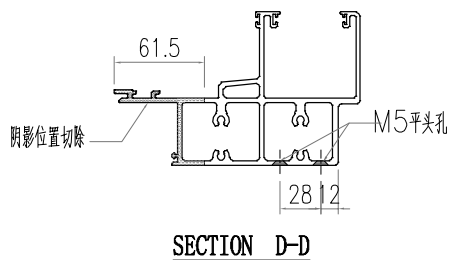
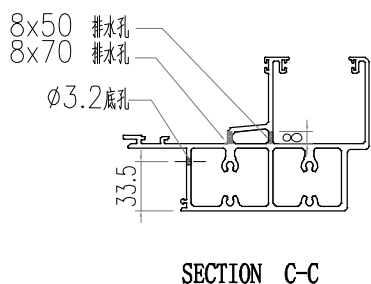
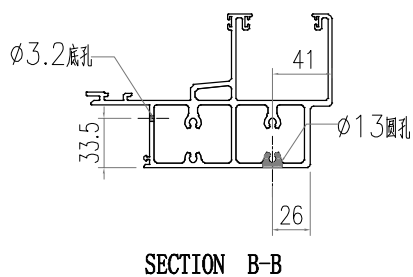
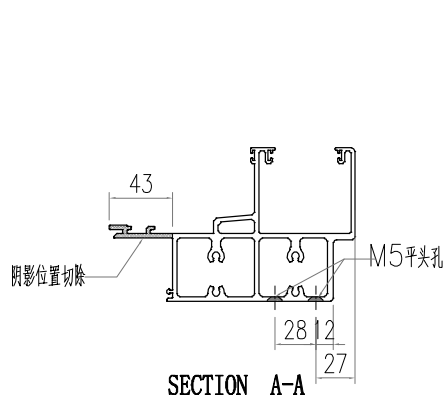

 美特鋁質有限公司 MIDI Aluminium Fabricator Ltd.		工程號 J856 地盘 天榮站	類別 制圖 李傳鵬 復核 練松文 批准 林仁安	物料號 M1 2022-11-25 2022-11-27 2022-11-28	圖號 AT01-F07 數量 - 單件重量 - (KG)
修改 日期	採用工廠 材料颜色 -	地盤 <input checked="" type="checkbox"/>	图纸名称 铝料加工图 材料 AT01		

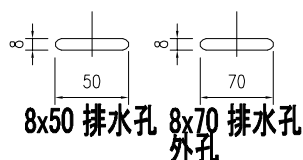
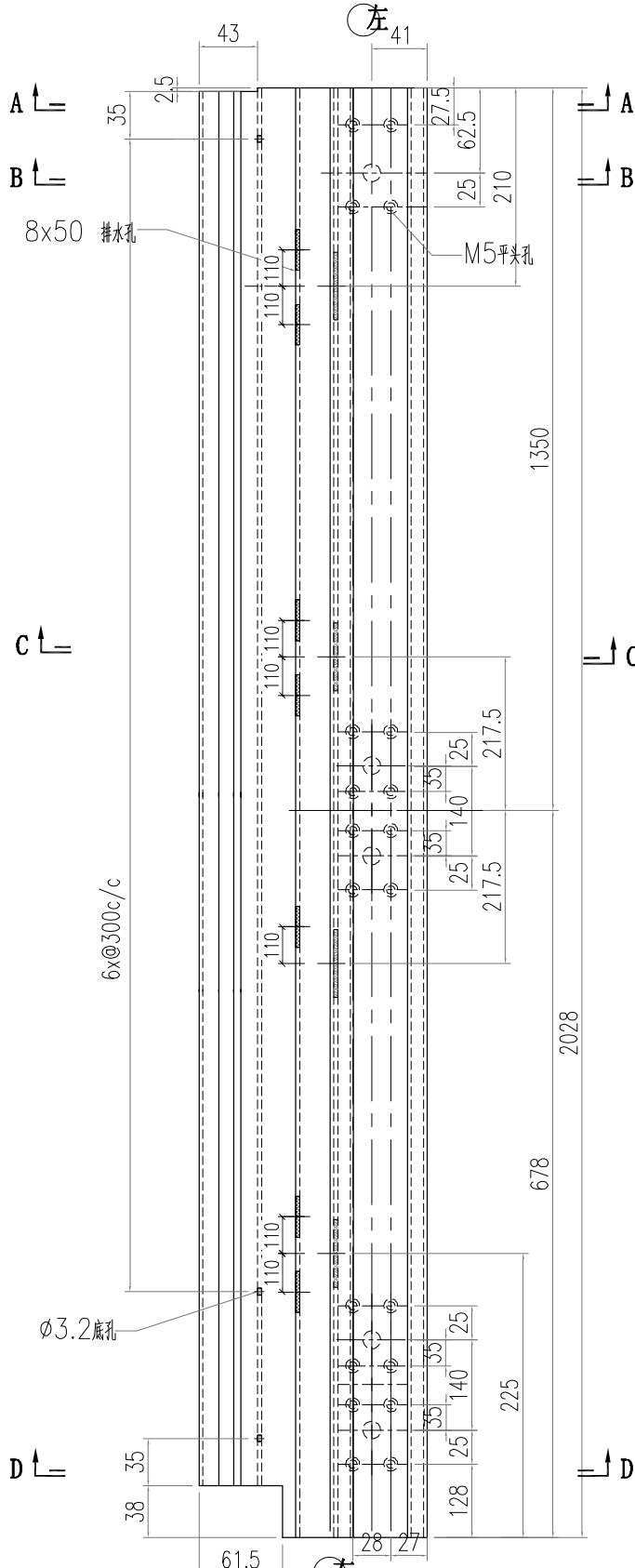
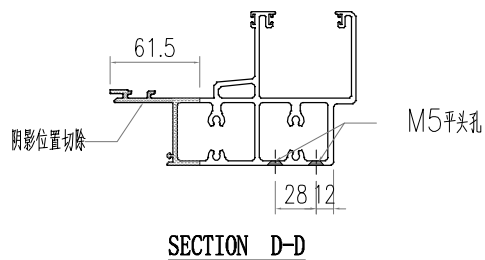
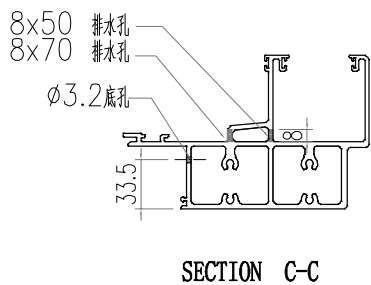
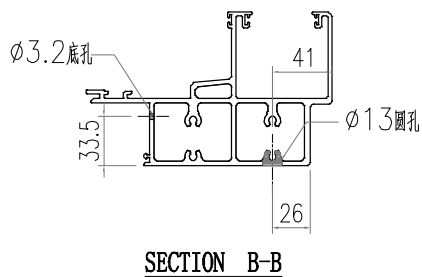
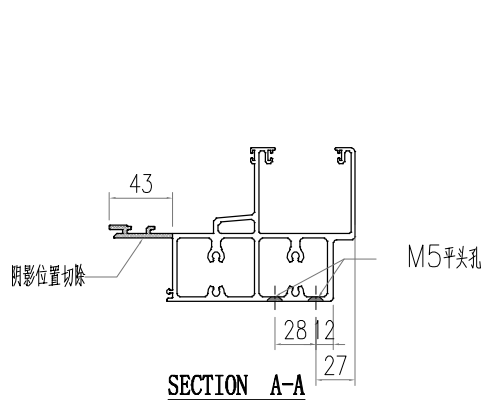

 美特鋁質有限公司 MIDI Aluminium Fabricator Ltd.		工程號 J856 地盘 天榮站	類別 制圖 李傳鵬 復核 練松文 批准 林仁安	物料號 M1 2022-11-25 2022-11-27 2022-11-28	圖號 AT01-F08 數量 - 單件重量 - (KG)
修改 日期	採用工廠 材料颜色 -	图纸名称 铝料加工图 材料 AT01			

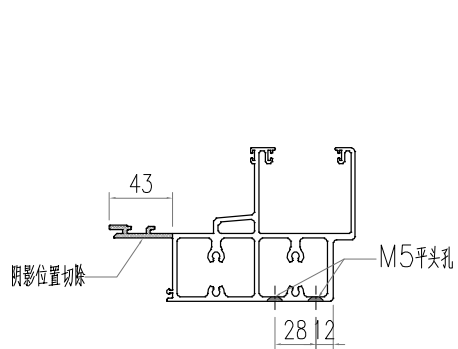

SECTION A-A

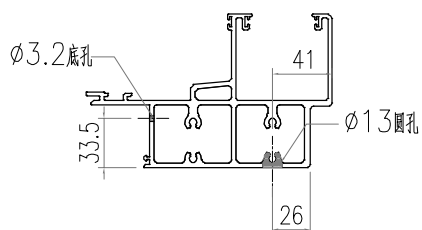

SECTION B-B

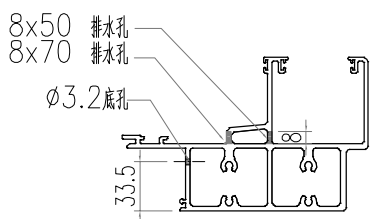

SECTION C-C

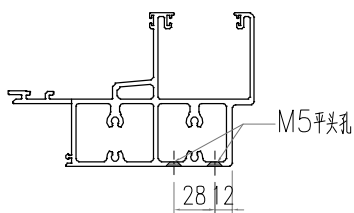

SECTION D-D

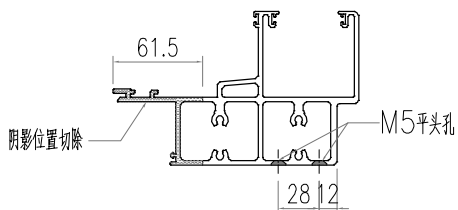

SECTION E-E

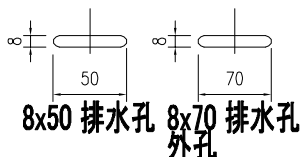
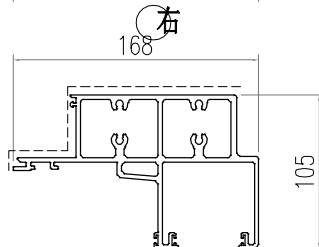
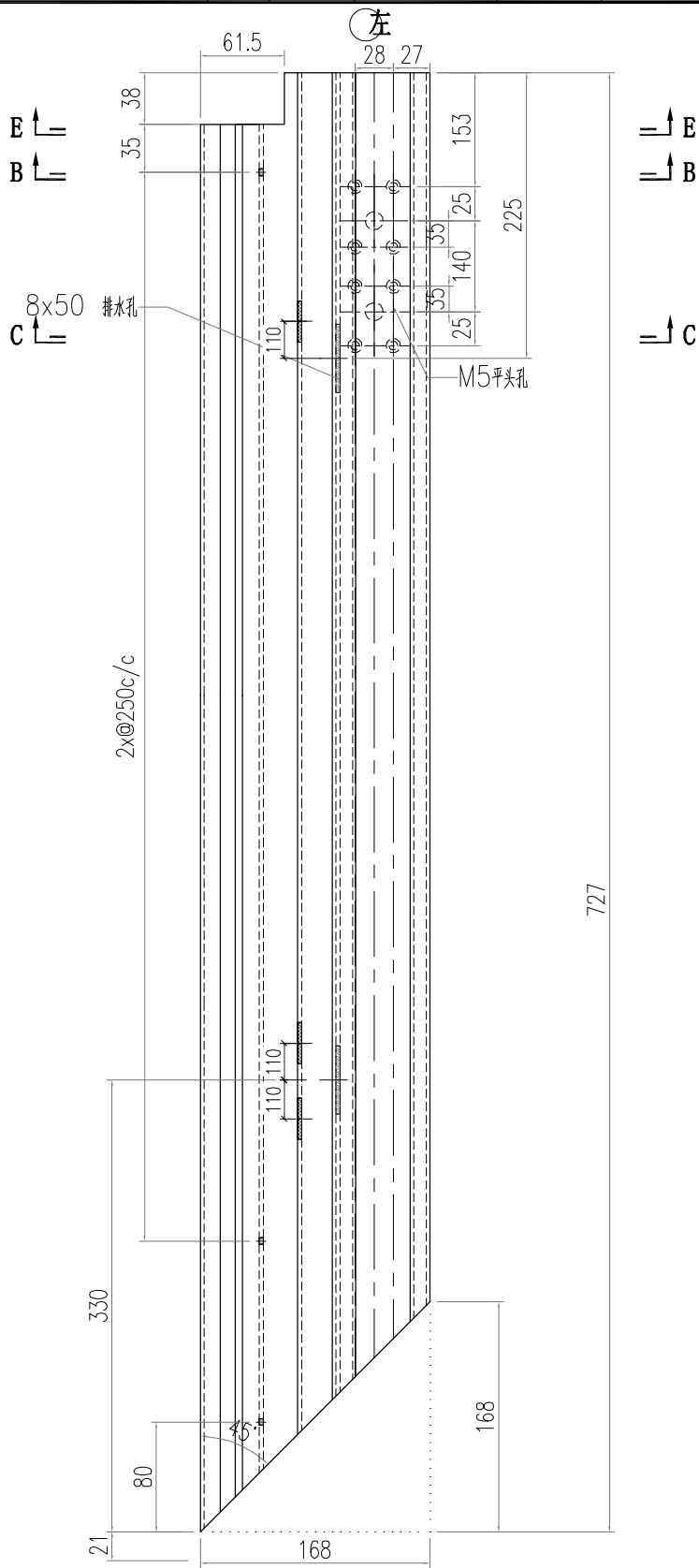

 美特鋁質有限公司 MIDI Aluminium Fabricator Ltd.			工程號 J856 地盘 天榮站	類別 制圖 李傳鵬 復核 練松文 批准 林仁安	物料號 M1 2022-11-25 2022-11-27 2022-11-28	圖號 AT01-F09 數量 - 單件重量 - (KG)
修改 日期	採用工廠 材料颜色 -	地盤 <input checked="" type="checkbox"/>	图纸名称 铝料加工图 材料 AT01			

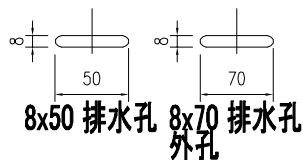
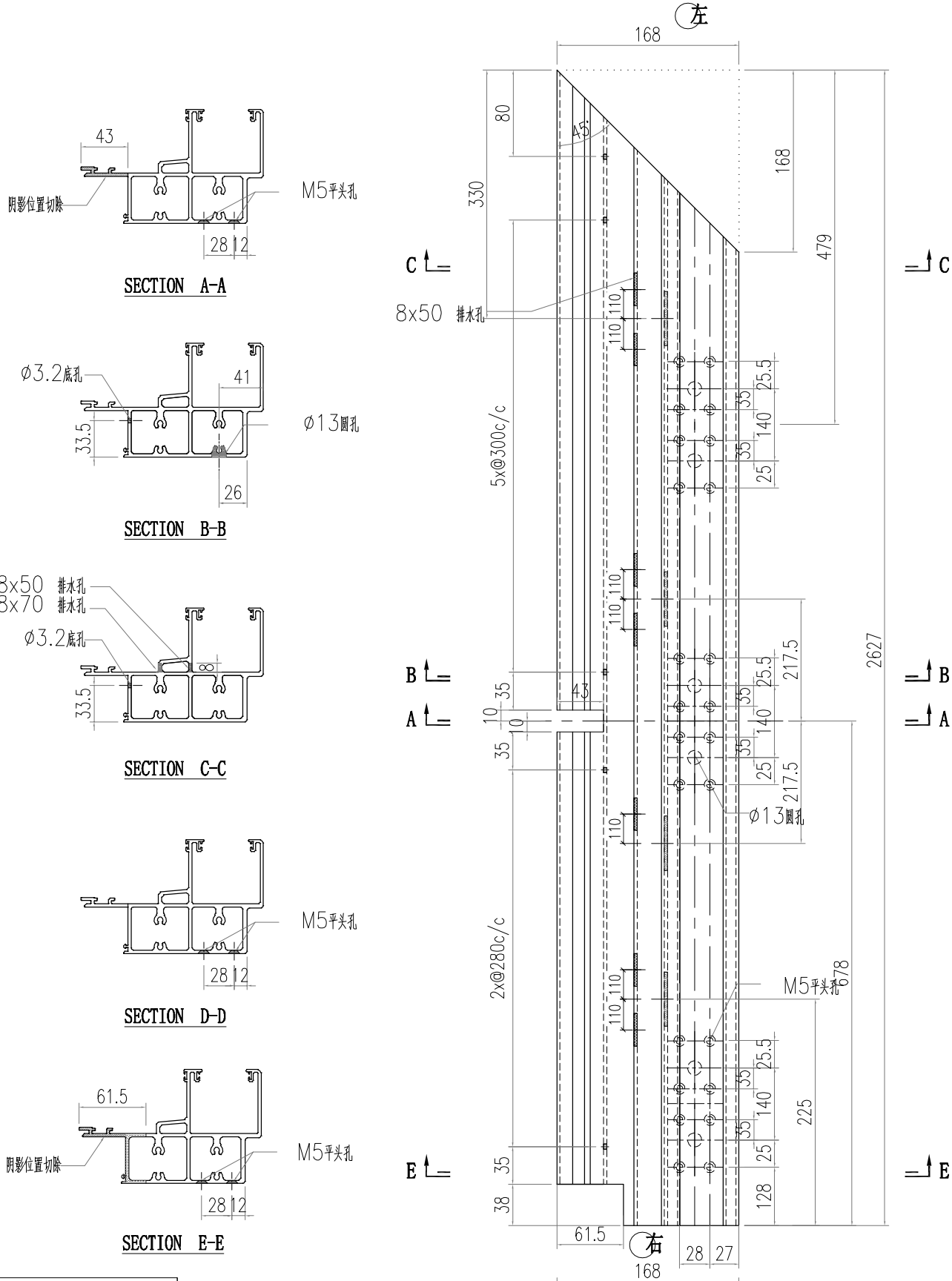

 美特鋁質有限公司 MIDI Aluminium Fabricator Ltd.				工程號 J856 地盘 天榮站	類別 制圖 李傳鵬 復核 練松文 批准 林仁安	物料號 M1 2022-11-25 2022-11-27 2022-11-28	圖號 AT01-F15 數量 - 單件重量 - (KG)
修改 日期	採用工廠 材料颜色 -	地盘 <input checked="" type="checkbox"/>	图纸名称 铝料加工图 材料 AT01				

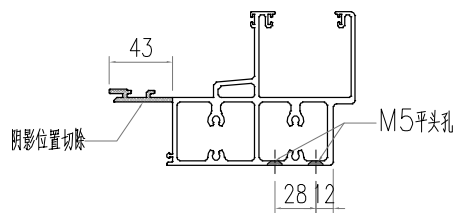

SECTION A-A

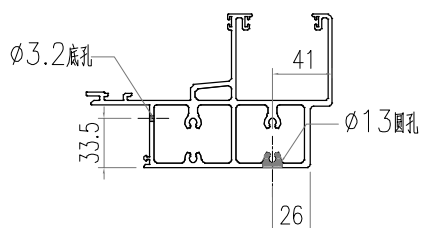

SECTION B-B

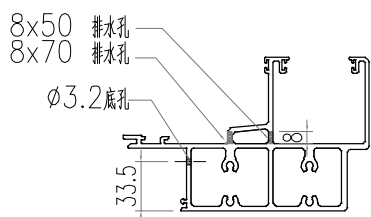

SECTION C-C

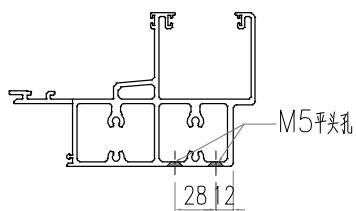

SECTION D-D

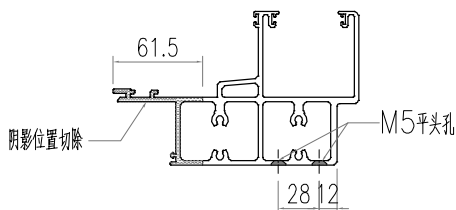

SECTION E-E

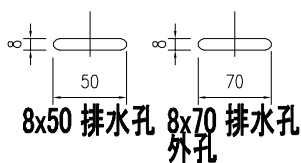
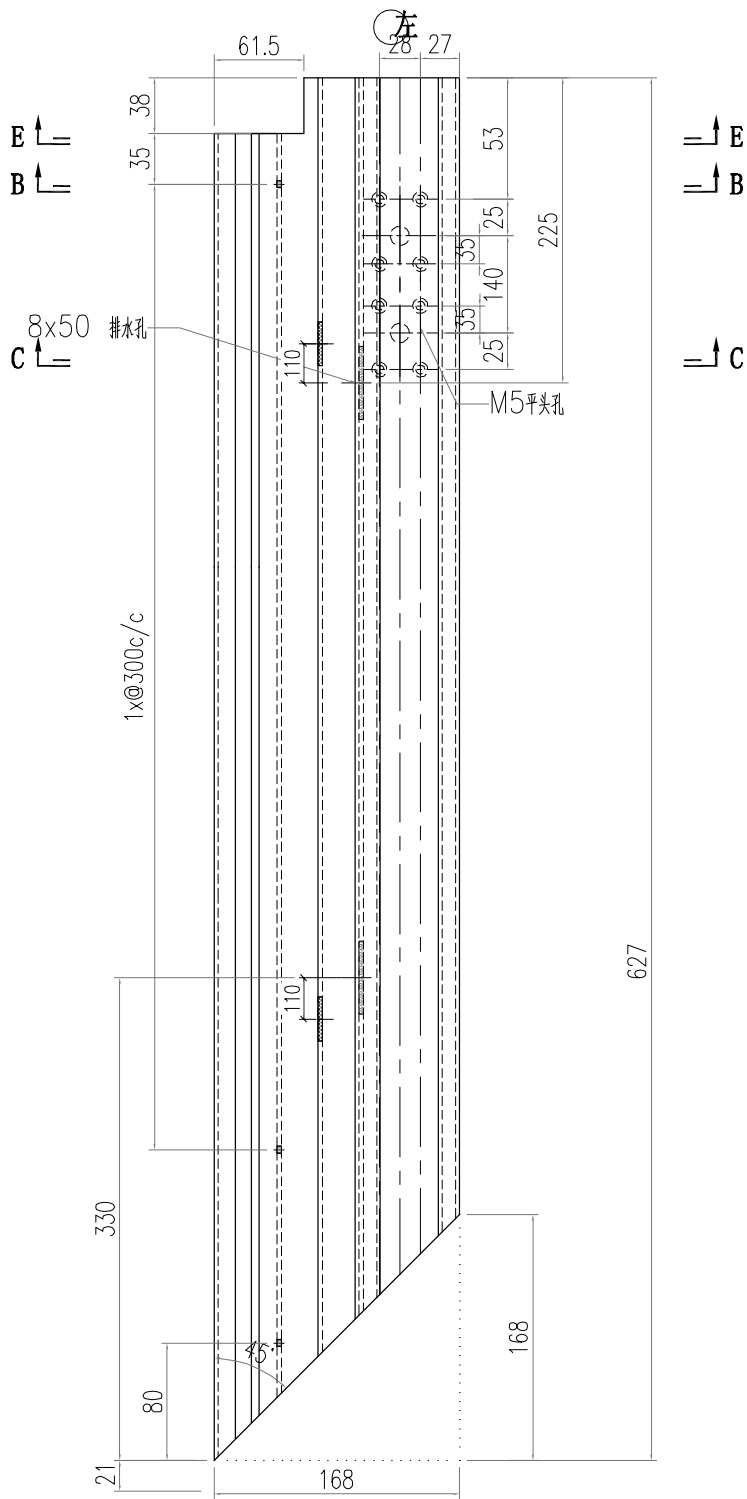

 美特鋁質有限公司 MIDI Aluminium Fabricator Ltd.			工程號 J856 地盘 天榮站	類別 制圖 李傳鵬 復核 練松文 批准 林仁安	物料號 M1 2022-11-25 2022-11-27 2022-11-28	圖號 AT01-F16 數量 - 單件重量 - (KG)
修改 日期	採用工廠 材料颜色 -	地盤 ✓ 图纸名称 铝料加工图 材料 AT01				

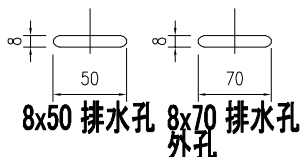
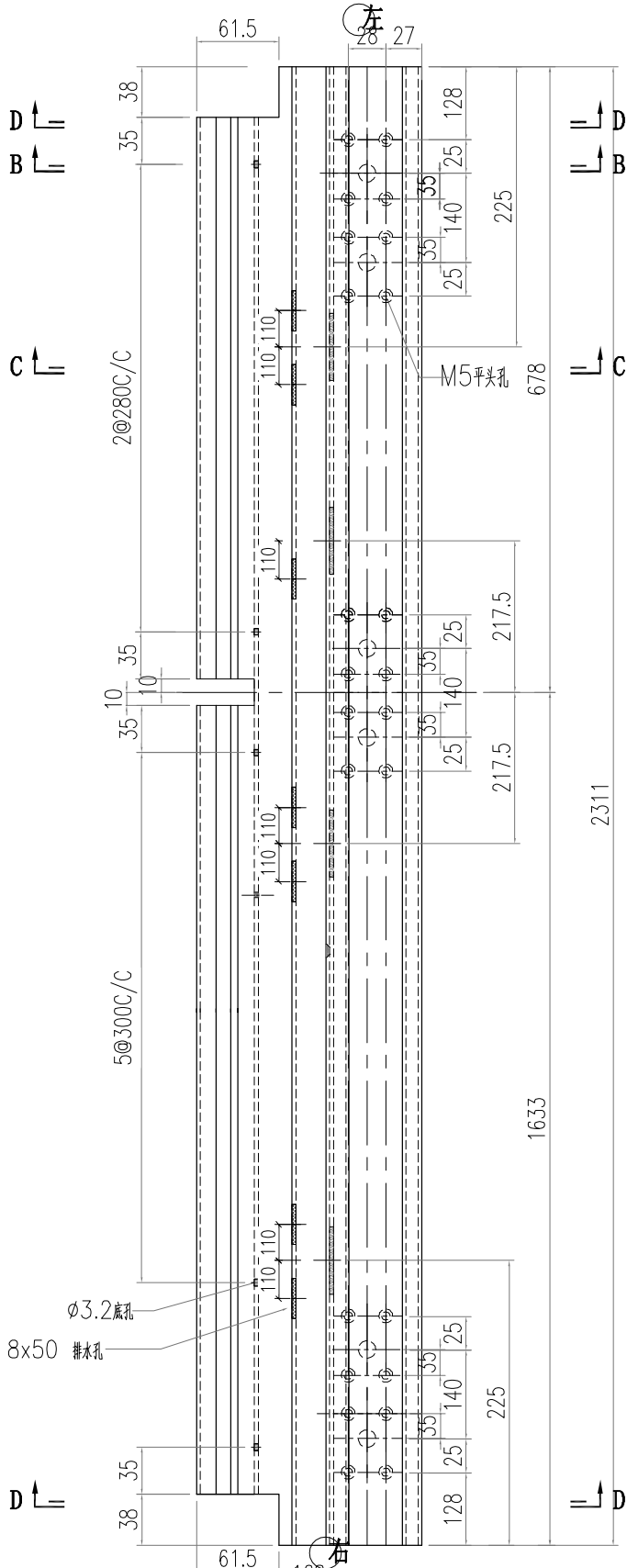
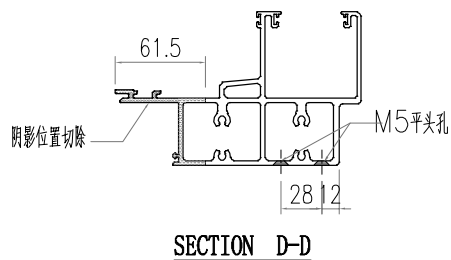
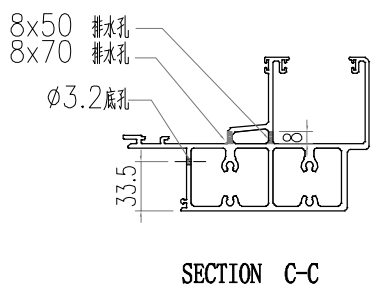
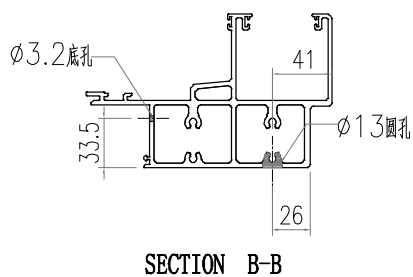
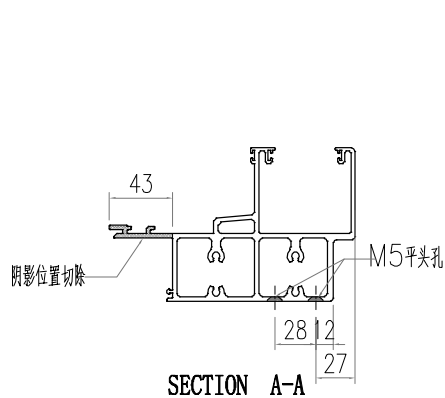

 美特鋁質有限公司 MIDI Aluminium Fabricator Ltd.				工程號 J856 地盘 天榮站	類別 制圖 李傳鵬 復核 練松文 批准 林仁安	物料號 M1 2022-11-25 2022-11-27 2022-11-28	圖號 AT01-F17 數量 - 單件重量 - (KG)
修改 日期	採用工廠 材料颜色 -	地盤 <input checked="" type="checkbox"/>	图纸名称 铝料加工图 材料 AT01				

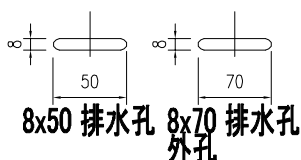
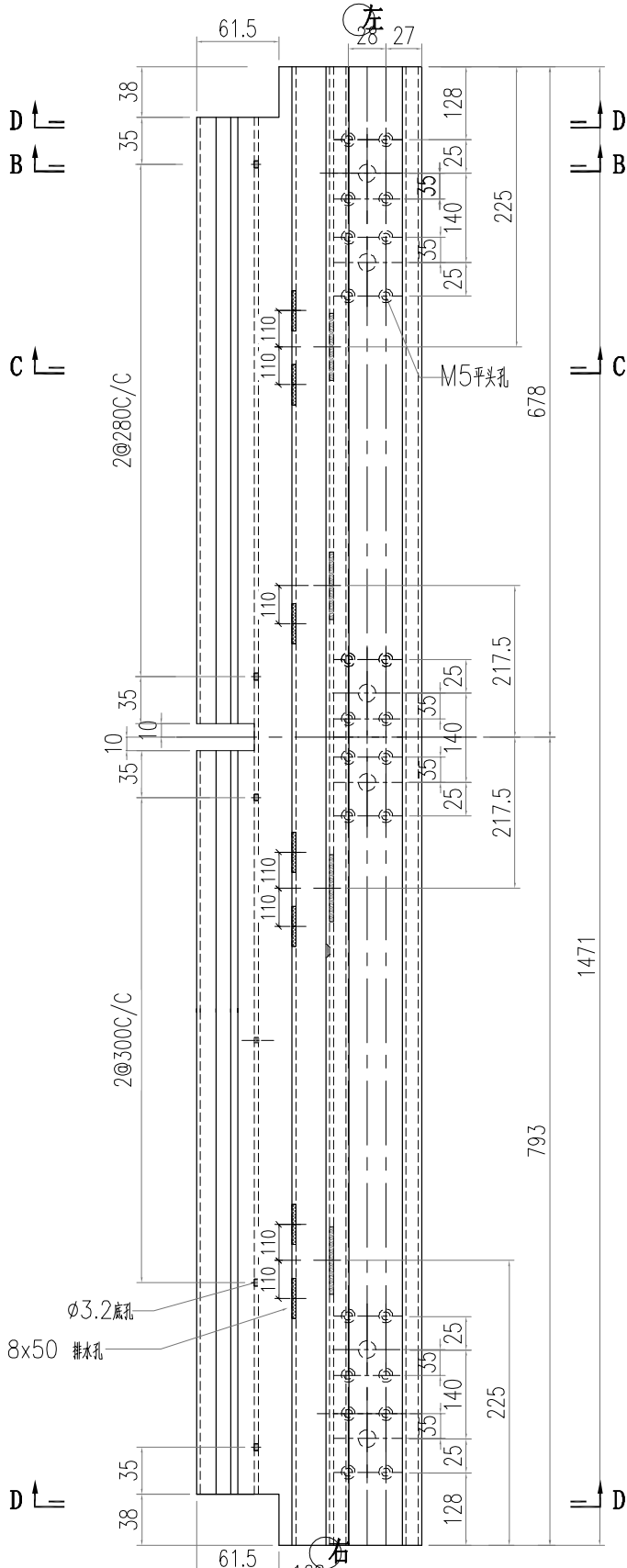
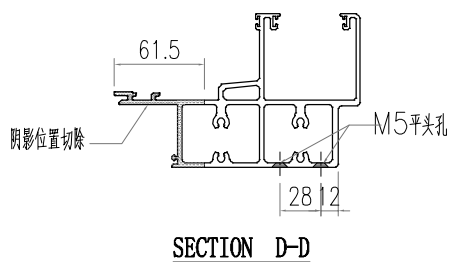
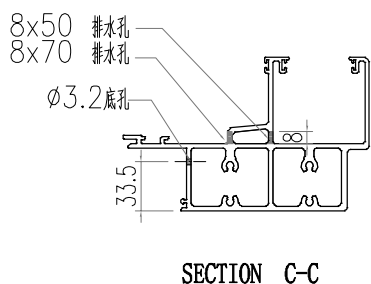
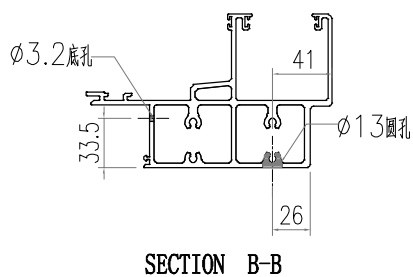
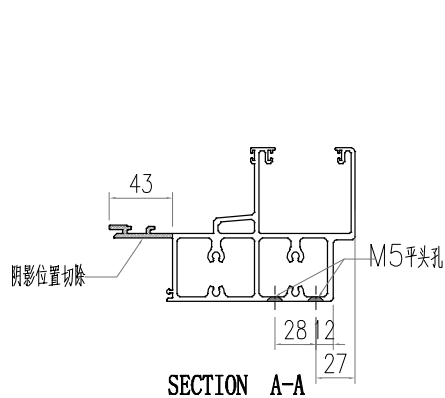

 美特鋁質有限公司 MIDI Aluminium Fabricator Ltd.				工程號 J856 地盘 天榮站	類別 制圖 李傳鵬 復核 練松文 批准 林仁安	物料號 M1 2022-11-25 2022-11-27 2022-11-28	圖號 AT01-P01 數量 - 單件重量 - (KG)
修改 日期	採用 工廠	地盤 <input checked="" type="checkbox"/>	图纸名称 铝料加工图 材料 AT01				
材料颜色 -							

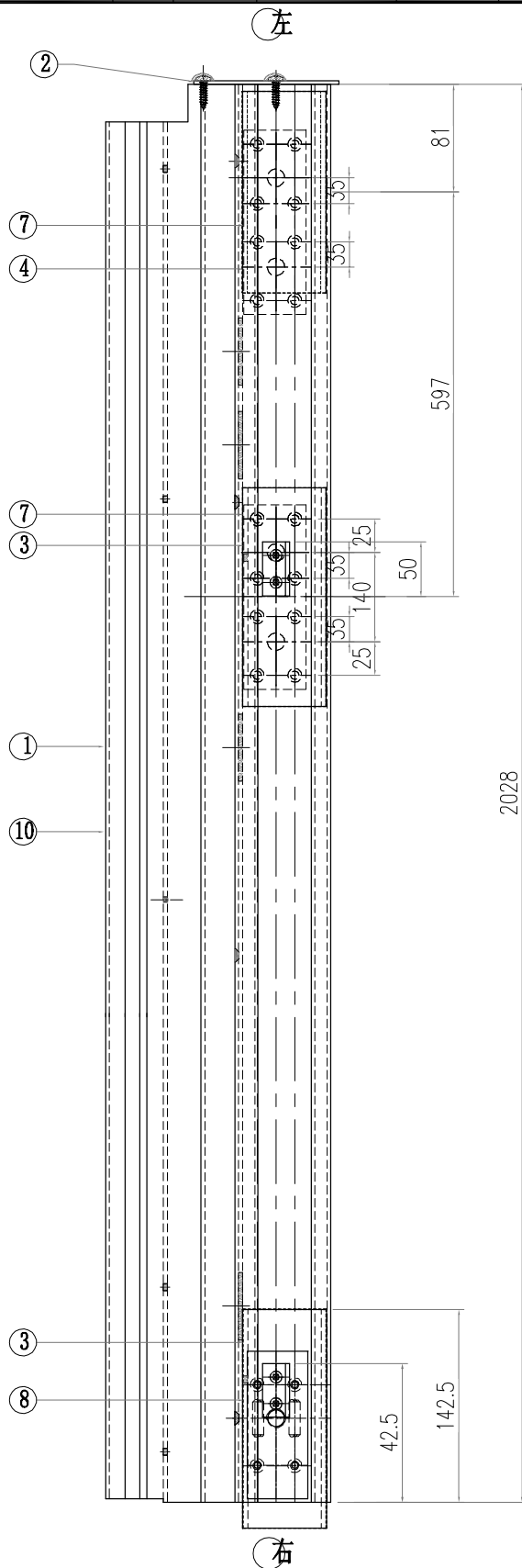
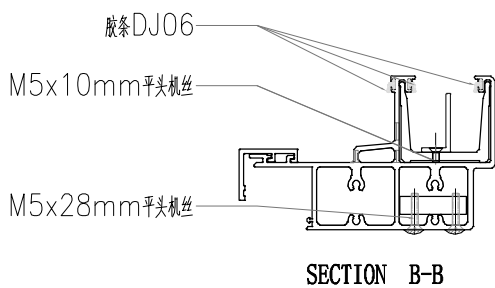
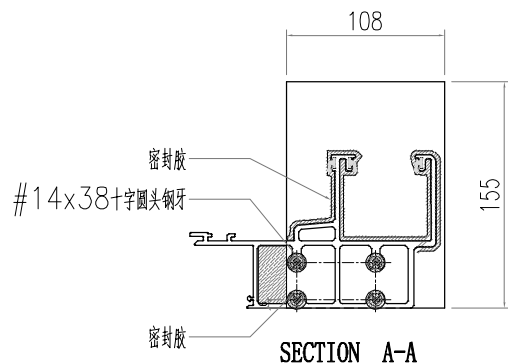

2028

序号	加工图编号	材料名称	长度	支/幅
10	AC03-P1-1	AC03	1987.5	1
9	GS04-003	S275	110	0
8	GS04-002	S275	110	1
7	GS04-001	S275	240	2
6	GS01-004	GS01	150	0
5	GS01-003	GS01	150	0
4	GS01-002	GS01	150	1
3	GS01-001	GS01	300	2
2	FP-01	3MM板	155	1
1	AT01-F01	AT01	2028	1

 美特鋁質有限公司 MIDI Aluminium Fabricator Ltd.			工程號 J856 地盘 天榮站	類別 制圖 李傳鵬 復核 練松文 批准 林仁安	物料號 M1 2022-11-25 2022-11-27 2022-11-28	M1 圖號 AT01-P02 數量 - 單件重量 - (KG)
修改 日期	採用 工廠	地盤 ✓	图纸名称 铝料加工图 材料 AT01			
材料颜色 -						

左

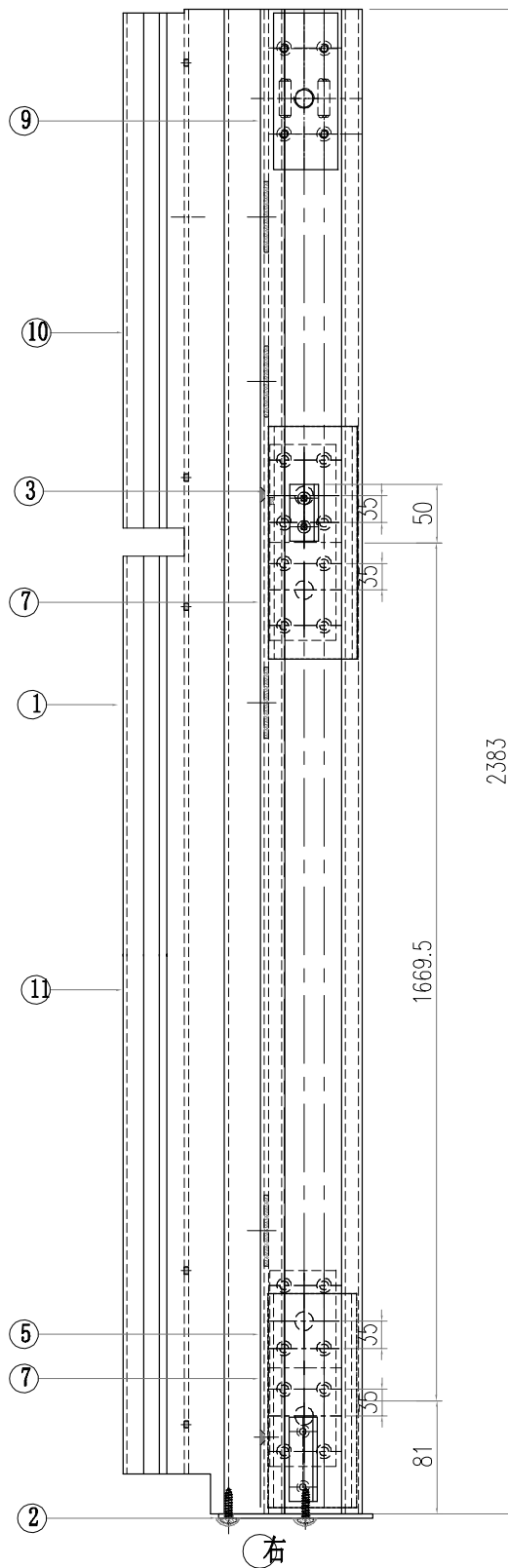
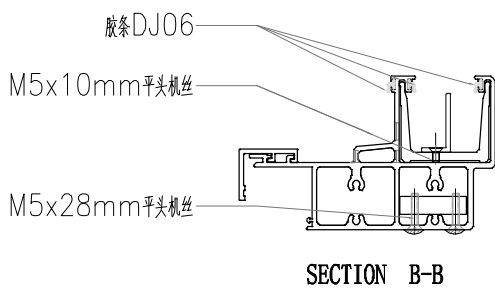
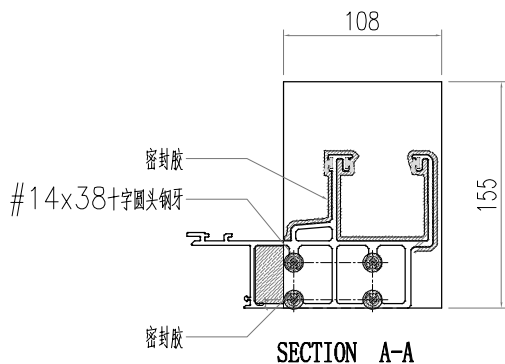

11	AC03-P1-3	AC03	1702.5	1
10	AC03-P1-2	AC03	630	1
9	GS04-003	S275	110	1
8	GS04-002	S275	110	0
7	GS04-001	S275	240	2
6	GS01-004	GS01	150	0
5	GS01-003	GS01	150	1
4	GS01-002	GS01	150	0
3	GS01-001	GS01	300	1
2	FP-01	3MM板	155	1
1	AT01-F02	AT01	2393	1
序号	加工图编号	材料名称	长度	支/幅

 美特鋁質有限公司 MIDI Aluminium Fabricator Ltd.				工程號 J856 地盘 天榮站	類別 制圖 李傳鵬 復核 練松文 批准 林仁安	物料號 M1 2022-11-25 2022-11-27 2022-11-28	圖號 AT01-P03 數量 - 單件重量 - (KG)
修改 日期	採用 工廠	地盤 <input checked="" type="checkbox"/>	图纸名称 铝料加工图 材料 AT01				
材料颜色 -							

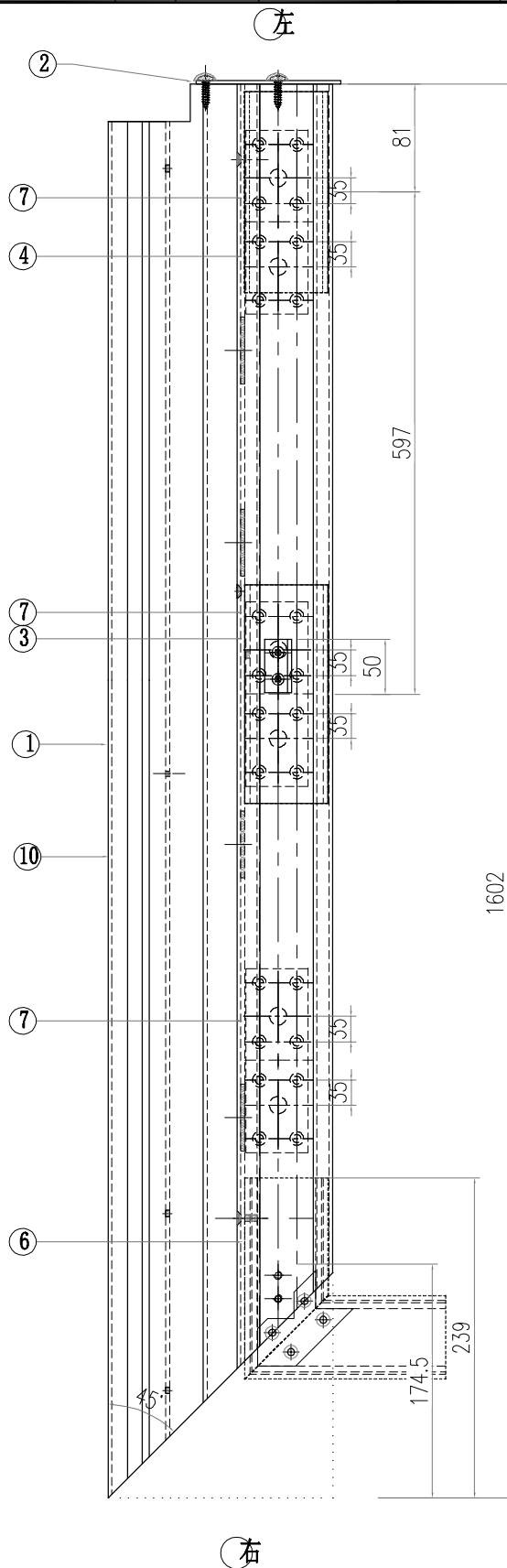
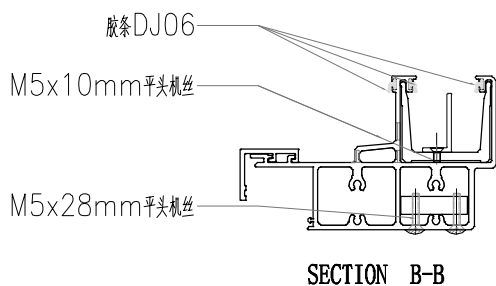
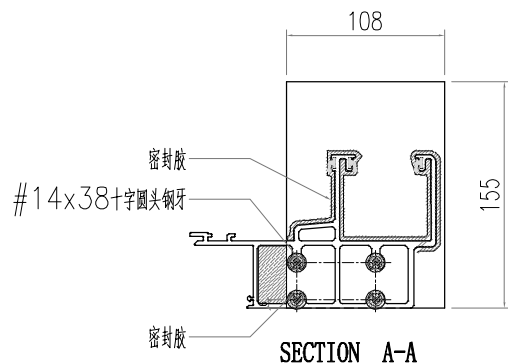

序号	加工图编号	材料名称	长度	支/幅
10	AC03-P2-1	AC03	1570.5	1
9	GS04-003	S275	110	0
8	GS04-002	S275	110	0
7	GS04-001	S275	240	3
6	GS01-004	GS01	150	1
5	GS01-003	GS01	150	0
4	GS01-002	GS01	150	1
3	GS01-001	GS01	300	1
2	FP-01	3MM板	155	1
1	AT01-F03	AT01	1602	1

 美特鋁質有限公司 MIDI Aluminium Fabricator Ltd.				工程號 J856 地盘 天榮站	類別 制圖 李傳鵬 復核 練松文 批准 林仁安	物料號 M1 2022-11-25 2022-11-27 2022-11-28	圖號 AT01-P04 數量 - 單件重量 - (KG)
修改 日期	採用 材料顏色 -	工廠 地盤 ✓	图纸名称 铝料加工图 材料 AT01				

左

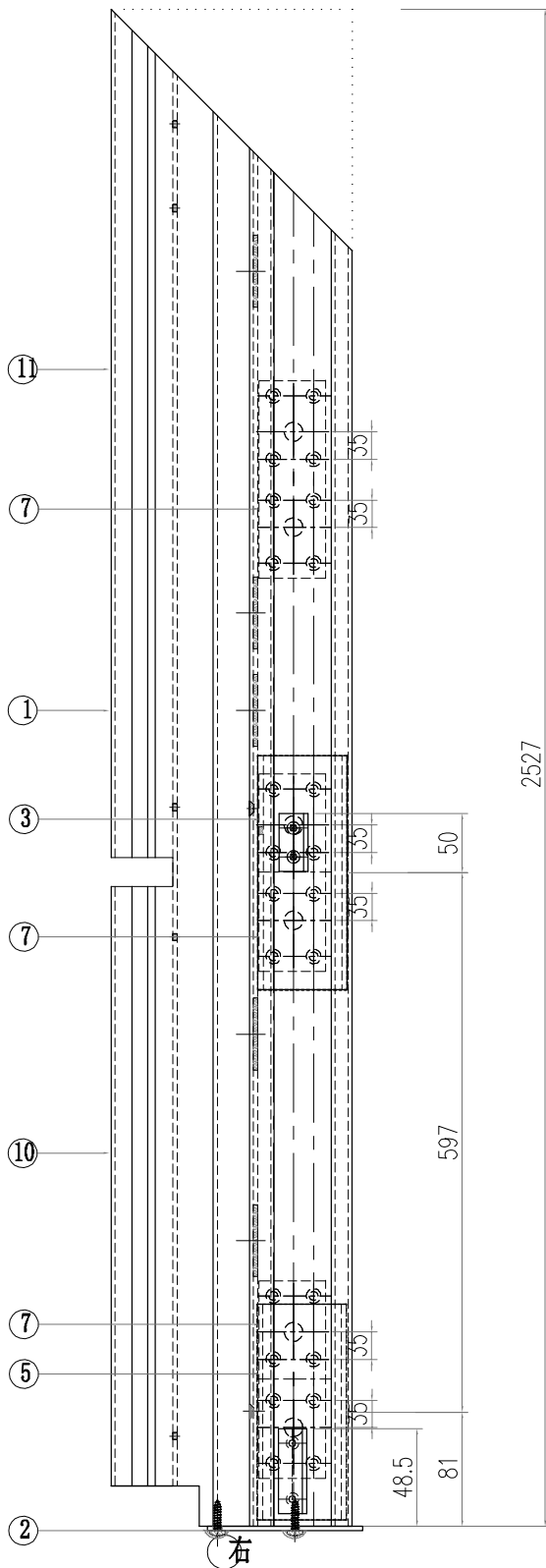
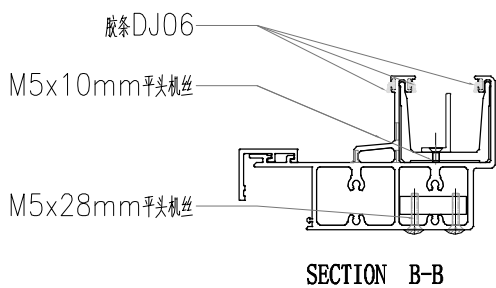
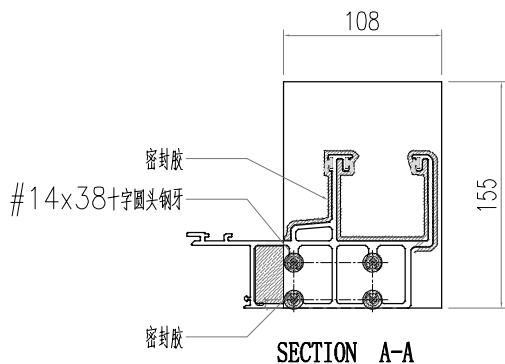

11	AC03-P3-1	AC03	1846	1
10	AC03-P1-2	AC03	630	1
9	GS04-003	S275	110	0
8	GS04-002	S275	110	0
7	GS04-001	S275	240	3
6	GS01-004	GS01	150	0
5	GS01-003	GS01	150	1
4	GS01-002	GS01	150	0
3	GS01-001	GS01	300	1
2	FP-01	3MM板	155	1
1	AT01-F04	AT01	2527	1
序号	加工图编号	材料名称	长度	支/幅

 美特鋁質有限公司 MIDI Aluminium Fabricator Ltd.				工程號 J856 地盘 天榮站	類別 制圖 李傳鵬 復核 練松文 批准 林仁安	物料號 M1 2022-11-25 2022-11-27 2022-11-28	圖號 AT01-P05 數量 - 單件重量 - (KG)
修改 日期	採用 工廠	地盤 <input checked="" type="checkbox"/>	圖紙名稱 鋁料加工圖 材料 AT01				
材料顏色 -							

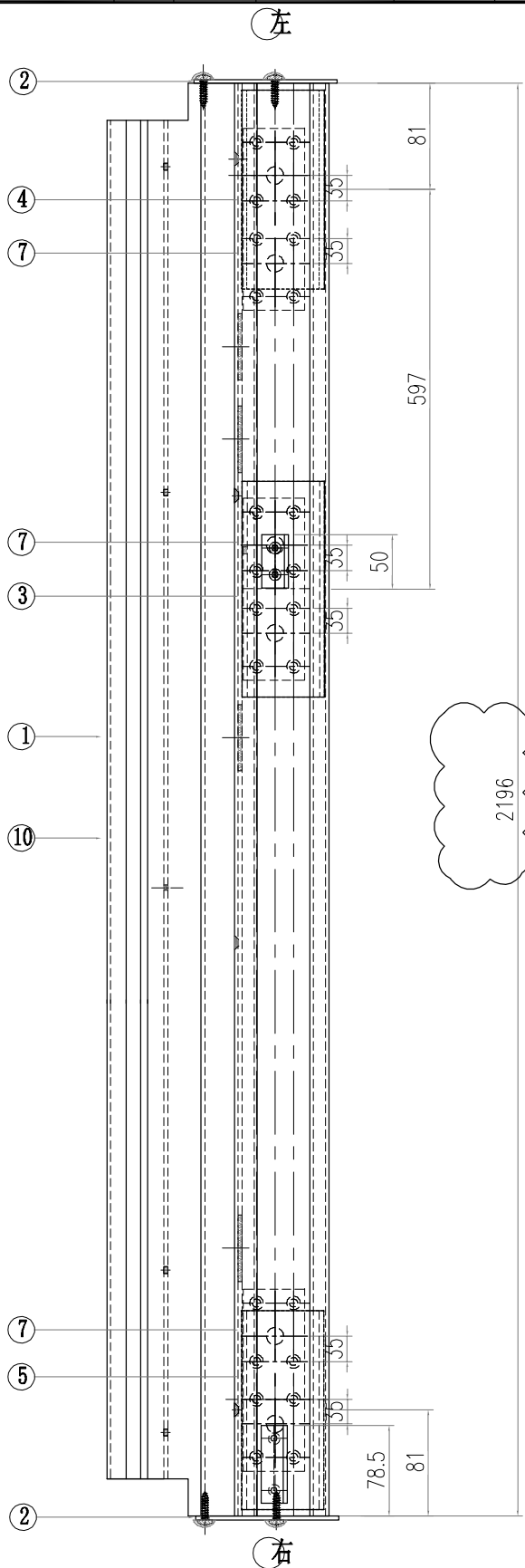
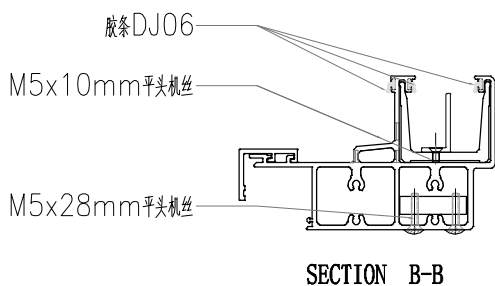
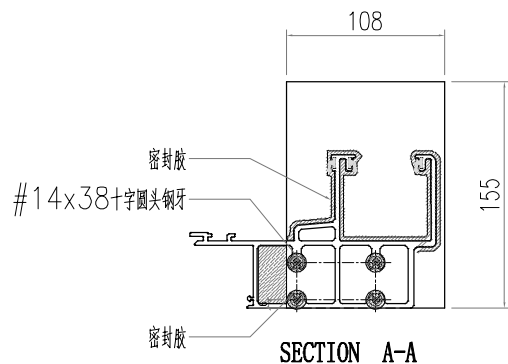

10	AC03-P1-4	AC03	2120	1
9	GS04-003	S275	110	0
8	GS04-002	S275	110	0
7	GS04-001	S275	240	3
6	GS01-004	GS01	150	0
5	GS01-003	GS01	150	1
4	GS01-002	GS01	150	1
3	GS01-001	GS01	300	1
2	FP-01	3MM板	155	2
1	AT01-F05	AT01	2196	1
序号	加工图编号	材料名称	长度	支/幅

 美特鋁質有限公司 MIDI Aluminium Fabricator Ltd.				工程號 J856 地盘 天榮站	類別 制圖 李傳鵬 復核 練松文 批准 林仁安	物料號 M1 2022-11-25 2022-11-27 2022-11-28	圖號 AT01-P06 數量 - 單件重量 - (KG)
修改 日期	採用 材料顏色 -	工廠 地盤 ✓	图纸名称 铝料加工图 材料 AT01				

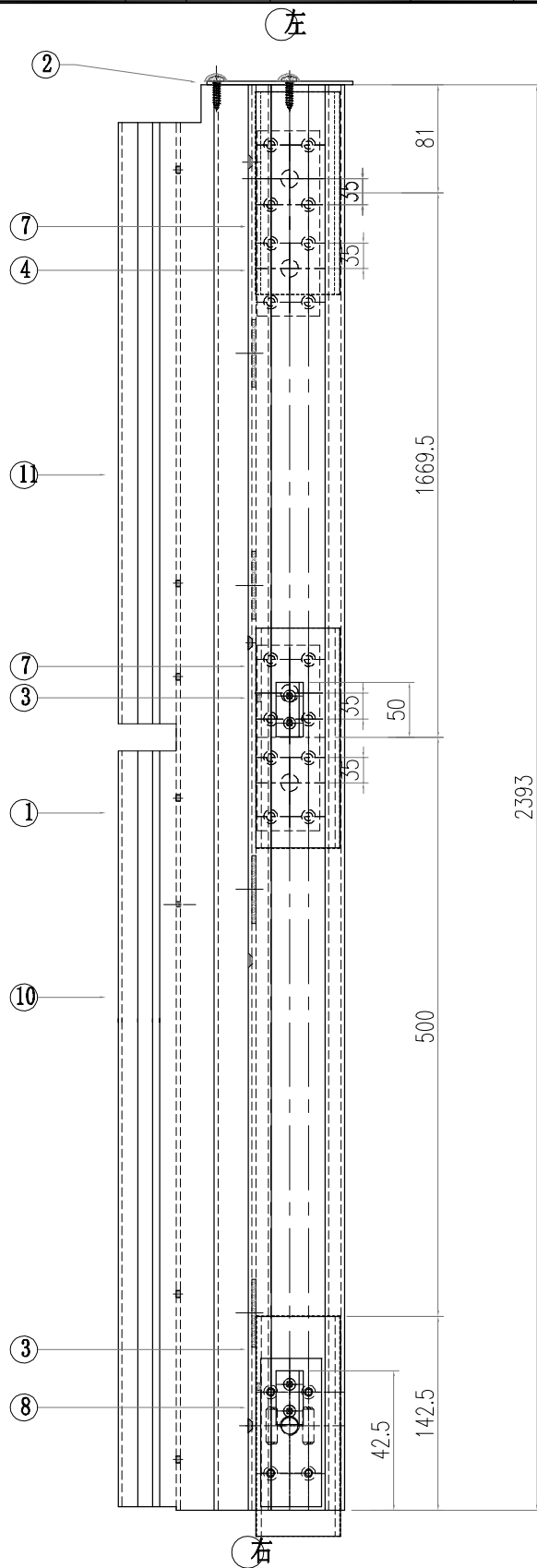
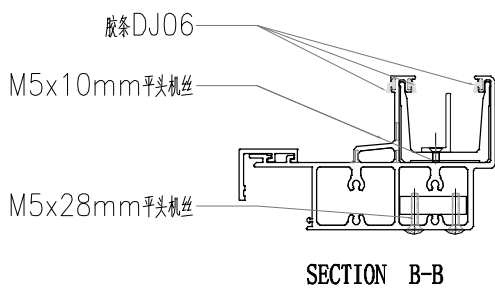
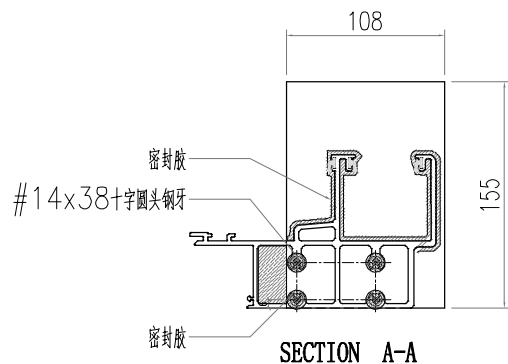

11	AC03-P1-3	AC03	1702.5	1
10	AC03-P1-2	AC03	630	1
9	GS04-003	S275	110	0
8	GS04-002	S275	110	1
7	GS04-001	S275	240	2
6	GS01-004	GS01	150	0
5	GS01-003	GS01	150	0
4	GS01-002	GS01	150	1
3	GS01-001	GS01	300	2
2	FP-01	3MM板	155	1
1	AT01-F06	AT01	2393	1
序号	加工图编号	材料名称	长度	支/幅

 美特鋁質有限公司 MIDI Aluminium Fabricator Ltd.			工程號 J856 地盘 天榮站	類別 制圖 李傳鵬 復核 練松文 批准 林仁安	物料號 M1 2022-11-25 2022-11-27 2022-11-28	圖號 AT01-P07 數量 - 單件重量 - (KG)
修改 日期	採用 工廠	地盤 <input checked="" type="checkbox"/>	图纸名称 铝料加工图 材料 AT01			
材料颜色 -						

左

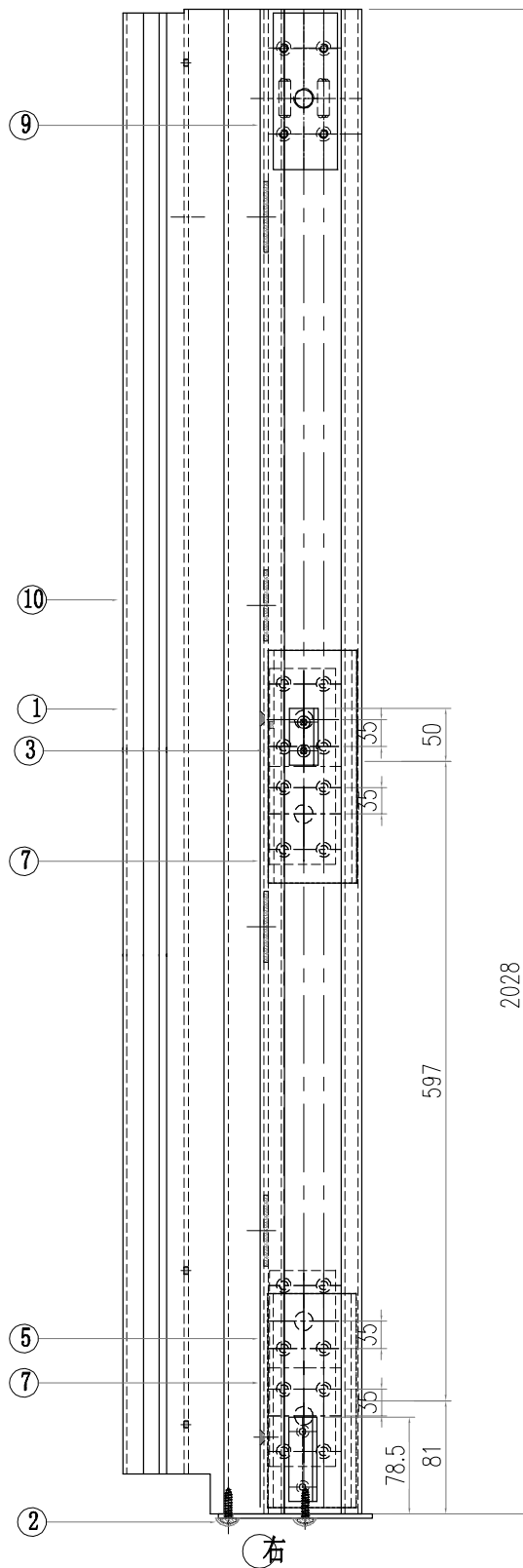
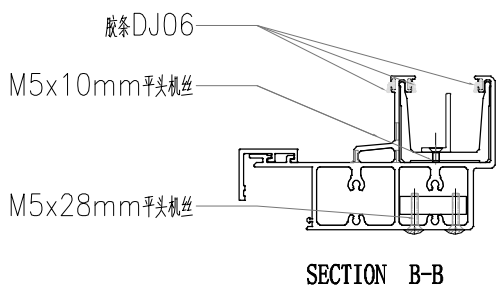
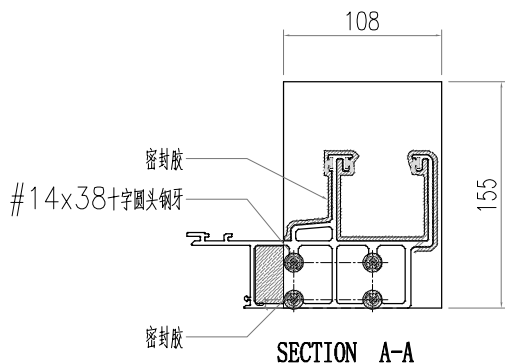

序号	加工图编号	材料名称	长度	支/幅
10	AC03-P1-1	AC03	1987.5	1
9	GS04-003	S275	110	1
8	GS04-002	S275	110	0
7	GS04-001	S275	240	2
6	GS01-004	GS01	150	0
5	GS01-003	GS01	150	1
4	GS01-002	GS01	150	0
3	GS01-001	GS01	300	1
2	FP-01	3MM板	155	1
1	AT01-F07	AT01	2028	1

 美特鋁質有限公司 MIDI Aluminium Fabricator Ltd.			工程號 J856 地盘 天榮站	類別 制圖 李傳鵬 復核 練松文 批准 林仁安	物料號 M1 2022-11-25 2022-11-27 2022-11-28	圖號 AT01-P08 數量 - 單件重量 - (KG)
修改 日期	採用 工廠	地盤 <input checked="" type="checkbox"/>	图纸名称 铝料加工图 材料 AT01			
材料颜色 -						

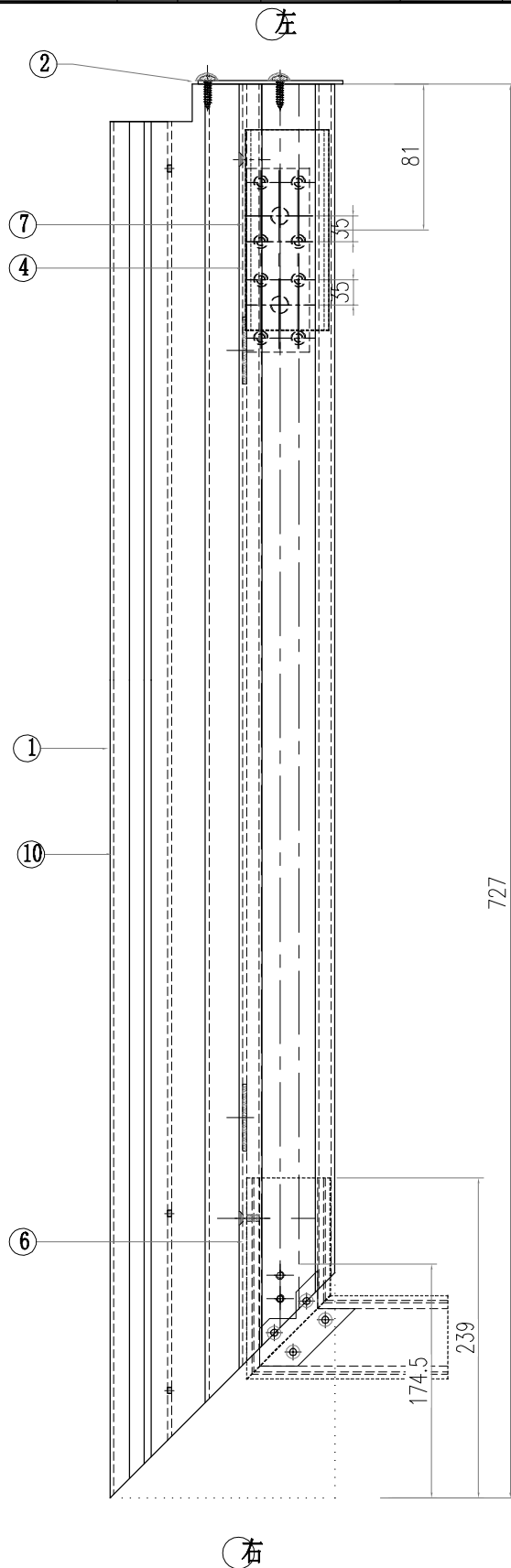
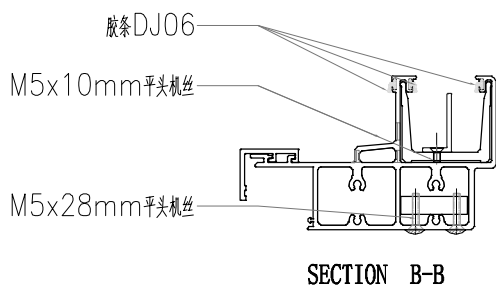
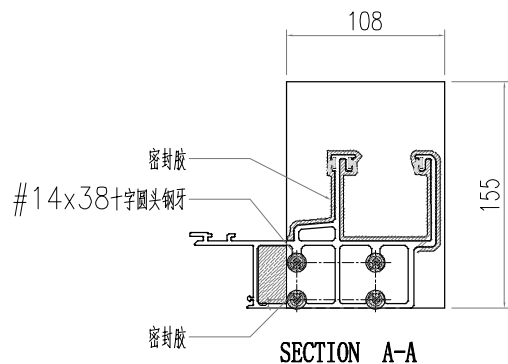

序号	加工图编号	材料名称	长度	支/幅
10	AC03-P2-2	AC03	696	1
9	GS04-003	S275	110	0
8	GS04-002	S275	110	0
7	GS04-001	S275	240	1
6	GS01-004	GS01	150	1
5	GS01-003	GS01	150	0
4	GS01-002	GS01	150	1
3	GS01-001	GS01	300	0
2	FP-01	3MM板	155	1
1	AT01-F08	AT01	727	1

 美特鋁質有限公司 MIDI Aluminium Fabricator Ltd.			工程號 J856 地盘 天榮站	類別 制圖 李傳鵬 復核 練松文 批准 林仁安	物料號 M1 2022-11-25 2022-11-27 2022-11-28	M1 圖號 AT01-P09 數量 - 單件重量 - (KG)
修改 日期	採用 材料顏色 -	工廠 地盤 ✓	图纸名称 铝料加工图 材料 AT01			

左

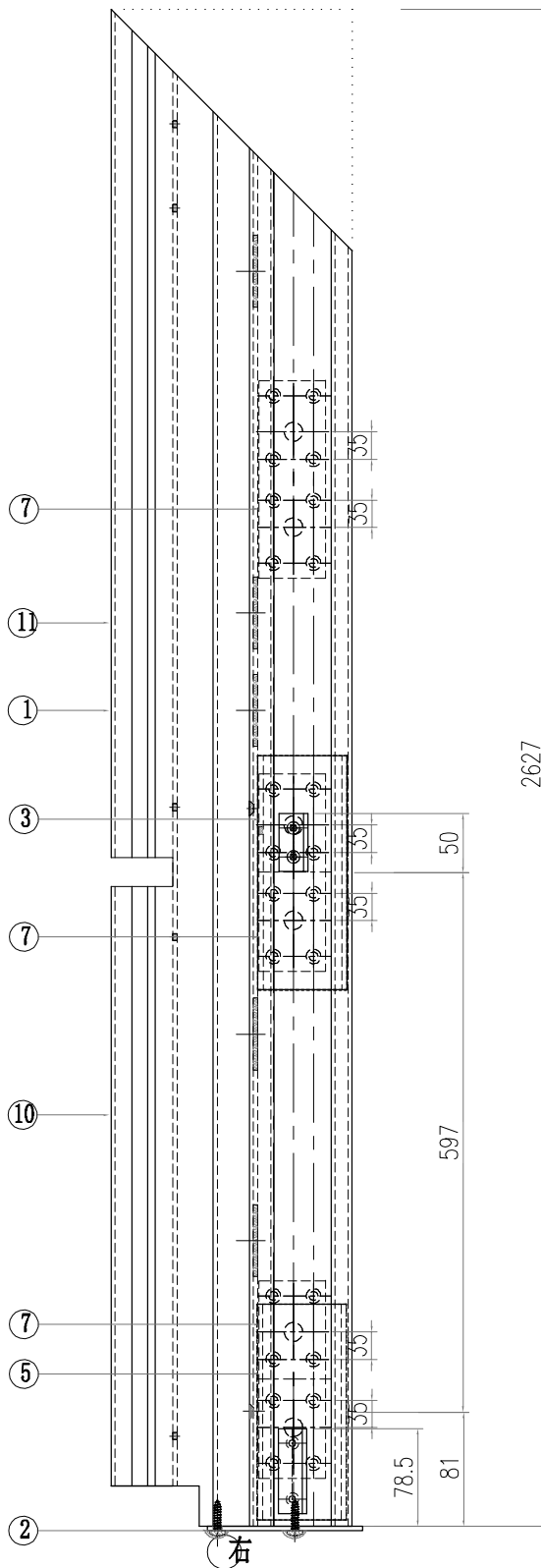
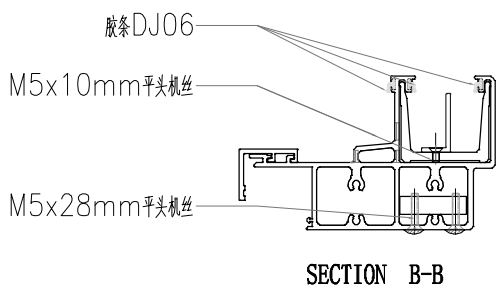
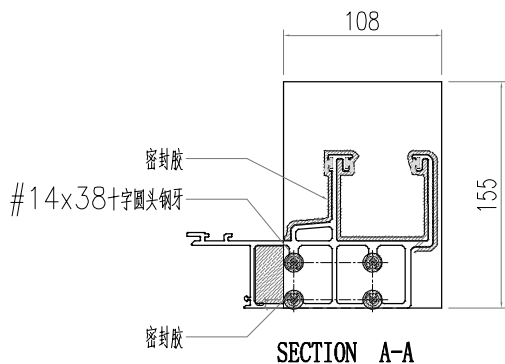

11	AC03-P3-2	AC03	1946	1
10	AC03-P1-2	AC03	630	1
9	GS04-003	S275	110	0
8	GS04-002	S275	110	0
7	GS04-001	S275	240	3
6	GS01-004	GS01	150	0
5	GS01-003	GS01	150	1
4	GS01-002	GS01	150	0
3	GS01-001	GS01	300	1
2	FP-01	3MM板	155	1
1	AT01-F09	AT01	2627	1
序号	加工图编号	材料名称	长度	支/幅

 美特鋁質有限公司 MIDI Aluminium Fabricator Ltd.			工程號 J856 地盘 天榮站	類別 制圖 李傳鵬 復核 練松文 批准 林仁安	物料號 M1 2022-11-25 2022-11-27 2022-11-28	圖號 AT01-P10 數量 - 單件重量 - (KG)
修改 日期	採用工廠 材料颜色 -	地盤 <input checked="" type="checkbox"/>	图纸名称 铝料加工图 材料 AT01			

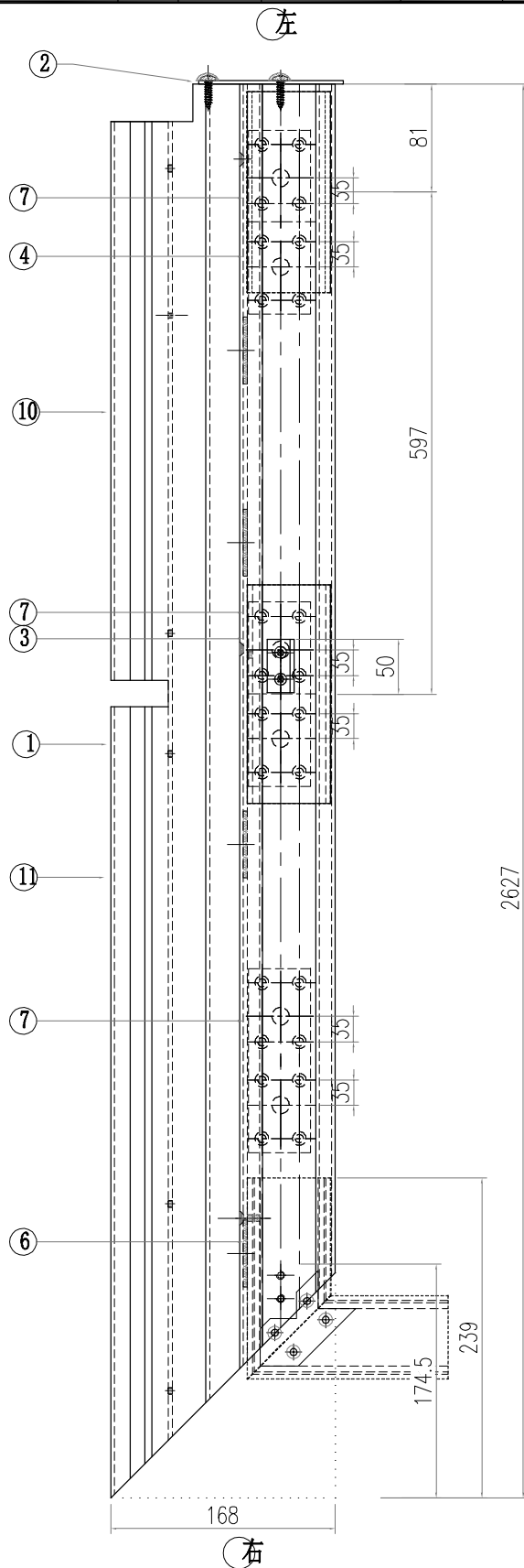
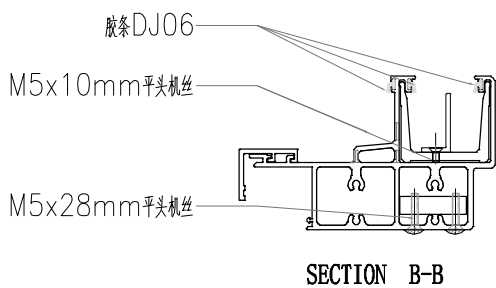
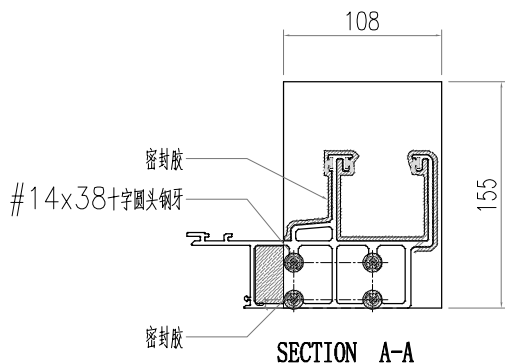

11	AC03-P2-3	AC03	1946	1
10	AC03-P1-2	AC03	630	1
9	GS04-003	S275	110	0
8	GS04-002	S275	110	0
7	GS04-001	S275	240	3
6	GS01-004	GS01	150	1
5	GS01-003	GS01	150	0
4	GS01-002	GS01	150	1
3	GS01-001	GS01	300	1
2	FP-01	3MM板	155	1
1	AT01-F10	AT01	2627	1
序号	加工图编号	材料名称	长度	支/幅

 美特鋁質有限公司 MIDI Aluminium Fabricator Ltd.			工程號 J856 地盘 天榮站	類別 制圖 李傳鵬 復核 練松文 批准 林仁安	物料號 M1 2022-11-25 2022-11-27 2022-11-28	M1 圖號 AT01-P11 數量 - 單件重量 - (KG)	
修改 日期	採用 工廠	地盤 <input checked="" type="checkbox"/>	图纸名称 铝料加工图 材料 AT01				
	材料颜色 -						

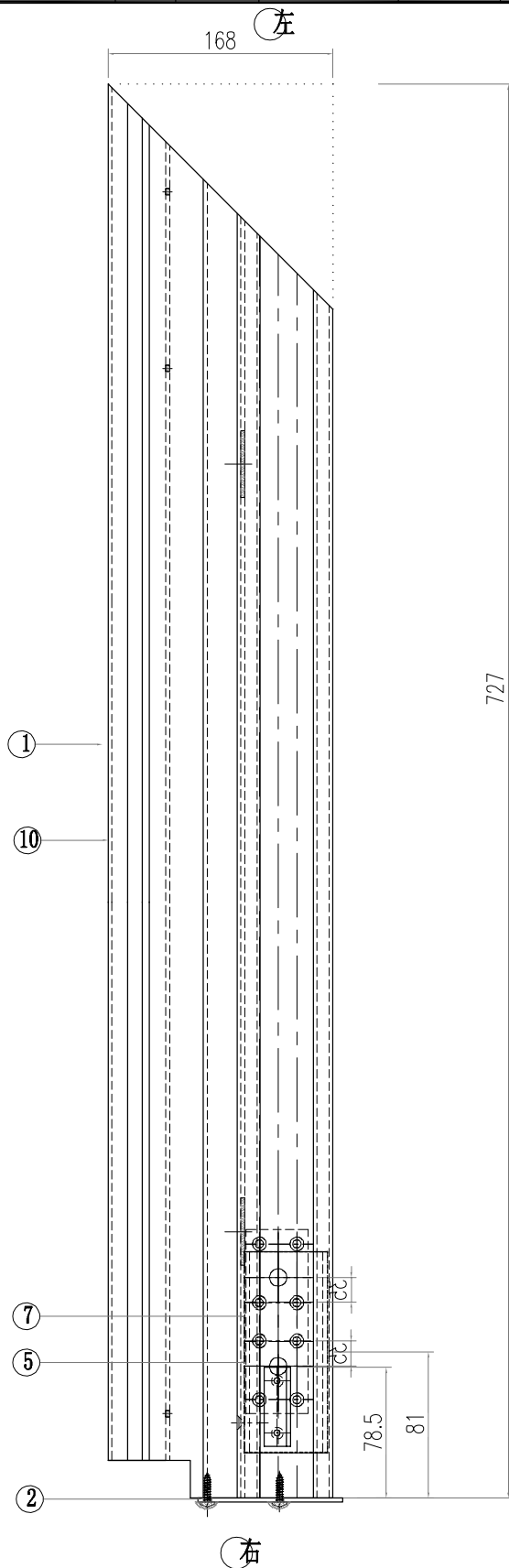
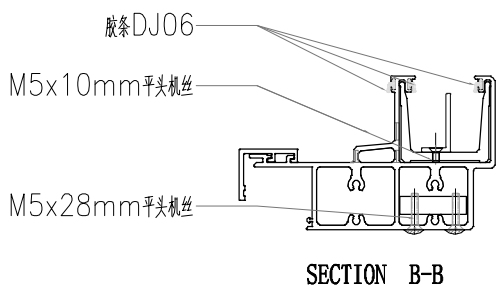
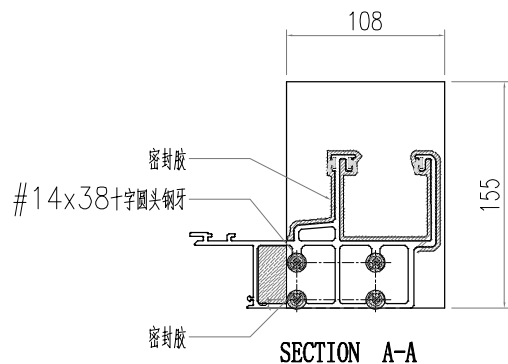

序号	加工图编号	材料名称	长度	支/幅
10	AC03-P3-3	AC03	696	1
9	GS04-003	S275	110	0
8	GS04-002	S275	110	0
7	GS04-001	S275	240	1
6	GS01-004	GS01	150	0
5	GS01-003	GS01	150	1
4	GS01-002	GS01	150	0
3	GS01-001	GS01	300	0
2	FP-01	3MM板	155	1
1	AT01-F11	AT01	727	1

 美特鋁質有限公司 MIDI Aluminium Fabricator Ltd.			工程號 J856 地盘 天榮站	類別 制圖 李傳鵬 復核 練松文 批准 林仁安	物料號 M1 2022-11-25 2022-11-27 2022-11-28	圖號 AT01-P12 數量 - 單件重量 - (KG)
修改 日期	採用 工廠	地盤 ✓	图纸名称 铝料加工图 材料 AT01			
材料颜色 -						

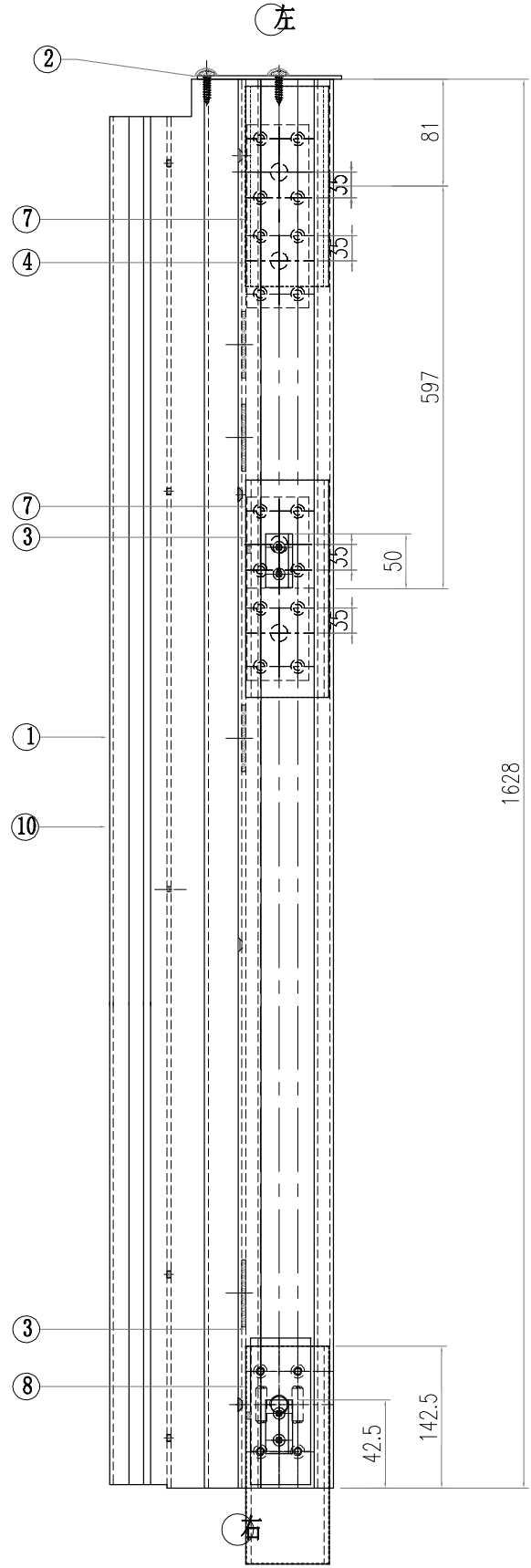
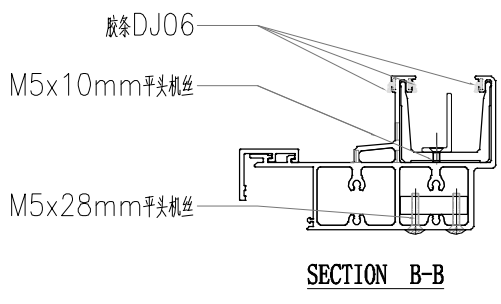
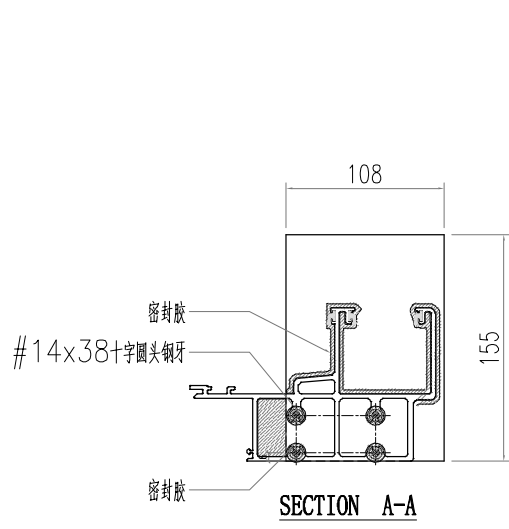

序号	加工图编号	材料名称	长度	支/幅
10	AC03-P1-5	AC03	1587.5	1
9	GS04-003	S275	110	0
8	GS04-002	S275	110	1
7	GS04-001	S275	240	2
6	GS01-004	GS01	150	0
5	GS01-003	GS01	150	0
4	GS01-002	GS01	150	1
3	GS01-001	GS01	300	2
2	FP-01	3MM板	155	1
1	AT01-F12	AT01	1628	1

 美特鋁質有限公司 MIDI Aluminium Fabricator Ltd.			工程號 J856 地盘 天榮站	類別 制圖 李傳鵬 復核 練松文 批准 林仁安	物料號 M1 2022-11-25 2022-11-27 2022-11-28	圖號 AT01-P13 數量 - 單件重量 - (KG)
修改 日期	採用 工廠	地盤 <input checked="" type="checkbox"/>	图纸名称 铝料加工图 材料 AT01			
材料颜色 -						

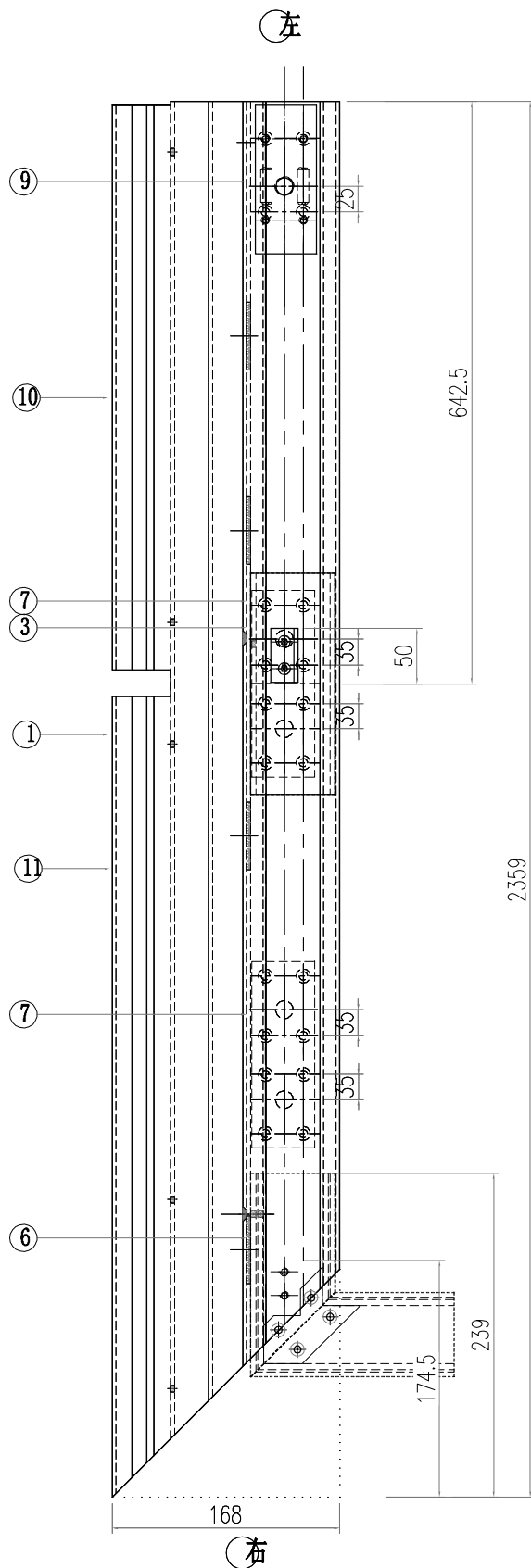
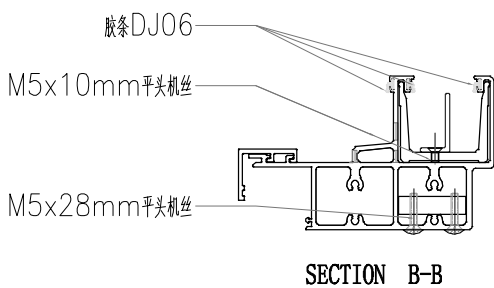
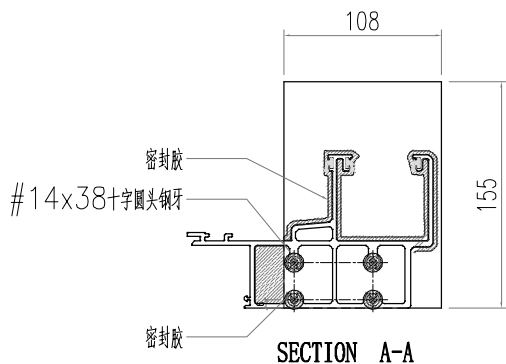

序号	加工图编号	材料名称	长度	支/幅
11	AC03-P2-4	AC03	1713.5	1
10	AC03-P1-2	AC03	630	1
9	GS04-003	S275	110	1
8	GS04-002	S275	110	0
7	GS04-001	S275	240	2
6	GS01-004	GS01	150	1
5	GS01-003	GS01	150	0
4	GS01-002	GS01	150	0
3	GS01-001	GS01	300	1
2	FP-01	3MM板	155	0
1	AT01-F13	AT01	2359	1

 美特鋁質有限公司 MIDI Aluminium Fabricator Ltd.				工程號 J856	類別 天榮站	物料號 M1	圖號 AT01-P14
修改 日期	採用 工廠	地盤 <input checked="" type="checkbox"/>	圖紙名稱 鋁料加工圖	制圖 李傳鵬	2022-11-25	數量 -	單件重量 - (KG)
	材料顏色 -		材料 AT01	復核 練松文	2022-11-27		
				批准 林仁安	2022-11-28		

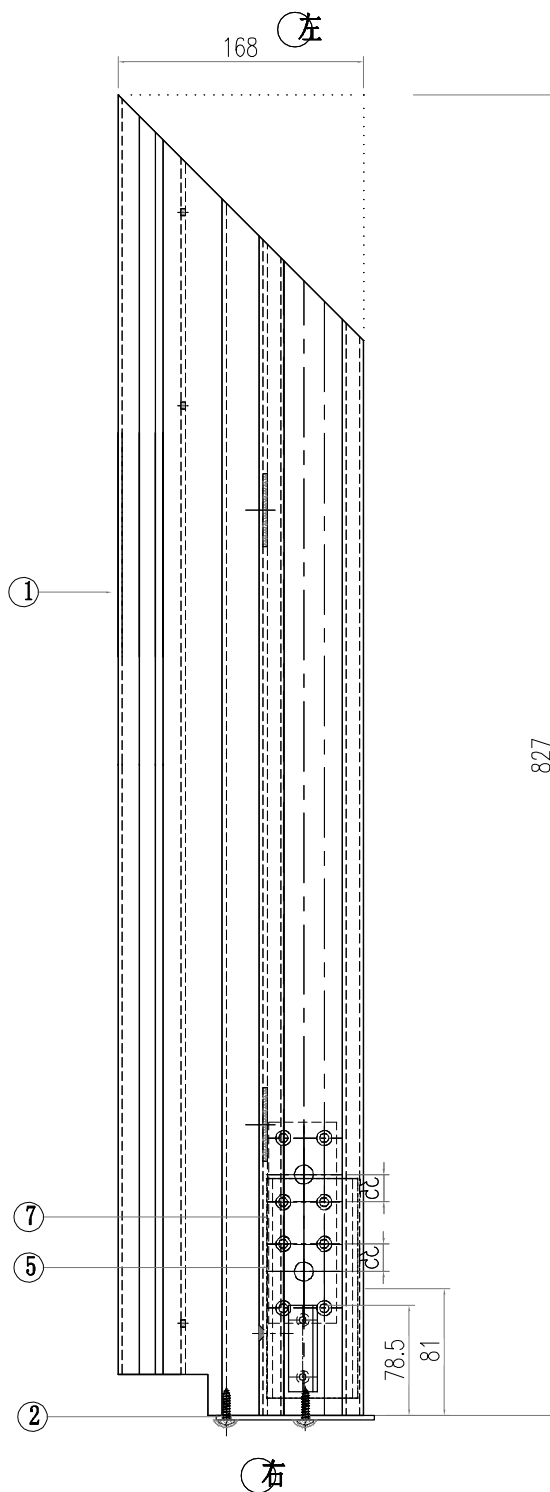
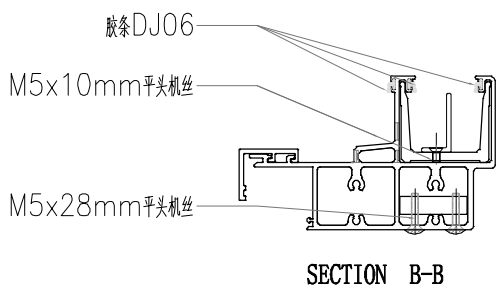
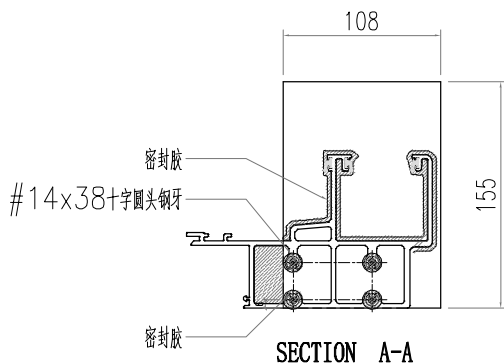

序号	加工图编号	材料名称	长度	支/幅
10	AC03-P3-4	AC03	796	1
9	GS04-003	S275	110	0
8	GS04-002	S275	110	0
7	GS04-001	S275	240	1
6	GS01-004	GS01	150	0
5	GS01-003	GS01	150	1
4	GS01-002	GS01	150	0
3	GS01-001	GS01	300	0
2	FP-01	3MM板	155	1
1	AT01-F14	AT01	827	1

 美特鋁質有限公司 MIDI Aluminium Fabricator Ltd.				工程號 J856 地盘 天榮站	類別 制圖 李傳鵬 復核 練松文 批准 林仁安	物料號 M1 2022-11-25 2022-11-27 2022-11-28	圖號 AT01-F15 數量 - 單件重量 - (KG)
修改 日期	採用 工廠	地盤 <input checked="" type="checkbox"/>	图纸名称 铝料加工图 材料 AT01				
材料颜色 -							

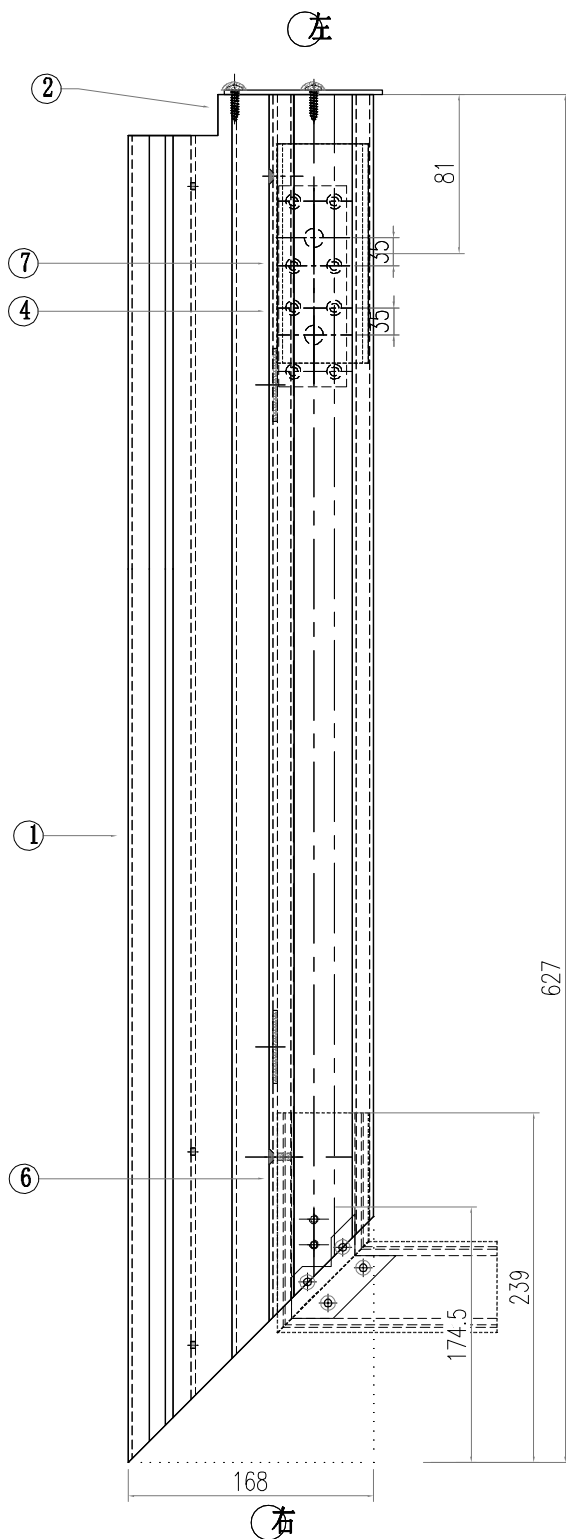
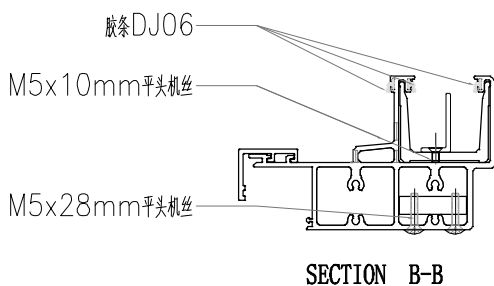
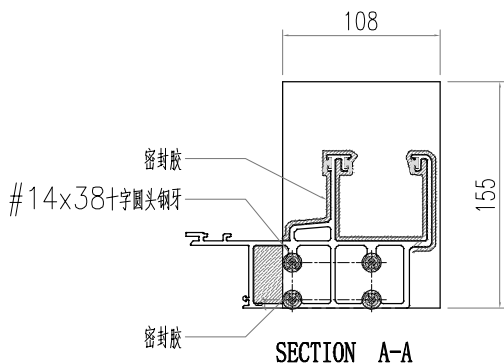

序号	加工图编号	材料名称	长度	支/幅
10	AC03-P2-5	AC03	596	1
9	GS04-003	S275	110	0
8	GS04-002	S275	110	0
7	GS04-001	S275	240	1
6	GS01-004	GS01	150	1
5	GS01-003	GS01	150	0
4	GS01-002	GS01	150	1
3	GS01-001	GS01	300	0
2	FP-01	3MM板	155	1
1	AT01-F15	AT01	627	1

 美特鋁質有限公司 MIDI Aluminium Fabricator Ltd.				工程號 J856 地盘 天榮站	類別 制圖 李傳鵬 復核 練松文 批准 林仁安	物料號 M1 2022-11-25 2022-11-27 2022-11-28	圖號 AT01-F15 數量 - 單件重量 - (KG)
修改 日期	採用工廠 材料颜色 -	地盤 <input checked="" type="checkbox"/>	图纸名称 铝料加工图 材料 AT01				

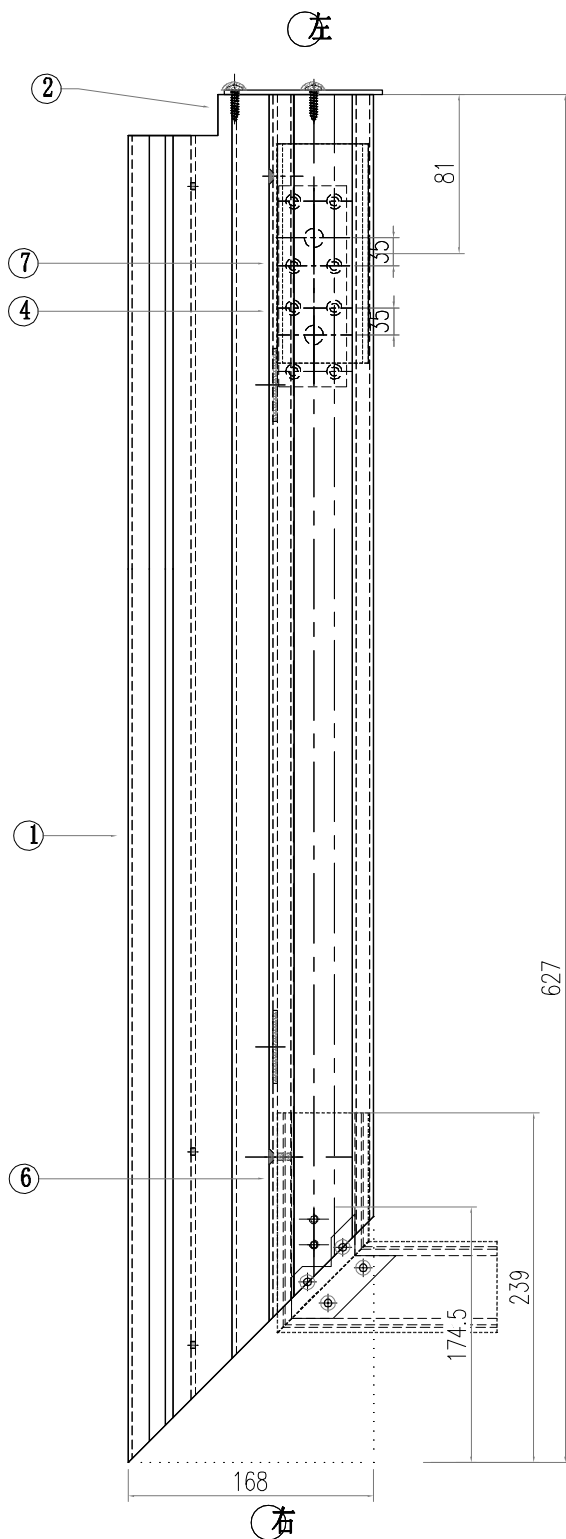
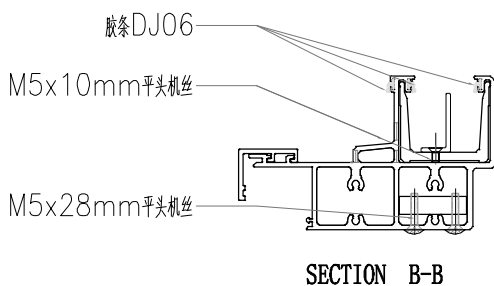
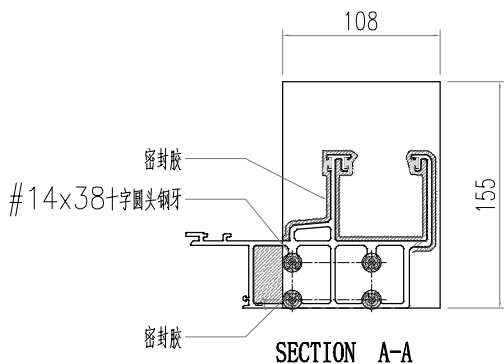

序号	加工图编号	材料名称	长度	支/幅
10	AC03-P2-5	AC03	596	1
9	GS04-003	S275	110	0
8	GS04-002	S275	110	0
7	GS04-001	S275	240	1
6	GS01-004	GS01	150	1
5	GS01-003	GS01	150	0
4	GS01-002	GS01	150	1
3	GS01-001	GS01	300	0
2	FP-01	3MM板	155	1
1	AT01-F15	AT01	627	1

 美特鋁質有限公司 MIDI Aluminium Fabricator Ltd.				工程號 J856 地盘 天榮站	類別 制圖 李傳鵬 復核 練松文 批准 林仁安	物料號 M1 2022-11-25 2022-11-27 2022-11-28	M1 圖號 AT01-F16 數量 - 單件重量 - (KG)
修改日期 採用工廠 材料顏色 -	地盤 ✓ 图纸名称 铝料加工图 材料 AT01						

左

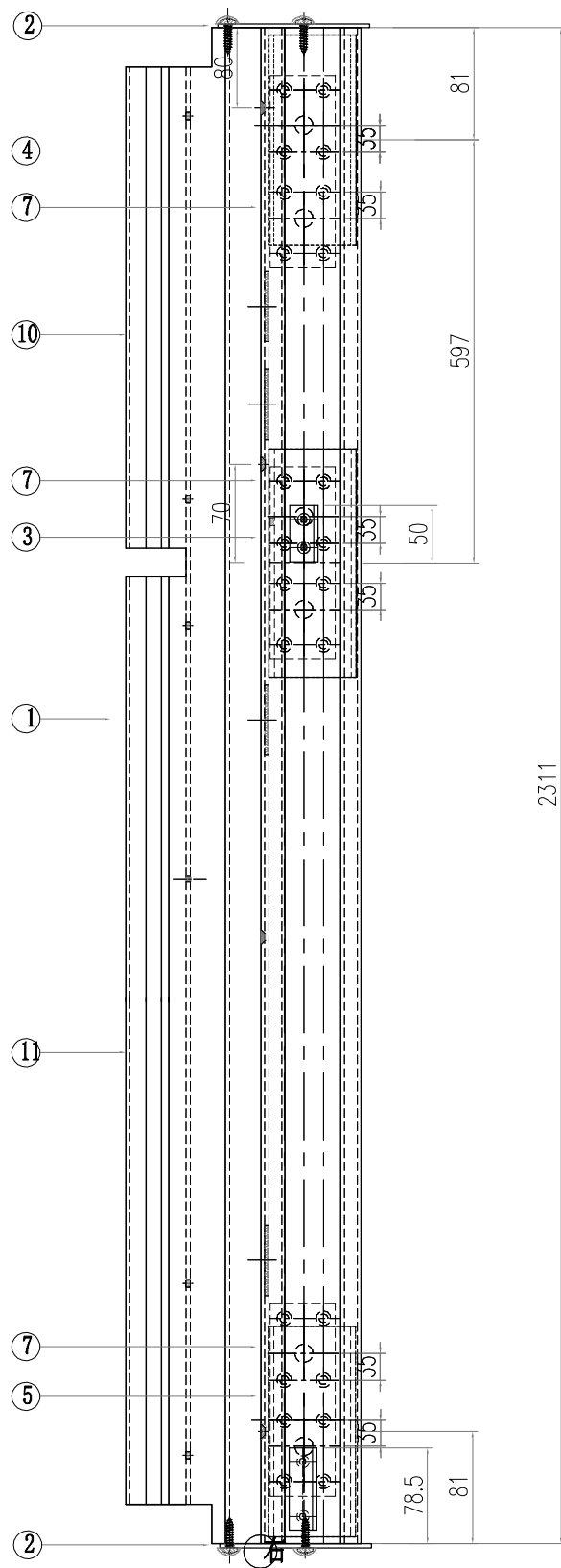
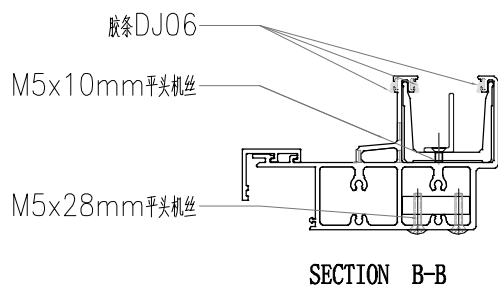
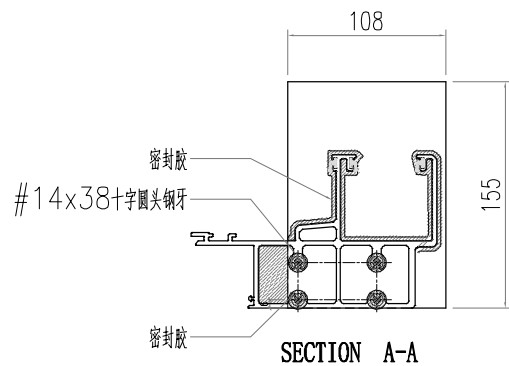

2311

11	AC03-P1-6	AC03	2235	1
10	AC03-P1-2	AC03	630	1
9	GS04-003	S275	110	0
8	GS04-002	S275	110	0
7	GS04-001	S275	240	3
6	GS01-004	GS01	150	0
5	GS01-003	GS01	150	1
4	GS01-002	GS01	150	1
3	GS01-001	GS01	300	1
2	FP-01	3MM板	155	2
1	AT01-F16	AT01	2311	1
序号	加工图编号	材料名称	长度	支/幅

 美特鋁質有限公司 MIDI Aluminium Fabricator Ltd.				工程號 J856 地盘 天榮站	類別 制圖 李傳鵬 復核 練松文 批准 林仁安	物料號 M1 2022-11-25 2022-11-27 2022-11-28	圖號 AT01-F16 數量 - 單件重量 - (KG)
修改日期 採用工廠 材料顏色 -	地盤 ✓ 图纸名称 铝料加工图 材料 AT01						

左

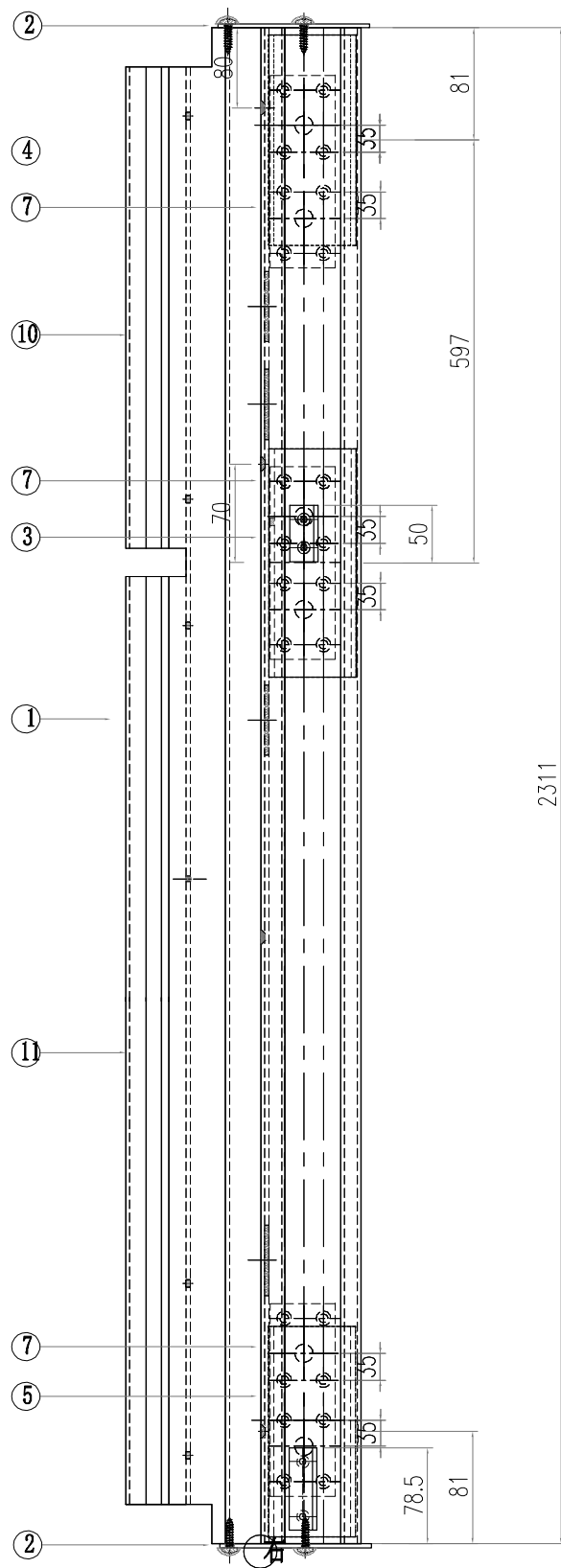
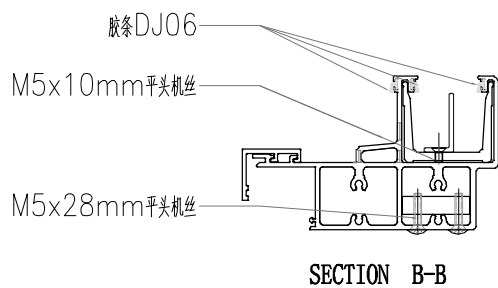
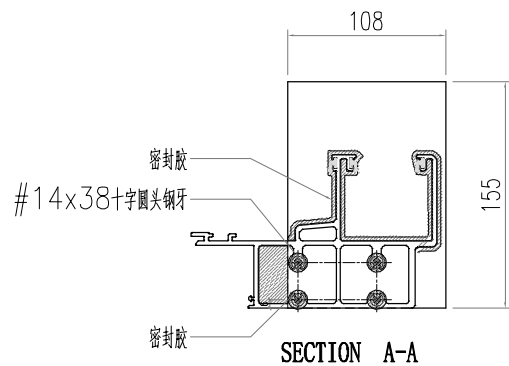

2311

11	AC03-P1-6	AC03	2235	1
10	AC03-P1-2	AC03	630	1
9	GS04-003	S275	110	0
8	GS04-002	S275	110	0
7	GS04-001	S275	240	3
6	GS01-004	GS01	150	0
5	GS01-003	GS01	150	1
4	GS01-002	GS01	150	1
3	GS01-001	GS01	300	1
2	FP-01	3MM板	155	2
1	AT01-F16	AT01	2311	1
序号	加工图编号	材料名称	长度	支/幅

 美特鋁質有限公司 MIDI Aluminium Fabricator Ltd.				工程號 J856 地盘 天榮站	類別 制圖 李傳鵬 復核 練松文 批准 林仁安	物料號 M1 2022-11-25 2022-11-27 2022-11-28	圖號 AT01-P17 數量 - 單件重量 - (KG)
修改日期 採用工廠 材料顏色 -	地盤 ✓ 图纸名称 铝料加工图 材料 AT01						

左

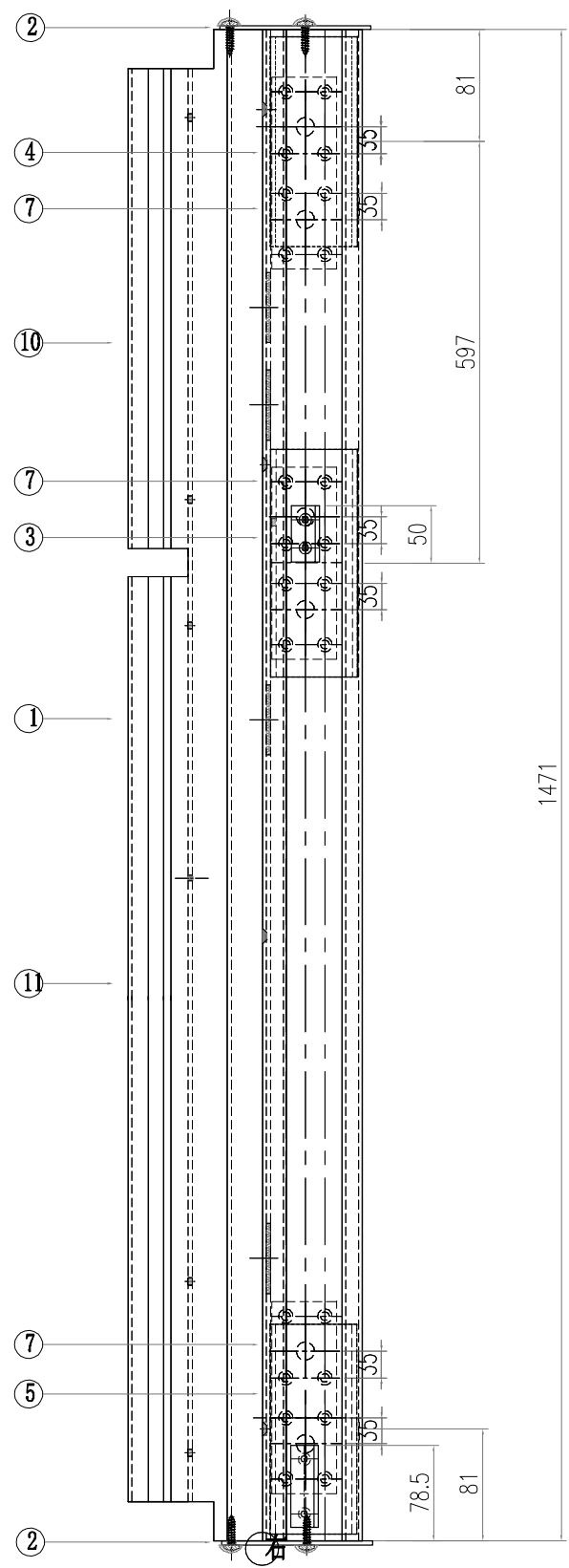
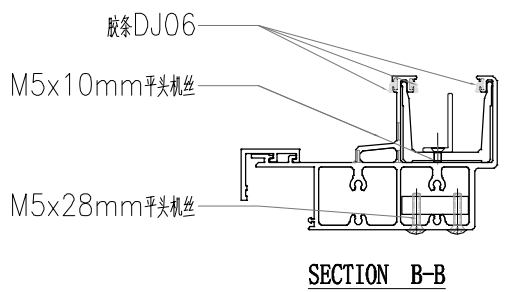
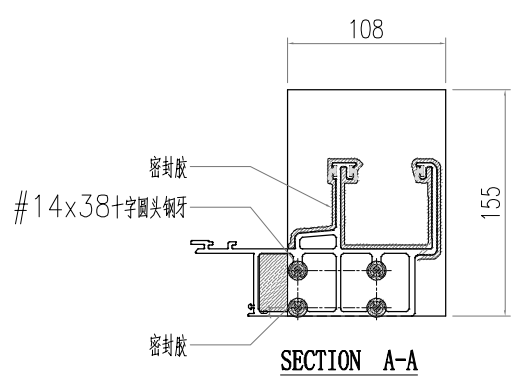

序号	加工图编号	材料名称	长度	支/幅
11	AC03-P1-7	AC03	1395	1
10	AC03-P1-2	AC03	630	1
9	GS04-003	S275	110	0
8	GS04-002	S275	110	0
7	GS04-001	S275	240	3
6	GS01-004	GS01	150	0
5	GS01-003	GS01	150	1
4	GS01-002	GS01	150	1
3	GS01-001	GS01	300	1
2	FP-01	3MM板	155	2
1	AT01-F17	AT01	1471	1

 美特鋁質有限公司 MIDI Aluminium Fabricator Ltd.			工程號 J856 地盘 天榮站	類別 制圖 李傳鵬 復核 練松文 批准 林仁安	物料號 M1 2022-11-25 2022-11-27 2022-11-28	圖號 AT01-P17 數量 - 單件重量 - (KG)
修改日期 採用工廠 地盤 <input checked="" type="checkbox"/>	材料顏色 -	图纸名称 铝料加工图 材料 AT01				

左

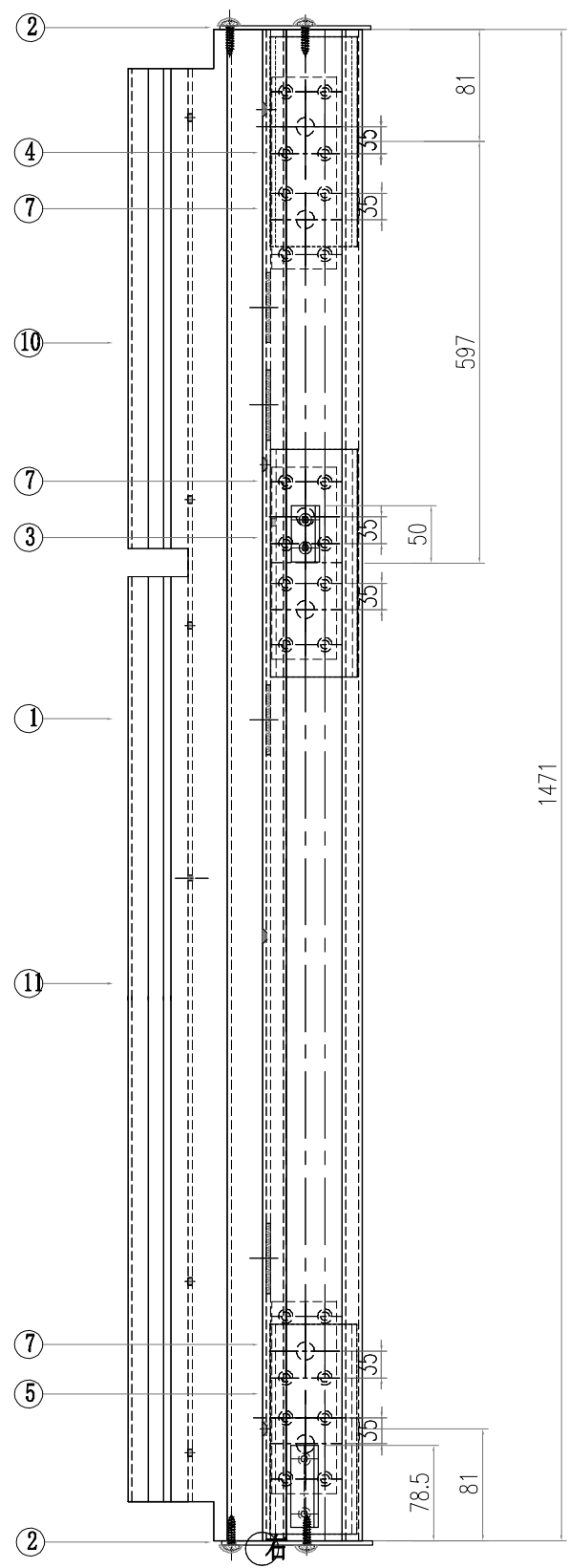
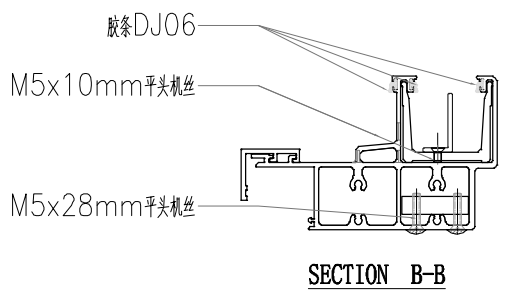
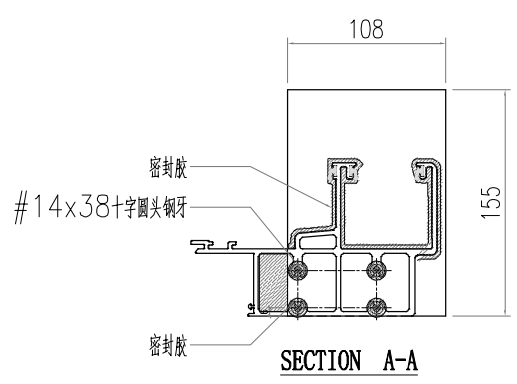

序号	加工图编号	材料名称	长度	支/幅
11	AC03-P1-7	AC03	1395	1
10	AC03-P1-2	AC03	630	1
9	GS04-003	S275	110	0
8	GS04-002	S275	110	0
7	GS04-001	S275	240	3
6	GS01-004	GS01	150	0
5	GS01-003	GS01	150	1
4	GS01-002	GS01	150	1
3	GS01-001	GS01	300	1
2	FP-01	3MM板	155	2
1	AT01-F17	AT01	1471	1

 美特鋁質有限公司 MIDI Aluminium Fabricator Ltd.				工程號	J856	類別		物料號	M1				
				地盘	天榮站	制圖	李傳鵬	2022-11-11	圖號	J40x20-001			
修改			採用工廠		地盤	✓	圖紙名稱	铝料加工图	復核	練松文	2022-11-15	數量	-
日期			材料颜色	-			材料	J40x20x3	批准	林仁安	2022-11-19	單件重量	- (KG)

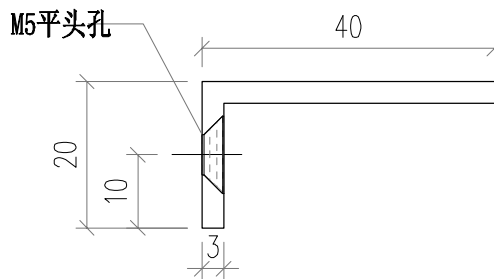
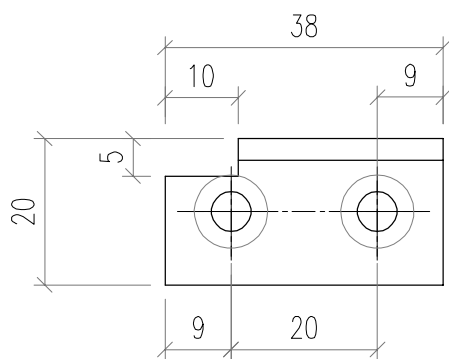

 美特鋁質有限公司 MIDI Aluminium Fabricator Ltd.				工程號	J856	類別		物料號	M1				
				地盘	天榮站	制圖	李傳鵬	2022-11-25	圖號	J40x20-002			
修改			採用工廠		地盘	✓	图纸名称	铝料加工图	復核	練松文	2022-11-27	數量	-
日期			材料颜色	-			材料	J40x20x3	批准	林仁安	2022-11-28	單件重量	- (KG)

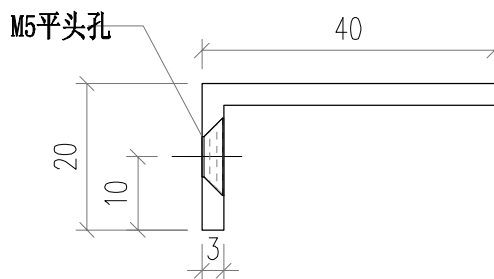
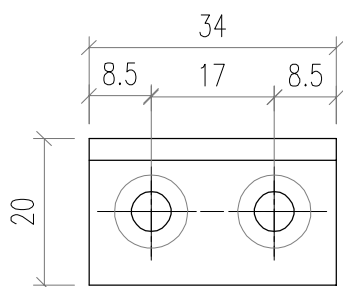

 美特鋁質有限公司 MIDI Aluminium Fabricator Ltd.				工程號	J856	類別		物料號	M1	
修改		採用	工廠	地盤	✓	制圖	李傳鵬	2022-11-11	圖號	J40x20-003
日期		材料顏色	-	图纸名称	铝料加工图	復核	練松文	2022-11-15	數量	-
				材料	J40x20x3	批准	林仁安	2022-11-19	單件重量	- (KG)

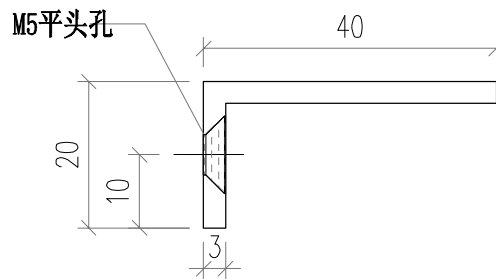
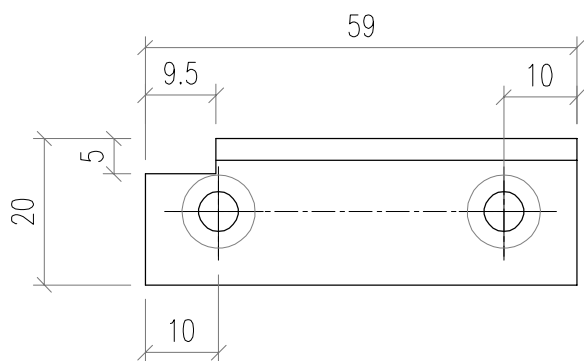

 美特鋁質有限公司 MIDI Aluminium Fabricator Ltd.			工程號 J856	類別 制圖	物料號 M1	圖號 J40x20-004		
修改 日期	採用 工廠	地盤 <input checked="" type="checkbox"/>	图纸名称 铝料加工图	復核 批准	李傳鵬 練松文 林仁安	2022-11-11 2022-11-15 2022-11-19	數量 單件重量	- - (KG)

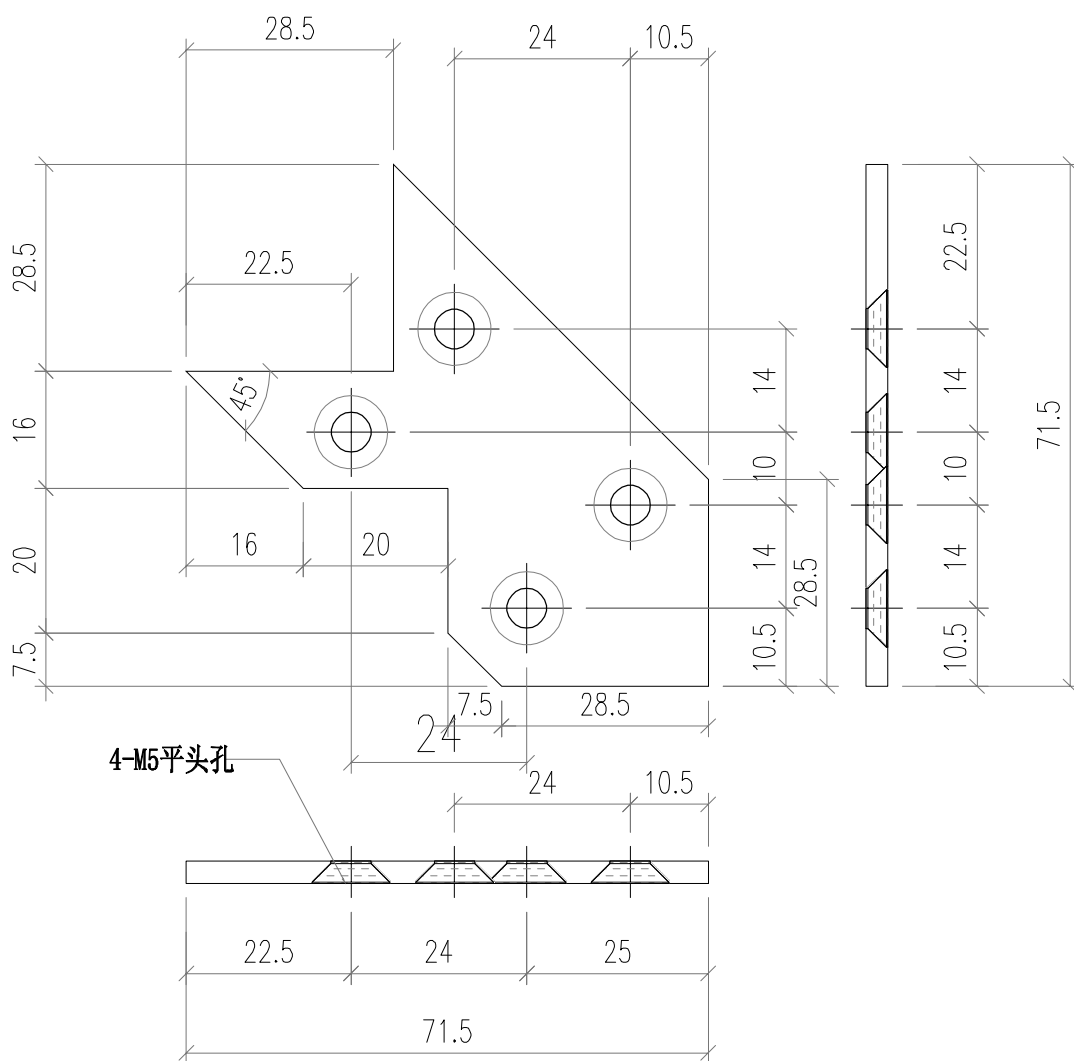

 美特鋁質有限公司 MIDI Aluminium Fabricator Ltd.				工程號	J856	類別		物料號	M1			
				地盘	天榮站	制圖	李傳鵬	2022-11-25	圖號	AS01-001		
修改		採用	工廠	地盘	✓	图纸名称	铝料加工图	復核	練松文	2022-11-27	數量	-
日期		材料颜色	-	材料	AS01	批准	林仁安	2022-11-28	單件重量	-	(KG)	

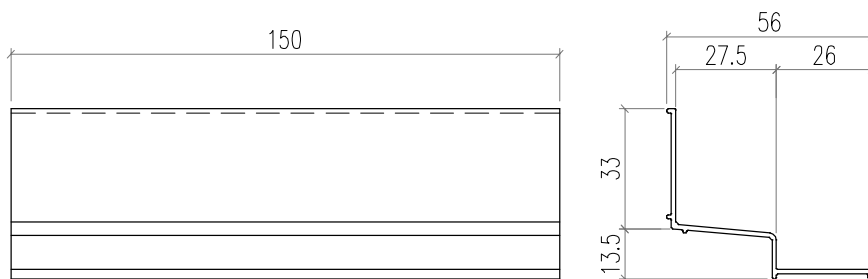

 美特鋁質有限公司 MIDI Aluminium Fabricator Ltd.				工程號 J856	類別 制圖	物料號 M1	圖號 AS01-002	
修改 日期	採用 工廠	地盤 <input checked="" type="checkbox"/>	圖紙名稱 鋁料加工圖	復核 林松文	2022-11-25 2022-11-27 2022-11-28	數量 -	單件重量 - (KG)	
	材料顏色 -		材料 AS01	批准 林仁安				

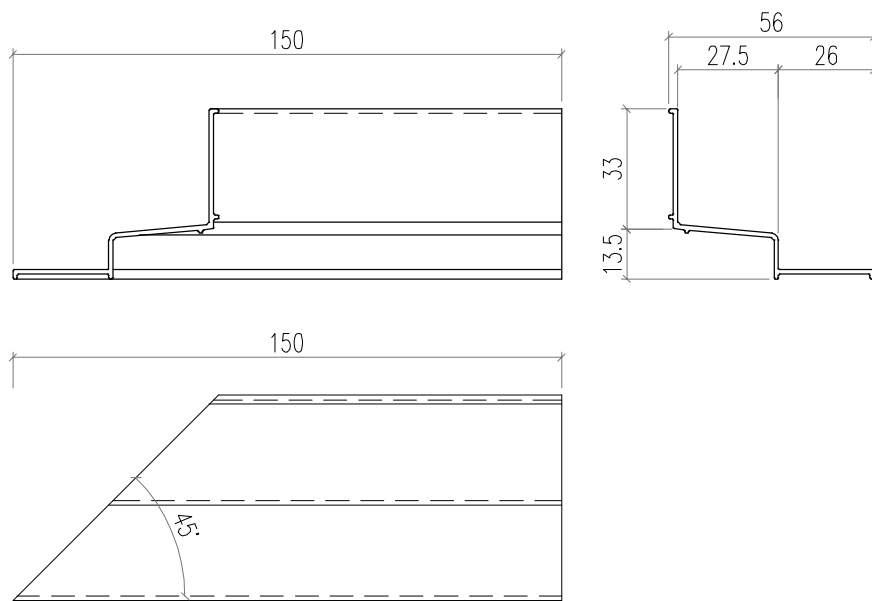

AS01-003

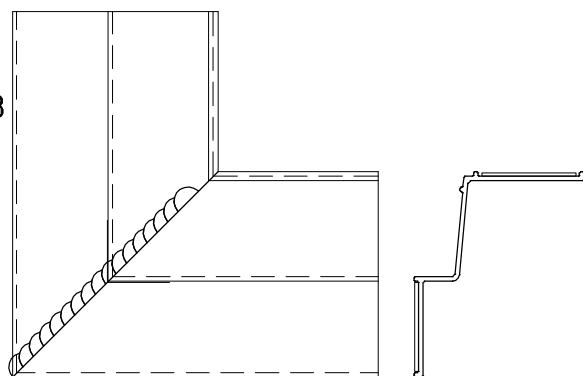

焊接固定

组合一起出货

 美特鋁質有限公司 MIDI Aluminium Fabricator Ltd.				工程號	J856	類別		物料號	M1			
				地盘	天榮站	制圖	李傳鵬	2022-11-25	圖號	AS01-003		
修改		採用	工廠	地盤	✓	图纸名称	铝料加工图	復核	練松文	2022-11-27	數量	-
日期		材料	颜色	-		材料	AS01	批准	林仁安	2022-11-28	單件重量	- (KG)

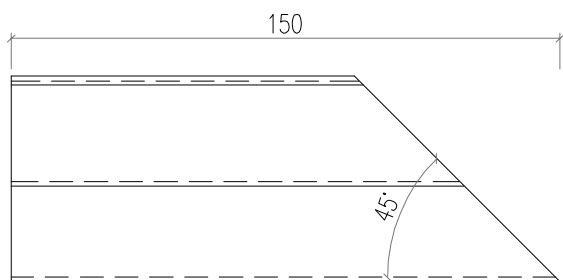
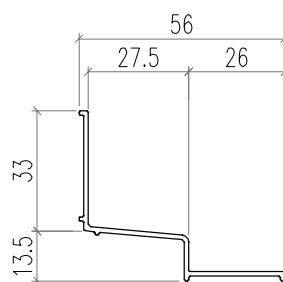
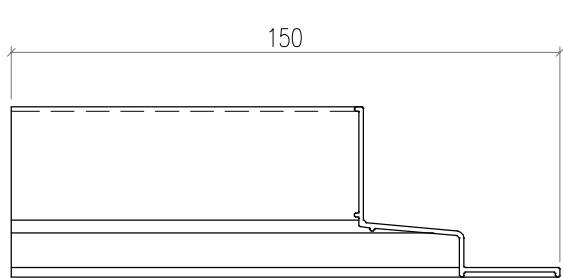

 美特鋁質有限公司 MIDI Aluminium Fabricator Ltd.				工程號 J856	類別 制圖	物料號 M1	圖號 GS01-001	
修改 A B 日期 12.09 03.15				地盘 天榮站	制圖 李傳鵬	2022-11-25	數量 -	單件重量 - (KG)
採用工廠 地盤 <input checked="" type="checkbox"/>				图纸名称 铝料加工图	復核 練松文	2022-11-27	數量 -	單件重量 - (KG)
材料颜色 -				材料 GS01	批准 林仁安	2022-11-28	數量 -	單件重量 - (KG)

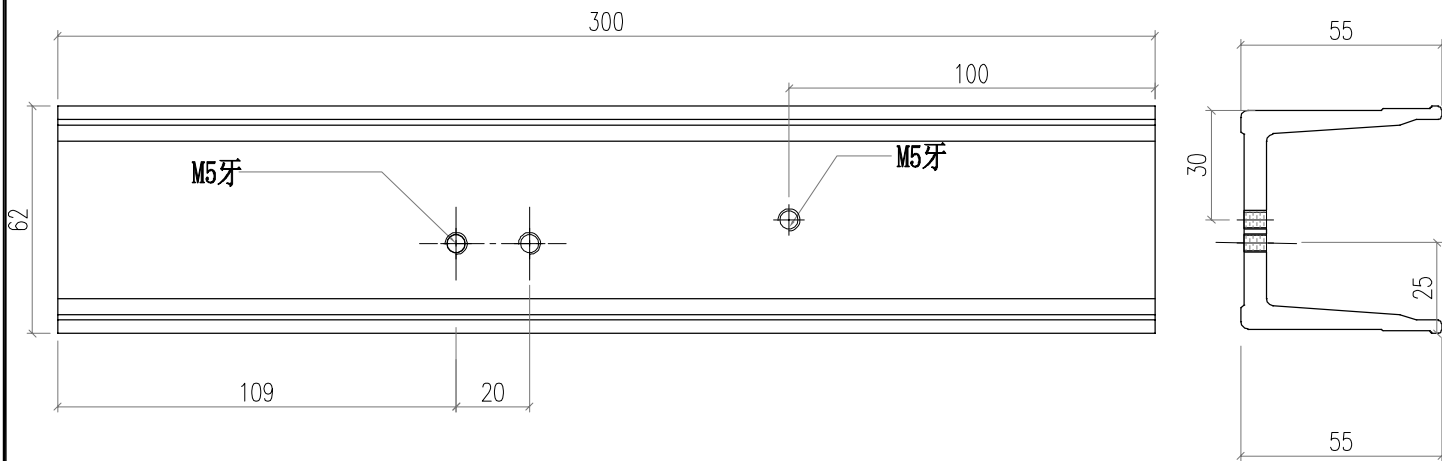

安裝J40X20-001

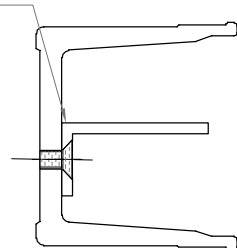

 美特鋁質有限公司 MIDI Aluminium Fabricator Ltd.				工程號 J856	類別 制圖	物料號 M1		
				地盘 天榮站	制圖 李傳鵬	2022-11-25	圖號 GS01-002	
修改 日期	A 12.09	B 03.15	採用工廠 地盤 <input checked="" type="checkbox"/>	图纸名称 铝料加工图	復核 練松文	2022-11-27	數量 -	
材料颜色 -				材料 GS01	批准 林仁安	2022-11-28	單件重量 -	(KG)

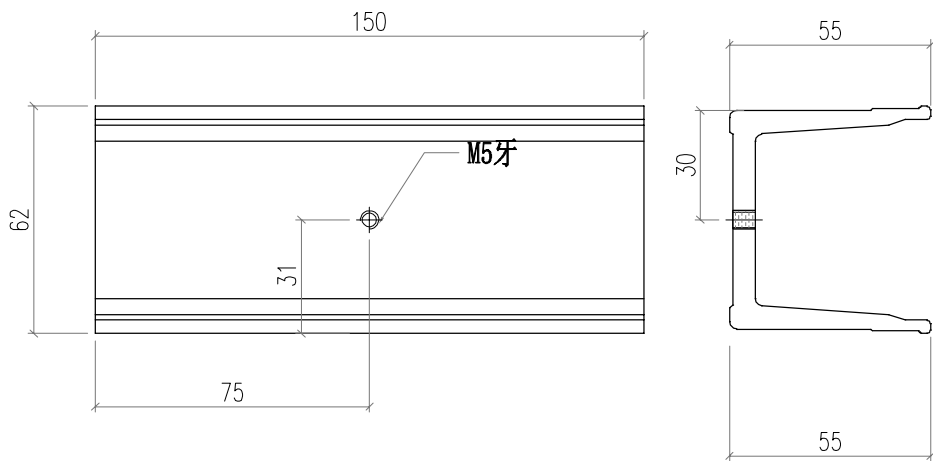

 美特鋁質有限公司 MIDI Aluminium Fabricator Ltd.				工程號 J856	類別 制圖	物料號 M1	圖號 GS01-003	
修改 A B	採用 工廠	地盤 ✓	圖紙名稱 鋁料加工圖	復核 練松文	2022-11-25 2022-11-27	數量 -	單件重量 - (KG)	
日期 12.0903.15	材料顏色 -		材料 GS01	批准 林仁安	2022-11-28			

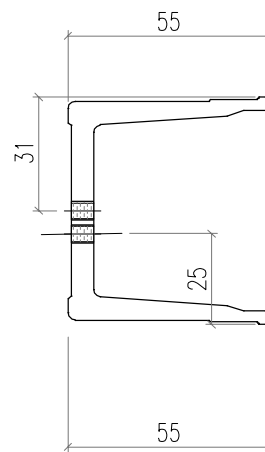
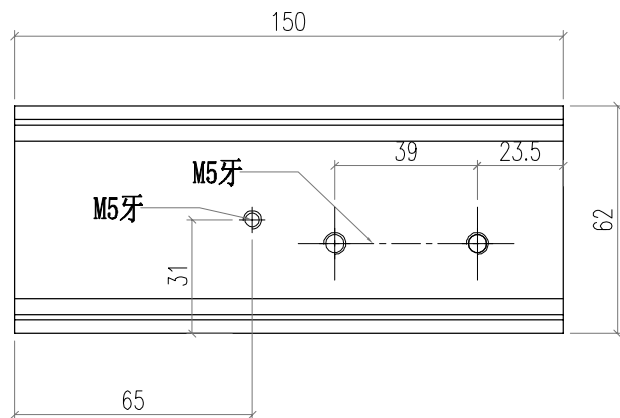

安裝J40X20-002

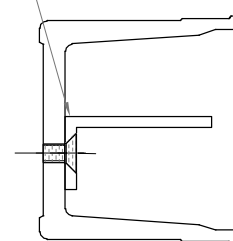

 美特鋁質有限公司 MIDI Aluminium Fabricator Ltd.				工程號	J856	類別		物料號	M1					
				地盘	天榮站	制圖	李傳鵬	2022-11-25	圖號	GS01-005				
修改	A	B		採用工廠		地盤	✓	图纸名称	铝料加工图	復核	練松文	2022-11-27	數量	-
日期	12.09	03.15		材料颜色	-	材料	GS01	批准	林仁安	2022-11-28	單件重量	-	(KG)	

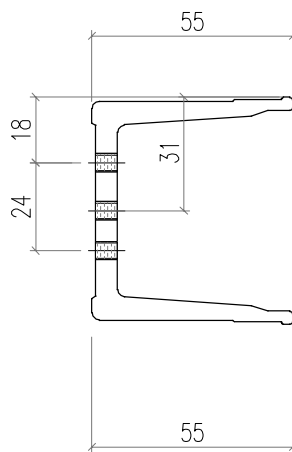
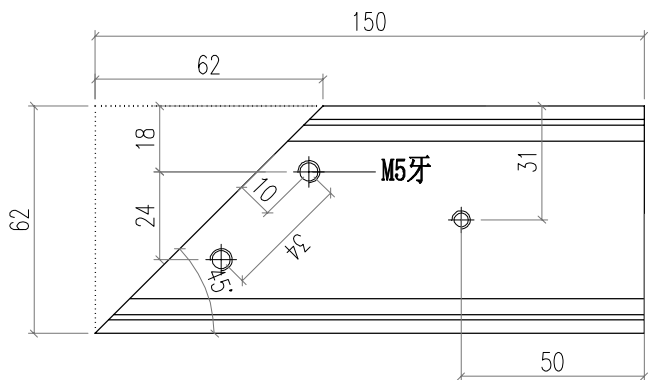

 美特鋁質有限公司 MIDI Aluminium Fabricator Ltd.				工程號 J856	類別 制圖	物料號 M1		
				地盘 天榮站	李傳鵬 2022-11-25	圖號 FP-01		
修改 日期		採用工廠 <input type="checkbox"/>	地盘 <input checked="" type="checkbox"/>	图纸名称 铝料加工图	復核 練松文 2022-11-27	數量 25		
				材料 AT03	批准 林仁安 2022-11-28	單件重量 -	(KG)	

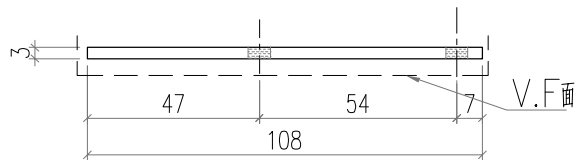
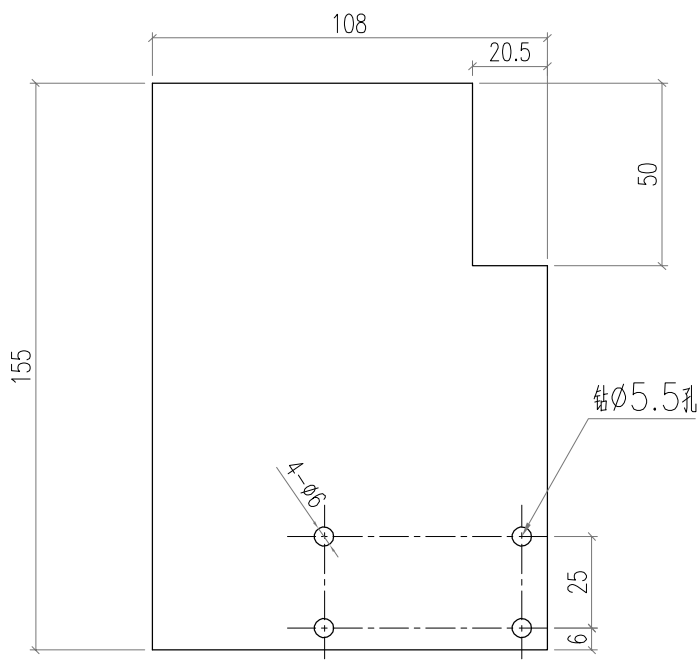

 美特鋁質有限公司 MIDI Aluminium Fabricator Ltd.				工程號 J856	類別 制圖	物料號 M1		
				地盘 天榮站	制圖 李傳鵬	2022-11-25	圖號 FP-02	
修改 日期		採用 工廠	地盘 <input checked="" type="checkbox"/>	图纸名称 铝料加工图	復核 練松文	2022-11-27	數量 25	
				材料 AT03	批准 林仁安	2022-11-28	單件重量 -	(KG)

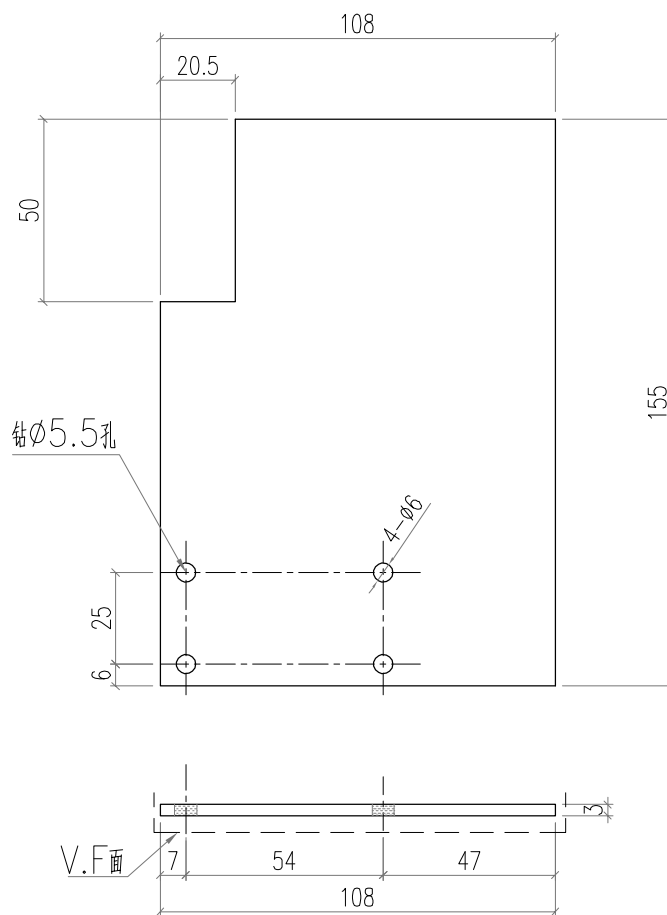

 美特鋁質有限公司 MIDI Aluminium Fabricator Ltd.				工程號	J856	類別		物料號	M1			
				地盘	天榮站	制圖	李傳鵬	2022-11-25	圖號	AC03-P1		
修改		採用	工廠	地盘	✓	圖紙名稱	铝料加工圖	復核	練松文	2022-11-27	數量	-
日期		材料顏色	AC03	材料	AC03	批准	林仁安	2022-11-28	單件重量	-	(KG)	

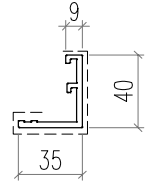
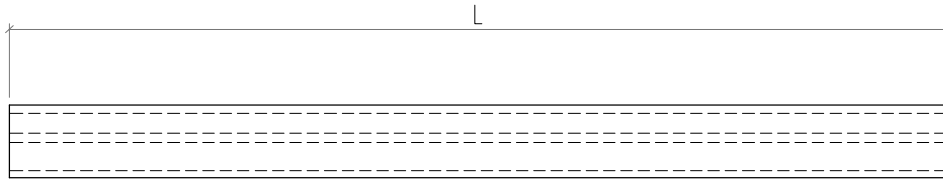

序号	加工图编号	材料名称	长度	支/幅
1	AC03-P1-1	AC03	1987.5	4
2	AC03-P1-2	AC03	630	31
3	AC03-P1-3	AC03	1702.5	4
4	AC03-P1-4	AC03	2120	1
5	AC03-P1-5	AC03	1587.5	1
6	AC03-P1-6	AC03	2235	1
7	AC03-P1-7	AC03	1395	1
8	AC03-P1-8	AC03	1880	4
9	AC03-P1-9	AC03	1567.5	9
10	AC03-P1-10	AC03	1105	2
11	AC03-P1-11	AC03	2180	4
12	AC03-P1-12	AC03	1105	6
13	AC03-P1-13	AC03	1417.5	6
14	AC03-P1-14	AC03	795	2
15	AC03-P1-15	AC03	1650	1
16	AC03-P1-16	AC03	1330	1
17	AC03-P1-17	AC03	800	2
18	AC03-P1-18	AC03	1217.5	1

鋁材開料總表

工程號碼: J856 工程名稱: 天榮站

序號	鋁料編號	名稱	表面處理		開料長度	實用長料總數量		浪費率(%)
			顏色	層厚		支數	長度	
5	JMA0525				5600	1	5600	4.64
6	AT01				5500	10	55000	14.83
7	AC03				5500	9	49500	5.19
8	GS01				5250	3	15750	14.22
9	AS01				5250	3	15750	27.24
10	40X20X3角				6000	1	6000	18.65

送至: _____

由: _____

日期: _____

簡短說明: _____

共7頁 第1頁

打印日期: 2023/4/2 打印時間: 22:44

工程號碼:J856, 工程名稱:天榮站

開料長度:6000, 總長料支數:1, 總開料支數:101

鋸片厚度(mm):5, 料頭尾總切除(mm):100, 浪費率(%):18.65

鋁材開料清單 40X20X3角

窗號	編號(用料狀況)	實用長度(長料開數)	需要 支數	開料 支數	長料 支數	餘料 支數	編號(剩餘長度)
J40X20-003	1	59.0	22	22	1	0	1@(4492)x1
J40X20-001	(餘料)1	38.0	73	73	0	1	1@(1353)x1
J40X20-002	(餘料)1	34.0	6	6	0	1	1@(1119)x1

工程號碼:J856, 工程名稱:天榮站

開料長度:5250, 總長料支數:3, 總開料支數:72

鋸片厚度(mm):5, 料頭尾總切除(mm):100, 浪費率(%):27.24

鋁材開料清單 AS01

窗號	編號(用料狀況)	實用長度(長料開數)	需要 支數	開料 支數	長料 支數	餘料 支數	編號(剩餘長度)
AS01-002, AS01-001, AS01-003	(餘料)2, 1-3	150.0	72	72	3	1	2@(35)x1 1@(35)x1 2@(965)x1 3@(4220)x1

鋁材開料清單 GS01

窗號	編號(用料狀況)	實用長度(長料開數)	需要支數	開料支數	長料支數	餘料支數	編號(剩餘長度)
GS01-001	1-2	300.0	24	24	2	0	1@(270)x1 2@(2710)x1
GS01-002, GS01-003, GS01-004, GS01-005	(餘料)1-2, 2-3, 3	150.0	38	30	0	5	1@(115)x1 2@(850)x1 2@(75)x1 3@(2980)x1 3@(2050)x1
GS01-003	3	150.0		8	1	0	3@(3910)x1

鋁材開料清單 AC03

窗號	編號(用料狀況)	實用長度(長料開數)	需要支數	開料支數	長料支數	餘料支數	編號(剩餘長度)
AC03-P1-6	1	2235.0	1	1	1	0	1@(3160)x1
AC03-P1-4	(餘料)1	2120.0	1	1	0	1	1@(1035)x1
AC03-P1-1	2-3	1987.5	4	4	2	0	2-3@(1415)x2
AC03-P3-02	(餘料)4	1946.0	2	1	0	1	4@(1498)x1
AC03-P2-03	4	1946.0		1	1	0	4@(3449)x1
AC03-P3-01	5-6	1846.0	3	3	2	0	5@(1698)x1 6@(3549)x1
AC03-P2-04	(餘料)6	1713.5	1	1	0	1	6@(1830.5)x1
AC03-P1-3	(餘料)6	1702.5	4	1	0	1	6@(123)x1
AC03-P1-3	7	1702.5		3	1	0	7@(277.5)x1
AC03-P1-5	(餘料)5	1587.5	1	1	0	1	5@(105.5)x1
AC03-P2-01	8	1570.5	1	1	1	0	8@(3824.5)x1
AC03-P1-7	(餘料)2	1395.0	1	1	0	1	2@(15)x1
AC03-P3-04	(餘料)1	796.0	1	1	0	1	1@(234)x1
AC03-P2-02, AC03-P3-03	(餘料)3-4	696.0	3	3	0	2	3@(13)x1 4@(797)x1
AC03-P1-2	(餘料)4, 8	630.0	12	7	0	2	4@(162)x1 8@(14.5)x1
AC03-P1-2	9	630.0		5	1	0	9@(2225)x1
AC03-P2-05	(餘料)9	596.0	1	1	0	1	9@(1624)x1

鋁材開料清單 AT01

窗號	編號(用料狀況)	實用長度(長料開數)	需要支數	開料支數	長料支數	餘料支數	編號(剩餘長度)
AT01-F10	(餘料)1	2627.0	2	1	0	1	1@(136)x1
AT01-F09	1	2627.0		1	1	0	1@(2768)x1
AT01-F04	2-3	2527.0	3	3	2	0	2@(336)x1 3@(2868)x1
AT01-F02, AT01-F06	(餘料)3-4	2393.0		2	0	2	3@(470)x1 4@(604)x1
AT01-F02, AT01-F06	4-5	2393.0	4	2	2	0	4-5@(3002)x2
AT01-F13	(餘料)5	2359.0		1	1	0	1
AT01-F16	6	2311.0	1	1	1	0	6@(3084)x1
AT01-F05	(餘料)6	2196.0	1	1	0	1	6@(883)x1
AT01-F01, AT01-F07	7-8	2028.0	4	4	2	0	7-8@(1334)x2
AT01-F12	9	1628.0		1	1	1	0
AT01-F03	(餘料)9	1602.0	1	1	0	1	9@(2160)x1
AT01-F17	(餘料)9	1471.0	1	1	0	1	9@(684)x1
AT01-F14	(餘料)6	827.0	1	1	0	1	6@(51)x1
AT01-F08	(餘料)7-8	727.0	3	2	0	2	7-8@(602)x2
AT01-F11	10	727.0		1	1	0	10@(4668)x1
AT01-F15	(餘料)5	627.0	1	1	0	1	5@(6)x1

工程號碼:J856, 工程名稱:天榮站

開料長度:5600, 總長料支數:1, 總開料支數:107

鋸片厚度(mm):5, 料頭尾總切除(mm):100, 浪費率(%):4.64

鋁材開料清單 JMA0525

窗號	編號(用料狀況)	實用長度(長料開數)	需要支數	開料支數	長料支數	餘料支數	編號(剩餘長度)
J40X20-004	1	71.5	6	6	1	0	1@(5041)x1
J40X20-003	(餘料)1	59.0	22	22	0	1	1@(3633)x1
J40X20-001	(餘料)1	38.0	73	73	0	1	1@(494)x1
J40X20-002	(餘料)1	34.0	6	6	0	1	1@(260)x1

加工明细表

工程名称		J-856 (啟德天榮站)				施工分區(批次) :			第一批
采购原因		正常采购	工序号	JGMX-PMU-P001		材料发送地:		工厂	2023/4/2
序号	型材模号	物料描述	图号	部件编号	长度 (mm)	数量	单位	颜色	备注
1	AT01	铝料加工图	AT01-F01	AT01-F01	2028	2	支		
2	AT01	铝料加工图	AT01-F02	AT01-F02	2393	2	支		
3	AT01	铝料加工图	AT01-F03	AT01-F03	1602	1	支		
4	AT01	铝料加工图	AT01-F04	AT01-F04	2527	3	支		
5	AT01	铝料加工图	AT01-F05	AT01-F05	2196	1	支		
6	AT01	铝料加工图	AT01-F06	AT01-F06	2393	2	支		
7	AT01	铝料加工图	AT01-F07	AT01-F07	2028	2	支		
8	AT01	铝料加工图	AT01-F08	AT01-F08	727	2	支		
9	AT01	铝料加工图	AT01-F09	AT01-F09	2627	1	支		
10	AT01	铝料加工图	AT01-F10	AT01-F10	2627	1	支		
11	AT01	铝料加工图	AT01-F11	AT01-F11	727	1	支		
12	AT01	铝料加工图	AT01-F12	AT01-F12	1628	1	支		
13	AT01	铝料加工图	AT01-F13	AT01-F13	2359	1	支		
14	AT01	铝料加工图	AT01-F14	AT01-F14	827	1	支		
15	AT01	铝料加工图	AT01-F15	AT01-F15	627	1	支		
16	AT01	铝料加工图	AT01-F16	AT01-F16	2311	1	支		
17	AT01	铝料加工图	AT01-F17	AT01-F17	1471	1	支		
18	AT01	铝料加工图	AT01-F18	AT01-F18	2560.5	2	支	暂停	
19	AT01	铝料加工图	AT01-F19	AT01-F19	2872.5	4	支	暂停	
20	AT01	铝料加工图	AT01-F20	AT01-F20	2697.5	2	支	暂停	
21	AT01	铝料加工图	AT01-F21	AT01-F21	2185	4	支	暂停	
22	AT01	铝料加工图	AT01-F22	AT01-F22	1135.5	2	支	暂停	
23	AT01	铝料加工图	AT01-F23	AT01-F23	2098	3	支	暂停	
24	AT01	铝料加工图	AT01-F24	AT01-F24	2098	3	支	暂停	
25	AT01	铝料加工图	AT01-F25	AT01-F25	1135.5	2	支	暂停	
26	AT01	铝料加工图	AT01-F26	AT01-F26	2697.5	2	支	暂停	
27	AT01	铝料加工图	AT01-F27	AT01-F27	2560.5	2	支	暂停	
28	AT01	铝料加工图	AT01-F28	AT01-F28	2495.5	1	支	暂停	
29	AT01	铝料加工图	AT01-F29	AT01-F29	825.5	1	支	暂停	
30	AT01	铝料加工图	AT01-F30	AT01-F30	2660.5	1	支	暂停	
31	AT01	铝料加工图	AT01-F31	AT01-F31	2472.5	1	支	暂停	
32	AT01	铝料加工图	AT01-F32	AT01-F32	2418	1	支	暂停	
33	AC03	铝料加工图	AC03-P1-1	AC03-P1-1	1987.5	4	支		
34	AC03	铝料加工图	AC03-P1-2	AC03-P1-2	630	12	支		
35	AC03	铝料加工图	AC03-P1-3	AC03-P1-3	1702.5	4	支		
36	AC03	铝料加工图	AC03-P1-4	AC03-P1-4	2120	1	支		
37	AC03	铝料加工图	AC03-P1-5	AC03-P1-5	1587.5	1	支		
38	AC03	铝料加工图	AC03-P1-6	AC03-P1-6	2235	1	支		
39	AC03	铝料加工图	AC03-P1-7	AC03-P1-7	1395	1	支		
40	AC03	铝料加工图	AC03-P1-8	AC03-P1-8	1880	0	支	取消/屋顶屋后面加工	
41	AC03	铝料加工图	AC03-P1-9	AC03-P1-9	1567.5	0	支	取消/屋顶屋后面加工	
42	AC03	铝料加工图	AC03-P1-10	AC03-P1-10	1105	0	支	取消/屋顶屋后面加工	
43	AC03	铝料加工图	AC03-P1-11	AC03-P1-11	2180	0	支	取消/屋顶屋后面加工	
44	AC03	铝料加工图	AC03-P1-12	AC03-P1-12	1105	0	支	取消/屋顶屋后面加工	
45	AC03	铝料加工图	AC03-P1-13	AC03-P1-13	1417.5	0	支	取消/屋顶屋后面加工	
46	AC03	铝料加工图	AC03-P1-14	AC03-P1-14	795	0	支	取消/屋顶屋后面加工	
47	AC03	铝料加工图	AC03-P1-15	AC03-P1-15	1650	0	支	取消/屋顶屋后面加工	
48	AC03	铝料加工图	AC03-P1-16	AC03-P1-16	1330	0	支	取消/屋顶屋后面加工	
49	AC03	铝料加工图	AC03-P1-17	AC03-P1-17	880	0	支	取消/屋顶屋后面加工	
50	AC03	铝料加工图	AC03-P1-18	AC03-P1-18	1217.5	0	支	取消/屋顶屋后面加工	
51	AC03	铝料加工图	AC03-P2-01	AC03-P2-01	1570.5	1	支		

52	AC03	铝料加工图	AC03-P2-02	AC03-P2-02	696	2	支		
53	AC03	铝料加工图	AC03-P2-03	AC03-P2-03	1946	1	支		
54	AC03	铝料加工图	AC03-P2-04	AC03-P2-04	1713.5	1	支		
55	AC03	铝料加工图	AC03-P2-05	AC03-P2-05	596	1	支		
56	AC03	铝料加工图	AC03-P3-01	AC03-P3-01	1846	3	支		
57	AC03	铝料加工图	AC03-P3-02	AC03-P3-02	1946	1	支		
58	AC03	铝料加工图	AC03-P3-03	AC03-P3-03	696	1	支		
59	AC03	铝料加工图	AC03-P3-04	AC03-P3-04	796	1	支		
60	AS01	铝料加工图	AS01-001	AS01-001	100	60	支		
61	AS01	铝料加工图	AS01-002	AS01-002	100	6	支		
62	AS01	铝料加工图	AS01-003	AS01-003	100	6	支		
63	GS01		GS01-001	GS01-001	300	24	支		
64	GS01		GS01-002	GS01-002	150	13	支		
65	GS01		GS01-003	GS01-003	150	13	支		
66	GS01		GS01-004	GS01-004	150	6	支		
67	GS01		GS01-005	GS01-005	150	6	支		
68	J40*20铝角		J40X20-001	J40X20-001	38	73	支		
69	J40*20铝角		J40X20-002	J40X20-002	34	6	支		
70	J40*20铝角		J40X20-003	J40X20-003	59	22	支		
71	3MM铝巴		J40X20-004	J40X20-004	71.5	6	支		
72	3MM铝巴		FP-01	FP-01	155	26	支		
73	3MM铝巴		FP-02	FP-02	155	26	支		

以下空白

说明：1:注意保护成品，严禁刻痕、划伤；

设计：校对：审核：