

工程指示 / 要求簡箋 ENGINEER INSTRUCTIONS(E.I.)

工程指示編號:	EI- 5919	修改版本:	-
	HK- 0579		
工程編號:	J 856	工程名稱:	天榮站
收件人:	生統	發件人:	Lai Sik Hung
工程項目:	地盤用 平台百頁鋁折件 生產	日期:	24/03/2023

<input type="checkbox"/> 原合約工程包	<input type="checkbox"/> 原合約工程加 / 減賬 QT-	<input type="checkbox"/> 新工程報價 QT-
---------------------------------	--	------------------------------------

信件批核號碼/圖紙參考編號:	批核模具圖紙編號:
客戶指示附件:	管理內部批簽署:

<input type="checkbox"/> 初步鋁料 B.M.	<input type="checkbox"/> 加工拆圖, 然後生產	<input type="checkbox"/> 尺寸表
<input type="checkbox"/> 正式鋁料 B.M.	<input type="checkbox"/> 技術上資料/指示	<input type="checkbox"/> 報價
<input type="checkbox"/> 配件 B.M.	<input type="checkbox"/> 樣辦或貨品說明書	<input type="checkbox"/> 分判合約
<input type="checkbox"/> 其他:		

內容:
地盤用 平台百頁鋁折件 生產

完成上列要求日期: 31/03/2023

國內

<input type="checkbox"/> 生產技術總監	<input type="checkbox"/> 連附件	<input checked="" type="checkbox"/> 技術部	<input checked="" type="checkbox"/> 連附件	<input type="checkbox"/> 生產部	<input type="checkbox"/> 連附件
<input type="checkbox"/> 採購部	<input type="checkbox"/> 連附件	<input checked="" type="checkbox"/> 生產統籌部	<input checked="" type="checkbox"/> 連附件	<input type="checkbox"/> 報關組	<input type="checkbox"/> 連附件
<input type="checkbox"/> 質檢部	<input type="checkbox"/> 連附件	<input type="checkbox"/> 會計部	<input type="checkbox"/> 連附件	<input type="checkbox"/> 機械設計部	<input type="checkbox"/> 連附件
<input checked="" type="checkbox"/> 香港辦	<input checked="" type="checkbox"/> 連附件	<input type="checkbox"/> 其他:			

<input type="checkbox"/> 行政部	<input type="checkbox"/> 連附件	<input type="checkbox"/> 會計部	<input type="checkbox"/> 連附件	<input type="checkbox"/> 統籌部	<input type="checkbox"/> 連附件	<input type="checkbox"/> 工程部	<input type="checkbox"/> 連附件
<input type="checkbox"/> 採購部	<input type="checkbox"/> 連附件	<input type="checkbox"/> QS部	<input type="checkbox"/> 連附件	<input type="checkbox"/> 地盤管理	<input type="checkbox"/> 連附件	<input type="checkbox"/> 維修部	<input type="checkbox"/> 連附件

*發件人簽署:		*組別成員批核簽署:	
傳遞編號:		項目經理簽署:	

圖則登記表
DRAWING REGISTER

接收日期 Receiving Date (適用於客戶圖則)								
工程名稱 Project Title: 天水圍天榮站	年							
平台百葉鋁折件拆圖	月							
工程編號 Project No: J-856	日							
分發予 Distributed To								
		年	22					
		月	12					
		日	23					
圖則編號 Drg. No.	圖則名稱 Drawing Title		修訂編號 Revision No.					
GF003-LT	裝飾鋁通拆圖	1	-					
GF007-LT	裝飾鋁通拆圖	2	-					
1F009-LT	裝飾鋁通拆圖	3	-					
GF003-DP	鋁墊巴拆圖	4	-					
GF007-DP	鋁墊巴拆圖	5	-					

		工程號:	J-856	計算:	付吉寧	日期:	2022.12.23	送呈:	胡哥							
		地盤名稱:	天榮站	核對:	謝永林	日期:	2022.12.24	副本:								
廠用鋁背板B.M.表		項目類別:	百葉鋁折件	批准:		日期:		A/C Code:								
修改版次:		-	總V.F.:	14.42			總重量:	90.47								
序號	修改內容	鋁板圖號	鋁板名稱	顏色	實用	後備	總數	總重量	單件展開面積 m ²	總展開面積 m ²	單件V.F. m ²	總V.F. m ²	位置	樓層	類型	
1		GF003-LT	2mm厚鋁板	黑	3		3	5.74	0.35	1.059	0.35	1.059	GF003	G/F:G.L.(B4/Q)		
2		GF005-LT	2mm厚鋁板	黑	3		3	4.71	0.29	0.868	0.29	0.868	GF005	G/F:G.L.(B6-B7/P)		
3		GF006-LT	2mm厚鋁板	黑	1		1	1.57	0.29	0.289	0.29	0.289	GF006	G/F:G.L.(B12 B13/P)		
4		GF007-LT	2mm厚鋁板	黑	2		2	2.73	0.25	0.504	0.25	0.504	GF007	G/F:G.L.(B14-B15/P)		
5		GF008-LT	2mm厚鋁板	黑	3		3	6.07	0.37	1.120	0.37	1.120	GF008	G/F:G.L.(B18-B19/P)		
6		GF009-LT	2mm厚鋁板	黑	2		2	4.05	0.37	0.747	0.37	0.747	GF009	G/F:G.L.(B19-B20/P)		
7		GF019-LT	2mm厚鋁板	黑	1		1	1.57	0.29	0.289	0.29	0.289	GF019	G/F:G.L.		
8		GF022-LT	2mm厚鋁板	黑	1		1	1.57	0.29	0.289	0.29	0.289	GF022	G/F:G.L.(A3/P)		
9		1F001-LT	2mm厚鋁板	黑	1		1	2.82	0.52	0.521	0.52	0.521	1F001	1/F:G.L.(B4-B5/P)		
10		1F002-LT	2mm厚鋁板	黑	2		2	5.65	0.52	1.042	0.52	1.042	1F002	1/F:G.L.(B5-B6/P)		
11		1F003-LT	2mm厚鋁板	黑	1		1	1.89	0.35	0.348	0.35	0.348	1F003	1/F:G.L.(B10-B11/P)		
12		1F004-LT	2mm厚鋁板	黑	3		3	8.14	0.50	1.501	0.50	1.501	1F004	1/F:G.L.(B11-B12/P)		
13		1F005-LT	2mm厚鋁板	黑	2		2	5.43	0.50	1.001	0.50	1.001	1F005	1/F:G.L.(B12-B13/P)		
14		1F006-LT	2mm厚鋁板	黑	2		2	6.20	0.57	1.143	0.57	1.143	1F006	1/F:G.L.(B13-B14/P)		
15		1F007-LT	2mm厚鋁板	黑	1		1	3.07	0.57	0.567	0.57	0.567	1F007	1/F:G.L.(B13-B14/P)		
統計:							28	61.18	11			11.29				
16		1F009-LT	2mm厚鋁板	Dark Grey	1		1	2.09	0.39	0.386	0.39	0.386	1F009	1/F:G.L.(A5/P)		
17		1F010-LT	2mm厚鋁板	Dark Grey	1		1	3.19	0.59	0.589	0.59	0.589	1F010	1/F:G.L.(A5-A4/P)		
18		1F012-LT	2mm厚鋁板	Dark Grey	3		3	9.58	0.59	1.768	0.59	1.768	1F012	1/F:G.L.(A4-A3/P)		
19		1F013-LT	2mm厚鋁板	Dark Grey	1		1	2.12	0.39	0.391	0.39	0.391	1F013	1/F:G.L.(A3-A2/P)		
統計:							6	16.99	3			3.14				
20		GF003-DP	2mm厚鋁巴	鉻化	6		6	0.90	0.03	0.167	0.00	0.000	GF003	G/F:G.L.(B4/Q)		
21		GF005-DP	2mm厚鋁巴	鉻化	6		6	0.74	0.02	0.137	0.00	0.000	GF005	G/F:G.L.(B6-B7/P)		
22		GF006-DP	2mm厚鋁巴	鉻化	2		2	0.25	0.02	0.046	0.00	0.000	GF006	G/F:G.L.(B12 B13/P)		
23		GF007-DP	2mm厚鋁巴	鉻化	4		4	0.43	0.02	0.079	0.00	0.000	GF007	G/F:G.L.(B14-B15/P)		
24		GF008-DP	2mm厚鋁巴	鉻化	6		6	0.95	0.03	0.176	0.00	0.000	GF008	G/F:G.L.(B18-B19/P)		
25		GF009-DP	2mm厚鋁巴	鉻化	4		4	0.64	0.03	0.117	0.00	0.000	GF009	G/F:G.L.(B19-B20/P)		
26		GF019-DP	2mm厚鋁巴	鉻化	2		2	0.25	0.02	0.046	0.00	0.000	GF019	G/F:G.L.		

 美特鋁質 有限公司 MIDI Aluminium Fabricator Ltd.	工程號:	J-856	計算:	付吉寧	日期:	2022.12.23	送呈:	胡哥							
	地盤名稱:	天榮站	核對:	謝永林	日期:	2022.12.24	副本:								
	廠用鋁背板B.M.表	項目類別:	百葉鋁折件	批准:		日期:		A/C Code:							
	修改版次:	-	總V.F.:	14.42		總重量:	90.47								
序號	修改內容	鋁板圖號	鋁板名稱	顏色	實用	後備	總數	總重量	單件展開面積 m ²	總展開面積 m ²	單件V.F. m ²	總V.F. m ²	位置	樓層	類型
27		GF022-DP	2mm厚鋁巴	鉻化	2		2	0.25	0.02	0.046	0.00	0.000	GF022	G/F:G.L.(A3/P)	
28		1F001-DP	2mm厚鋁巴	鉻化	2		2	0.44	0.04	0.082	0.00	0.000	1F001	1/F:G.L.(B4-B5/P)	
29		1F002-DP	2mm厚鋁巴	鉻化	4		4	0.89	0.04	0.164	0.00	0.000	1F002	1/F:G.L.(B5-B6/P)	
30		1F003-DP	2mm厚鋁巴	鉻化	2		2	0.30	0.03	0.055	0.00	0.000	1F003	1/F:G.L.(B10-B11/P)	
31		1F004-DP	2mm厚鋁巴	鉻化	6		6	1.28	0.04	0.236	0.00	0.000	1F004	1/F:G.L.(B11-B12/P)	
32		1F005-DP	2mm厚鋁巴	鉻化	4		4	0.85	0.04	0.157	0.00	0.000	1F005	1/F:G.L.(B12-B13/P)	
33		1F006-DP	2mm厚鋁巴	鉻化	4		4	0.97	0.04	0.180	0.00	0.000	1F006	1/F:G.L.(B13-B14/P)	
34		1F007-DP	2mm厚鋁巴	鉻化	2		2	0.48	0.04	0.089	0.00	0.000	1F007	1/F:G.L.(B13-B14/P)	
35		1F009-DP	2mm厚鋁巴	鉻化	2		2	0.33	0.03	0.061	0.00	0.000	1F009	1/F:G.L.(A5/P)	
36		1F010-DP	2mm厚鋁巴	鉻化	2		2	0.50	0.05	0.093	0.00	0.000	1F010	1/F:G.L.(A5-A4/P)	
37		1F012-DP	2mm厚鋁巴	鉻化	6		6	1.51	0.05	0.278	0.00	0.000	1F012	1/F:G.L.(A4-A3/P)	
38		1F013-DP	2mm厚鋁巴	鉻化	2		2	0.33	0.03	0.062	0.00	0.000	1F013	1/F:G.L.(A3-A2/P)	
統計:							68	12.30		2		0			
							102	90.47		17		14.42			

廠用

与鐵通组装完成后出货到地盘

圖號	數量	L	A	B	N	x	M	K	Y	N1	x	M1	分格尺寸	使用位置	對應鐵件圖號
GF003-LT	3	1388	123	145	4	x	280	160	108	4	x	280.0	1340	GF003	GF003-TD
GF005-LT	3	1138	123	175	3	x	280	160	138	3	x	280.0	1090	GF005	GF005-TD
GF006-LT	1	1138	123	175	3	x	280	160	138	3	x	280.0	1090	GF006	GF006-TD
GF008-LT	3	1468	123	225	4	x	280	160	188	4	x	280.0	1420	GF008	GF008-TD
GF009-LT	2	1468	123	225	4	x	280	160	188	4	x	280.0	1420	GF009	GF009-TD
GF019-LT	1	1138	123	175	3	x	280	160	138	3	x	280.0	1090	GF019	GF019-TD
GF022-LT	1	1138	123	175	3	x	280	160	138	3	x	280.0	1090	GF022	GF022-TD
1F001-LT	1	2048	123	245	6	x	280	160	208	6	x	280.0	2000	1F001	1F001-TD
1F002-LT	2	2048	123	245	6	x	280	160	208	6	x	280.0	2000	1F002	1F002-TD
1F003-LT	1	1368	123	125	4	x	280	160	88	4	x	280.0	1320	1F003	1F003-TD
1F004-LT	3	1968	123	165	6	x	280	160	128	6	x	280.0	1920	1F004	1F004-TD
1F005-LT	2	1968	123	165	6	x	280	160	128	6	x	280.0	1920	1F005	1F005-TD
1F006-LT	2	2248	123	165	7	x	280	160	128	7	x	280.0	2200	1F006	1F006-TD
1F007-LT	1	2228	123	145	7	x	280	160	108	7	x	280.0	2180	1F007	1F007-TD
統計:		26													

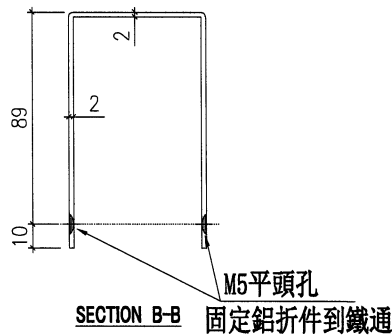
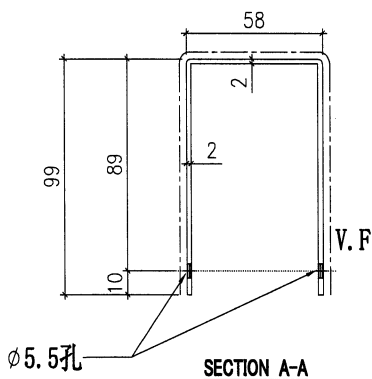
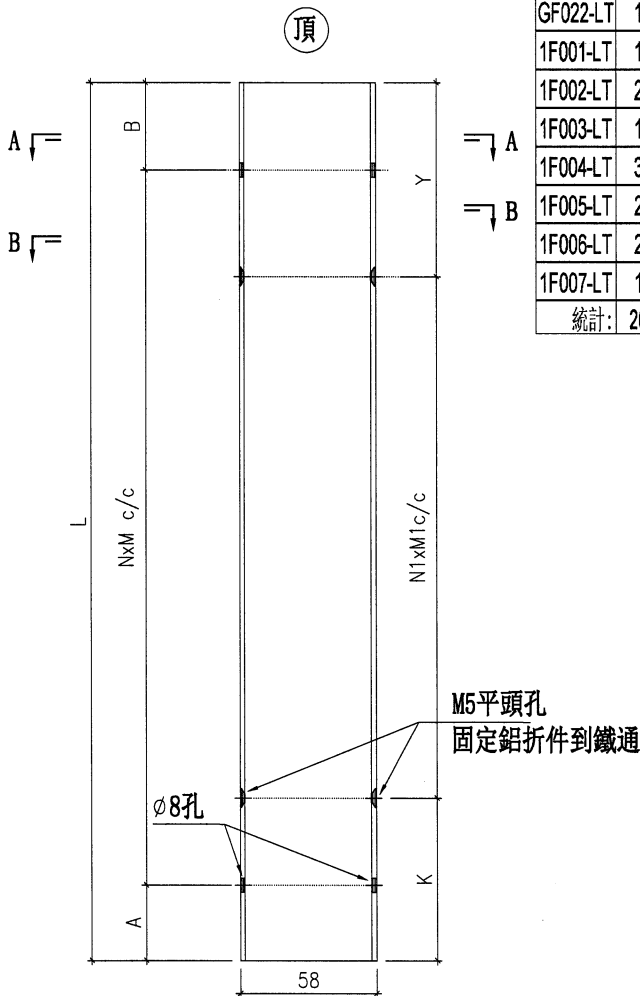

室外

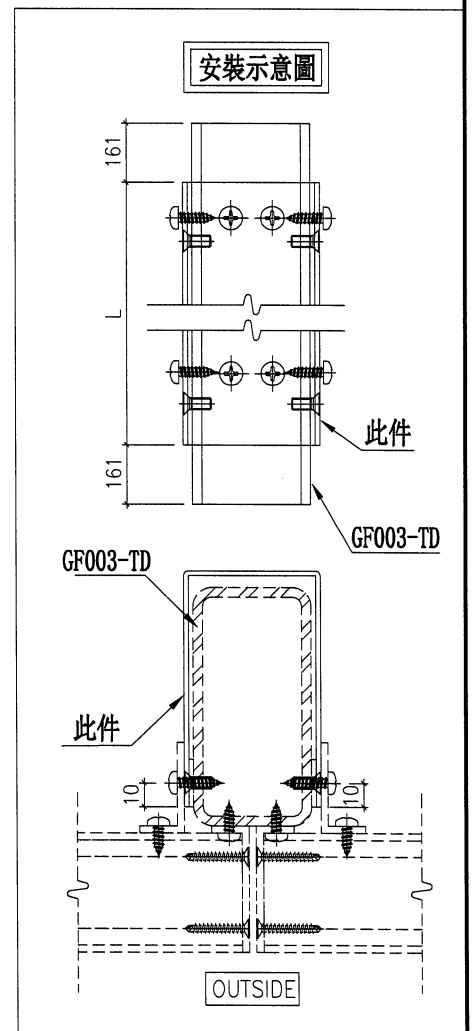

名稱	裝飾鋁通拆圖	制圖	付吉寧	2022.12.23	修改		
材料	2mm厚鋁板	復核	謝永林	2022.12.24	日期		
顏色	(黑色)JM202239	批准	胡哥		圖號	見上表	



美特鋁質有限公司
MIDI Aluminium Fabricator Ltd.

工程號 J856 地盤 天水圍天榮站

數量	使用位置
2	GF-007

廠用

与鐵通组装完成后出货到地盘

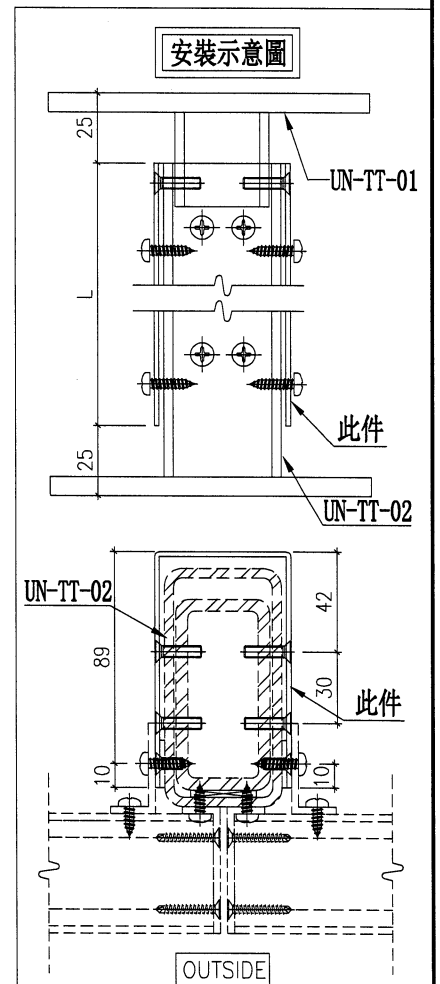
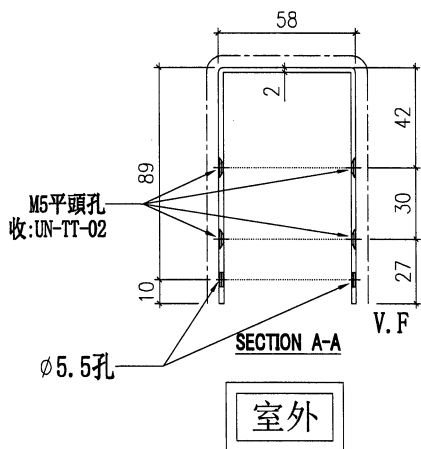
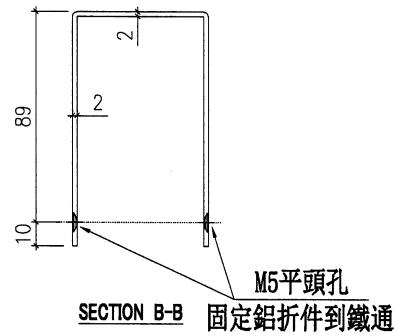
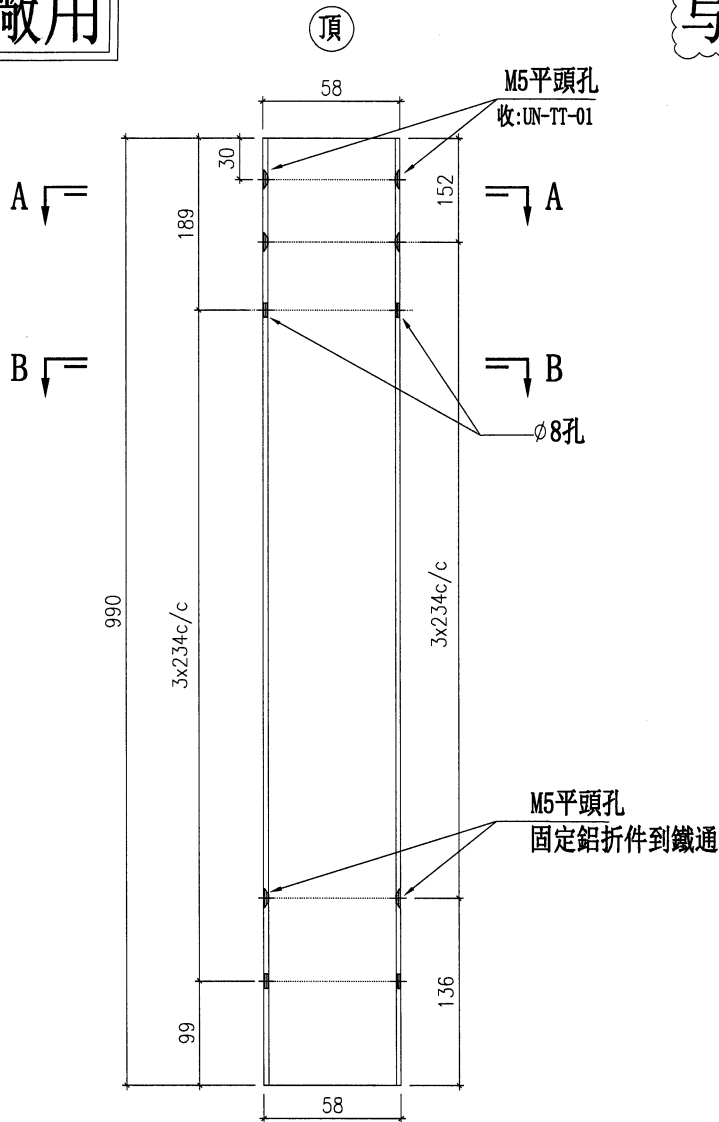

名稱	裝飾鋁通折圖	制圖	付吉寧	2022.12.23	修改		
材料	2mm厚鋁板	復核	謝永林	2022.12.24	日期		
顏色	(黑色)JM202239	批准	胡哥		圖號	GF007-LT	



美特鋁質有限公司
MIDI Aluminium Fabricator Ltd.

工程號 J856 地盤 天水圍天榮站

圖號	數量	L	A	B	N	x	M	K	Y	N1	x	M1	分格尺寸	使用位置	對應鐵件圖號
1F009-LT	1	1518	123	275	4	x	280	160	238	4	x	280.0	1470	1F009	1F009-TD
1F010-LT	1	2318	123	235	7	x	280	160	198	7	x	280.0	2270	1F010	1F010-TD
1F012-LT	3	2318	123	235	7	x	280	160	198	7	x	280.0	2270	1F012	1F012-TD
1F013-LT	1	1538	123	295	4	x	280	160	258	4	x	280.0	1490	1F013	1F013-TD
統計:	6														

廠用

与鐵通组装完成后出货到地盘

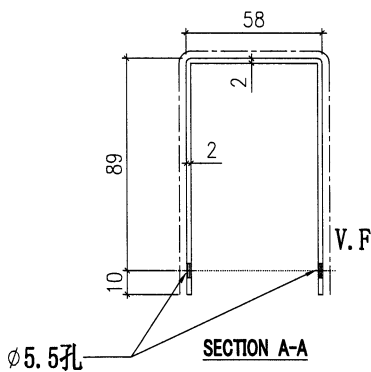
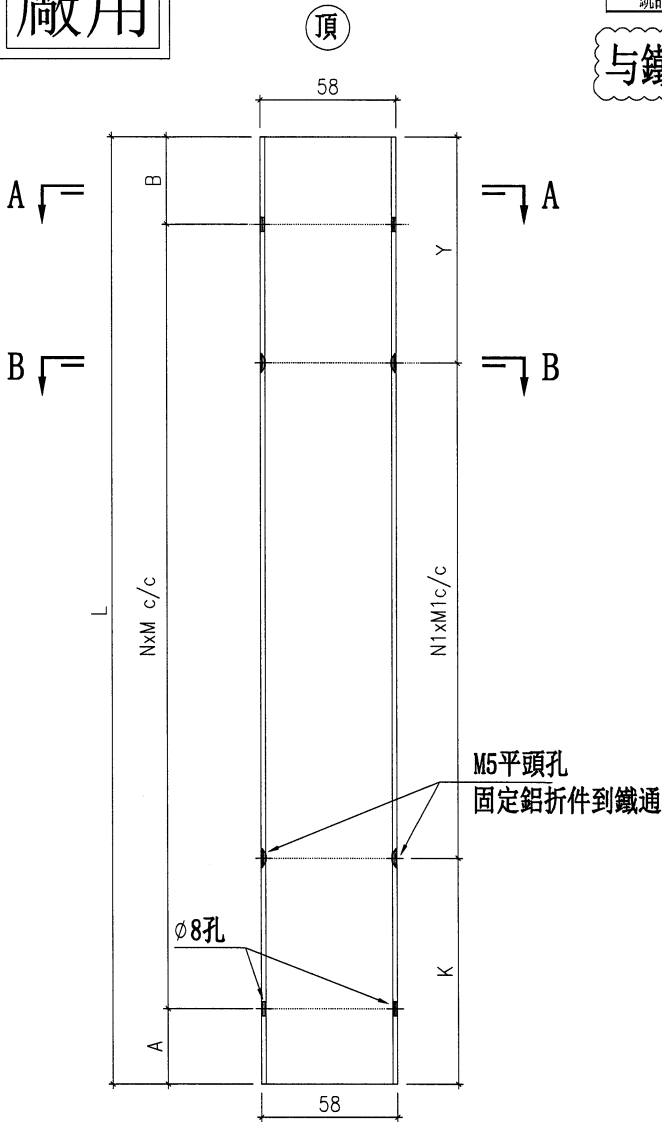

室外

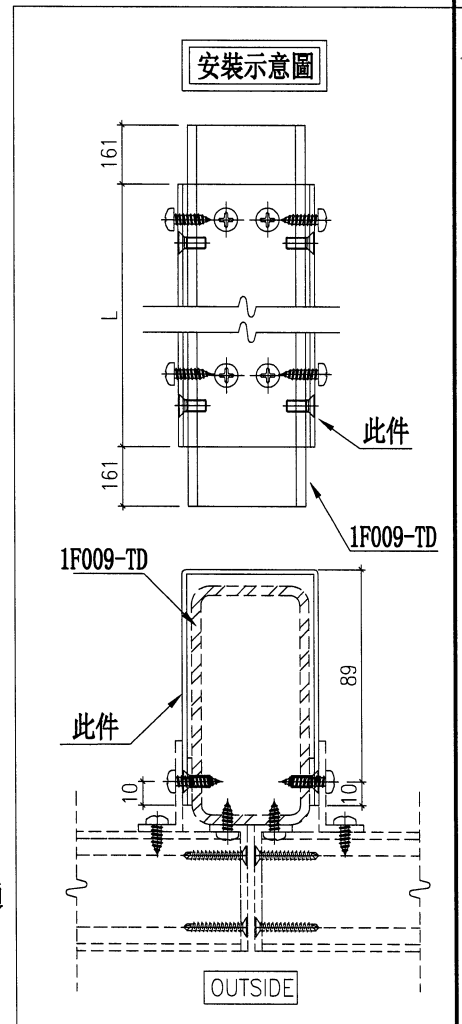
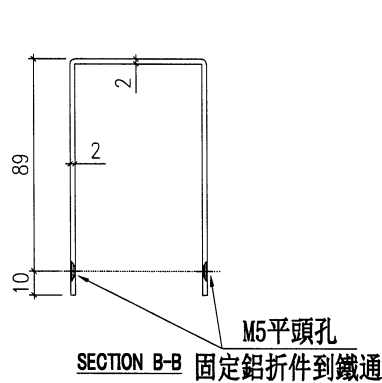

名稱	裝飾鋁通折圖	制圖	付吉寧	2022.12.23	修改		
材料	2mm厚鋁板	復核	謝永林	2022.12.24	日期		
顏色	(灰色)JM213802	批准	胡哥		圖號	見上表	

美特鋁質有限公司
MIDI Aluminium Fabricator Ltd

工程號 J856 地盤 天水圍天榮站

廠用

頂

圖號	數量	L	A	B	N	x	M	K	Y	N1	x	M1	分格尺寸	使用位置	對應鐵件圖號
GF003-LT	6	1388	123	145	4	x	280	160	108	4	x	280.0	1340	GF003	GF003-TD
GF005-LT	6	1138	123	175	3	x	280	160	138	3	x	280.0	1090	GF005	GF005-TD
GF006-LT	2	1138	123	175	3	x	280	160	138	3	x	280.0	1090	GF006	GF006-TD
GF008-LT	6	1468	123	225	4	x	280	160	188	4	x	280.0	1420	GF008	GF008-TD
GF009-LT	4	1468	123	225	4	x	280	160	188	4	x	280.0	1420	GF009	GF009-TD
GF019-LT	2	1138	123	175	3	x	280	160	138	3	x	280.0	1090	GF019	GF019-TD
GF022-LT	2	1138	123	175	3	x	280	160	138	3	x	280.0	1090	GF022	GF022-TD
1F001-LT	2	2048	123	245	6	x	280	160	208	6	x	280.0	2000	1F001	1F001-TD
1F002-LT	4	2048	123	245	6	x	280	160	208	6	x	280.0	2000	1F002	1F002-TD
1F003-LT	2	1368	123	125	4	x	280	160	88	4	x	280.0	1320	1F003	1F003-TD
1F004-LT	6	1968	123	165	6	x	280	160	128	6	x	280.0	1920	1F004	1F004-TD
1F005-LT	4	1968	123	165	6	x	280	160	128	6	x	280.0	1920	1F005	1F005-TD
1F006-LT	4	2248	123	165	7	x	280	160	128	7	x	280.0	2200	1F006	1F006-TD
1F007-LT	2	2228	123	145	7	x	280	160	108	7	x	280.0	2180	1F007	1F007-TD
1F009-LT	2	1518	123	275	4	x	280	160	238	4	x	280.0	1470	1F009	1F009-TD
1F010-LT	2	2318	123	235	7	x	280	160	198	7	x	280.0	2270	1F010	1F010-TD
1F012-LT	6	2318	123	235	7	x	280	160	198	7	x	280.0	2270	1F012	1F012-TD
1F013-LT	2	1538	123	295	4	x	280	160	258	4	x	280.0	1490	1F013	1F013-TD
統計:	64														

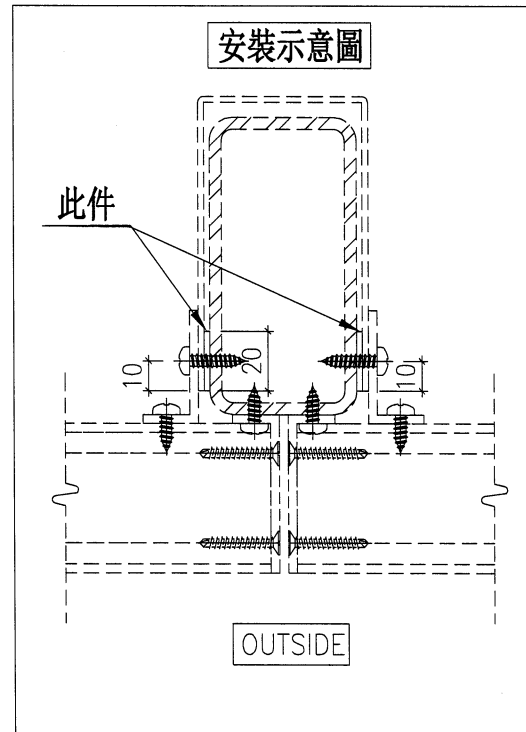
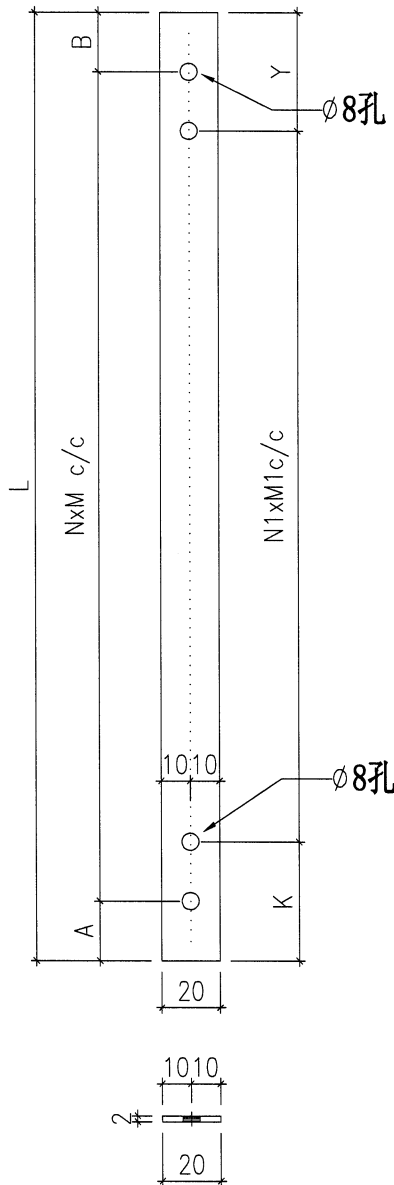

名稱	鋁墊巴折圖	制圖	付吉寧	2022.12.23	修改		
材料	20x2mm鋁板	復核	謝永林	2022.12.24	日期		
顏色	鍍化	批准	胡哥		圖號	見上表	

廠用

數量

使用位置

4

GF-007

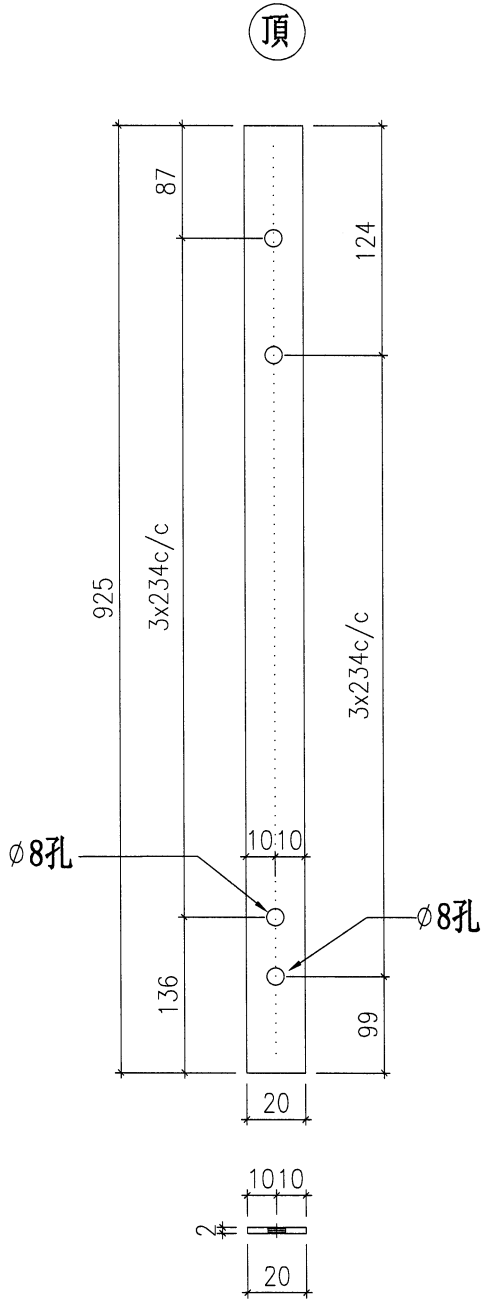

安裝示意圖

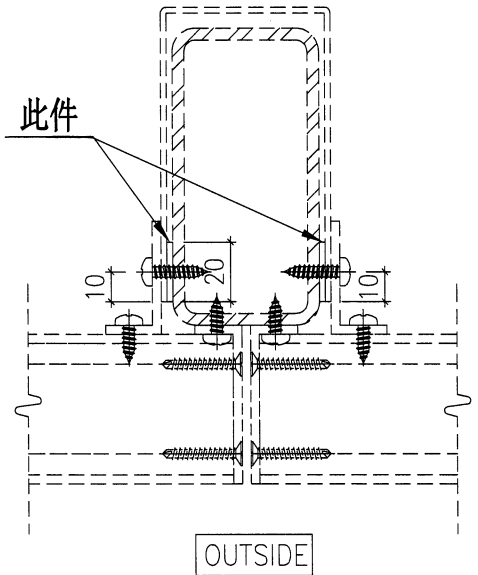

名稱	鋁墊巴折圖	制圖	付吉寧	2022.12.23	修改		
材料	20x2mm 鋁板	復核	謝永林	2022.12.24	日期		
顏色	鉻化	批准	胡哥		圖號	GF007-DP	