

工程指示 / 要求簡箋 ENGINEER INSTRUCTIONS (E.I.)

工程指示編號:	EI-5669	修改版本:	-
	<i>MM</i>		
工程編號:	J 856	工程名稱:	天榮站
收件人:	Maggie Lor	發件人:	Lai Sik Hung
工程項目:	地盤用 企身收邊鐵角 生產	日期:	01/02/2023

<input type="checkbox"/> 原合約工程包	<input type="checkbox"/> 原合約工程加 / 減賬 QT-	<input type="checkbox"/> 新工程報價 QT-
---------------------------------	--	------------------------------------

信件批核號碼/圖紙參考編號:	批核模具圖紙編號:
客戶指示附件:	管理內部批簽署:

<input type="checkbox"/> 初步鋁料 B.M.	<input type="checkbox"/> 加工拆圖, 然後生產	<input type="checkbox"/> 尺寸表
<input type="checkbox"/> 正式鋁料 B.M.	<input type="checkbox"/> 技術上資料 / 指示	<input type="checkbox"/> 報價
<input type="checkbox"/> 配件 B.M.	<input type="checkbox"/> 樣辦或貨品說明書	<input type="checkbox"/> 分判合約
<input type="checkbox"/> 其他:		

<p>內容: 地盤用 企身收邊鐵角 生產</p> <p>需分座包裝</p> <p>PE101, PE102 一併包裝</p> <p>PE201, PE202 一併包裝</p> <p>PE301, PE302, PE303 一併包裝</p>	<p>鐵角及鐵板需符合 BS EN 10025 Grade S275J0 或以上及 CS2:2005 或 (最新版);</p> <p>方通及扁通需符合 BS EN 10210 Grade S275J0 或以上及 CS2:2005 或 (最新版);</p> <p>若是 6mm 厚度或以上者, 需有沖擊測試數據 (Impact Test Data);</p> <p>若要求熱浸者, 需符合 BS EN ISO 1461:1999 或 (最新版) (=85 Micro);</p>
完成上列要求日期: 15/02/2023	

國內

<input type="checkbox"/> 生產技術總監	<input type="checkbox"/> 連附件	<input type="checkbox"/> 技術部	<input type="checkbox"/> 連附件	<input type="checkbox"/> 生產部	<input type="checkbox"/> 連附件
<input type="checkbox"/> 採購部	<input type="checkbox"/> 連附件	<input type="checkbox"/> 生產統籌部	<input type="checkbox"/> 連附件	<input type="checkbox"/> 報關組	<input type="checkbox"/> 連附件
<input type="checkbox"/> 質檢部	<input type="checkbox"/> 連附件	<input type="checkbox"/> 會計部	<input type="checkbox"/> 連附件	<input type="checkbox"/> 機械設計部	<input type="checkbox"/> 連附件
<input type="checkbox"/> 香港辦	<input type="checkbox"/> 連附件	<input type="checkbox"/> 其他:			

<input type="checkbox"/> 行政部	<input type="checkbox"/> 連附件	<input type="checkbox"/> 會計部	<input type="checkbox"/> 連附件	<input type="checkbox"/> 統籌部	<input type="checkbox"/> 連附件	<input type="checkbox"/> 工程部	<input type="checkbox"/> 連附件
<input checked="" type="checkbox"/> 採購部	<input checked="" type="checkbox"/> 連附件	<input type="checkbox"/> QS部	<input type="checkbox"/> 連附件	<input type="checkbox"/> 地盤管理	<input type="checkbox"/> 連附件	<input type="checkbox"/> 維修部	<input type="checkbox"/> 連附件

*發件人簽署:	<i>鴻</i>	*組別成員批核簽署:	<i>Wan 1/2 2023</i>
傳遞編號:		項目經理簽署:	<i>Wan</i>

		工程號:	J856	計算:	李傳鵬	日期:	2023/1/31		送呈:	威哥	
		地盤名稱:	天榮站	核對:	練松文	日期:	2023/1/31		副本:		
地盤用鐵件BM表		項目類別:	CW单元件	批准:	林仁安	日期:	2023/2/1				
BM編號:		修改版次:		A/C Code : -		鐵件總重量KG:	15102.62				
序號	修改內容	鐵件圖號	鐵件名稱	顏色	實用	後備	總數	單位	單件 (kg)	總重量 (kg)	備注
1		856-TJ-A01	150X75X10mm角鋼 L=3415mm	热浸鋅	5	0	5	件	58.060	290.300	
2		856-TJ-A02	150X75X10mm角鋼 L=3040mm	热浸鋅	175	0	175	件	51.680	9044.000	
3		856-TJ-A03	150X75X10mm角鋼 L=2695mm	热浸鋅	5	0	5	件	45.820	229.100	
4		856-TJ-B01	50X50X5mm角鋼 L=3415mm	热浸鋅	12	0	12	件	12.880	154.560	
5		856-TJ-B02	50X50X5mm角鋼 L=3040mm	热浸鋅	420	0	420	件	11.460	4813.200	
6		856-TJ-B03	50X50X5mm角鋼 L=2695mm	热浸鋅	10	0	10	件	10.160	101.600	
7		856-TJ-B04	50X50X5mm角鋼 L=3370mm	热浸鋅	2	0	2	件	12.700	25.400	
8		856-TJ-B05	50X50X5mm角鋼 L=2690mm	热浸鋅	2	0	2	件	10.160	20.320	
9		856-TJ-B06A	50X50X5mm角鋼 L=3415mm	热浸鋅	1	0	1	件	12.880	12.880	
10		856-TJ-B07A	50X50X5mm角鋼 L=3040mm	热浸鋅	35	0	35	件	11.460	401.100	
11		856-TJ-B08A	50X50X5mm角鋼 L=2695mm	热浸鋅	1	0	1	件	10.160	10.160	
					合計:		668	件	合共:	15102.620	

 美特鋁質有限公司 MIDI Aluminium Fabricator Ltd.				工程號 J856	類別 制圖	物料號 M1		
				地盘 天榮站	李傳鵬	2023-01-31	圖號 856-TJ-A01	
修改 -		採用工廠 地盤 ✓	图纸名称 铁角加工图	復核 練松文	2023-01-31	數量 -		
日期 -		材料颜色 热浸锌	材料 150X75X10MM铁角	批准 林仁安	2023-02-01	單件重量 58.06 (KG)		

- TCW-PE101-1 数量: 1支
- TCW-PE102-1 数量: 1支
- TCW-PE102-2 数量: 1支
- TCW-PE202-1 数量: 1支
- TCW-PE202-2 数量: 1支

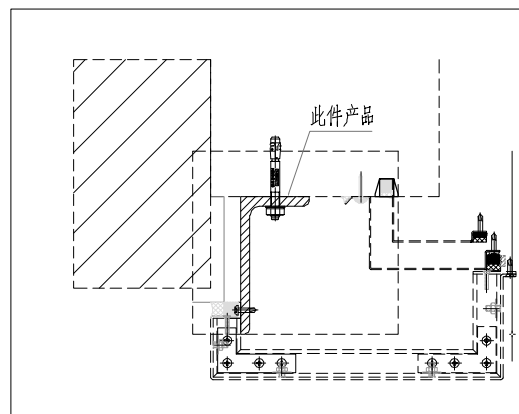
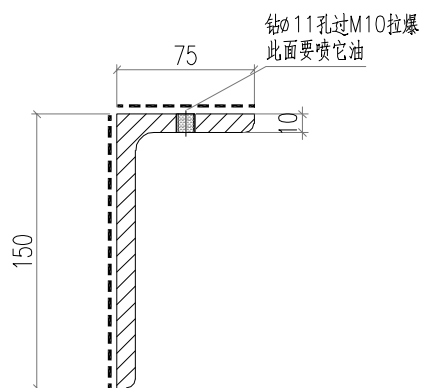
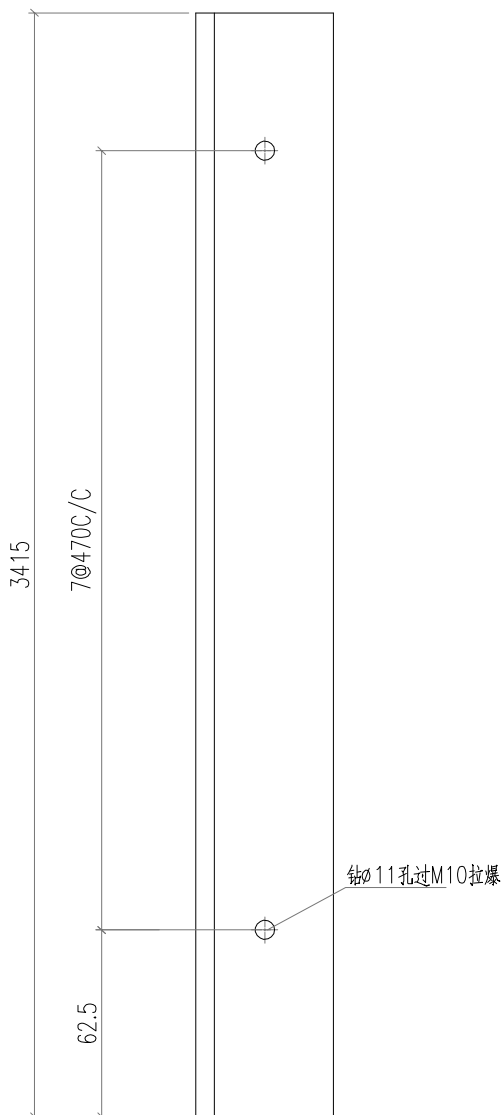

 美特鋁質有限公司 MIDI Aluminium Fabricator Ltd.				工程號 J856	類別 制圖	物料號 M1		
				地盤 天榮站	李傳鵬 2023-01-31	圖號 856-TJ-A02		
修改 -		採用工廠 <input type="checkbox"/>	地盤 <input checked="" type="checkbox"/>	图纸名称 铁角加工图	復核 練松文 2023-01-31	數量 -		
日期 -		材料颜色 热浸锌		材料 150X75X10MM铁角	批准 林仁安 2023-02-01	單件重量 51.68 (KG)		

- TCW-PE101-1 数量: 35支
- TCW-PE102-1 数量: 35支
- TCW-PE102-2 数量: 35支
- TCW-PE202-1 数量: 35支
- TCW-PE202-2 数量: 35支

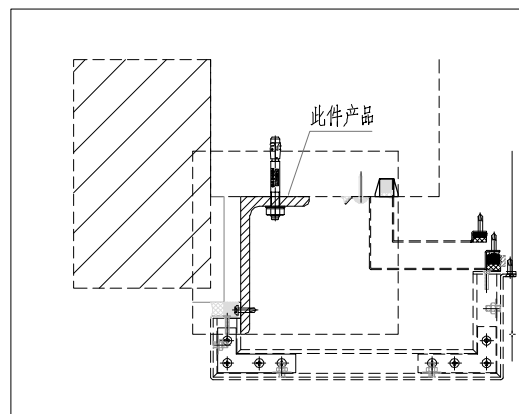
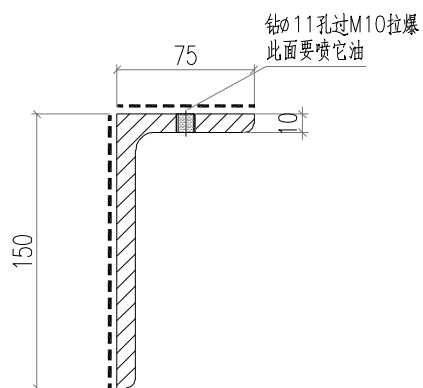
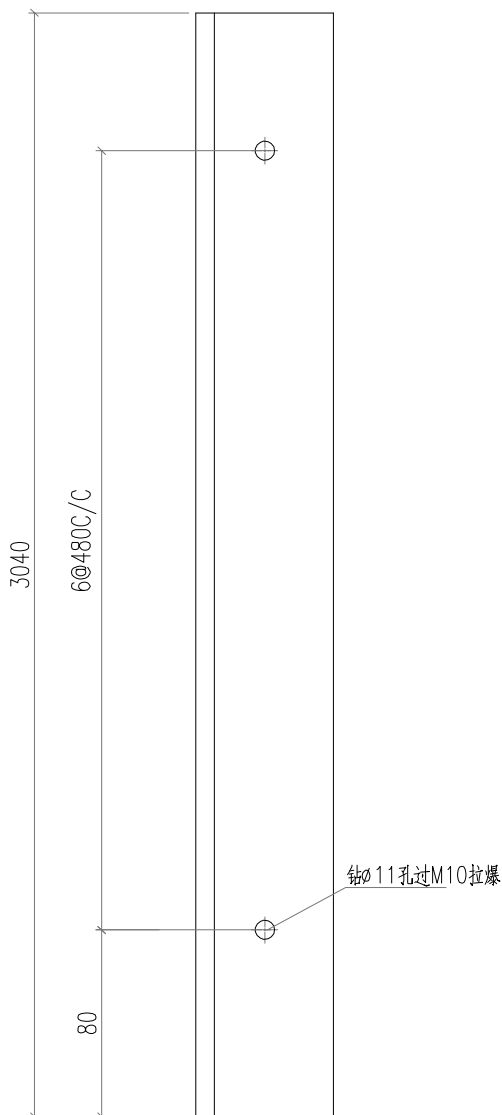

 美特鋁質有限公司 MIDI Aluminium Fabricator Ltd.				工程號 J856	類別 天榮站	物料號 M1		
				地盤 天榮站	制圖 李傳鵬	2023-01-31	圖號 856-TJ-A03	
修改 -		採用工廠 地盤 ✓	图纸名称 铁角加工图	復核 練松文	2023-01-31	數量 -		
日期 -		材料颜色 热浸锌	材料 150X75X10MM铁角	批准 林仁安	2023-02-01	單件重量 45.82 (KG)		

- TCW-PE101-1 数量: 1支
- TCW-PE102-1 数量: 1支
- TCW-PE102-2 数量: 1支
- TCW-PE202-1 数量: 1支
- TCW-PE202-2 数量: 1支

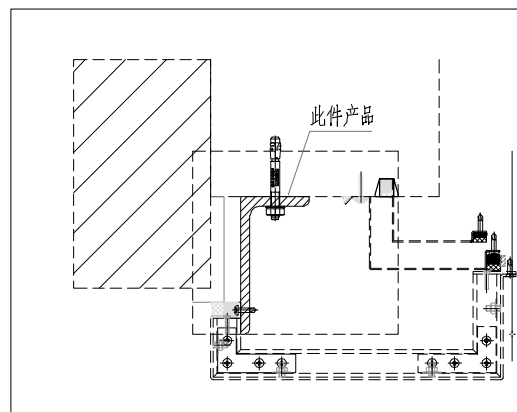
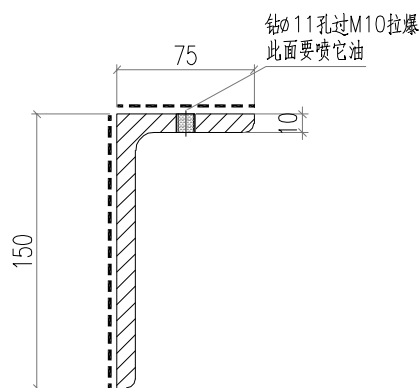
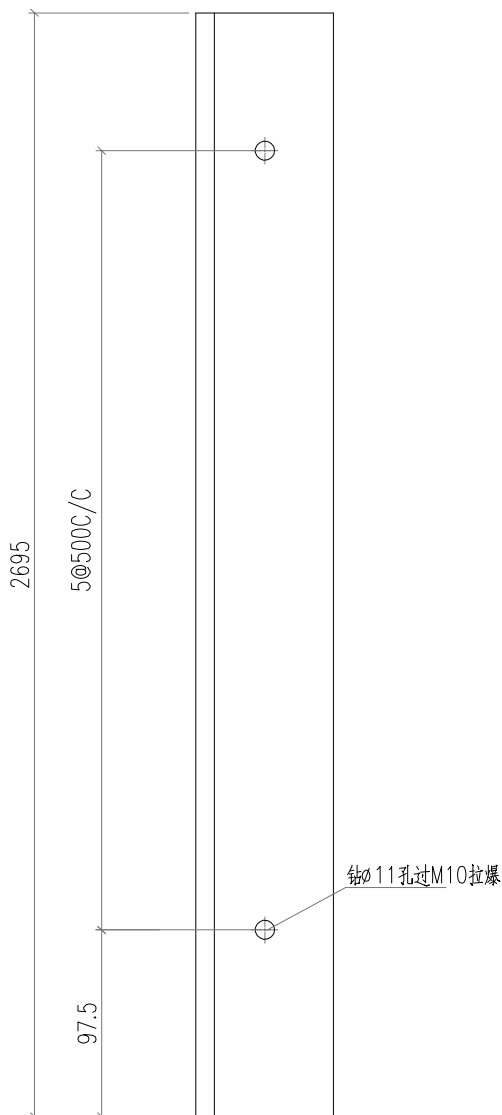

 美特鋁質有限公司 MIDI Aluminium Fabricator Ltd.				工程號	J856	類別		物料號	M1			
				地盘	天榮站	制圖	李傳鵬	2023-01-31	圖號	856-TJ-B01		
修改	-		採用工廠	地盘	✓	图纸名称	铁角加工图	復核	練松文	2023-01-31	數量	-
日期	-		材料颜色	热浸锌		材料	50X50X5MM铁角	批准	林仁安	2023-02-01	單件重量	12.88 (KG)

- TCW-PE101-1 数量: 1支
- TCW-PE101-2 数量: 1支
- TCW-PE102-1 数量: 1支
- TCW-PE102-2 数量: 1支
- TCW-PE201-1 数量: 1支
- TCW-PE201-2 数量: 1支
- TCW-PE202-1 数量: 1支
- TCW-PE202-2 数量: 1支
- TCW-PE301-1 数量: 1支
- TCW-PE302-1 数量: 2支
- TCW-PE302-2 数量: 1支

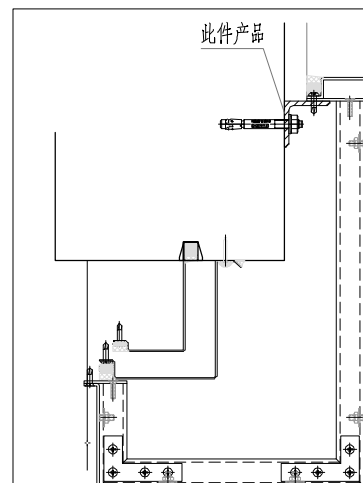
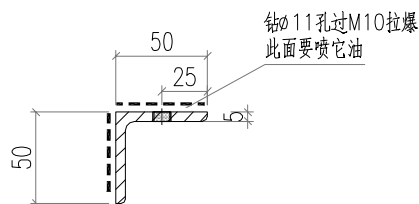
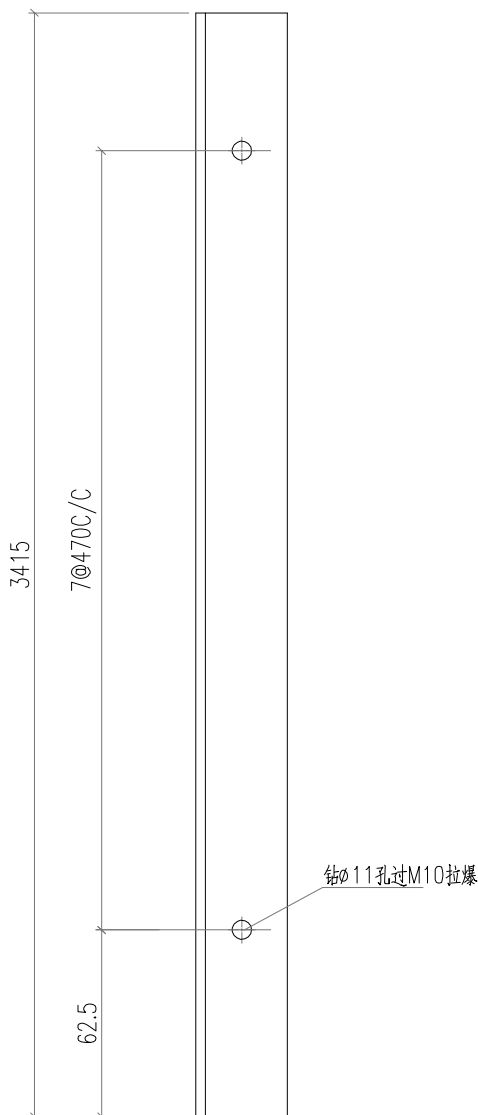

 <b>美特鋁質有限公司</b> MIDI Aluminium Fabricator Ltd.				<b>工程號</b> J856	<b>類別</b>	<b>物料號</b> M1		
				<b>地盤</b> 天榮站	<b>制圖</b> 李傳鵬	2023-01-31	<b>圖號</b> 856-TJ-B02	
<b>修改</b> -		<b>採用工廠</b>	<b>地盤</b> ✓	<b>图纸名称</b> 铁角加工图	<b>復核</b> 練松文	2023-01-31	<b>數量</b> -	
<b>日期</b> -		<b>材料颜色</b>	<b>热浸锌</b>	<b>材料</b> 50X50X5MM铁角	<b>批准</b> 林仁安	2023-02-01	<b>單件重量</b> 11.46 (KG)	

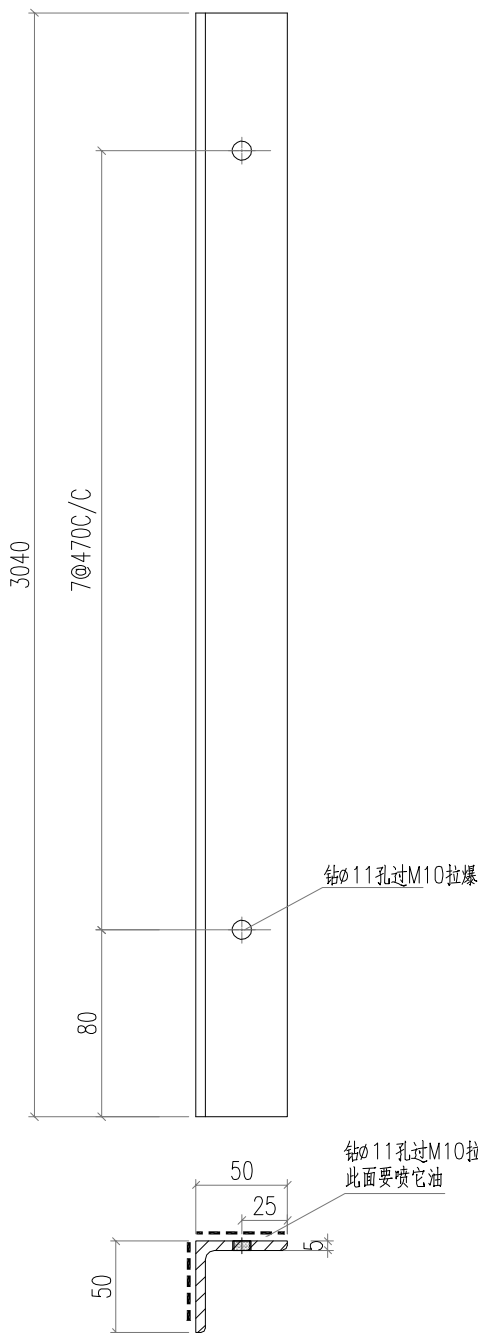

- TCW-PE101-1 数量: 35支
- TCW-PE101-2 数量: 35支
- TCW-PE102-1 数量: 35支
- TCW-PE102-2 数量: 35支
- TCW-PE201-1 数量: 35支
- TCW-PE201-2 数量: 35支
- TCW-PE202-1 数量: 35支
- TCW-PE202-2 数量: 35支
- TCW-PE301-1 数量: 35支
- TCW-PE302-1 数量: 70支
- TCW-PE302-2 数量: 35支

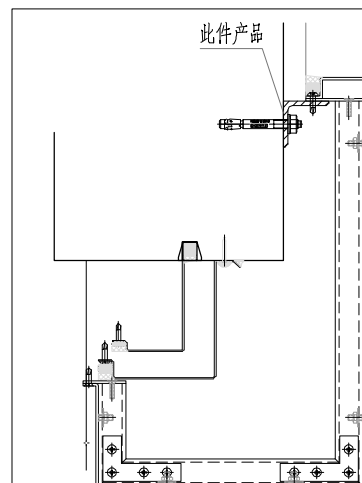

 美特鋁質有限公司 MIDI Aluminium Fabricator Ltd.				工程號 J856	類別 制圖	物料號 M1		
				地盤 天榮站	李傳鵬	2023-01-31	圖號 856-TJ-B03	
修改 -		採用工廠 地盤 ✓	图纸名称 铁角加工图	復核 練松文	2023-01-31	數量 -		
日期 -		材料颜色 热浸锌	材料 50X50X5MM铁角	批准 林仁安	2023-02-01	單件重量 10.16 (KG)		

- TCW-PE101-1 数量: 1支
- TCW-PE101-2 数量: 1支
- TCW-PE102-1 数量: 1支
- TCW-PE102-2 数量: 1支
- TCW-PE201-1 数量: 1支
- TCW-PE202-1 数量: 1支
- TCW-PE202-2 数量: 1支
- TCW-PE301-1 数量: 1支
- TCW-PE302-1 数量: 2支

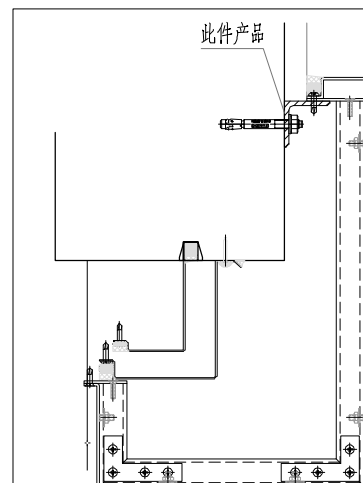
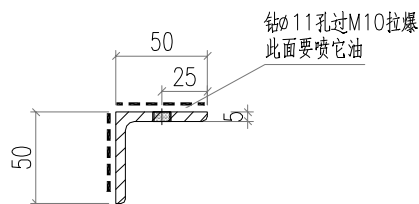
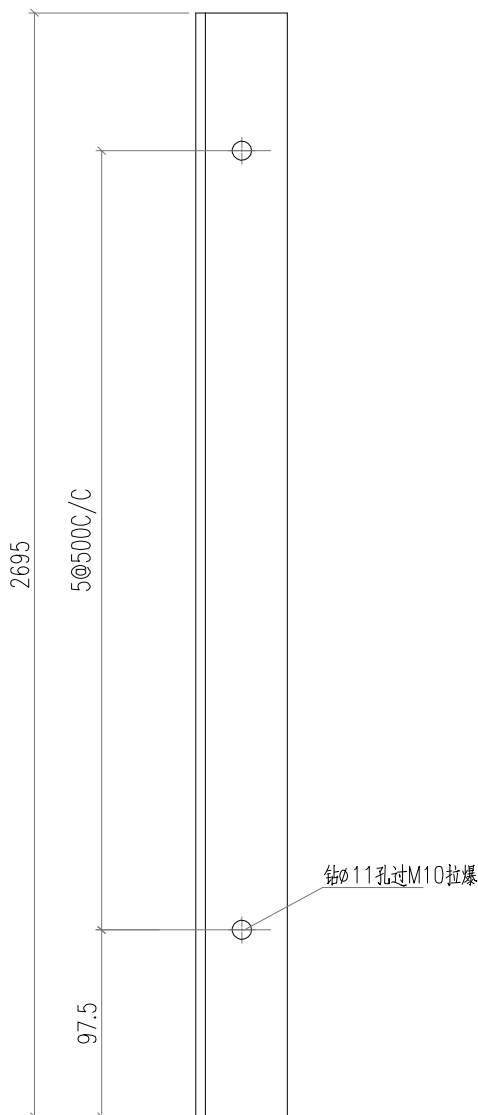

 美特鋁質有限公司 MIDI Aluminium Fabricator Ltd.				工程號 J856	類別 制圖	物料號 M1		
				地盤 天榮站	李傳鵬 2023-01-31	圖號 856-TJ-B04		
修改 -		採用工廠 <input type="checkbox"/>	地盤 <input checked="" type="checkbox"/>	图纸名称 铁角加工图	復核 練松文 2023-01-31	數量 -		
日期 -		材料颜色 热浸锌		材料 50X50X5MM铁角	批准 林仁安 2023-02-01	單件重量 12.7 (KG)		

TCW-PE201-2 数量: 1支  
 TCW-PE302-2 数量: 1支

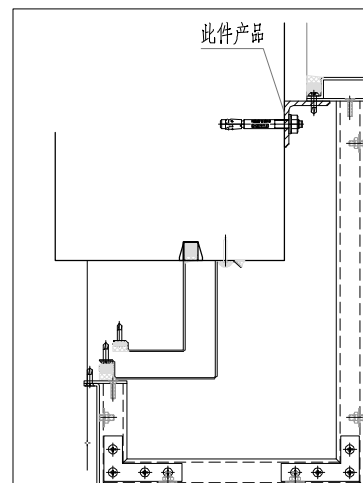
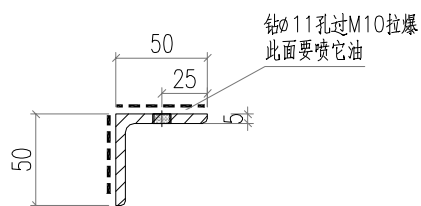
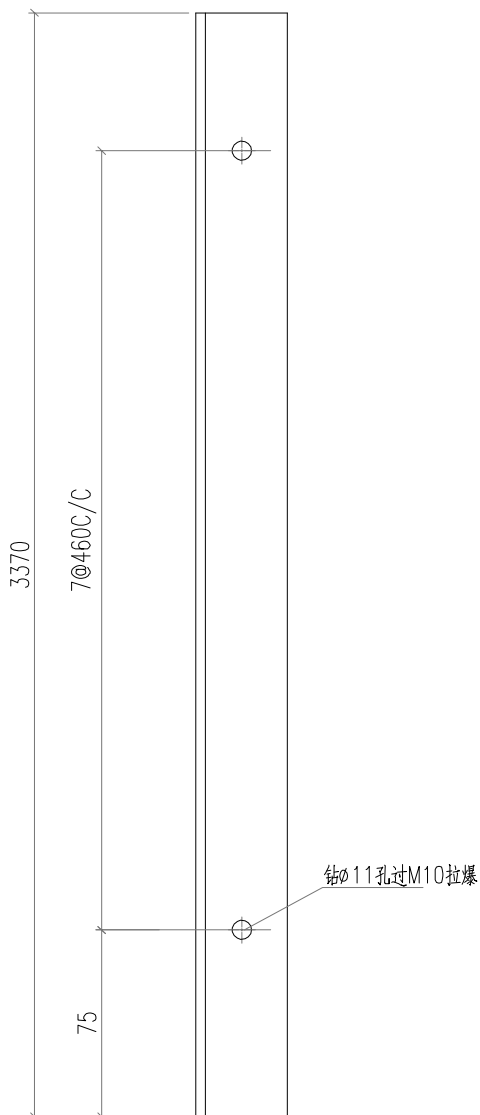

 美特鋁質有限公司 MIDI Aluminium Fabricator Ltd.				工程號 J856	類別 制圖	物料號 M1		
				地盤 天榮站	李傳鵬 2023-01-31	圖號 856-TJ-B05		
修改 -		採用工廠 地盤 ✓	图纸名称 铁角加工图	復核 練松文 2023-01-31	數量 -			
日期 -		材料颜色 热浸锌	材料 50X50X5MM铁角	批准 林仁安 2023-02-01	單件重量 10.16 (KG)			

TCW-PE201-2 数量: 1支  
 TCW-PE302-2 数量: 1支

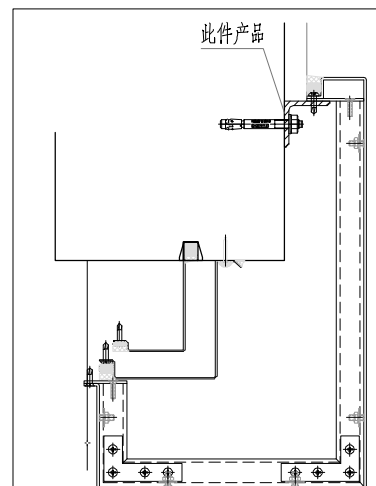
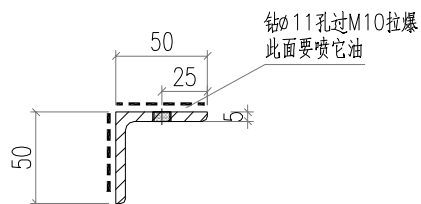
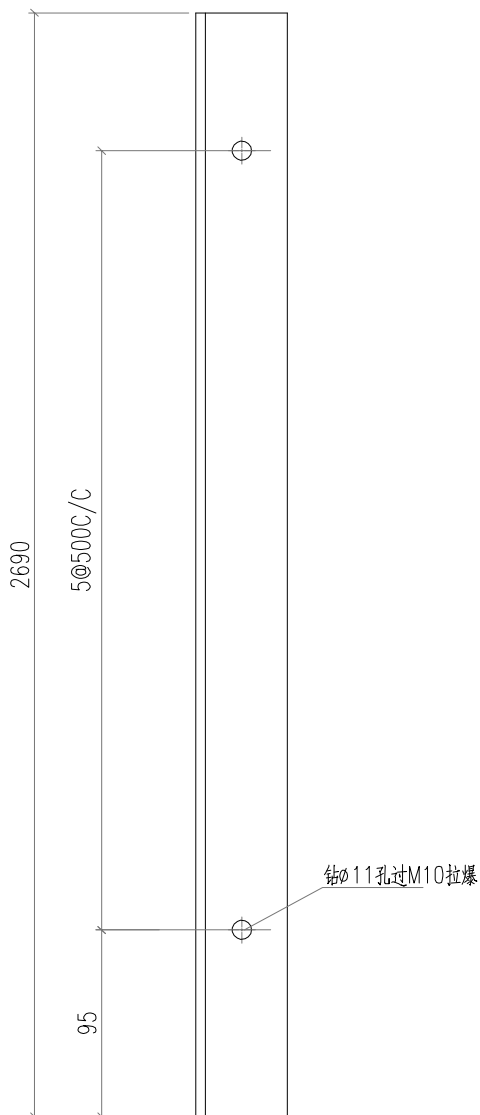

 美特鋁質有限公司 MIDI Aluminium Fabricator Ltd.				工程號 J856	類別 制圖	物料號 M1		
				地盘 天榮站	李傳鵬 2023-01-31	圖號 856-TJ-B06A		
修改 -		採用工廠 <input type="checkbox"/>	地盘 <input checked="" type="checkbox"/>	图纸名称 铁角加工图	復核 練松文 2023-01-31	數量 -		
日期 -		材料颜色 热浸锌		材料 50X50X5MM铁角	批准 林仁安 2023-02-01	單件重量 12.88 (KG)		

TCW-PE301-2 数量: 1支

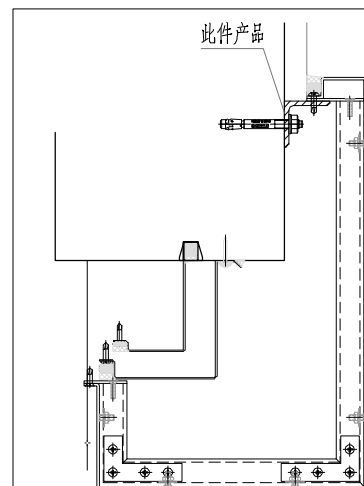
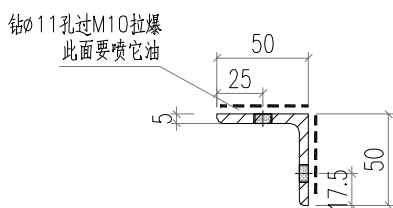
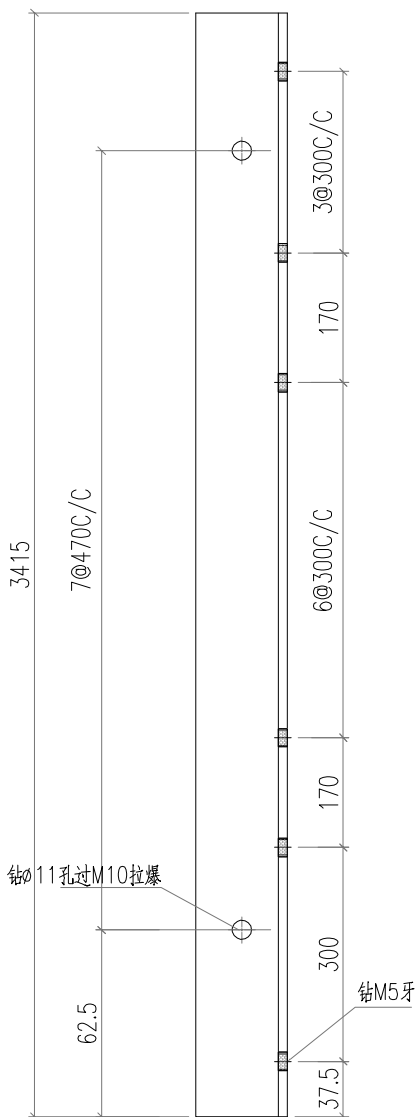

 美特鋁質有限公司 MIDI Aluminium Fabricator Ltd.				工程號 J856	類別 制圖	物料號 M1		
				地盤 天榮站	李傳鵬 2023-01-31	圖號 856-TJ-B07A		
修改 -		採用工廠 地盤 ✓	图纸名称 铁角加工图	復核 練松文 2023-01-31	數量 -			
日期 -		材料颜色 热浸锌	材料 50X50X5MM铁角	批准 林仁安 2023-02-01	單件重量 11.46 (KG)			

TCW-PE301-2 数量: 35支

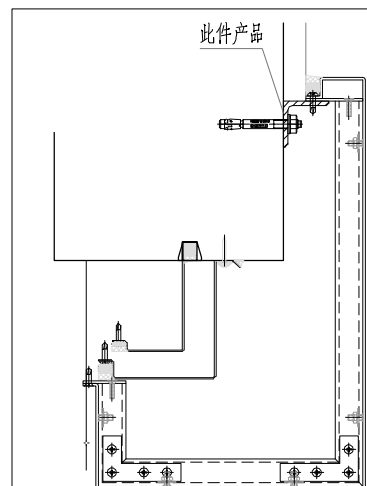
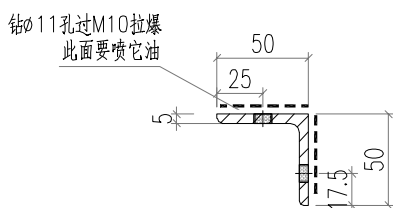
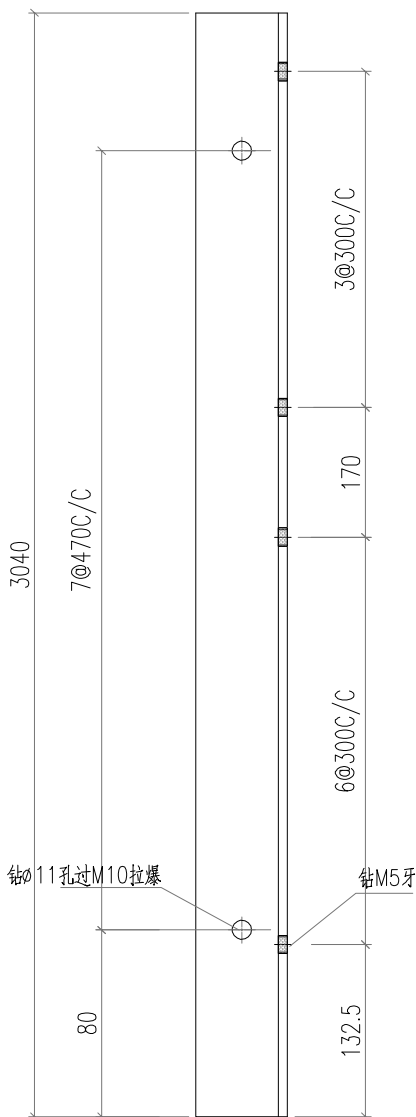

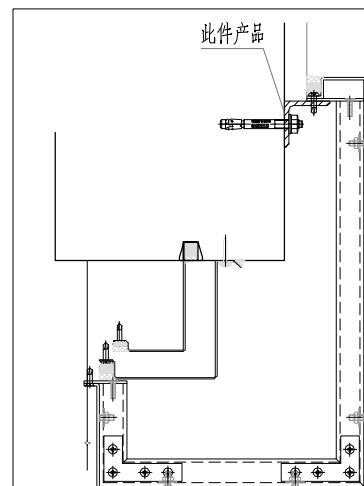
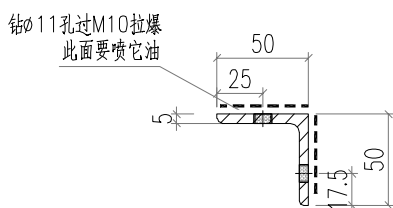
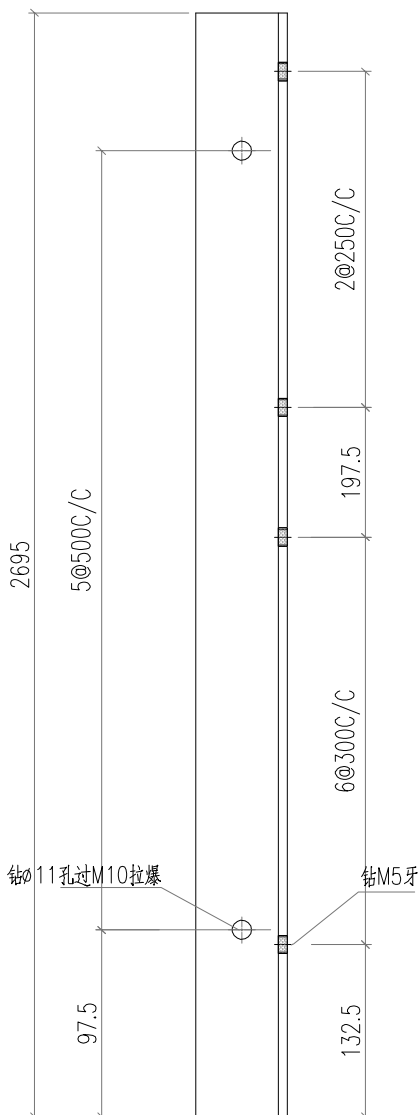

 美特鋁質有限公司 MIDI Aluminium Fabricator Ltd.				工程號 J856	類別 制圖	物料號 M1		
				地盤 天榮站	李傳鵬 2023-01-31	圖號 856-TJ-B08A		
修改 -		採用工廠 <input type="checkbox"/>	地盤 <input checked="" type="checkbox"/>	图纸名称 铁角加工图	復核 練松文 2023-01-31	數量 -		
日期 -		材料颜色 热浸锌		材料 50X50X5MM铁角	批准 林仁安 2023-02-01	單件重量 10.16 (KG)		

TCW-PE301-2 数量: 1支

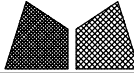

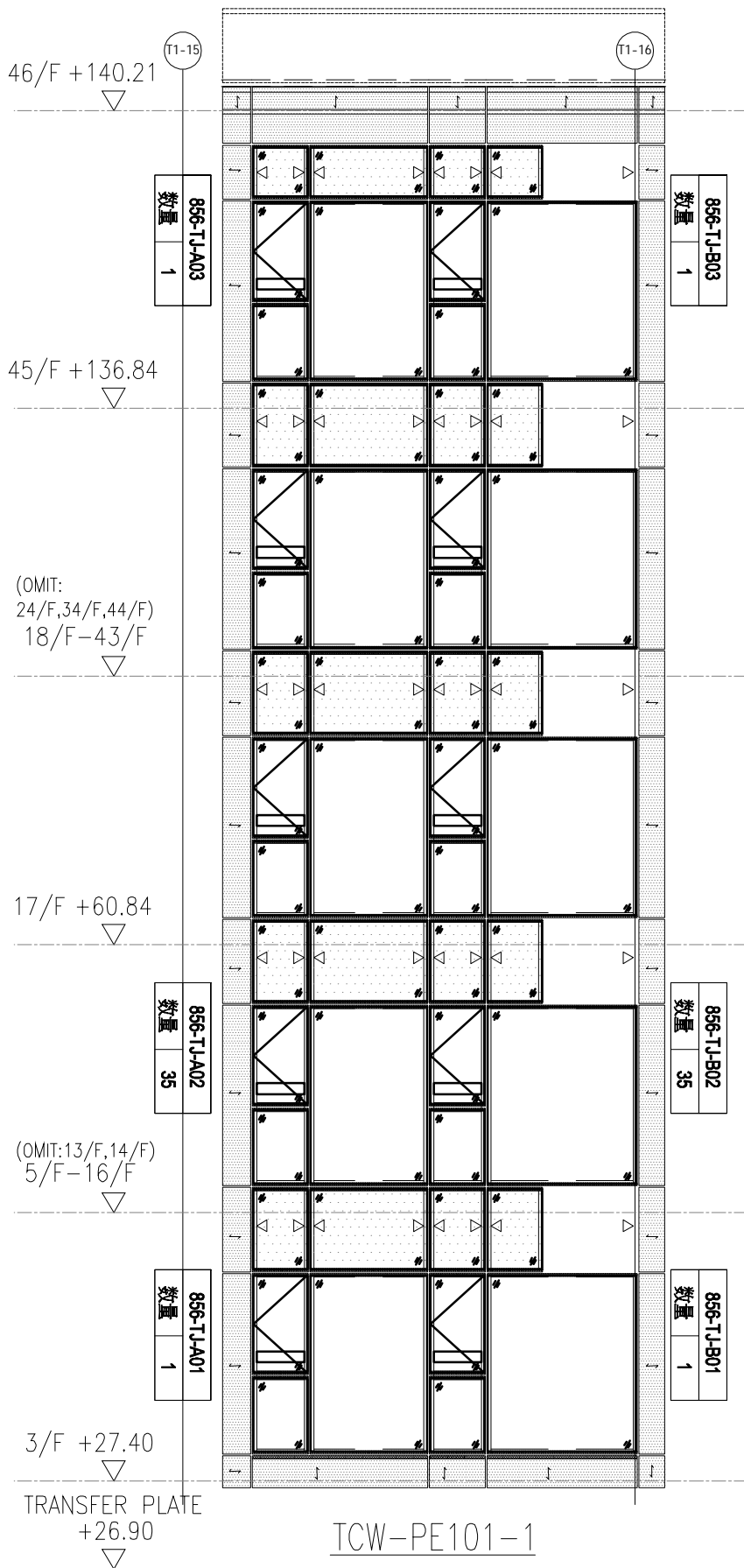
 <b>美特鋁質有限公司</b> MIDI Aluminium Fabricator Ltd.				工程號 J856 地盘 天榮站	類別 制圖 陈梓豪 復核 练松文 批准 林仁安	物料號 - 2022-10-19 2022-10-19 2022-10-19	圖號 TJ-BM-A01 數量 - 單件重量 - (KG)
修改 日期	採用工廠 材料颜色	地盘 图纸名称 材料	铁件位置图 -				



 <b>美特鋁質有限公司</b> MIDI Aluminium Fabricator Ltd.				工程號 J856 地盘 天榮站	類別 制圖 陈梓豪 復核 练松文 批准 林仁安	物料號 - 2022-10-19 2022-10-19 2022-10-19	圖號 TJ-BM-A02 數量 - 單件重量 - (KG)
修改 日期	採用工廠 材料颜色	地盘 材料	图纸名称 铁件位置图 材料 -				

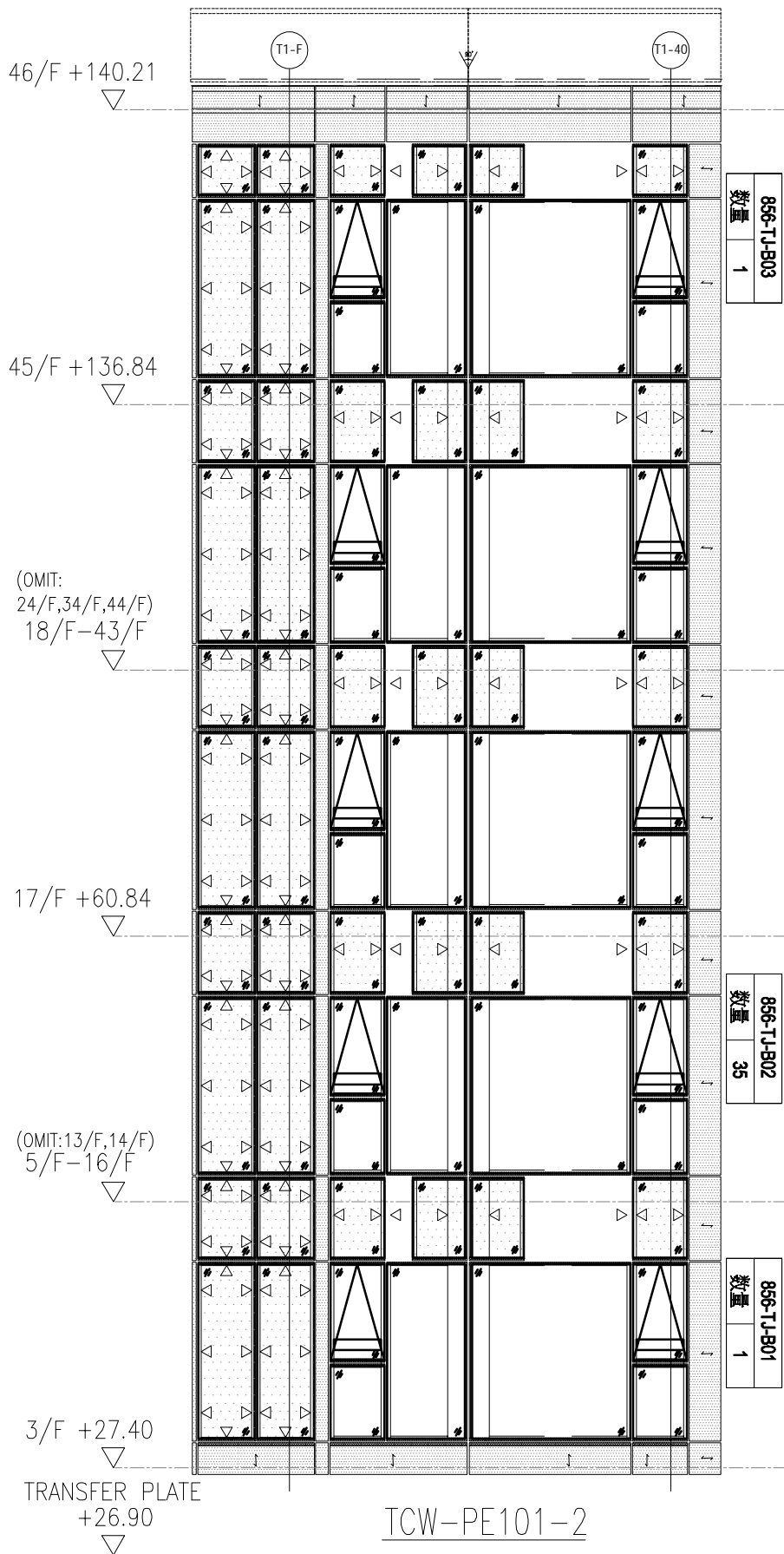

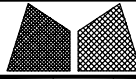
 <b>美特鋁質有限公司</b> MIDI Aluminium Fabricator Ltd.				工程號 J856 地盘 天榮站	類別 制圖 陈梓豪 復核 练松文 批准 林仁安	物料號 - 2022-10-19 2022-10-19 2022-10-19	圖號 TJ-BM-A03 數量 - 單件重量 - (KG)
修改 日期	採用工廠 材料颜色	地盘 图纸名称 铁件位置图 材料 -					

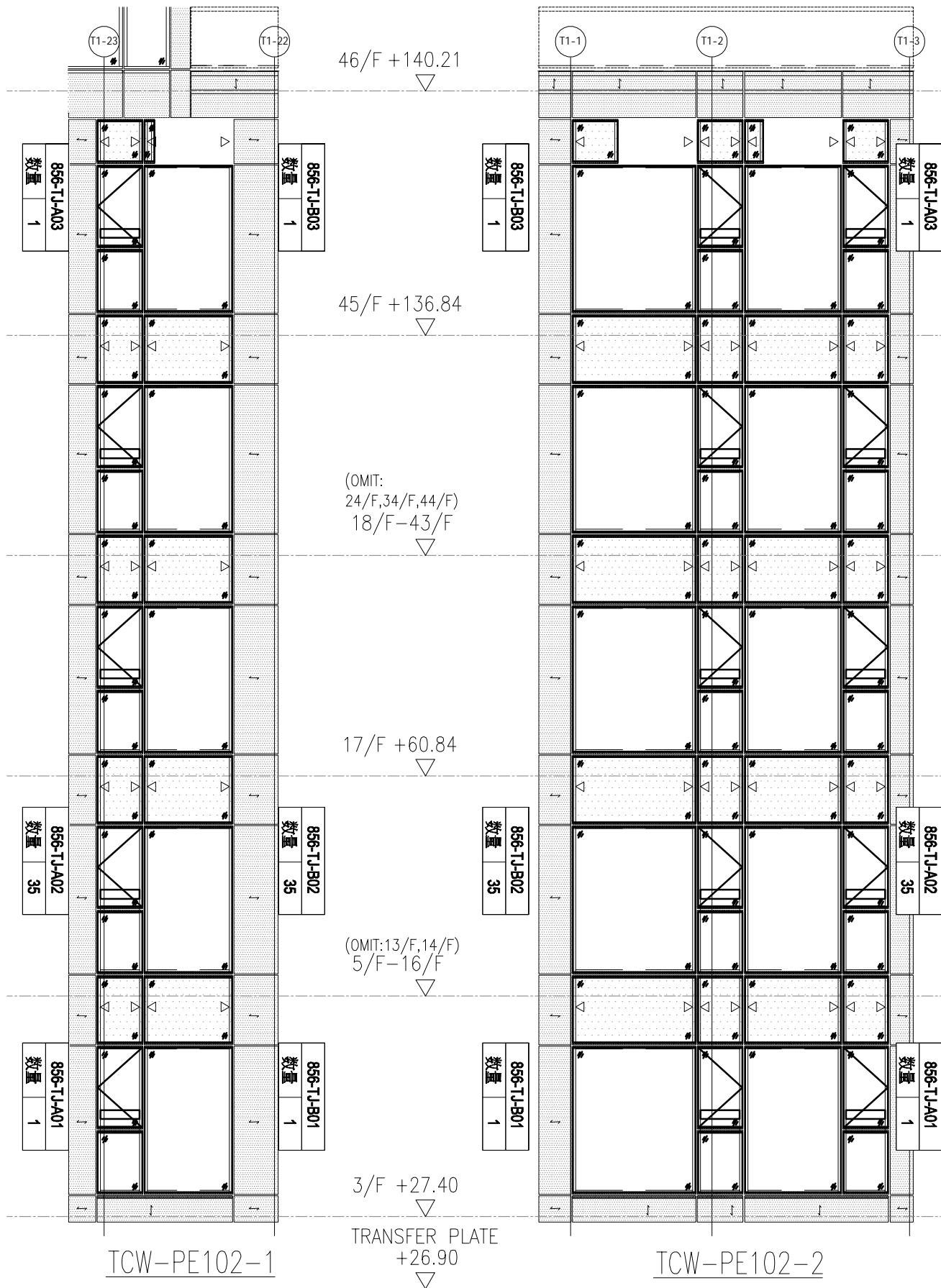

 <b>美特鋁質有限公司</b> MIDI Aluminium Fabricator Ltd.			<b>工程號</b> J856 <b>地盘</b> 天榮站	<b>類別</b> <b>制圖</b> 陈梓豪 <b>復核</b> 练松文 <b>批准</b> 林仁安	<b>物料號</b> - 2022-10-19 2022-10-19 2022-10-19	<b>圖號</b> TJ-BM-A04 <b>數量</b> - <b>單件重量</b> - (KG)
<b>修改</b> <b>日期</b>	<b>採用工廠</b> <b>材料顏色</b>	<b>地盘</b> <b>材料</b> -	<b>图纸名称</b> 铁件位置图			

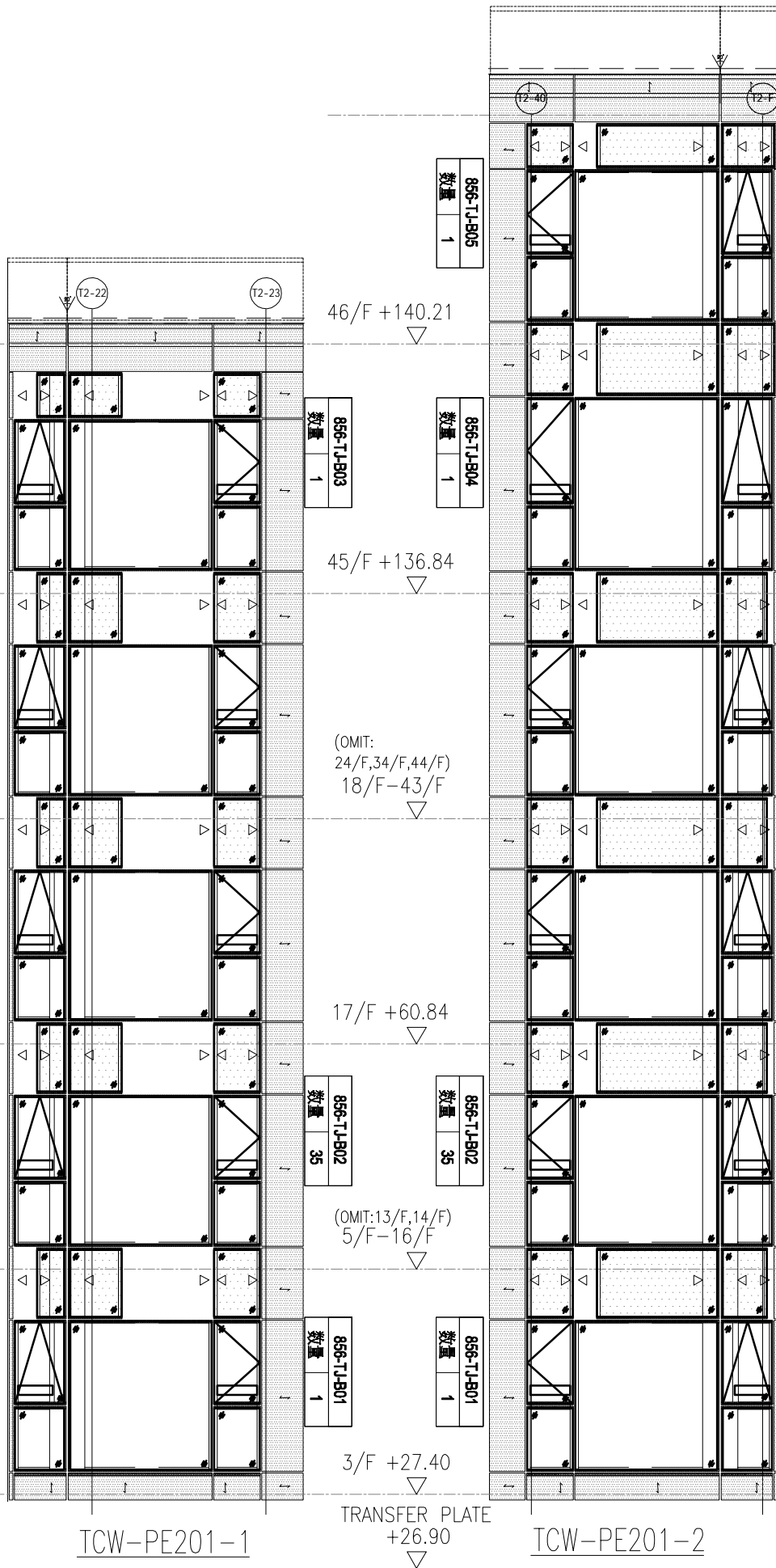

 <b>美特鋁質有限公司</b> MIDI Aluminium Fabricator Ltd.			<b>工程號</b> J856 <b>地盘</b> 天榮站	<b>類別</b> <b>制圖</b> 陈梓豪 <b>復核</b> 练松文 <b>批准</b> 林仁安	<b>物料號</b> - 2022-10-19 2022-10-19 2022-10-19	<b>圖號</b> TJ-BM-A05 <b>數量</b> - <b>單件重量</b> - (KG)
<b>修改</b> <b>日期</b>	<b>採用工廠</b> <b>材料顏色</b>	<b>地盘</b> <b>材料</b> -	<b>图纸名称</b> 铁件位置图			

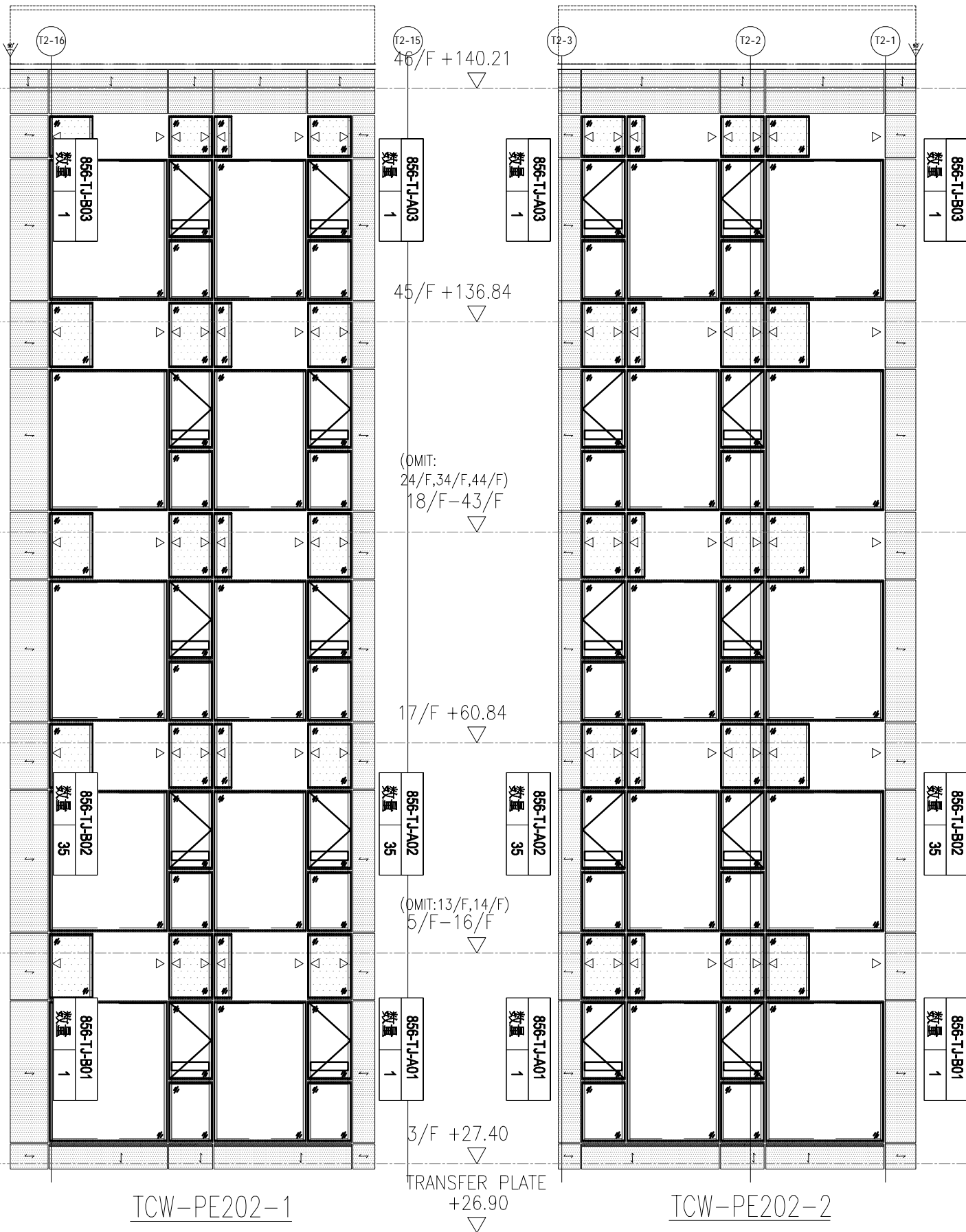

 <b>美特鋁質有限公司</b> MIDI Aluminium Fabricator Ltd.				<b>工程號</b> J856 <b>地盘</b> 天榮站	<b>類別</b> <b>制圖</b> 陈梓豪 2022-10-19 <b>復核</b> 练松文 2022-10-19 <b>批准</b> 林仁安 2022-10-19	<b>物料號</b> - <b>圖號</b> TJ-BM-A06 <b>數量</b> - <b>單件重量</b> - (KG)
<b>修改</b> <b>日期</b>	<b>採用工廠</b> <b>材料颜色</b>	<b>地盘</b> <b>材料</b> -	<b>图纸名称</b> 铁件位置图			

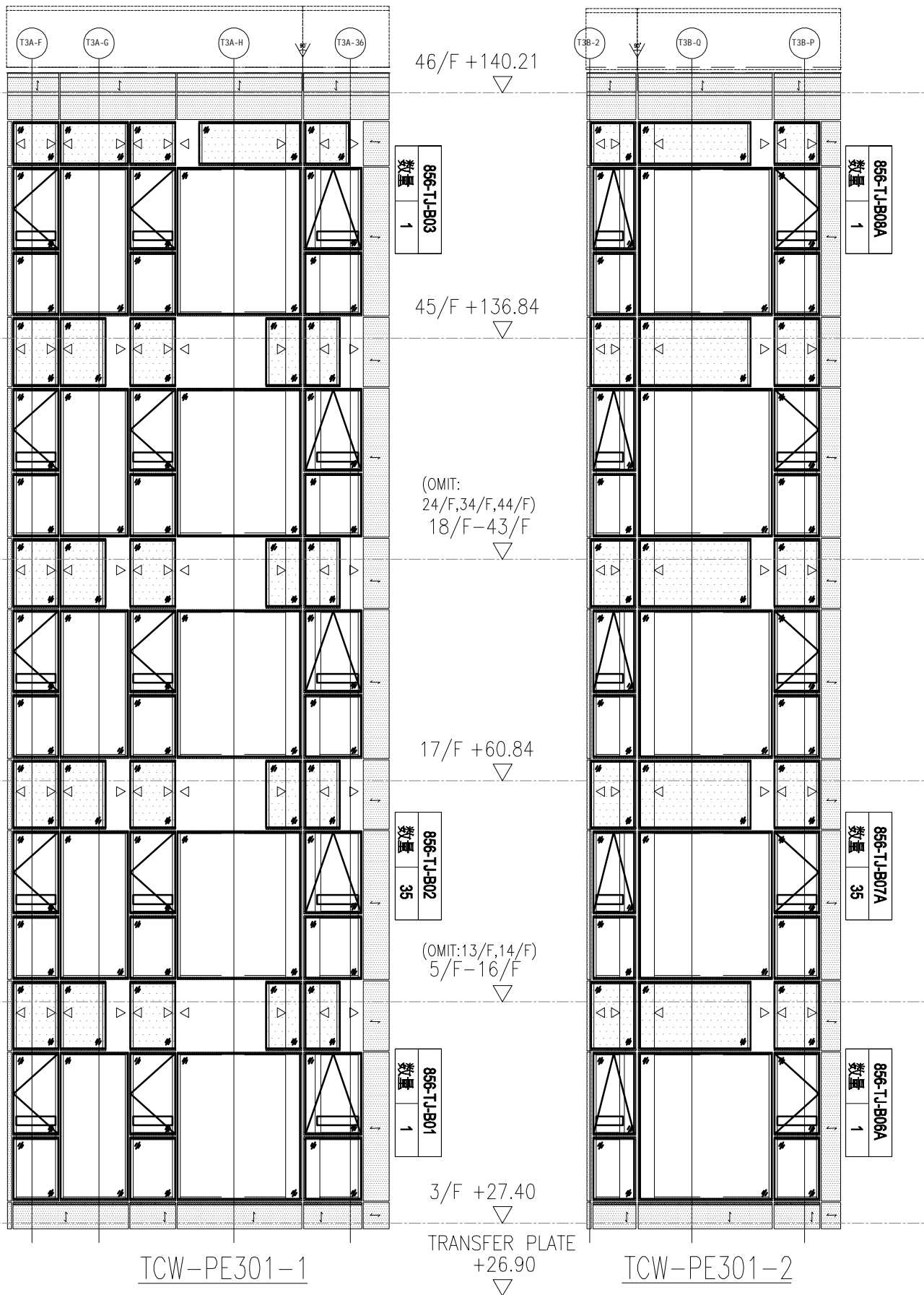

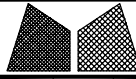
 <b>美特鋁質有限公司</b> MIDI Aluminium Fabricator Ltd.			工程號 J856 地盘 天榮站	類別 制圖 復核 陈梓豪 批准 林仁安	物料號 - 2022-10-19 2022-10-19 2022-10-19	圖號 TJ-BM-A07 數量 - 單件重量 - (KG)
修改 日期 採用工廠 材料颜色	地盘 图纸名称 材料	铁件位置图 -				

