

工程指示 / 要求簡箋 ENGINEER INSTRUCTIONS (E.I.)

工程指示編號:	EI- 5628	修改版本:	-
	HK- 0067		
工程編號:	J 856	工程名稱:	天榮站
收件人:	生統	發件人:	Lai Sik Hung
工程項目:	VMU 地盤用鋁板 生產	日期:	11/01/2023

<input type="checkbox"/> 原合約工程包	<input type="checkbox"/> 原合約工程加 / 減脹 QT-	<input type="checkbox"/> 新工程報價 QT-
---------------------------------	--	------------------------------------

信件批核號碼/圖紙參考編號:	批核模具圖紙編號:
客戶指示附件:	管理內部批簽署:

<input type="checkbox"/> 初步鋁料 B.M.	<input type="checkbox"/> 加工拆圖, 然後生產	<input type="checkbox"/> 尺寸表
<input type="checkbox"/> 正式鋁料 B.M.	<input type="checkbox"/> 技術上資料 / 指示	<input type="checkbox"/> 報價
<input type="checkbox"/> 配件 B.M.	<input type="checkbox"/> 樣辦或貨品說明書	<input type="checkbox"/> 分判合約
<input type="checkbox"/> 其他:		

內容: VMU 地盤用鋁板 生產 現在只是 3-5 件, 稍後會增加數量到 3-8 件, 請知悉。
完成上列要求日期: 01/02/2023

國內

<input type="checkbox"/> 生產技術總監	<input type="checkbox"/> 連附件	<input checked="" type="checkbox"/> 技術部	<input checked="" type="checkbox"/> 連附件	<input type="checkbox"/> 生產部	<input type="checkbox"/> 連附件
<input type="checkbox"/> 採購部	<input type="checkbox"/> 連附件	<input checked="" type="checkbox"/> 生產統籌部	<input checked="" type="checkbox"/> 連附件	<input type="checkbox"/> 報關組	<input type="checkbox"/> 連附件
<input type="checkbox"/> 質檢部	<input type="checkbox"/> 連附件	<input type="checkbox"/> 會計部	<input type="checkbox"/> 連附件	<input type="checkbox"/> 機械設計部	<input type="checkbox"/> 連附件
<input checked="" type="checkbox"/> 香港辦	<input checked="" type="checkbox"/> 連附件	<input type="checkbox"/> 其他:			

<input type="checkbox"/> 行政部	<input type="checkbox"/> 連附件	<input type="checkbox"/> 會計部	<input type="checkbox"/> 連附件	<input type="checkbox"/> 統籌部	<input type="checkbox"/> 連附件	<input type="checkbox"/> 工程部	<input type="checkbox"/> 連附件
<input type="checkbox"/> 採購部	<input type="checkbox"/> 連附件	<input type="checkbox"/> QS部	<input type="checkbox"/> 連附件	<input type="checkbox"/> 地盤管理	<input type="checkbox"/> 連附件	<input type="checkbox"/> 維修部	<input type="checkbox"/> 連附件

*發件人簽署:	鴻	*組別成員批核簽署:	Wai 11/1/2023
傳遞編號:		項目經理簽署:	Wai

 美特鋁質 有限公司 MIDI Aluminium Fabricator Ltd.		工程號:	J-856	計算:	刘灿		日期:	2023.01.10		送呈:	威哥		
		地盤名稱:	天榮站	核對:	徐祥坤		日期:	2023.01.10		副本:	鴻仔		
地盤用鋁板B.M.表		項目類別:	VMU	批准:	林仁安		日期:	2023.01.10					
BM編號:		修改版次:		A/C Code:			總V.F.:	22.694		總重量:	89.25		
序號	修改內容	鋁板圖號	鋁板名稱	顏色	實用	後備	總數	總重量	單件展開面積	總展開面積	單件V.F.	總V.F.	圖紙編號
									平方米		平方米		
1		VMU-P1-1	3mm厚鋁板	UCT542919XL-3	1	0	1	3.997	0.737	0.737	0.533	0.533	VMU-P1
2		VMU-P1-2	3mm厚鋁板	UCT542919XL-3	1	0	1	1.682	0.310	0.310	0.212	0.212	VMU-P1
3		VMU-P2-1	3mm厚鋁板	UCT542919XL-3	1	0	1	4.277	0.789	0.789	0.572	0.572	VMU-P2
4		VMU-P3-1	3mm厚鋁板	UCT542919XL-3	1	0	1	2.060	0.380	0.380	0.264	0.264	VMU-P3
5		VMU-P4-1	3mm厚鋁板	UCT542919XL-3	1	0	1	0.430	0.079	0.079	0.070	0.070	VMU-P4
6		VMU-P4-2	3mm厚鋁板	UCT542919XL-3	2	0	2	4.338	0.400	0.800	0.391	0.781	VMU-P4
7		VMU-P4-3	3mm厚鋁板	UCT542919XL-3	2	0	2	2.081	0.192	0.384	0.182	0.365	VMU-P4
8		VMU-P5-1	3mm厚鋁板	UCT542919XL-3	1	0	1	1.464	0.270	0.270	0.238	0.238	PMU-P3
9		VMU-P5-2	3mm厚鋁板	UCT542919XL-3	2	0	2	14.784	1.364	2.728	1.331	2.663	PMU-P3
10		VMU-P5-3	3mm厚鋁板	UCT542919XL-3	2	0	2	7.092	0.654	1.309	0.622	1.243	PMU-P4
11		LJ1	4mm厚鋁板	鉻化	3	0	3	2.927	0.180	0.540	0.000	0.000	LJ1
12		VMU-P6	1.5mm厚鋁板	鉻化	3	0	3	3.317	0.204	0.612	0.000	0.000	VMU-P6
13		VMU-P7-1	1.5mm厚鋁板	鉻化	1	0	1	1.511	0.279	0.279	0.000	0.000	VMU-P7
14		VMU-P7-2	1.5mm厚鋁板	鉻化	1	0	1	1.287	0.237	0.237	0.000	0.000	VMU-P7
15		VMU-P8	1.5mm厚鋁板	鉻化	2	0	2	2.694	0.249	0.497	0.000	0.000	VMU-P8
16		VMU-P9	1.5mm厚鋁板	鉻化	3	0	3	4.488	0.276	0.828	0.000	0.000	VMU-P9
17		VMU-P10-1	1.5mm厚鋁板	鉻化	1		1	1.913	0.353	0.353	0.000	0.000	VMU-P10
18		VMU-P10-2	1.5mm厚鋁板	鉻化	1		1	1.630	0.301	0.301	0.000	0.000	VMU-P10
19		VMU-P11	1.5mm厚鋁板	鉻化	2		2	3.413	0.315	0.630	0.000	0.000	VMU-P11
20		VMU-P12	1.5mm厚鋁板	鉻化	3		3	2.951	0.182	0.545	0.000	0.000	VMU-P12
21		VMU-P13	1.5mm厚鋁板	鉻化	3		3	3.890	0.239	0.718	0.000	0.000	VMU-P13
22		VMU-P14	1.5mm厚鋁板	鉻化	3		3	1.297	0.080	0.239	0.000	0.000	VMU-P14
23		VMU-P15	1.5mm厚鋁板	鉻化	1		1	2.195	0.405	0.405	0.000	0.000	VMU-P15

 美特鋁質有限公司 MIDI Aluminium Fabricator Ltd.				工程號 J856	類別 制圖	物料號 MP1		
				地盘 天榮站	李傳鵬 2022-11-09	圖號 VMU-P1		
修改 -		採用工廠 <input checked="" type="checkbox"/>	地盘 <input checked="" type="checkbox"/>	图纸名称 面板组装图	復核 練松文 2022-11-09	數量 -		
日期 -		材料颜色 UCT542919XL-3		材料 3mm铝板	批准 林仁安 2022-11-09	單件重量 -	(KG)	

第一页:共一页

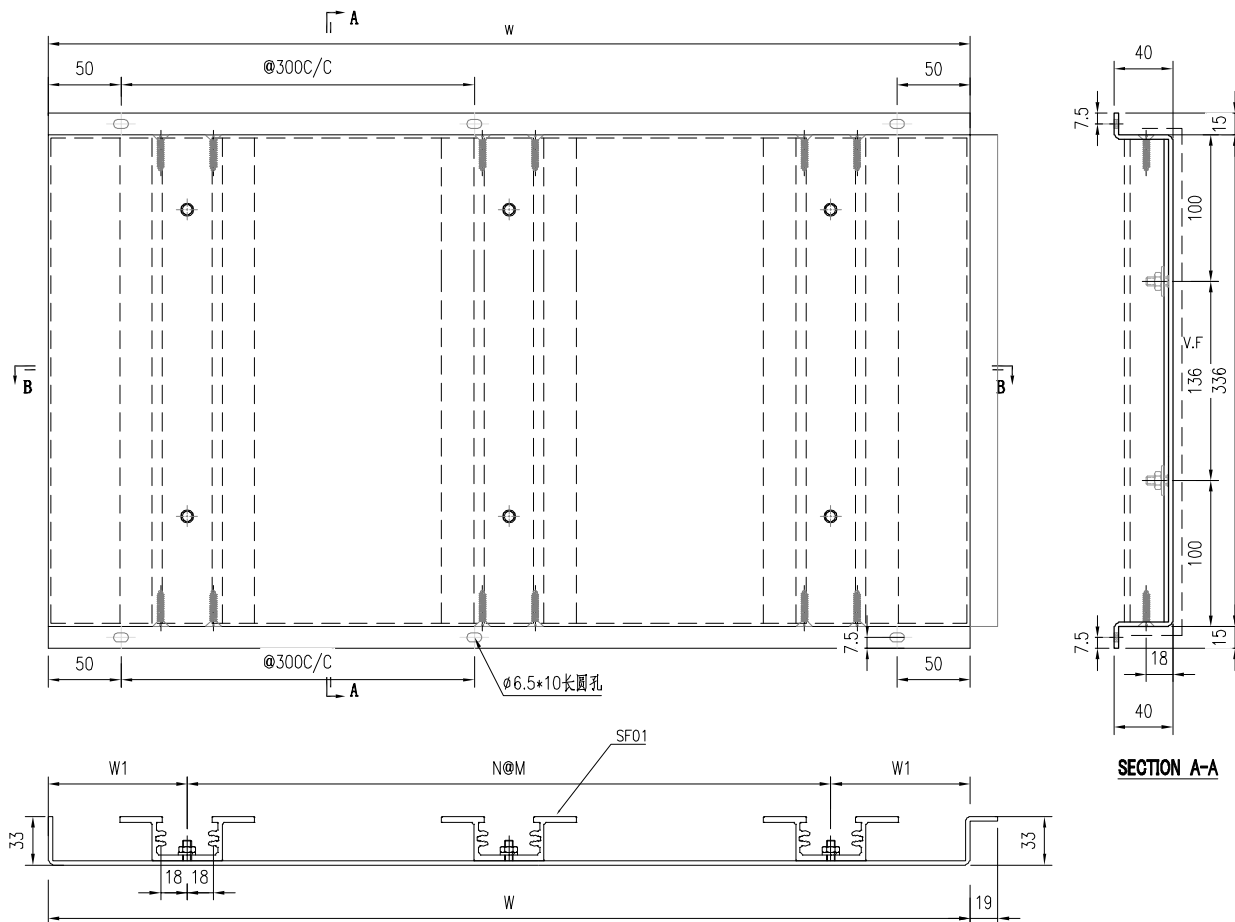

圖號	寬度 (W)	W1	N	M	數量	备注
VMU-P1-1	1587.5	193.75	4	300	1	
VMU-P1-2	630	95	2	220	1	
					2	

技术要求:

1. 铝板厚度3mm, 材质等级为 3003-H14;
2. 表面氟碳喷涂(3涂)“-----”为喷涂面, 喷涂颜色号:待定;
3. 铝板油漆要符合规范做附着测试(Pull out test);
4. 固定加强筋的铝种焊钉要符合规范做撞击测试(Impact test);
5. 铝板加工偏差要符合规范, 出厂要质检, 加工完成后做好膜纸保护和贴示加工编号.

 美特鋁質有限公司 MIDI Aluminium Fabricator Ltd.				工程號 J856	類別 制圖 李傳鵬	物料號 2022-11-09	MP1 圖號 VMU-P2
修改 -	日期 -	採用工廠 ✓	地盤 ✓	图纸名称 面板组装图	復核 練松文	2022-11-09	數量 -
		材料颜色 UCT542919XL-3	材料 3mm铝板	批准 林仁安	2022-11-09	單件重量 -	(KG)

第一页:共一页

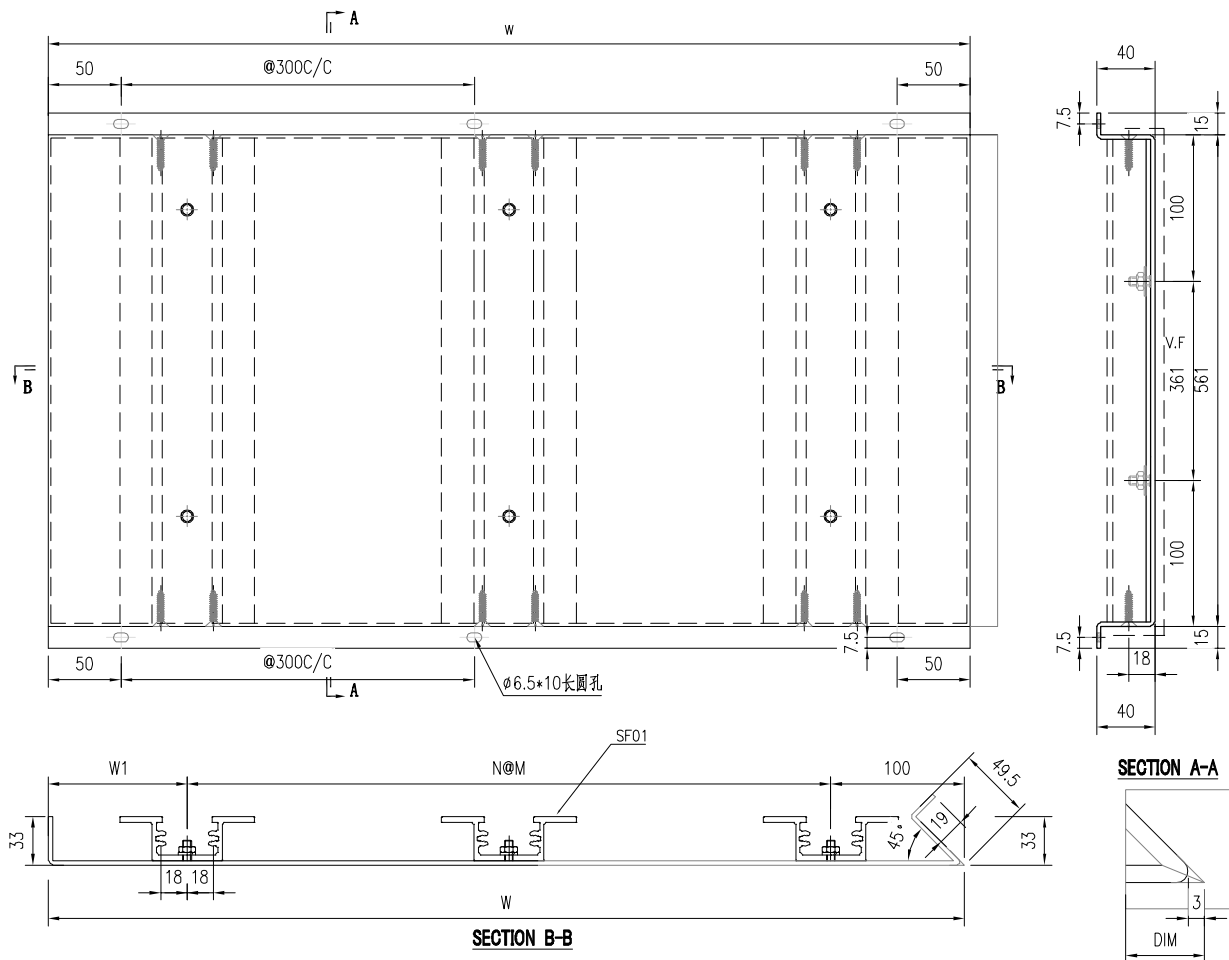

编号	宽度 (W)	W1	N	M	数量	备注
VMU-P2-1	1703.5	103.5	5	300	1	
					1	

技术要求:

1. 铝面板厚度3mm, 材质等级为 3003-H14;
2. 表面氟碳喷涂(3涂) "-----"为喷涂面, 喷涂颜色号:待定;
3. 铝板油漆要符合规范做附着测试(Pull out test);
4. 固定加强筋的铝种焊钉要符合规范做撞击测试(Impact test);
5. 铝板加工偏差要符合规范, 出厂要质检, 加工完成后做好膜纸保护和贴示加工编号.

 美特铝质有限公司 MIDI Aluminium Fabricator Ltd.				工程號 J856 地盘 天榮站	類別 制圖 李傳鵬 2022-11-09 復核 練松文 2022-11-09 批准 林仁安 2022-11-09	物料號 MP1 圖號 VMU-P3 數量 - 單件重量 - (KG)
修改 - 日期 -	採用工廠 ✓ 材料颜色 UCT542919XL-3	图纸名称 面板组装图 材料 3mm铝板				

第一页:共一页

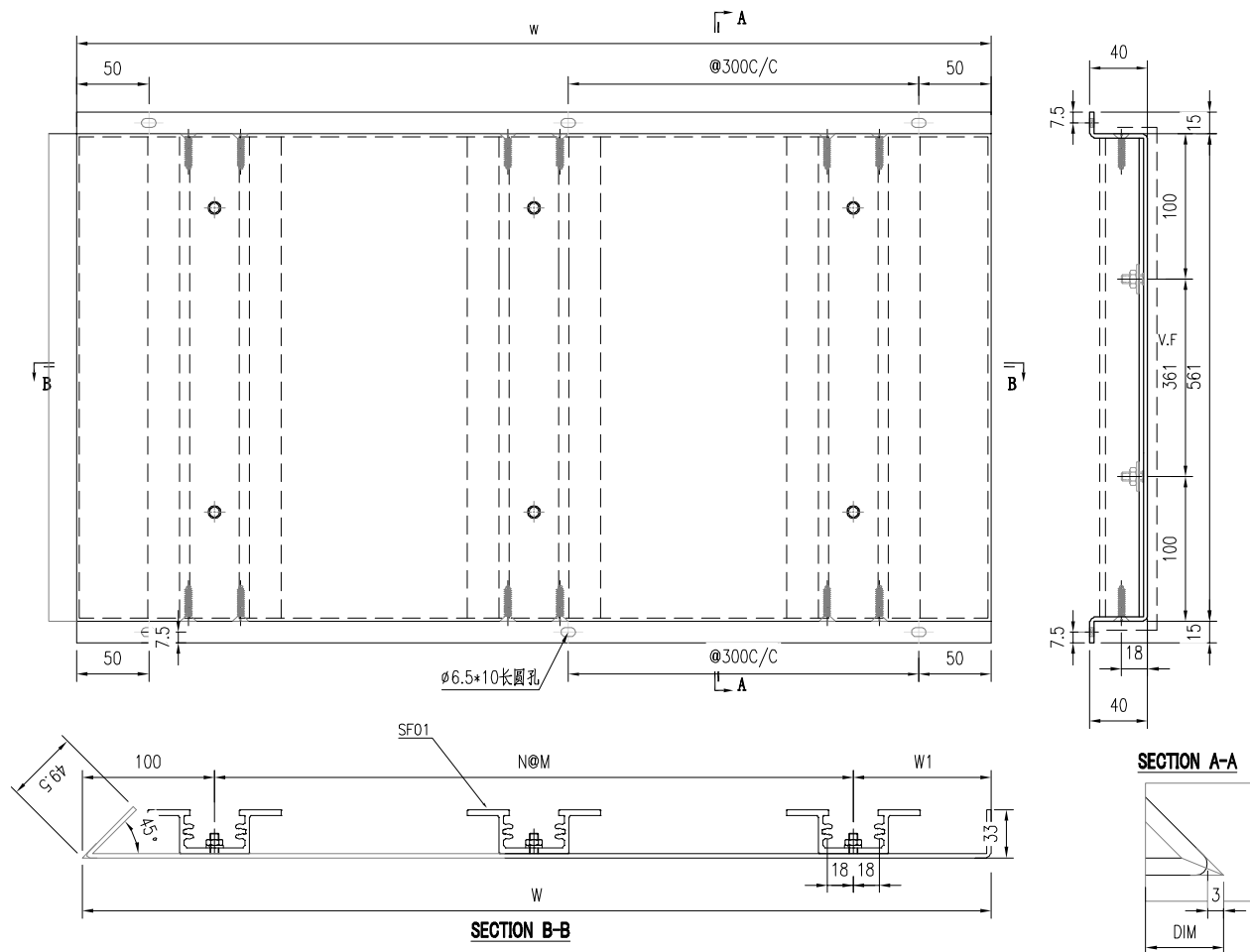

编号	宽度 (W)	W1	N	M	数量	备注
VMU-P3-1	786	106	2	290	1	
					1	

技术要求:

1. 铝面板厚度3mm, 材质等级为 3003-H14;
2. 表面氟碳喷涂(3涂) "-----"为喷涂面, 喷涂颜色号:待定;
3. 铝板油漆要符合规范做附着测试(Pull out test);
4. 固定加强筋的铝种焊钉要符合规范做撞击测试(Impact test);
5. 铝板加工偏差要符合规范, 出厂要质检, 加工完成后做好膜纸保护和贴示加工编号.

 美特鋁質有限公司 MIDI Aluminium Fabricator Ltd.				工程號 J856	類別 天榮站	物料號 MP1		
採用工廠 <input checked="" type="checkbox"/> 地盤 <input type="checkbox"/>				地盤 天榮站	制圖 李傳鵬	2022-11-09	圖號 VMU-P4	
修改 -			日期 -	图纸名称 收口铝板	復核 練松文	2022-11-09	數量 -	
材料颜色 UCT542919XL-3				材料 3mm铝板	批准 林仁安	2022-11-09	單件重量 -	(KG)

第一页:共一页

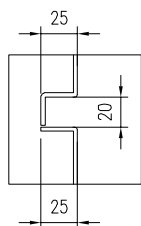
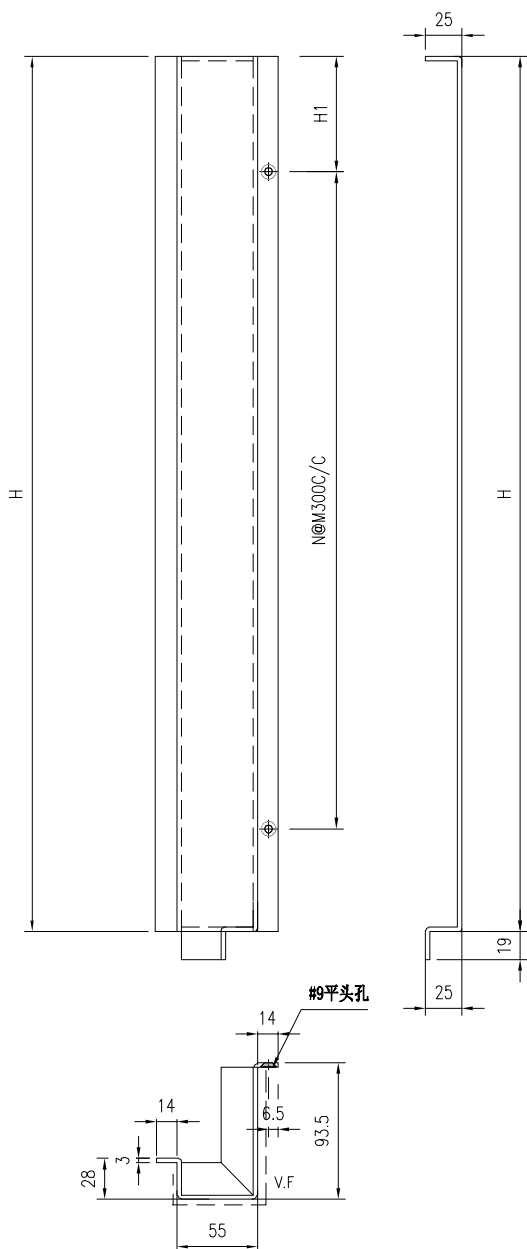

圖號	寬度 (W)	W1	N	M	數量	备注
VMU-P4-1	365	82.5	1	200	1	
VMU-P4-2	2045	122.5	6	300	2	
VMU-P4-3	955	27.5	3	300	2	
					5	

 美特鋁質有限公司 MIDI Aluminium Fabricator Ltd.				工程號 J856	類別 制圖	物料號 2022-11-09	MP1 圖號 LJ1	
修改 -	日期 -	採用工廠 ✓	地盤 天榮站	圖紙名稱 面板組裝圖	復核 練松文	2022-11-09	數量 3	單件重量 - (KG)
		材料顏色 鍍化	材料 4mm鋁板	批准 林仁安	2022-11-09			

第一页:共一页

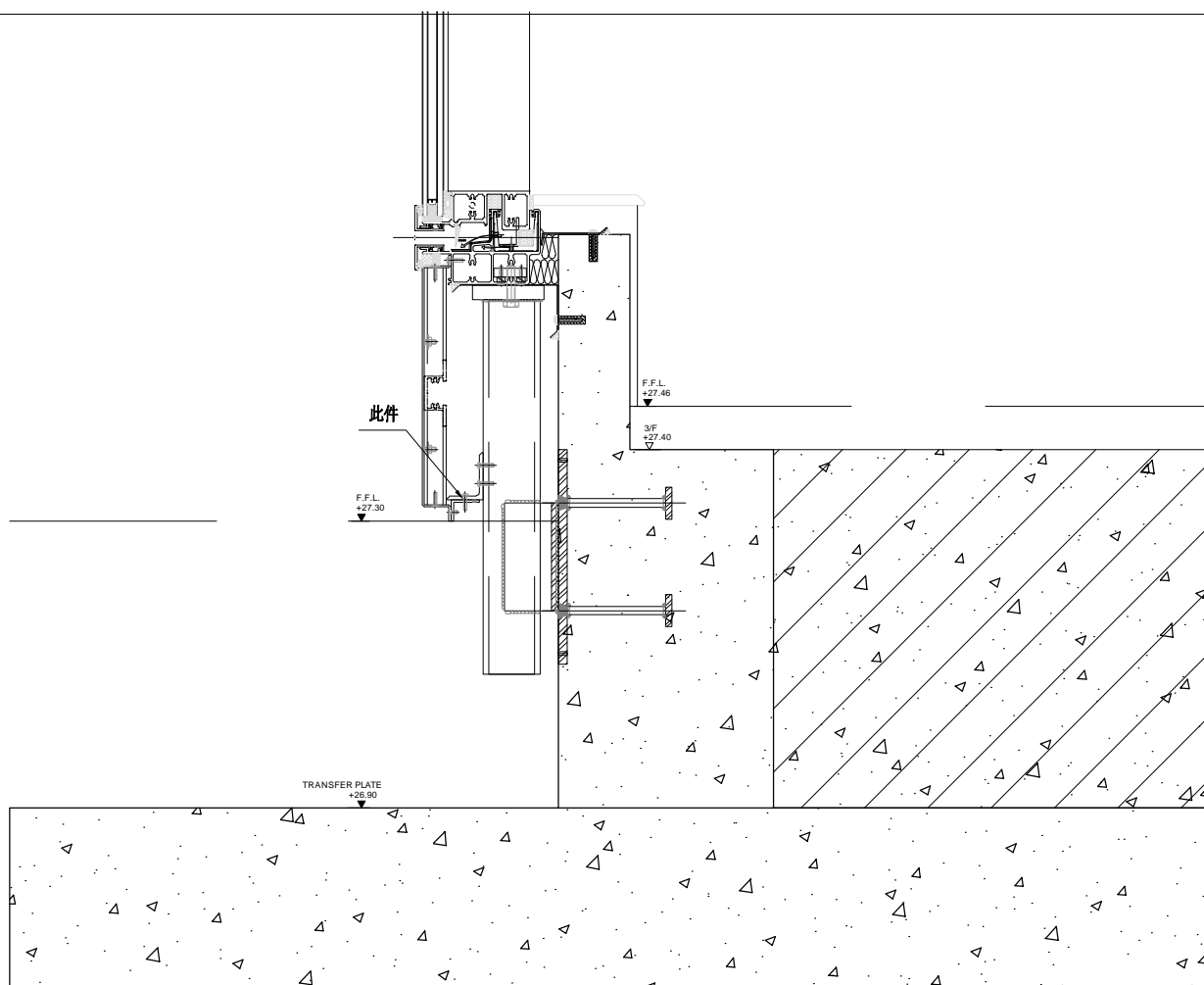
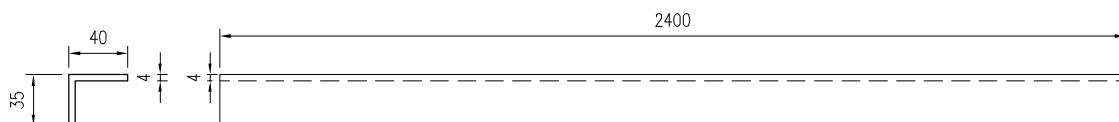

 美特鋁質有限公司 MIDI Aluminium Fabricator Ltd.				工程號	J856	類別		物料號	MP1			
				地盘	天榮站	制圖	李傳鵬	2022-11-09	圖號	VMU-P6		
修改	-		採用工廠	✓	地盘	图纸名称	面板组装图	復核	練松文	2022-11-09	數量	3
日期	-		材料颜色	铬化		材料	1.5mm铝板	批准	林仁安	2022-11-09	單件重量	- (KG)

第一页:共一页

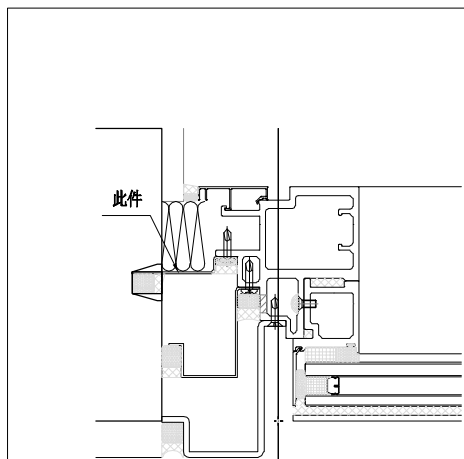
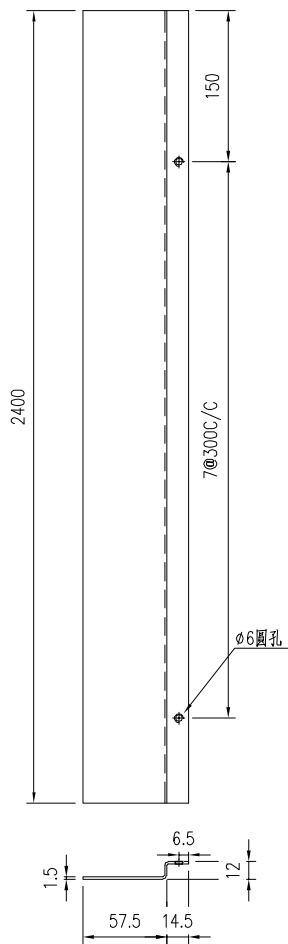

 美特鋁質有限公司 MIDI Aluminium Fabricator Ltd.				工程號 J856	類別 制圖	物料號 MP1		
				地盤 天榮站	李傳鵬 2022-11-09	圖號 VMU-P7	VMU-P7	
修改 -		採用工廠 <input checked="" type="checkbox"/>	地盤 <input checked="" type="checkbox"/>	图纸名称 面板组装图	復核 練松文 2022-11-09	數量 3		
日期 -		材料颜色 铬化		材料 1.5mm铝板	批准 林仁安 2022-11-09	單件重量 -	(KG)	

第一页:共一页

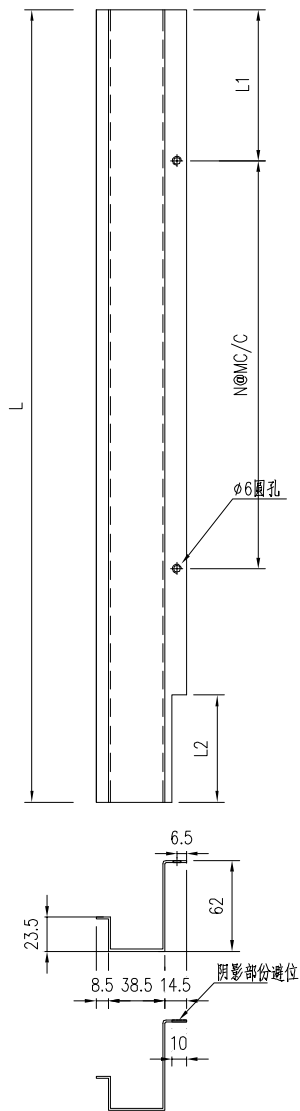

圖號	寬度 (L)	L1	N	M	L2	數量
VMU-P7-1	1858	84	4	300	490	1
VMU-P7-2	1583	91.5	4	300	200	1
						2

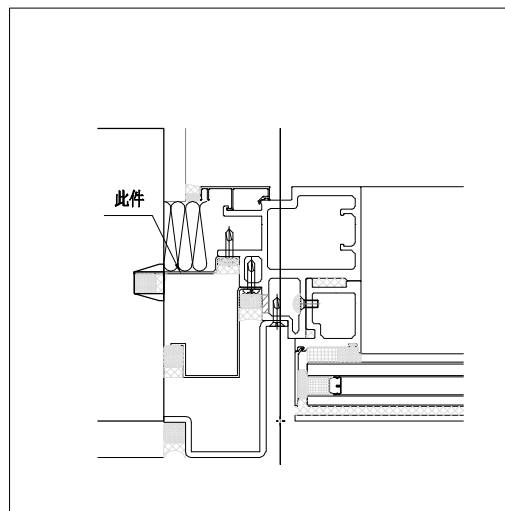

 美特鋁質有限公司 MIDI Aluminium Fabricator Ltd.				工程號 J856	類別 制圖	物料號 2022-11-09	MP1 圖號 VMU-P8	
修改 -		採用工廠 ✓	地盤 天榮站	图纸名称 面板组装图	復核 李傳鵬	2022-11-09	數量 2	
日期 -		材料颜色 铬化		材料 1.5mm铝板	批准 林仁安	2022-11-09	單件重量 -	(KG)

第一页:共一页

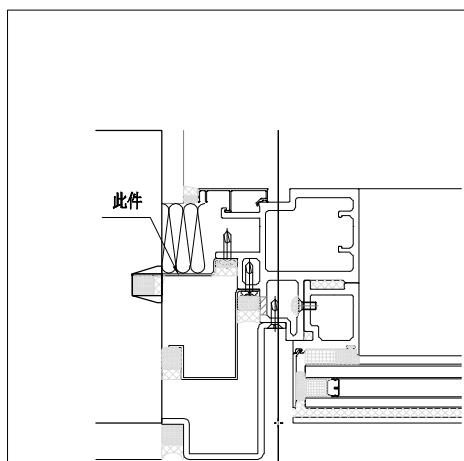
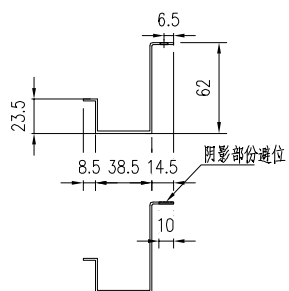
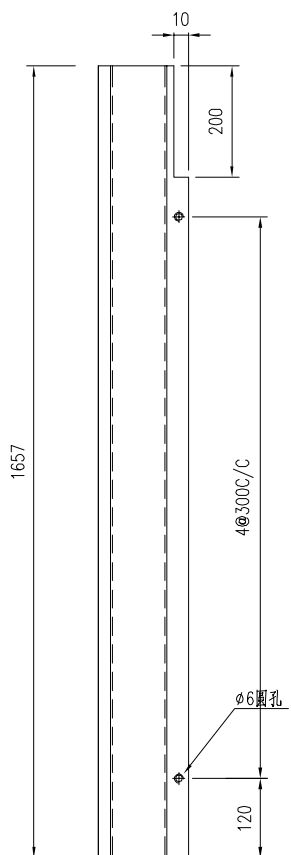

 美特鋁質有限公司 MIDI Aluminium Fabricator Ltd.				工程號	J856	類別		物料號	MP1			
				地盤	天榮站	制圖	李傳鵬	2022-11-09	圖號	VMU-P9		
修改	-		採用工廠	✓	地盤	圖紙名稱	面板組裝圖	復核	練松文	2022-11-09	數量	3
日期	-		材料顏色	鍍化		材料	1.5mm 鋁板	批准	林仁安	2022-11-09	單件重量	- (KG)

第一页:共一页

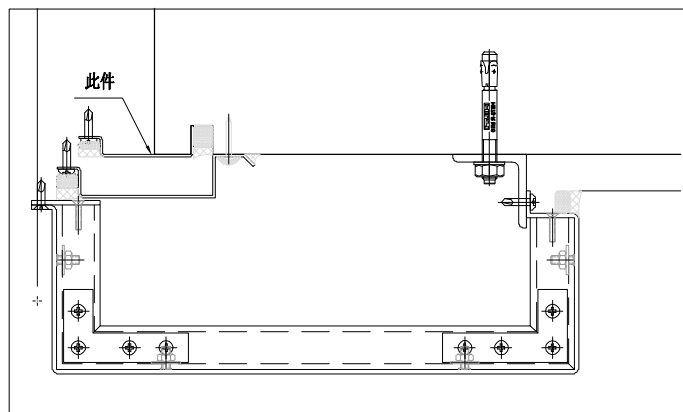
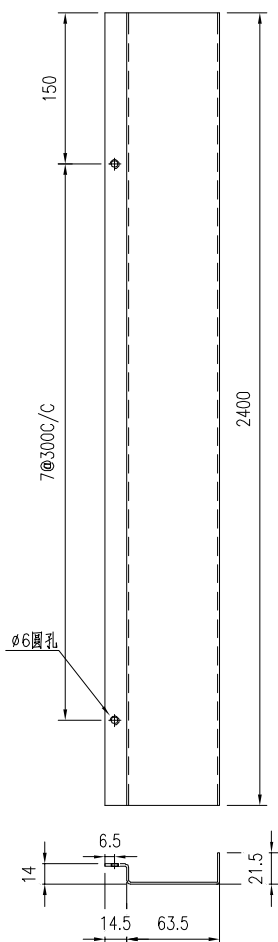

 美特鋁質有限公司 MIDI Aluminium Fabricator Ltd.				工程號 J856	類別 制圖	物料號 MP1	圖號 VMU-10	
修改 -	日期 -	採用工廠 <input checked="" type="checkbox"/>	地盤 天榮站	圖紙名稱 面板組裝圖	復核 練松文	2022-11-09	數量 -	單件重量 - (KG)
		材料顏色 鍍化	材料 1.5mm 鋁板	批准 林仁安	2022-11-09			

第一页:共一页

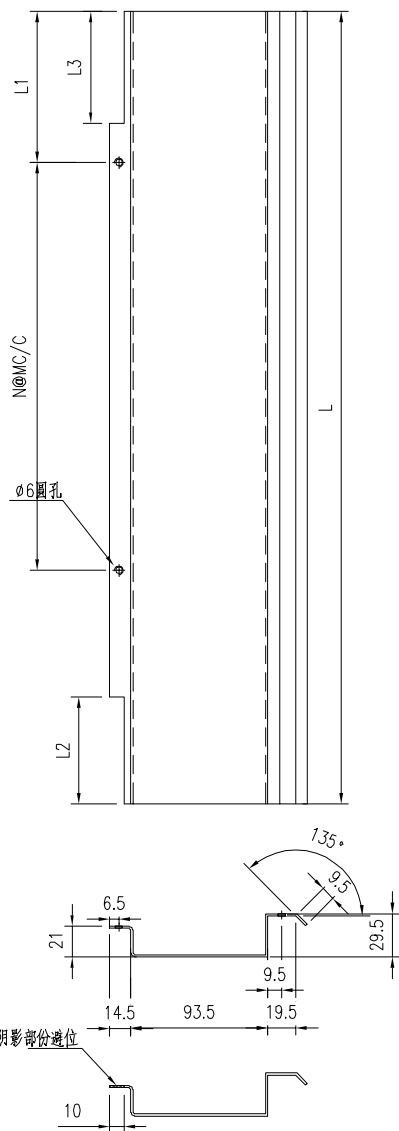

圖號	寬度 (L)	L1	N	M	L2	數量
VMU-P10-1	1858	84	4	300	490	1
VMU-P10-2	1583	91.5	4	300	200	1
						2

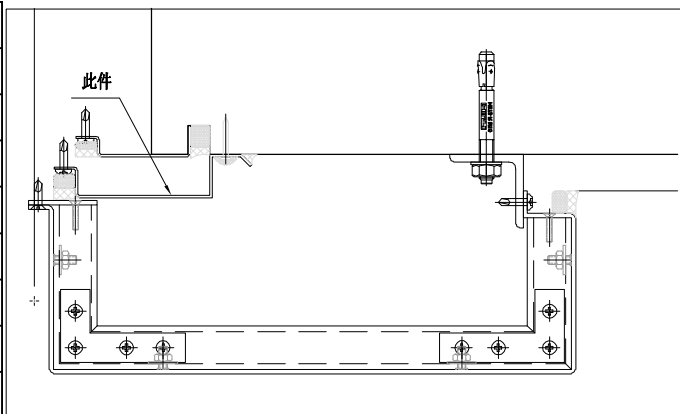

 美特鋁質有限公司 MIDI Aluminium Fabricator Ltd.				工程號 J856	類別 制圖	物料號 MP1	圖號 VMU-11	
修改 -	日期 -	採用工廠 <input checked="" type="checkbox"/>	地盤 天榮站	图纸名称 面板组装图	復核 練松文	2022-11-09	數量 2	單件重量 - (KG)
		材料颜色 铬化	材料 1.5mm 铝板	批准 林仁安	2022-11-09			

第一页:共一页

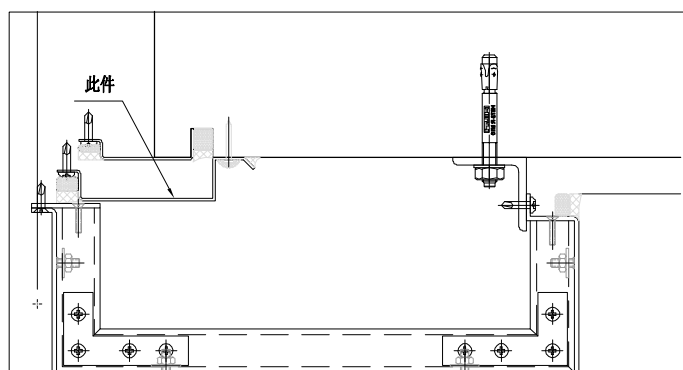
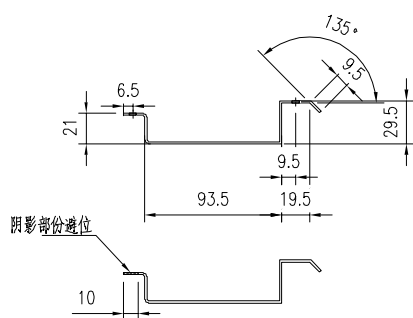
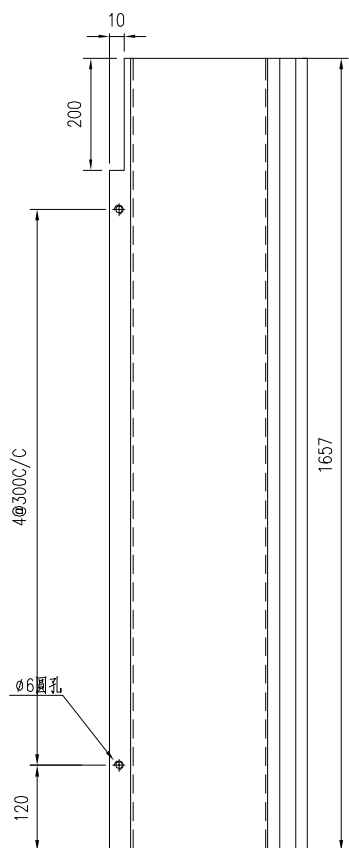

 美特鋁質有限公司 MIDI Aluminium Fabricator Ltd.				工程號 J856	類別 制圖	物料號 MP1		
				地盘 天榮站	李傳鵬 2022-11-09	圖號 VMU-P12		
修改 日期	-		採用工廠 材料颜色	✓ 地盘 铬化	图纸名称 面板组装图	復核 練松文 2022-11-09	數量 3	單件重量 - (KG)
				材料 1.5mm铝板	批准 林仁安 2022-11-09			

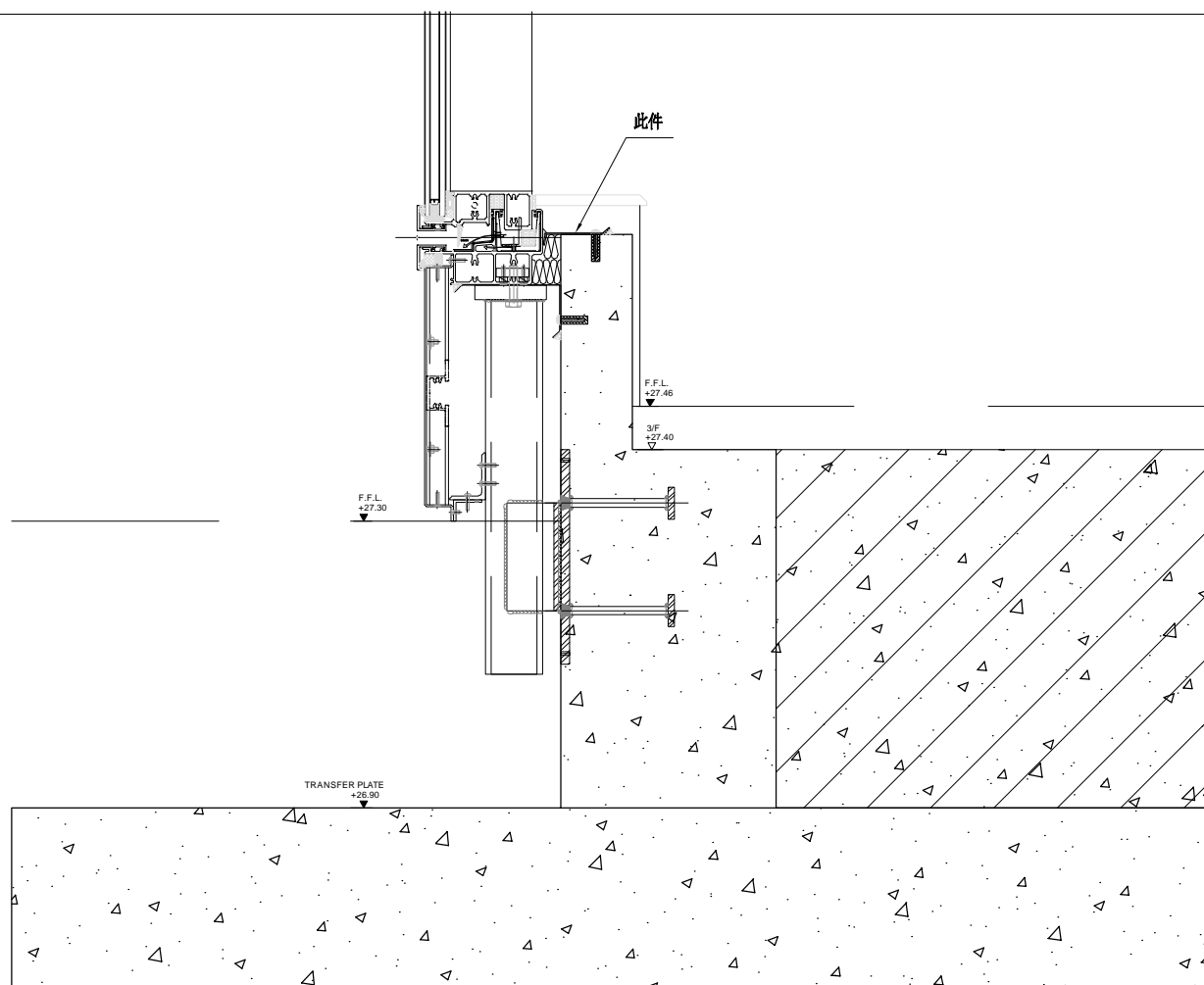
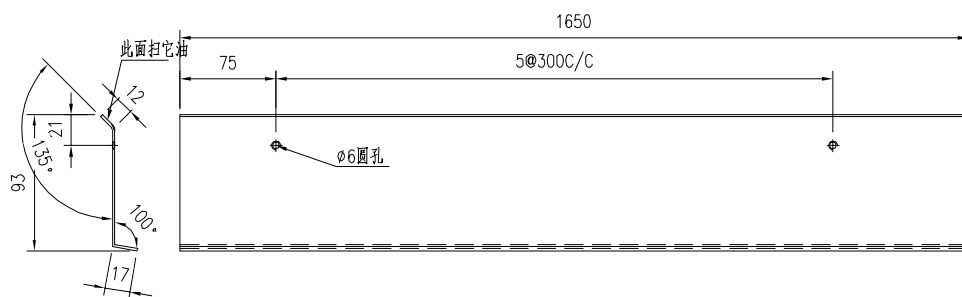

 美特鋁質有限公司 MIDI Aluminium Fabricator Ltd.				工程號 J856	類別 制圖	物料號 MP1		
				地盘 天榮站	李傳鵬 2022-11-09	圖號 VMU-P13		
修改 -		採用工廠 ✓	地盘 ✓	图纸名称 面板组装图	復核 練松文 2022-11-09	數量 3		
日期 -		材料颜色 铬化		材料 1.5mm铝板	批准 林仁安 2022-11-09	單件重量 -	(KG)	

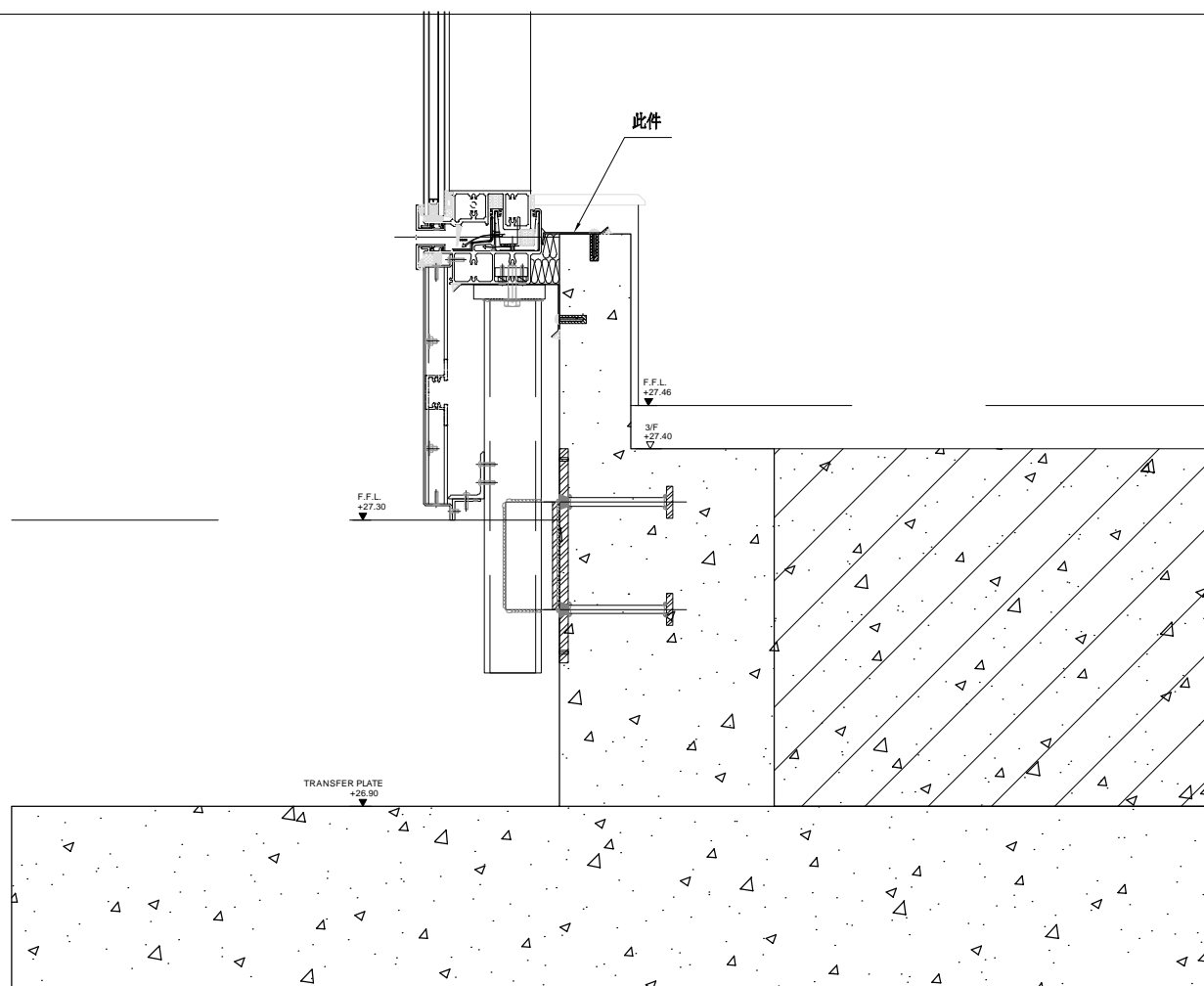
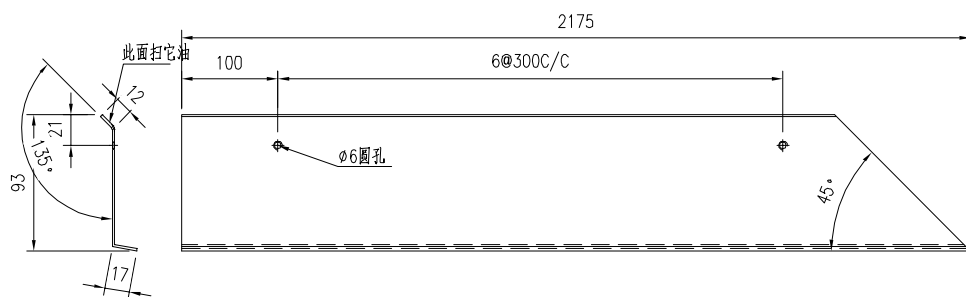

 美特鋁質有限公司 MIDI Aluminium Fabricator Ltd.				工程號 J856	類別 制圖	物料號 MP1		
				地盘 天榮站	李傳鵬 2022-11-09	圖號 VMU-P14		
修改 -		採用工廠 ✓	地盘 ✓	图纸名称 面板组装图	復核 練松文 2022-11-09	數量 3		
日期 -		材料颜色 铬化		材料 1.5mm铝板	批准 林仁安 2022-11-09	單件重量 -	(KG)	

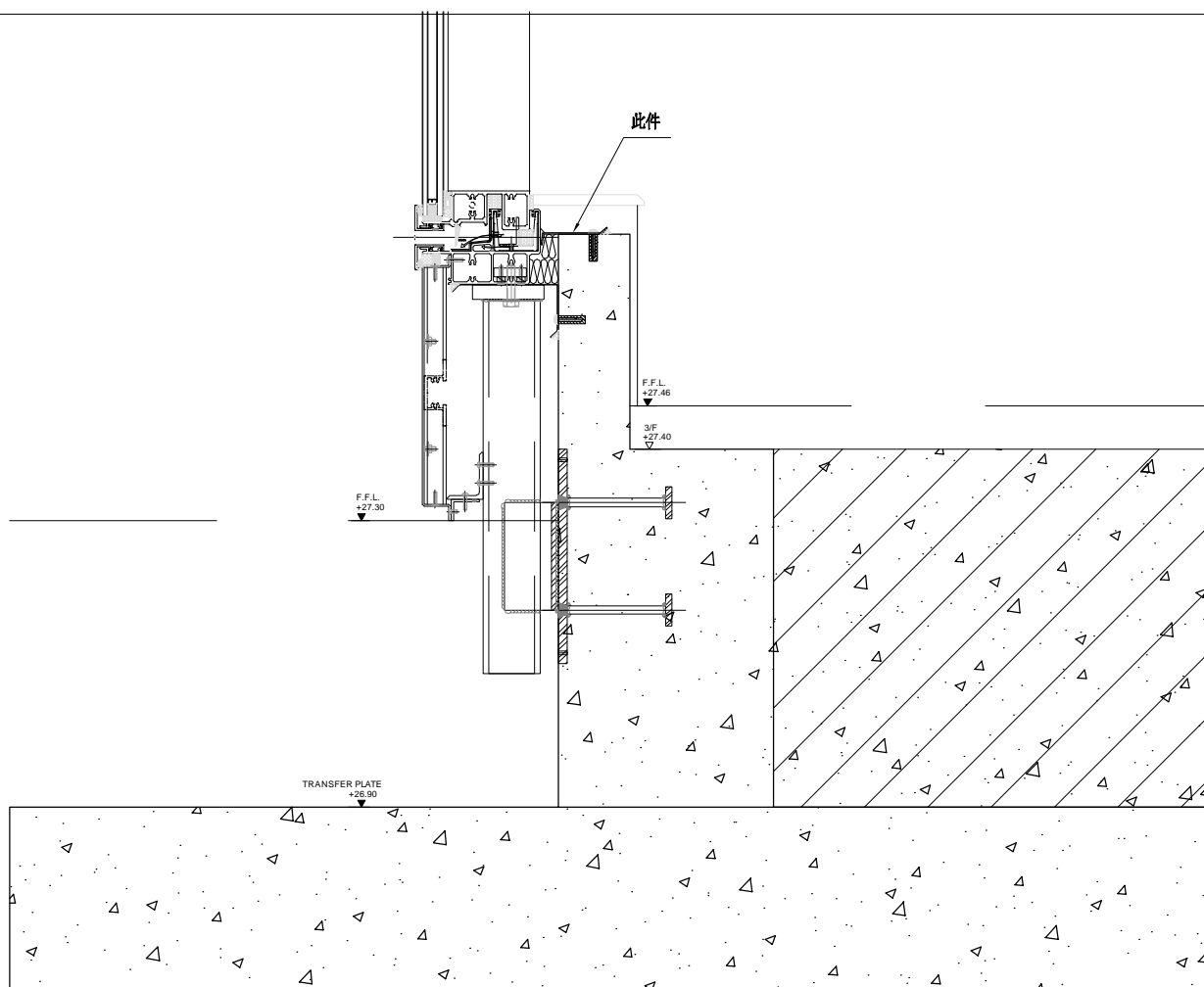
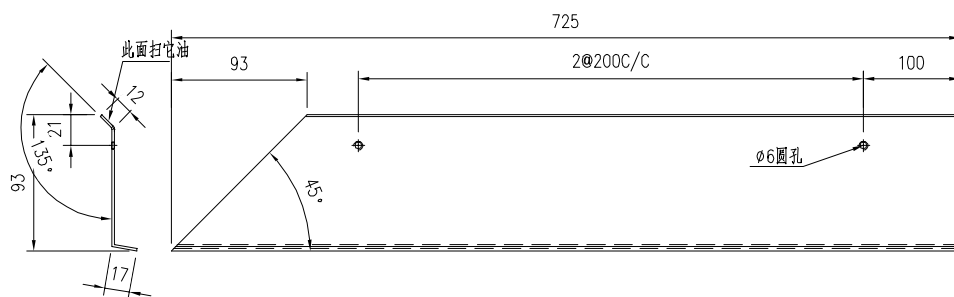

 美特鋁質有限公司 MIDI Aluminium Fabricator Ltd.				工程號 J856	類別 制圖	物料號 MP1		
				地盘 天榮站	李傳鵬 2022-11-09	圖號 VMU-P17		
修改 日期	-		採用工廠 地盤	图纸名称 面板组装图	復核 練松文 2022-11-09	數量 1		
				材料颜色 铬化	材料 1.5mm铝板	批准 林仁安 2022-11-09	單件重量 -	(KG)

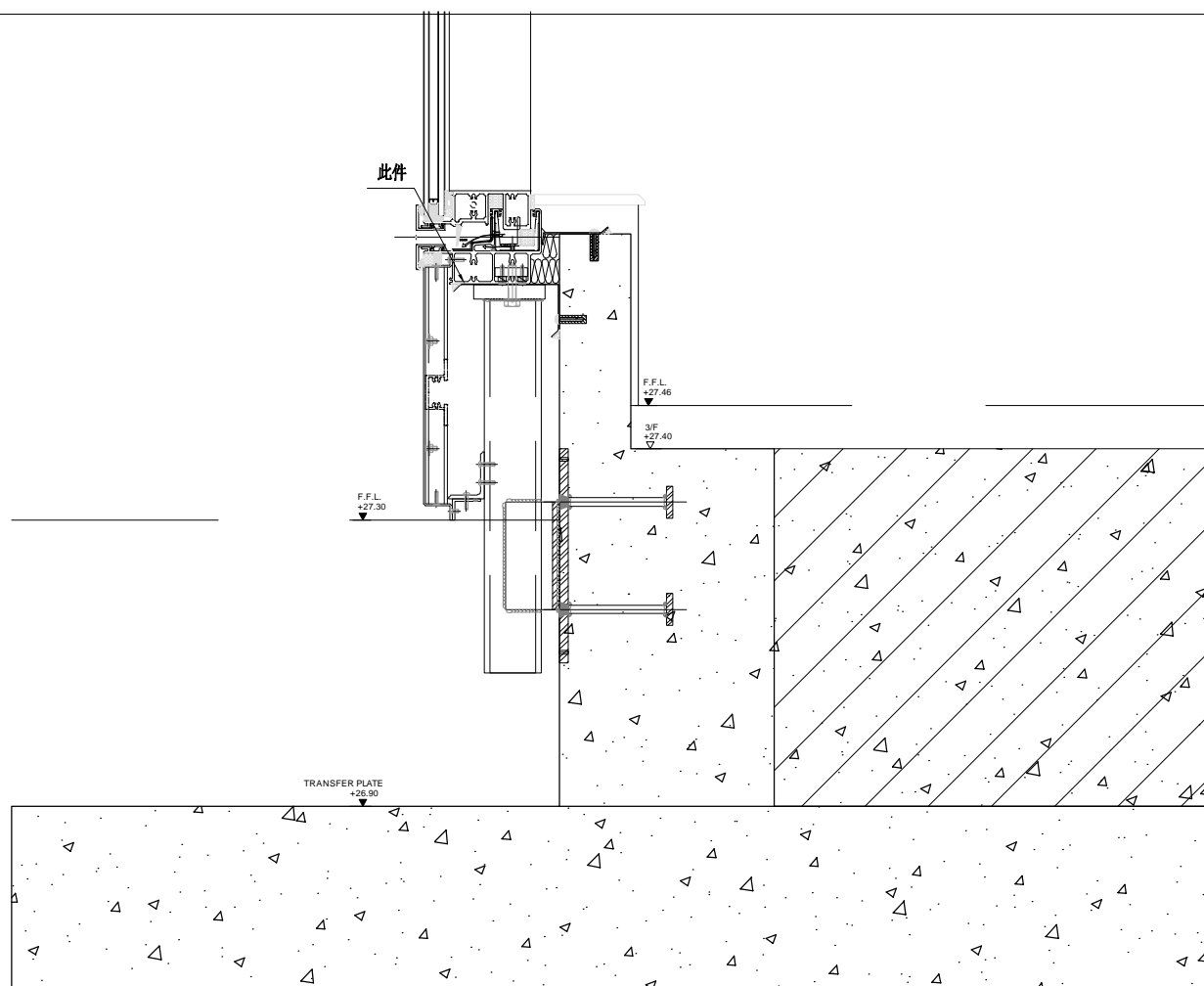
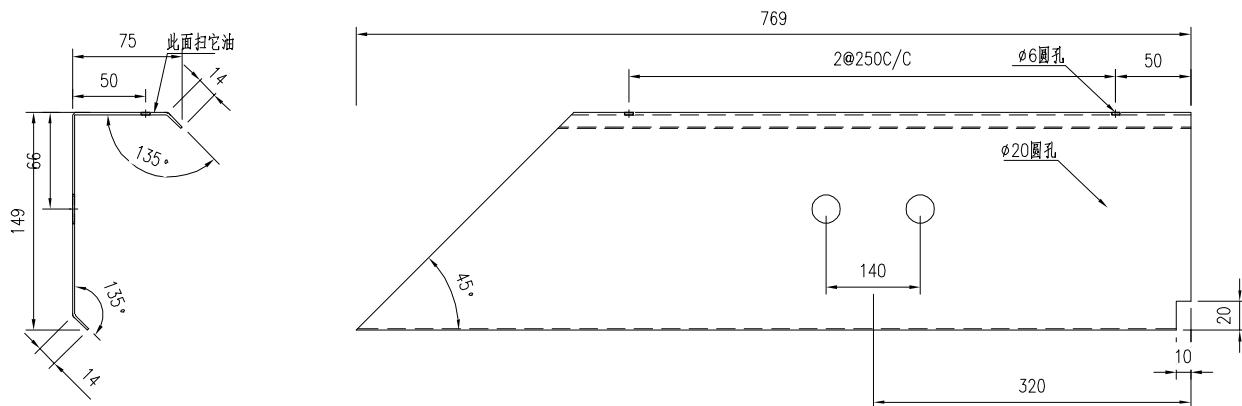

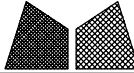
 美特鋁質有限公司 MIDI Aluminium Fabricator Ltd.				工程號	J856	類別		物料號	MP1			
				地盤	天榮站	制圖	李傳鵬	2022-11-09	圖號	VMU-P18		
修改	-		採用工廠	✓	地盤	圖紙名稱	面板組裝圖	復核	練松文	2022-11-09	數量	3
日期	-		材料顏色	鍍化		材料	2mm鋁板	批准	林仁安	2022-11-09	單件重量	- (KG)

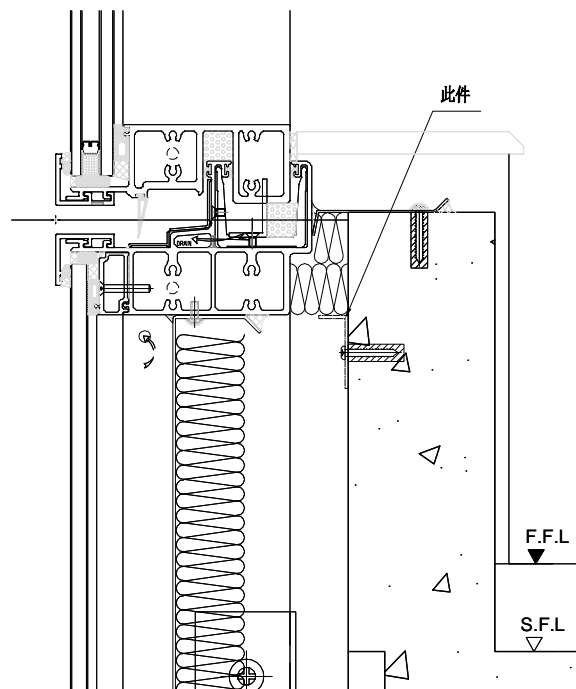
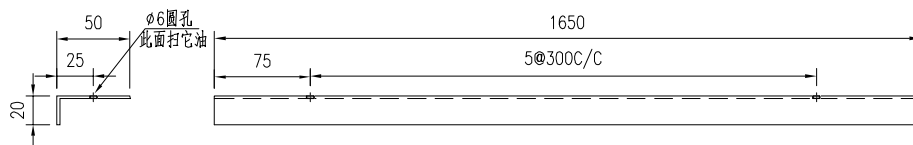

 美特鋁質有限公司 MIDI Aluminium Fabricator Ltd.				工程號 J856	類別 制圖	物料號 2022-11-09	MP1 圖號 VMU-P19	
修改 -		採用工廠 ✓	地盤 天榮站	圖紙名稱 面板組裝圖	復核 李傳鵬	2022-11-09	數量 3	
日期 -		材料顏色 鍍化		材料 2mm鋁板	批准 林仁安	2022-11-09	單件重量 -	(KG)

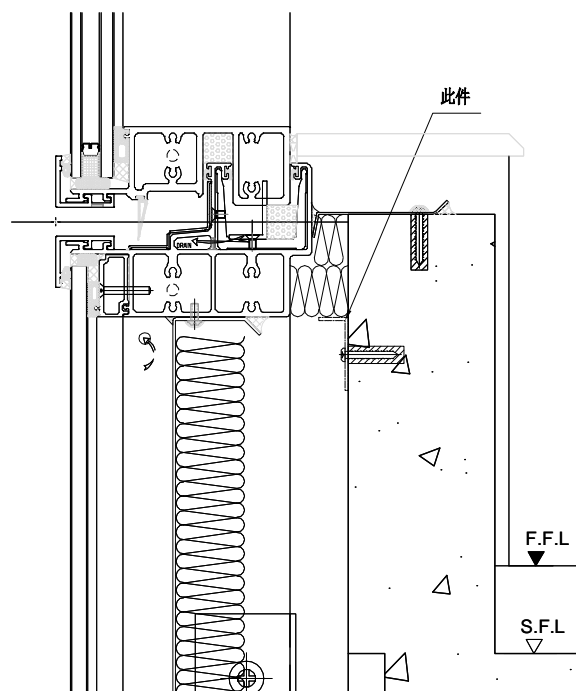
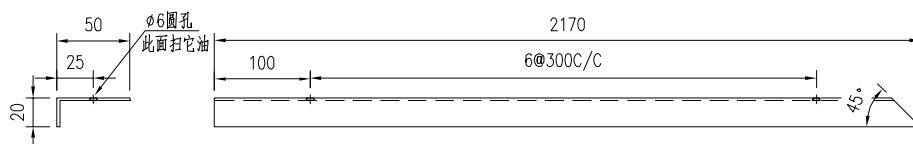

 美特鋁質有限公司 MIDI Aluminium Fabricator Ltd.				工程號 J856	類別 制圖	物料號 2022-11-09	MP1 圖號 VMU-P20	
修改 -	日期 -	採用工廠 ✓	地盤 天榮站	圖紙名稱 面板組裝圖	復核 練松文	2022-11-09	數量 3	單件重量 - (KG)
		材料顏色 鍍化	材料 2mm鋁板		批准 林仁安	2022-11-09		

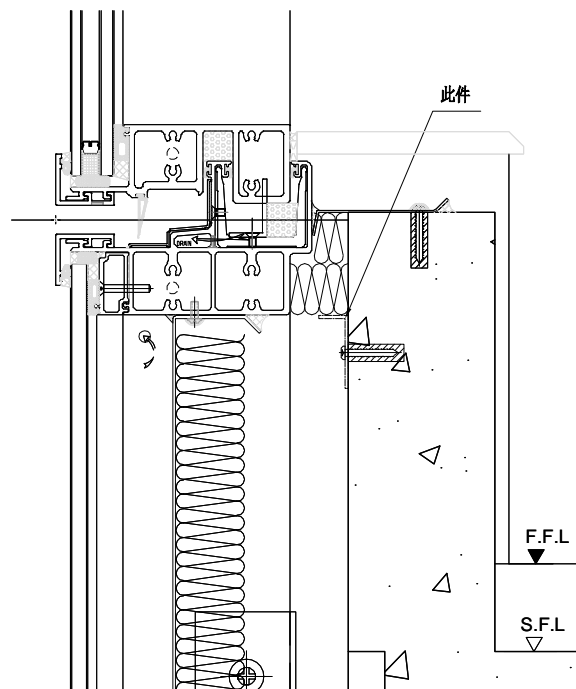
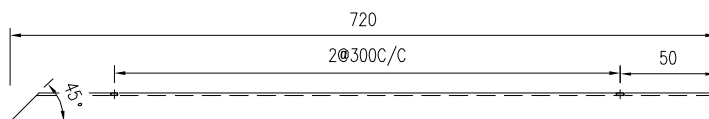
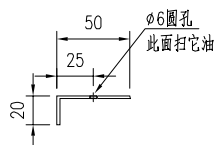

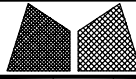
 美特鋁質有限公司 MIDI Aluminium Fabricator Ltd.			工程號 J856 地盤 天榮站	類別 制圖 刘灿	物料號 - 2022-12-15	圖號 FH-L01
修改 - 日期 -	採用工廠 ✓ 地盤 ✓	图纸名称 防火棉托加工图	復核 徐詳坤 批准 林仁安	2022-12-16 2022-12-16	數量 - 單件重量 - (KG)	
材料颜色 CHROMATE		材料 2mm THK. 铝板				

序号	编号	长度	B	数量	分格
1	FH-A001	520	1	4	650
2	FH-A002	827.5	2	2	957.5
3	FH-A003	1424.5	3	2	1737.5
4	FH-A004	507	1	2	820
5					

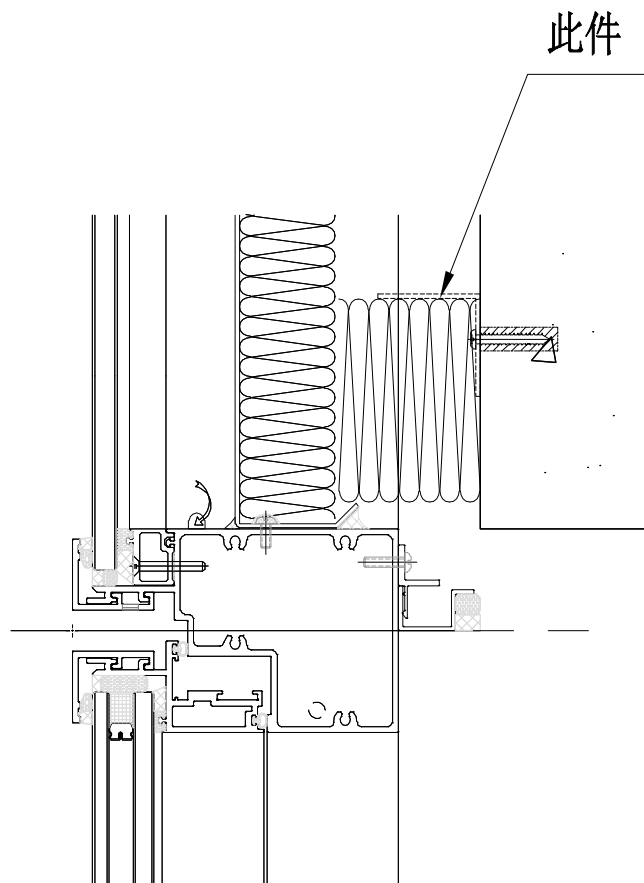
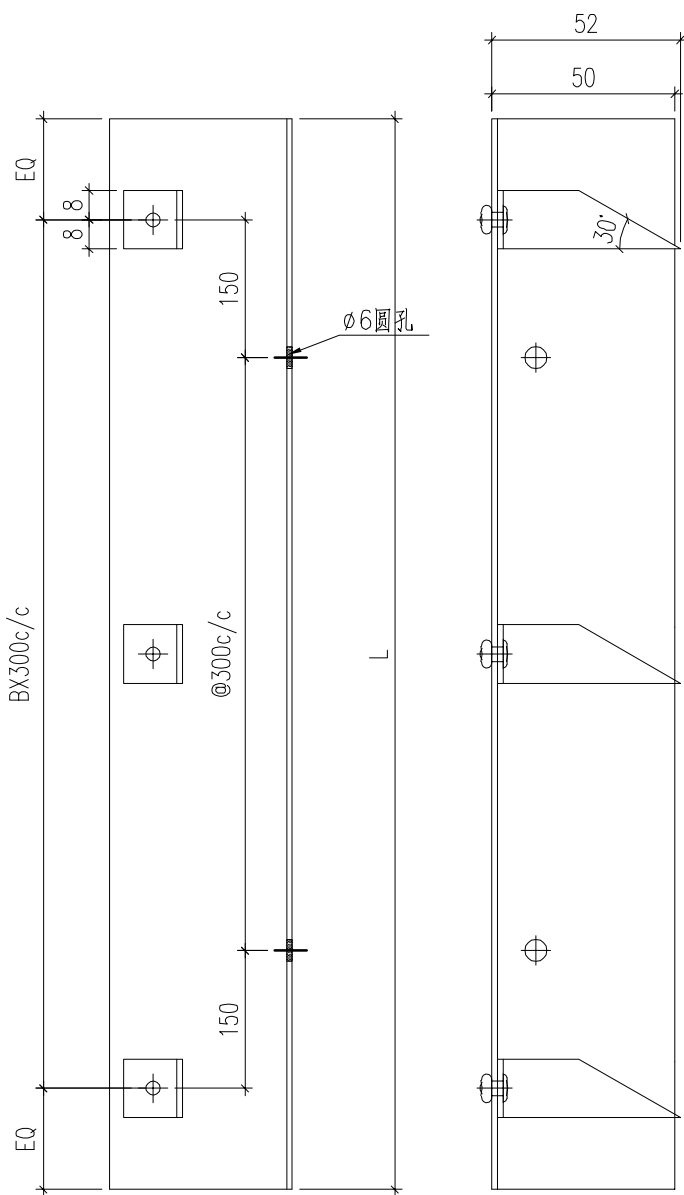
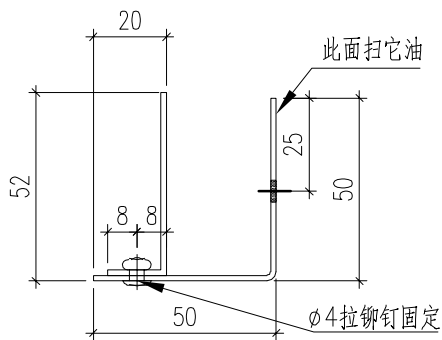

棉插长宽数据見FH-L11

 美特铝质有限公司 MIDI Aluminium Fabricator Ltd.				工程號 J856 地盘 天榮站	類別 制圖 陈梓豪 復核 练松文 批准 林仁安	物料號 - 圖號 VMU-WZ-L01 數量 - 單件重量 - (KG)
修改 - 日期 -	採用工廠 <input checked="" type="checkbox"/> 地盘 材料颜色	图纸名称 VMU铝板位置图 材料 -				

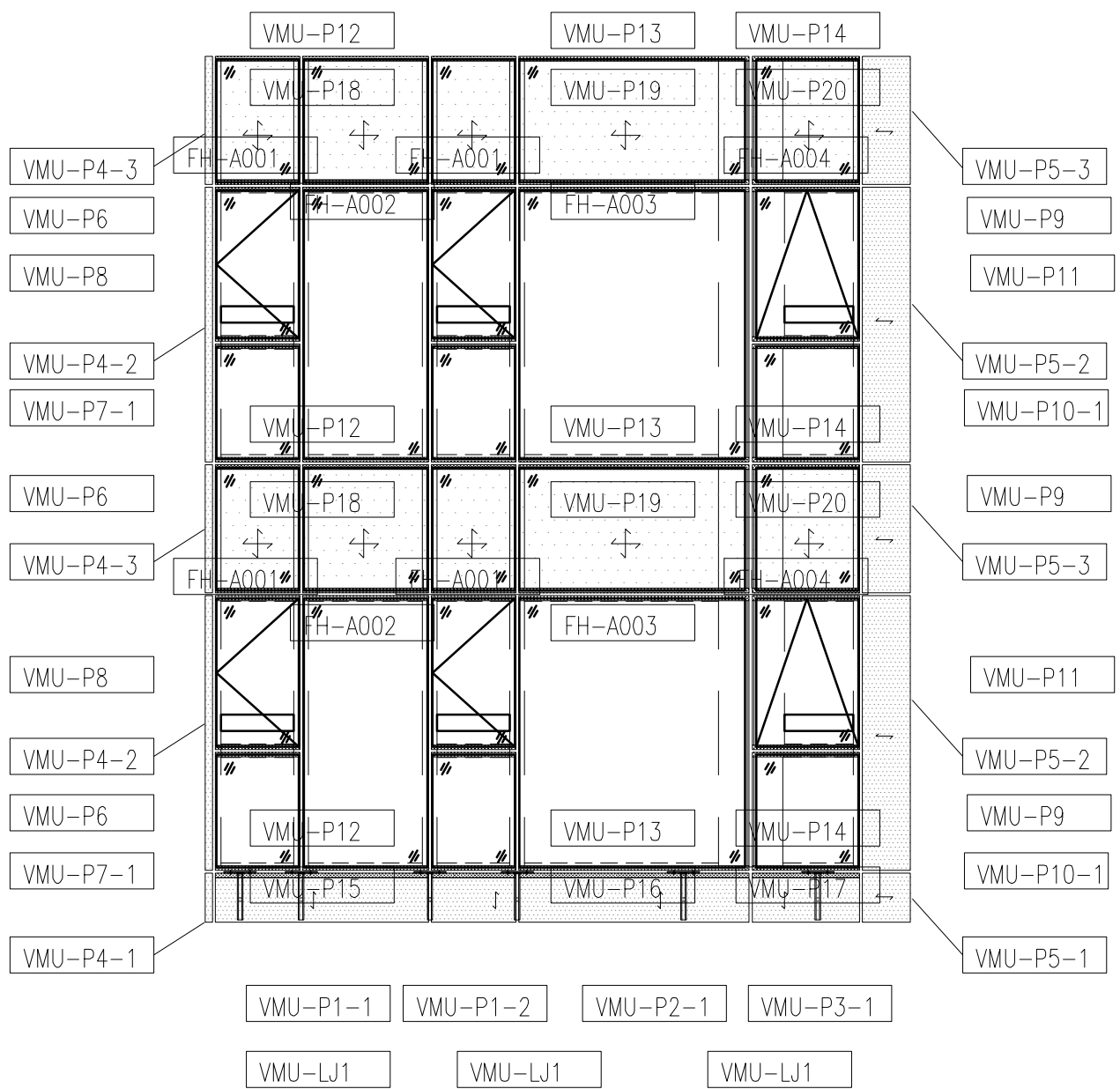

J-856 VMU铝板分板图