

工程指示 / 要求簡箋(E.I.)

工程指示編號：EI / 3891 / 21

修改版次：B

工程編號：J - 856

工程名稱：天水圍天榮站

工程項目：佛沙窗 扇撐大貨 (標準層)

收件人：生統/楊榮輝/王良

發件人：Eric Liu

日期：16/12/2021

□要求提供 / □確認 事項：

- | | | |
|---------------|----------------|----------|
| () 初步鋁料 B.M. | () 加工拆圖，然後生產 | () 尺寸表 |
| () 正式鋁料 B.M. | () 技術上資料 / 指示 | () 報價 |
| () 配件 B.M. | () 樣辦或貨品說明書 | () 分判合約 |

內容：

B 版：按廠要求，提供扇撐模圖樣**煩請按訂料 BM 附件送廠****(以上只包括佛沙標準層 後裝窗及特色層(3/F, 43-46/F)未計算在內)**請在 2021.12.17 前完成上列要求。

附：

以上項目為：

- | | | |
|---------------------------------|--------------------------------------|--------------------------------|
| <input type="checkbox"/> 原合約工程包 | <input type="checkbox"/> 原合約工程加 / 減賬 | <input type="checkbox"/> 新工程報價 |
|---------------------------------|--------------------------------------|--------------------------------|

原因：-

分發東莞各部門：

- | | | | |
|-----------------------------------------------------------|-------------------------------------------------------------|-----------------|-----------------------------------------------------------|
| () 生產技術總監 □連附件 | () 技術部 <input checked="" type="checkbox"/> 連附件 <i>王良</i> | () 生產部 □連附件 | () 機械設計部 □連附件 |
| () 採購部 □連附件 | () 生產統籌部 <input checked="" type="checkbox"/> 連附件 <i>王良</i> | () 小羅 & 清 □連附件 | |
| () 質檢部 <input checked="" type="checkbox"/> 連附件 <i>王良</i> | () 會計部 □連附件 | () 報關組 □連附件 | () 其他 <u>楊榮輝</u> <input checked="" type="checkbox"/> 連附件 |

分發其他分判：

- | | |
|--------|------------------------------|
| (v) 水洪 | <input type="checkbox"/> 連附件 |
|--------|------------------------------|

分發香港各部門：

- | | | | |
|--------------|---------------|--------------|-------------------|
| () 行政部 □連附件 | () 會計部 □連附件 | () 統籌部 □連附件 | () 工程部地盤科文 □連附件 |
| () 採購部 □連附件 | () QS 部 □連附件 | () 維修部 □連附件 | () 其他 _____ □連附件 |

傳遞編號：HK2305 / 21

發件人簽署：

項目經理簽署：

Eric Liu

王良

立興(楊氏)有限公司

LIP HING (YEUNG'S) COMPANY LIMITED

HHMS-N系列平開窗不銹鋼窗較

"HHMS-N" SERIES STAINLESS STEEL FRICTION HINGE FOR SIDE HUNG WINDOW

特徵

物料: 304不鏽鋼

- ❖ 50,000次嚴格開關測驗後仍能操作正常, 確保恆久耐用
- ❖ 質量符合英國BS6375-2:2019和新加坡SS212:2007標準

Features

Material: Grade 304 stainless steel

- ❖ Durability proven by opening and closing test 50,000 times
- ❖ Satisfied the requirements of British Standard BS6375-2:2009 and Singaporean Standard SS212:2007.

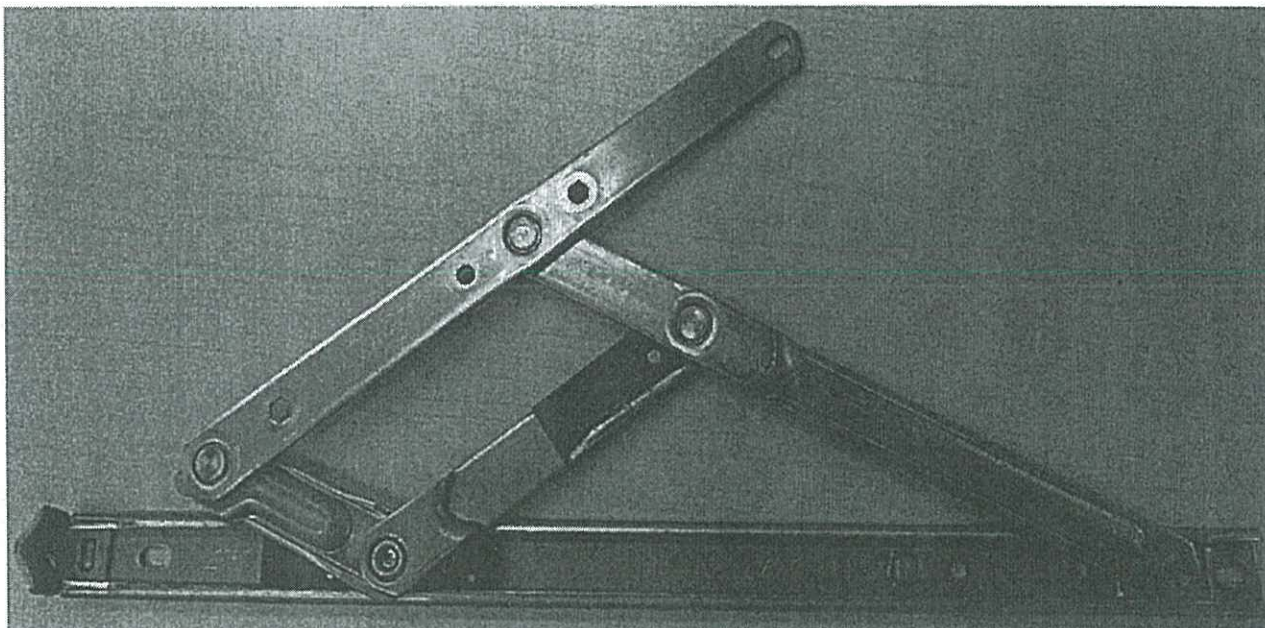

建議鋁窗規格 SUGGESTED WINDOW SPECIFICATION

(窗扇高及寬只作參考用, 以窗重量為準)

(Window sash size is for reference only while window loading is the main determinant)

型號 Model No.	窗扇最高 Max. Sash Height (mm)	窗扇最寬 Max. Sash Width (mm)	窗最重 Max. Loading (KG)	窗開角度 Opening (+0°/-5°)
L1 HHMS-N12 ✓	1700	525	41 ^{x 0.85} = 34kg	90°
L2 HHMS-N14 ✓	1700	585	47 ^{x 0.85} = 39kg	90°
L3 HHMS-N16 ✓	1700	685	53 ^{x 0.85} = 45kg	40°/45°/90°
L4 HHMS-N18 ✓	1700	700	54 ^{x 0.85} = 45kg	35°/45°/90°

立興(楊氏)有限公司
香港葵涌 葵昌路26-38號
聚華工業大廈8字樓D座

立興楊氏實業(深圳)有限公司 電話 (852) 2412 2288 / 2423 8620 / 2412 2490 | 傳真 (852) 2489 2766
中國廣東深圳市 光明新區 玉塘街道 田寮社區 田益一街10號 電郵 main@liphingyeungs.com.hk | 網址 sz-liphingyeungs.com

立興(楊氏)有限公司

LIP HING (YEUNG'S) COMPANY LIMITED

HHMS-N系列平開窗不銹鋼窗較

“HHMS-N” SERIES STAINLESS STEEL FRICTION HINGE FOR SIDE HUNG WINDOW

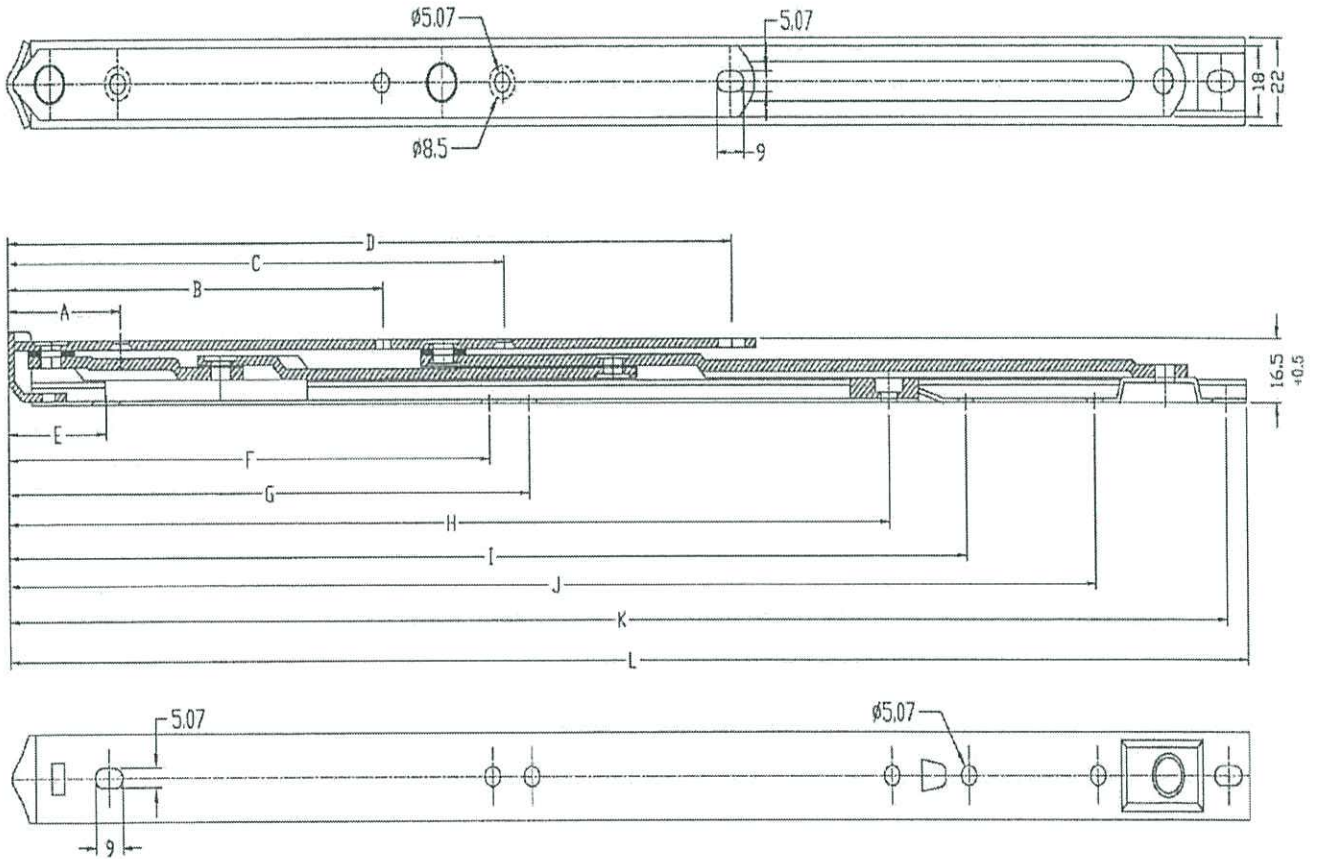

尺寸 MEASUREMENTS (mm)												
型號 Model No.	A	B	C	D	E	F	G	H	I	J	K	L
HHMS-N12	37	84	124	200	32	-	-	-	242	263	307	316
HHMS-N14	37	100	140	216	32	-	-	-	265	300	344	352
HHMS-N16	37	124	164	240	32	159	172	292.2	318	361	405	412
HHMS-N18	37	144	184	260	32	154.5	181.5	321.9	348	406	450	457

有測驗報告可提供
Test report available upon request

立興(楊氏)有限公司
香港葵涌 葵昌路26-38號
豪華工業大廈8字樓D座

立興楊氏實業(深圳)有限公司 電話 (852) 2412 2288 / 2423 8620 / 2412 2490 | 傳真 (852) 2489 2766
中國廣東深圳市 光明新區 玉塘街道 田寮社區田益一街10號 電郵 main@liphingyeungs.com.hk | 網址 sz-liphingyeungs.com

立興(楊氏)有限公司

LIP HING (YEUNG'S) COMPANY LIMITED

HHMS-N系列平開窗不銹鋼窗較

"HHMS-N" SERIES STAINLESS STEEL FRICTION HINGE FOR SIDE HUNG WINDOW

不銹鋼窗較安裝要點

TIPS FOR INSTALLING STAINLESS STEEL FRICTION HINGE

窗較所需空間要求

SPACE REQUIREMENT FOR INSTALLING FRICTION HINGE

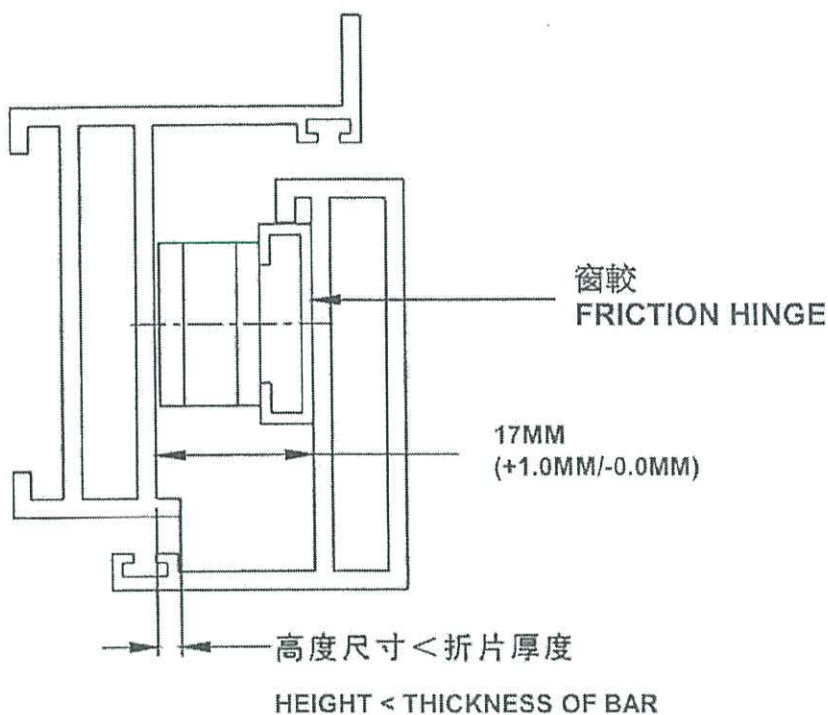

立興(楊氏)有限公司
香港葵涌 葵昌路26-38號
豪華工業大廈8字樓D座

立興楊氏實業(深圳)有限公司 電話 (852) 2412 2288 / 2423 8620 / 2412 2490 | 傳真 (852) 2489 2766
中國廣東深圳市 光明新區 玉塘街道 田寮社區 田益一街10號 電郵 main@liphingyeungs.com.hk | 網址 sz-liphingyeungs.com

立興(楊氏)有限公司

LIP HING (YEUNG'S) COMPANY LIMITED

HHMS-N系列平開窗不銹鋼窗較

"HHMS-N" SERIES STAINLESS STEEL FRICTION HINGE FOR SIDE HUNG WINDOW

不銹鋼窗較安裝要點

TIPS FOR INSTALLING STAINLESS STEEL FRICTION HINGE

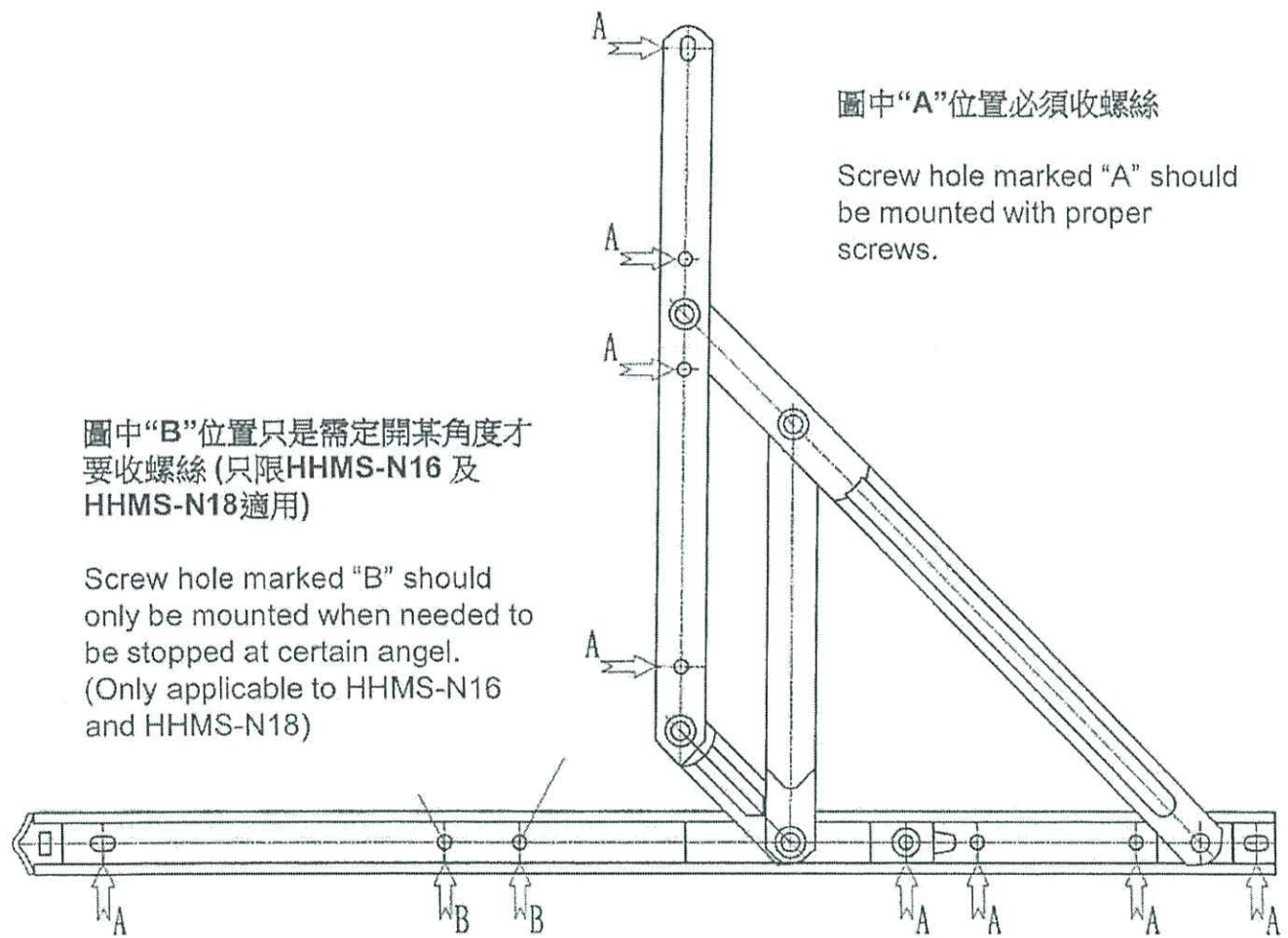

立興(楊氏)有限公司
香港葵涌 葵昌路26-38號
翠華工業大廈8字樓D座

立興楊氏實業(深圳)有限公司 電話 (852) 2412 2288 / 2423 8620 / 2412 2490 | 傳真 (852) 2489 2766
中國廣東深圳市 光明新區 玉塘街道 田寮社區 田益一街10號
電郵 main@liphingyeungs.com.hk | 網址 sz-liphingyeungs.com