

工程指示 / 要求簡箋 ENGINEER INSTRUCTIONS(E.I.)

工程指示編號:	EI- 6594	修改版本:	-
	HK- /		
工程編號:	J 853	工程名稱:	延坪道
收件人:	Maggie Lor	發件人:	Joe Chan
工程項目:	大樓各項目補玻璃	日期:	09/08/2023

<input checked="" type="checkbox"/> 原合約工程包	<input type="checkbox"/> 原合約工程加 / 減賬 QT-	<input type="checkbox"/> 新工程報價 QT-
--	--	------------------------------------

信件批核號碼/圖紙參考編號:	批核模具圖紙編號:
客戶指示附件:	管理內部批簽署:

<input type="checkbox"/> 初步鋁料 B.M.	<input type="checkbox"/> 加工拆圖, 然後生產	<input type="checkbox"/> 尺寸表
<input type="checkbox"/> 正式鋁料 B.M.	<input type="checkbox"/> 技術上資料 / 指示	<input type="checkbox"/> 報價
<input type="checkbox"/> 配件 B.M.	<input type="checkbox"/> 樣辦或貨品說明書	<input type="checkbox"/> 分判合約
<input type="checkbox"/> 其他:		

內容: 請依附件資料, 生產玻璃, 送地盤.
- 請分座包裝出貨.
- 按 BSEN 14179-1: 2016 標準熱浸.

完成上列要求日期: 25/8/2023 ASAP

國內

<input type="checkbox"/> 生產技術總監	<input type="checkbox"/> 連附件	<input type="checkbox"/> 技術部	<input type="checkbox"/> 連附件	<input type="checkbox"/> 生產部	<input type="checkbox"/> 連附件
<input type="checkbox"/> 採購部	<input type="checkbox"/> 連附件	<input type="checkbox"/> 生產統籌部	<input type="checkbox"/> 連附件	<input type="checkbox"/> 報關組	<input type="checkbox"/> 連附件
<input type="checkbox"/> 質檢部	<input type="checkbox"/> 連附件	<input type="checkbox"/> 會計部	<input type="checkbox"/> 連附件	<input type="checkbox"/> 機械設計部	<input type="checkbox"/> 連附件
<input type="checkbox"/> 香港辦	<input type="checkbox"/> 連附件	<input type="checkbox"/> 其他:			

香港

<input type="checkbox"/> 行政部	<input type="checkbox"/> 連附件	<input type="checkbox"/> 會計部	<input type="checkbox"/> 連附件	<input type="checkbox"/> 統籌部	<input type="checkbox"/> 連附件	<input type="checkbox"/> 工程部	<input type="checkbox"/> 連附件
<input type="checkbox"/> 採購部	<input type="checkbox"/> 連附件	<input type="checkbox"/> QS部	<input type="checkbox"/> 連附件	<input checked="" type="checkbox"/> 地盤管理	<input checked="" type="checkbox"/> 連附件	<input type="checkbox"/> 維修部	<input type="checkbox"/> 連附件

炳哥.

*發件人簽署:		*組別成員批核簽署:	
傳遞編號:		項目經理簽署:	

工程號:	J-853	計算:	JOE	日期:	2023.08.09	送呈:
地盤名稱:	香港廷坪路	核對:		日期:		副本:
項目類別:	各項目補玻璃	批准:		日期:		
BM編號:	A/C Code:	數量:	79	總計玻璃面積 (平方米):	122.025	

序號	修改標示	玻璃編號	使用座號	顏色與名稱	厚度(mm)	玻璃尺寸		數量	面積(平方米)		備註
						寬度(mm)	高度(mm)		單件	總面積	
1		GL01-AXX9 (T2-16F)	T2	GL01: 10mm FDNB0-54#2 HS GLASS +12mm Air + 10mm THK. CLEAR TEMPERED IGU SAMPLE NO.: D21031909	32.00	660	2464	1	1.626	1.626	FD
2		GL01-A05 (T2-W152L)				660	2464	1	1.626	1.626	1.626
3		GL01-AXX2 (T3-17B)	535			1247	2	0.667	1.334	1.334	
4		GL01-AXX5 (T3-26A-W21)	992			1890	1	1.875	1.875	1.875	
5		GL01-AXX6 (T3-26A-W21)	400			720	1	0.288	0.288	0.288	
6		GL01-AXX7 (T3-26A-W21)	610			1890	1	1.153	1.153	1.153	
7		GL01-AXX8 (T3-26A-W21)	400			1100	1	0.440	0.440	0.440	
8		GL01-W113R (T3-26A)	530			1930	1	1.023	1.023	1.023	
9		GL01-152R (T3-26A)	660			2410	1	1.591	1.591	1.591	
10		GL01-A02 (T5, 10F)	499			1217	1	0.607	0.607	0.607	
11		GL01-A07 (T5, 26F)	781			1267	1	0.990	0.990	0.990	
12		GL01-A12 (T5, 18F)	507			1117	1	0.566	0.566	0.566	
13		GL01-AX1 (T5, 16A)	916			2436	2	2.231	4.463	4.463	
14		GL01-W12 (T5-16F)	572			1217	1	0.696	0.696	0.696	
15		GL01-W13 (T5-16F)	658			1117	1	0.735	0.735	0.735	
16		GL01-W153R (T5-26B)	525			2465	1	1.294	1.294	1.294	FD
17		GL01-W152R (T5-26A)	660			2414	1	1.593	1.593	1.593	FD
18		GL01-W102R (T5-23A)	660			2262	1	1.493	1.493	1.493	FD
19		GL01-W171L (T5-23B)	610			2260	1	1.379	1.379	1.379	FD
20		GL01-AX3 (T6-12D)	640			1130	1	0.723	0.723	0.723	
21		GL01-A09 (T6-21D)	593			1117	1	0.662	0.662	0.662	
22		GL01-W152L (T6-25C)	660			2464	1	1.626	1.626	1.626	FD
23		GL01-W152L (T6-26C)	660			2464	1	1.626	1.626	1.626	FD
24		GL01-W102L (T6-17F)	660			2312	1	1.526	1.526	1.526	FD
25		GL01-W19 (T6-19A)	547			1329	1	0.727	0.727	0.727	
26		GL01-W05AR (T6-18F)	499	1267	1	0.632	0.632	0.632			
27		G2-50 (T6-17F)	1138	1426	1	1.623	1.623	1.623	幕牆窗		
28		GL01-AX4 (T7-25B)	610	2165	1	1.321	1.321	1.321			

工程號:	J-853	計算:	JOE	日期:	2023.08.09	送呈:
地盤名稱:	香港延坪路	核對:		日期:		副本:
項目類別:	各項目補玻璃	批准:		日期:		
B/M編號:	A/C Code:	數量:	79	總計玻璃面積 (平方米):	122.025	

序號	修改標示	玻璃編號	使用座號	顏色與名稱	厚度(mm)	玻璃尺寸		數量	面積(平方米)		備註
						寬度(mm)	高度(mm)		(塊)	單件	
29		PD1-W204 (T2)	T2	PD1: 10mm FDNB0-54#2 HS GLASS +12mm Air + 8mm THK. CLEAR TEMPERED IGTU	30.00	1376	2286	1	3,146	3,146	趟門玻璃
30		PD1-W255 (T2)				1218	2326	4	2,833	11,332	趟門玻璃
31		PD1-W255A (T2-5F)	T3	SAMPLE NO.: D21040670	30.00	1218	2326	2	2,833	5,666	趟門玻璃
32		PD1-W255A (T3-5F)				1212	2326	2	2,819	5,638	趟門玻璃
33		PD1-W204 (T3-18F)	T6	SAMPLE NO.: D21040670	30.00	1376.5	2286	1	3,147	3,147	趟門玻璃
34		PD1-W255 (T3)				1212	2326	4	2,819	11,276	趟門玻璃
35		PD1-W202 (T6-17F)	T7	SAMPLE NO.: D21031911	34.00	1414	2286	1	3,232	3,232	趟門玻璃
36		PD1-W203 (T6-20F)				911	2286	2	2,083	4,165	趟門玻璃
37		PD1-W204 (T6-20F)	T6	SAMPLE NO.: D21031911	34.00	911	2286	1	2,083	2,083	趟門玻璃
38		PD1-W272 (T7-23B)				1299	2396	2	3,112	6,225	趟門玻璃
39		GI-615A (T6-25D)	T7	SAMPLE NO.: D21031911	34.00	619	2287	1	1,416	1,416	幕牆玻璃
40		GI-601A (T6-25A)				1091	2287	1	2,495	2,495	幕牆玻璃
41		GI-614 (T6-17F)	T6	SAMPLE NO.: D21031911	34.00	1178	2137	1	2,517	2,517	幕牆玻璃
42		GI-613 (T6-17F)				1178	2137	1	2,517	2,517	幕牆玻璃
43		GI-3 (T7-CW4608)	T7	SAMPLE NO.: D21031911	34.00	781	657	1	0,513	0,513	幕牆玻璃
44		GI-617 (T7-CW4608)				1341	2137	1	2,866	2,866	幕牆玻璃
45		GI-609A (T7-25F)	T2	SAMPLE NO.: D21031911	34.00	1528	2287	1	3,495	3,495	幕牆玻璃
46		GL05-W05L (T2-26C)				499	1267	1	0,632	0,632	浴室窗玻璃
47		GL05-A11 (T5-18F)	T5	G5: 10mm Clear HS GLASS +12mm Air + 10mm THK. CLEAR TEMPERED w/ Acid Etched #3 IGTU	32.00	399	1267	1	0,506	0,506	浴室窗玻璃
48		GL05-A02 (T5)				499	1267	1	0,632	0,632	浴室窗玻璃
49		GL05-W05L (T5-16F)	T6	SAMPLE NO.: R20210909019	32.00	499	1267	1	0,632	0,632	浴室窗玻璃
50		GL05-A03 (T6-20C)				399	1267	1	0,506	0,506	浴室窗玻璃
51		GL05-A04 (T6-20C)	T6	SAMPLE NO.: R20210909019	32.00	499	1267	1	0,632	0,632	浴室窗玻璃
52		GL05-A04 (T6-18C)				499	1267	1	0,632	0,632	浴室窗玻璃
53		GL05-A01 (T6-21A)	T6	SAMPLE NO.: R20210909019	32.00	349	1267	1	0,442	0,442	浴室窗玻璃
54		GL05-W04R (T6-17F)				399	1267	1	0,506	0,506	浴室窗玻璃
55		GL05-W11 (T6-17F)	T6	SAMPLE NO.: R20210909019	32.00	349	1267	1	0,442	0,442	浴室窗玻璃
56		GL3-12 (T5, 11C)				106	922	1	0,098	0,098	欄河玻璃
57		T5-BA-G2-X1 (T5-C)	T6	G3: 12mm THK. CLEAR TEMPERED GLASS +1.52 PVB INTERLAYER +12mm THK. CLEAR TEMPERED (LAMINATE GLASS)	25.52	1972	922	5	1,818	9,091	欄河玻璃, 補註T5 C, 11F-16F
58		T7-BA-G2-05				1868	922	2	1,722	3,445	欄河玻璃
59		T7-BA-G2-06	T6	G3: 12mm THK. CLEAR TEMPERED GLASS +1.52 PVB INTERLAYER +12mm THK. CLEAR TEMPERED (LAMINATE GLASS)	25.52	1876	922	1	1,730	1,730	欄河玻璃
60		T7-BA-G2-07				2201	922	3	2,029	6,088	欄河玻璃
						總計:	79		122.025		

加工注意事項:

- 1) 本表中所有玻璃對角線尺寸偏差要求不超過正負2mm.
- 2) 本表中所有玻璃要求粗磨邊處理並倒棱角.
- 3) 本表中玻璃要求粗磨邊處理並倒棱角, 欄河玻璃頂底要精磨邊, 而所有玻璃之入爐方向需保持一致.
- 4) 本表中不同種類玻璃參照玻璃加工圖加工.
- 5) 本表中所有強化玻璃均需HEAT SOAK TEST.
- 6) 本表中所有玻璃均需注明室內外面及其玻璃編號, 以便識別.

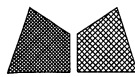

美特鋁質有限公司
MIDI Aluminium Fabricator Ltd.

類別		物料號		
制圖	AN	2022/12/12	圖號	GL01
修改		復核	數量	-
日期		批准	單件重量 (KG)	-

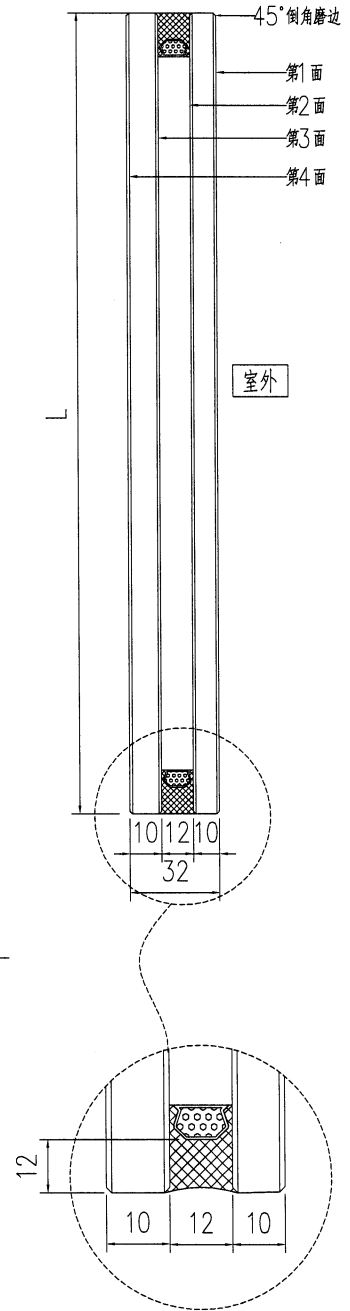
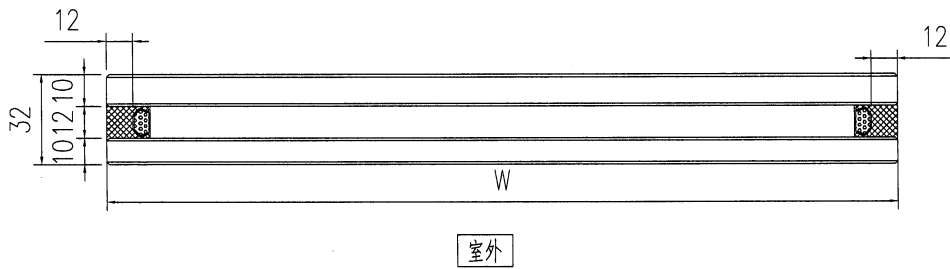
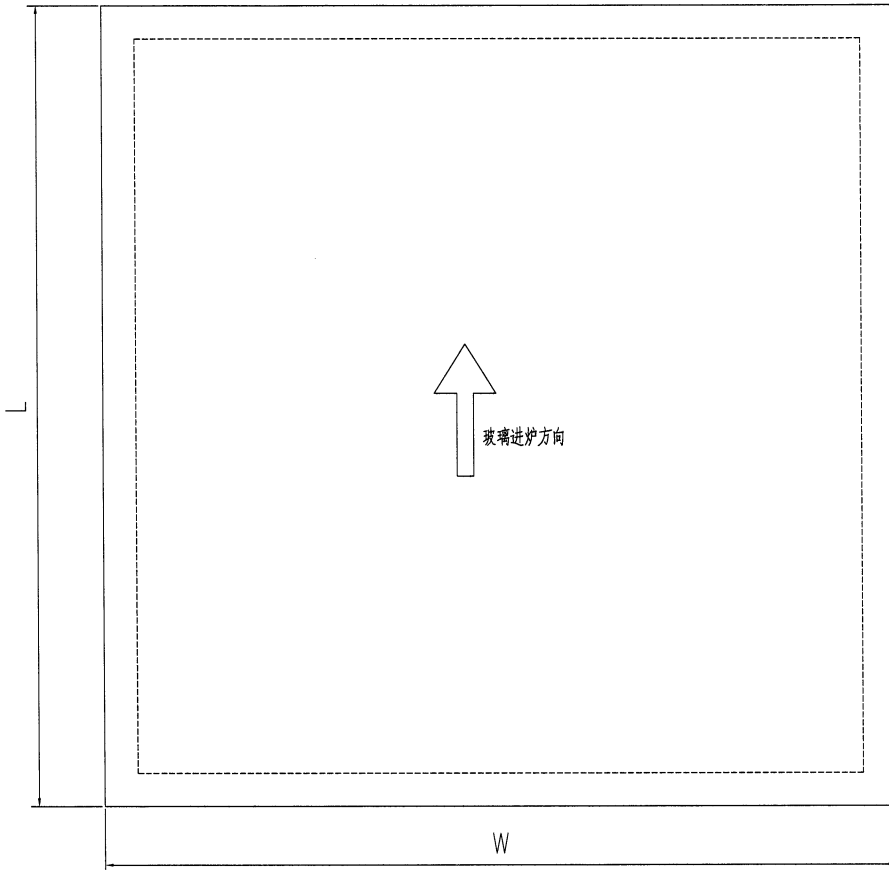

技术说明:

1. 玻璃为:G1:10mm THK. HEAT STRENGTHENED GLASS + 12mm AIR SPACE + 10mm THK CLEAR TEMPERED GLASS (IGU)
2. 色号为:色号 FDNB0-54#2, Low-e膜在第 2 面
3. 中空铝隔条, 两面涂丁基胶涂抹均匀, 内层为铝框本色, 玻璃四周1x45°机磨边
4. 玻璃密封胶采用:聚硫胶, 胶深 符合相应规范要求
5. 中空玻璃应符合《中空玻璃》GB1194-2002 国家标准, 并按《玻璃幕墙工程质量检验标准》JGJ/T139-2001 进行质量检验;
6. 玻璃出厂前必须粘好相应编号及内外标签, 玻璃单边长度超过2m, 所有钢化玻璃需要热处理。
7. 玻璃钢化波纹方向平行分布; 图中标注尺寸单位为mm, 进炉方向与滚轮垂直;

工程號	J853	地盤	香港延坪道 GLASS WALL	附件	
名稱	玻璃加工图		採用		
材料	G1:10mm THK. HEAT STRENGTHENED GLASS + 12mm AIR SPACE - 10mm THK CLEAR TEMPERED GLASS (IGU)		地盤		
顏色	-		工廠		

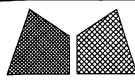

美特鋁質有限公司
MIDI Aluminium Fabricator Ltd.

類別		物料號		
制圖	AN	2022/12/12	圖號	G1
修改			數量	-
日期			單件重量 (KG)	-
			復核	-
			批准	-

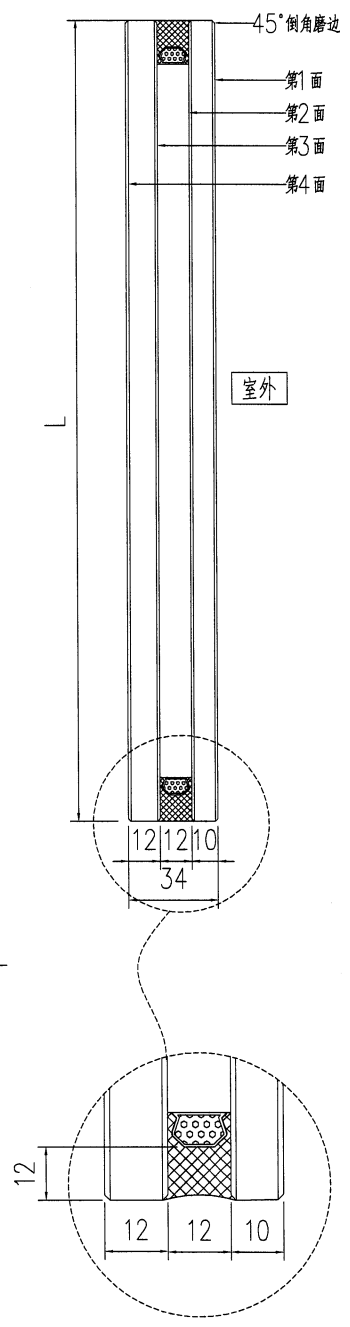
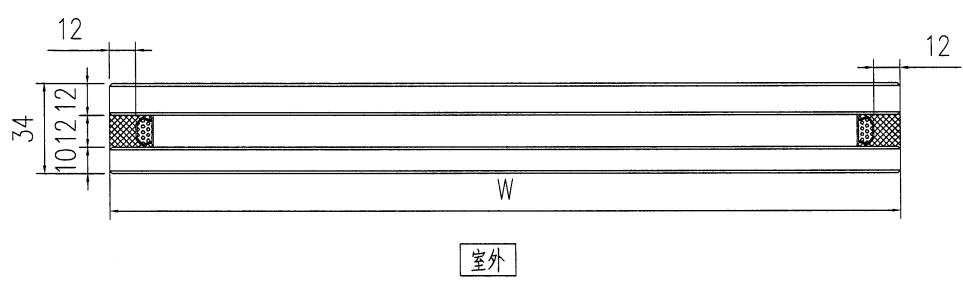
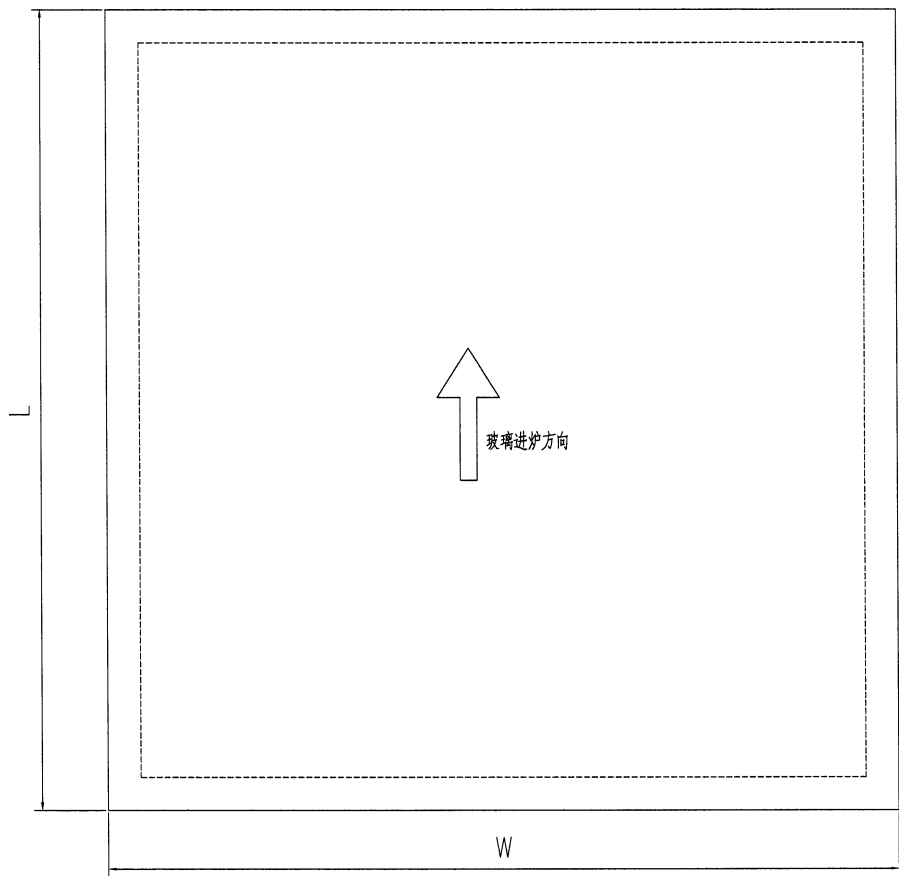

- 技术说明:
1. 玻璃为G1:10mm THK. HEAT STRENGTHENED GLASS + 12mm AIR SPACE + 12mm THK CLEAR TEMPERED GLASS (IGU)GLASS (IGU)
 2. 色号为:色号, Low-e膜在第 2 面
 3. 中空铝隔条, 两面涂丁基胶涂抹均匀, 内层为铝框本色, 玻璃四周1x45°机磨边
 4. 玻璃密封胶采用:聚硫胶, 胶深 符合相应规范要求
 5. 中空玻璃应符合《中空玻璃》GB1194-2002 国家标准, 并按《玻璃幕墙工程检验标准》JGJ/T139-2001 进行质量检验;
 6. 玻璃出厂前必须粘好相应编号及内外标签, 玻璃单边长度超过2m, 所有全钢化玻璃需要热浸处理
 7. 玻璃钢化波纹方向平行分布; 图中标注尺寸单位为mm, 进炉方向与滚轮垂直;

工程號	J853	地盤	香港延坪道 GLASS WALL	附 件	
名稱	玻璃加工图	採	用		
材料	G1:10mm THK. HEAT STRENGTHENED GLASS + 12mm AIR SPACE + 12mm THK CLEAR TEMPERED GLASS (IGU)GLASS (IGU)	地盤			
顏色	-	工廠			

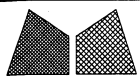

美特鋁質有限公司
MIDI Aluminium Fabricator Ltd.

類別		物料號		
制圖	AN	2022/12/12	圖號	G3
修改			數量	-
日期			單件重量 (KG)	-
			復核	-
			批准	-

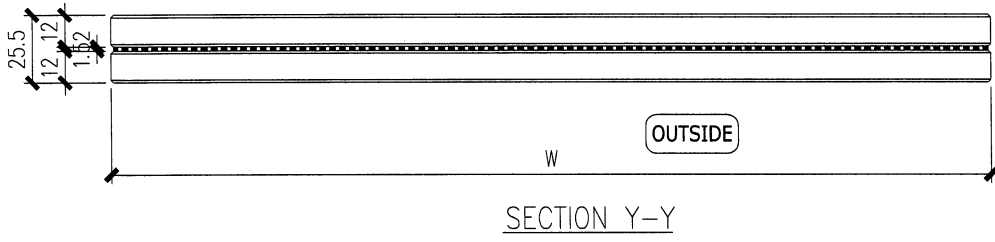
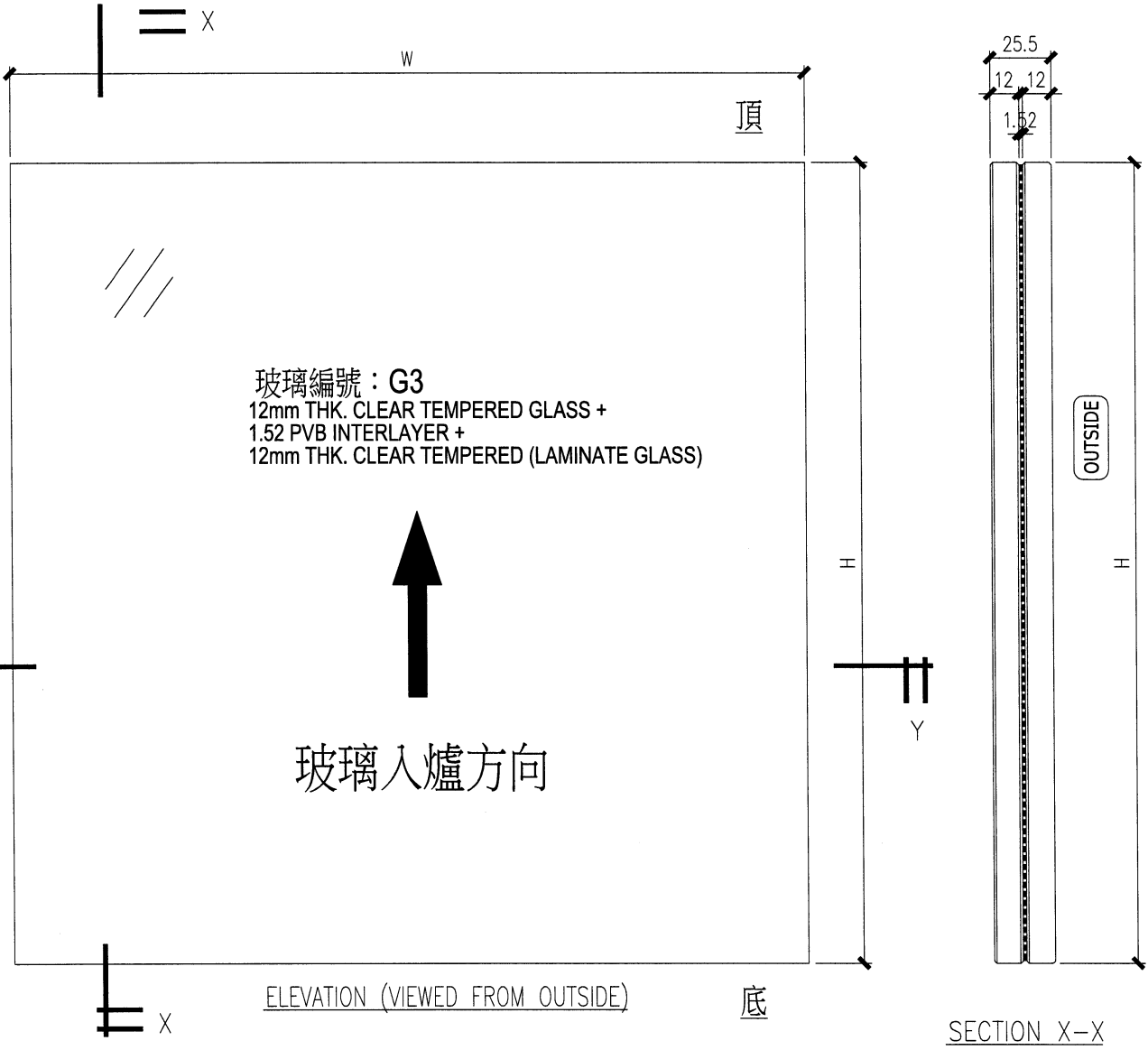

工程號	J853	地盤	香港延坪道 GLASS WALL	附件	
名稱	玻璃加工圖	採用			
材料	G3-12mm THK. CLEAR TEMPERED - 1.52mm PVB + 12mm THK. CLEAR TEMPERED (LAMINATED GLASS)	地盤			
顏色	-	工廠			

類別		物料號		
制圖	AN	2022/12/12	圖號	G5
修改		復核	數量	-
日期		批准	單件重量 (KG)	-

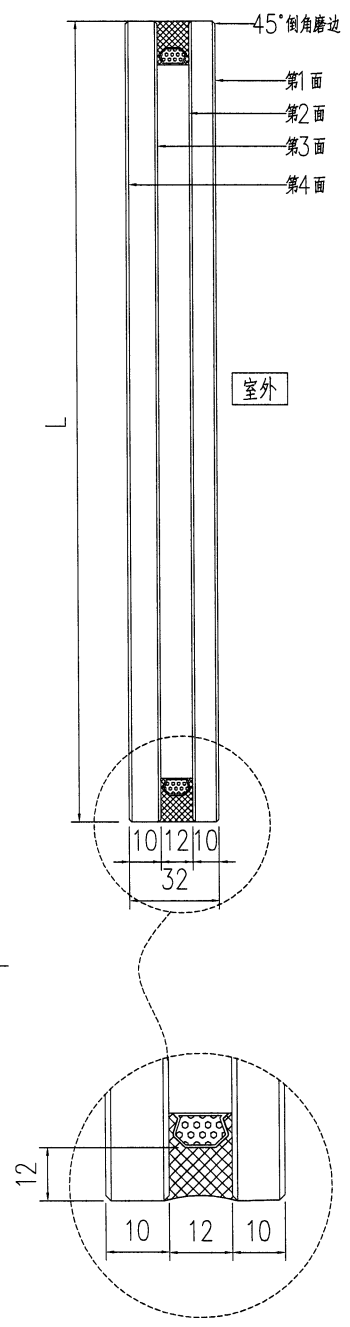
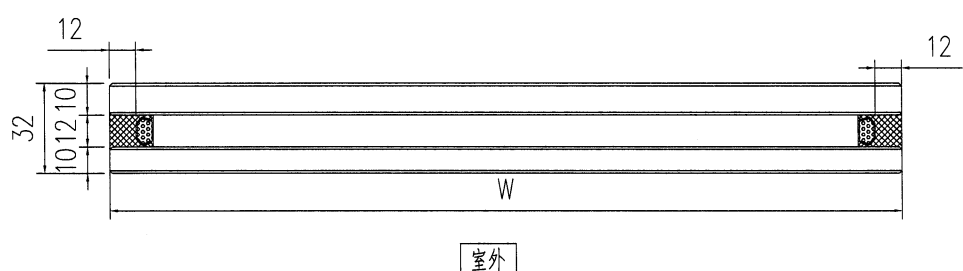
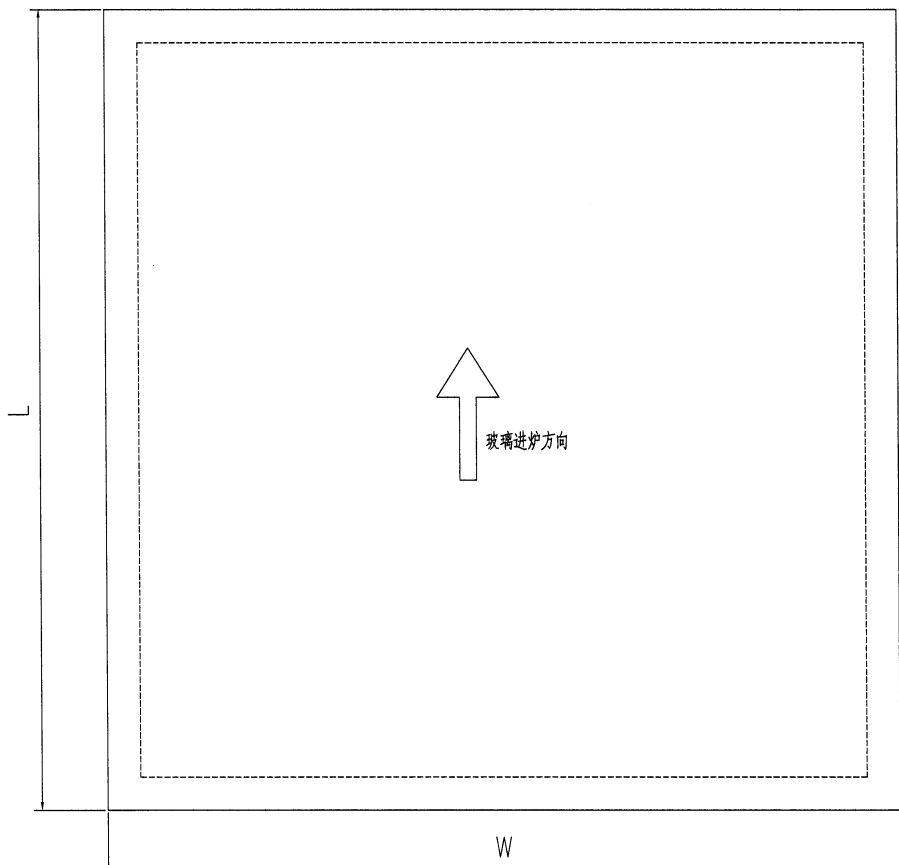

技术说明:

1. 玻璃为G1:10mm THK. CLEAR HEAT STRENGTHENED GLASS + 12mm AIR SPACE + 10mm THK CLEAR TEMPERED GLASS w/ Acid Etched #3 (IGU)
2. 色号为:色号, Low-e膜在第 2 面
3. 中空铝隔条, 两面涂丁基胶涂抹均匀, 内层为铝框本色, 玻璃四周1x45°机磨边
4. 玻璃密封胶采用:聚硫胶, 胶深 符合相应规范要求
5. 中空玻璃应符合《中空玻璃》GB1194-2002 国家标准, 并按《玻璃幕墙工程质量检验标准》JGJ/T139-2001 进行质量检验;
6. 玻璃出厂前必须粘好相应编号及内外标签, 玻璃单边长度超过2m, 所有全钢化玻璃需要热浸处理
7. 玻璃钢化纹路方向平行分布; 图中标注尺寸单位为mm, 进炉方向与滚轮垂直;

工程號	J853	地盤	香港延坪道 GLASS WALL	附 件	
名稱	玻璃加工图	採	用		
材料	G6 G1 10mm THK CLEAR HEAT STRENGTHENED GLASS + 12mm AIR SPACE + 10mm THK CLEAR TEMPERED GLASS w/ Acid Etched #3 (IGU)	地盤			
顏色	-	工廠			

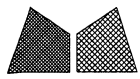

美特鋁質有限公司
MIDI Aluminium Fabricator Ltd.

類別		物料號		
制圖	AN	2022/12/12	圖號	PD1
修改			數量	-
日期			單件重量 (KG)	-
			復核	-
			批准	-

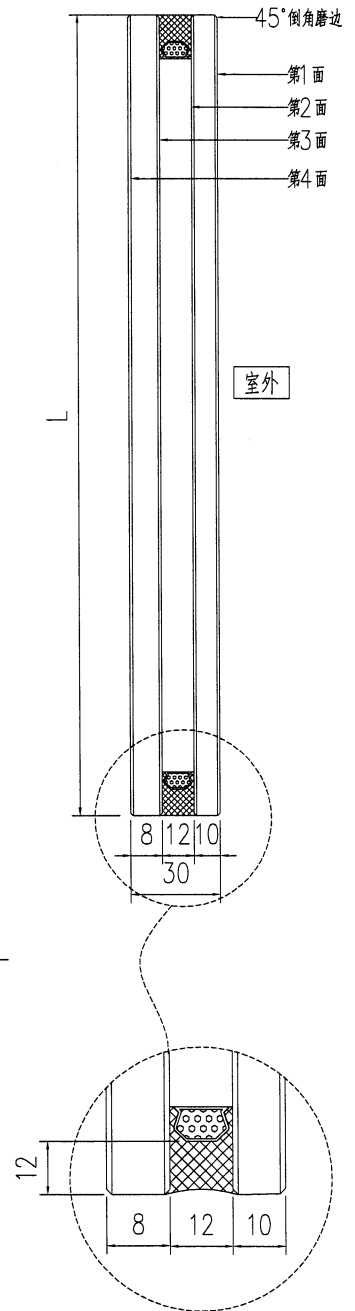
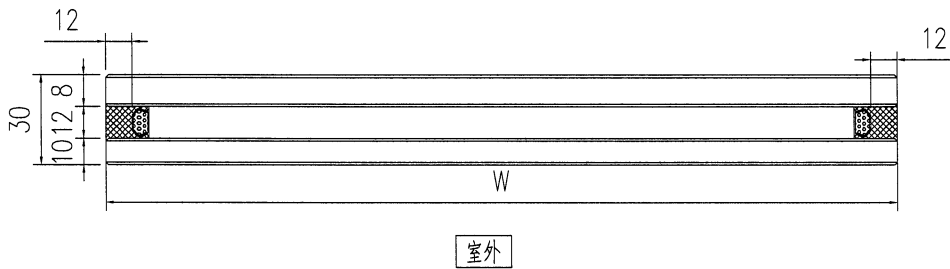
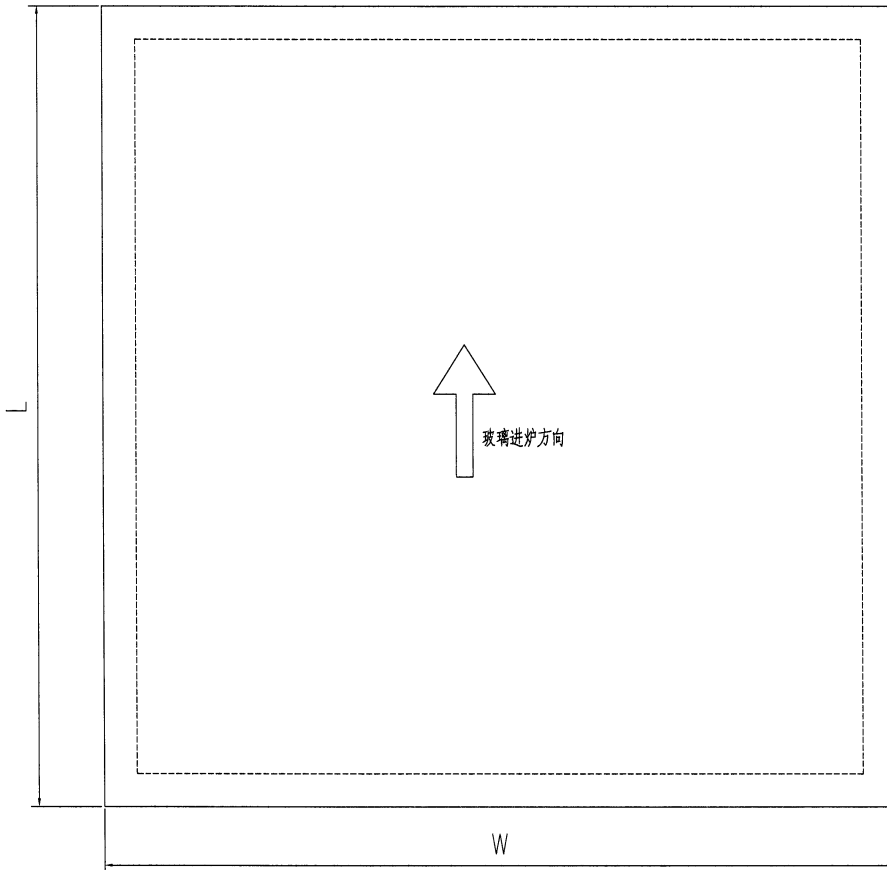

技术说明:

1. 玻璃为G1:10mm THK. HEAT STRENGTHENED GLASS + 12mm AIR SPACE + 12mm THK CLEAR TEMPERED GLASS (IGU)GLASS (IGU)
2. 色号为:色号 FDNB0-54#2, Low-e膜在第 2 面
3. 中空铝隔条, 两面涂丁基胶涂抹均匀, 内层为铝框本色, 玻璃四周1x45°机磨边
4. 玻璃密封胶采用:聚硫胶, 胶深 符合相应规范要求
5. 中空玻璃应符合《中空玻璃》GB1194-2002 国家标准, 并按《玻璃幕墙工程质量检验标准》JGJ/T139-2001 进行质量检验;
6. 玻璃出厂前必须粘好相应编号及内外标签, 玻璃单边长度超过2m, 所有钢化玻璃需要热浸处理
7. 玻璃钢化波纹方向平行分布; 图中标注尺寸单位为mm, 进炉方向与滚轮垂直;

工程號	J853	地盤	香港延坪道 GLASS WALL	附 件	
名稱	玻璃加工图	採	用		-
材料	PD1(10mm THK. HEAT STRENGTHENED GLASS - 12mm AIR SPACE + 10mm THK CLEAR TEMPERED GLASS (IGU))	地盤			
顏色	-	工廠			

5 AUG 2023

RECEIVED

美特鋁質有限公司
MIDI ALUMINIUM FABRICATOR LTD

IMPROVE QUALITY REQUEST 提高優質要求

DATE 發出日期: 4-6-2023	IQR No 編號: RFO22733	PR No 編號:
JOB No. 項目編號: J853	WORK PLACE 地點: 3號車道 84	ATTACHMENT 附件: Y 有 / N 無
PROBLEM RAISED BY 問題源於: <input type="checkbox"/> INTERNAL 內部 <input type="checkbox"/> OPERATION 製程 <input type="checkbox"/> VENDOR 供應商 <input type="checkbox"/> OTHER 其他		
TYPE OF REQUEST 要求之類別: <input type="checkbox"/> IMPROVE QUALITY 提高質量 <input type="checkbox"/> REFILL MATERIAL REQUEST 補料要求		
PRIORITY 急切性: <input type="checkbox"/> ACTIONS AFTER DECISION HAS MADE 決定後才行動 <input type="checkbox"/> URGENT 緊急		

DESCRIPTION OF IMPROVEMENT AREA / ITEMS OF REFILL MATERIAL 改善地方的說明 / 補料項目		
E/5600 T5 10A G601-A02	499X1217	E/5601 T6 21A 210
T5 20P G601-A7 W09	391X1267	T6 20C 200 G601-A03
T5 18F G601-A11 W04L	395X1267	T6 20C 200 G601-A04
T5 G601-A12 W13	507X1117	T6 19C 200 G601-A06
T5 G601-A02 W08L	499X1267	E/481476 T6D G1-615A CW4608
T5 16A	916X2436 219	T6 26A G1-601A CW4601
T5 11C G63-12	106X922 柱河	E/5602 T7 28B UPP9
E/5699 T3 17B	535X1267 219	E/4867 T7 G1-3 CW4608
E/5601 T6 12D 主細粉	640X1150	T7 G1-617 CW4608
T6 21D 磨房	593X1117	

POSITION 發件人職位: PM	NAME 發件人姓名: 葉煥榮	REQUEST COMPLETE DATE 要求完成日期: 15-8-2023
--------------------	-----------------	---

ROOT CAUSE OF PROBLEM 出現問題之原因 (WHEN MATERIAL IS NEED TO REFILL, FILLED IN BY ISSUER 如須補料, 由發件人填寫)

如盤損及被磨及人為被破壞

Site memo J853-030-2023

CLAIM FOR EXTRA COST 額外成本索償: Y 有 / N 無	RESPONSIBLE BY 責任誰屬:
--	----------------------

FOLLOW UP BY 由誰跟進: <input type="checkbox"/> PLANNING 統籌部 <input type="checkbox"/> PUR-DEPT 採購部 <input type="checkbox"/> QA OFFICER 品質檢驗員 <input type="checkbox"/> OTHER 其他
--

PRIORITY 項目之急切性: (FILLED IN BY DEPT HEAD 由部門主管填寫)	DEPT HEAD APPROVAL 部門主管確認	DATE 日期
<input type="checkbox"/> CAN BE IMPROVE NOW 可現在進行改善方案	GM APPROVAL 總經理確認	DATE 日期
<input type="checkbox"/> ACTIONS AFTER DECISION HAS MADE BY COMPANY 由公司開會決定後才行動		

REPORT 報告 (FILLED IN BY QA OFFICER 由品質檢驗員填寫)

RESULT OF INVESTIGATE 調查結果		

MANAGING DIRECTOR 行政總裁	DATE 日期
GENERAL MANAGER 總經理	DATE 日期

21 JUL 2023

RECEIVED

美特鋁質有限公司
MIDI ALUMINIUM FABRICATOR LTD

IMPROVE QUALITY REQUEST 提高優質要求

DATE 發出日期: 22-7-2023	JGR No 編號: RFL 22678	PR No 編號:
JOB No. 項目編號: 7853	WORK PLACE 地點: 22 東橋 9 樓	ATTACHMENT 附件: Y 有 / N 無
PROBLEM RAISED BY 問題源於: <input type="checkbox"/> INTERNAL 內部 <input type="checkbox"/> OPERATION 製程 <input type="checkbox"/> VENDOR 供應商 <input type="checkbox"/> OTHER 其他		
TYPE OF REQUEST 要求之類別: <input type="checkbox"/> IMPROVE QUALITY 提高質量 <input type="checkbox"/> REFILL MATERIAL REQUEST 補料要求		
PRIORITY 急切性: <input type="checkbox"/> ACTIONS AFTER DECISION HAS MADE 決定後才行動 <input type="checkbox"/> URGENT 緊急		

DESCRIPTION OF IMPROVEMENT AREA / ITEMS OF REFILL MATERIAL 改善地方的說明 / 補料項目

補 E/5590A. 6L01-A05/W152L. 660X2464 11件
 E/5616A. W204-GL01 1376X2286. 11件
 E/6059. T7. BA-92-05. 922X1868 31件
 T7 BA-92-06 922X1876 11件
 T7 BA-92-07 922X2201 11件

POSITION 發件人職位: PM	NAME 發件人姓名: 梁煥章	REQUEST COMPLETE DATE 要求完成日期: 30-7-2023
--------------------	-----------------	---

ROOT CAUSE OF PROBLEM 出現問題之原因 (WHEN MATERIAL IS NEED TO REFILL, FILLED IN BY ISSUER 如須補料, 由發件人填寫)

損傷玻璃

CLAIM FOR EXTRA COST 額外成本索償: Y 有 / N 無	RESPONSIBLE BY 責任歸屬:
--	----------------------

FOLLOW UP BY 由誰跟進: PLANNING 統籌部 PUR DEPT 採購部 QA OFFICER 品質檢驗員 OTHER 其他

PRIORITY 項目之急切性: (FILLED IN BY DEPT HEAD 由部門主管填寫)	DEPT HEAD APPROVAL 部門主管確認	DATE 日期
<input type="checkbox"/> CAN BE IMPROVE NOW 可現在進行改善方案	GM APPROVAL 總經理確認	DATE 日期
<input type="checkbox"/> ACTIONS AFTER DECISION HAS MADE BY COMPANY 由公司開會決定後才行動		

REPORT 報告 (FILLED IN BY QA OFFICER 由品質檢驗員填寫)

RESULT OF INVESTIGATE 調查結果

QA OFFICER 品質檢驗員	DATE 日期	APPROVED BY 部門經理簽名	DATE 日期
------------------	---------	--------------------	---------

PREVENTIVE ACTION TAKEN 預防方案

COMMANDER	MANAGING DIRECTOR 行政總裁	DATE 日期
COMMANDER	GENERAL MANAGER 總經理	DATE 日期

	美特鋁質有限公司 MIDI ALUMINIUM FABRICATOR LTD
---	---

IMPROVE QUALITY REQUEST 提高優質要求

DATE 發出日期: 21-7-2021	ICR No 編號: RFC 22679	PR No 編號:
JOB No. 項目編號: 1853	WORK PLACE 地點: 3樓車房	ATTACHMENT 附件: Y 有 / N 無

PROBLEM RAISED BY 問題源於: INTERNAL 內部 OPERATION 製程 VENDOR 供應商 OTHER 其他

TYPE OF REQUEST 要求之類別: IMPROVE QUALITY 提高質量 REFILL MATERIAL REQUEST 補料要求

PRIORITY 急切性: ACTIONS AFTER DECISION HAS MADE 決定後才行動 URGENT 緊急

DESCRIPTION OF IMPROVEMENT AREA / ITEMS OF REFILL MATERIAL 改善地方的說明 / 補料項目
 神各座 FD 門及翅門已修正後之玻璃
 玻璃尺寸如附表

POSITION 發件人職位: PM	NAME 發件人姓名: 蔡文輝	REQUEST COMPLETE DATE 要求完成日期: 30-7-2023
--------------------	-----------------	---

ROOT CAUSE OF PROBLEM 出現問題之原因 (WHEN MATERIAL IS NEED TO REFILL, FILLED IN BY ISSUER 如玻璃料, 由發件人填寫)
 現場修正 FD 門及翅門已玻璃尺寸

CLAIM FOR EXTRA COST 額外成本索償: Y 有 / N 無	RESPONSIBLE BY 責任範圍:
--	----------------------

FOLLOW UP BY 由誰跟進: PLANNING 統籌部 PUR DEPT 採購部 QA OFFICER 品質檢察員 OTHER 其他

PRIORITY 項目之急切性: (FILLED IN BY DEPT HEAD 由部門主管填寫)	DEPT HEAD APPROVAL 部門主管確認	DATE 日期
<input type="checkbox"/> CAN BE IMPROVE NOW 可現在進行改善方案	GM APPROVAL 總經理確認	DATE 日期
<input type="checkbox"/> ACTIONS AFTER DECISION HAS MADE BY COMPANY 由公司開會決定後才行動		

REPORT 報告 (FILLED IN BY QA OFFICER 由品質檢察員填寫)

RESULT OF INVESTIGATE 調查結果

QA OFFICER 品質檢察員	DATE 日期	APPROVED BY 部門經理簽核	DATE 日期
------------------	---------	--------------------	---------

PREVENTIVE ACTION TAKEN 預防方案

COMMAND 批示	MANAGING DIRECTOR 行政總裁	DATE 日期
COMMAND 批示	GENERAL MANAGER 總經理	DATE 日期

21 JUL 2023

RECEIVED

美特鋁質有限公司
MIDI ALUMINIUM FABRICATOR LTD

IMPROVE QUALITY REQUEST 提高優質要求

附件(1)

DATE 發出日期: 21-7-2023	IQR No 編號: REC 22680	PR No 編號:
JOB No. 項目編號: J853	WORK PLACE 地點: 3E 平道 8 號	ATTACHMENT 附件: Y 有 / N 無
PROBLEM RAISED BY 問題源於: <input type="checkbox"/> INTERNAL 內部 <input type="checkbox"/> OPERATION 製程 <input type="checkbox"/> VENDOR 供應商 <input type="checkbox"/> OTHER 其他		
TYPE OF REQUEST 要求之類別: <input type="checkbox"/> IMPROVE QUALITY 提高質量 <input type="checkbox"/> REFILL MATERIAL REQUEST 補料要求		
PRIORITY 急切性: <input type="checkbox"/> ACTIONS AFTER DECISION HAS MAKED 決定後才行動 <input type="checkbox"/> URGENT 緊急		
DESCRIPTION OF IMPROVEMENT AREA / ITEMS OF REFILL MATERIAL 改善地方的說明 / 補料項目 神化盤邊破面之玻璃共14件 如附件		

POSITION 發件人職位: PM	NAME 發件人姓名: 蔡炳發	REQUEST COMPLETE DATE 要求完成日期: 30-7-2023
--------------------	-----------------	---

ROOT CAUSE OF PROBLEM 出現問題之原因 (WHEN MATERIAL IS NEED TO REFILL, FILLED IN BY ISSUER 如須補料, 由發件人填寫)

地盤擺放在構面之玻璃邊破面
地盤 site memo J853-027-2023

CLAIM FOR EXTRA COST 額外成本索償: Y 有 / N 無	RESPONSIBLE BY 責任誰屬:
--	----------------------

FOLLOW UP BY 由誰跟進: PLANNING 統籌部 PUR-DEPT 採購部 QA OFFICER 品質檢察員 OTHER 其他

PRIORITY 項目之急切性: (FILLED IN BY DEPT HEAD 由部門主管填寫)	DEPT HEAD APPROVAL 部門主管確認	DATE 日期
<input type="checkbox"/> CAN BE IMPROVE NOW 可現在進行改善方案	GM APPROVAL 總經理確認	DATE 日期
<input type="checkbox"/> ACTIONS AFTER DECISION HAS MAKED BY COMPANY 由公司開會決定後才行動		

REPORT 報告 (FILLED IN BY QA OFFICER 由品質檢察員填寫)

RESULT OF INVESTIGATE 調查結果

QA OFFICER 品質檢察員	DATE 日期	APPROVED BY 部門副理簽核	DATE 日期
------------------	---------	--------------------	---------

PREVENTIVE ACTION TAKEN 預防方案

MANAGING DIRECTOR 行政總裁	DATE 日期
GENERAL MANAGER 總經理	DATE 日期

RECEIVED



美特鋁質有限公司
MIDI ALUMINIUM FABRICATOR LTD

IMPROVE QUALITY REQUEST 提高優質要求

DATE 發出日期: 29-7-2023 IQR No 編號: RQC 22101 PR No 編號:

JOB No. 項目編號: JRC3 WORK PLACE 地點: 7樓車房 9號 ATTACHMENT 附件: Y 有 / N 無

PROBLEM RAISED BY 問題屬於: INTERNAL 內部 OPERATION 製程 VENDOR 供應商 OTHER 其他

TYPE OF REQUEST 要求之類別: IMPROVE QUALITY 提高質量 REFILL MATERIAL REQUEST 補料要求

PRIORITY 急切性: ACTIONS AFTER DECISION HAS MADE 決定後才行動 URGENT 緊急

DESCRIPTION OF IMPROVEMENT AREA / ITEMS OF REFILL MATERIAL 改善地方的說明 / 補料項目

補 E/5598 T2. 16F 9601-A 1. W 660X 2764 (1件)

E/4514. 5D-CW-4606/6 91-614. W 1178X H 2137. T6 17F

E/4516. 5D-CW-4606/6 91-613. W 1178X H 2137. T6 17F

E/4514. 5D-CW-4606/6 92-50. W 1138X H 1426. T6 17F (C) 平紋布.

POSITION 發件人職位: PM

NAME 發件人姓名: 黎煥榮

REQUEST COMPLETE DATE 要求完成日期: 16-8-2023

ROOT CAUSE OF PROBLEM 出現問題之原因 (WHEN MATERIAL IS NEED TO REFILL, FILLED IN BY ISSUER 如須補料, 由發件人填寫)

地盤損壞. 1份. 地盤 site memo no. JB53-028-2023.

CLAIM FOR EXTRA COST 額外成本索償: Y 有 / N 無

RESPONSIBLE BY 責任誰屬:

FOLLOW UP BY 由誰跟進: PLANNING 統籌部 PUR DEPT 採購部 QA OFFICER 品質檢察員 OTHER 其他

PRIORITY 項目之急切性: (FILLED IN BY DEPT HEAD 由部門主管填寫)

DEPT HEAD APPROVAL 部門主管確認

DATE 日期

CAN BE IMPROVE NOW 可現在進行改善方案
 ACTIONS AFTER DECISION HAS MADE BY COMPANY 由公司開會決定後才行動

GM APPROVAL 總經理確認

DATE 日期

REPORT 報告 (FILLED IN BY QA OFFICER 由品質檢察員填寫)

RESULT OF INVESTIGATE 調查結果

QA OFFICER 品質檢察員

DATE 日期

APPROVED BY 部門經理確認

DATE 日期

PREVENTIVE ACTION TAKEN 預防方案

COMMAND 意見

MANAGING DIRECTOR 總經理

DATE 日期

COMMAND 意見

GENERAL MANAGER 總經理

DATE 日期

31 JUL 2023

美特鋁質有限公司
MIDI ALUMINIUM FABRICATOR LTD

IMPROVE QUALITY REQUEST 提高優質要求

DATE 發出日期: 31.2.2023 IQR No. 編號: REC 22702 PR No. 編號:
 JOB No. 項目編號: T853 WORK PLACE 地點: 12年舊廠 ATTACHMENT 附件: Y 有 / N 無
 PROBLEM RAISED BY 問題類別: INTERNAL 內部 OPERATION 製程 VENDOR 供應商 OTHER 其他
 TYPE OF REQUEST 要求之類別: IMPROVE QUALITY 提高質量 REFILL MATERIAL REQUEST 補料要求
 PRIORITY 急切性: ACTIONS AFTER DECISION HAS MADE 決定後才行動 URGENT 緊急

DESCRIPTION OF IMPROVEMENT AREA / ITEMS OF REFILL MATERIAL 改善地方的說明 / 補料項目
 ① 補 E/5616 T2-W25-GL01 1218X2326 X 419
 T3-W25-GL01 1212X2326 X 419 EOP
 ② 補 E/4647 T7 25P 61-609A/SD-CW4603 1528X2287 19 專精
 site memo J853-029-2023

POSITION 發件人職位: PM NAME 發件人姓名: 蔡炳發 REQUEST COMPLETE DATE 要求完成日期:

ROOT CAUSE OF PROBLEM 出現問題之原因 (WHEN MATERIAL IS NEED TO REFILL, FILLED IN BY ISSUER 如須補料, 由發件人填寫)
 ① 修正權後玻璃 RT
 ② 地盤遭破壞玻璃 site memo J853-029-2023

CLAIM FOR EXTRA COST 額外成本索償: Y 有 / N 無 RESPONSIBLE BY 責任誰屬:

FOLLOW UP BY 由誰跟進: PLANNING 統籌部 PUR DEPT 採購部 QA OFFICER 品質檢驗員 OTHER 其他
 PRIORITY 項目之急切性: (FILLED IN BY DEPT HEAD 由部門主管填寫) DEPT HEAD APPROVAL 部門主管確認 DATE 日期
 CAN BE IMPROVE NOW 可現在進行改善方案
 ACTIONS AFTER DECISION HAS MADE BY COMPANY 由公司開會決定後才行動
 GM APPROVAL 總經理確認 DATE 日期

REPORT 報告 (FILLED IN BY QA OFFICER 由品質檢驗員填寫)

RESULT OF INVESTIGATE 調查結果

QA OFFICER 品質檢驗員 DATE 日期 APPROVED BY 部門經理簽名 DATE 日期
 PREVENTIVE ACTION TAKEN 預防方案

COMMAND 意見 MANAGING DIRECTOR 行政總裁 DATE 日期
 COMMAND 意見 GENERAL MANAGER 總經理 DATE 日期