

工程指示 / 要求簡箋 ENGINEER INSTRUCTIONS (E.I.)

工程指示編號:	EI- 6270	修改版本:	-
	HK-1212		
工程編號:	J 853	工程名稱:	延坪道
收件人:	生統	發件人:	Joe Chan
工程項目:	平台 Glass Wall 地盤 用水切鋁板生產.	日期:	30/05/2023

<input checked="" type="checkbox"/> 原合約工程包	<input type="checkbox"/> 原合約工程加 / 減脹 QT-	<input type="checkbox"/> 新工程報價 QT-
--	--	------------------------------------

信件批核號碼/圖紙參考編號:	批核模具圖紙編號:
客戶指示附件:	管理內部批簽署:

<input type="checkbox"/> 初步鋁料 B.M.	<input type="checkbox"/> 加工拆圖, 然後生產	<input type="checkbox"/> 尺寸表
<input type="checkbox"/> 正式鋁料 B.M.	<input type="checkbox"/> 技術上資料/指示	<input type="checkbox"/> 報價
<input type="checkbox"/> 配件 B.M.	<input type="checkbox"/> 樣辦或貨品說明書	<input type="checkbox"/> 分判合約
<input checked="" type="checkbox"/> 其他: 水切割鋁板.		

內容: 請依附件資料, 生產水切鋁板, 送地盤.
- 請分類包裝, 即 4001, 4002, 4003, ... 為一批出, 以便地盤派料.

完成上列要求日期: 20/6/2023 ASAP

國內

<input type="checkbox"/> 生產技術總監	<input type="checkbox"/> 連附件	<input type="checkbox"/> 技術部	<input type="checkbox"/> 連附件	<input type="checkbox"/> 生產部	<input type="checkbox"/> 連附件
<input type="checkbox"/> 採購部	<input type="checkbox"/> 連附件	<input checked="" type="checkbox"/> 生產統籌部	<input checked="" type="checkbox"/> 連附件	<input type="checkbox"/> 報關組	<input type="checkbox"/> 連附件
<input type="checkbox"/> 質檢部	<input type="checkbox"/> 連附件	<input type="checkbox"/> 會計部	<input type="checkbox"/> 連附件	<input type="checkbox"/> 機械設計部	<input type="checkbox"/> 連附件
<input type="checkbox"/> 香港辦	<input type="checkbox"/> 連附件	<input type="checkbox"/> 其他:			

香港

<input type="checkbox"/> 行政部	<input type="checkbox"/> 連附件	<input type="checkbox"/> 會計部	<input type="checkbox"/> 連附件	<input type="checkbox"/> 統籌部	<input type="checkbox"/> 連附件	<input type="checkbox"/> 工程部	<input type="checkbox"/> 連附件
<input type="checkbox"/> 採購部	<input type="checkbox"/> 連附件	<input type="checkbox"/> QS部	<input type="checkbox"/> 連附件	<input checked="" type="checkbox"/> 地盤管理	<input checked="" type="checkbox"/> 連附件	<input type="checkbox"/> 維修部	<input type="checkbox"/> 連附件

*發件人簽署:	➤C.	*組別成員批核簽署:	PP ➤C.
傳遞編號:	HK1212/23	項目經理簽署:	PP ➤C.

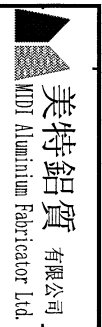

美特鋁質有限公司
MTD Aluminium Fabricator Ltd.

工程號: J-853
地盤名稱: 香港延坪路
項目類別: 第一批
修改版次:

計算: 劉旭
核對: 徐祥坤
批准: 林仁安
A/C Code:

日期: 2023.05.14
日期: 2023.05.14
日期: 2023.05.14
總V.F.: 103.696
總重量: 794.34

工地用鋁板B.M.表

序號	修改內容	鋁板圖號	鋁板名稱	顏色	實用	後備	總數	總重量	單位展開面積		單位V.F.	總V.F.	圖紙編號
									積	平方米			
1		J853-4001a-H01	3mm厚鋁板	EC-DG-D334232-ZD1	1	0	1	9.871	1.214	1.214	1.214	1.214	J853-4001a-H01
2		J853-4001-H01	3mm厚鋁板	EC-DG-D334232-ZD1	2	0	2	50.557	3.109	6.219	3.109	6.219	J853-4001-H01
3		J853-4001-H02	3mm厚鋁板	EC-DG-D334232-ZD1	3	0	3	76.131	3.121	9.364	3.121	9.364	J853-4001-H01
4		J853-4002-G01	3mm/10mm厚鋁板	EC-DG-D334232-ZD1	1	0	1	7.112	0.875	0.875	0.875	0.875	J853-4002-G01
5		J853-4002-G02	3mm/10mm厚鋁板	EC-DG-D334232-ZD1	1	0	1	11.646	1.433	1.433	1.433	1.433	J853-4002-G02
6		J853-4002-G03	3mm/10mm厚鋁板	EC-DG-D334232-ZD1	1	0	1	7.112	0.875	0.875	0.875	0.875	J853-4002-G03
7		J853-4002-G04	3mm/10mm厚鋁板	EC-DG-D334232-ZD1	1	0	1	11.646	1.433	1.433	1.433	1.433	J853-4002-G04
8		J853-4002-G05	3mm/10mm厚鋁板	EC-DG-D334232-ZD1	1	0	1	12.200	1.501	1.501	1.501	1.501	J853-4002-G05
9		J853-4002-G06	3mm/10mm厚鋁板	EC-DG-D334232-ZD1	1	0	1	11.801	1.452	1.452	1.452	1.452	J853-4002-G06
10		J853-4003-G01	3mm/10mm厚鋁板	EC-DG-D334232-ZD1	1	0	1	9.916	1.220	1.220	1.220	1.220	J853-4003-G01
11		J853-4003-G02	3mm/10mm厚鋁板	EC-DG-D334232-ZD1	1	0	1	9.916	1.220	1.220	1.220	1.220	J853-4003-G02
12		J853-4003-H01	3mm厚鋁板	EC-DG-D334232-ZD1	2	0	2	55.411	3.408	6.816	3.408	6.816	J853-4003-H01
13		J853-4003-H11	3mm厚鋁板	EC-DG-D334232-ZD1	2	0	2	55.591	3.419	6.838	3.419	6.838	J853-4003-H11
14		J853-4004-G01	3mm/10mm厚鋁板	EC-DG-D334232-ZD1	1	0	1	8.915	1.097	1.097	1.097	1.097	J853-4004-G01
15		J853-4004-G02	3mm/10mm厚鋁板	EC-DG-D334232-ZD1	1	0	1	8.915	1.097	1.097	1.097	1.097	J853-4004-G02
16		J853-4004-G03	3mm/10mm厚鋁板	EC-DG-D334232-ZD1	1	0	1	8.472	1.042	1.042	1.042	1.042	J853-4004-G03
17		J853-4004-G04	3mm/10mm厚鋁板	EC-DG-D334232-ZD1	1	0	1	8.472	1.042	1.042	1.042	1.042	J853-4004-G04
18		J853-4004-G05	3mm/10mm厚鋁板	EC-DG-D334232-ZD1	1	0	1	6.113	0.752	0.752	0.752	0.752	J853-4004-G05
19		J853-4004-G06	3mm/10mm厚鋁板	EC-DG-D334232-ZD1	1	0	1	6.113	0.752	0.752	0.752	0.752	J853-4004-G06
20		J853-4004-H01	3mm厚鋁板	EC-DG-D334232-ZD1	1	0	1	8.817	1.084	1.084	1.084	1.084	J853-4004-H01
21		J853-4004-H03	3mm厚鋁板	EC-DG-D334232-ZD1	1	0	1	8.817	1.084	1.084	1.084	1.084	J853-4004-H03
22		J853-4004-H04	3mm厚鋁板	EC-DG-D334232-ZD1	1	0	1	23.214	2.855	2.855	2.855	2.855	J853-4004-H04
23		J853-4004-H05	3mm厚鋁板	EC-DG-D334232-ZD1	1	0	1	23.214	2.855	2.855	2.855	2.855	J853-4004-H05
24		J853-4005-H01	3mm厚鋁板	EC-DG-D334232-ZD1	1	0	1	19.266	2.370	2.370	2.370	2.370	J853-4005-H01
25		J853-4005-H02	3mm厚鋁板	EC-DG-D334232-ZD1	1	0	1	19.589	2.409	2.409	2.409	2.409	J853-4005-H02

工地用鋁板B.M.表

BM編號:

修改版次:

A/C Code:

總V.F.:

總重量:

794.34

103.696

794.34

103.696

794.34

103.696

794.34

103.696

794.34

103.696

序號	修改內容	鋁板圖號	鋁板名稱	顏色	實用	後備	總數	總重量	單位展開面積		單位V.F.	總V.F.	圖紙編號
									平方米	平方米			
26		J853-4005-H03	3mm厚鋁板	EC-DG-D334232-ZD1	1	0	1	19.305	2.375	2.375	2.375	2.375	J853-4005-H03
27		J853-4005-H04	3mm厚鋁板	EC-DG-D334232-ZD1	1	0	1	9.511	2.340	2.340	2.340	2.340	J853-4005-H04
28		J853-4005-H05	3mm厚鋁板	EC-DG-D334232-ZD1	5	0	5	9.686	0.477	2.383	0.477	2.383	J853-4005-H05
29		J853-4005-H14	3mm厚鋁板	EC-DG-D334232-ZD1	1	0	1	9.479	2.332	2.332	2.332	2.332	J853-4005-H04
30		J853-4006-H01	3mm厚鋁板	EC-DG-D334232-ZD1	2	0	2	10.933	1.345	2.690	1.345	2.690	J853-4006-H01
31		J853-4006-H02	3mm厚鋁板	EC-DG-D334232-ZD1	4	0	4	9.097	0.559	2.238	0.559	2.238	J853-4006-H02
32		J853-4006-H11	3mm厚鋁板	EC-DG-D334232-ZD1	2	0	2	21.955	1.350	2.701	1.350	2.701	J853-4006-H01
33		J853-4007-H01	3mm厚鋁板	EC-DG-D334232-ZD1	2	0	2	14.692	0.904	1.807	0.904	1.807	J853-4007-H01
34		J853-4007-H02	3mm厚鋁板	EC-DG-D334232-ZD1	4	0	4	17.801	0.547	2.190	0.547	2.190	J853-4007-H02
35		J853-4007-H11	3mm厚鋁板	EC-DG-D334232-ZD1	2	0	2	14.752	0.907	1.815	0.907	1.815	J853-4007-H01
36		J853-4008-H01	3mm厚鋁板	EC-DG-D334232-ZD1	2	0	2	30.183	1.856	3.713	1.856	3.713	J853-4008-H01
37		J853-4008-H02	3mm厚鋁板	EC-DG-D334232-ZD1	2	0	2	10.828	0.666	1.332	0.666	1.332	J853-4008-H02
38		J853-4008-H11	3mm厚鋁板	EC-DG-D334232-ZD1	1	0	1	15.170	1.866	1.866	1.866	1.866	J853-4008-H01
39		J853-4009-H01	3mm厚鋁板	EC-DG-D334232-ZD1	2	0	2	38.251	2.352	4.705	2.352	4.705	J853-4009-H01
40		J853-4009-H02	3mm厚鋁板	EC-DG-D334232-ZD1	2	0	2	8.995	0.553	1.106	0.553	1.106	J853-4009-H02
41		J853-4009-H11	3mm厚鋁板	EC-DG-D334232-ZD1	2	0	2	17.228	1.060	2.119	1.060	2.119	J853-4009-H01
42		J853-4009-H21	3mm厚鋁板	EC-DG-D334232-ZD1	1	0	1	8.647	1.064	1.064	1.064	1.064	J853-4009-H01
44		J853-4009-H22	3mm厚鋁板	EC-DG-D334232-ZD1	2	0	2	10.987	0.676	1.351	0.676	1.351	J853-4009-H02
46		J853-4010-H02	3mm厚鋁板	EC-DG-D334232-ZD1	2	0	2	10.981	0.675	1.351	0.675	1.351	J853-4010-H02
47		J853-4010-H22	3mm厚鋁板	EC-DG-D334232-ZD1	2	0	2	9.011	0.554	1.108	0.554	1.108	J853-4010-H02
48		J853-4011-H02	3mm厚鋁板	EC-DG-D334232-ZD1	4	0	4	18.022	0.554	2.217	0.554	2.217	J853-4011-H02
136					76	0	76	794.34	67.729	103.70	67.73	103.696	

總計:

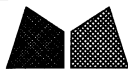

美特鋁質有限公司
MIDI Aluminium Fabricator Ltd.

類別		物料號		
制圖	AN	2023/05/12	圖號	J853-4001a-H01
修改		—	數量	—
日期		—	單件重量 (KG)	—

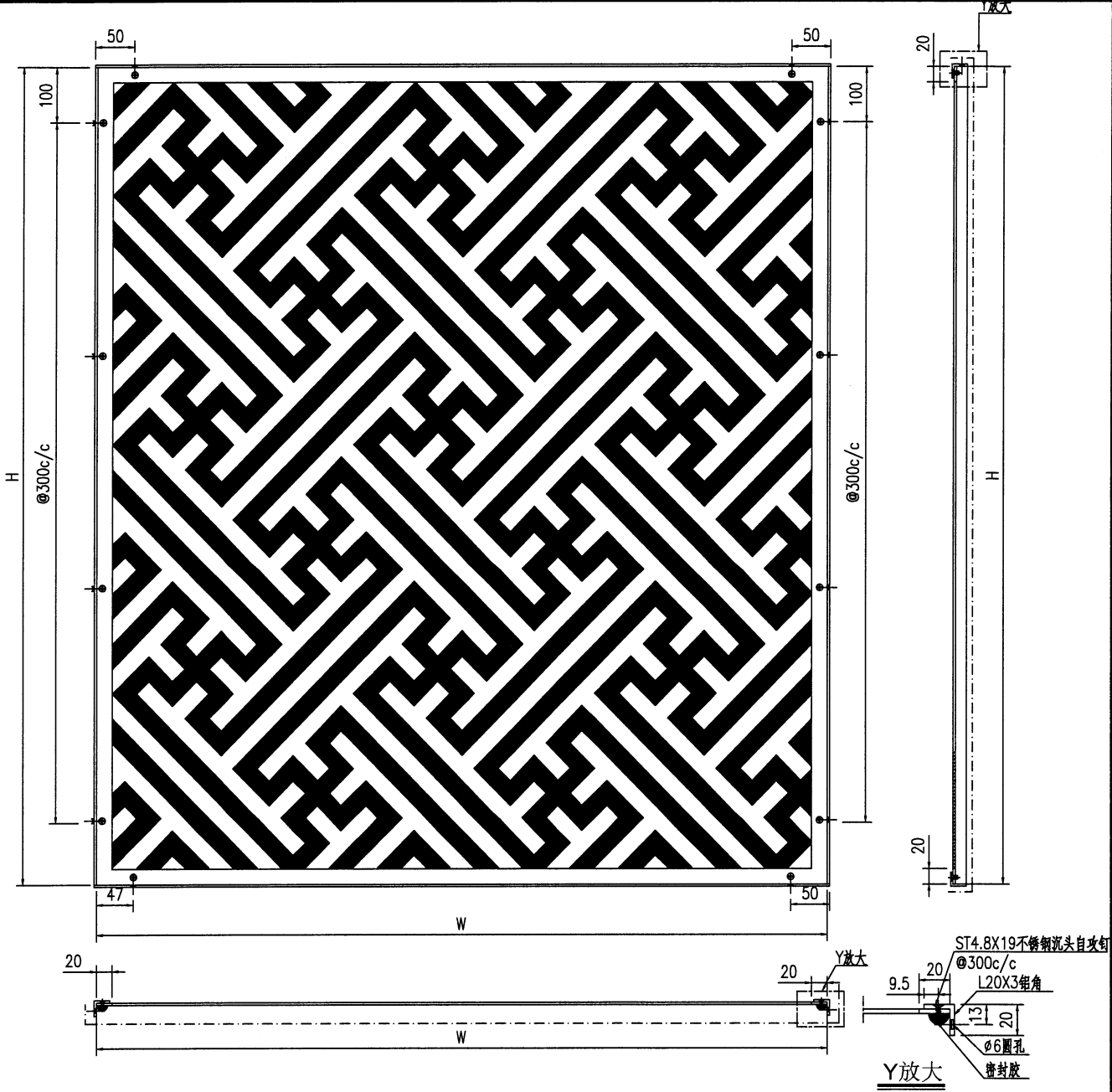

序号	编号	宽度W	长度H	数量	加工图号
1	J853-4001a-H01	500	2428.2	2	J853-4001a-H01

- 技术要求:
1. 铝面板厚度3mm, 材质等级为 3003-H14;
 2. 表面氟碳喷涂(3涂) ——“为喷涂面, 喷涂颜色号: 待定; 花纹铝板做法按封样;
 3. 铝板油漆要符合规范做附着测试 (Pull out test);
 4. 固定加强筋的铝种焊钉要符合规范做撞击测试 (Impact test);
 5. 铝板加工偏差要符合规范, 出厂要质检, 加工完成后做好膜纸保护和贴示加工编号.

工程號	J853	地盤	香港延坪道 GLASS WALL	附 件	
名稱	铝板加工图		採 用		—
材料	3mm铝板		地 盤		
顏色	EC-DG-D334232-ZD1		工 廠		



美特鋁質有限公司
MIDI Aluminium Fabricator Ltd.

類別		物料號		
制圖	AN	2023/05/12	圖號	J853-4001-H01
修改			數量	-
日期			單件重量 (KG)	-
			復核	-
			批准	-

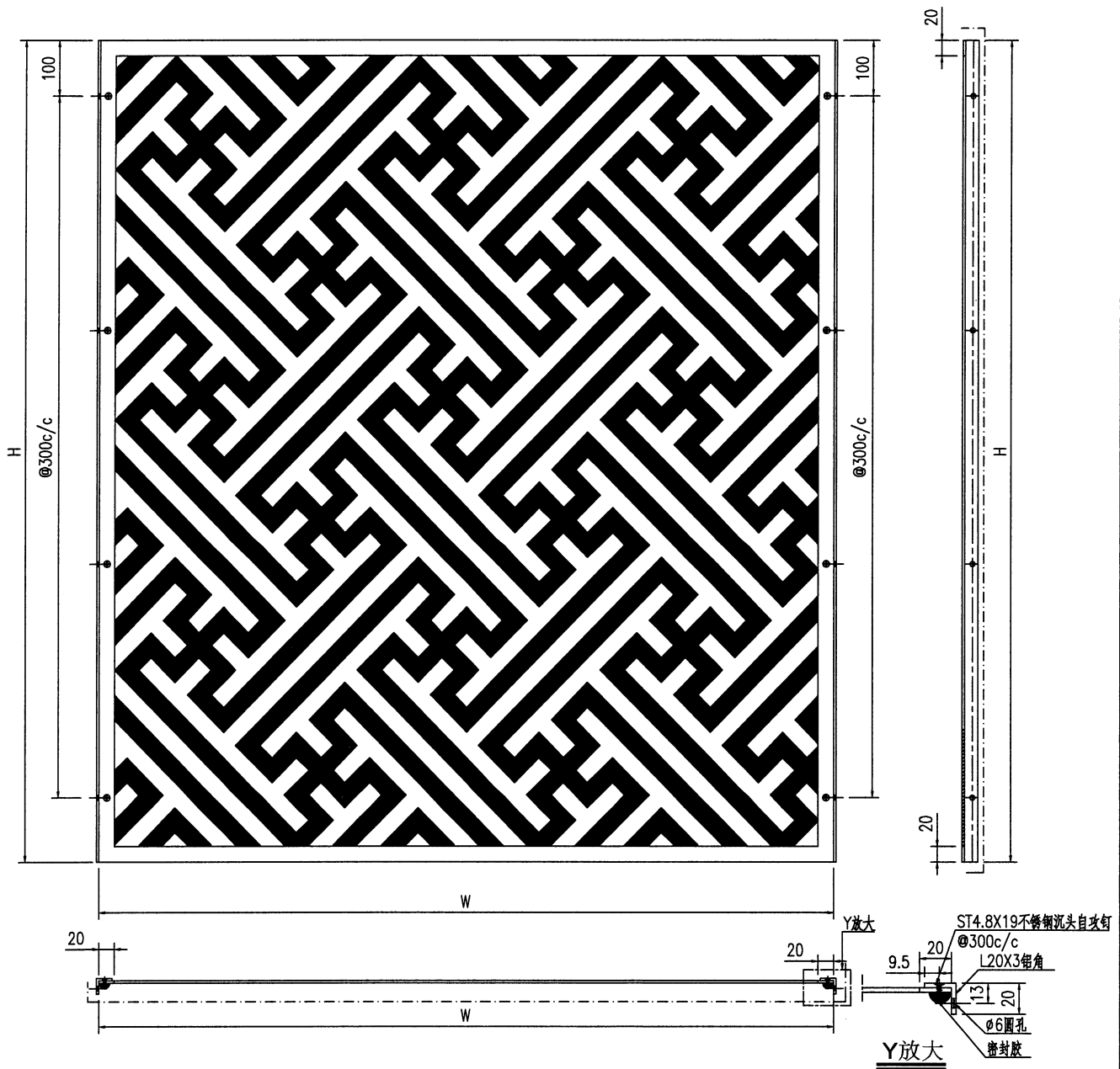

序号	编号	宽度W	长度H	数量	加工图号
1	J853-4001-H01	1408.5	2207.5	2	J853-4001-H01
1	J853-4001-H02	1414	2207.5	3	J853-4001-H01

技术要求:

1. 铝板厚度3mm, 材质等级为 3003-H14;
2. 表面氟碳喷涂(3涂) 为喷涂面, 喷涂颜色号: 特定: 花纹铝板做法按封样;
3. 铝板油漆要符合规范做附着测试 (Pull out test);
4. 固定加强筋的铝种焊钉要符合规范做撞击测试 (Impact test);
5. 铝板加工偏差要符合规范, 出厂要资检, 加工完成后做好膜纸保护和贴示加工编号。

工程號	J853	地盤	香港延坪道 GLASS WALL		附件	
名稱	铝板加工图		採	用		-
材料	3mm铝板		地盤			
顏色	EC-DG-D334232-ZD1		工廠			



美特鋁質有限公司
MIDI Aluminium Fabricator Ltd.

類別		物料號	
制圖	AN	2023/05/12	圖號 J853-4002-G01
修改		復核	數量 1
日期		批准	單件重量 (KG) -

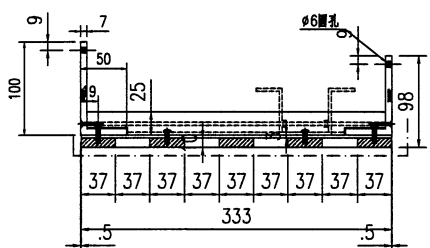
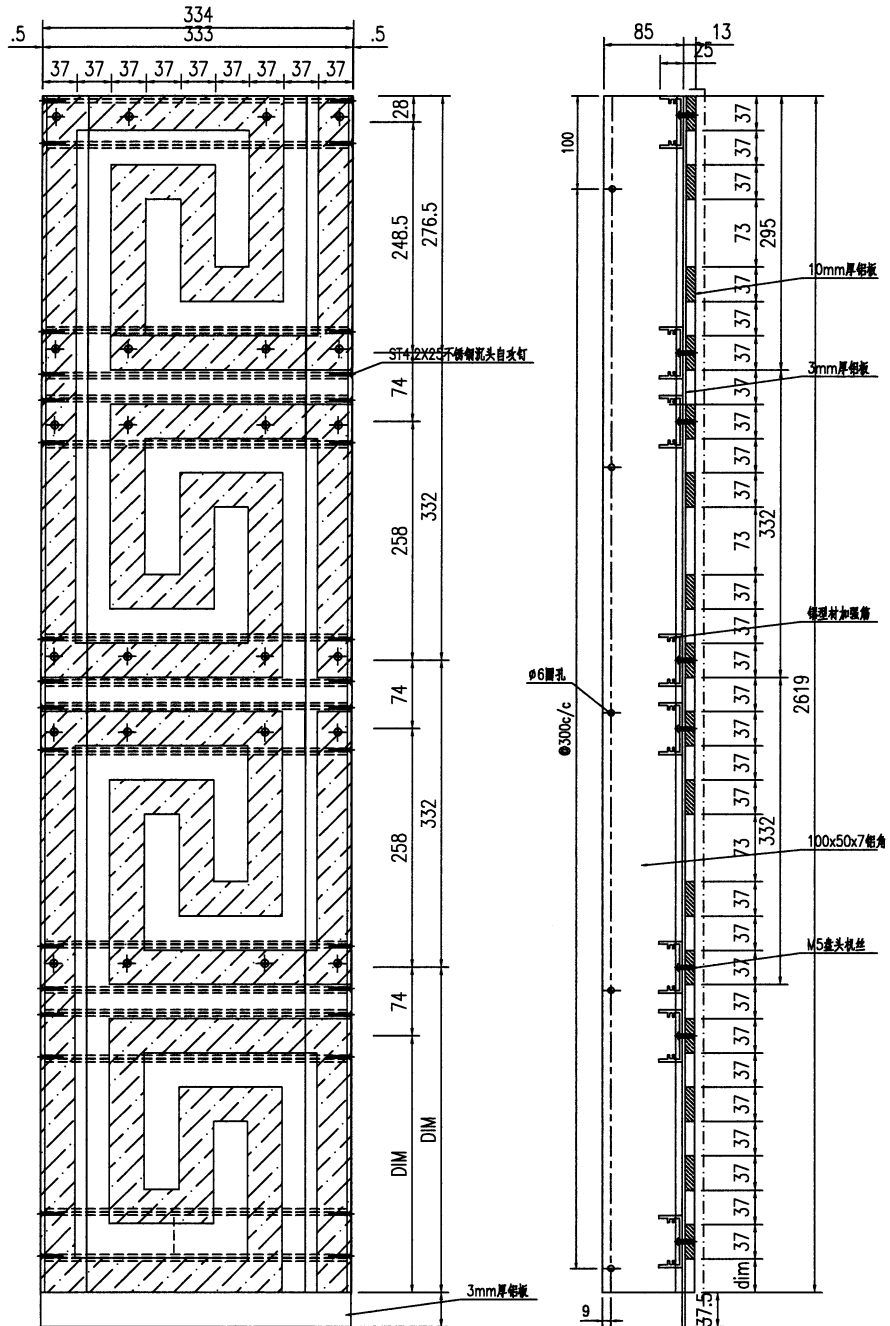

技术要求:

1. 鋁面板厚度10mm, 3mm, 材質等級為 3003 4; 如下可以查看 1:1 放樣圖紙
2. 表面氟碳噴塗(3塗) 為噴塗面, 噴塗顏色號: 待定, 花紋鋁板做法按封樣;
3. 鋁板油漆要符合規範做附着力測試 (Pull out test);
4. 固定加強筋的鋁種焊釘要符合規範做撞擊測試 (Impact test);
5. 鋁板加工偏差要符合規範, 出廠要資檢, 加工完成后做好膜紙保护和貼示加工編號.
6. 圖紙尺寸仅是外觀尺寸, 具体放樣看圖

工程號	J853	地盤	香港延坪道 GLASS WALL	附件	-
名稱	鋁板加工圖	採用			
材料	3mm/10mm鋁板	地盤			
顏色	EC-DG-D334232-ZD1	工廠			

類別		物料號		
制圖	AN	2023/05/12	圖號	J853-4002-G02
修改			數量	1
日期			單件重量 (KG)	-
復核	-	-		
批准	-	-		

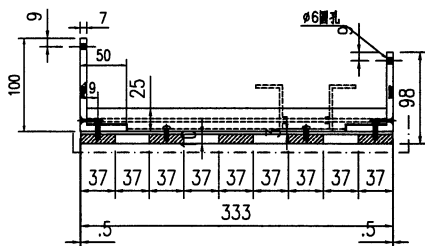
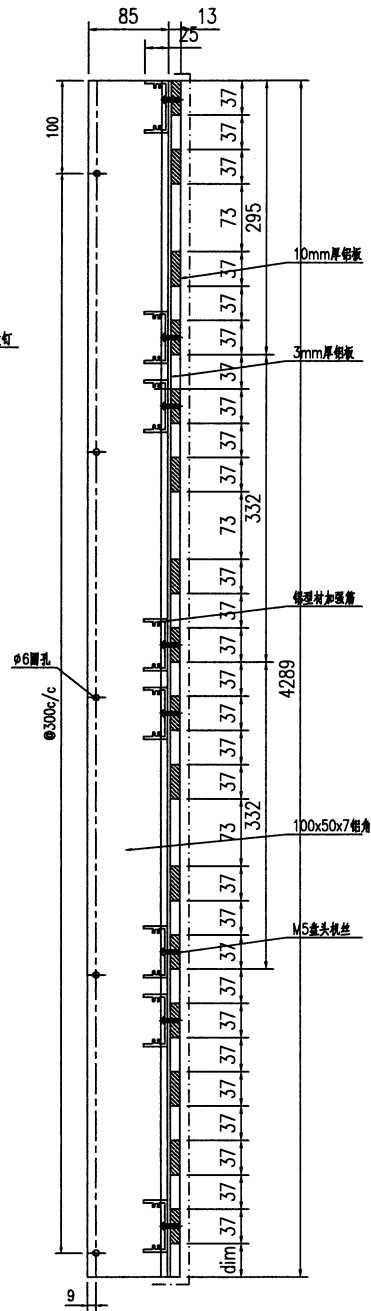
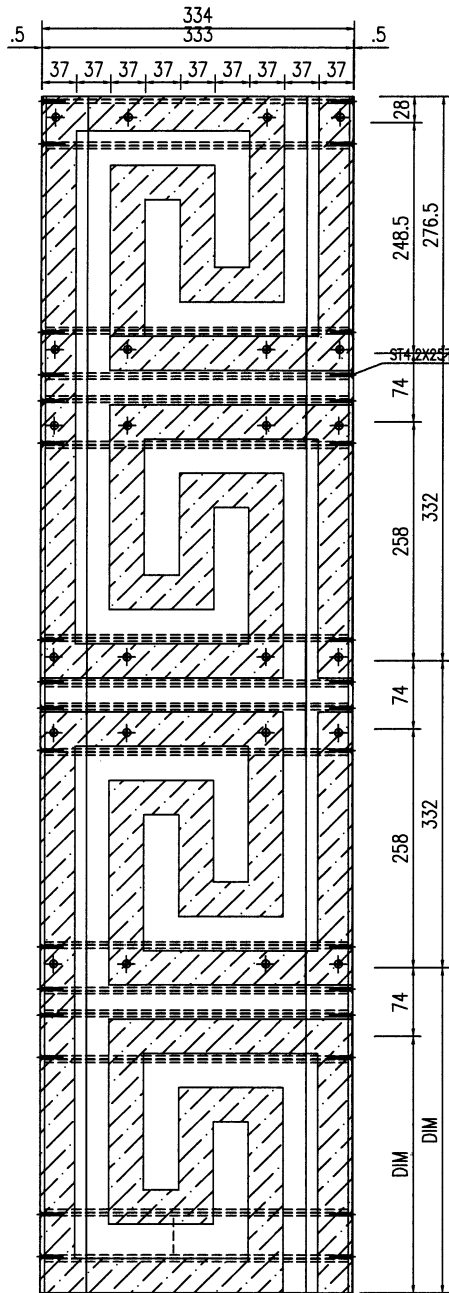

加工可以查看1:1放样图纸

技术要求:

1. 铝面板厚度10mm与3mm, 材质等级为 3003-H14;
2. 表面氟碳喷涂(3涂)“-----”为喷涂面, 喷涂颜色号: 待定; 花纹铝板做法按封样;
3. 铝板油漆要符合规范做附着测试 (Pull out test);
4. 固定加强筋的铝种焊钉要符合规范做撞击测试 (Impact test);
5. 铝板加工偏差要符合规范, 出厂要质检, 加工完成后做好膜纸保护和贴示加工编号.
6. 图纸尺寸仅是外观尺寸, 具体放样看附图

工程號	J853	地盤	香港延坪道 GLASS WALL	附 件	
名稱	铝板加工图	採用			
材料	3mm/10mm铝板	地盤			
顏色	FC-DG-D334232-ZD1	工廠			

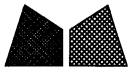

美特鋁質有限公司
MIDI Aluminium Fabricator Ltd.

類別		物料號	
制圖	AN	2023/05/12	圖號
修改			數量
日期			單件重量 (KG)
			1
			-

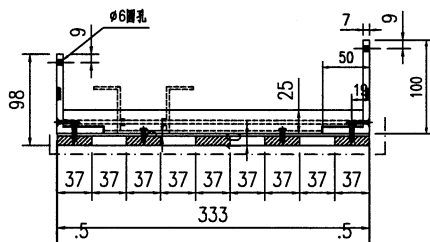
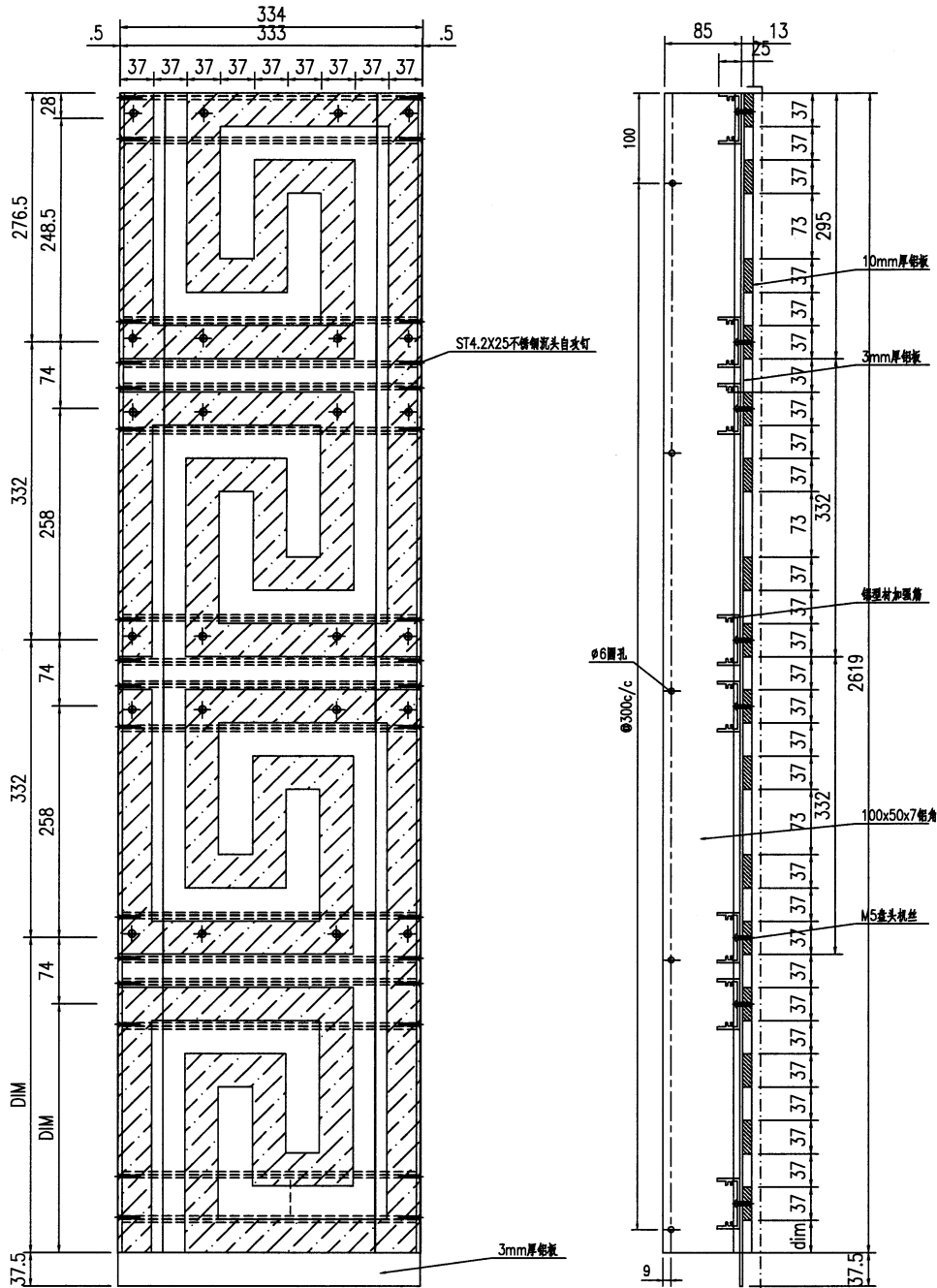

加工可以查看1:1放样图纸

技术要求:

1. 鋁面板厚度10mm与3mm, 材质等级为 3003-H14;
2. 表面氟碳喷涂(3涂)-----为喷涂面, 喷涂颜色号: 待定; 花纹铝板做法按封样;
3. 铝板油漆要符合规范做附着力测试 (Pull out test);
4. 固定加强筋的铝种焊钉要符合规范做撞击测试 (Impact test);
5. 铝板加工偏差要符合规范, 出厂要资检, 加工完成后做好膜纸保护和贴示加工编号.
6. 图纸尺寸仅是外观尺寸, 具体放样看附图

工程號	J853	地盤	香港延坪道 GLASS WALL	附	
名稱	铝板加工图	採	用		
材料	3mm/10mm铝板	地盤			
顏色	EC-DG-D334232-ZD1	工廠			



美特鋁質有限公司
MIDI Aluminium Fabricator Ltd.

類別		物料號		
制圖	AN	2023/05/12	圖號	J853-4002-G04
修改		—	數量	1
日期		—	單件重量 (KG)	—
復核	—	—		
批准	—	—		

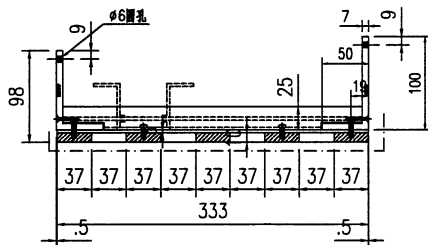
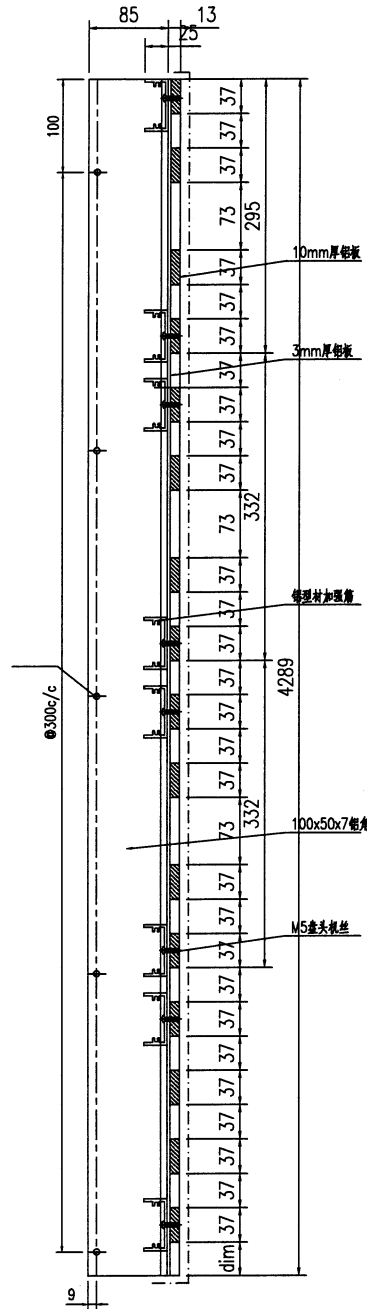
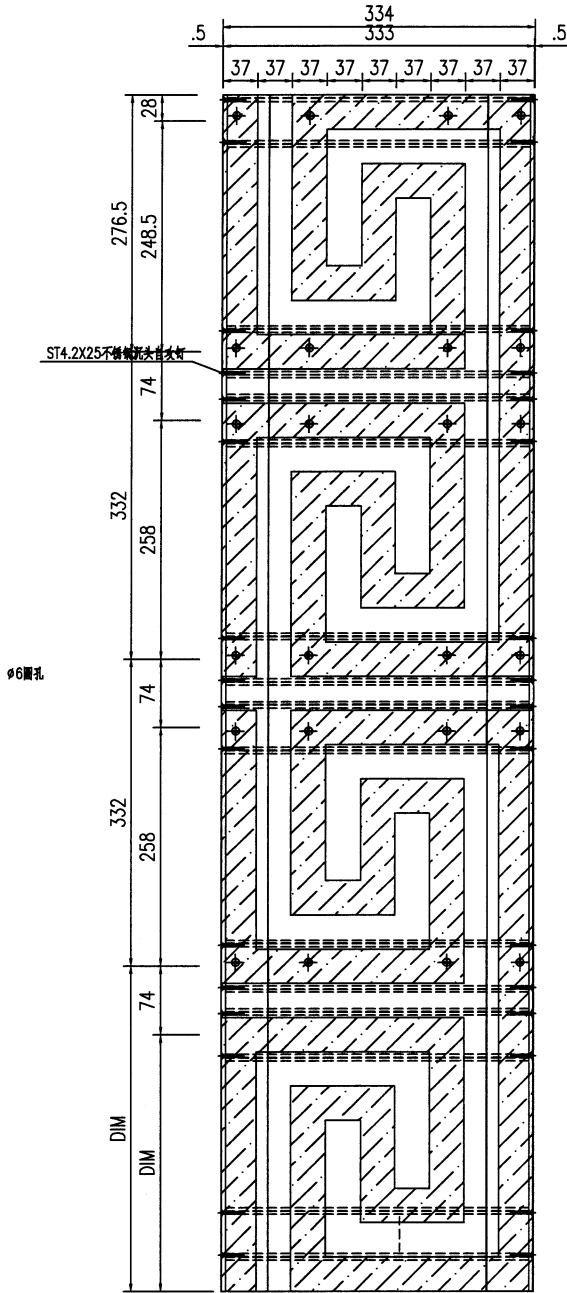

加工可以查看1:1放样图纸

技术要求:

1. 铝面板厚度10mm与3mm, 材质等级为 3003-H14;
2. 表面氟碳喷涂(3涂)“-----”为喷涂面, 喷涂颜色号: 待定; 花纹铝板做法按封样;
3. 铝板油漆要符合规范做附着测试 (Pull out test);
4. 固定加强筋的铝种焊钉要符合规范做撞击测试 (Impact test);
5. 铝板加工偏差要符合规范, 出厂要质检, 加工完成后做好膜纸保护和贴示加工编号;
6. 图纸尺寸仅是外观尺寸, 具体放样看附图

工程號	J853	地盤	香港延坪道 GLASS WALL	附 件	
名稱	铝板加工图	採	用		—
材料	3mm/10mm铝板	地盤			
顏色	EC-DG-D334232-ZD1	工廠			



美特鋁質有限公司
MIDI Aluminium Fabricator Ltd.

類別		物料號	
制圖	AN	2023/05/12	圖號 J853-4003-G01
修改		復核	數量 1
日期		批准	單件重量 (KG) -

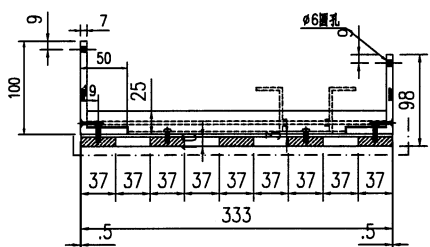
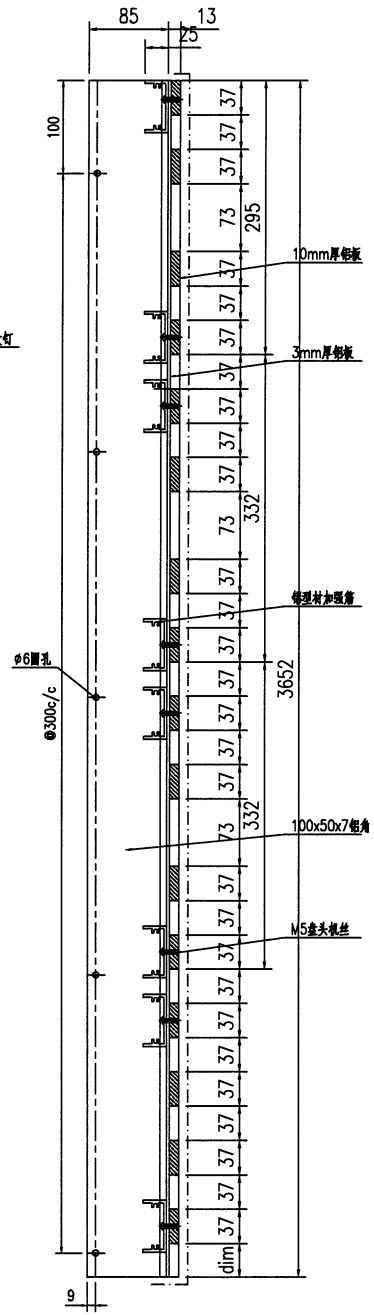
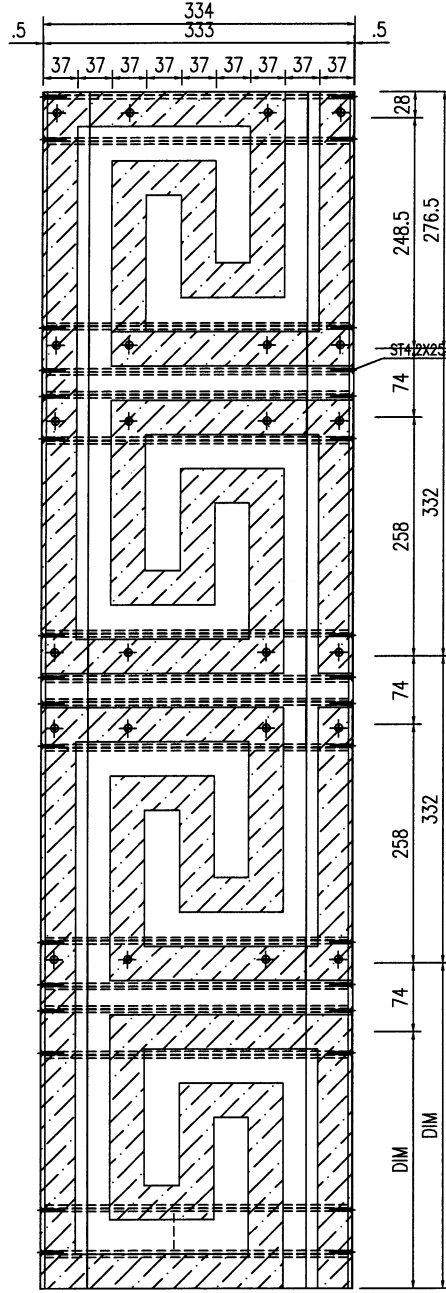

加工可以查看1:1放样图纸

- 技术要求:
1. 铝面板厚度10mm与3mm, 材质等级为 3003-H14;
 2. 表面氟碳喷涂(3涂) "----"为喷涂面, 喷涂颜色号: 待定; 花纹铝板做法按封样;
 3. 铝板油漆要符合规范做附着测试 (Pull out test);
 4. 固定加强筋的铝种焊钉要符合规范做撞击测试 (Impact test);
 5. 铝板加工偏差要符合规范, 出厂要质检, 加工完成后做好膜纸保护和贴示加工编号.
 6. 图纸尺寸仅是外观尺寸, 具体放样看附图

工程號	J853	地盤	香港延坪道 GLASS WALL	附件	
名稱	铝板加工图	採用			
材料	3mm/10mm铝板	地盤			
顏色	EC-DG-D334232-ZD1	工廠			

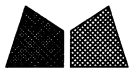

美特鋁質有限公司
MIDI Aluminium Fabricator Ltd.

類別		物料號		
制圖	AN	2023/05/12	圖號	J853-4003-G02
修改			數量	1
日期			單件重量 (KG)	-
復核	—	—		
批准	—	—		

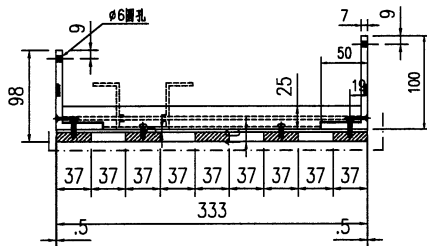
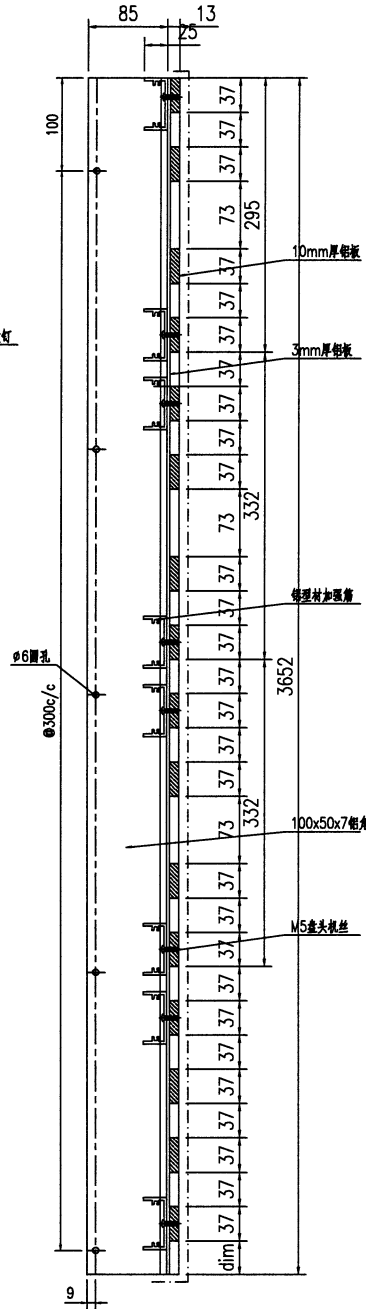
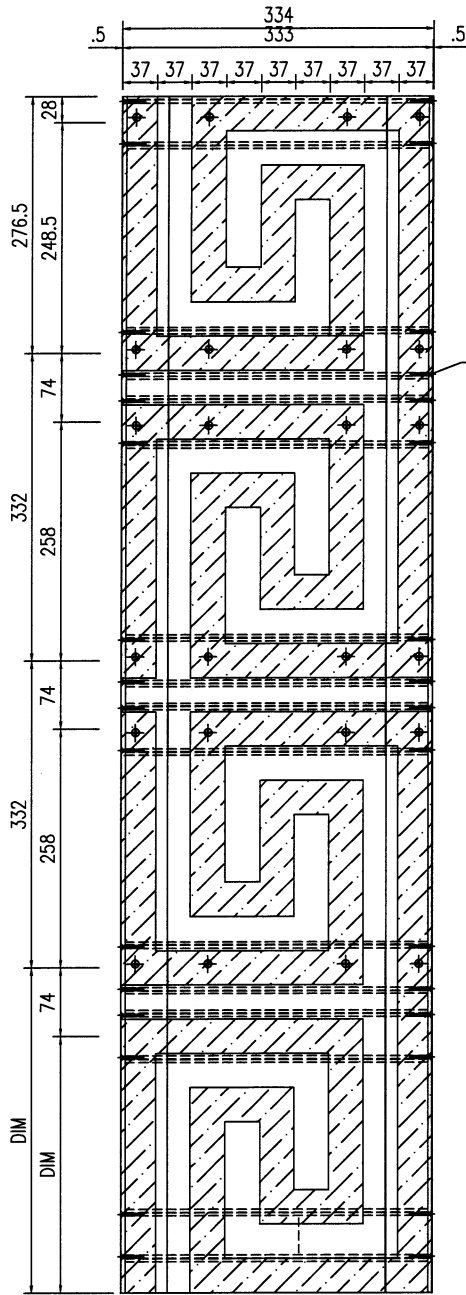

加工可以查看1:1放样图纸

技术要求:

1. 铝面板厚度10mm与3mm, 材质等级为 3003-H14;
2. 表面氟碳喷涂(3涂)“----”为喷涂面, 喷涂颜色号: 待定; 花纹铝板做法按封样;
3. 铝板油漆要符合规范做附着测试 (Pull out test);
4. 固定加强筋的铝种焊钉要符合规范做撞击测试 (Impact test);
5. 铝板加工偏差要符合规范, 出厂要质检, 加工完成后做好膜纸保护和贴示加工编号.
6. 图纸尺寸仅是外观尺寸, 具体放样看附图

工程號	J853	地盤	香港延坪道 GLASS WALL	附件	
名稱	铝板加工图	採用			
材料	3mm/10mm铝板	地盤			
顏色	EC-DG-D334232-ZD1	工廠			

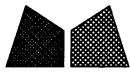

美特鋁質有限公司
MIDI Aluminium Fabricator Ltd.

類別		物料號		
制圖	AN	2023/05/12	圖號	J853-4003-H01
修改			數量	-
日期			單件重量 (KG)	-
			復核	-
			批准	-

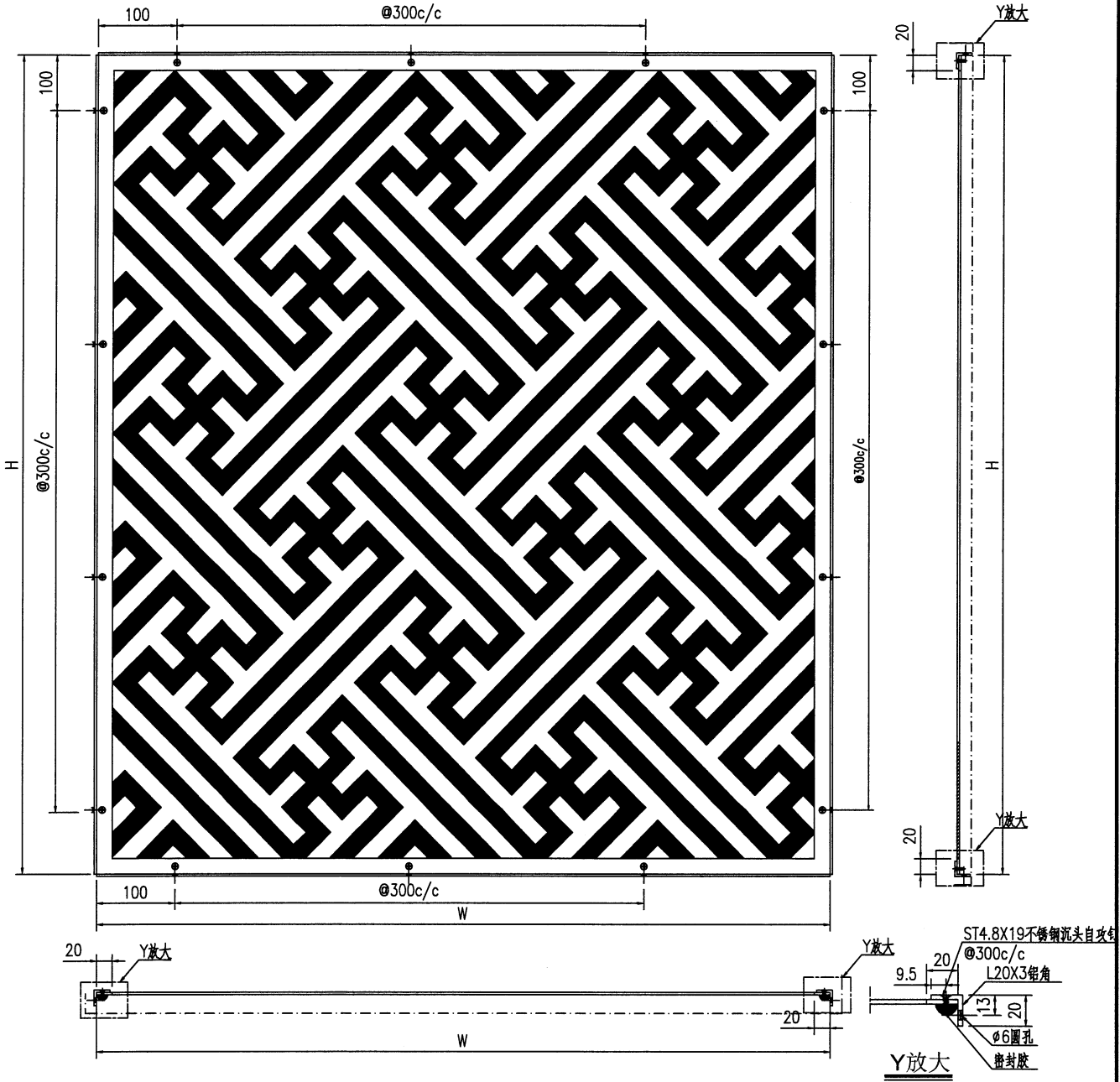

技术要求:

1. 铝板厚度3mm, 材质等级为 3003-H14;
2. 表面氟碳喷涂(3涂) 为喷涂面, 喷涂颜色号: 待定; 花纹铝板做法按封样;
3. 铝板油漆要符合规范做附着测试(Pull out test);
4. 固定加强筋的铝种焊钉要符合规范做撞击测试(Impact test);
5. 铝板加工偏差要符合规范, 出厂要质检, 加工完成后做好膜纸保护和贴示加工编号.

序号	编号	宽度W	长度H	数量	加工图号
1	J853-4003-H01	1542	2210	2	J853-4003-H01
2	J853-4003-H11	1547	2210	2	J853-4003-H01

工程號	J853	地盤	香港延坪道 GLASS WALL	附 件	
名稱	铝板加工图		採 用		
材料	3mm铝板		地盤		
顏色	EC-DG-D334232-ZD1		工廠		

類別		物料號		
制圖	AN	2023/05/12	圖號	J853-4004-G02
修改		—	數量	1
日期		—	單件重量 (KG)	—

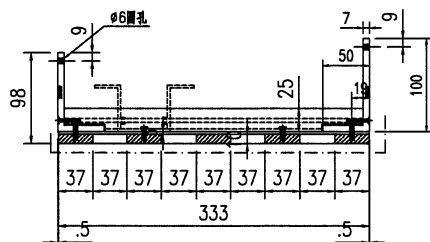
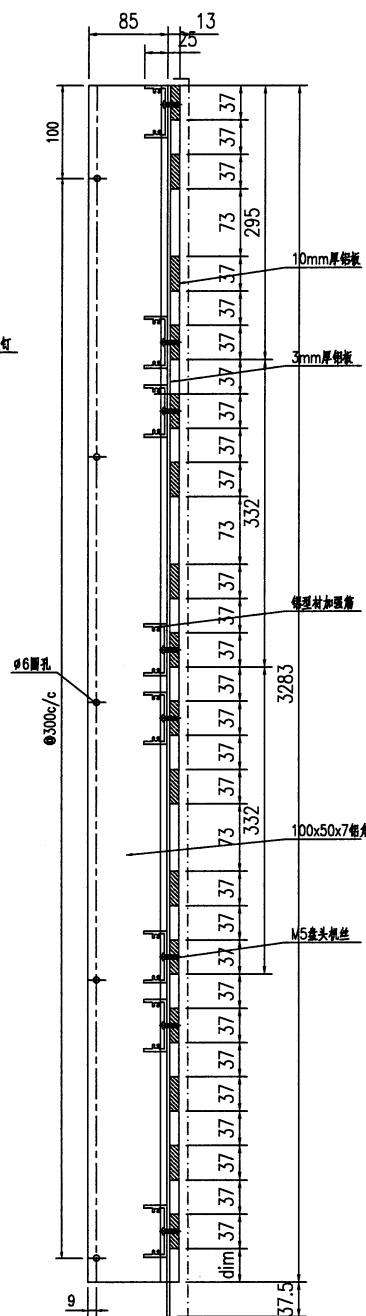
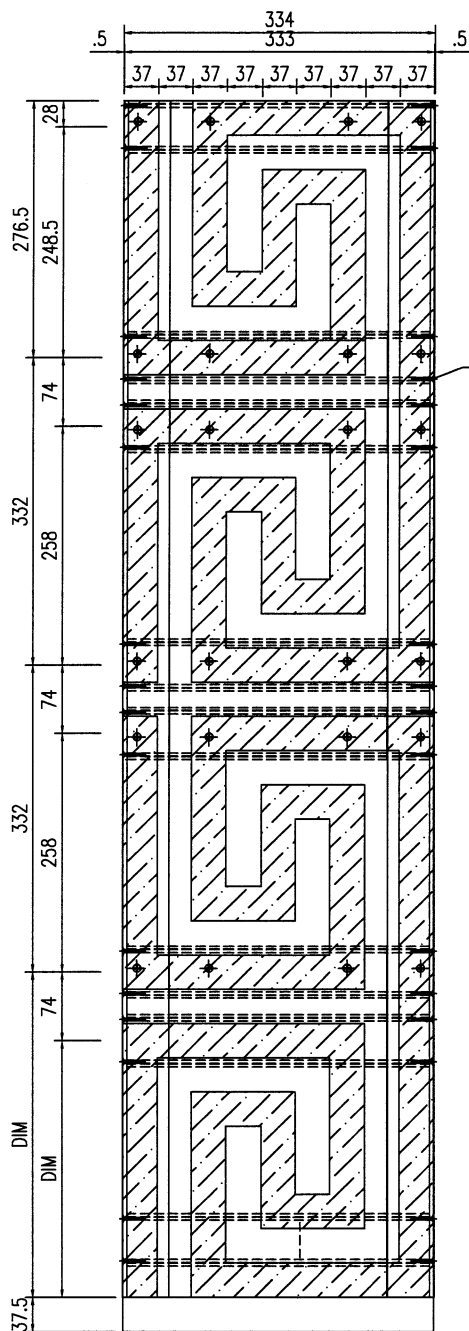

加工可以查看1:1放样图纸

技术要求:

1. 铝面板厚度10mm与3mm, 材质等级为 3003-H14;
2. 表面氟碳喷涂(3涂)“-----”为喷涂面, 喷涂颜色号: 待定; 花纹铝板做法按封样;
3. 铝板油漆要符合规范做附着测试(Pull out test);
4. 固定加强筋的铝种焊钉要符合规范做撞击测试(Impact test);
5. 铝板加工偏差要符合规范, 出厂要质检, 加工完成后做好膜纸保护和贴示加工编号.
6. 图纸尺寸仅是外观尺寸, 具体放样看附图

工程號	J853	地盤	香港延坪道 GLASS WALL	附 件	
名稱	铝板加工图	採	用		—
材料	3mm/10mm铝板	地	盤		
顏色	EC-DG-D334232-ZD1	工	廠		

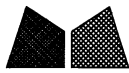

美特鋁質有限公司
MIDI Aluminium Fabricator Ltd.

類別		物料號		
制圖	AN	2023/05/12	圖號	J853-4004-G05
修改			數量	1
日期			單件重量 (KG)	-
	復核	-		
	批准	-		

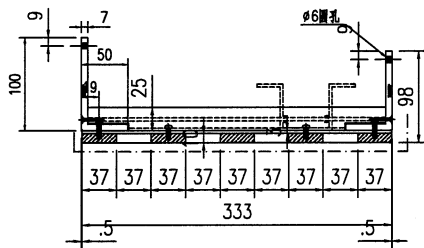
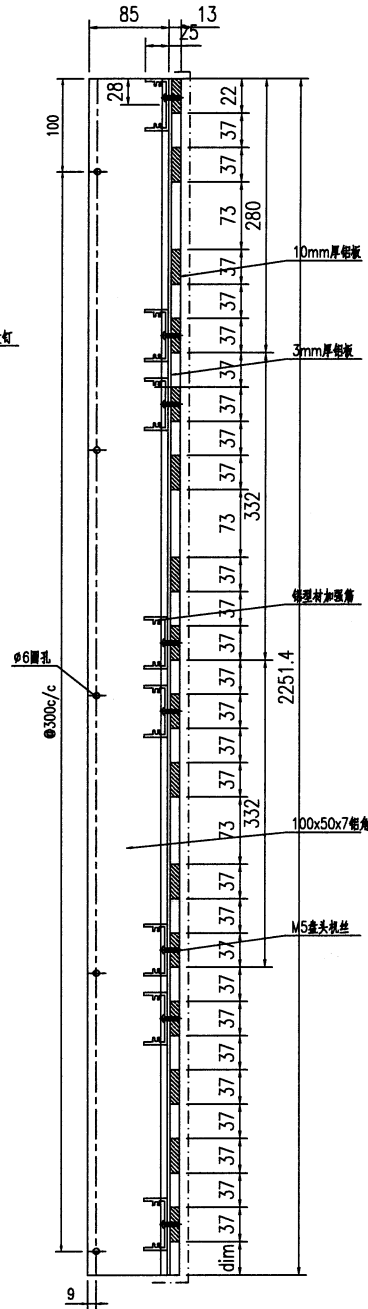
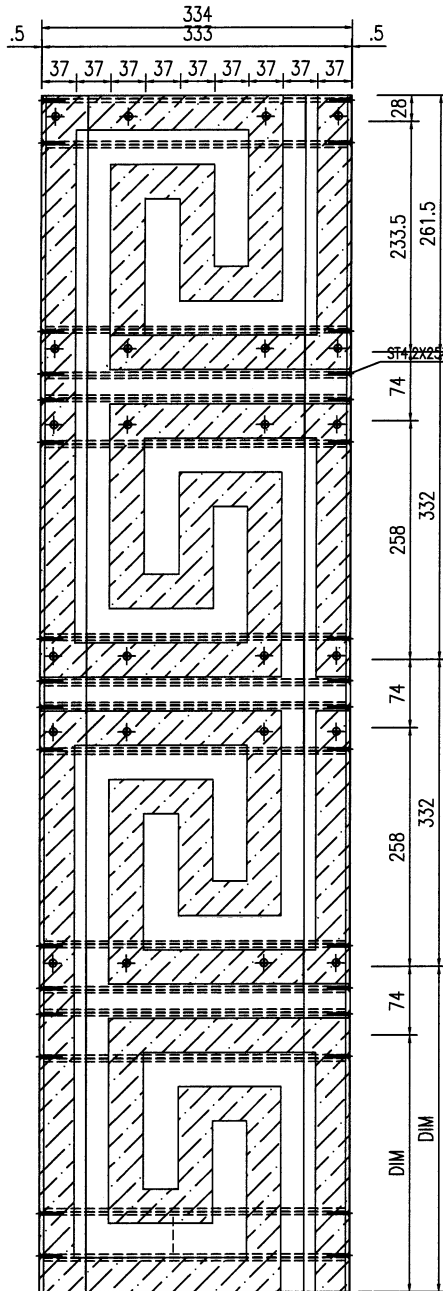

加工可以查看1:1放样图纸

技术要求:

1. 铝面板厚度10mm与3mm, 材质等级为 3003-H14;
2. 表面氟碳喷涂(3涂)“-----”为喷涂面, 喷涂颜色号: 待定; 花纹铝板做法按封样;
3. 铝板油漆要符合规范做附着测试 (Pull out test);
4. 固定加强筋的铝种焊钉要符合规范做撞击测试 (Impact test);
5. 铝板加工偏差要符合规范, 出厂要质检, 加工完成后做好膜纸保护和贴示加工编号.
6. 图纸尺寸仅是外观尺寸, 具体放样看附图

工程號	J853	地盤	香港延坪道 GLASS WALL	附 件	
名稱	铝板加工图		採用		
材料	3mm/10mm铝板		地盤		
顏色	EC-DG-D334232-ZD1		工廠		

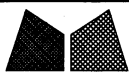

美特鋁質有限公司
MIDI Aluminium Fabricator Ltd.

類別		物料號	
制圖	AN	2023/05/12	圖號
修改			數量
日期			1
			單件重量 (KG)
			-

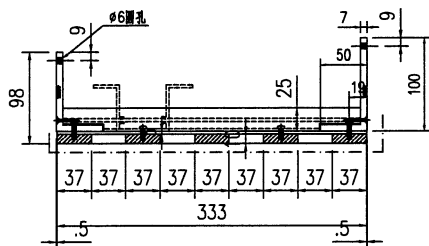
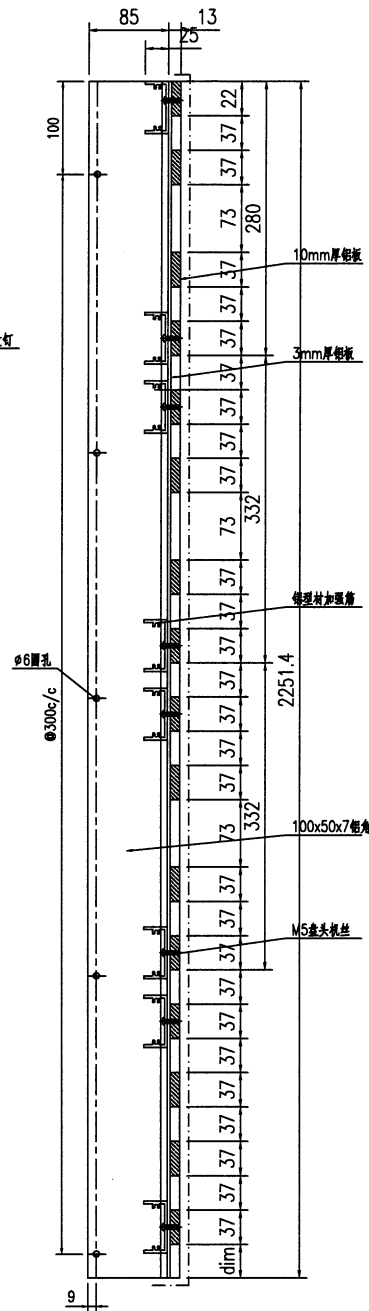
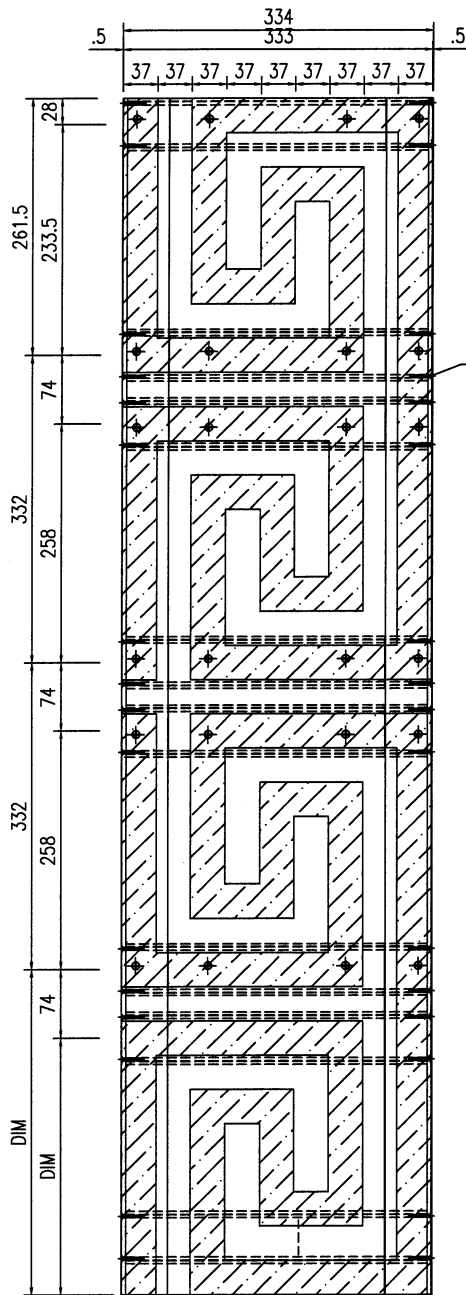

加工可以查看1:1放样图纸

技术要求:

1. 铝面板厚度10mm与3mm, 材质等级为 3003-H14;
2. 表面氟碳喷涂(3涂)“- - - -”为喷涂面, 喷涂颜色号: 待定; 花纹铝板做法按封样;
3. 铝板油漆要符合规范做附着测试 (Pull out test);
4. 固定加强筋的铝种焊钉要符合规范做撞击测试 (Impact test);
5. 铝板加工偏差要符合规范, 出厂要质检, 加工完成后做好膜纸保护和贴示加工编号.
6. 图纸尺寸仅是外观尺寸, 具体放样看附图

工程號	J853	地盤	香港延坪道 GLASS WALL	附 件	
名稱	铝板加工图	採用			
材料	3mm/10mm铝板	地盤			
顏色	EC-DG-D334232-ZD1	工廠			

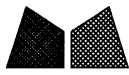

美特鋁質有限公司
MIDI Aluminium Fabricator Ltd.

類別		物料號		
制圖	AN	2023/05/12	圖號	J853-4004-H01
修改			數量	-
日期			單件重量 (KG)	-
			復核	-
			批准	-

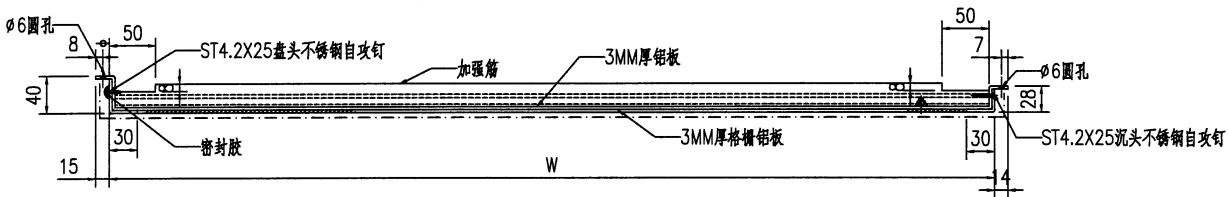
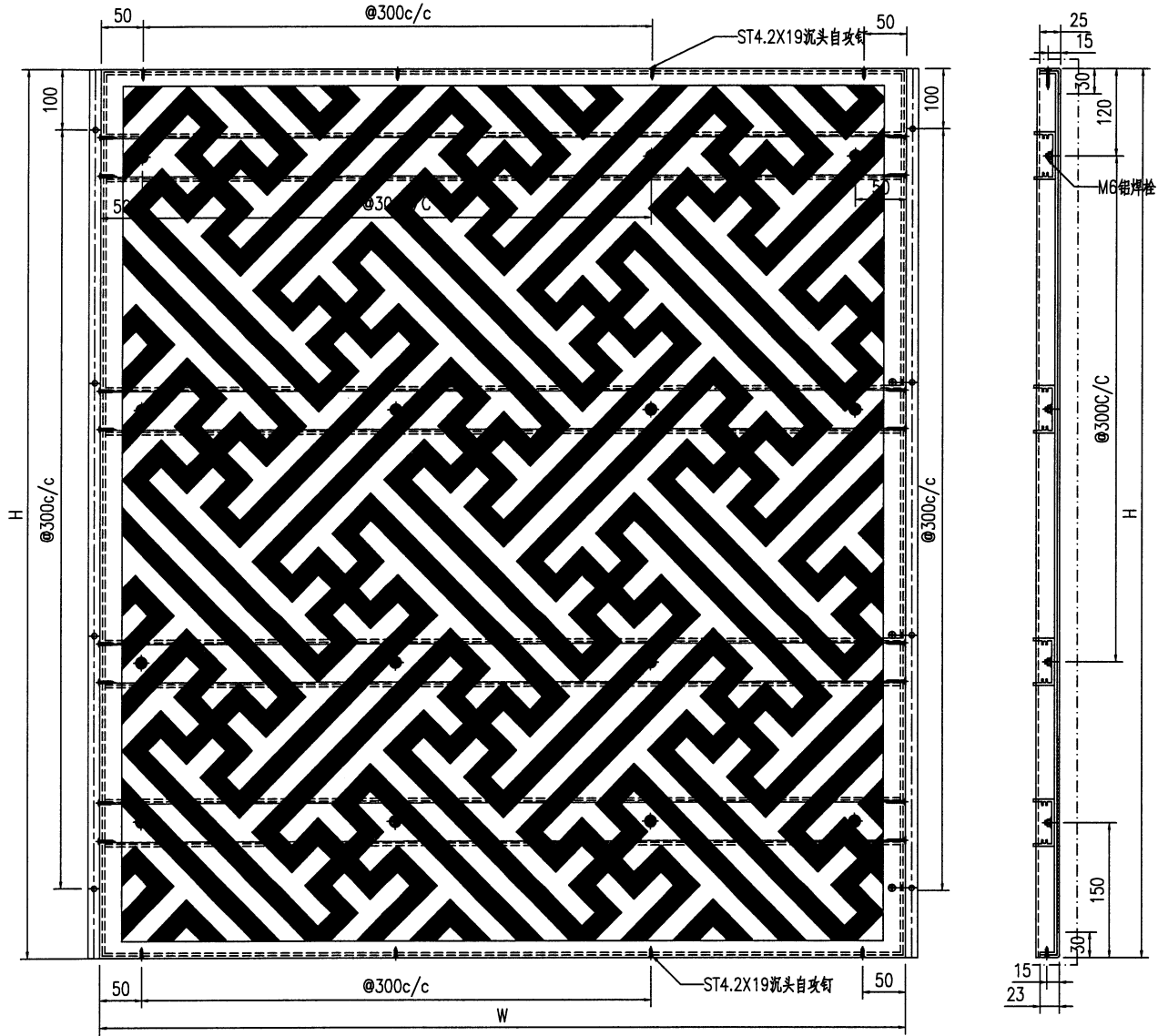

技术要求:

1. 铝面板厚度3mm, 材质等级为 3003-H14;
2. 表面氟碳喷涂(3涂) ---为喷涂面, 喷涂颜色号: 待定; 花纹铝板做法按封样;
3. 铝板油漆要符合规范做附着测试(Pull out test);
4. 固定加强筋的铝种焊钉要符合规范做撞击测试(Impact test);
5. 铝板加工偏差要符合规范, 出厂要质检, 加工完成后做好膜纸保护和贴示加工编号.

序号	编号	宽度W	长度H	数量	加工图号
1	J853-4004-H01	398.4	2722	1	J853-4004-H01

工程號	J853	地盤	香港延坪道 GLASS WALL	附 件	
名稱	铝板加工图		採用		
材料	3mm铝板		地盤		
顏色	EC-DG-D334232-ZD1		工廠		



美特鋁質有限公司
MIDI Aluminium Fabricator Ltd.

類別		物料號		
制圖	AN	2023/05/12	圖號	J853-4004-H03
修改			數量	-
日期			單件重量 (KG)	-
			復核	-
			批准	-

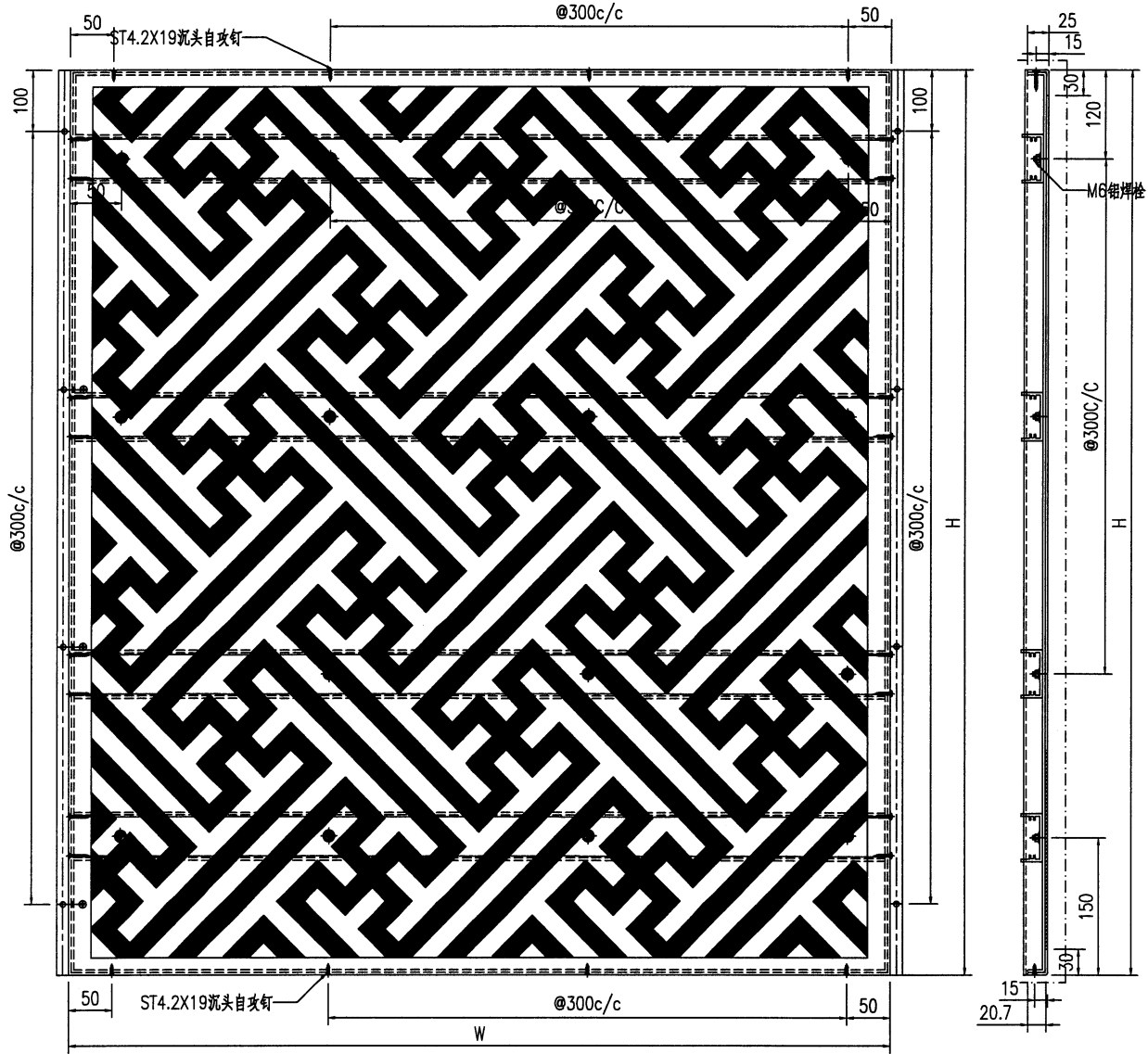

技术要求:

1. 铝板厚度3mm, 材质等级为 3003-H14;
2. 表面氟碳喷涂(3涂) ---为喷涂面, 喷涂颜色号:待定; 花纹铝板做法按封样;
3. 铝板油漆要符合规范做附着测试(Pull out test);
4. 固定加强筋的铝种焊钉要符合规范做撞击测试(Impact test);
5. 铝板加工偏差要符合规范, 出厂要质检, 加工完成后做好膜纸保护和贴示加工编号.

序号	编号	宽度W	长度H	数量	加工图号
1	J853-4004-H03	398.4	2722	1	J853-4004-H03

工程號	J853	地盤	香港延坪道 GLASS WALL	附 件	
名稱	铝板加工图	採	用		
材料	3mm铝板	地盤			
顏色	EC-DG-D334232-ZD1	工廠			

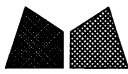

美特鋁質有限公司
MIDI Aluminium Fabricator Ltd.

類別		物料號	
制圖	AN	2023/05/12	圖號 J853-4004-H04
修改		復核	數量 -
日期		批准	單件重量 (KG) -

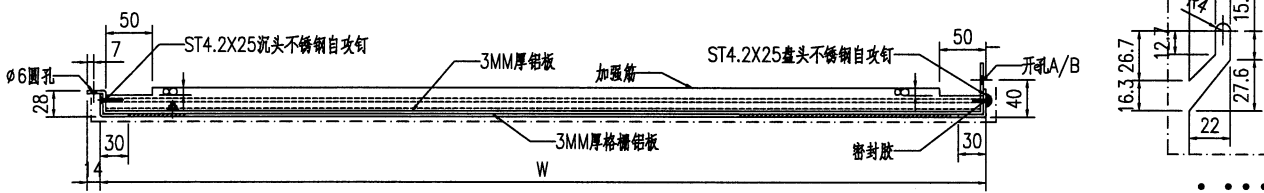
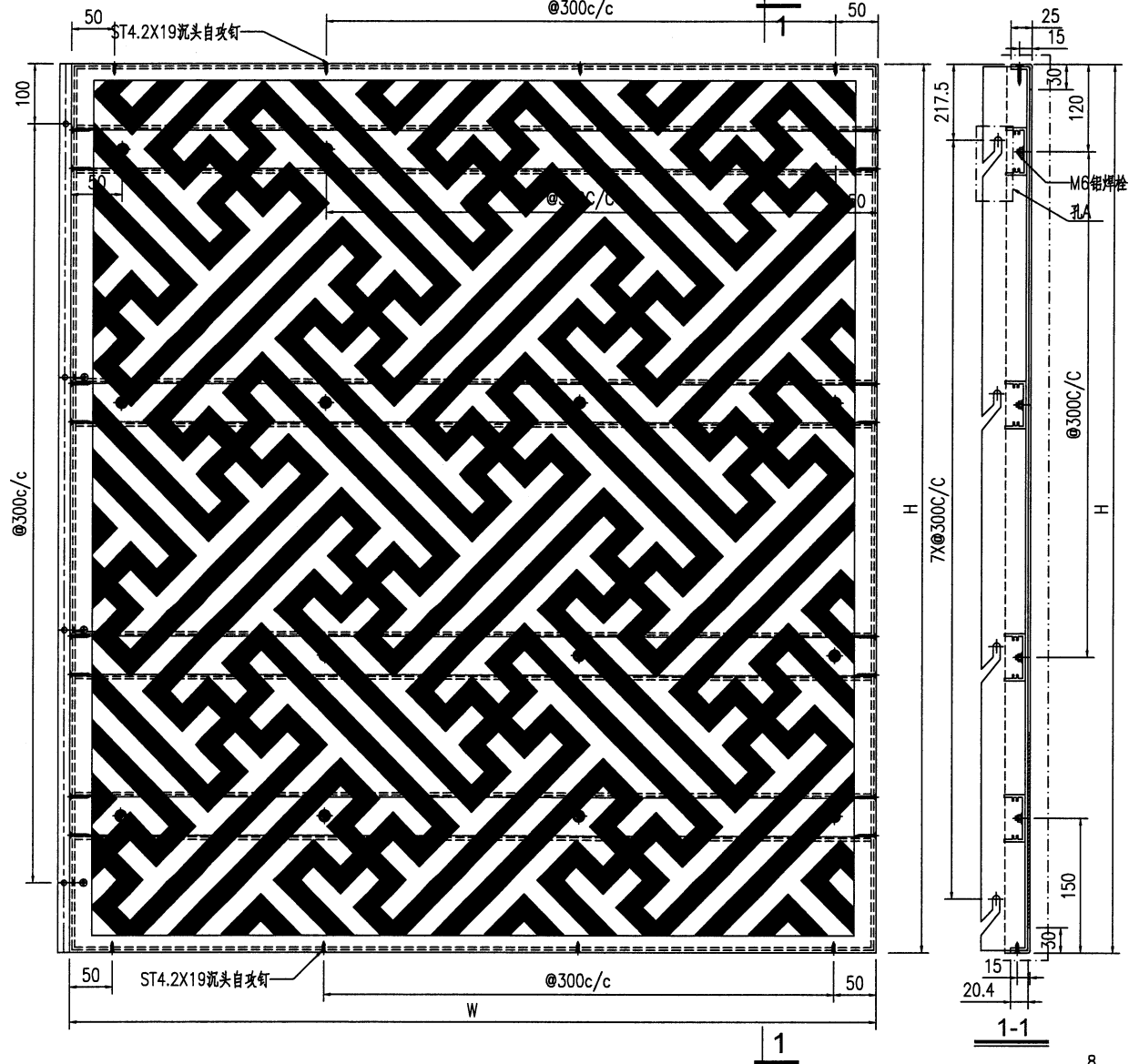

- 技术要求:
1. 鋁面板厚度3mm, 材質等級為 3003-H14;
 2. 表面氟碳噴塗(3塗) ---“为噴塗面, 噴塗顏色: 待定; 花紋鋁板做法按封樣;
 3. 鋁板油漆要符合規范做附着力測試(Pull out test);
 4. 固定加強筋的鋁種焊釘要符合規范做撞擊測試(Impact test);
 5. 鋁板加工偏差要符合規范, 出廠要資檢, 加工完成后做好膜紙保护和貼上加工編號.

序號	編號	寬度W	長度H	數量	加工圖號
1	J853-4004-H04	1049	2722	1	J853-4004-H04

工程號	J853	地盤	香港延坪道 GLASS WALL	附 件	
名稱	鋁板加工圖	採	用		
材料	3mm鋁板	地盤			
顏色	EC-DG-D334232-ZDI	工廠			

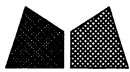

美特鋁質有限公司
MIDI Aluminium Fabricator Ltd.

類別		物料號		
制圖	AN	2023/05/12	圖號	J853-4004-H05
修改			數量	-
日期			單件重量 (KG)	-
	復核	-		
	批准	-		

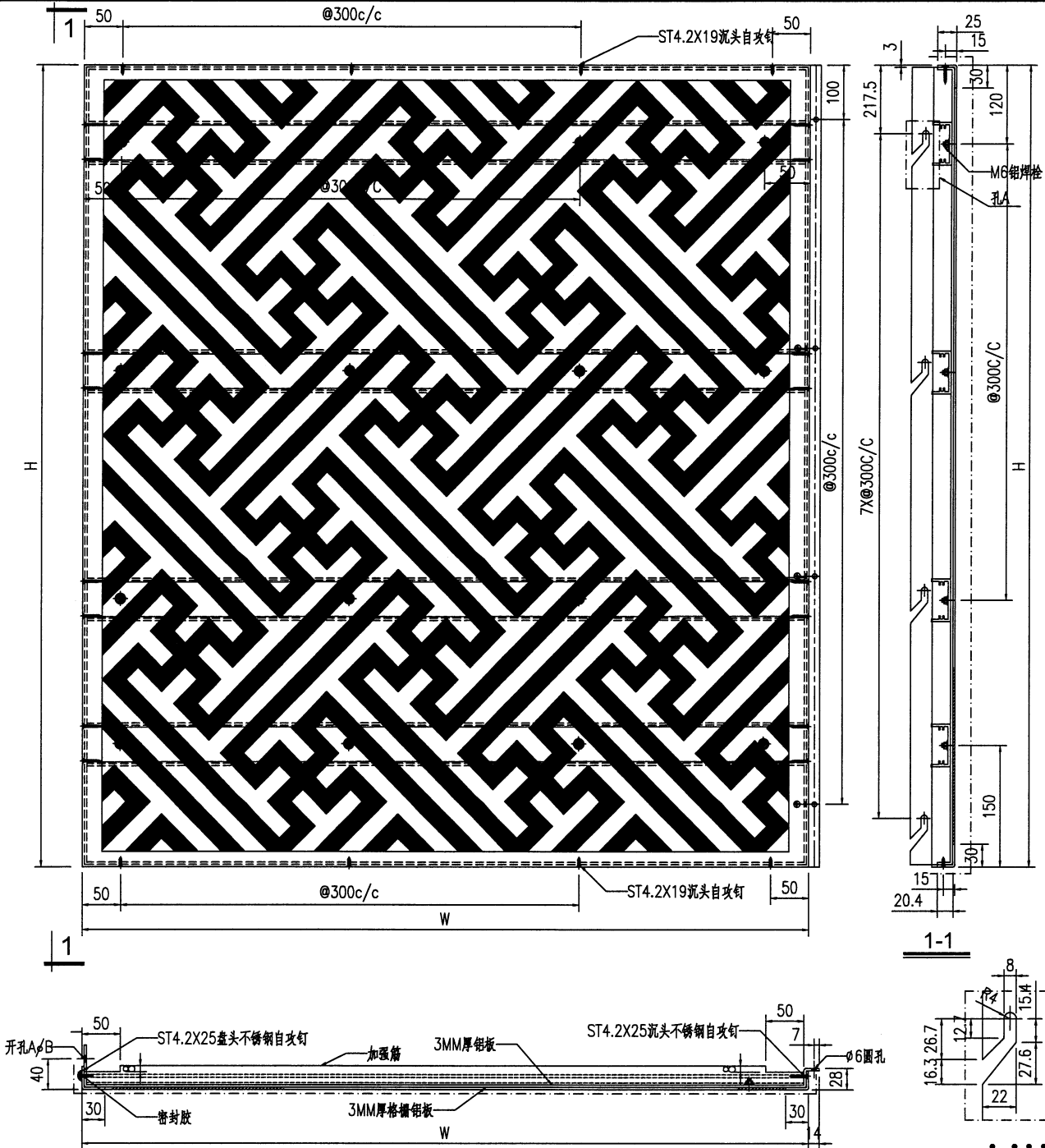

- 技术要求:
1. 鋁面板厚度3mm, 材質等級為 3003-H14;
 2. 表面氟碳噴塗(3塗) ---為噴塗面, 噴塗顏色號: 待定; 花紋鋁板做法按封樣;
 3. 鋁板油漆要符合規範做附着力測試(Pull out test);
 4. 固定加強筋的鋁種得釘要符合規範做撞擊測試(Impact test);
 5. 鋁板加工偏差要符合規範, 出廠要資檢, 加工完成后做好膜紙保护和貼示加工編號.

序号	編號	寬度W	長度H	數量	加工圖號
1	J853-4004-H05	1049	2722	1	J853-4004-H05

工程號	J853	地盤	香港延坪道 GLASS WALL	附 件	
名稱	鋁板加工圖		採 用		
材料	3mm鋁板		地 盤		
顏色	EC-DG-D334232-ZD1		工 廠		

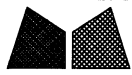

美特鋁質有限公司
MIDI Aluminium Fabricator Ltd.

類別		物料號		
制圖	AN	2023/05/12	圖號	J853-4005-H01
修改			數量	-
日期			單件重量 (KG)	-
			復核	-
			批准	-

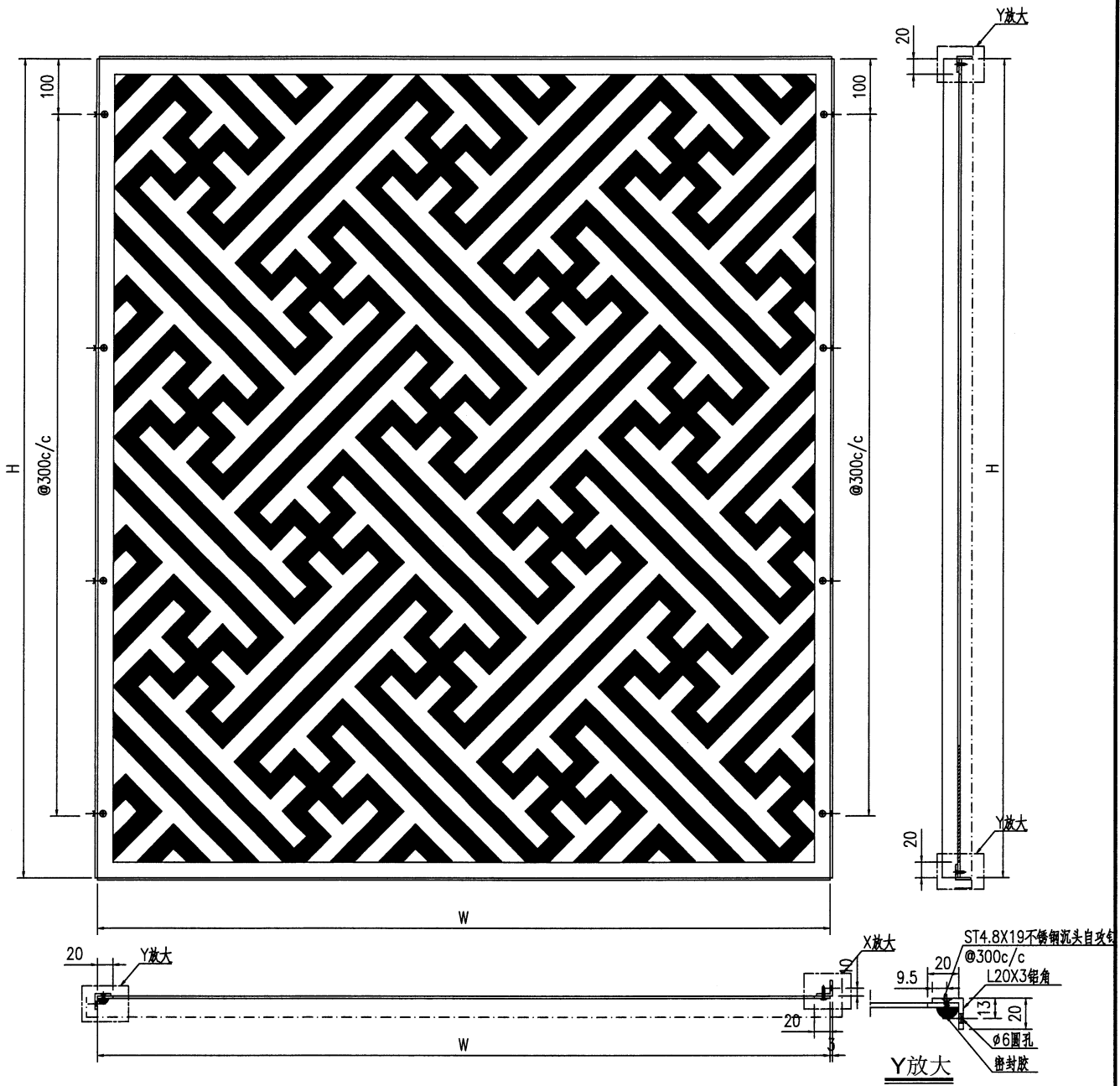

技术要求:

1. 鋁板厚度3mm, 材質等級為 3003-H14;
2. 表面氟碳噴塗(3塗)“ --- ”為噴塗面, 噴塗顏色號: 待定; 花紋鋁板做法按封樣;
3. 鋁板油漆要符合規範做附着力測試(Pull out test);
4. 固定加強筋的鋁種焊釘要符合規範做撞擊測試(Impact test);
5. 鋁板加工偏差要符合規範, 出廠要資檢, 加工完成后做好膜紙保护和貼示加工編號.

序號	編號	寬度W	長度H	數量	加工圖號
1	J853-4005-H01	1221.5	1940	1	J853-4005-H01

工程號	J853	地盤	香港延坪道 GLASS WALL	附 件	
名稱	鋁板加工圖	採	用		
材料	3mm鋁板	地盤			
顏色	EC-DG-D334232-ZD1	工廠			

類別		物料號		
制圖	AN	2023/05/12	圖號	J853-4005-H02
修改			數量	-
日期			單件重量 (KG)	-
			復核	-
			批准	-

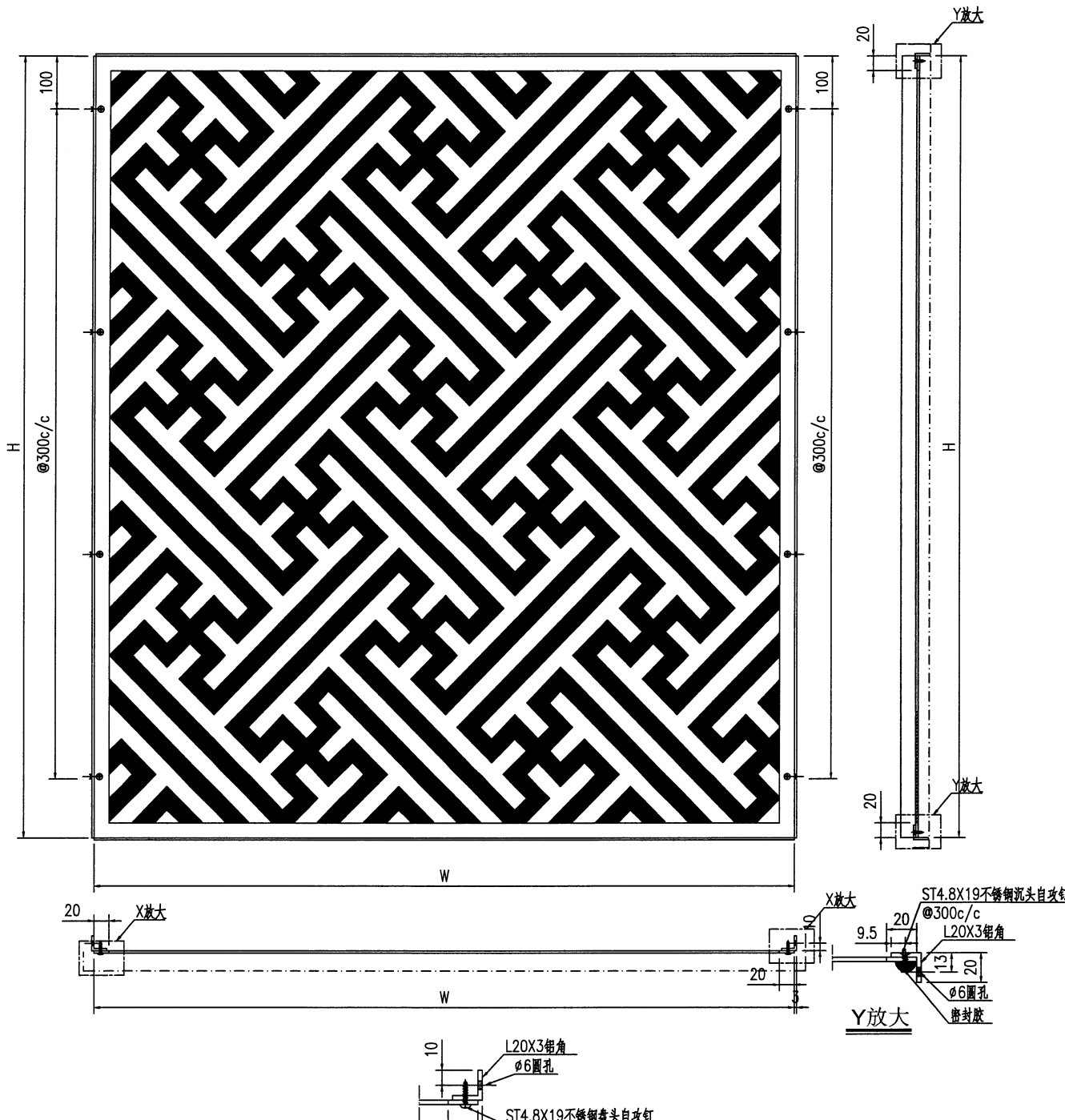

技术要求:

1. 鋁面板厚度3mm, 材質等級為 3003-H14;
2. 表面氟碳噴塗(3塗) 为噴塗面, 噴塗顏色號: 待定; 花紋鋁板做法按封樣;
3. 鋁板油漆要符合規範做附着力測試 (Pull out test);
4. 固定加強筋的鋁種焊釘要符合規範做撞擊測試 (Impact test);
5. 鋁板加工偏差要符合規範, 出廠要資檢, 加工完成后做好膜紙保护和貼示加工編號.

序號	編號	寬度W	長度H	數量	加工圖號
1	J853-4005-H02	1242	1940	1	J853-4005-H02

工程號	J853	地盤	香港延坪道 GLASS WALL	附件	
名稱	鋁板加工圖	採用			
材料	3mm鋁板	地盤			
顏色	EC-DG-D334232-ZD1	工廠			



美特鋁質有限公司
MIDI Aluminium Fabricator Ltd.

類別		物料號		
制圖	AN	2023/05/12	圖號	J853-4005-H03
修改			數量	-
日期			單件重量 (KG)	-
		復核	-	-
		批准	-	-

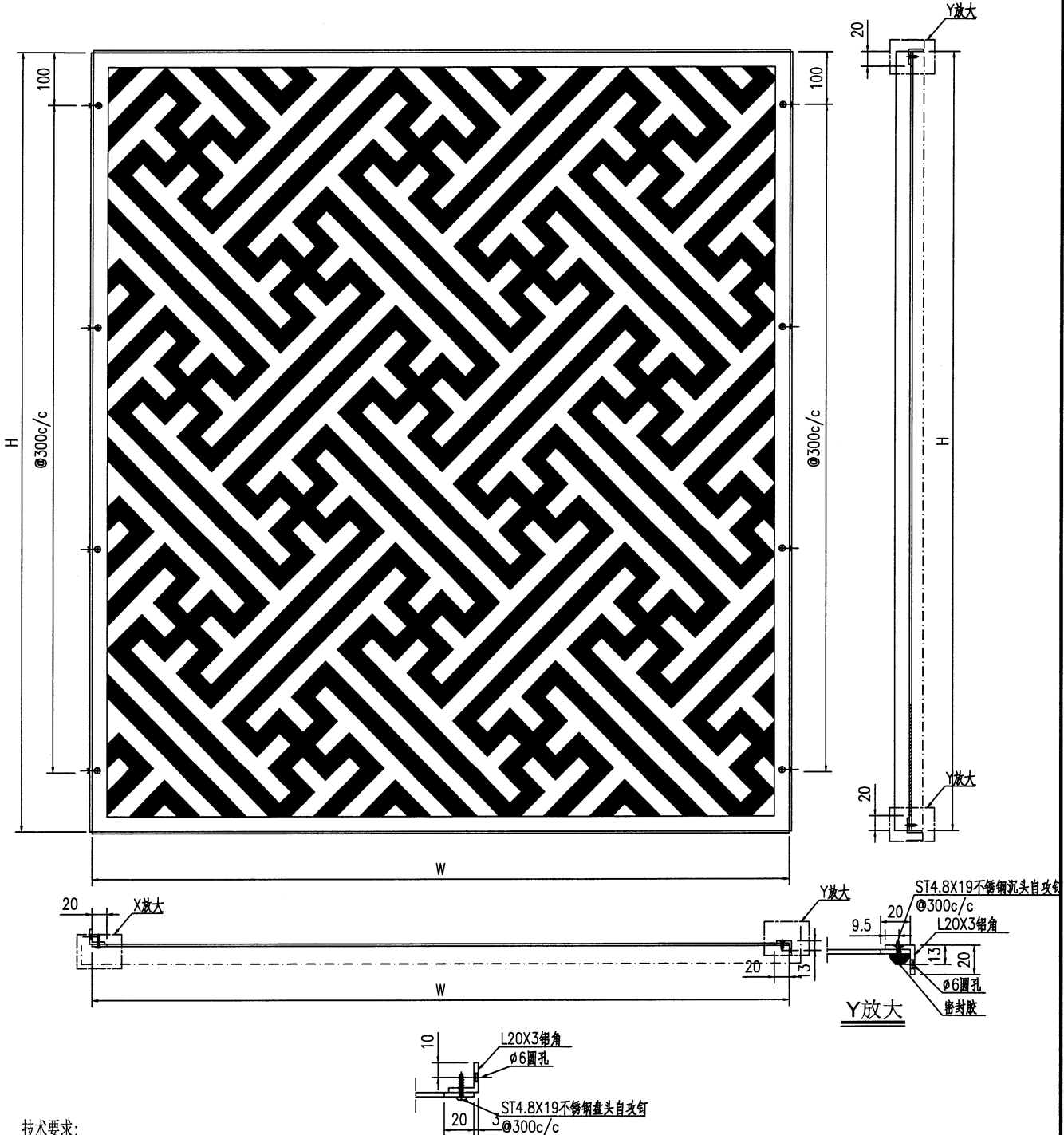

技术要求:

1. 铝板厚度3mm, 材质等级为 3003-H14;
2. 表面氟碳喷涂(3涂) 一一“为喷涂面, 喷涂颜色号: 待定; 花纹铝板做法按封样;
3. 铝板油漆要符合规范做附着测试 (Pull out test);
4. 固定加强筋的铝种焊钉要符合规范做撞击测试 (Impact test);
5. 铝板加工偏差要符合规范, 出厂要质检, 加工完成后做好膜纸保护和贴示加工编号.

序号	编号	宽度W	长度H	数量	加工图号
1	J853-4005-H03	1224	1940	1	J853-4005-H03

工程號	J853	地盤	香港延坪道 GLASS WALL	附 件
名稱	铝板加工图	採	用	
材料	3mm铝板	地盤		
顏色	EC-DG-D334232-ZD1	工廠		



美特鋁質有限公司
MIDI Aluminium Fabricator Ltd.

類別		物料號		
制圖	AN	2023/05/12	圖號	J853-4005-H04
修改			數量	-
日期			單件重量 (KG)	-
			復核	-
			批准	-

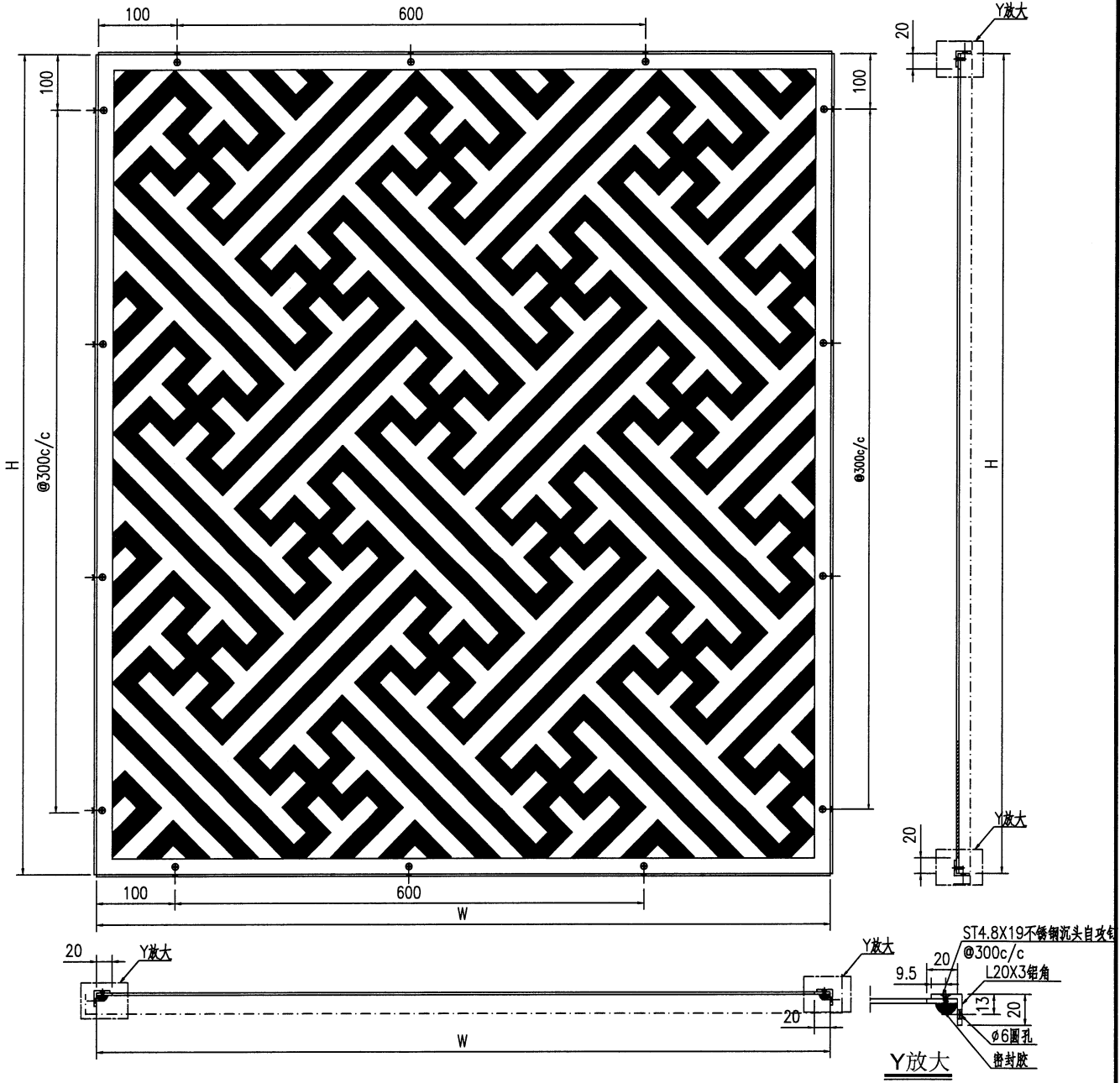

技术要求:

1. 鋁面板厚度3mm, 材質等級為 3003-H14;
2. 表面氟碳噴塗(3塗) 爲噴塗面, 噴塗顏色號: 待定; 花紋鋁板做法按封樣;
3. 鋁板油漆要符合規範做附着力測試(Pull out test);
4. 固定加強筋的鋁種焊釘要符合規範做撞擊測試(Impact test);
5. 鋁板加工偏差要符合規範, 出廠要資檢, 加工完成后做好膜紙保護和貼示加工編號.

序號	編號	寬度W	長度H	數量	加工圖號
1	J853-4005-H04	1206	1940	1	J853-4005-H04
2	J853-4005-H14	1202	1940	1	J853-4005-H04

工程號	J853	地盤	香港延坪道 GLASS WALL	附 件	
名稱	鋁板加工圖		採 用		
材料	3mm鋁板		地 盤		
顏色	EC-DG-D334232-ZD1		工 廠		



美特鋁質有限公司
MIDI Aluminium Fabricator Ltd.

類別		物料號		
制圖	AN	2023/05/12	圖號	J853-4005-H05
修改			數量	5
日期			單件重量 (KG)	-

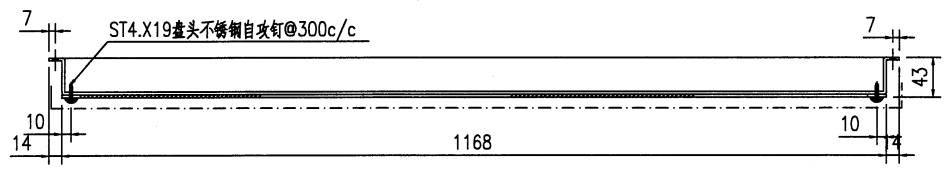
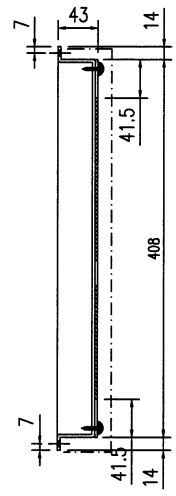
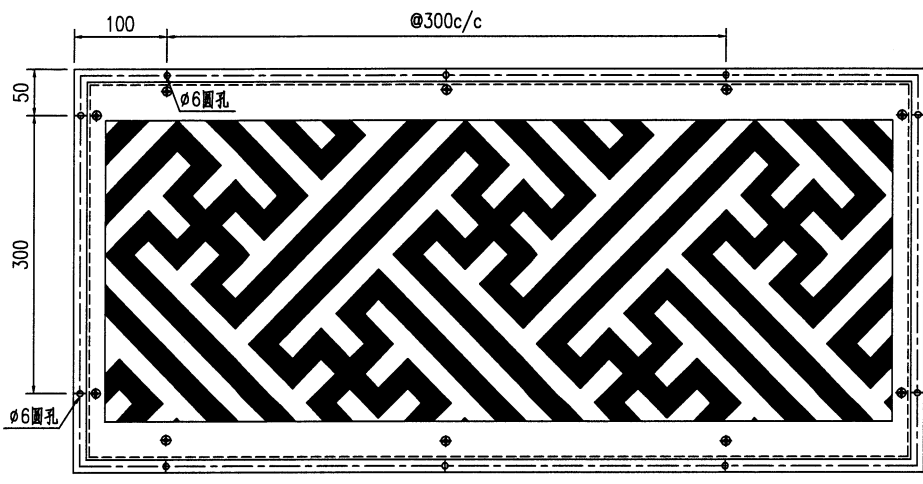

技术要求:

1. 铝板厚度3mm, 材质等级为 3003-H14;
2. 表面氟碳喷涂(3涂) " --- "为喷涂面, 喷涂颜色号: 待定; 花纹铝板做法按封样;
3. 铝板油漆要符合规范做附着测试(Pull out test);
4. 固定加强筋的铝种焊钉要符合规范做撞击测试(Impact test);
5. 铝板加工偏差要符合规范, 出厂要质检, 加工完成后做好膜纸保护和贴示加工编号.

工程號	J853	地盤	香港延坪道 GLASS WALL		附 件	
名稱	铝板加工图		採	用		-
材料	3mm铝板		地盤			
顏色	EC-DG-D334232-ZD1		工廠			

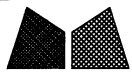

美特鋁質有限公司
MIDI Aluminium Fabricator Ltd.

類別		物料號		
制圖	AN	2023/05/12	圖號	J853-4006-H01
修改		復核	數量	-
日期		批准	單件重量 (KG)	-

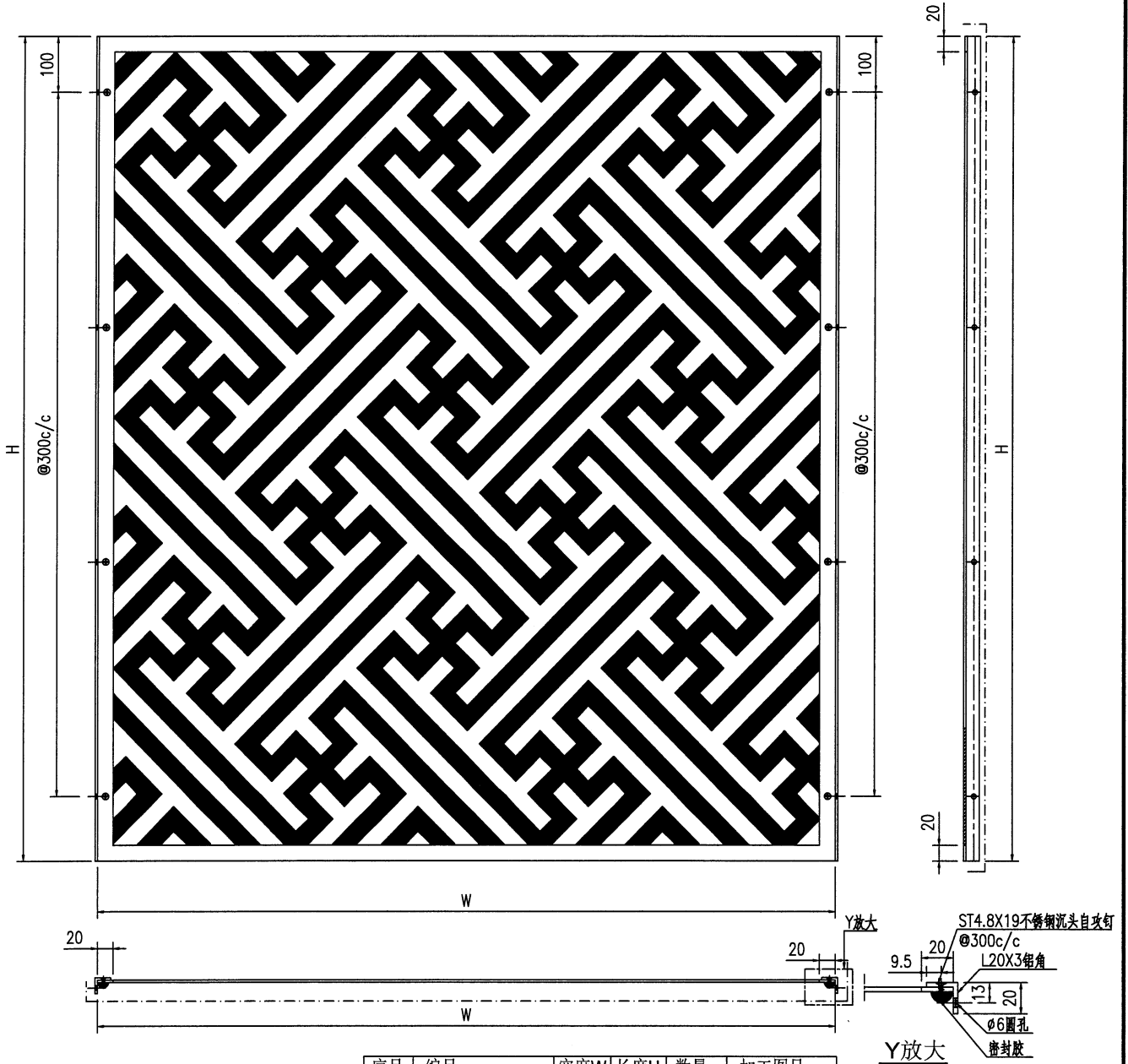

序号	编号	宽度W	长度H	数量	加工图号
1	J853-4006-H01	1486	905	2	J853-4006-H01
2	J853-4006-H11	1492	905	2	J853-4006-H01

技术要求:

1. 铝板厚度3mm, 材质等级为 3003-H14;
2. 表面氟碳喷涂(3涂) ---为喷涂面, 喷涂颜色号:待定; 花纹铝板做法按封样;
3. 铝板油漆要符合规范做附着测试(Pull out test);
4. 固定加强筋的铝种焊钉要符合规范做撞击测试(Impact test);
5. 铝板加工偏差要符合规范, 出厂要资检, 加工完成后做好膜纸保护和贴示加工编号.

工程號	J853	地盤	香港延坪道 GLASS WALL		附 件	
名稱	铝板加工图		採	用		
材料	3mm铝板		地盤			
顏色	EC-DG-D334232-2D1		工廠			



美特鋁質有限公司
MIDI Aluminium Fabricator Ltd.

類別		物料號		
制圖	AN	2023/05/12	圖號	J853-4006-H02
修改		復核	數量	4
日期		批准	單件重量 (KG)	-

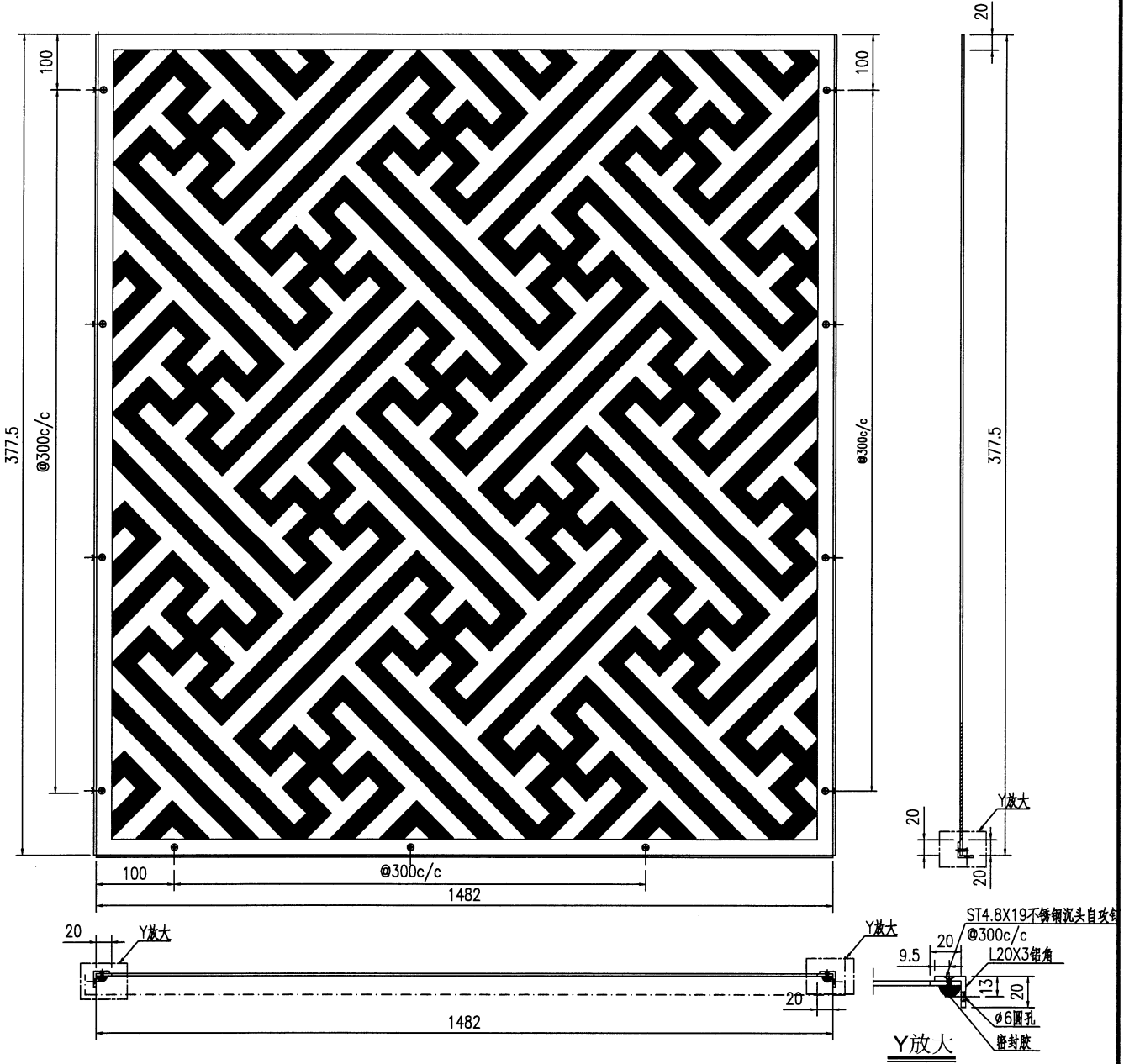

技术要求:

1. 铝板厚度3mm, 材质等级为 3003-H14;
2. 表面氟碳喷涂(3涂) ---为喷涂面, 喷涂颜色号: 待定; 花纹铝板做法按封样;
3. 铝板油漆要符合规范做附着测试(Pull out test);
4. 固定加强筋的铝种焊钉要符合规范做撞击测试(Impact test);
5. 铝板加工偏差要符合规范, 出厂要质检, 加工完成后做好膜纸保护和贴示加工编号.

工程號	J853	地盤	香港延坪道 GLASS WALL	附 件	
名稱	铝板加工图		採 用		
材料	3mm铝板		地 盤		
顏色	EC-DG-D334232-ZD		工 廠		



美特鋁質有限公司
MIDI Aluminium Fabricator Ltd.

類別		物料號		
制圖	AN	2023/05/12	圖號	J853-4007-H01
修改			數量	-
日期			單件重量 (KG)	-
復核	-	-		
批准	-	-		

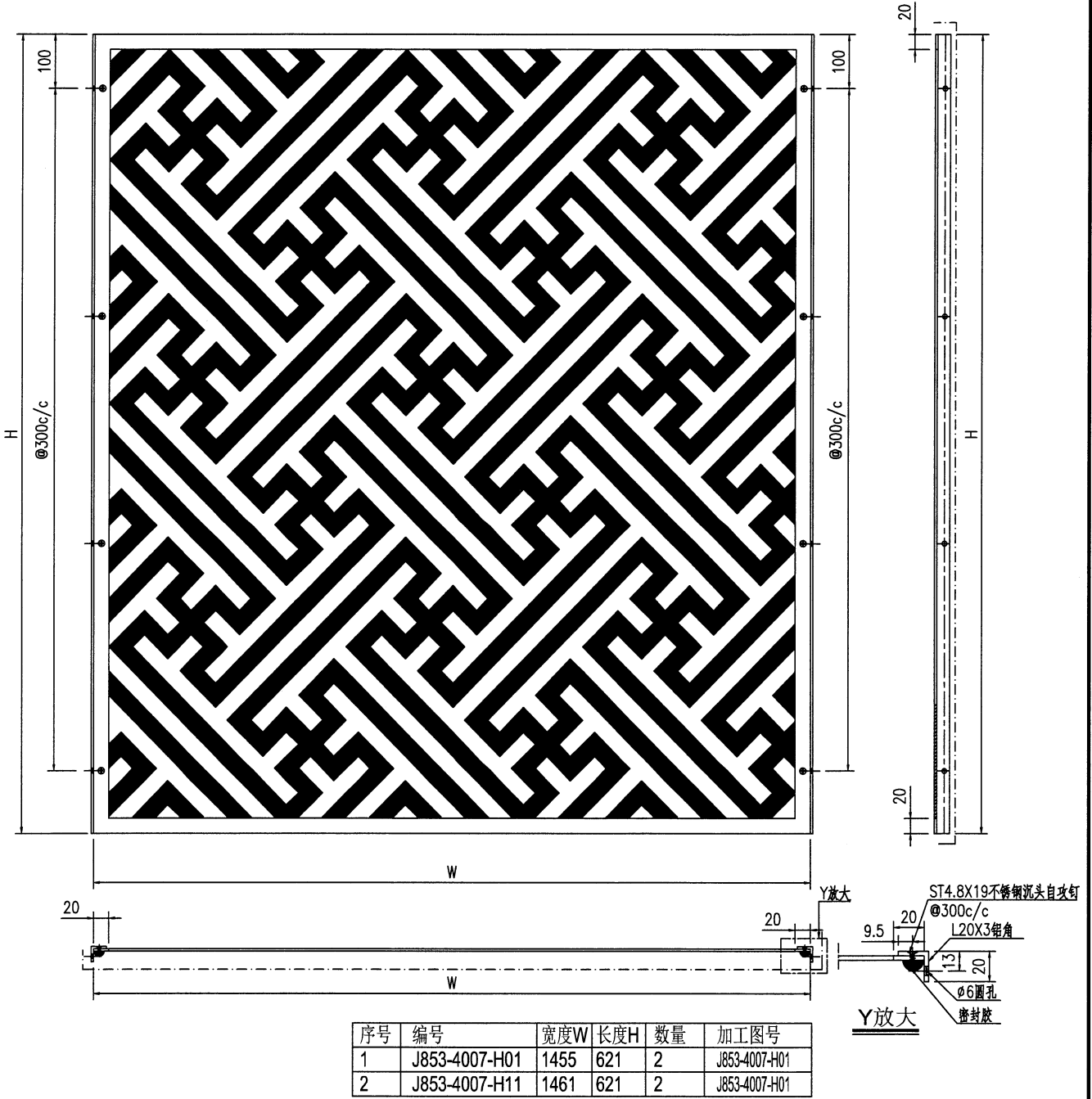

序号	编号	宽度W	长度H	数量	加工图号
1	J853-4007-H01	1455	621	2	J853-4007-H01
2	J853-4007-H11	1461	621	2	J853-4007-H01

技术要求:

1. 铝面板厚度3mm, 材质等级为 3003-H14;
2. 表面氟碳喷涂(3涂) 为喷涂面, 喷涂颜色号: 待定; 花纹铝板做法按封样;
3. 铝板油漆要符合规范做附着测试 (Pull out test);
4. 固定加强筋的铝种螺钉要符合规范做撞击测试 (Impact test);
5. 铝板加工偏差要符合规范, 出厂要资检, 加工完成后做好膜纸保护和贴示加工编号.

工程號	J853	地盤	香港延坪道 GLASS WALL	附 件	
名稱	铝板加工图	採	用		
材料	3mm铝板	地盤			
顏色	EC-DG-D334232-ZD1	工廠			

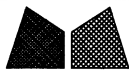

美特鋁質有限公司
MIDI Aluminium Fabricator Ltd.

類別		物料號		
制圖	AN	2023/05/12	圖號	J853-4007-H02
修改		復核	數量	4
日期		批准	單件重量 (KG)	-

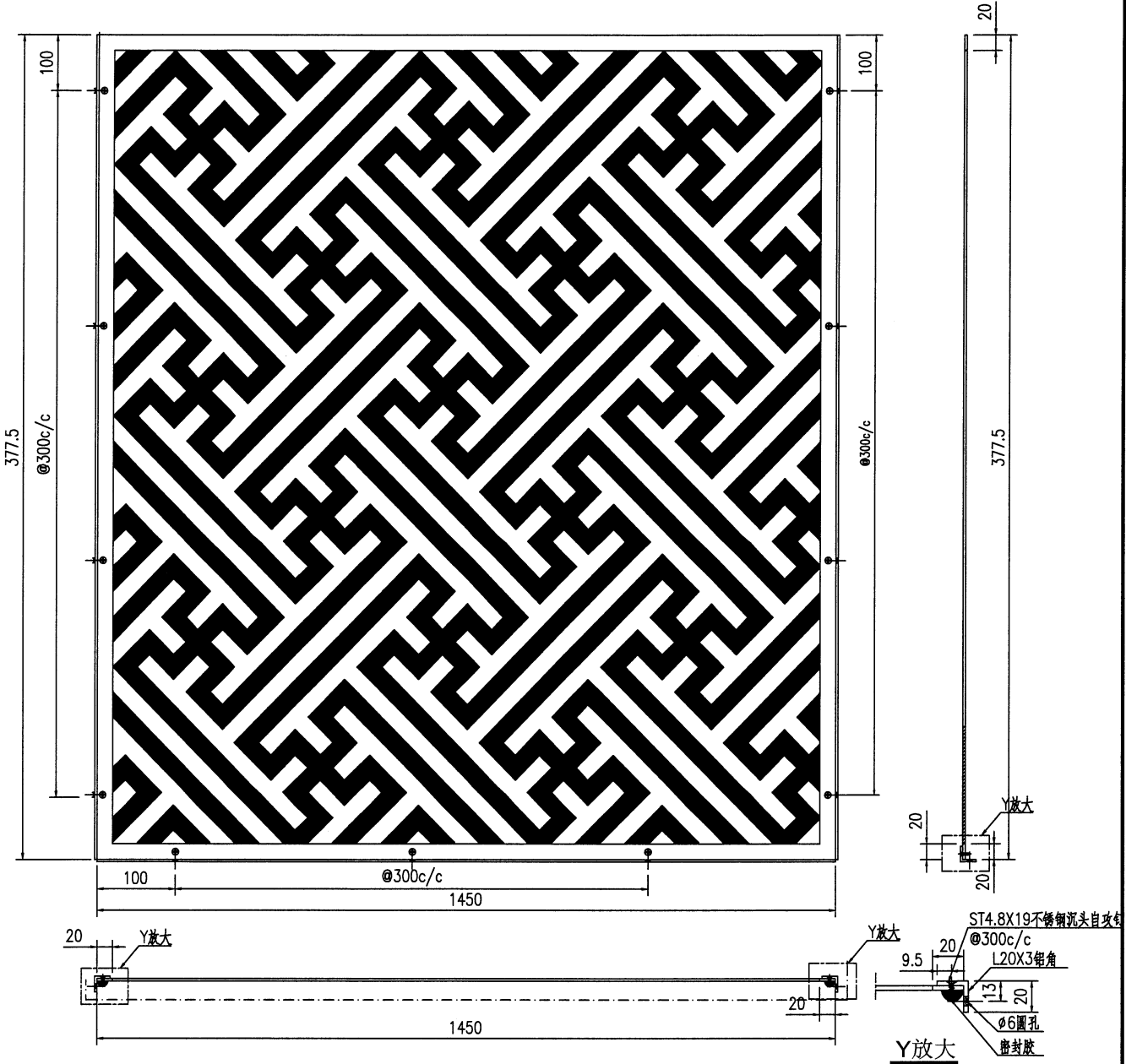

技术要求:

1. 鋁板厚度3mm, 材質等級為 3003-H14;
2. 表面氟碳噴塗(3塗) ---"為噴塗面, 噴塗顏色號: 待定; 花紋鋁板做法按封樣;
3. 鋁板油漆要符合規範做附着力測試(Pull out test);
4. 固定加強筋的鋁種焊釘要符合規範做撞擊測試(Impact test);
5. 鋁板加工偏差要符合規範, 出廠要資檢, 加工完成后做好膜紙保护和貼示加工編號.

工程號	J853	地盤	香港延坪道 GLASS WALL		附 件		
名稱	鋁板加工圖		採	用		-	-
材料	3mm鋁板		地盤				
顏色	EC-DG-D334232-ZD1		工廠				



美特鋁質有限公司
MIDI Aluminium Fabricator Ltd.

類別		物料號		
制圖	AN	2023/05/12	圖號	J853-4008-H01
修改			數量	-
日期			單件重量 (KG)	-
			復核	-
			批准	-

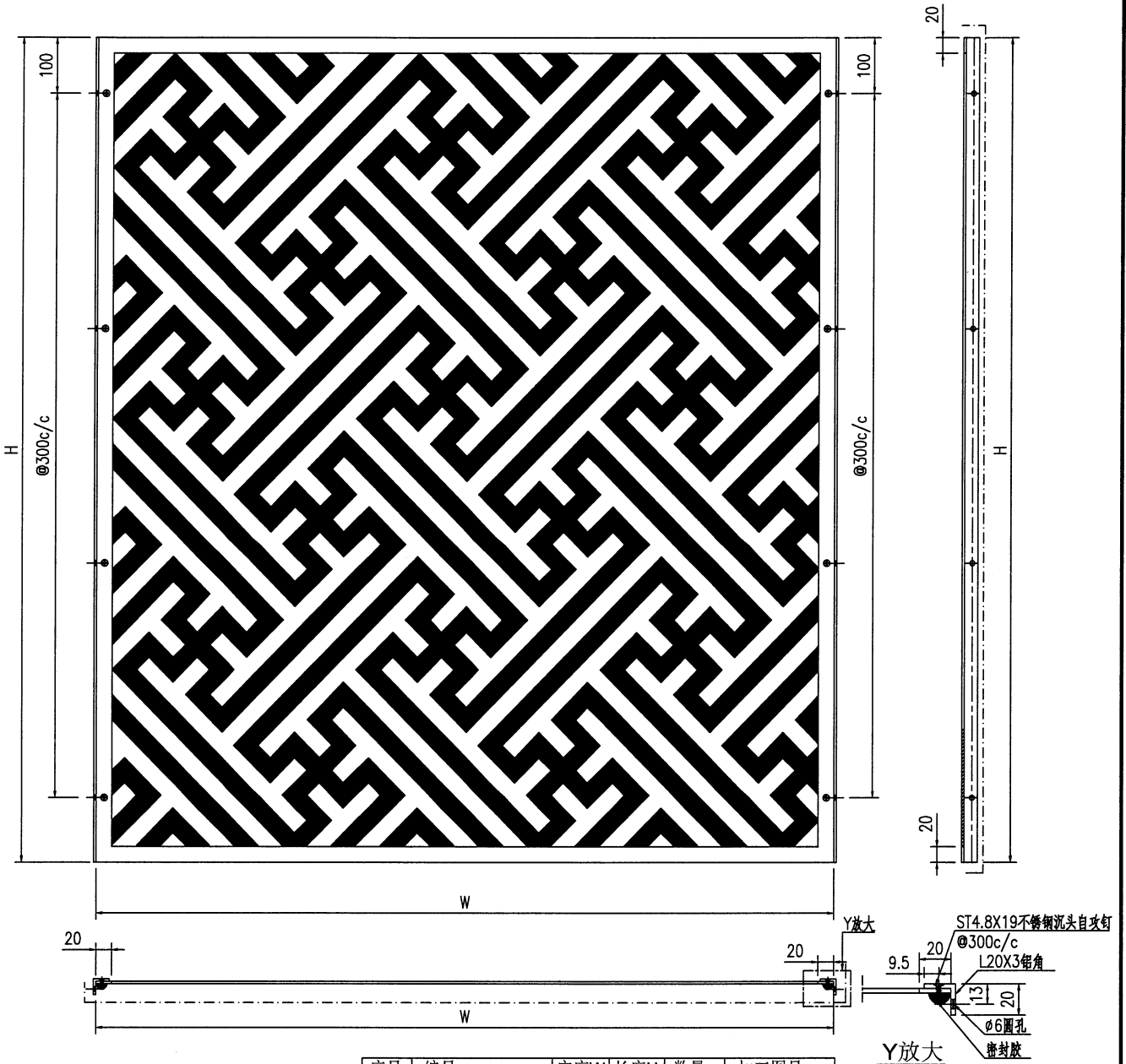

序号	编号	宽度W	长度H	数量	加工图号
1	J853-4008-H01	1158	1603	2	J853-4008-H01
2	J853-4008-H11	1164	1603	1	J853-4008-H01

- 技术要求:
1. 铝板厚度3mm, 材质等级为 3003-H14;
 2. 表面氟碳喷涂(3涂) ---"为喷涂面, 喷涂颜色号: 待定; 花纹铝板做法按封样,
 3. 铝板油漆要符合规范做附着测试 (Pull out test);
 4. 固定加强筋的铝种焊钉要符合规范做撞击测试 (Impact test);
 5. 铝板加工偏差要符合规范, 出厂要资检, 加工完成后做好膜纸保护和贴示加工编号.

工程號	J853	地盤	香港延坪道 GLASS WALL	附 件	
名稱	铝板加工图	採	用		-
材料	3mm铝板	地盤			
顏色	EC-DG-D334232-ZD1	工廠			

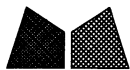

美特鋁質有限公司
MIDI Aluminium Fabricator Ltd.

類別		物料號		
制圖	AN	2023/05/12	圖號	J853-4008-H02
修改			數量	2
日期			單件重量 (KG)	-
復核	-	-		
批准	-	-		

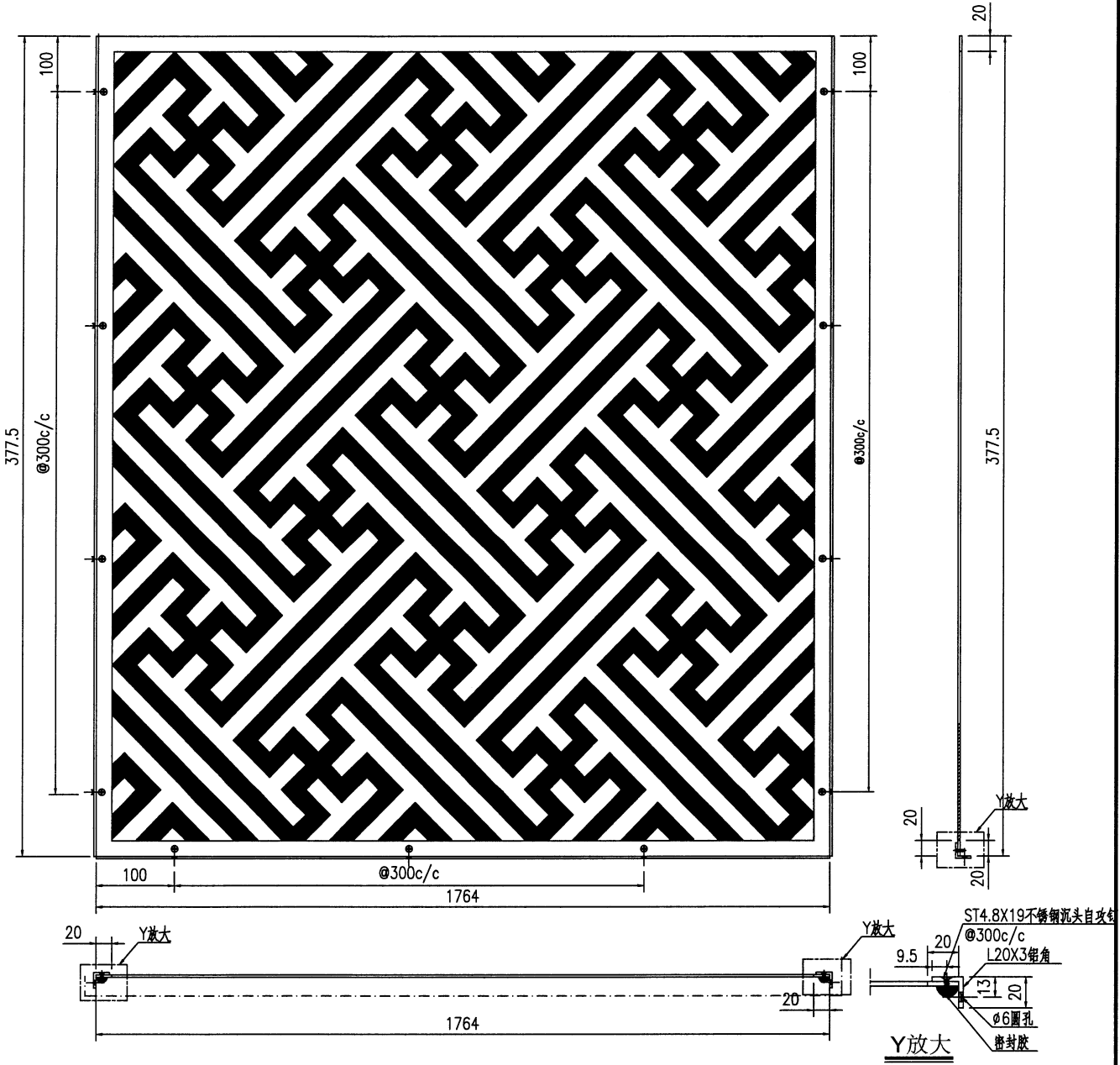

技术要求:

1. 铝板厚度3mm, 材质等级为 3003-H14;
2. 表面氟碳喷涂(3涂) 为喷涂面, 喷涂颜色号: 待定; 花纹铝板做法按封样;
3. 铝板油漆要符合规范做附着测试(Pull out test);
4. 固定加强筋的铝种焊钉要符合规范做撞击测试(Impact test);
5. 铝板加工偏差要符合规范, 出厂要质检, 加工完成后做好膜纸保护和贴示加工编号.

工程號	J853	地盤	香港延坪道 GLASS WALL		附 件	
名稱	铝板加工图		採	用		-
材料	3mm铝板		地盤			
顏色	EC-DG-D334232-ZD1		工廠			

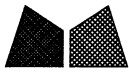

美特鋁質有限公司
MIDI Aluminium Fabricator Ltd.

類別		物料號		
制圖	AN	2023/05/12	圖號	J853-4009-H01
修改		復核	數量	-
日期		批准	單件重量 (KG)	-

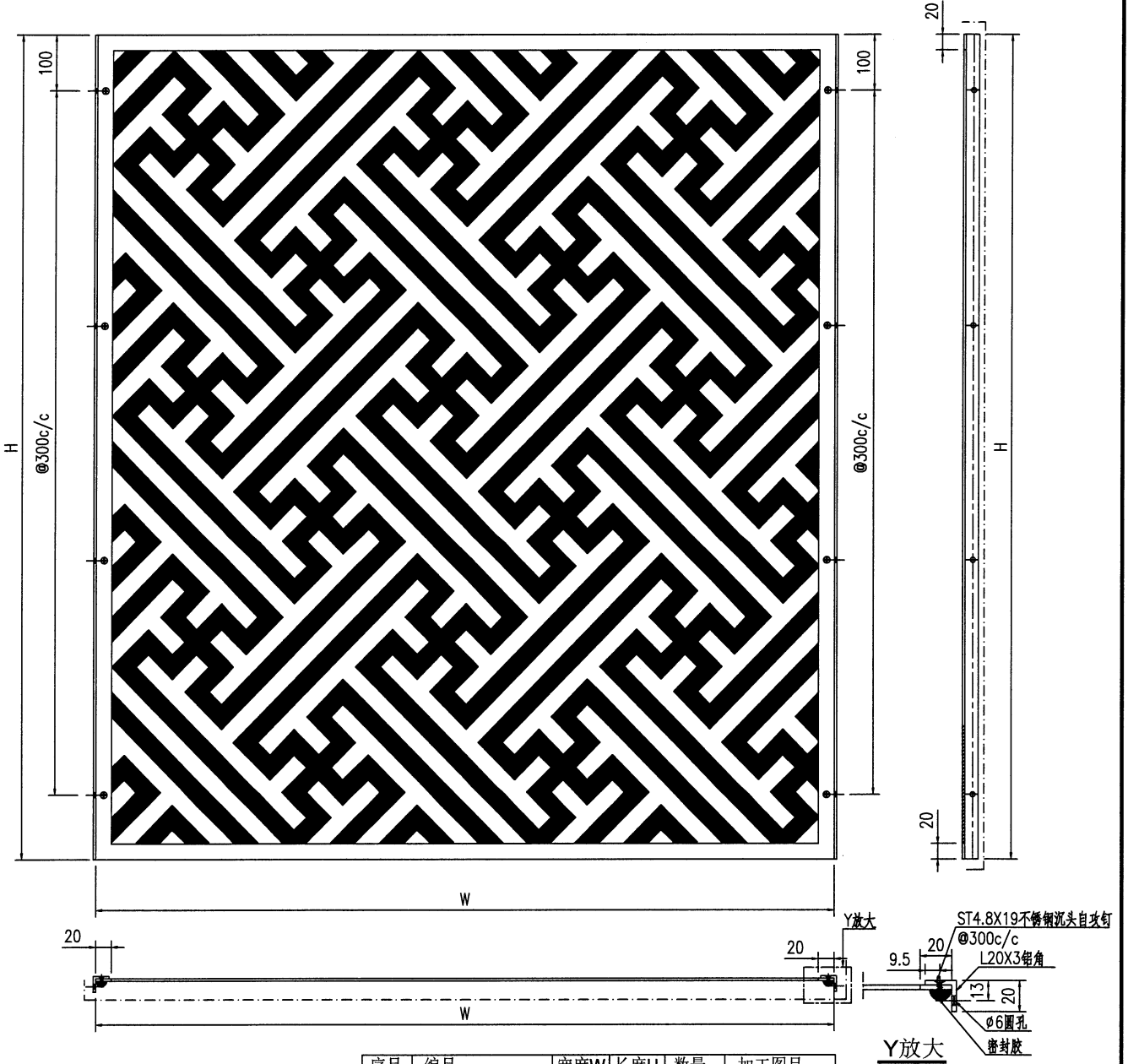

序号	编号	宽度W	长度H	数量	加工图号
1	J853-4009-H01	1468	1602.5	2	J853-4009-H01
2	J853-4009-H11	1174	902.5	2	J853-4009-H01
3	J853-4009-H21	1178.5	902.5	1	J853-4009-H01

- 技术要求:
1. 铝面板厚度3mm, 材质等级为 3003-H14;
 2. 表面氟碳喷涂(3涂) ---为喷涂面, 喷涂颜色号: 待定; 花纹铝板做法按封样;
 3. 铝板油漆要符合规范做附着测试(Pull out test);
 4. 固定加强筋的铝种焊钉要符合规范做撞击测试(Impact test);
 5. 铝板加工偏差要符合规范, 出厂要资检, 加工完成后做好膜纸保护和贴示加工编号.

工程號	J853	地盤	香港延坪道 GLASS WALL	附 件	
名稱	铝板加工图		採 用		
材料	3mm铝板		地盤		
顏色	EC-DG-D334232-ZD1		工廠		

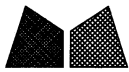

美特鋁質有限公司
MIDI Aluminium Fabricator Ltd.

類別		物料號		
制圖	AN	2023/05/12	圖號	J853-4009-H02
修改		復核	數量	-
日期		批准	單件重量 (KG)	-

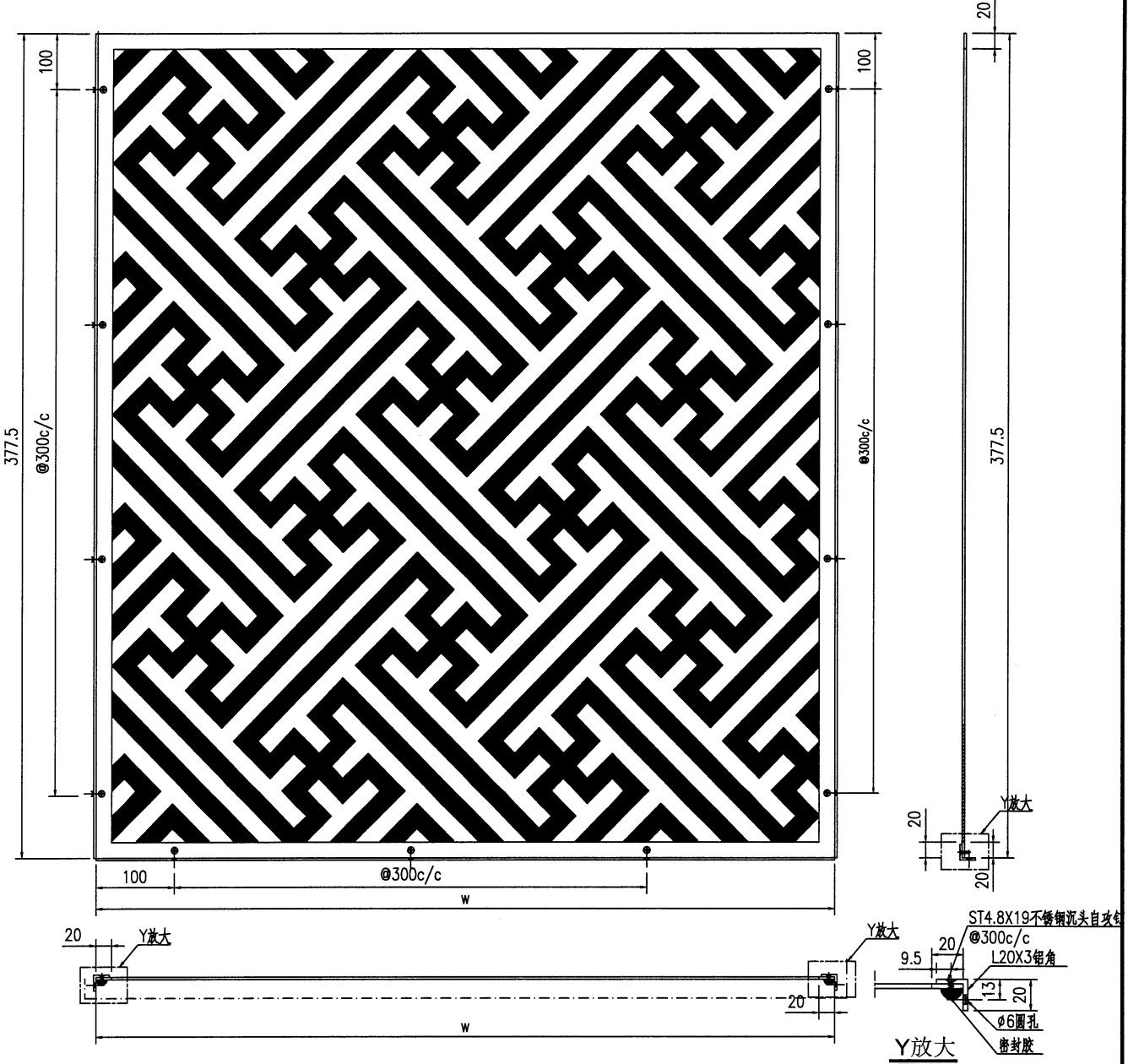

技术要求:

1. 鋁板厚度3mm, 材質等級為 3003-H14;
2. 表面氟碳噴塗(3塗) ---“”為噴塗面, 噴塗顏色: 待定; 花紋鋁板做法按封樣;
3. 鋁板油漆要符合規範做附着力測試 (Pull out test);
4. 固定加強筋的鋁種焊釘要符合規範做撞擊測試 (Impact test);
5. 鋁板加工偏差要符合規範, 出廠要資檢, 加工完成后做好膜紙保护和貼示加工編號.

序号	编号	宽度W	长度H	数量	加工图号
1	J853-4009-H02	1465.5	377.5	2	J853-4009-H02
2	J853-4009-H22	1790	377.5	2	J853-4009-H02

工程號	J853	地盤	香港延坪道 GLASS WALL	附 件	
名稱	鋁板加工圖		採 用		
材料	3mm鋁板		地 盤		
顏色	EG-DG-D334232-ZD1		工 廠		

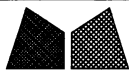

美特鋁質有限公司
MIDI Aluminium Fabricator Ltd.

類別		物料號		
制圖	AN	2023/05/12	圖號	J853-4010-H02
修改			數量	-
日期			單件重量 (KG)	-

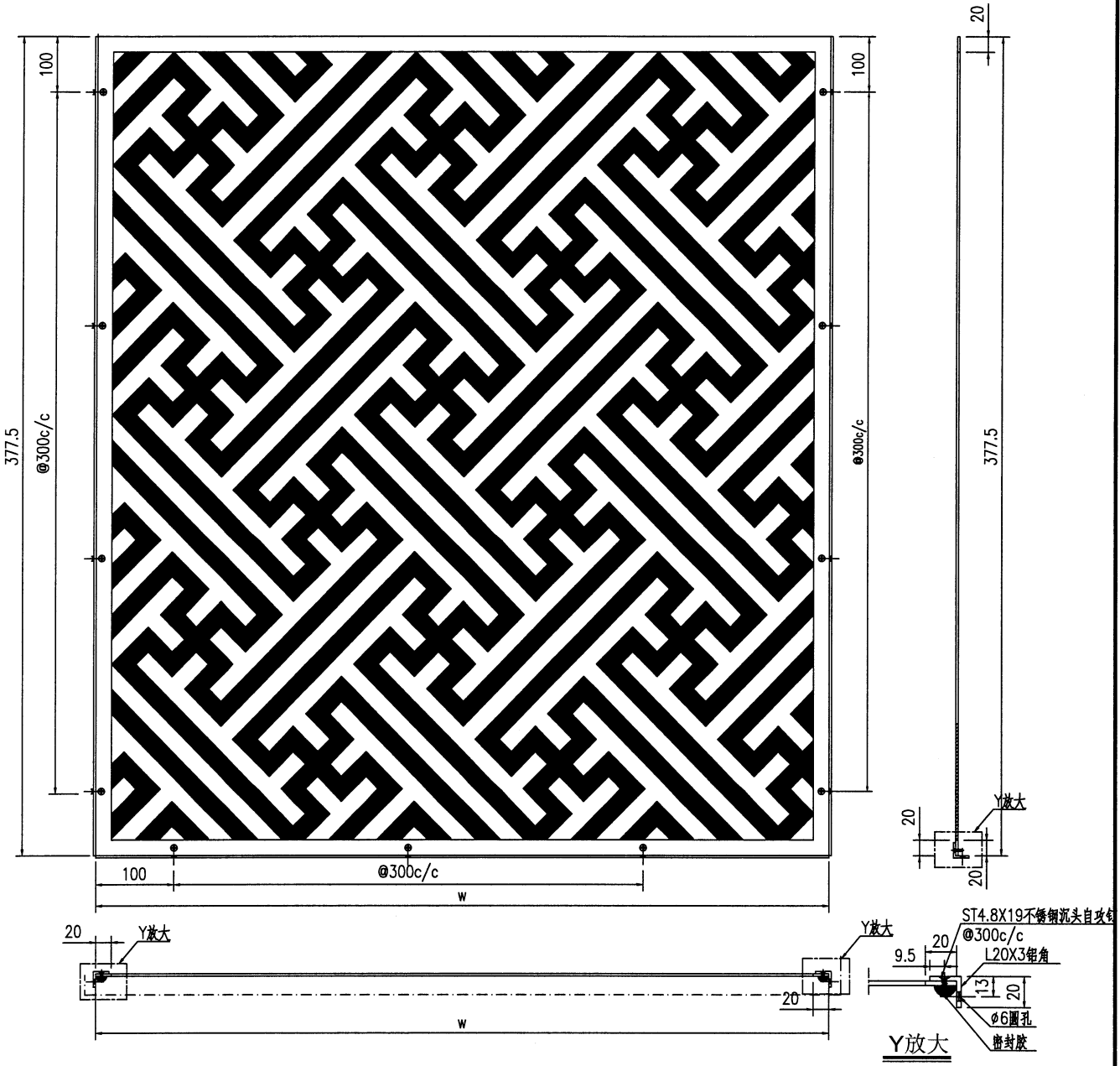

技术要求:

1. 鋁面板厚度3mm, 材質等級為 3003-H14;
2. 表面氟碳噴塗(3塗) 為噴塗面, 噴塗顏色: 待定; 花紋鋁板做法按封樣;
3. 鋁板油漆要符合規範做附着力測試(Pull out test);
4. 固定加強筋的鋁種焊釘要符合規範做撞擊測試(Impact test);
5. 鋁板加工偏差要符合規範, 出廠要資檢, 加工完成后做好膜紙保护和貼示加工編號.

序号	编号	宽度W	长度H	数量	加工图号
1	J853-4010-H02	1789	377.5	2	J853-4009-H02
2	J853-4010-H22	1468	377.5	2	J853-4009-H02

工程號	J853	地盤	香港延坪道 GLASS WALL	附 件	
名稱	鋁板加工圖		採 用		
材料	3mm鋁板		地 盤		
顏色	EC-DG-D334232-ZD1		工 廠		



美特鋁質有限公司
MIDI Aluminium Fabricator Ltd.

類別		物料號		
制圖	AN	2023/05/12	圖號	J853-4011-H02
修改			數量	4
日期			單件重量 (KG)	-
復核	—	—		
批准	—	—		

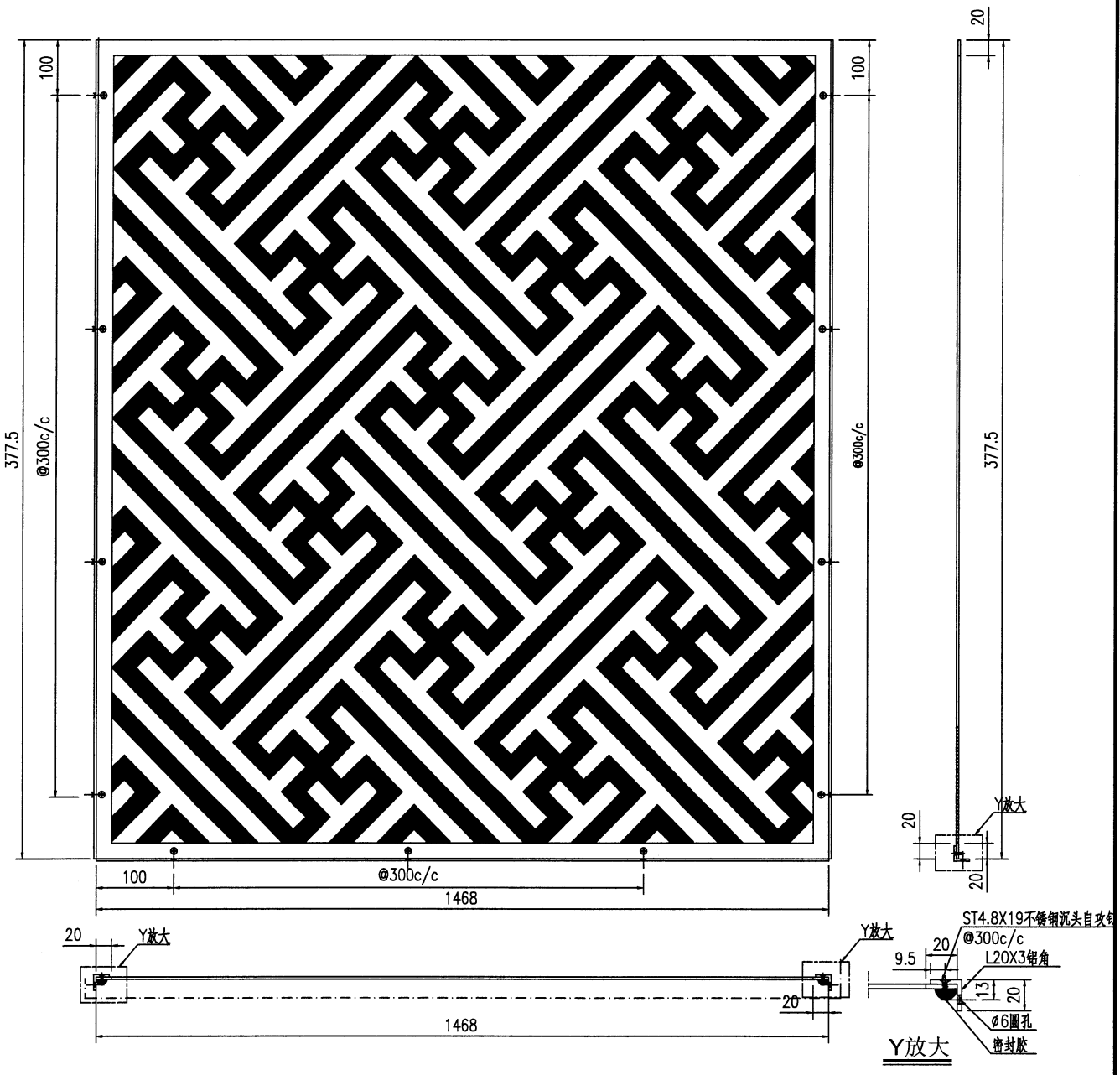

- 技术要求:
1. 铝板厚度3mm, 材质等级为 3003-H14;
 2. 表面氟碳喷涂(3涂)“ ---”为喷涂面, 喷涂颜色号: 待定; 花纹铝板做法按封样;
 3. 铝板油漆要符合规范做附着测试(Pull out test);
 4. 固定加强筋的铝种焊钉要符合规范做撞击测试(Impact test);
 5. 铝板加工偏差要符合规范, 出厂要资检, 加工完成后做好膜纸保护和贴示加工编号.

工程號	J853	地盤	香港延坪道 GLASS WALL	附件	
名稱	铝板加工图		採用		
材料	3mm铝板		地盤		
顏色	EC-DG-D334232-ZD1		工廠		