

工程指示 / 要求簡箋 ENGINEER INSTRUCTIONS (E.I.)

工程指示編號:	EI- 6059	修改版本:	-
	HK- /		
工程編號:	J 853	工程名稱:	延坪道
收件人:	Maggie Lor	發件人:	Joe Chan
工程項目:	T1~T7 非標準 GB 欄河 地盤用玻璃生產.	日期:	20/04/2023

<input checked="" type="checkbox"/> 原合約工程包	<input type="checkbox"/> 原合約工程加 / 減賬 QT-	<input type="checkbox"/> 新工程報價 QT-
--	--	------------------------------------

信件批核號碼/圖紙參考編號:	批核模具圖紙編號:
客戶指示附件:	管理內部批簽署:

<input type="checkbox"/> 初步鋁料 B.M.	<input type="checkbox"/> 加工拆圖, 然後生產	<input type="checkbox"/> 尺寸表
<input type="checkbox"/> 正式鋁料 B.M.	<input type="checkbox"/> 技術上資料/指示	<input type="checkbox"/> 報價
<input type="checkbox"/> 配件 B.M.	<input type="checkbox"/> 樣辦或貨品說明書	<input type="checkbox"/> 分判合約
<input checked="" type="checkbox"/> 其他: 玻璃.		

內容: 請依附件資料, 生產玻璃, 送地盤.
- 按 BS EN 14179-1:2016 標準熱浸.
- 玻璃需分座裝木箱出貨.

完成上列要求日期: 15/5/2023 ASAP

國內

<input type="checkbox"/> 生產技術總監	<input type="checkbox"/> 連附件	<input type="checkbox"/> 技術部	<input type="checkbox"/> 連附件	<input type="checkbox"/> 生產部	<input type="checkbox"/> 連附件
<input type="checkbox"/> 採購部	<input type="checkbox"/> 連附件	<input checked="" type="checkbox"/> 生產統籌部	<input checked="" type="checkbox"/> 連附件	<input type="checkbox"/> 報關組	<input type="checkbox"/> 連附件
<input type="checkbox"/> 質檢部	<input type="checkbox"/> 連附件	<input type="checkbox"/> 會計部	<input type="checkbox"/> 連附件	<input type="checkbox"/> 機械設計部	<input type="checkbox"/> 連附件
<input type="checkbox"/> 香港辦	<input type="checkbox"/> 連附件	<input type="checkbox"/> 其他:			

香港

<input type="checkbox"/> 行政部	<input type="checkbox"/> 連附件	<input type="checkbox"/> 會計部	<input type="checkbox"/> 連附件	<input type="checkbox"/> 統籌部	<input type="checkbox"/> 連附件	<input type="checkbox"/> 工程部	<input type="checkbox"/> 連附件
<input type="checkbox"/> 採購部	<input type="checkbox"/> 連附件	<input type="checkbox"/> QS部	<input type="checkbox"/> 連附件	<input checked="" type="checkbox"/> 地盤管理	<input checked="" type="checkbox"/> 連附件	<input type="checkbox"/> 維修部	<input type="checkbox"/> 連附件

*發件人簽署:		*組別成員批核簽署:	
傳遞編號:		項目經理簽署:	

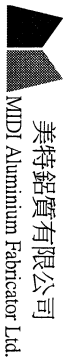

美特鋁質有限公司
MTDI Aluminium Fabricator Ltd.

工程號: J-853	計算: 陳日強	日期: 20/4/2023	送呈:
地盤名稱: 延平道	核對:	日期:	副本:
項目類別: EI-5944 未做的栏杆	批准:	日期:	此BM依據 施工圖資料計算初步BM
BM編號:	總計玻璃面積 (平方米): 107.32		A/C Code:

序號	修改標示	厚度(mm)	顏色與名稱(類別)	玻璃尺寸		數量 (塊)	總面積 (平方米)	玻璃編號	备注
				寬度(mm)	高度(mm)				
1		25.52	G2 : 12mm THK, CLEAR TEMPERED + 1.52mm THK (PVB) + 12mm THK CLEAR TEMPERED LAMINATED GLASS	2269	922	2	4.18	T1-BA-G2-01	
2				2260	922	2	4.17	T1-BA-G2-02	
3				1373	922	1	1.27	T1-BA-G2-03	
4				700	922	1	0.65	T1-BA-G2-04	
5				1235	922	2	2.28	T1-BA-G2-05	
6				1155	922	2	2.13	T1-BA-G2-06	
7				1200	922	1	1.11	T1-BA-G2-07	
8				1740	922	2	3.21	T1-BA-G2-08	
9				1541	922	2	2.84	T1-BA-G2-09	
10				1534	922	2	2.83	T1-BA-G2-10	
11				259	922	1	0.24	T2-BA-G2-01	
12				1287	922	2	2.37	T2-BA-G2-02	
13				1981	922	2	3.65	T2-BA-G2-03	
14				290	922	1	0.27	T2-BA-G2-04	
15				1089	922	2	2.01	T2-BA-G2-05	
16				141	922	1	0.13	T2-BA-G2-06	
17				255	922	1	0.24	T2-BA-G2-07	
18				1165	922	1	1.07	T3-BA-G2-01	
19				266	922	1	0.25	T3-BA-G2-02	
20				1220	922	2	2.25	T3-BA-G2-03	
21				290	922	1	0.27	T3-BA-G2-04	
22				1371	922	2	2.53	T3-BA-G2-05	
23				1677	922	2	3.09	T5-BA-G2-01	
24				1716	922	1	1.58	T5-BA-G2-02	

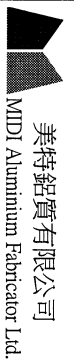

美特鋁質有限公司
MIDI Aluminium Fabricator Ltd

地盤用玻璃B.M.表

BM編號:

工程號: J-853
地盤名稱: 延平道
項目類別: EI-5944 未做的栏杆
總計玻璃面積 (平方米):

計算: 陳日強
核對:
批准:
107.32

日期: 20/4/2023
日期:
日期:
送呈:
副本:
此BM依據 施工圖資料計算初步BM
A/C Code:

序號	修改標示	厚度(mm)	顏色與名稱(類別)	玻璃尺寸		數量 (塊)	總面積 (平方米)	玻璃編號	备注
				寬度(mm)	高度(mm)				
25		25.52	G2 : 12mm THK, CLEAR TEMPERED + 1.52mm THK (PVB) + 12mm THK CLEAR TEMPERED LAMINATED GLASS	541	922	1	0.50	T5-BA-G2-03	
26				1220	922	2	2.25	T5-BA-G2-04	
27				1341	922	1	1.24	T5-BA-G2-05	
28				1366	922	1	1.26	T5-BA-G2-06	
29				900	922	1	0.83	T5-BA-G2-07	
30				325	922	2	0.60	T5-BA-G2-08	
31				2287	922	2	4.22	T5-BA-G2-09	
32				2279	922	1	2.10	T5-BA-G2-10	
33				1945	922	2	3.59	T5-BA-G2-11	
34				1937	922	1	1.79	T5-BA-G2-12	
35				1469	922	2	2.71	T5-BA-G2-13	
36				1682	922	2	3.10	T5-BA-G2-14	
37				1739	922	2	3.21	T5-BA-G2-15	
38				1091	922	1	1.01	T6-BA-G2-01	
39		132	922	1	0.12	T6-BA-G2-02			
40		1797	922	2	3.31	T7-BA-G2-01			
41		1483	922	1	1.37	T7-BA-G2-02			
42		1726	922	1	1.59	T7-BA-G2-03			
43		1718	922	5	7.92	T7-BA-G2-04			
44		1868	922	4	6.89	T7-BA-G2-05			
45		1876	922	1	1.73	T7-BA-G2-06			
46		2201	922	1	2.03	T7-BA-G2-07			
47		410	922	1	0.38	T7-BA-G2-08			
48		1449	922	1	1.34	T7-BA-G2-09			

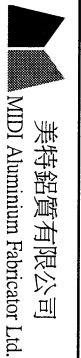

美特鋁質有限公司
MIDI Aluminium Fabricator Ltd

工程號: J-853	計算: 陳日強	日期: 20/4/2023	送呈:
地盤名稱: 延平道	核對:	日期:	副本:
項目類別: EI-5944 未做的栏杆	批准:	日期:	此BM依據 施工圖資料計算初步BM
BM編號:	總計玻璃面積 (平方米): 107.32	A/C Code:	

序號	修改標示	厚度(mm)	顏色與名稱(類別)	玻璃尺寸		數量 (塊)	總面積 (平方米)	玻璃編號	备注
				寬度(mm)	高度(mm)				
49		25.52	G2 : 12mm THK. CLEAR TEMPERED + 1.52mm THK (PVB) + 12mm THK CLEAR TEMPERED LAMINATED GLASS	1765	922	2	3.25	T7-BA-G2-10	
50				226	922	1	0.21	T7-BA-G2-11	
51				1520	922	2	2.80	T7-BA-G2-12	
52				1512	922	1	1.39	T7-BA-G2-13	
53					小計:	82	107.32		
54	加工說明:								
55	1).本表中所有玻璃對角線尺寸偏差要求不超過正負2mm								
56	2).本表中所有玻璃除特別注明需倒棱角精磨邊處理外,其余均要求粗磨邊處理並倒棱角								
57	3).本表中所有玻璃成品均需注明其玻璃種類、玻璃編號及其尺寸								
58	4).本表中所有玻璃之入爐方向均需以寬度方向進入								

 美特鋁質有限公司 MIDI Aluminium Fabricator Ltd.				工程號 J853	類別 制圖 LHR	物料號 2023-03-08	-				
修改 日期	-	-	-	採用工廠 地盤 <input checked="" type="checkbox"/>	圖紙名稱 玻璃加工圖	復核 批准	-	圖號 J853-G2	數量 單件重量	-	(KG)

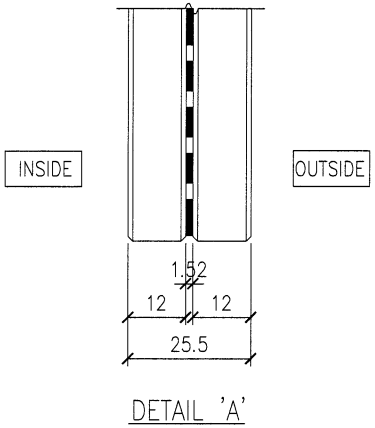
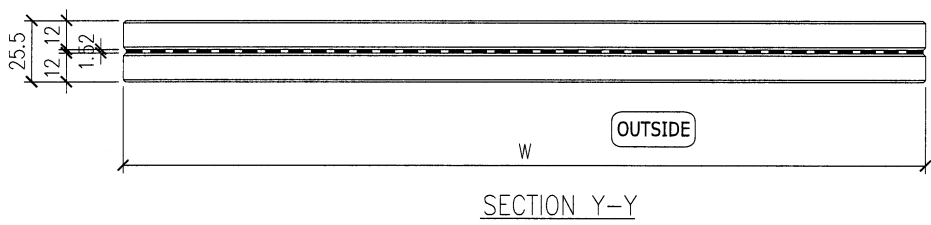
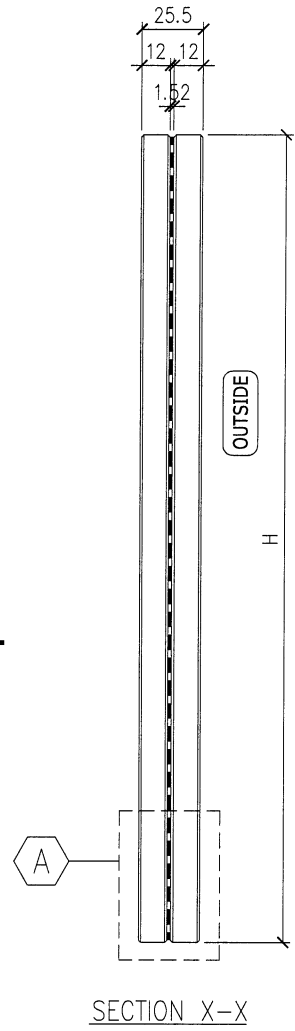

- NOTES
- 1) ALL DIMENSION IN mm ;
 - 2) ALL EDGE CHAMFER 1x1x45 ;
 - 3) THE TOLERANCE OF "W" & "H" PER : ±1mm ;



美特铝质 有限公司
MDI Aluminium Fabricator Ltd.

Project J853

Drawing Title 塔河位置图

TOWER 1 ...5F

Rev. -

Amendment

Date

Scale 1:40

1st Angle Projection

Part Post Point

Date 2023-04-18

Sub-Assem. Pre Point

Form 陈日强

Checked

Panel No. 853-BA-PL01

Job No.

Rev. 0

A3

A
GMS PLATE JOINT
5:1

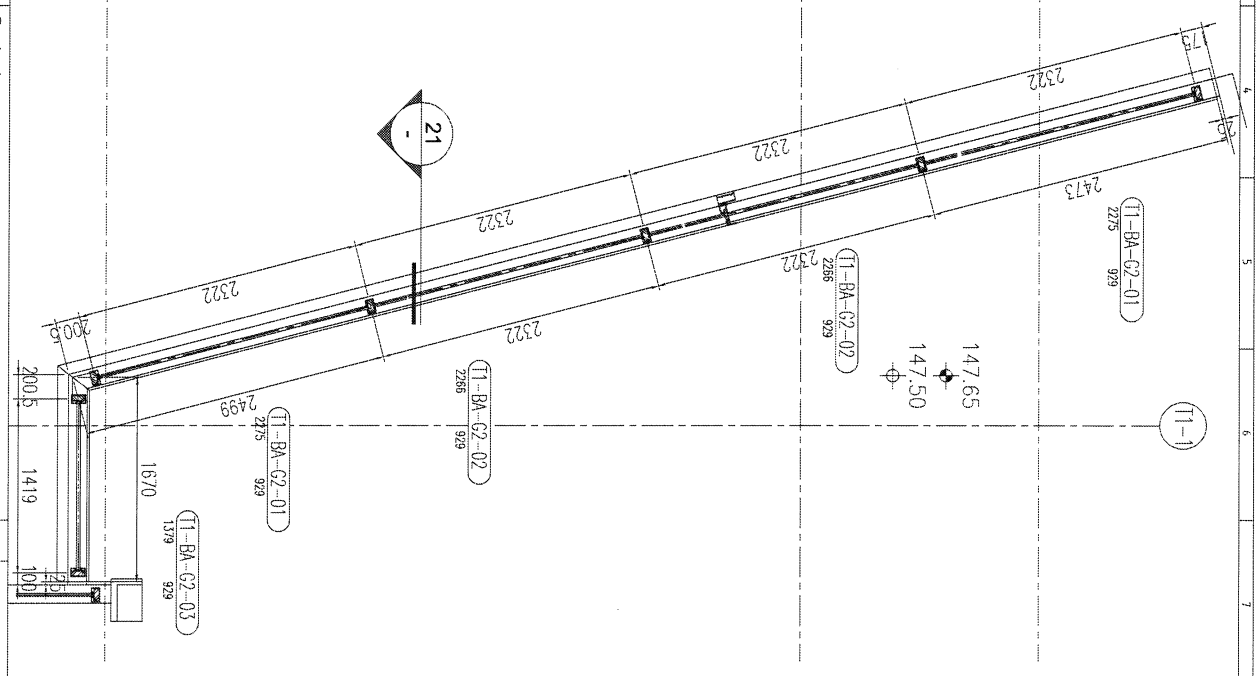
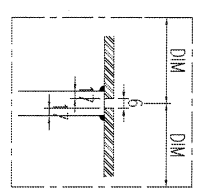

21
SECTION DETAIL
5:1

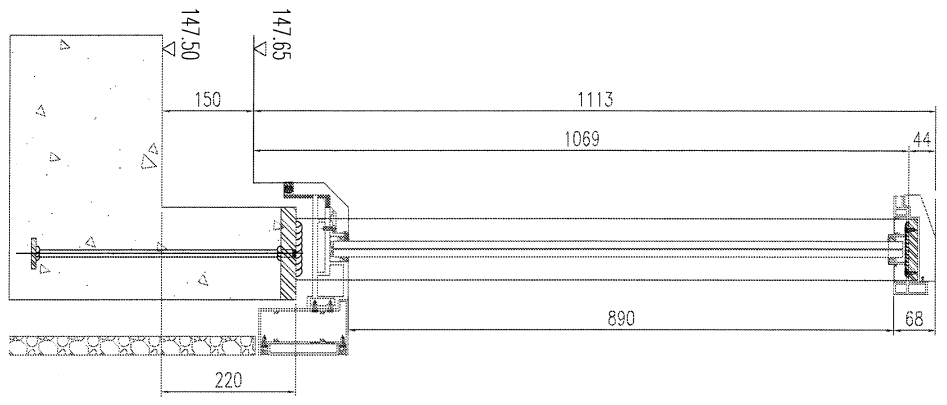

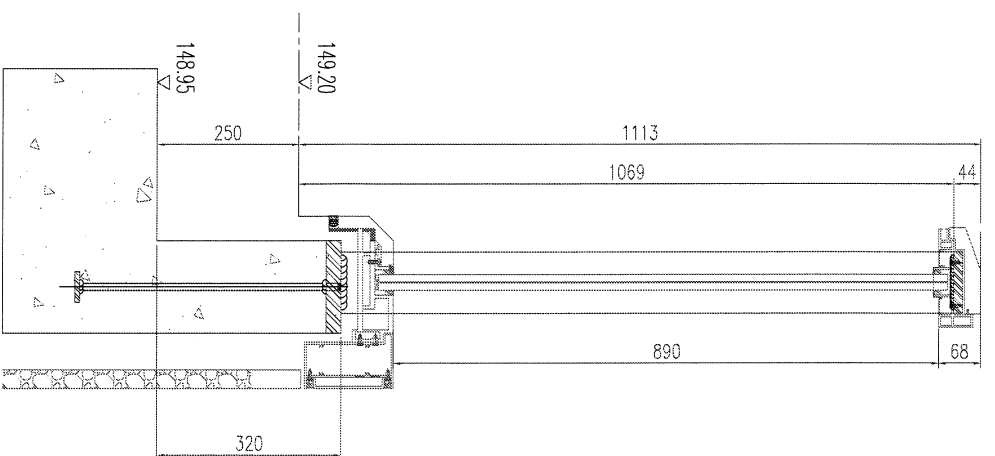
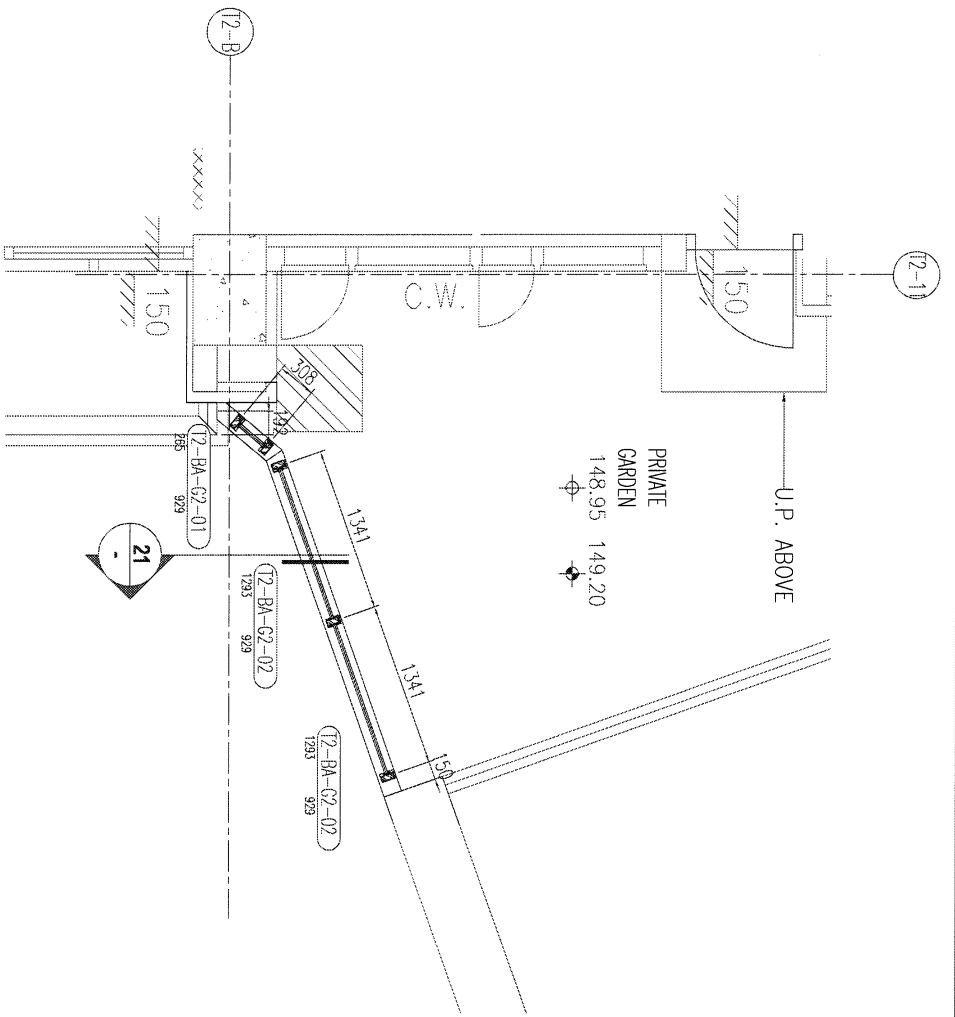

21 SECTION DETAIL
5:1



美特铝质 有限公司
MIDI Aluminium Fabricator Ltd.

Project J853

Drawing Title
塔架位置图

TOWER 2 -5F

Rev.	Amendment	Date	Tolerances: Dimension = ± 0.1mm 1. Disc Place = ± 0.1mm Angle = ± 0.1°/4M Diagonal = ± 2mm/4M	Scale 1:40	Test Angle Propection	Port Post Point Date 2023-04-18	Sub-Assem. Pre Point 唐日强	Job No. Checked
-						Sheet of 11	Part No. 883-BA-PL04	Rev. 0

A3

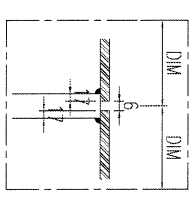
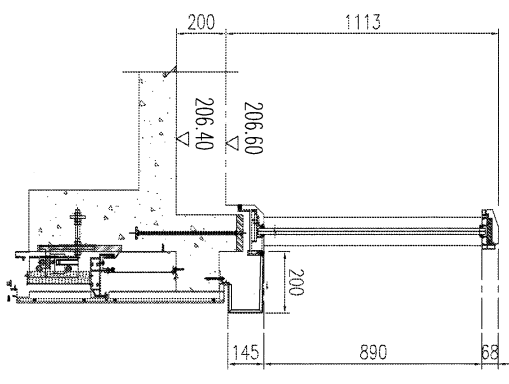
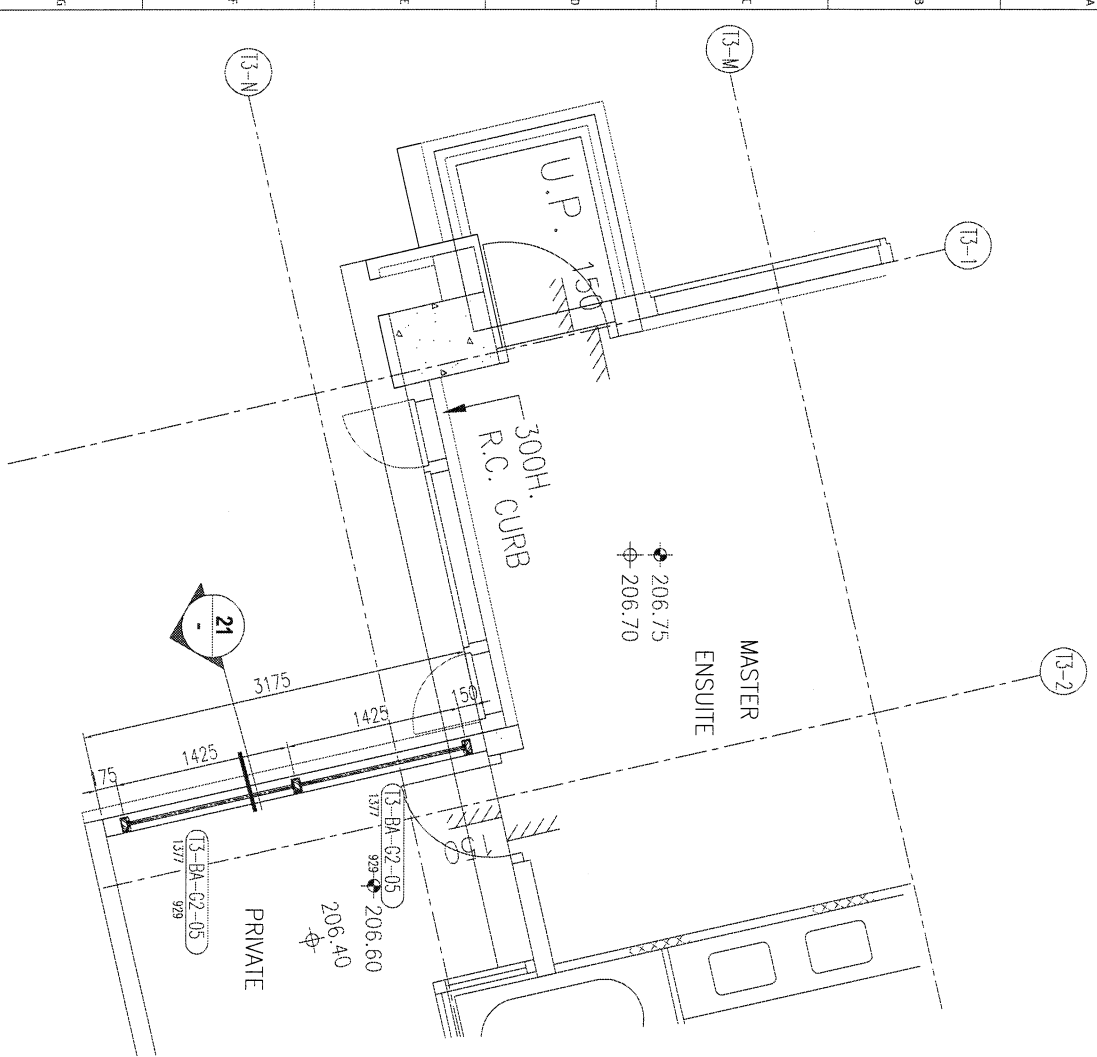

A
GMS PLATE JOINT
5:1

		Project J853		Drawing Title 塔河位置图		Tower 3 - 26F		Rev.		Date	
美特铝质 MDI Aluminium Fabricator Ltd.		J853		塔河位置图		TOWER 3 - 26F		Rev.		Date	
Tolerances: Dimension = ± 1mm 1 Disc. Plate = ± 0.1mm Angle = ± 0.1° Diagonal = ± 2mm/4M		Part Post Point		Scale 1:40		1st Angle Projection		Date 2023-04-18		Sheet of	
Sub-Assem. Pre Point		Job No.		Checked		Panel No. 883-BA-PL08		Rev. 0		A3	

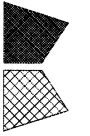

美特铝质 有限公司
MIDU Aluminium Fabricator Ltd.

Project

J853

Drawing Title

塔楼位置图 TOWER 5 - 25F

Rev.

Amendment

Tolerances:
Dimension = ± 1mm
Doc. Plate = ± 0.01mm
Diagonal = ± 2mm/4M

Scale

1:40

1st Angle Projection

Date

2023-04-18

Post Point

Pre Point

Job No.

Checked

Rev.

0

Sheet

of

Panel No.

853-BA-PL10

Drawn

陈日强

Drawn

陈日强

Checked

陈日强

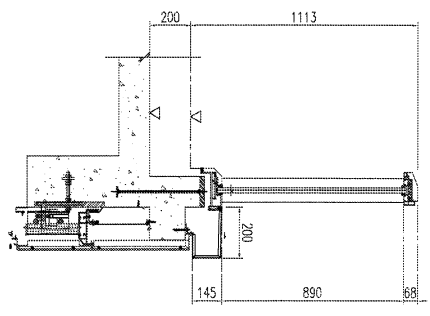
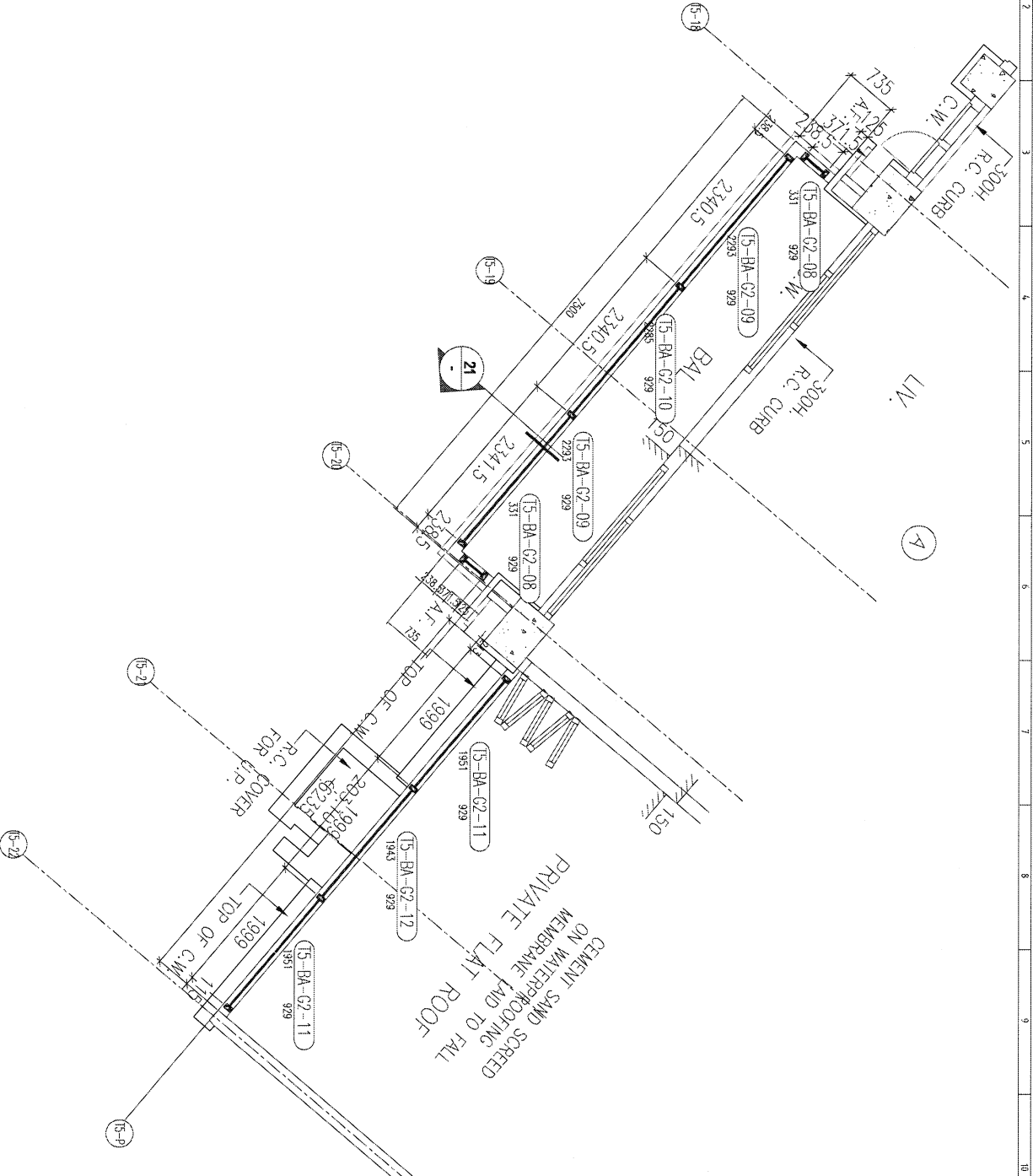

2-1 SECTION DETAIL

A A GMS PLATE JOINT
5:1

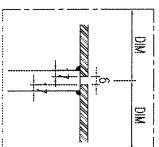

1	2	3	4	5	6	7	8	9	10	11	12
A	B	C	D	E	F	G	H				

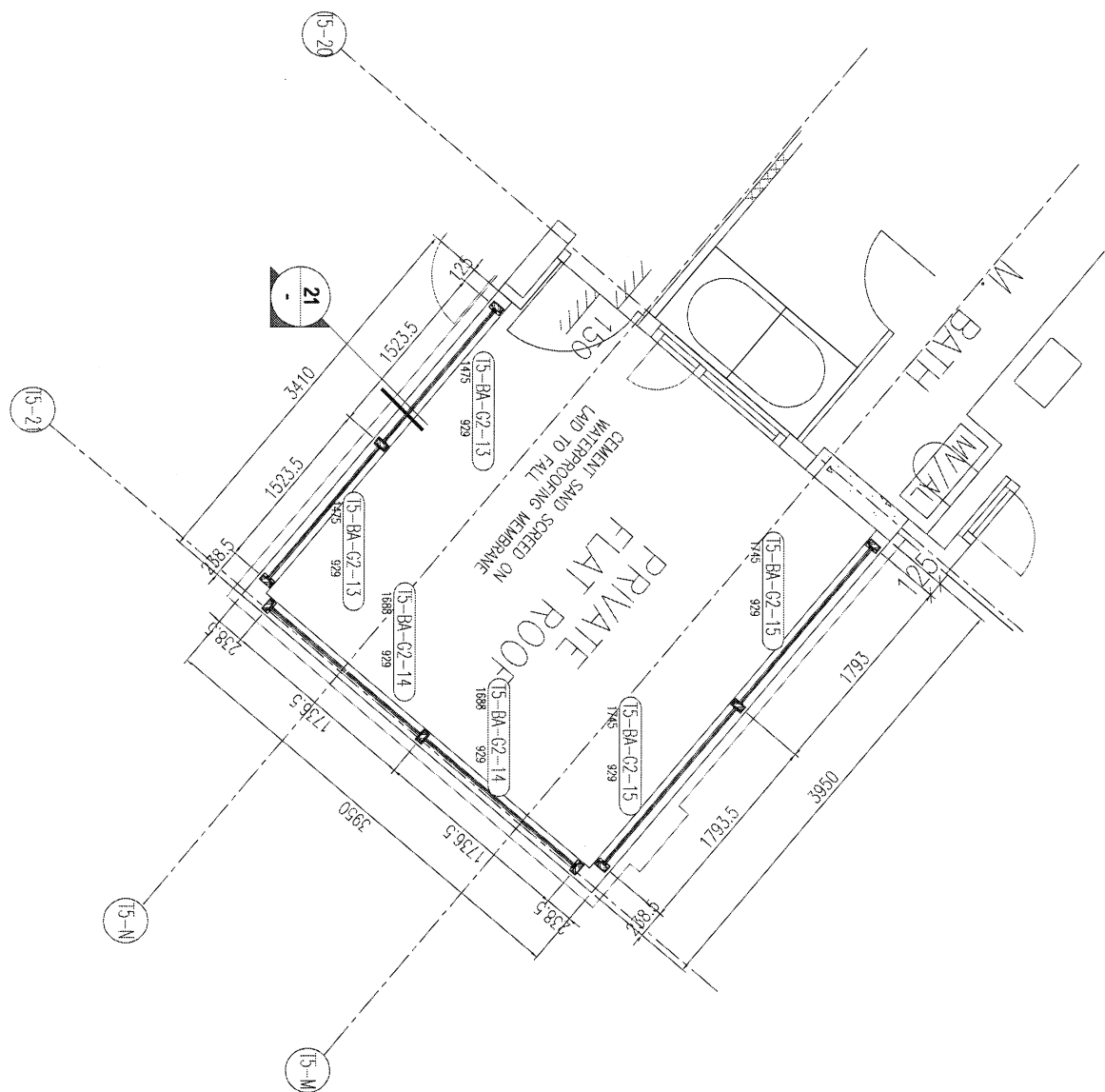

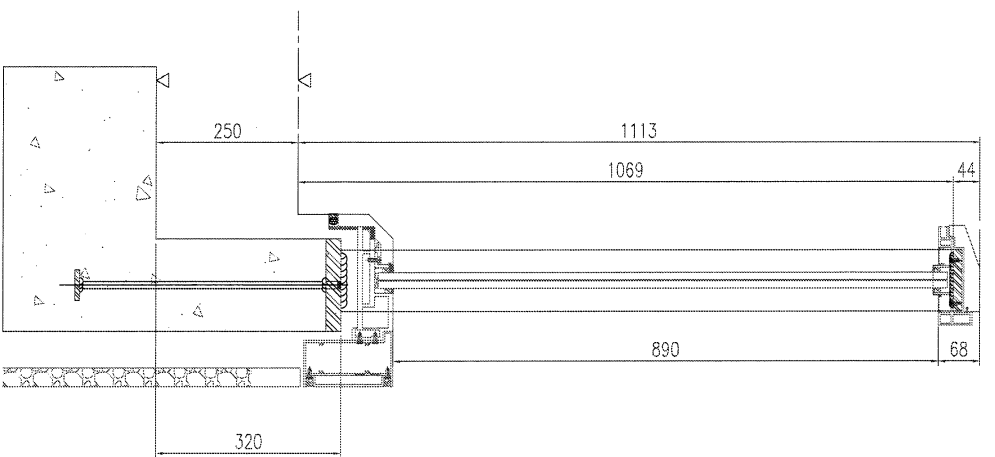
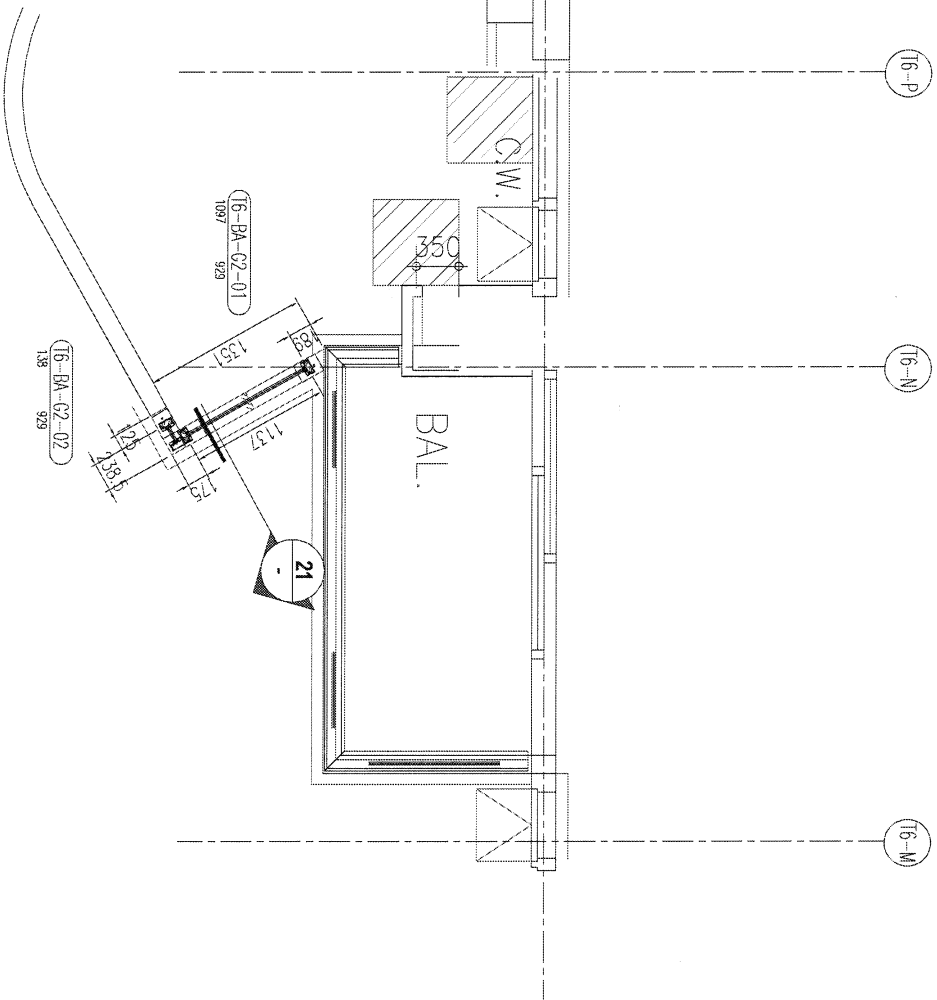

21 SECTION DETAIL
5:1



美特铝质 有限公司
MIDI Aluminium Fabricator Ltd.

Project

J853

Drawing Title

栏杆位置图

TOWER 6 -5F

-

-

-

Rev.

Amendment

Tolerances:
Dimension ± 1.0 mm
Face Plane ± 0.1 mm
Angle ± 0.1
Diagonal ± 1.0 mm/4M

Scale

1:40

1st Angle Projection

Port

Post Point

Date

2023-04-18

Sub-Assem.

Pre Point

Drawn

陈日强

Job No.

Checked

Panel No.

883-BA-P112

Rev.

0

Sheet

of 11

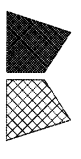
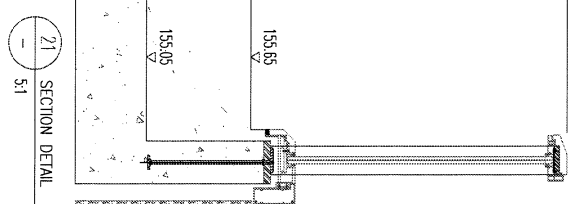
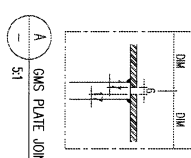
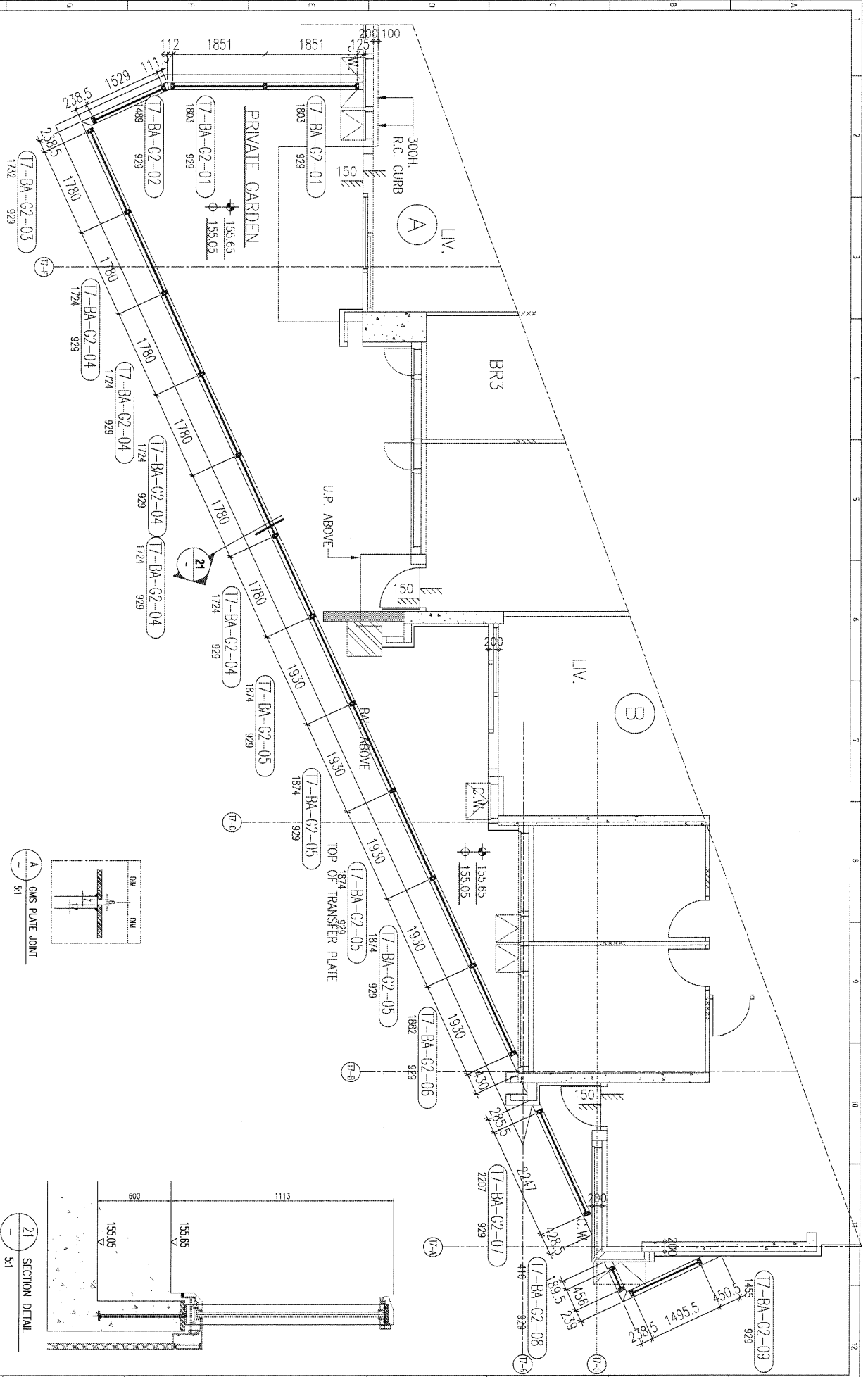

美特铝质 有限公司
MTD Aluminum Fabricator Ltd.

Project		J853	
Drawing Title		塔架位置图	
Tower		TOWER 7 - 7F	
Rev.		Amendment	
Tolerances:		Dimension: ± 2 mm	
Face Plate		± 0.1 mm	
Angle		± 2 mm/4M	
Diagonal		± 2 mm/4M	
Scale	1:40	Date	
1st Angle Projection		Port	Sub-Assem.
		Post Point	Pre Point
		Date	2023-04-18
		Drawn	陈日强
		Checked	
		Sheet	853-BA-P13
		Panel No.	
		Rev.	0

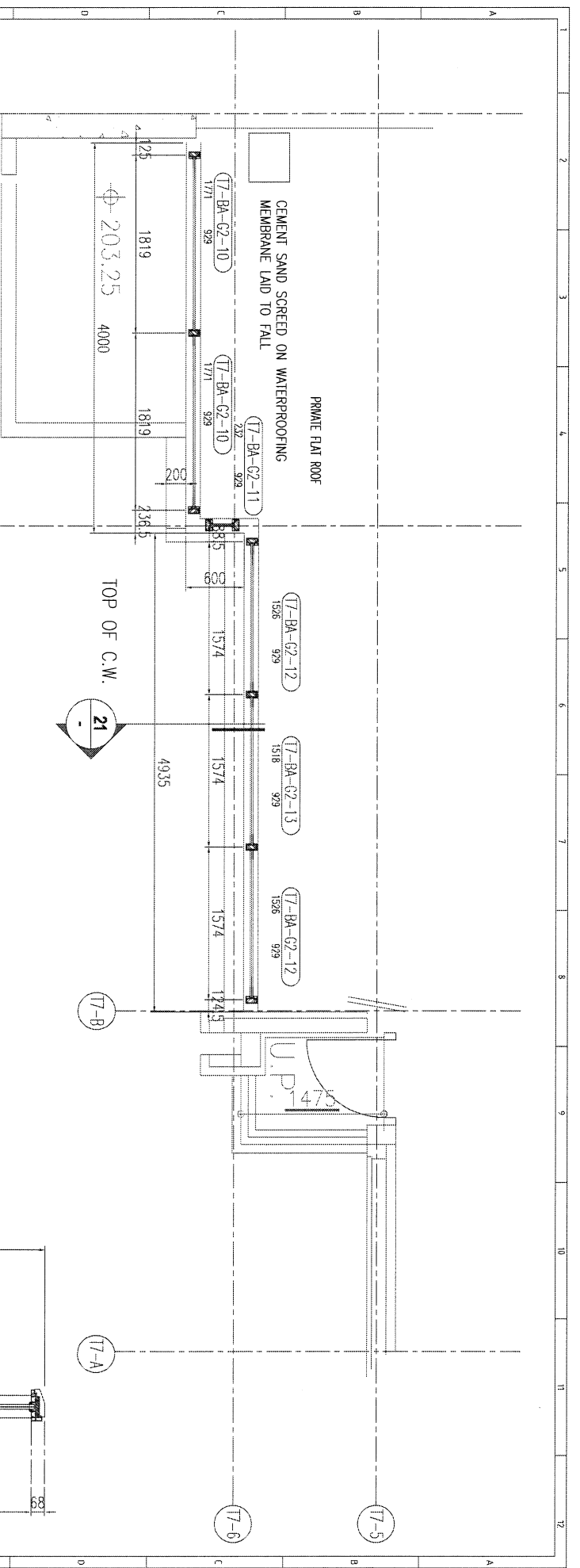

A
GMS PLATE JOINT
5:1

21
SECTION DETAIL
2:1

<p>美特铝质 有限公司 MIDI Aluminium Fabricator Ltd.</p>		<p>Project J853</p>	
<p>Drawing Title 塔楼位置图</p>		<p>TOWER 7 -25F</p>	
Rev.	Amendment	Date	
-	-	-	-
<p>Tolerances: Dimension = ± 1mm 1 Dia/Plate = ± 0.1mm Angle = ± 0.1° Diagonal = ± 2mm/4m</p>		<p>Scale 1:40</p>	<p>1st Angle Projection</p>
Port	Sub-Assm.	Job No.	
Post Point	Pre Point	Drawn	Checked
Date 2023-04-18	陈日霖		
Sheet of 11	Panel No. 883-BA-PL14	Rev. 0	