

工程指示 / 要求簡箋 ENGINEER INSTRUCTIONS(E.I.)

工程指示編號:	EI- 5846	修改版本:	-
	HK- 0460		
工程編號:	J 853	工程名稱:	延坪道
收件人:	生統 / 謝永林	發件人:	Joe Chan
工程項目:	T1 幕牆室外鋁板生產 (橫向鋁板)	日期:	13/03/2023

<input checked="" type="checkbox"/> 原合約工程包	<input type="checkbox"/> 原合約工程加 / 減脹 QT-	<input type="checkbox"/> 新工程報價 QT-
--	--	------------------------------------

信件批核號碼/圖紙參考編號:	批核模具圖紙編號:
客戶指示附件:	管理內部批簽署:

<input type="checkbox"/> 初步鋁料 B.M.	<input type="checkbox"/> 加工拆圖, 然後生產	<input type="checkbox"/> 尺寸表
<input type="checkbox"/> 正式鋁料 B.M.	<input type="checkbox"/> 技術上資料/指示	<input type="checkbox"/> 報價
<input type="checkbox"/> 配件 B.M.	<input type="checkbox"/> 樣辦或貨品說明書	<input type="checkbox"/> 分判合約
<input checked="" type="checkbox"/> 其他: 鋁板加工圖		

內容: 請依附件資料, 生產鋁板, 送地盤. 請分層包裝
(1+39頁)
完成上列要求日期: 31/03/2023 ASAP

國內

<input type="checkbox"/> 生產技術總監	<input type="checkbox"/> 連附件	<input type="checkbox"/> 技術部	<input type="checkbox"/> 連附件	<input type="checkbox"/> 生產部	<input type="checkbox"/> 連附件
<input type="checkbox"/> 採購部	<input type="checkbox"/> 連附件	<input checked="" type="checkbox"/> 生產統籌部	<input checked="" type="checkbox"/> 連附件	<input type="checkbox"/> 報關組	<input type="checkbox"/> 連附件
<input type="checkbox"/> 質檢部	<input type="checkbox"/> 連附件	<input type="checkbox"/> 會計部	<input type="checkbox"/> 連附件	<input type="checkbox"/> 機械設計部	<input type="checkbox"/> 連附件
<input type="checkbox"/> 香港辦	<input type="checkbox"/> 連附件	<input type="checkbox"/> 其他:			

香港

<input type="checkbox"/> 行政部	<input type="checkbox"/> 連附件	<input type="checkbox"/> 會計部	<input type="checkbox"/> 連附件	<input type="checkbox"/> 統籌部	<input type="checkbox"/> 連附件	<input type="checkbox"/> 工程部	<input type="checkbox"/> 連附件
<input type="checkbox"/> 採購部	<input type="checkbox"/> 連附件	<input type="checkbox"/> QS部	<input type="checkbox"/> 連附件	<input checked="" type="checkbox"/> 地盤管理	<input checked="" type="checkbox"/> 連附件	<input type="checkbox"/> 維修部	<input type="checkbox"/> 連附件

*發件人簽署:	*組別成員批核簽署:
傳遞編號: HK0460/23	項目經理簽署:

①

圖則登記表
DRAWING REGISTER

工程名稱 Project Title: 九龍延坪道		年	接收日期 Receiving Date (適用於客戶圖則)							
T1-地盤鋁折件拆圖			月							
工程編號 Project No: J-853			日							
分發予 Distributed To										
		年	23							
		月	02							
		日	24							
圖則編號 Drg. No.	圖則名稱 Drawing Title		修訂編號 Revision No.							
T-AT101L	橫向鋁折件收口鋁板	1	-							
T-AT101R	橫向鋁折件收口鋁板	2	-							
T-AT102	橫向鋁折件收口鋁板	3	-							
T-AT103	橫向鋁折件收口鋁板	4	-							
T-AT104	橫向鋁折件收口鋁板	5	-							
T-AT105L	橫向鋁折件收口鋁板	6	-							
T-AT105R	橫向鋁折件收口鋁板	7	-							
T-AT106	橫向鋁折件收口鋁板	8	-							
T-AT107	橫向鋁折件收口鋁板	9	-							
T-BT101L	橫向鋁折件收口鋁板	10	-							
T-BT101R	橫向鋁折件收口鋁板	11	-							
T-BT103	橫向鋁折件收口鋁板	12	-							
T-AP101	橫向鋁折件收口鋁板	13	-							
T-AP101(1)	橫向鋁折件收口鋁板	14	-							
T-AP111	橫向鋁折件收口鋁板	15	-							
T-AP112	橫向鋁折件收口鋁板	16	-							
T-BP101	橫向鋁折件收口鋁板	17	-							
T-BP104	橫向鋁折件收口鋁板	18	-							
T-BP105	橫向鋁折件收口鋁板	19	-							
T-CP101	橫向鋁折件收口鋁板	20	-							
T-LP101	企向鋁折件收口鋁板	21								
T-RP101	企向鋁折件收口鋁板	22								

3

美特鋁質有限公司 MDI Aluminium Fabricator Ltd.		工程號: J-853	計算: 黃瓊玉	日期: 2023.02.19	送呈: 胡哥								
地盤名稱: 九龍延坪道		核對: 謝永林	日期: 2023.02.24	副本:									
項目類別: T1單元件		批准:	總V.F.:	總重量: 272.34	此BM依據拆圖 資料計算								
修改版次:		A/C Code:	29.36	總重量:	272.34								
序號	修改內容	鋁板圖號	鋁板名稱	顏色	實用	後備	總數	總重量	總展開面積		備註		
									單件展開面積	總展開面積		單件V.F.	總V.F.
										平方米		平方米	
1		T-AT101L	3mm厚鋁板	EC-DG-D334232-ZDI(閃粉古銅)	1		1	3.816	0.469	0.469	0.44	0.44	
2		T-AT101R	3mm厚鋁板	EC-DG-D334232-ZDI(閃粉古銅)	1		1	3.816	0.469	0.469	0.44	0.44	
3		T-AT102	3mm厚鋁板	EC-DG-D334232-ZDI(閃粉古銅)	1		1	7.204	0.886	0.886	0.84	0.84	
4		T-AT103	3mm厚鋁板	EC-DG-D334232-ZDI(閃粉古銅)	1		1	7.701	0.947	0.947	0.90	0.90	
5		T-AT104	3mm厚鋁板	EC-DG-D334232-ZDI(閃粉古銅)	1		1	8.148	1.002	1.002	0.95	0.95	
6		T-AT105L	3mm厚鋁板	EC-DG-D334232-ZDI(閃粉古銅)	1		1	8.896	1.094	1.094	1.04	1.04	
7		T-AT105R	3mm厚鋁板	EC-DG-D334232-ZDI(閃粉古銅)	1		1	8.896	1.094	1.094	1.04	1.04	
8		T-AT106	3mm厚鋁板	EC-DG-D334232-ZDI(閃粉古銅)	1		1	9.281	1.142	1.142	1.08	1.08	
9		T-AT107	3mm厚鋁板	EC-DG-D334232-ZDI(閃粉古銅)	1		1	9.156	1.126	1.126	1.07	1.07	
10		T-BT101L	3mm厚鋁板	EC-DG-D334232-ZDI(閃粉古銅)	1		1	4.098	0.504	0.504	0.48	0.48	
11		T-BT101R	3mm厚鋁板	EC-DG-D334232-ZDI(閃粉古銅)	1		1	4.098	0.504	0.504	0.48	0.48	
12		T-BT102L	3mm厚鋁板	EC-DG-D334232-ZDI(閃粉古銅)	1		1	4.543	0.559	0.559	0.53	0.53	
13		T-BT102R	3mm厚鋁板	EC-DG-D334232-ZDI(閃粉古銅)	1		1	4.543	0.559	0.559	0.53	0.53	
14		T-BT103	3mm厚鋁板	EC-DG-D334232-ZDI(閃粉古銅)	2		2	21.116	1.299	2.597	1.23	2.46	
15		T-API01	3mm厚鋁板	EC-DG-D334232-ZDI(閃粉古銅)	6		6	12.810	0.263	1.576	0.24	1.44	
16		T-API01	3mm厚鋁板	EC-DG-D334232-ZDI(閃粉古銅)	2		2	4.270	0.263	0.525	0.24	0.48	
17		T-API02	3mm厚鋁板	EC-DG-D334232-ZDI(閃粉古銅)	1		1	2.526	0.311	0.311	0.28	0.28	
18		T-API03	3mm厚鋁板	EC-DG-D334232-ZDI(閃粉古銅)	1		1	3.003	0.369	0.369	0.34	0.34	
19		T-API04	3mm厚鋁板	EC-DG-D334232-ZDI(閃粉古銅)	1		1	3.393	0.417	0.417	0.38	0.38	
20		T-API05	3mm厚鋁板	EC-DG-D334232-ZDI(閃粉古銅)	2		2	7.047	0.433	0.867	0.40	0.79	
21		T-API06	3mm厚鋁板	EC-DG-D334232-ZDI(閃粉古銅)	1		1	3.923	0.483	0.483	0.44	0.44	
22		T-API07	3mm厚鋁板	EC-DG-D334232-ZDI(閃粉古銅)	2		2	10.953	0.674	1.347	0.62	1.23	
23		T-API08	3mm厚鋁板	EC-DG-D334232-ZDI(閃粉古銅)	1		1	5.745	0.707	0.707	0.65	0.65	
24		T-API09	3mm厚鋁板	EC-DG-D334232-ZDI(閃粉古銅)	2		2	13.990	0.860	1.721	0.79	1.58	
25		T-API10	3mm厚鋁板	EC-DG-D334232-ZDI(閃粉古銅)	1		1	7.386	0.908	0.908	0.83	0.83	
26		T-API11	3mm厚鋁板	EC-DG-D334232-ZDI(閃粉古銅)	1		1	4.624	0.569	0.569	0.52	0.52	
27		T-API12	3mm厚鋁板	EC-DG-D334232-ZDI(閃粉古銅)	1		1	6.047	0.744	0.744	0.68	0.68	
28		T-BP101	3mm厚鋁板	EC-DG-D334232-ZDI(閃粉古銅)	1		1	1.887	0.232	0.232	0.21	0.21	
29		T-BP101	3mm厚鋁板	EC-DG-D334232-ZDI(閃粉古銅)	3		3	5.662	0.232	0.696	0.21	0.63	
30		T-BP102	3mm厚鋁板	EC-DG-D334232-ZDI(閃粉古銅)	1		1	2.962	0.364	0.364	0.33	0.33	
31		T-BP103	3mm厚鋁板	EC-DG-D334232-ZDI(閃粉古銅)	1		1	3.852	0.474	0.474	0.43	0.43	
32		T-BP104	3mm厚鋁板	EC-DG-D334232-ZDI(閃粉古銅)	1		1	5.883	0.724	0.724	0.66	0.66	

	美特鋁質 MIDI Aluminium Fabricator Ltd.	工程號: J-853	計算: 黃瓊玉	日期: 2023.02.19	送呈: 胡哥
地盤名稱: 九龍延坪道		核對: 謝永林		日期: 2023.02.24	
項目類別: T1單元件		批准:		副本:	
修改版次:		A/C Code:		總重量: 272.34	
		29.36		此BM依據拆圖 資料計算	

序號	修改內容	鋁板圖號	鋁板名稱	顏色	實用	後備	總數	總重量	單件展開面積		總V.F.	備註	
									平方米	平方米			
33		T-BP105	3mm厚鋁板	EC-DG-D334232-ZD1 (閃粉古銅)	1		1	0.819	0.101	0.101	0.09	0.09	
34		T-CP101	3mm厚鋁板	EC-DG-D334232-ZD1 (閃粉古銅)	1		1	5.147	0.633	0.633	0.58	0.58	
35		T-LP101	3mm厚鋁板	EC-DG-D334232-ZD1 (閃粉古銅)	1		1	2.946	0.362	0.362	0.31	0.31	
36		T-RP101	3mm厚鋁板	EC-DG-D334232-ZD1 (閃粉古銅)	1		1	2.946	0.362	0.362	0.31	0.31	
37		T-DP101	3mm厚鋁板	EC-DG-D334232-ZD1 (閃粉古銅)	1		1	2.047	0.252	0.252	0.25	0.25	
38		T-DP102	3mm厚鋁板	EC-DG-D334232-ZD1 (閃粉古銅)	2		2	5.413	0.333	0.666	0.33	0.67	
39		T-DP103	3mm厚鋁板	EC-DG-D334232-ZD1 (閃粉古銅)	2		2	6.201	0.381	0.763	0.38	0.76	
40		T-DP104	3mm厚鋁板	EC-DG-D334232-ZD1 (閃粉古銅)	2		2	6.323	0.389	0.778	0.39	0.78	
41		T-LJ101	3mm厚鋁板	鍍化	1		1	1.666	0.205	0.205	0.00	0.00	
42		T-LJ102	3mm厚鋁板	鍍化	2		2	4.406	0.271	0.542	0.00	0.00	
43		T-LJ103	3mm厚鋁板	鍍化	2		2	5.047	0.310	0.621	0.00	0.00	
44		T-LJ104	3mm厚鋁板	鍍化	2		2	5.147	0.317	0.633	0.00	0.00	
45		T-EP101L	3mm厚鋁板	EC-DG-D334232-ZD1 (閃粉古銅)	2		2	7.333	0.451	0.902	0.40	0.80	
46		T-EP101R	3mm厚鋁板	EC-DG-D334232-ZD1 (閃粉古銅)	1		1	3.667	0.451	0.451	0.40	0.40	
47		T-FP101	3mm厚鋁板	EC-DG-D334232-ZD1 (閃粉古銅)	1		1	0.964	0.119	0.119	0.12	0.12	
48		T-FP102	3mm厚鋁板	EC-DG-D334232-ZD1 (閃粉古銅)	1		1	0.992	0.122	0.122	0.12	0.12	
合計:							67	272.339	33.498			29.36	

5

位置	圖號	T1地盤鋁折件/樓層/數量派位																		合計		
		5F	6F	7F	8F	9F	10F	11F	12F	15F	16F	17F	18F	19F	20F	21F	22F	23F	25F		26F	
J853-BD-CW-4101	T-AT101L																1				1	
J853-BD-CW-4101	T-AT101R																1				1	
J853-SD-CW-4104	T-AT102																1				1	
J853-SD-CW-4102	T-AT103																1				1	
J853-SD-CW-4103	T-AT104																1				1	
J853-BD-CW-4101	T-AT105L																1				1	
J853-BD-CW-4101	T-AT105R																1				1	
J853-SD-CW-4103	T-AT106																1				1	
J853-SD-CW-4103	T-AT107																1				1	
J853-BD-CW-4101	T-BT101L																	1			1	
J853-BD-CW-4101	T-BT101R																	1			1	
J853-BD-CW-4101	T-BT102L																	1			1	
J853-BD-CW-4101	T-BT102R																	1			1	
J853-BD-CW-4101	T-BT103																	2			2	
J853-BD-CW-4101	T-AP101	6																			6	
J853-SD-CW-4104	T-AP101	2																			2	
J853-SD-CW-4104	T-AP102	1																			1	
J853-SD-CW-4103	T-AP103	1																			1	
J853-SD-CW-4104	T-AP104	1																			1	
J853-SD-CW-4104	T-AP105	2																			2	
J853-SD-CW-4102	T-AP106	1																			1	
J853-BD-CW-4101	T-AP107	2																			2	
J853-SD-CW-4103	T-AP108	1																			1	
J853-SD-CW-4104	T-AP109	2																			2	
J853-BD-CW-4101	T-AP110	1																			1	
J853-SD-CW-4103	T-AP111	1																			1	
J853-SD-CW-4103	T-AP112	1																			1	
J853-SD-CW-4103	T-BP101																	1			1	
J853-SD-CW-4106	T-BP101	3																			3	
J853-SD-CW-4106	T-BP102	1																			1	
J853-SD-CW-4106	T-BP103	1																			1	
J853-SD-CW-4103	T-BP104																	1			1	
J853-SD-CW-4103	T-BP105																	1			1	
J853-SD-CW-4104	T-CP101	1																			1	
J853-BD-CW-4101	T-LP101	1																			1	
J853-BD-CW-4101	T-RP101	1																			1	
J853-BD-CW-4101	T-DP101	1																			1	
J853-SD-CW-4102	T-DP102	2																			2	
J853-SD-CW-4105	T-DP103																	2			2	
J853-SD-CW-4105	T-DP104																	2			2	
J853-BD-CW-4101	T-LJ101	1																			1	
J853-SD-CW-4102	T-LJ102	2																			2	
J853-SD-CW-4105	T-LJ103																	2			2	
J853-SD-CW-4105	T-LJ104																	2			2	
J853-SD-CW-4106	T-EP101L																	2			2	
J853-SD-CW-4106	T-EP101R																	1			1	
J853-SD-CW-4106	T-FP101																	1			1	
J853-SD-CW-4106	T-FP102																	1			1	
	合計:	36	0	0	0	0	0	0	0	0	0	0	0	0	0	0	0	9	22	0	0	67

6



美特鋁質有限公司
MIDI Aluminium Fabricator Ltd.

工程號 J-853 地盤 延坪道住宅

序號	物料編號	L	數量	EQ	M	x	N	EQ1	M1	x	N1	位置	分格尺寸	樓層	樓層數	每層數量
1	T-AT101L	585	1	42.5	2	x	250	142.5	1	x	300	J853-BD-CW-4101	600	22/F	1	1
															總數:	1

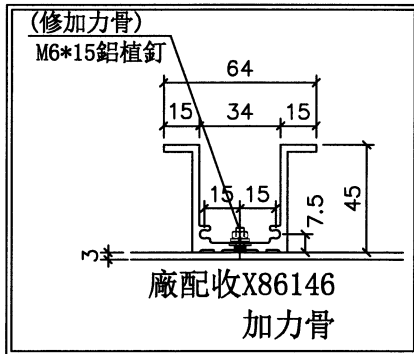
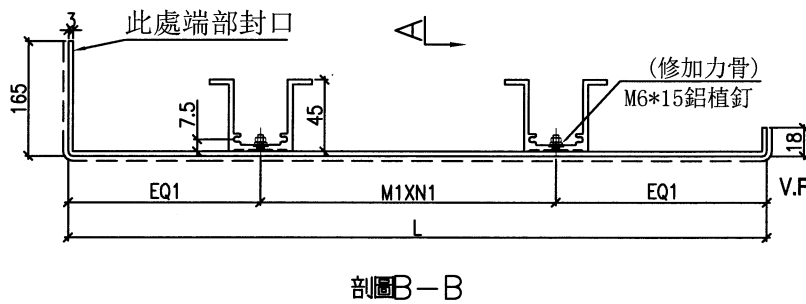
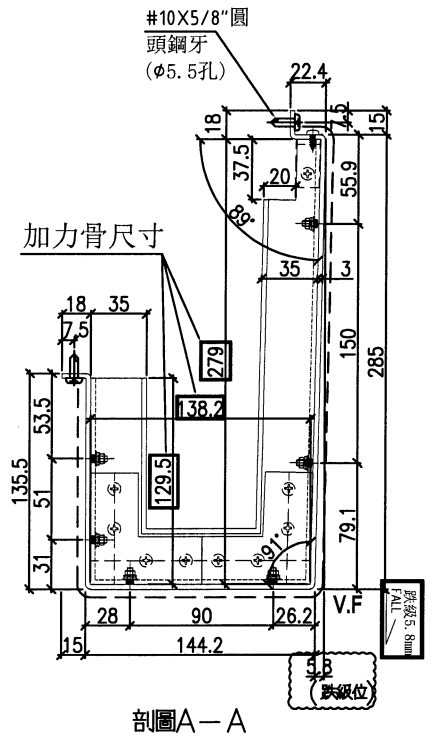
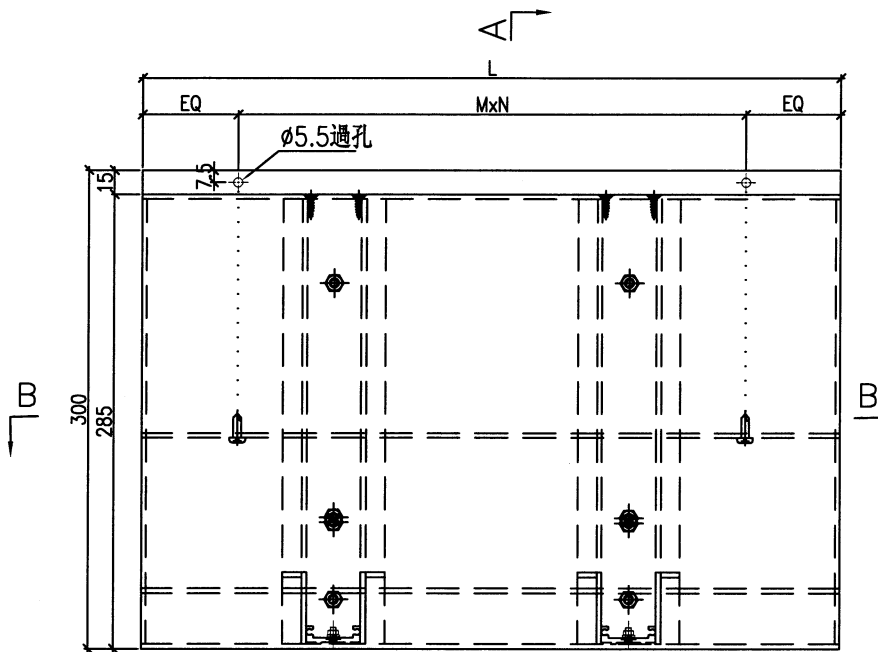

端部封口示意圖

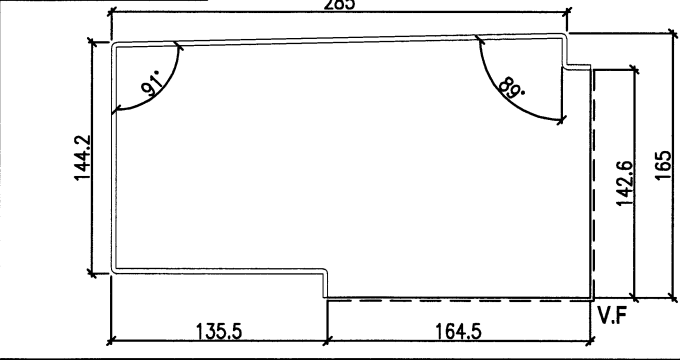

安裝示意圖

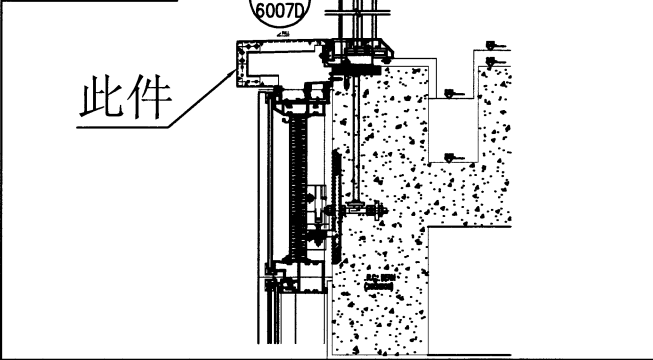

名稱	橫向鋁折件收口鋁板	制圖	黃瓊玉	2023.02.13	修改		
材料	3mm鋁板/X86146	復核	謝永林	2023.02.24	日期		
顏色	EC-DG-D334232-ZD1(閃粉古銅)	批准	Daniel		圖號	T-AT101L	



美特鋁質有限公司
MIDI Aluminium Fabricator Ltd.

工程號 J-853 地盤 延坪道住宅

序號	物料編號	L	數量	EQ	M	x	N	EQ1	M1	x	N1	位置	分格尺寸	樓層	樓層數	每層數量
1	T-AT101R	585	1	42.5	2	x	250	142.5	1	x	300	J853-BD-CW-4101	600	22/F	1	1
															總數:	1

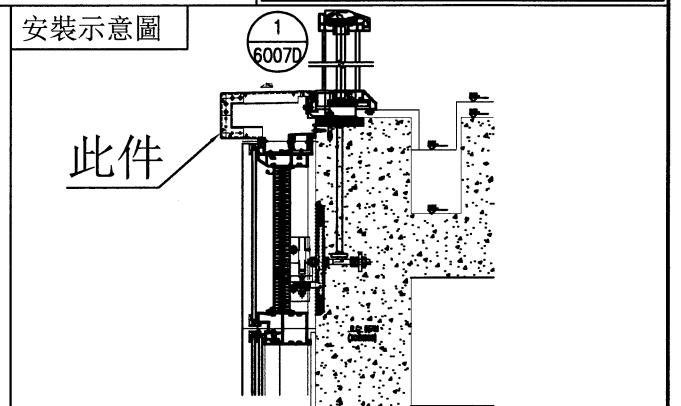
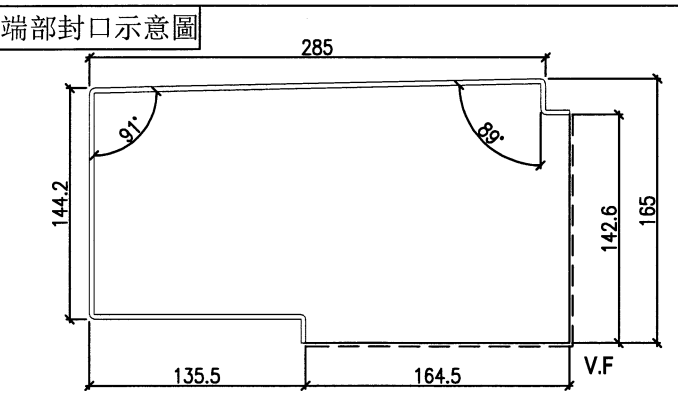
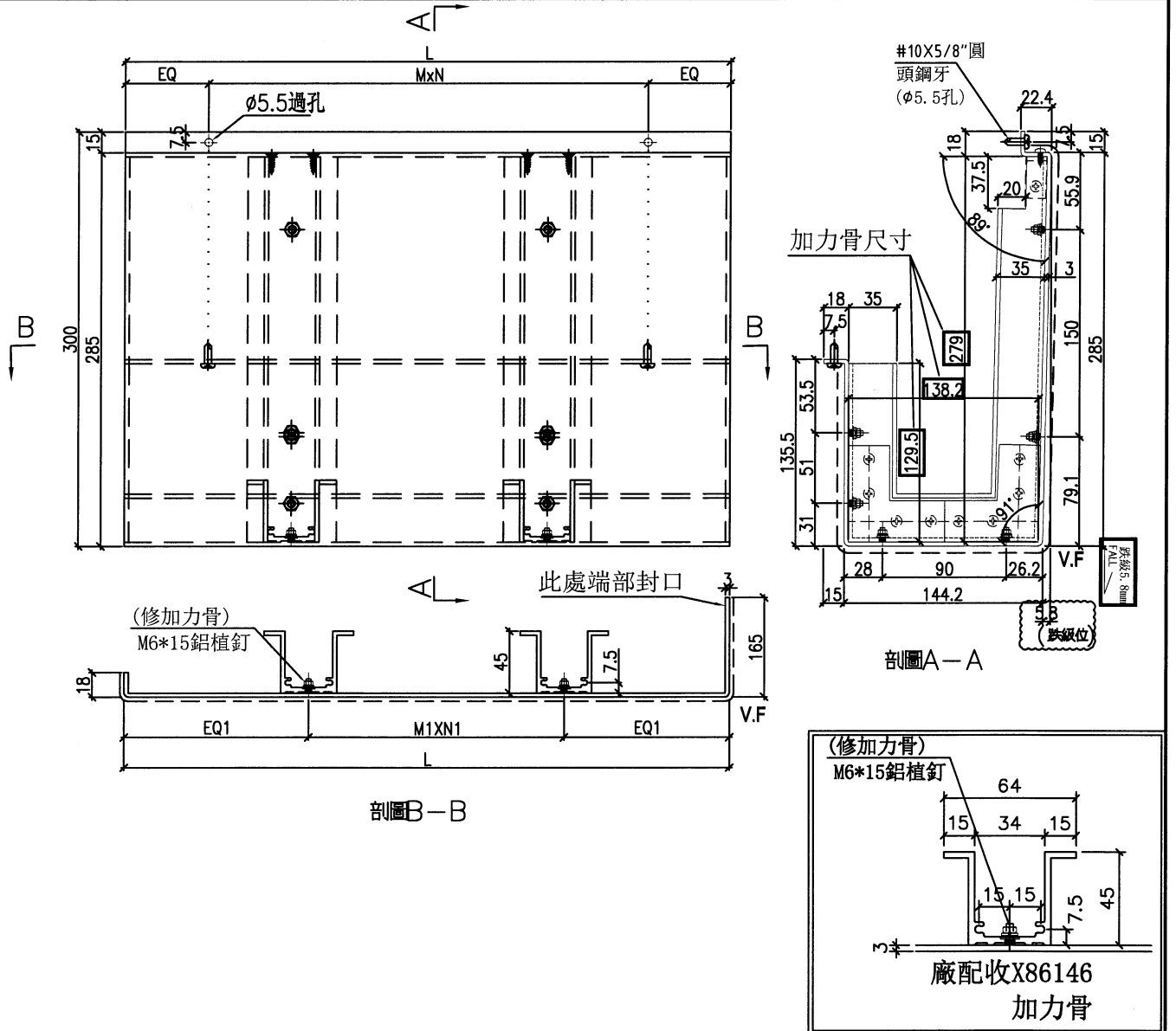

名稱	橫向鋁折件收口鋁板	制圖	黃瓊玉	2023.02.13	修改		
材料	3mm鋁板/X86146	復核	謝永林	2023.02.24	日期		
顏色	EC-DG-D334232-ZD1(閃粉古銅)	批准	Daniel		圖號	T-AT101R	

Ⓢ



美特鋁質有限公司
MIDI Aluminium Fabricator Ltd.

工程號 J-853 地盤 延坪道住宅

序號	物料編號	L	數量	EQ	M	x	N	EQ1	M1	x	N1	位置	分格尺寸	樓層	樓層數	每層數量
1	T-AT102	1120	1	110	3	x	300	110	3	x	300	J853-SD-CW-4104	1015	22/F	1	1
															總數:	1

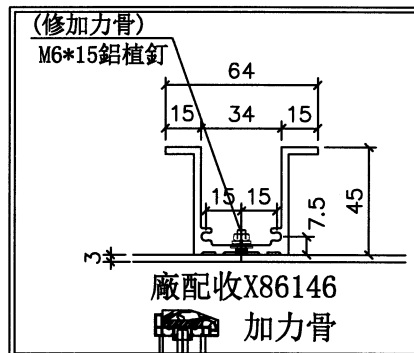
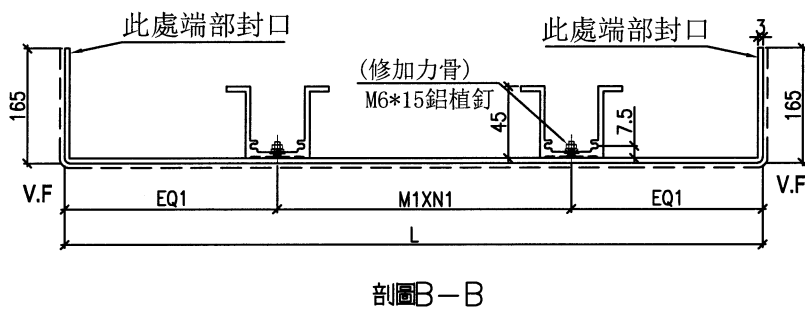
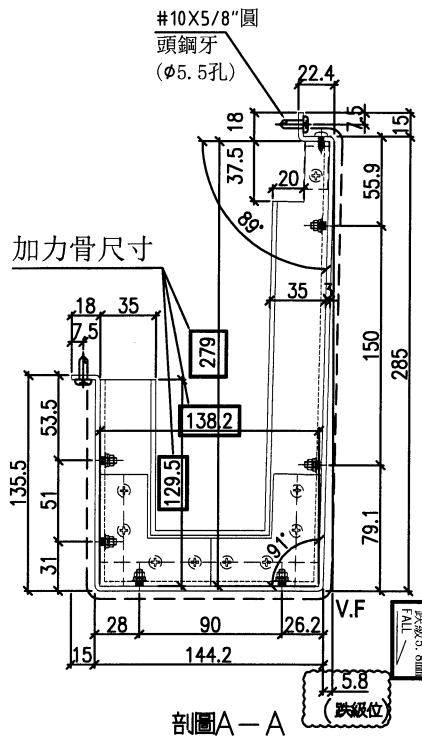
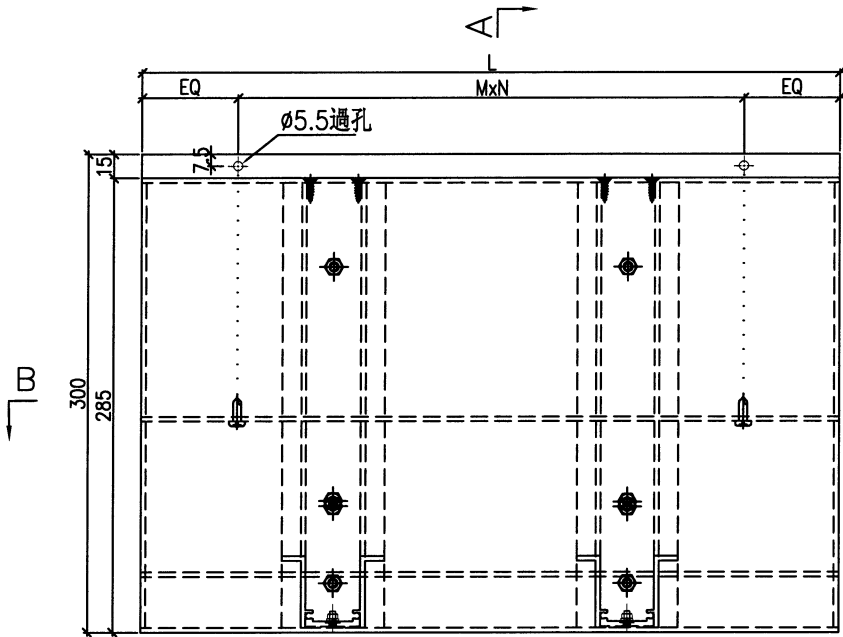

端部封口示意圖

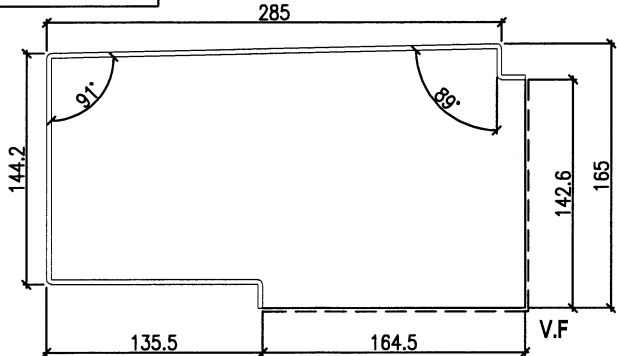

安裝示意圖

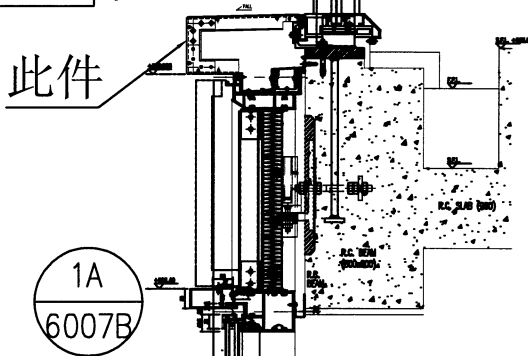

名稱	橫向鋁折件收口鋁板	制圖	黃瓊玉	2023.02.13	修改		
材料	3mm鋁板/X86146	復核	謝永林	2023.02.24	日期		
顏色	EC-DG-D334232-ZD1(閃粉古銅)	批准	Daniel		圖號	T-AT102	

9



美特鋁質有限公司
MIDI Aluminium Fabricator Ltd.

使用位置	樓層	數量
J853-SD-CW-4102	22/F	1

工程號	J-853	地盤	延坪道住宅
-----	-------	----	-------

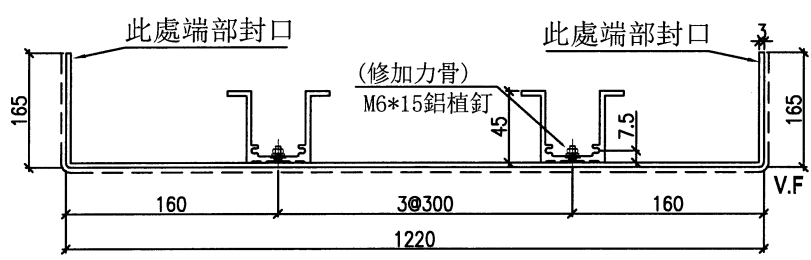
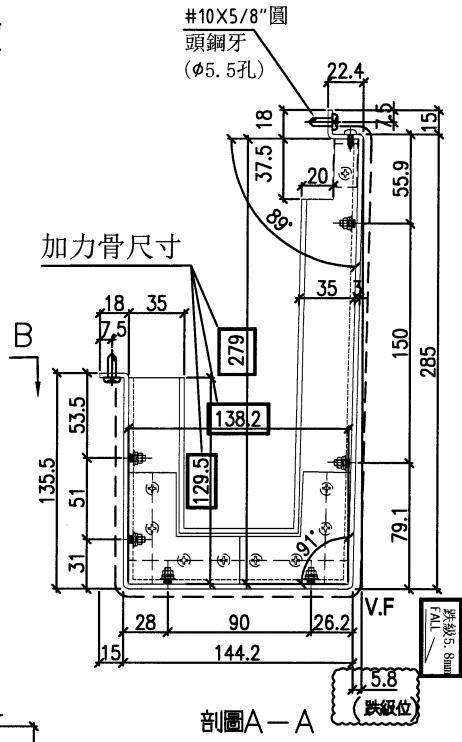
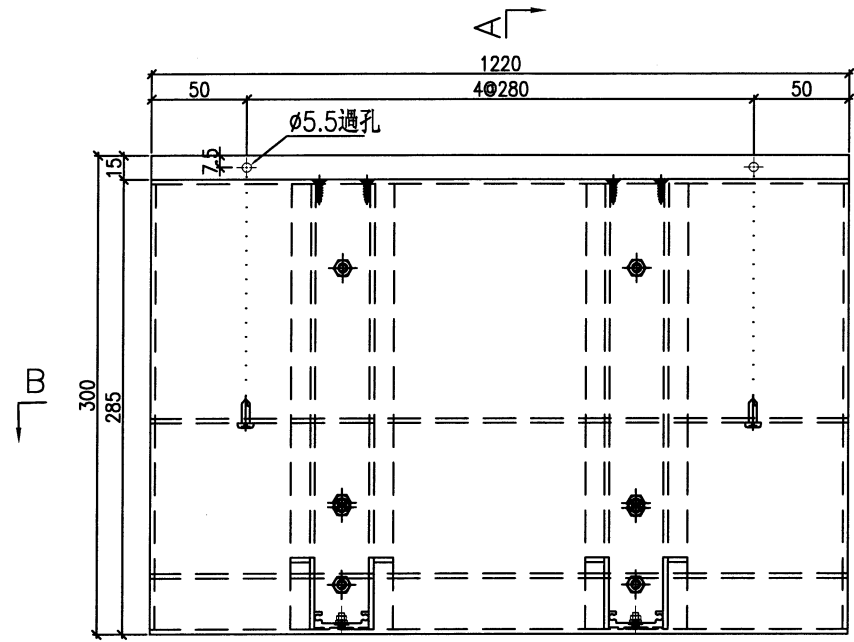

剖面B-B

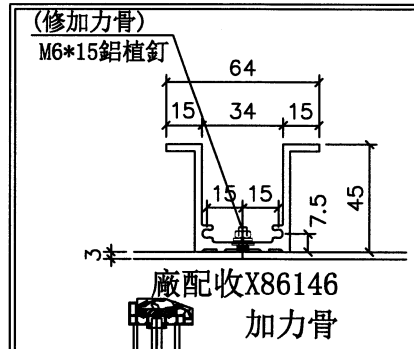

端部封口示意圖

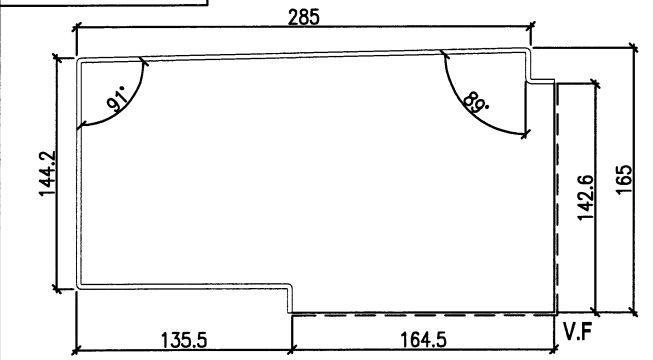

安裝示意圖

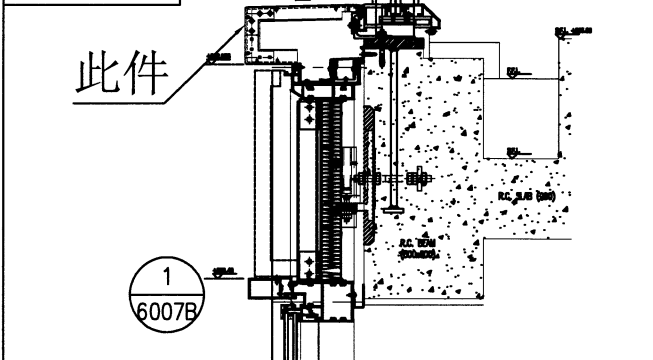

名稱	橫向鋁折件收口鋁板	制圖	黃瓊玉	2023.02.13	修改		
材料	3mm鋁板/X86146	復核	謝永林	2023.02.24	日期		
顏色	EC-DG-D334232-ZD1(閃粉古銅)	批准	Daniel		圖號	T-AT103	

10



美特鋁質有限公司
MIDI Aluminium Fabricator Ltd.

工程號 J-853 地盤 延坪道住宅

使用位置	樓層	數量
J853-SD-CW-4102	22/F	1

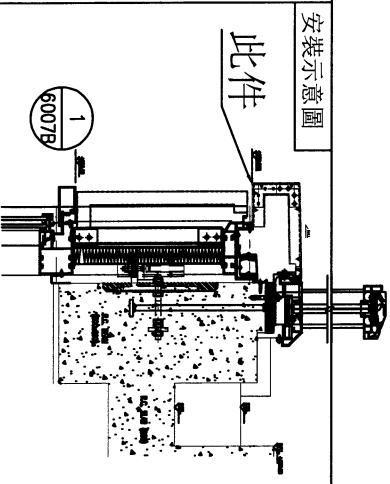
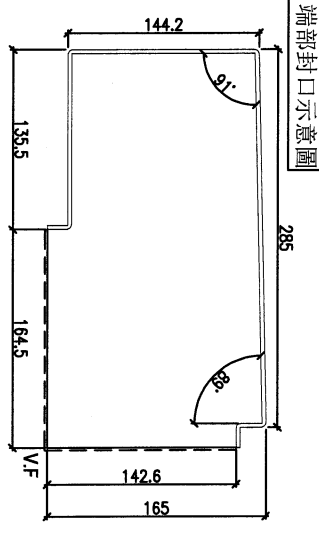
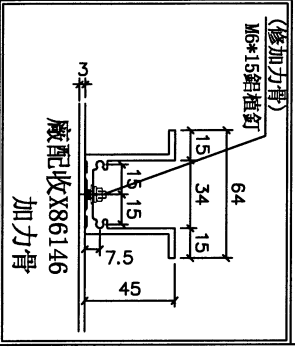
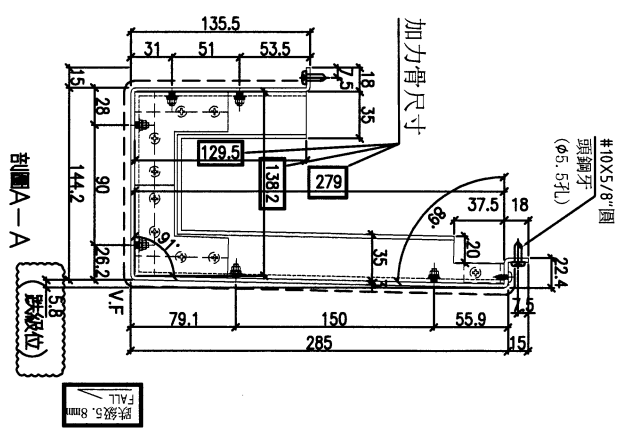
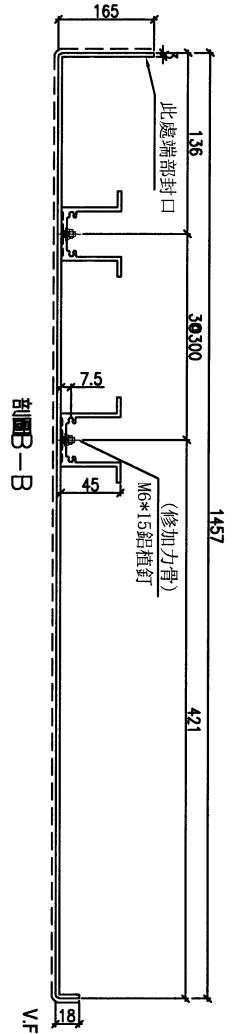
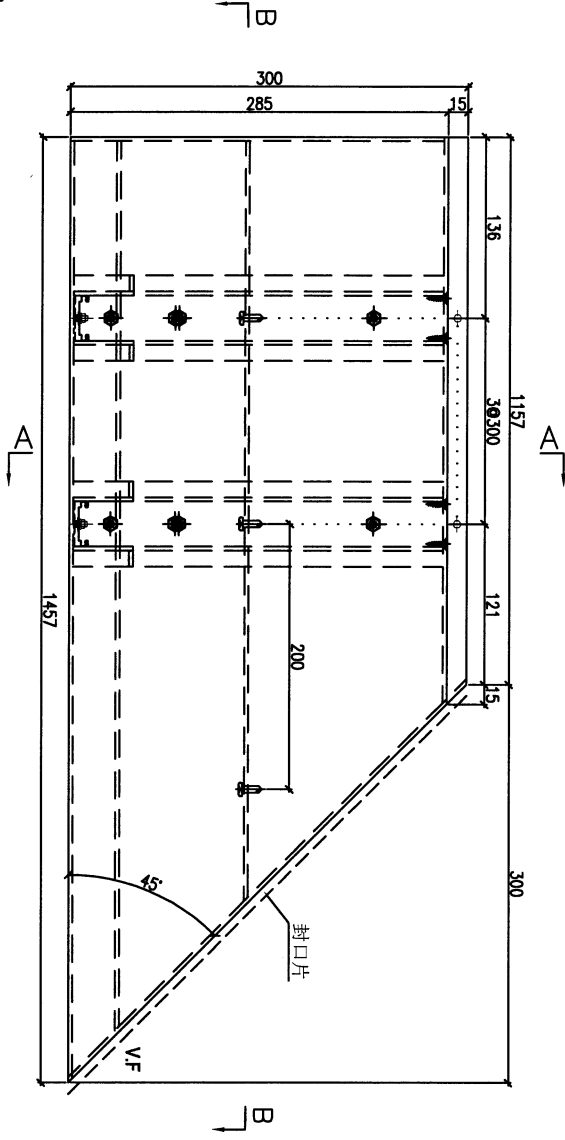

名稱	橫向鋁折件收口鋁板	制圖	黃瓊玉	2023.02.13	修改		
材料	3mm鋁板/X86146	復核	謝永林	2023.02.24	日期		
顏色	EC-DG-D334232-ZD1(閃粉古銅)	批准	Daniel		圖號	T-AT104	



美特鋁質有限公司
MIDI Aluminium Fabricator Ltd.

工程號 J-853 地盤 延坪道住宅

序號	物料編號	L	數量	EQ	M	x	N	EQ1	M1	x	N1	位置	分格尺寸	樓層	樓層數	每層數量
1	T-AT105L	1607.5	1	53.75	5	x	300	203.75	4	x	300	J853-BD-CW-4101	1562.5	22/F	1	1
															總數:	1

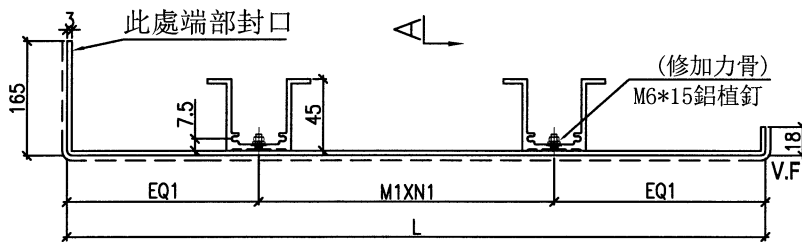
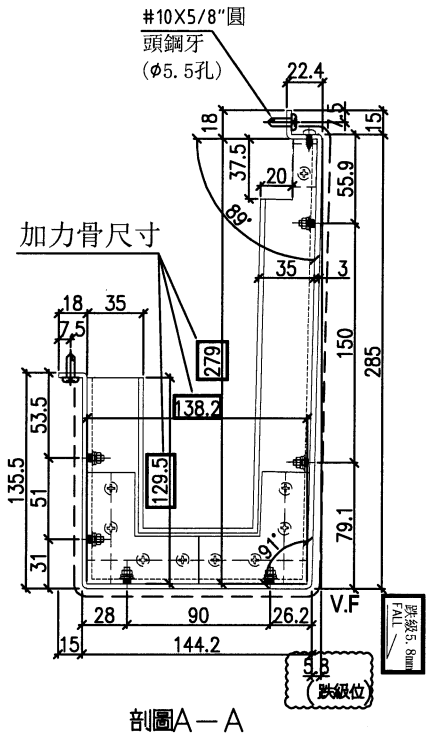
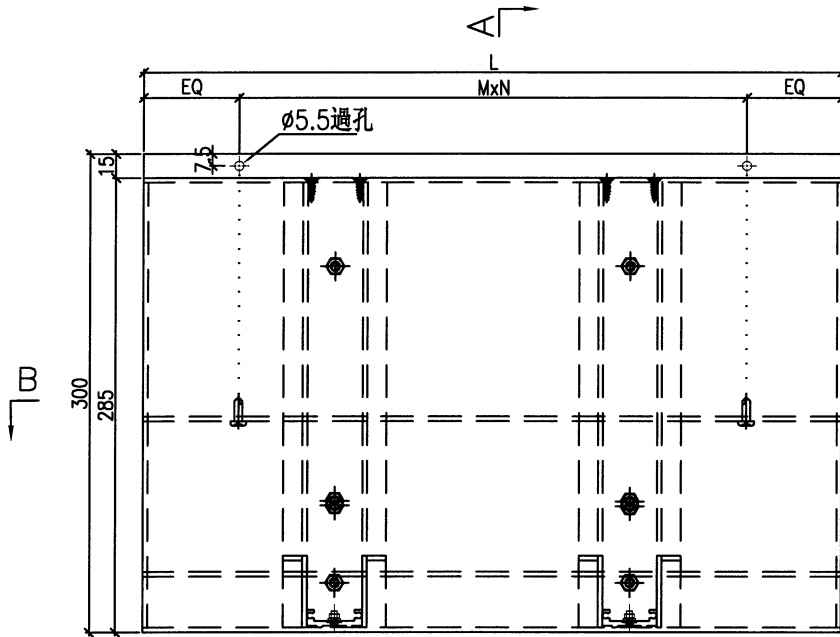

剖面B-B

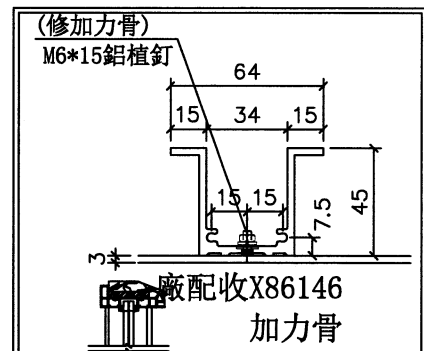

端部封口示意圖

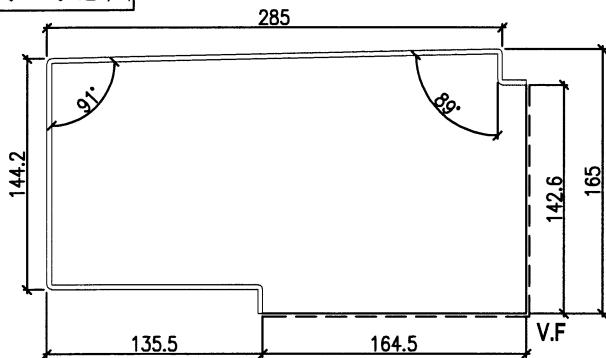

安裝示意圖

此件

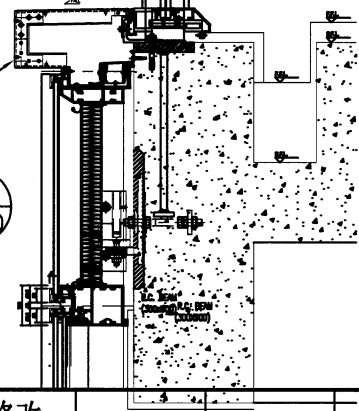

名稱	橫向鋁折件收口鋁板	制圖	黃瓊玉	2023.02.13	修改		
材料	3mm鋁板/X86146	復核	謝永林	2023.02.24	日期		
顏色	EC-DG-D334232-ZD1(閃粉古銅)	批准	Daniel		圖號	T-AT105L	



美特鋁質有限公司
MIDI Aluminium Fabricator Ltd.

工程號 J-853 地盤 延坪道住宅

序號	物料編號	L	數量	EQ	M	x	N	EQ1	M1	x	N1	位置	分格尺寸	樓層	樓層數	每層數量
1	T-AT105R	1607.5	1	53.75	5	x	300	203.75	4	x	300	J853-BD-CW-4101	1562.5	22/F	1	1
															總數:	1

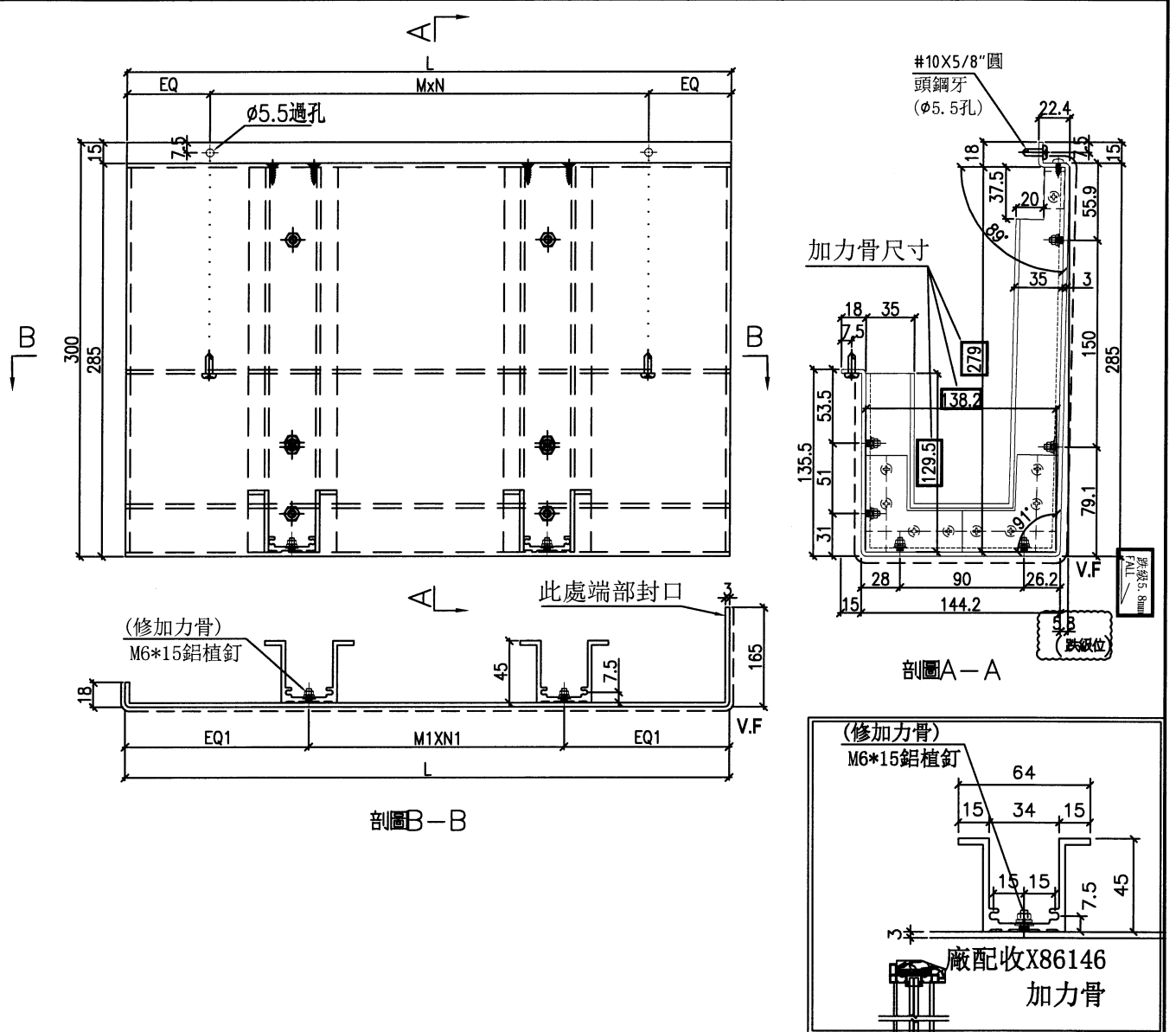

端部封口示意圖

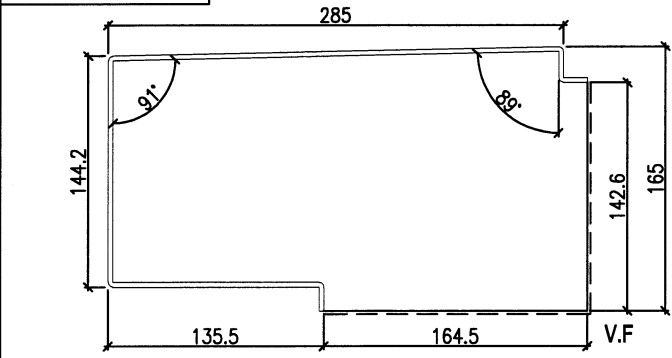

安裝示意圖

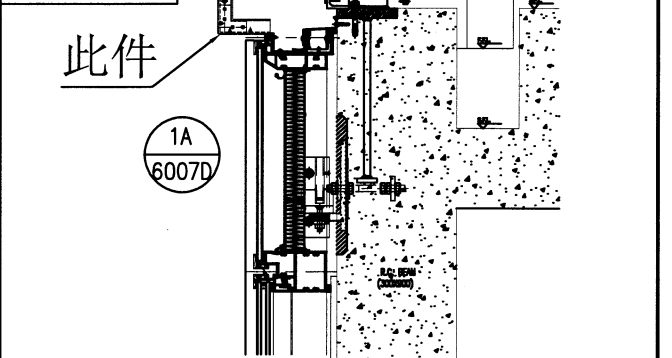

名稱	橫向鋁折件收口鋁板	制圖	黃瓊玉	2023.02.13	修改		
材料	3mm鋁板/X86146	復核	謝永林	2023.02.24	日期		
顏色	EC-DG-D334232-ZD1(閃粉古銅)	批准	Daniel		圖號	T-AT105R	



美特鋁質有限公司
MIDI Aluminium Fabricator Ltd.

工程號 J-853 地盤 延坪道住宅

序號	物料編號	L	數量	EQ	M	x	N	EQ1	M1	x	N1	位置	分格尺寸	樓層	樓層數	每層數量
1	T-AT106	1685	1	92.5	5	x	300	242.5	4	x	300	J853-SD-CW-4103	1640	22/F	1	1
															總數:	1

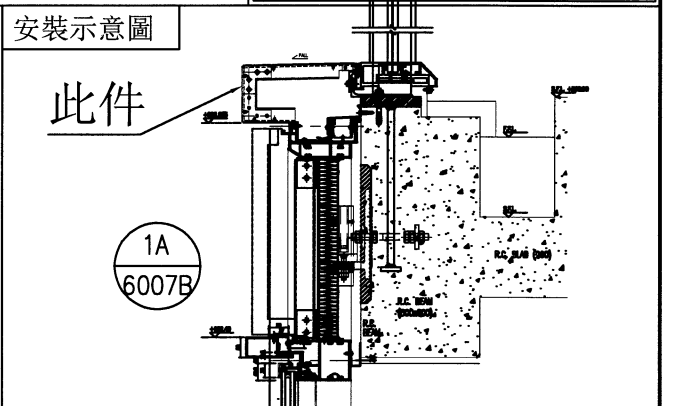
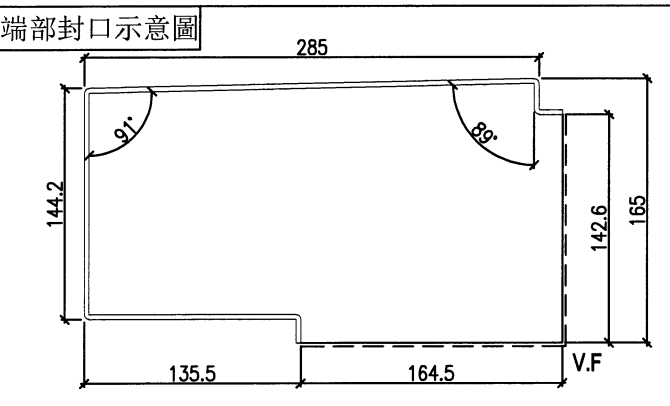
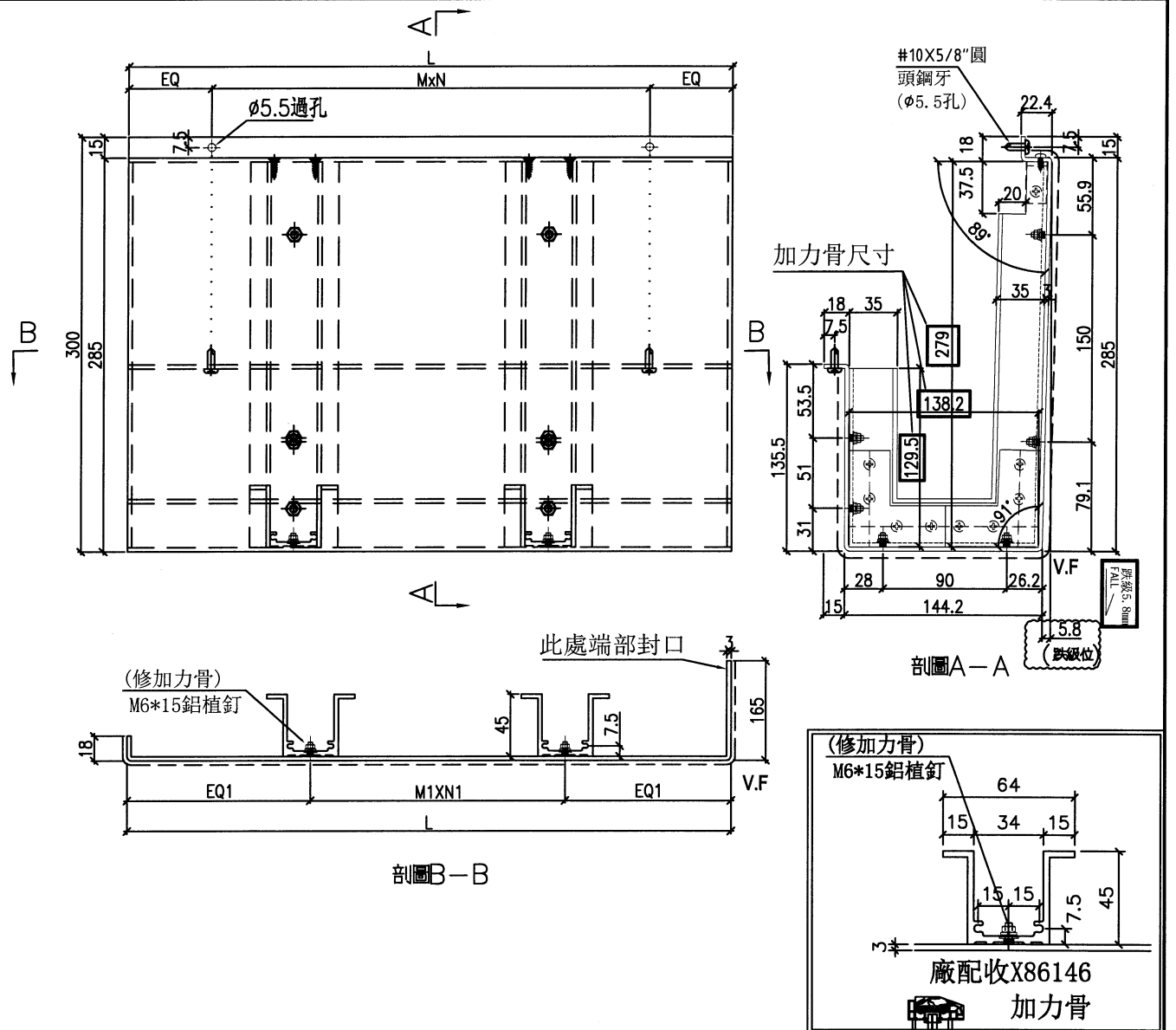

名稱	橫向鋁折件收口鋁板	制圖	黃瓊玉	2023.02.13	修改		
材料	3mm鋁板/X86146	復核	謝永林	2023.02.24	日期		
顏色	EC-DG-D334232-ZD1(閃粉古銅)	批准	Daniel		圖號	T-AT106	



美特鋁質有限公司
MIDI Aluminium Fabricator Ltd.

工程號 J-853 地盤 延坪道住宅

序號	物料編號	L	數量	EQ	M	x	N	EQ1	M1	x	N1	位置	分格尺寸	樓層	樓層數	每層數量
1	T-BT101L	645	1	52.5	2	x	270	172.5	1	x	300	J853-BD-CW-4101	600	23/F	1	1
2	T-BT102L	735	1	67.5	2	x	300	217.5	1	x	300	J853-BD-CW-4101	600	23/F	1	1
															總數:	2

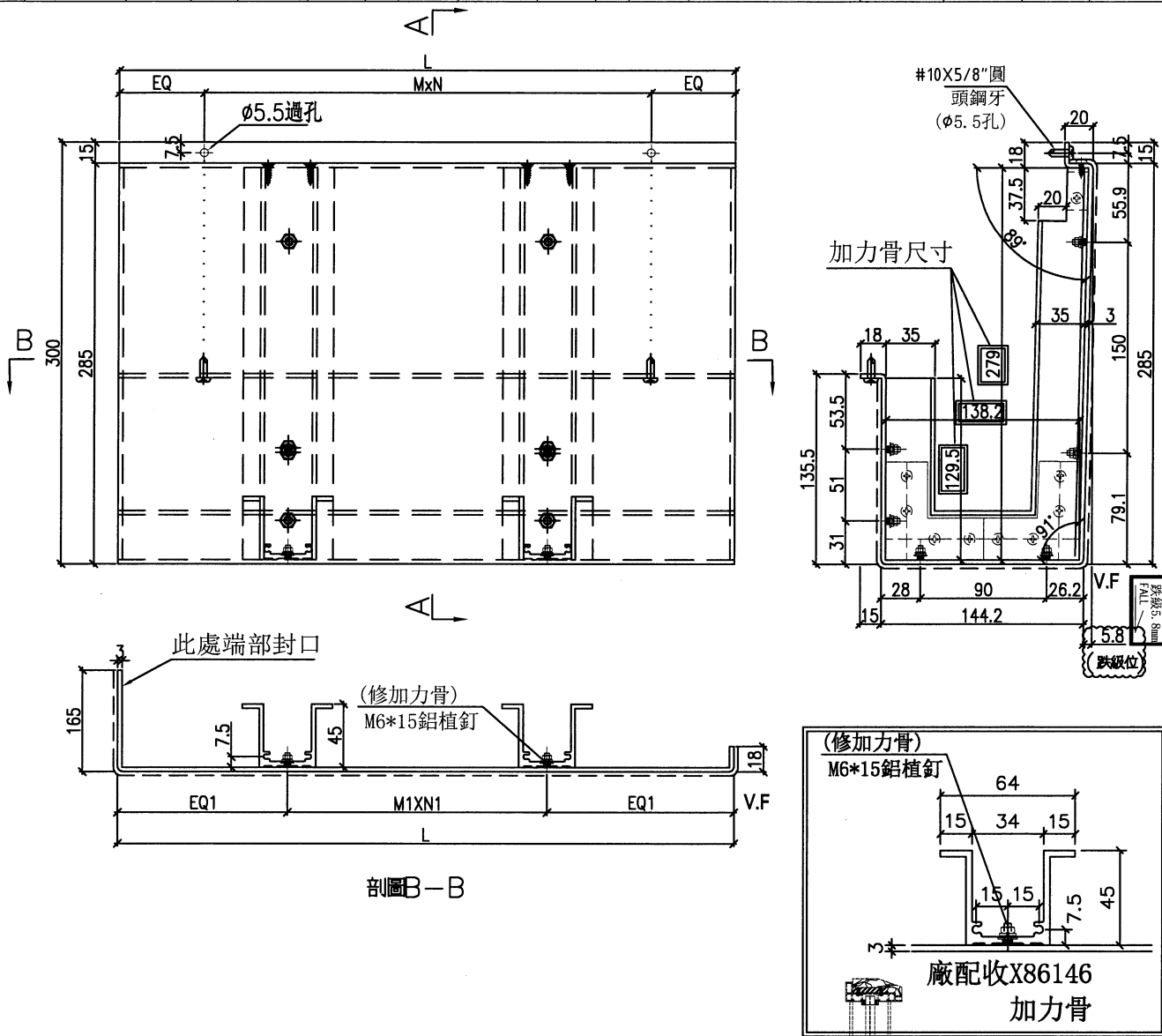

端部封口示意圖

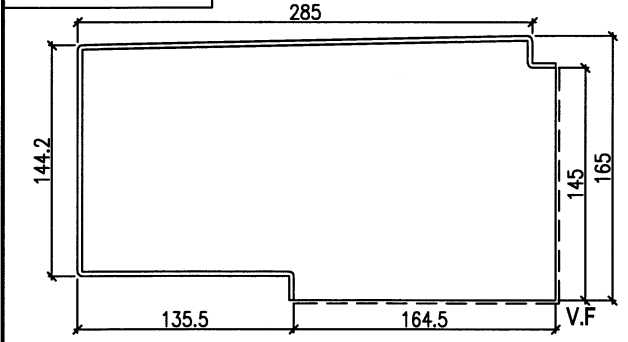

安裝示意圖

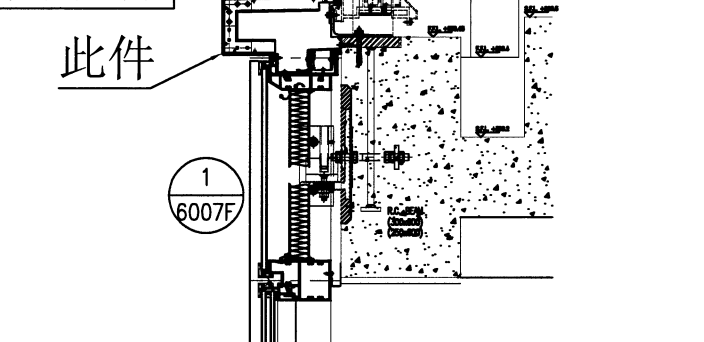

名稱	橫向鋁折件收口鋁板	制圖	黃瓊玉	2023.02.13	修改		
材料	3mm鋁板/X86146	復核	謝永林	2023.02.24	日期		
顏色	EC-DG-D334232-ZD1(閃粉古銅)	批准	Daniel		圖號	T-BT101L	



美特鋁質有限公司
MIDI Aluminium Fabricator Ltd.

工程號 J-853 地盤 延坪道住宅

序號	物料編號	L	數量	EQ	M	x	N	EQ1	M1	x	N1	位置	分格尺寸	樓層	樓層數	每層數量
1	T-BT101R	645	1	52.5	2	x	270	172.5	1	x	300	J853-BD-CW-4101	600	23/F	1	1
2	T-BT102R	735	1	67.5	2	x	300	217.5	1	x	300	J853-BD-CW-4101	600	23/F	1	1
															總數:	2

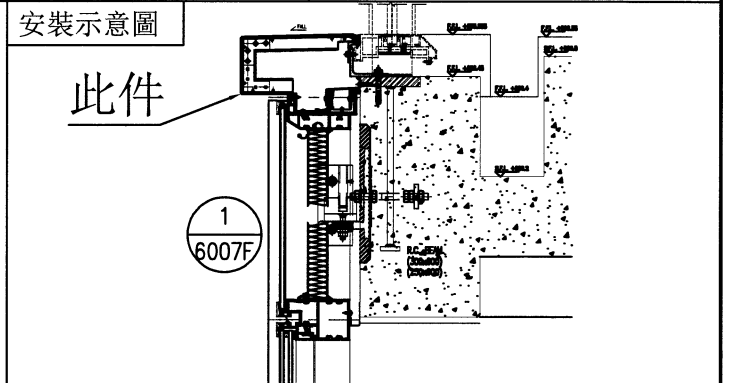
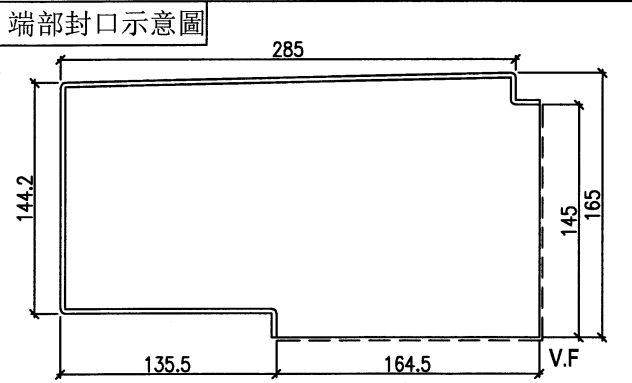
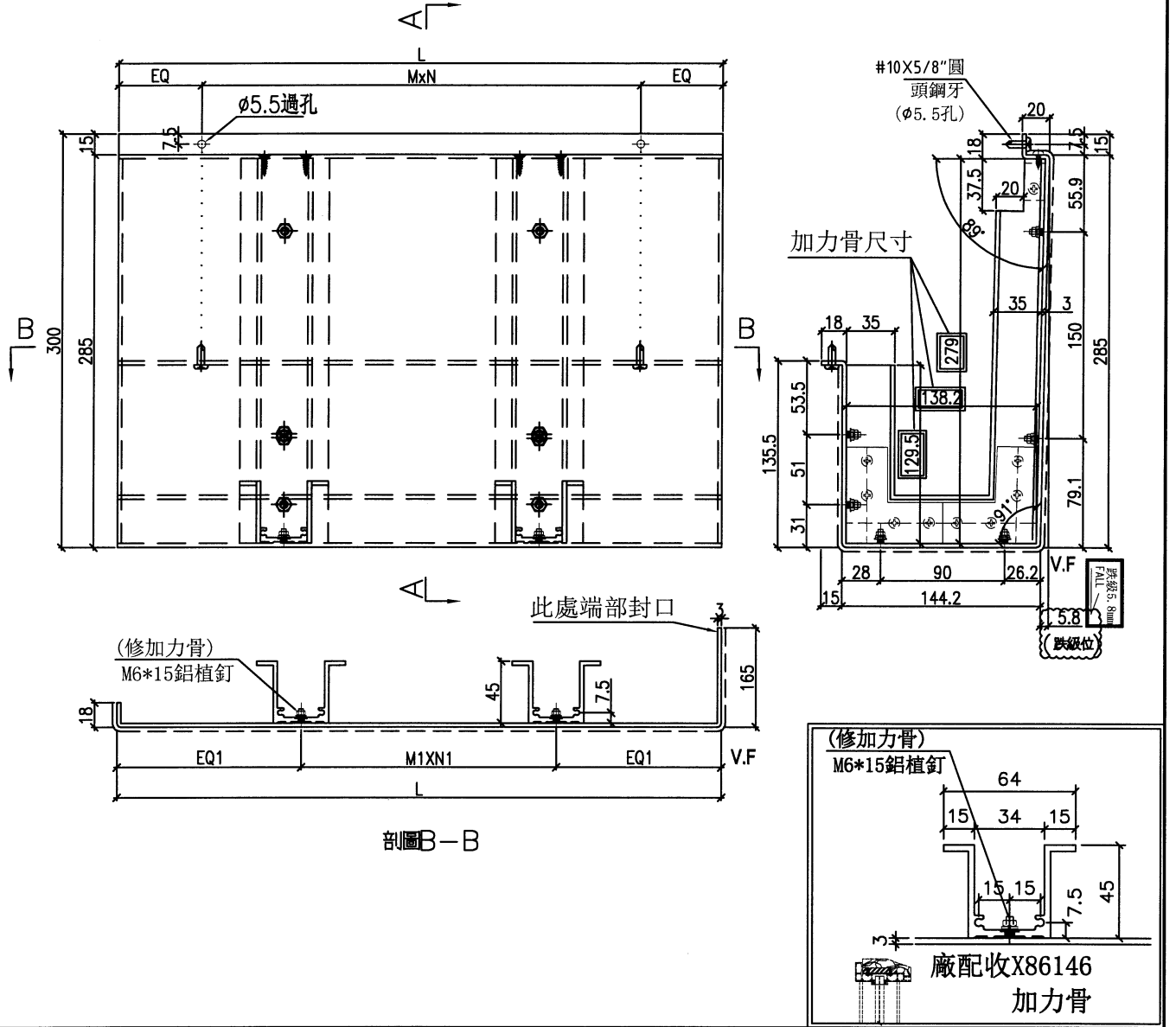

名稱	橫向鋁折件收口鋁板	制圖	黃瓊玉	2023.02.13	修改		
材料	3mm鋁板/X86146	復核	謝永林	2023.02.24	日期		
顏色	EC-DG-D334232-ZD1(閃粉古銅)	批准	Daniel		圖號	T-BT101R	



美特鋁質有限公司
MIDI Aluminium Fabricator Ltd.

工程號 J-853 地盤 延坪道住宅

序號	物料編號	L	數量	EQ	M	x	N	EQ1	M1	x	N1	位置	分格尺寸	樓層	樓層數	每層數量
1	T-BT103	2097.5	2	68.75	7	x	280	148.75	6	x	300	J853-BD-CW-4101	2112.5	23/F	1	2
															總數:	2

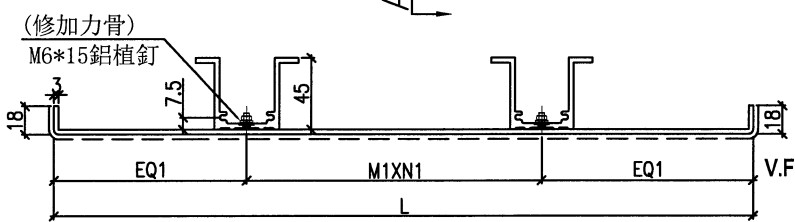
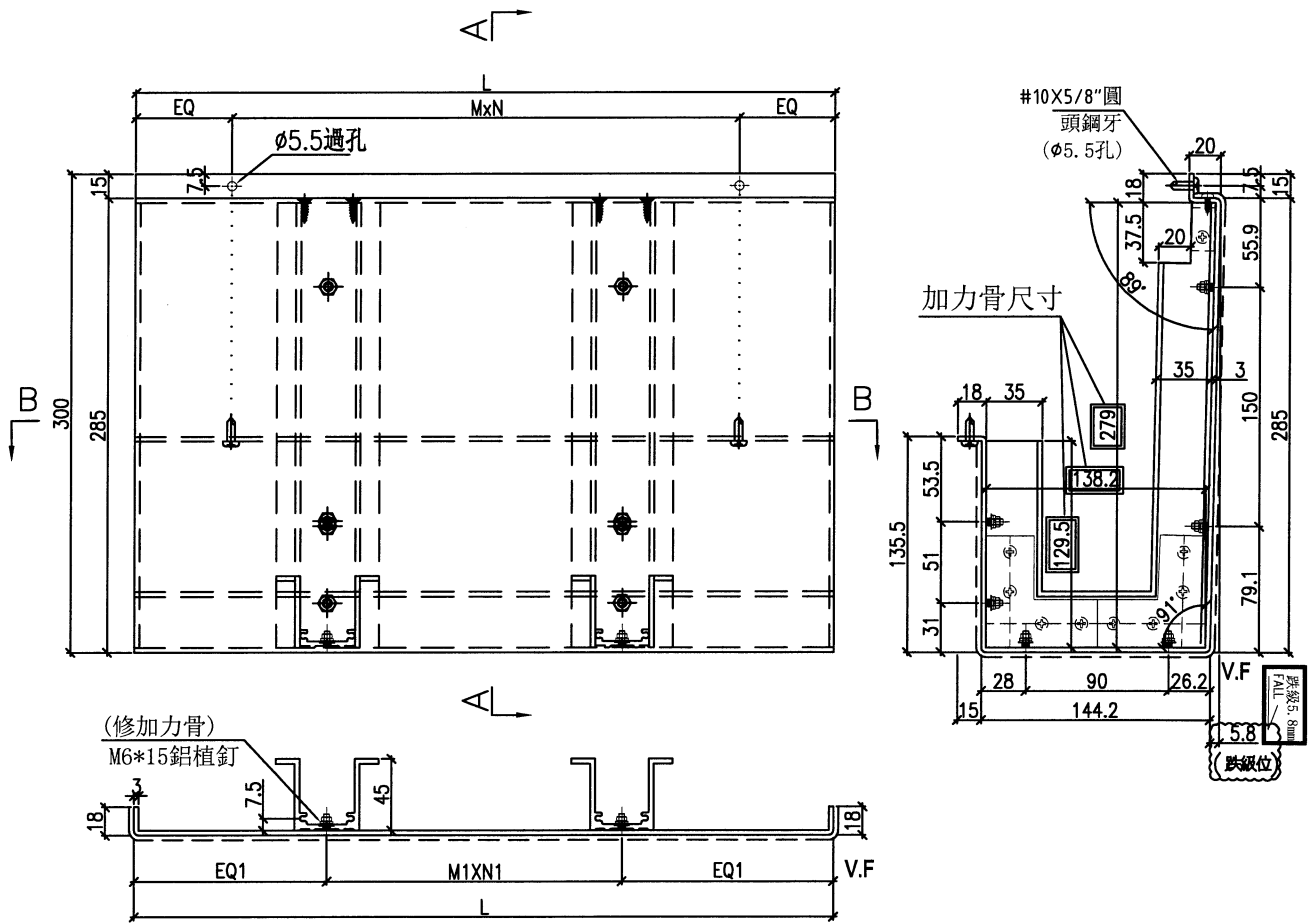

剖面B-B

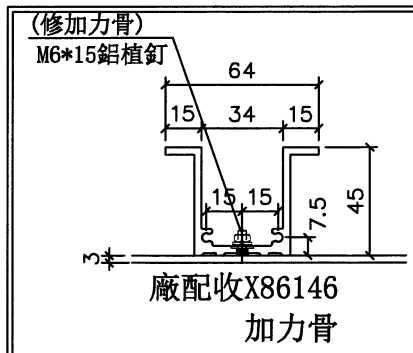

安裝示意圖

此件

1A
6007F

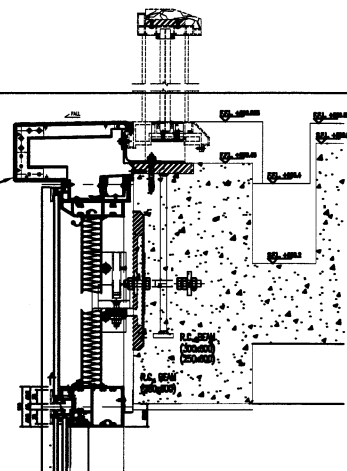

名稱	橫向鋁折件收口鋁板	制圖	黃瓊玉	2023.02.13	修改		
材料	3mm鋁板/X86146	復核	謝永林	2023.02.24	日期		
顏色	EC-DG-D334232-ZD1(閃粉古銅)	批准	Daniel		圖號	T-BT103	



美特鋁質有限公司
MIDI Aluminium Fabricator Ltd.

工程號 J-853 地盤 延坪道住宅

序號	物料編號	L	數量	EQ	M	x	N	位置	分格尺寸	樓層	樓層數	每層數量
1	T-AP101	585	6	42.5	2	x	250	J853-BD-CW-4101	600	5/F	1	6
2	T-AP101	585	2	42.5	2	x	250	J853-SD-CW-4104	600	5/F	1	2
3	T-AP102	697.5	1	48.75	2	x	300	J853-SD-CW-4104	712.5	5/F	1	1
4	T-AP103	835	1	117.5	2	x	300	J853-SD-CW-4103	850	5/F	1	1
5	T-AP104	947.5	1	38.75	3	x	290	J853-SD-CW-4104	962.5	5/F	1	1
6	T-AP105	985	2	42.5	3	x	300	J853-SD-CW-4104	1000	5/F	1	2
7	T-AP106	1100	1	100	3	x	300	J853-SD-CW-4102	1115	5/F	1	1
8	T-AP107	1547.5	2	73.75	5	x	280	J853-BD-CW-4101	1562.5	5/F	1	2
9	T-AP108	1625	1	62.5	5	x	300	J853-SD-CW-4103	1640	5/F	1	1
10	T-AP109	1985	2	92.5	6	x	300	J853-SD-CW-4104	2000	5/F	1	2
11	T-AP110	2097.5	1	148.75	6	x	300	J853-BD-CW-4101	2112.5	5/F	1	1
											總數:	20

名稱	橫向鋁折件收口鋁板(數據表)	制圖	黃瓊玉	2023.02.13	修改			
材料	3mm鋁板	復核	謝永林	2023.02.24	日期			
顏色	EC-DG-D334232-ZD1(閃粉古銅)	批准	Daniel		圖號	T-AP101(1)		

21



美特鋁質有限公司
MIDI Aluminium Fabricator Ltd.

使用位置	樓層	數量
J853-SD-CW-4103	5/F	1

工程號	J-853	地盤	延坪道住宅
-----	-------	----	-------

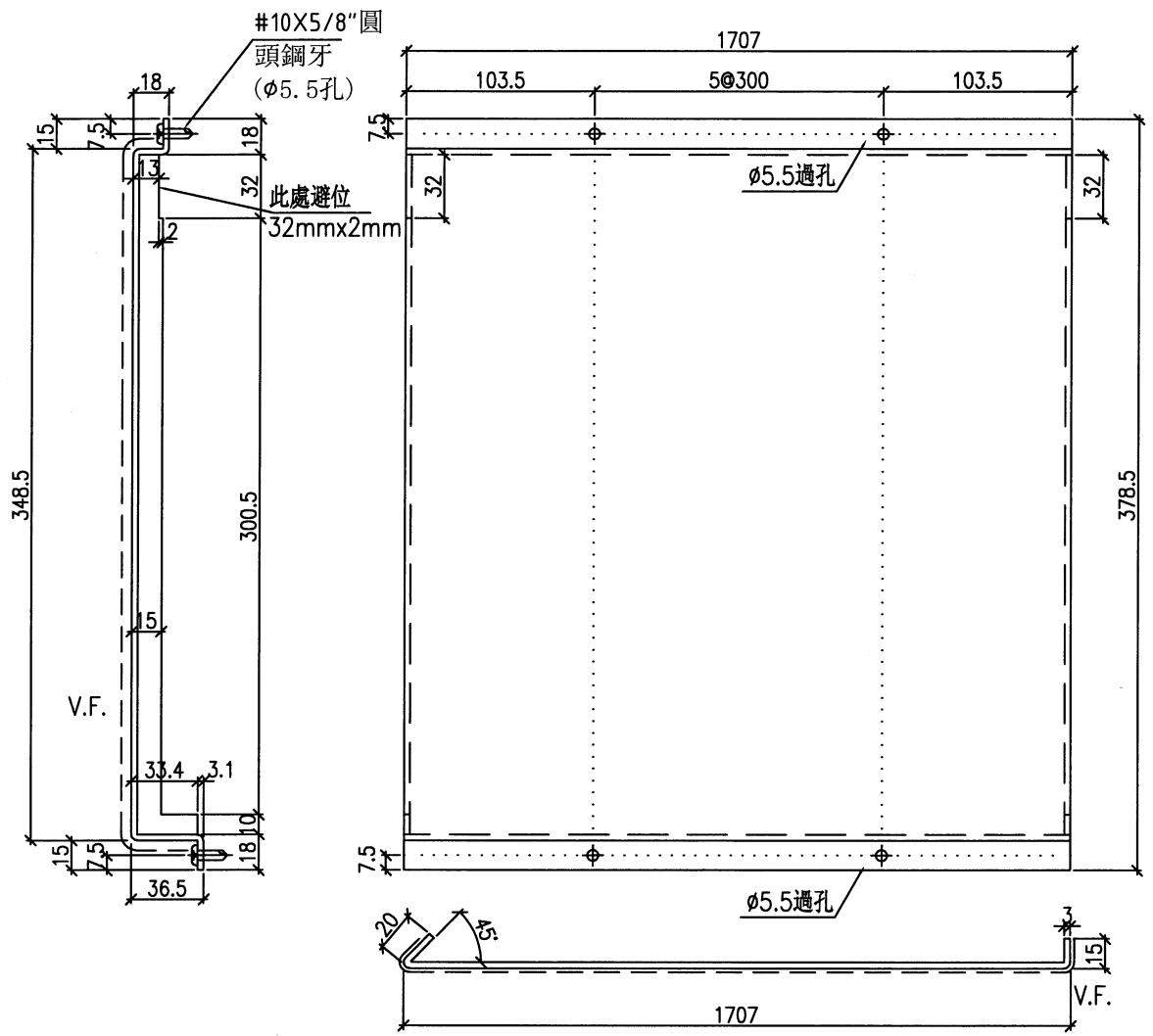

安裝示意圖

此件

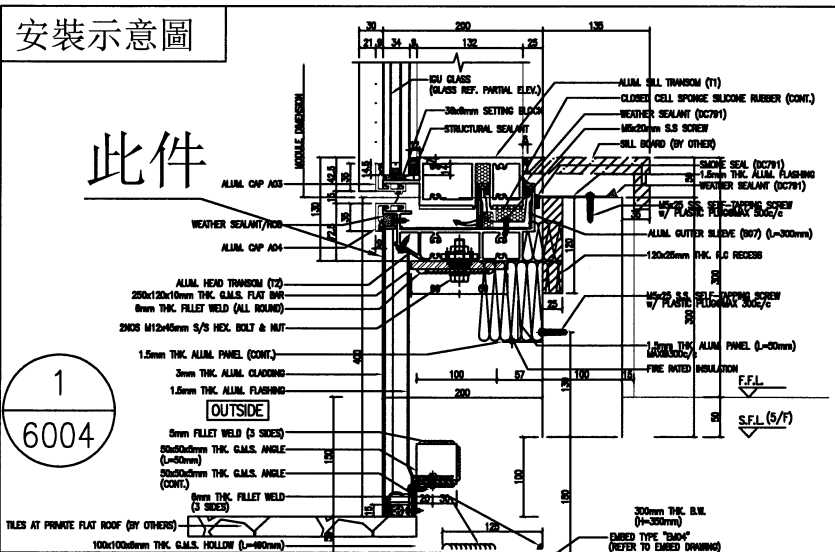

1
6004

名稱	橫向鋁折件收口鋁板	制圖	黃瓊玉	2023.02.13	修改	
材料	3mm鋁板	復核	謝永林	2023.02.24	日期	
顏色	EC-DG-D334232-ZD1 (閃粉古銅)	批准	Daniel		圖號	T-AP112



美特鋁質有限公司
MIDI Aluminium Fabricator Ltd.

工程號 J-853 地盤 延坪道住宅

序號	物料編號	L	數量	EQ	M	x	N	位置	分格尺寸	樓層	樓層數	每層數量
1	T-BP101	585	1	42.5	2	x	250	J853-SD-CW-4103	600	23/F	1	1
2	T-BP101	585	3	42.5	2	x	250	J853-SD-CW-4106	600	5/F	1	3
3	T-BP102	935	1	62.5	3	x	270	J853-SD-CW-4106	950	5/F	1	1
4	T-BP103	1225	1	72.5	4	x	270	J853-SD-CW-4106	1240	5/F	1	1
											總數:	6

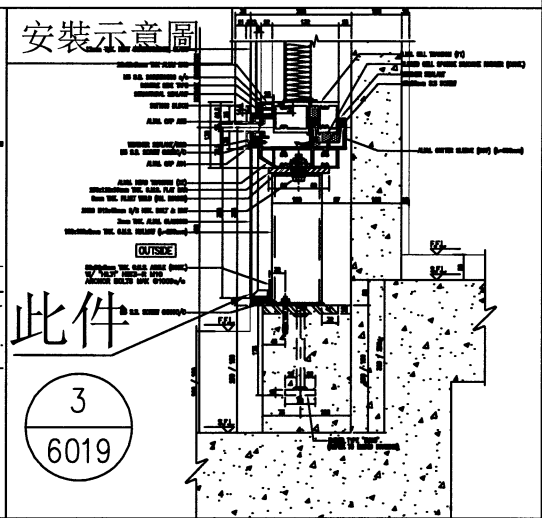
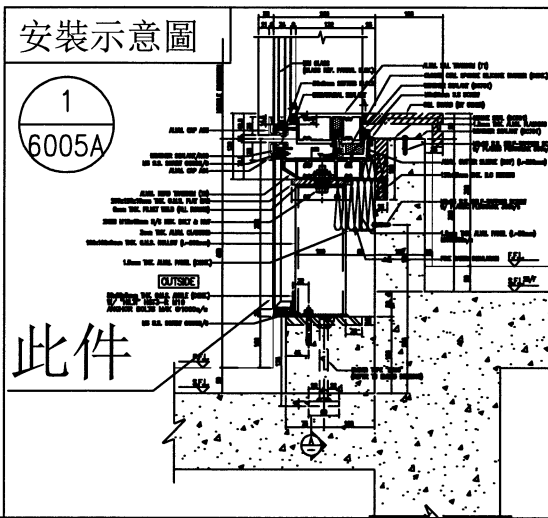
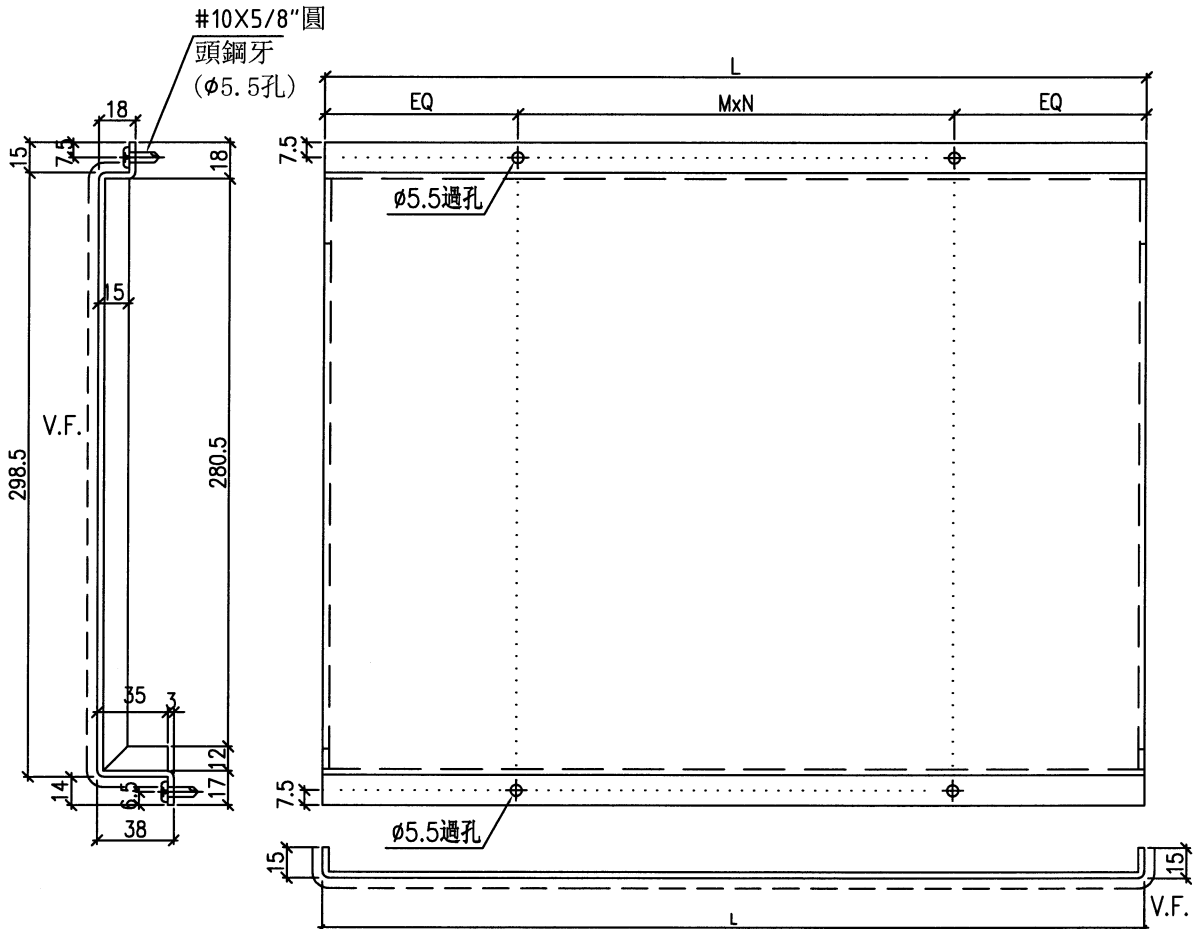

名稱	橫向鋁折件收口鋁板	制圖	黃瓊玉	2023.02.13	修改	
材料	3mm鋁板	復核	謝永林	2023.02.24	日期	
顏色	EC-DG-D334232-ZD1 (閃粉古銅)	批准	Daniel		圖號	T-BP101

 美特鋁質 有限公司 MIDI Aluminium Fabricator Ltd.	使用位置	樓層	數量
	J853-SD-CW-4103	23/F	1
工程號	J-853	地盤	延坪道住宅

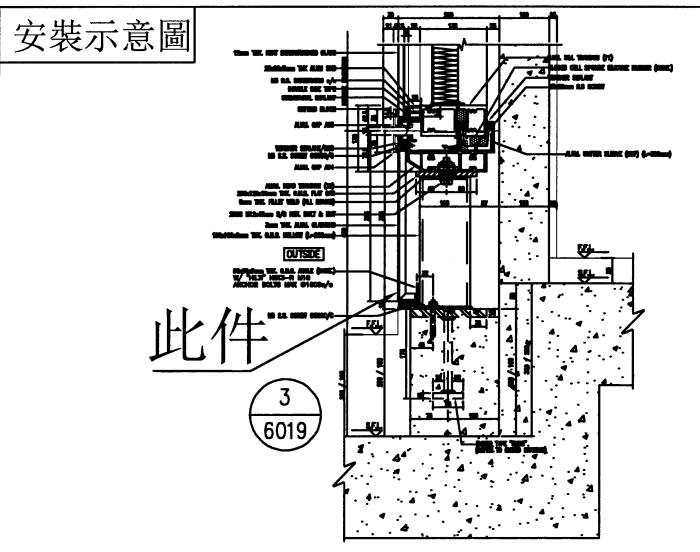
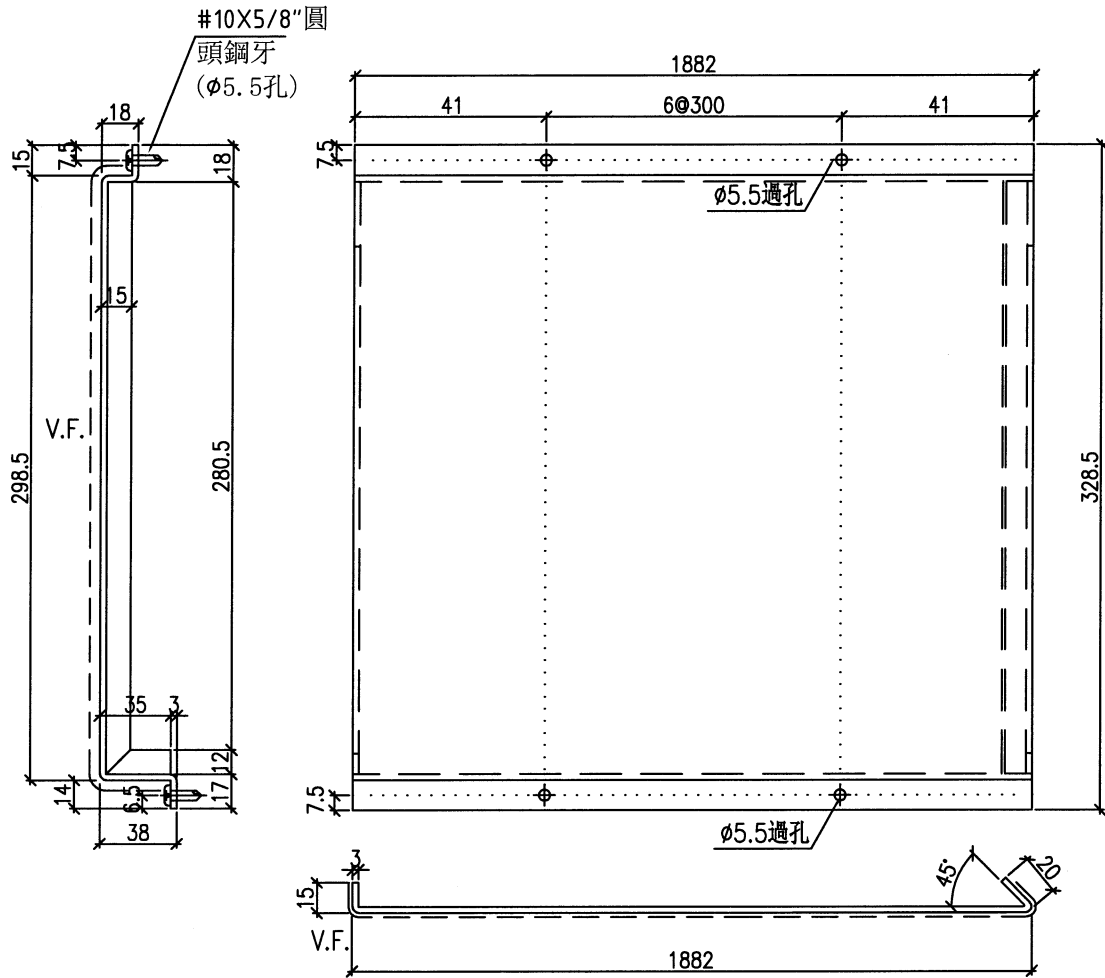

名稱	橫向鋁折件收口鋁板	制圖	黃瓊玉	2023. 02. 13	修改		
材料	3mm鋁板	復核	謝永林	2023. 02. 24	日期		
顏色	EC-DG-D334232-ZD1 (閃粉古銅)	批准	Daniel		圖號	T-BP104	

24



美特鋁質有限公司
MIDI Aluminium Fabricator Ltd.

使用位置	樓層	數量
J853-SD-CW-4103	23/F	1

工程號	J-853	地盤	延坪道住宅
-----	-------	----	-------

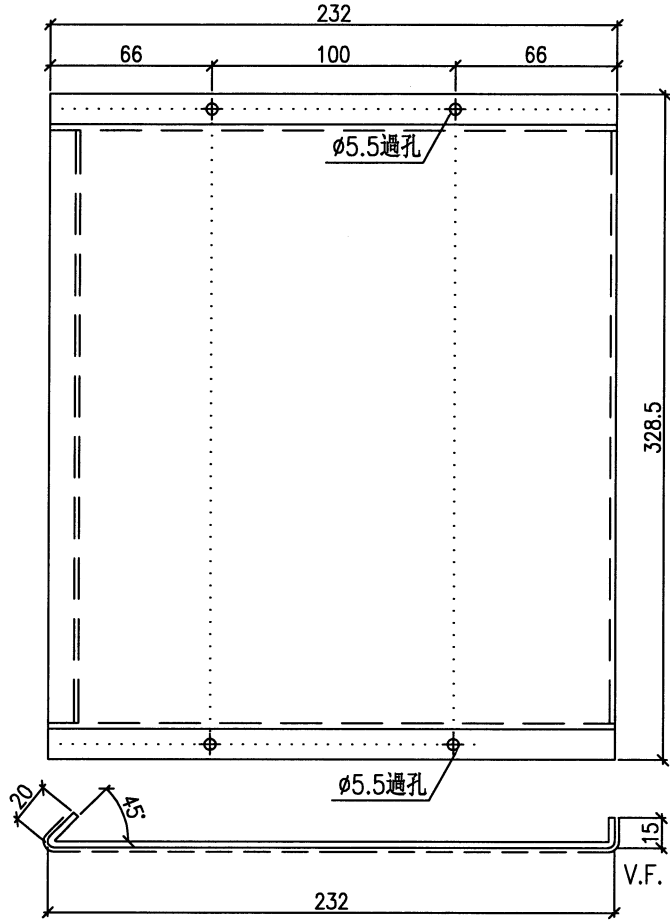
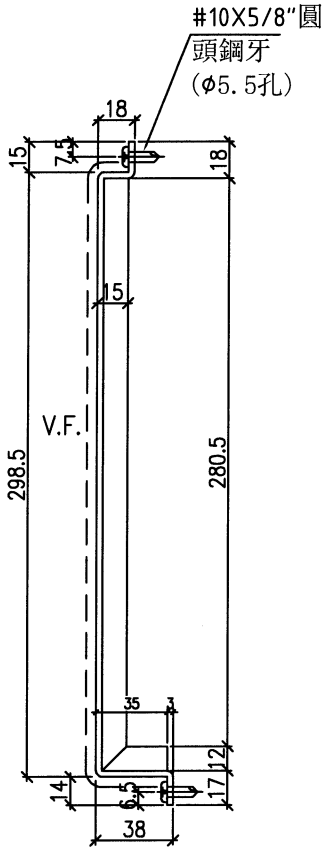

安裝示意圖

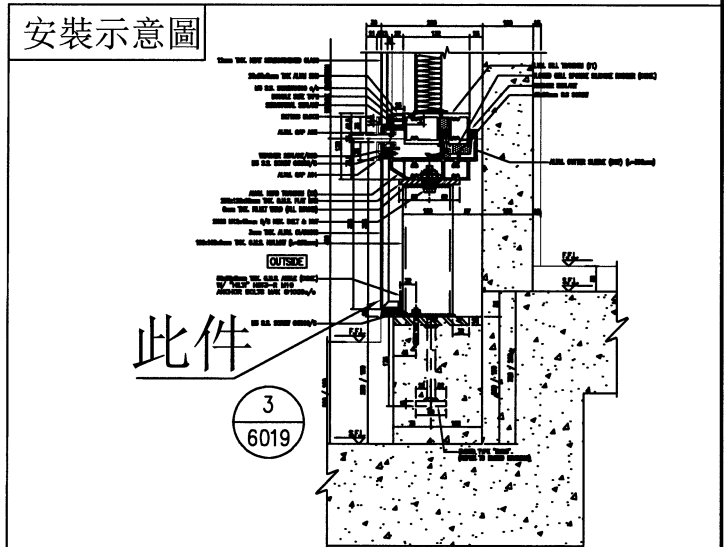

名稱	橫向鋁折件收口鋁板	制圖	黃瓊玉	2023.02.13	修改			
材料	3mm鋁板	復核	謝永林	2023.02.24	日期			
顏色	EC-DG-D334232-ZD1(閃粉古銅)	批準	Daniel		圖號	T-BP105		

 美特鋁質 有限公司 MIDI Aluminium Fabricator Ltd.				使用位置	樓層	數量
工程號	J-853	地盤	延坪道住宅	J853-SD-CW-4104	5/F	1

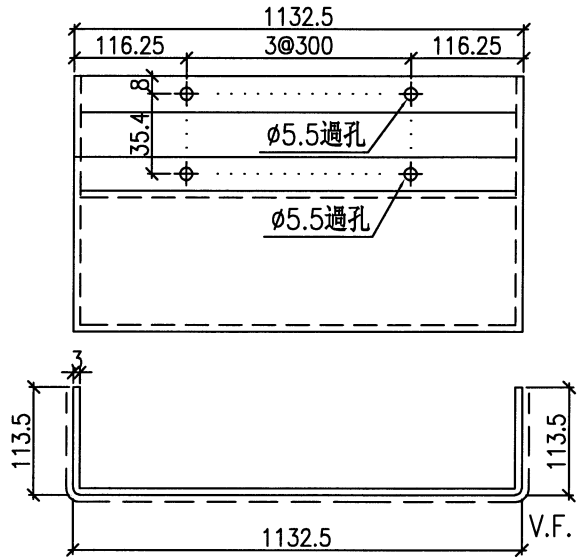
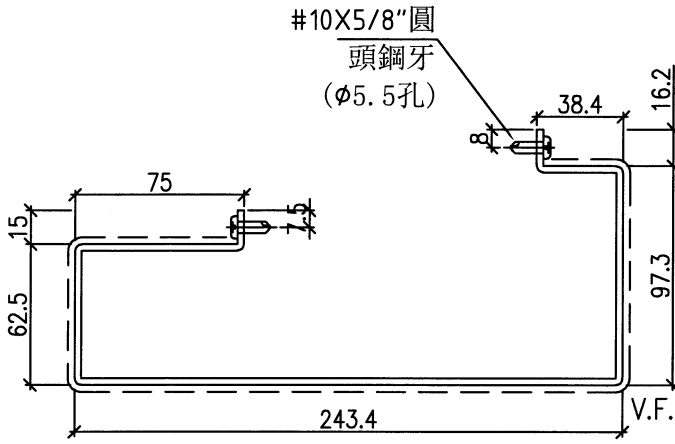

端部封口示意圖

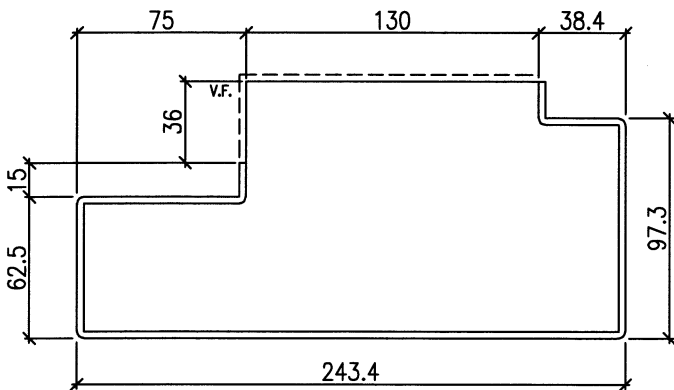

安裝示意圖

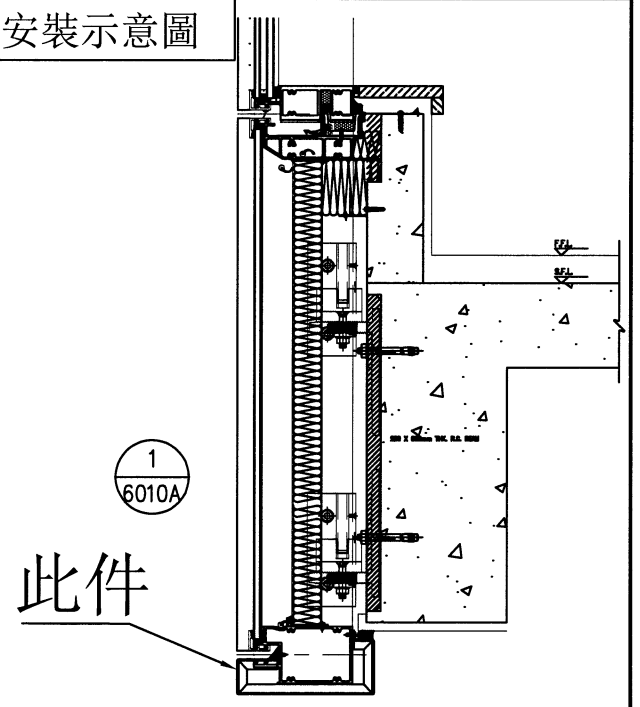

名稱	橫向鋁折件收口鋁板	制圖	黃瓊玉	2023.02.13	修改		
材料	3mm鋁板	復核	謝永林	2023.02.24	日期		
顏色	EC-DG-D334232-ZD1 (閃粉古銅)	批准	Daniel		圖號	T-CP101	

 美特鋁質有限公司 MIDI Aluminium Fabricator Ltd.				使用位置	樓層	數量
				J853-BD-CW-4101	5/F	1
工程號	J-853	地盤	延坪道住宅			

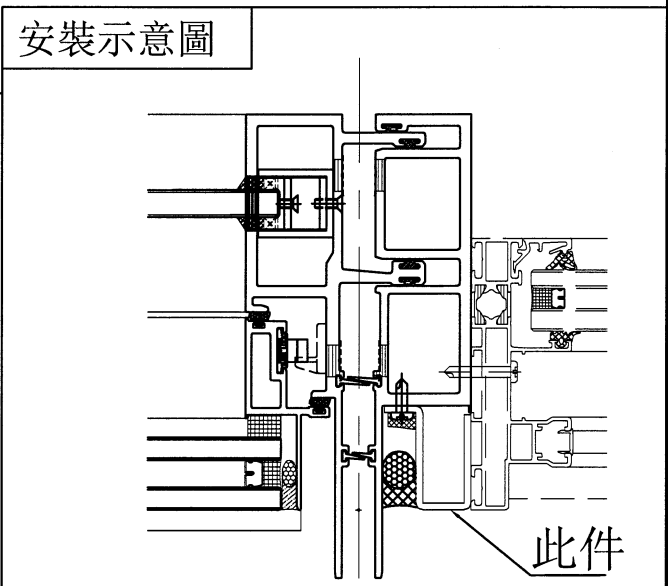
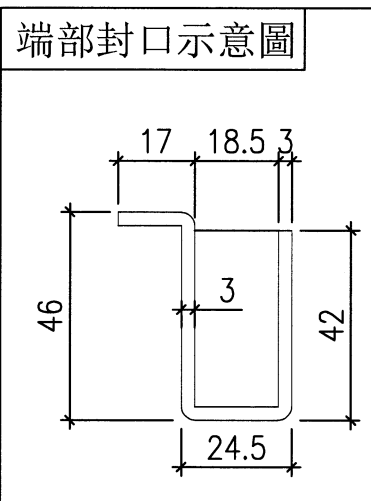
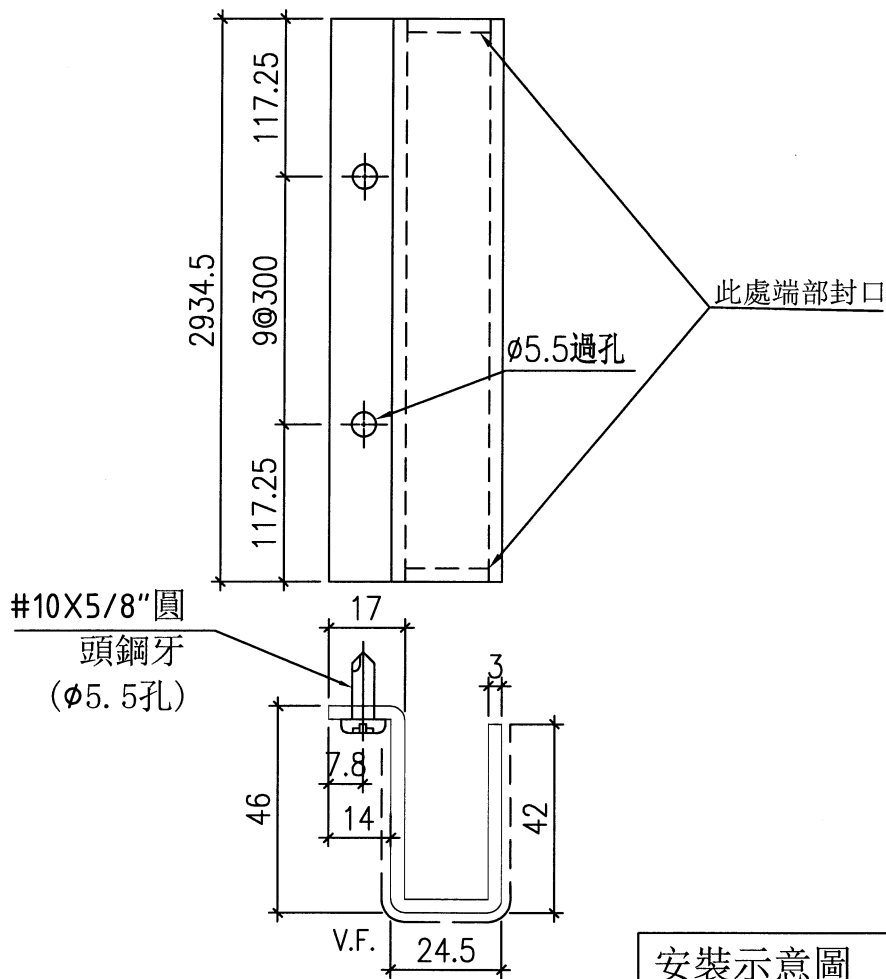

名稱	企向鋁折件收口鋁板	制圖	黃瓊玉	2023.02.13	修改		
材料	3mm鋁板	復核	謝永林	2023.02.24	日期		
顏色	EC-DG-D334232-ZD1 (閃粉古銅)	批准	Daniel		圖號	T-LP101	

 美特鋁質 有限公司 MIDI Aluminium Fabricator Ltd.				使用位置	樓層	數量
				J853-BD-CW-4101	5/F	1
工程號	J-853	地盤	延坪道住宅			

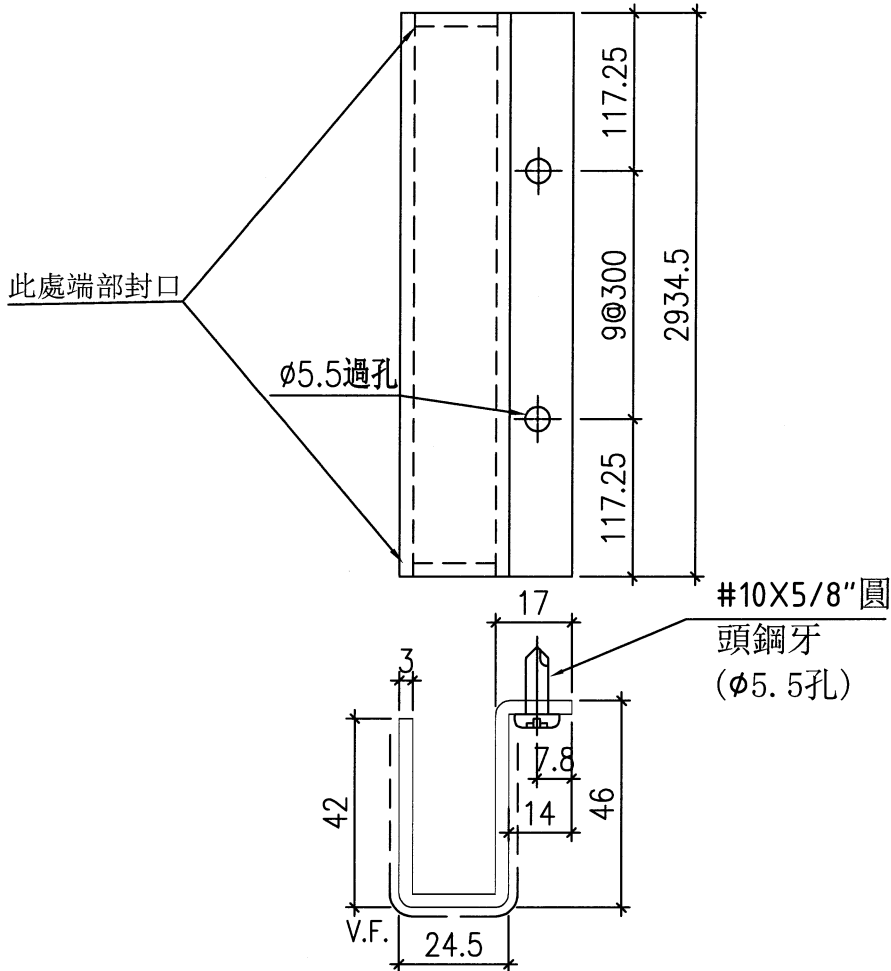

安裝示意圖

端部封口示意圖

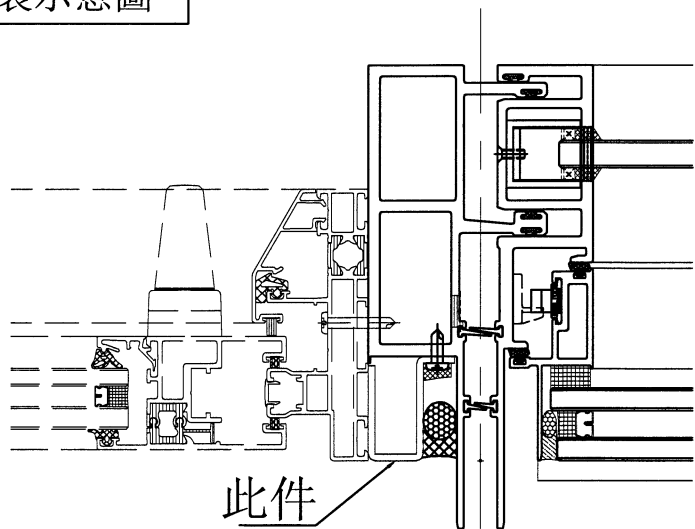
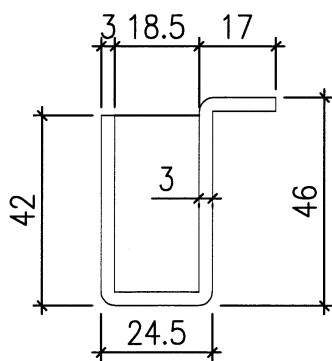

名稱	企向鋁折件收口鋁板	制圖	黃瓊玉	2023.02.13	修改		
材料	3mm鋁板	復核	謝永林	2023.02.24	日期		
顏色	EC-DG-D334232-ZD1(閃粉古銅)	批准	Daniel		圖號	T-RP101	

28



美特鋁質 有限公司
MIDI Aluminium Fabricator Ltd.

工程號 J-853 地盤 延坪道住宅

序號	物料編號	L	數量	EQ	M	x	N	位置	樓層	樓層數	每層數量
1	T-DP101	2091.5	1	145.75	6	x	300	J853-BD-CW-4101	5/F	1	1
2	T-DP102	2765	2	32.5	9	x	300	J853-SD-CW-4102	5/F	1	2
3	T-DP103	3167.5	2	83.75	10	x	300	J853-SD-CW-4105	23/F	1	2
4	T-DP104	3230	2	115	10	x	300	J853-SD-CW-4105	23/F	1	2
										總數:	7

#10X5/8"圓頭鋼
牙(ø5.5孔)

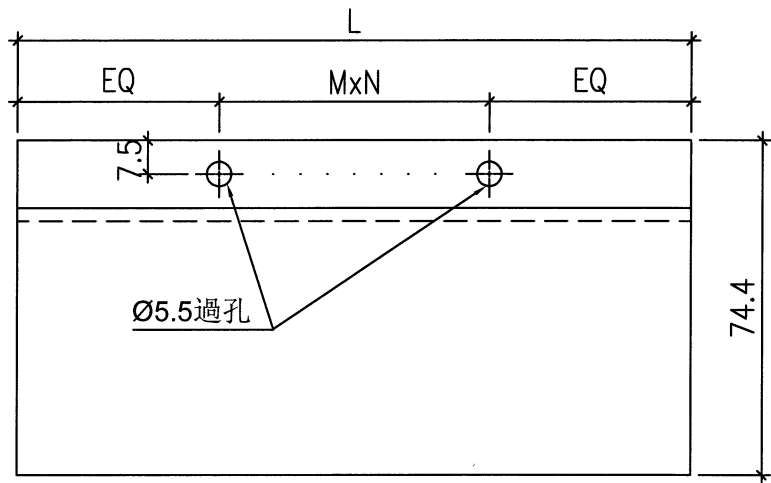
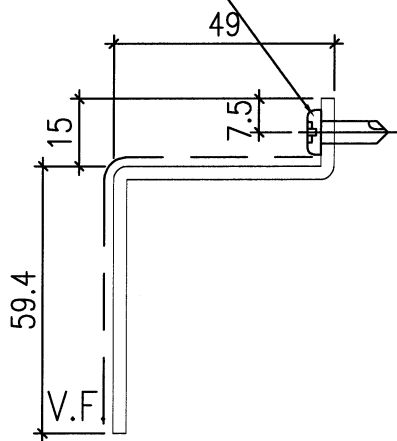

安裝示意圖

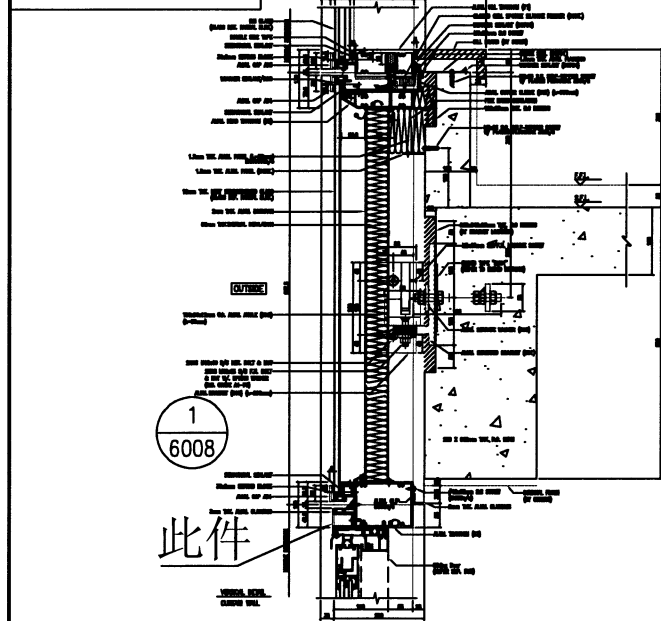

安裝示意圖

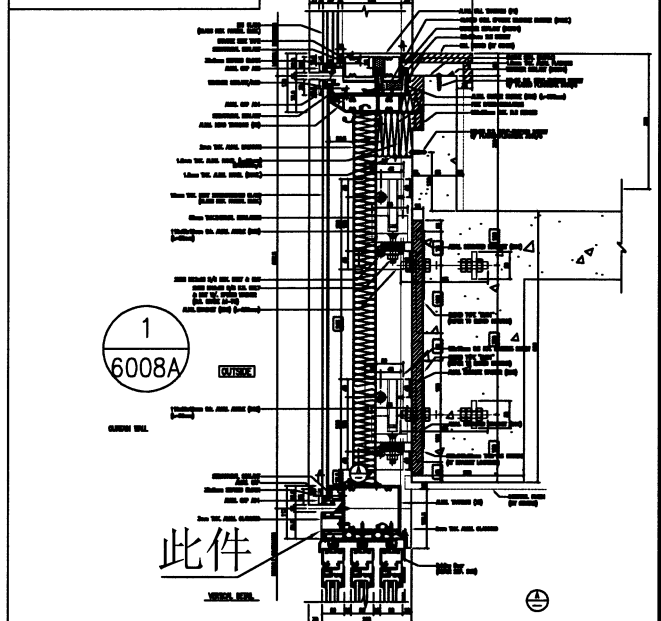

名稱	橫向鋁折件收口鋁板	制圖	黃瓊玉	2023.02.13	修改		
材料	3mm鋁板	復核	謝永林	2023.02.24	日期		
顏色	EC-DG-D334232-ZD1(閃粉古銅)	批准	Daniel		圖號	T-DP101	



美特鋁質有限公司
MIDI Aluminium Fabricator Ltd.

工程號 J-853 地盤 延坪道住宅

序號	物料編號	L	數量	EQ	M	x	N	位置	樓層	樓層數	每層數量
1	T-LJ101	2091.5	1	145.75	6	x	300	J853-BD-CW-4101	5/F	1	1
2	T-LJ102	2765	2	32.5	9	x	300	J853-SD-CW-4102	5/F	1	2
3	T-LJ103	3167.5	2	83.75	10	x	300	J853-SD-CW-4105	23/F	1	2
4	T-LJ104	3230	2	115	10	x	300	J853-SD-CW-4105	23/F	1	2
										總數:	7

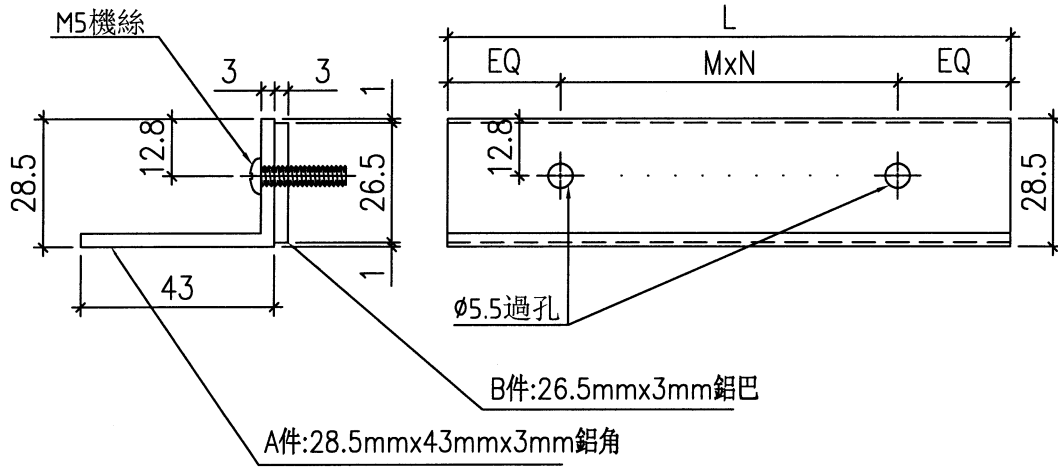

安裝示意圖

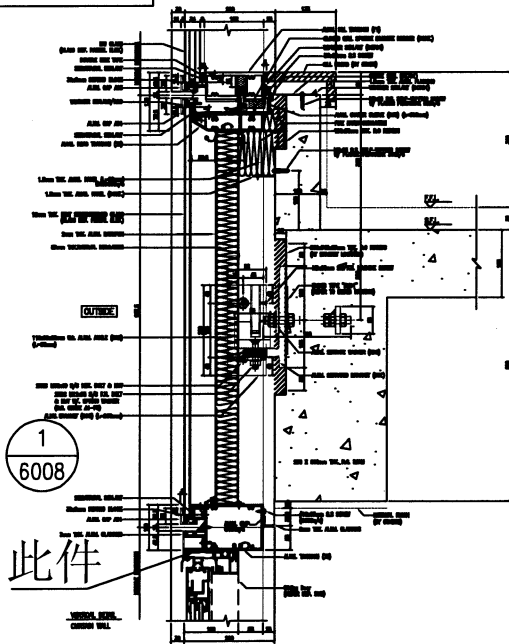

安裝示意圖

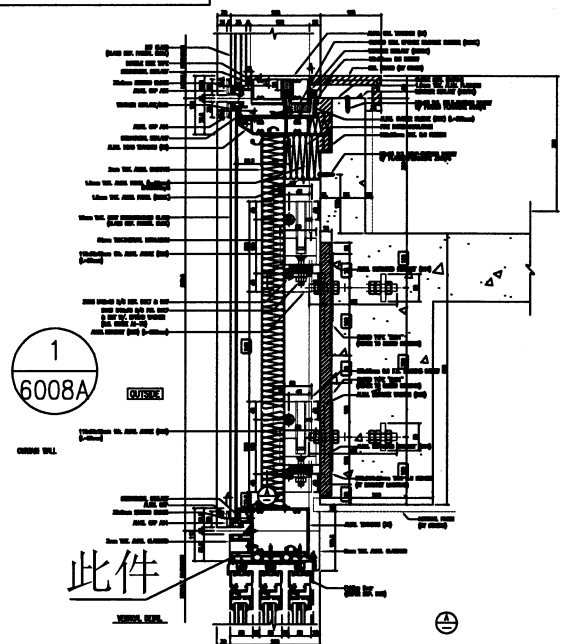

名稱	門頂鋁折件	制圖	黃瓊玉	2023.02.13	修改		
材料	3mm鋁板	復核	謝永林	2023.02.24	日期		
顏色	鉻化	批准	Daniel		圖號	T-LJ101	

30



美特鋁質有限公司
MIDI Aluminium Fabricator Ltd.

工程號 J-853 地盤 延坪道住宅

序號	物料編號	L	數量	EQ	M	x	N	位置	樓層	樓層數	每層數量
1	T-EP101L	2792.5	2	46.25	9	x	300	J853-BD-CW-4106	23/F	1	2
										總數:	2

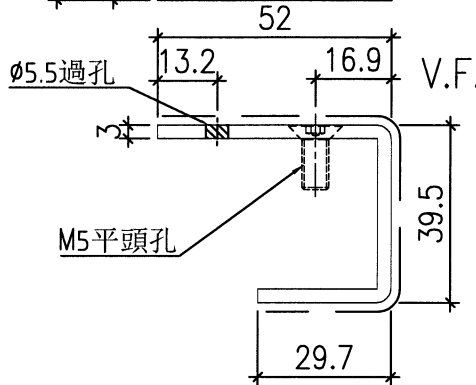
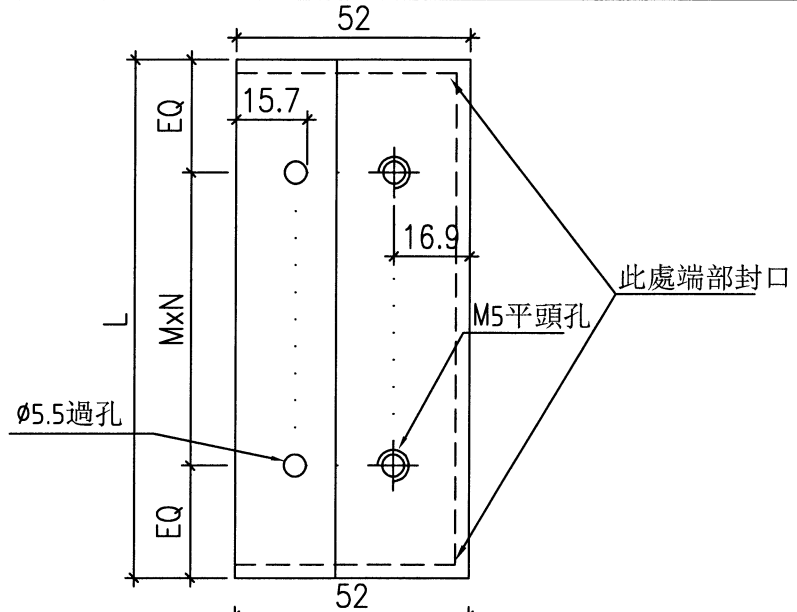

端部封口示意圖

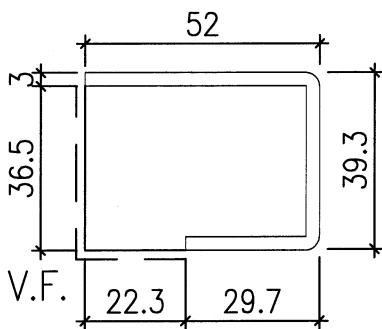

安裝示意圖

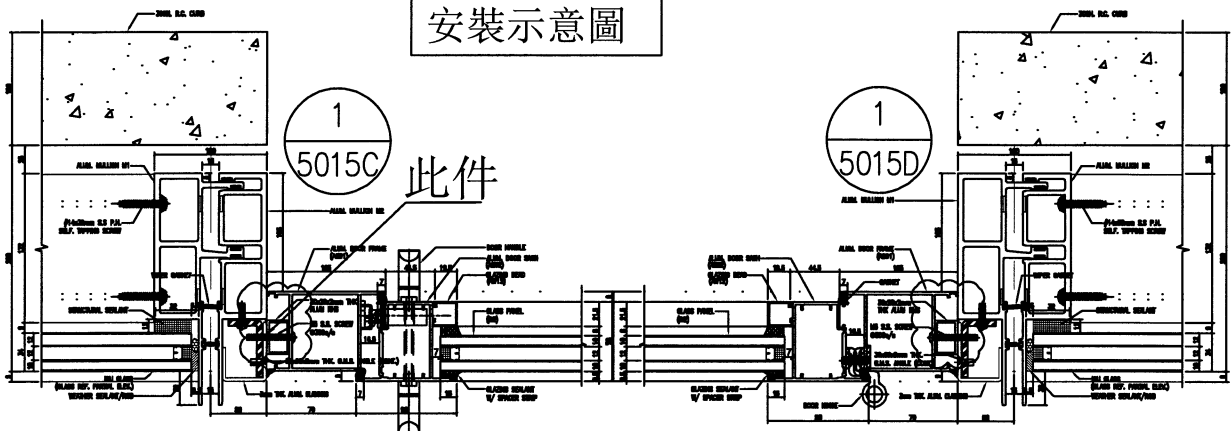

名稱	企向鋁折件收口鋁板	制圖	黃瓊玉	2023.02.13	修改			
材料	3mm鋁板	復核	謝永林	2023.02.24	日期			
顏色	EC-DG-D334232-ZD1(閃粉古銅)	批准	Daniel		圖號	T-EP101L		



美特鋁質有限公司
MIDI Aluminium Fabricator Ltd.

工程號 J-853 地盤 延坪道住宅

序號	物料編號	L	數量	EQ	M	x	N	位置	樓層	樓層數	每層數量
1	T-EP101R	2792.5	1	46.25	9	x	300	J853-BD-CW-4106	23/F	1	1
										總數:	1

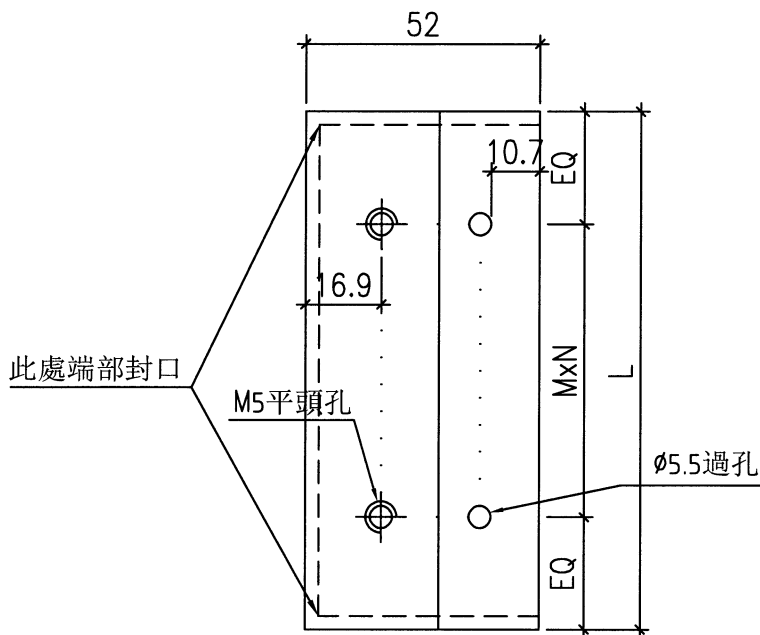

端部封口示意圖

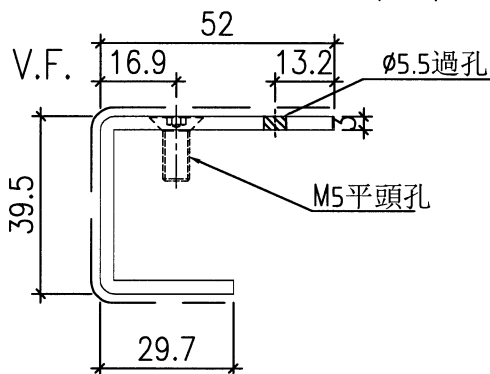
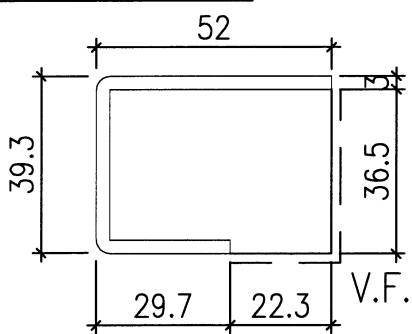

安裝示意圖

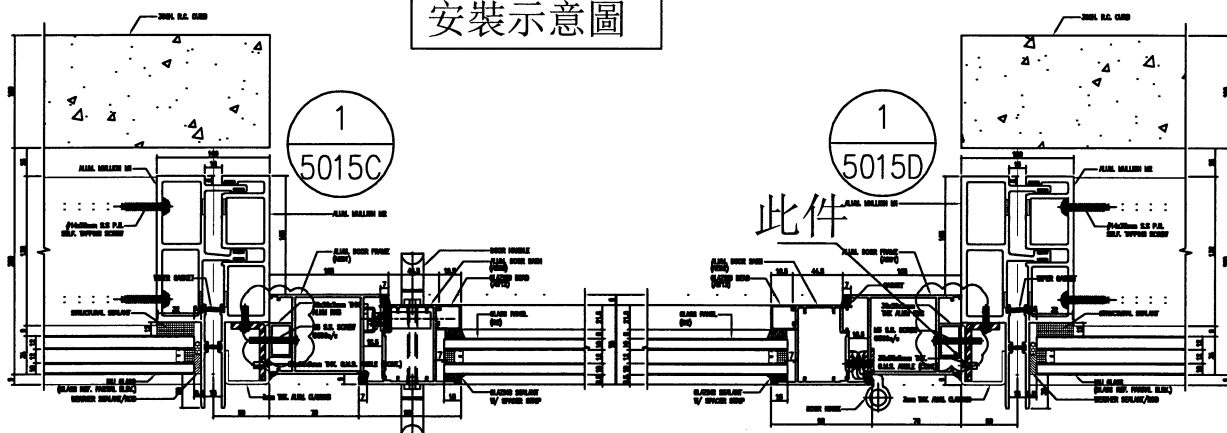

名稱	企向鋁折件收口鋁板	制圖	黃瓊玉	2023.02.13	修改		
材料	3mm鋁板	復核	謝永林	2023.02.24	日期		
顏色	EC-DG-D334232-ZD1(閃粉古銅)	批准	Daniel		圖號	T-EP101R	

32



美特鋁質 有限公司
MIDI Aluminium Fabricator Ltd.

工程號 J-853 地盤 延坪道住宅

序號	物料編號	L	數量	EQ	M	x	N	位置	樓層	樓層數	每層數量
1	T-FP101	978	1	39	3	x	300	J853-BD-CW-4106	23/F	1	1
										總數:	1

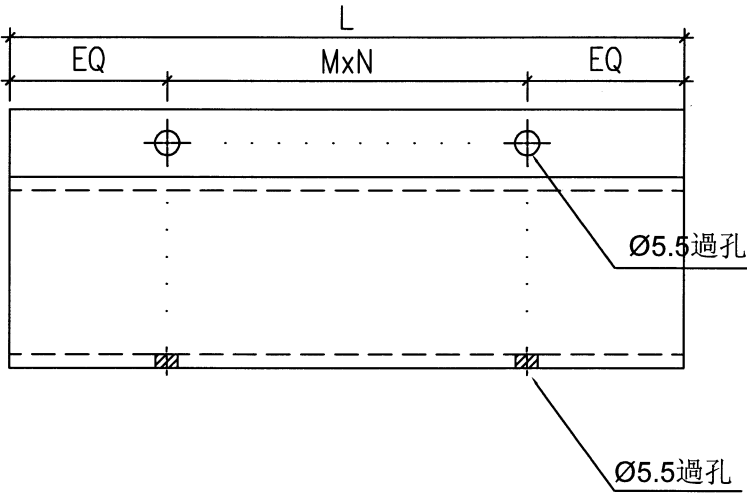
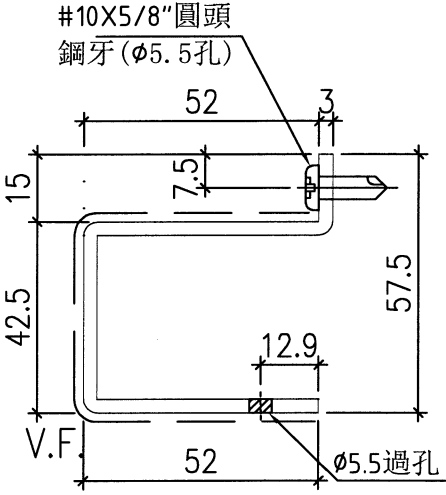

安裝示意圖

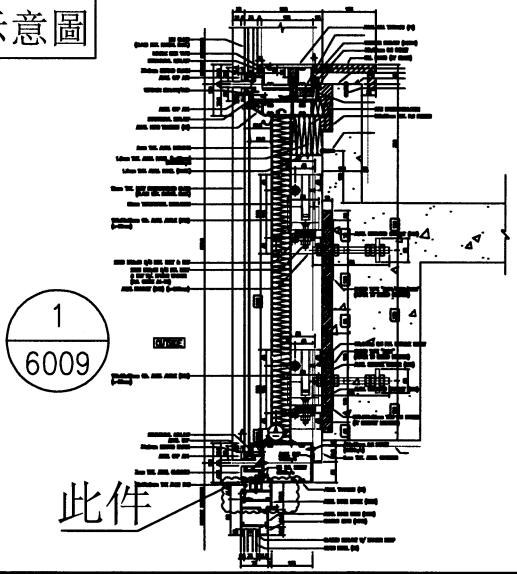

名稱	橫向鋁折件收口鋁板	制圖	黃瓊玉	2023.02.13	修改				
材料	3mm鋁板	復核	謝永林	2023.02.24	日期				
顏色	EC-DG-D334232-ZD1(閃粉古銅)	批准	Daniel		圖號	T-FP101			

33



美特鋁質有限公司
MIDI Aluminium Fabricator Ltd.

工程號 J-853 地盤 延坪道住宅

序號	物料編號	L	數量	EQ	M	x	N	位置	樓層	樓層數	每層數量
1	T-FP102	1007	1	53.5	3	x	300	J853-BD-CW-4106	23/F	1	1
										總數:	1

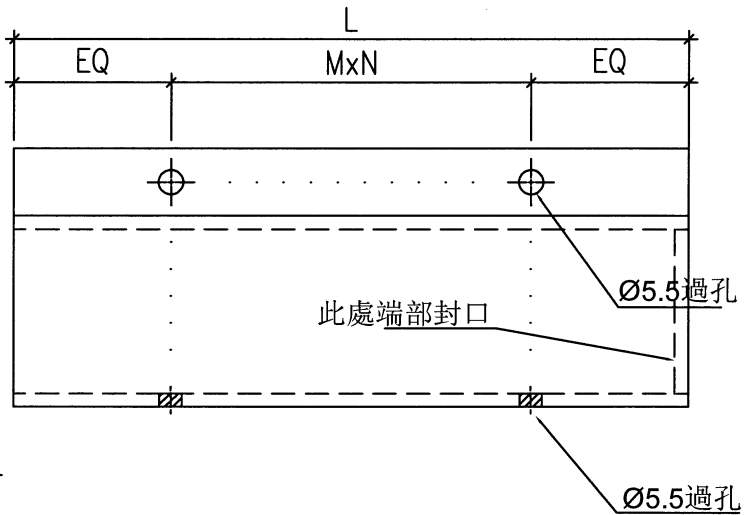
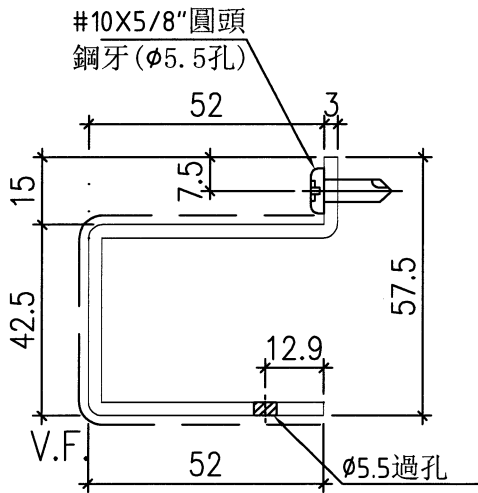

端部封口示意圖

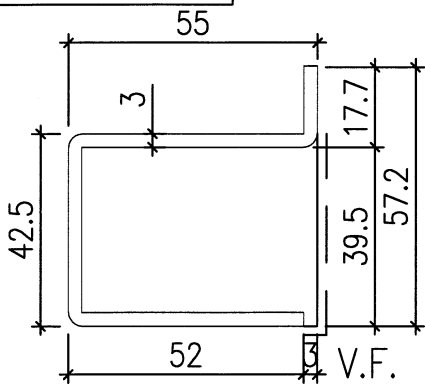

安裝示意圖

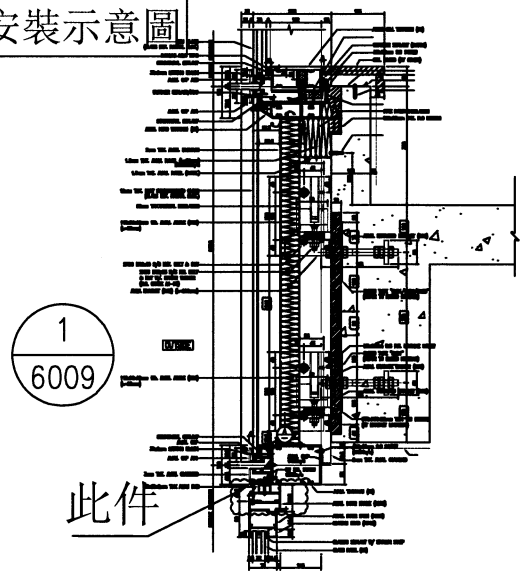

名稱	橫向鋁折件收口鋁板	制圖	黃瓊玉	2023.02.13	修改						
材料	3mm鋁板	復核	謝永林	2023.02.24	日期						
顏色	EC-DG-D334232-ZD1 (閃粉古銅)	批准	Daniel		圖號	T-FP102					

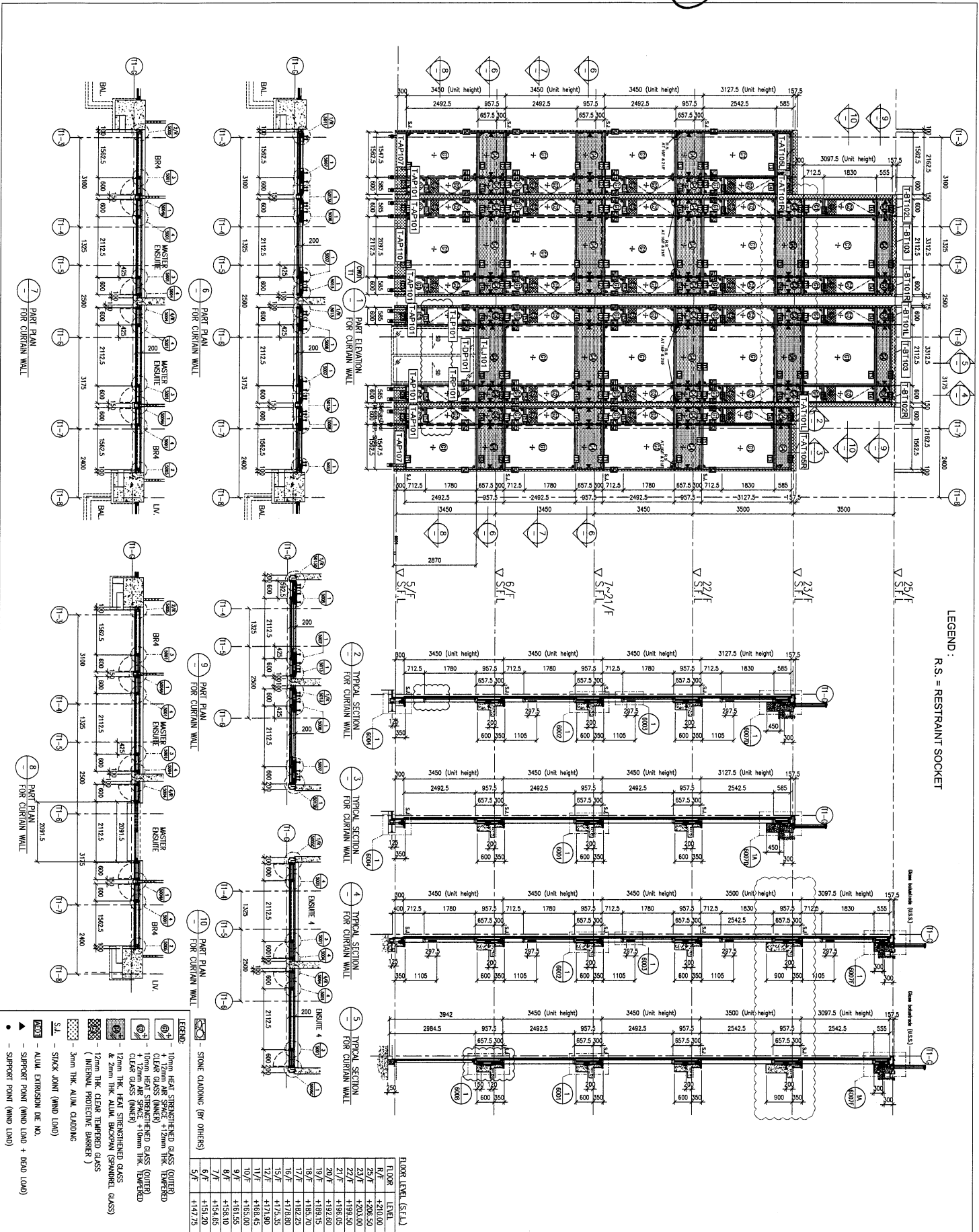

LEGEND:
RS. = RESTRAINT SOCKET

FLOOR LEVEL (SETL)

FLOOR	LEVEL
1/F	+210.00
2/F	+220.00
3/F	+230.00
22/F	+199.50
21/F	+198.00
20/F	+197.00
19/F	+188.15
18/F	+182.70
17/F	+178.00
16/F	+175.35
15/F	+171.90
14/F	+168.45
13/F	+165.00
9/F	+158.10
8/F	+154.65
7/F	+151.20
5/F	+147.75

- LEGEND:
- 10mm HEAT STRENGTHENED GLASS (OUTER)
 - 12mm HEAT STRENGTHENED GLASS (INNER)
 - 10mm HEAT STRENGTHENED CLEAR GLASS (INNER)
 - 12mm HEAT STRENGTHENED CLEAR GLASS (INNER)
 - 12mm THK. CLEAR ALUM. BACKDROP (SPANDREL GLASS) (INTERNAL PROTECTIVE BARRIER)
 - STONE CLADDING (OR OTHERS)
 - STONE CLADDING (OR OTHERS)
 - STACK JOINT (WIND LOAD)
 - ALUM. EXTENSION (WIND LOAD)
 - SUPPORT POINT (WIND LOAD + DEAD LOAD)
 - SUPPORT POINT (WIND LOAD)

CLIENT: SHIMAO GROUP HOLDINGS LIMITED

ARCHITECT: WONG TING & PARTNERS LIMITED

STRUCTURAL ENGINEER: C.M. HONG & ASSOCIATES LTD. 協興建築有限公司 H.P. HING CONSTRUCTION CO. LTD. 黃志明建築工程有限公司

FAÇADE CONSULTANT: WEINHARDT

MAIN CONTRACTOR: C.M. HONG & ASSOCIATES LTD. 協興建築有限公司 H.P. HING CONSTRUCTION CO. LTD. 黃志明建築工程有限公司

DATE: 18-MAR-21 SCALE: 1:60 (A1)

DRAWN BY: LHR CHECKED BY: -

TITLE: PART ELEVATION OF CURTAIN WALL AT TOWER 1

PROJECT: PROPOSED RESIDENTIAL DEVELOPMENT AT N.K.L.L. 6542 YIN PING ROAD KOWLOON

JOB NO.: J-653

REVISION TABLE:

NO.	DATE	REVISION	BY
1	06-26-2021	ISSUE SUBJECT TO MAIN CONTRACT	BY
2			

NOTE:

- ALL DIMENSIONS ARE IN mm.
- ALL DIMENSIONS ARE VERIFIED FROM OUTSIDE BEFORE FABRICATION.
- ALL DIMENSIONS TO BE VERIFIED ON SITE BEFORE FABRICATION.

LEGEND:

- DETAIL MARK NO.
- REFER SHEET NO.
- FINISHED FLOOR LEVEL
- STRUCTURAL FLOOR LEVEL
- INWARD DETAIL

REV.: C

LEGEND :
R.S. = RESTRAINT SOCKET

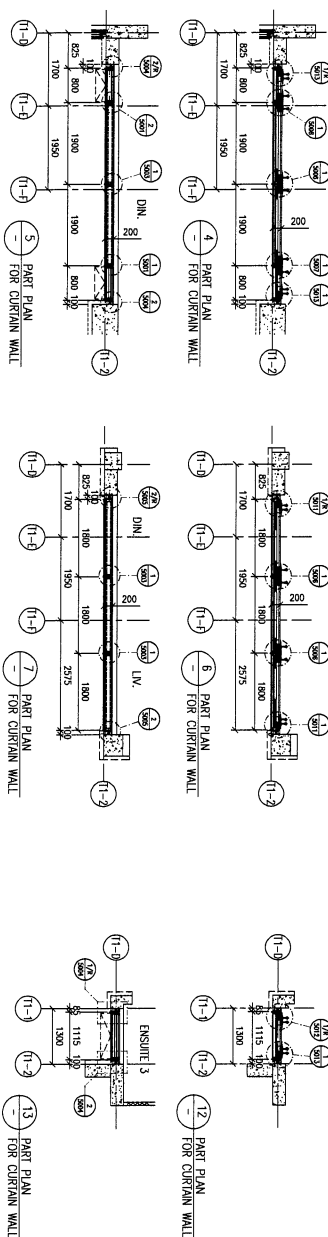
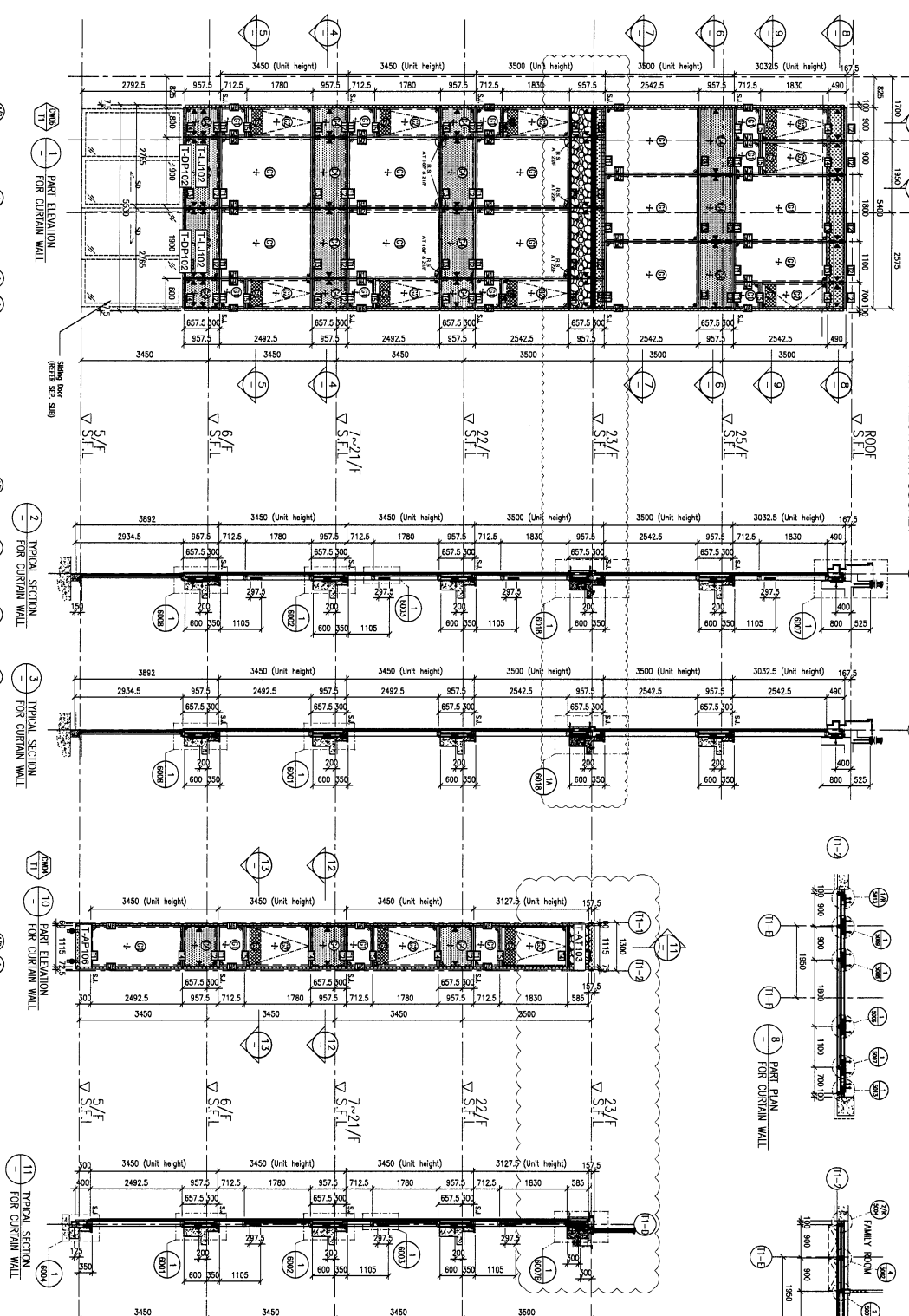

FLOOR LEVEL (S.L.L.)	FLOOR ROOF	LEVEL
5/F	+	+147.75
6/F	+	+154.65
7/F	+	+161.55
8/F	+	+168.10
9/F	+	+174.90
10/F	+	+181.45
11/F	+	+188.45
12/F	+	+195.35
13/F	+	+202.25
14/F	+	+209.20
15/F	+	+216.15
16/F	+	+223.10
17/F	+	+230.05
18/F	+	+237.00
19/F	+	+243.95
20/F	+	+250.90
21/F	+	+257.85
22/F	+	+264.80
23/F	+	+271.75
24/F	+	+278.70
25/F	+	+285.65
26/F	+	+292.60
27/F	+	+299.55
28/F	+	+306.50
29/F	+	+313.45
30/F	+	+320.40
31/F	+	+327.35
32/F	+	+334.30
33/F	+	+341.25
34/F	+	+348.20
35/F	+	+355.15
36/F	+	+362.10
37/F	+	+369.05
38/F	+	+376.00
39/F	+	+382.95
40/F	+	+389.90
41/F	+	+396.85
42/F	+	+403.80
43/F	+	+410.75
44/F	+	+417.70
45/F	+	+424.65
46/F	+	+431.60
47/F	+	+438.55
48/F	+	+445.50
49/F	+	+452.45
50/F	+	+459.40
51/F	+	+466.35
52/F	+	+473.30
53/F	+	+480.25
54/F	+	+487.20
55/F	+	+494.15
56/F	+	+501.10
57/F	+	+508.05
58/F	+	+515.00
59/F	+	+521.95
60/F	+	+528.90
61/F	+	+535.85
62/F	+	+542.80
63/F	+	+549.75
64/F	+	+556.70
65/F	+	+563.65
66/F	+	+570.60
67/F	+	+577.55
68/F	+	+584.50
69/F	+	+591.45
70/F	+	+598.40
71/F	+	+605.35
72/F	+	+612.30
73/F	+	+619.25
74/F	+	+626.20
75/F	+	+633.15
76/F	+	+640.10
77/F	+	+647.05
78/F	+	+654.00
79/F	+	+660.95
80/F	+	+667.90
81/F	+	+674.85
82/F	+	+681.80
83/F	+	+688.75
84/F	+	+695.70
85/F	+	+702.65
86/F	+	+709.60
87/F	+	+716.55
88/F	+	+723.50
89/F	+	+730.45
90/F	+	+737.40
91/F	+	+744.35
92/F	+	+751.30
93/F	+	+758.25
94/F	+	+765.20
95/F	+	+772.15
96/F	+	+779.10
97/F	+	+786.05
98/F	+	+793.00
99/F	+	+799.95
100/F	+	+806.90
101/F	+	+813.85
102/F	+	+820.80
103/F	+	+827.75
104/F	+	+834.70
105/F	+	+841.65
106/F	+	+848.60
107/F	+	+855.55
108/F	+	+862.50
109/F	+	+869.45
110/F	+	+876.40
111/F	+	+883.35
112/F	+	+890.30
113/F	+	+897.25
114/F	+	+904.20
115/F	+	+911.15
116/F	+	+918.10
117/F	+	+925.05
118/F	+	+932.00
119/F	+	+938.95
120/F	+	+945.90
121/F	+	+952.85
122/F	+	+959.80
123/F	+	+966.75
124/F	+	+973.70
125/F	+	+980.65
126/F	+	+987.60
127/F	+	+994.55
128/F	+	+1001.50
129/F	+	+1008.45
130/F	+	+1015.40
131/F	+	+1022.35
132/F	+	+1029.30
133/F	+	+1036.25
134/F	+	+1043.20
135/F	+	+1050.15
136/F	+	+1057.10
137/F	+	+1064.05
138/F	+	+1071.00
139/F	+	+1077.95
140/F	+	+1084.90
141/F	+	+1091.85
142/F	+	+1098.80
143/F	+	+1105.75
144/F	+	+1112.70
145/F	+	+1119.65
146/F	+	+1126.60
147/F	+	+1133.55
148/F	+	+1140.50
149/F	+	+1147.45
150/F	+	+1154.40
151/F	+	+1161.35
152/F	+	+1168.30
153/F	+	+1175.25
154/F	+	+1182.20
155/F	+	+1189.15
156/F	+	+1196.10
157/F	+	+1203.05
158/F	+	+1210.00
159/F	+	+1216.95
160/F	+	+1223.90
161/F	+	+1230.85
162/F	+	+1237.80
163/F	+	+1244.75
164/F	+	+1251.70
165/F	+	+1258.65
166/F	+	+1265.60
167/F	+	+1272.55
168/F	+	+1279.50
169/F	+	+1286.45
170/F	+	+1293.40
171/F	+	+1300.35
172/F	+	+1307.30
173/F	+	+1314.25
174/F	+	+1321.20
175/F	+	+1328.15
176/F	+	+1335.10
177/F	+	+1342.05
178/F	+	+1349.00
179/F	+	+1355.95
180/F	+	+1362.90
181/F	+	+1369.85
182/F	+	+1376.80
183/F	+	+1383.75
184/F	+	+1390.70
185/F	+	+1397.65
186/F	+	+1404.60
187/F	+	+1411.55
188/F	+	+1418.50
189/F	+	+1425.45
190/F	+	+1432.40
191/F	+	+1439.35
192/F	+	+1446.30
193/F	+	+1453.25
194/F	+	+1460.20
195/F	+	+1467.15
196/F	+	+1474.10
197/F	+	+1481.05
198/F	+	+1488.00
199/F	+	+1494.95
200/F	+	+1501.90

- LEGEND:
- STONE CLADDING (BY OTHERS)
 - 12mm HEAT STRENGTHENED GLASS (OUTER)
 - 12mm ARG STRENGTHENED GLASS (OUTER)
 - 12mm ARG STRENGTHENED GLASS (INNER)
 - 12mm THK. CLEAR TEMPERED GLASS (OUTER)
 - 12mm THK. CLEAR TEMPERED GLASS (INNER)
 - 12mm THK. HEAT STRENGTHENED GLASS (SPANDREL GLASS)
 - 3mm THK. ALUM. CLADDING
 - ALUM. EXTENSION DET. NO.
 - SUPPORT POINT (WIND LOAD + DEAD LOAD)
 - SUPPORT POINT (WIND LOAD)
 - SUPPORT POINT (WIND LOAD)

DATE: 18-MAR-21 SCALE: 1:50 (A1)
 DRAWN BY: LHR CHECKED BY:
 PROJECT: PROPOSED RESIDENTIAL DEVELOPMENT AT N.K.L.L. 6542 YIN PING ROAD KOWLOON
 TITLE: PART ELEVATION FOR CURTAIN WALL AT TOWER 1

NO.	REV.	DESCRIPTION
1	01	ISSUED FOR PERMIT
2	02	REVISIONS TO PERMIT COMMENT
3	03	REVISIONS

NOTE:
 1. ALL DIMENSIONS ARE IN mm.
 2. ALL DIMENSIONS ARE VIEWED FROM OUTSIDE.
 3. ALL DIMENSIONS TO BE VIEWED ON SITE BEFORE FABRICATION.
 LEGEND:
 X1 - DETAIL MARK NO.
 (R.S.) - REFER SHEET NO.
 1. F.F.L. - FINISHED FLOOR LEVEL
 2. S.F.L. - STRUCTURAL FLOOR LEVEL
 3. (R.S.) - REINFORCED IRON

CLIENT: SHIMAO GROUP HOLDINGS LIMITED

ARCHITECT: HOKU TUNG & PARTNERS LIMITED

MAIN CONTRACTOR: 協興建築有限公司
HIP HING CONSTRUCTION CO LTD

STRUCTURAL ENGINEER: CMA CHINONG & ASSOCIATES LTD
黃志明建築工程師有限公司

FAÇADE CONSULTANT: NEUNHARDT

B.O. REF:

38

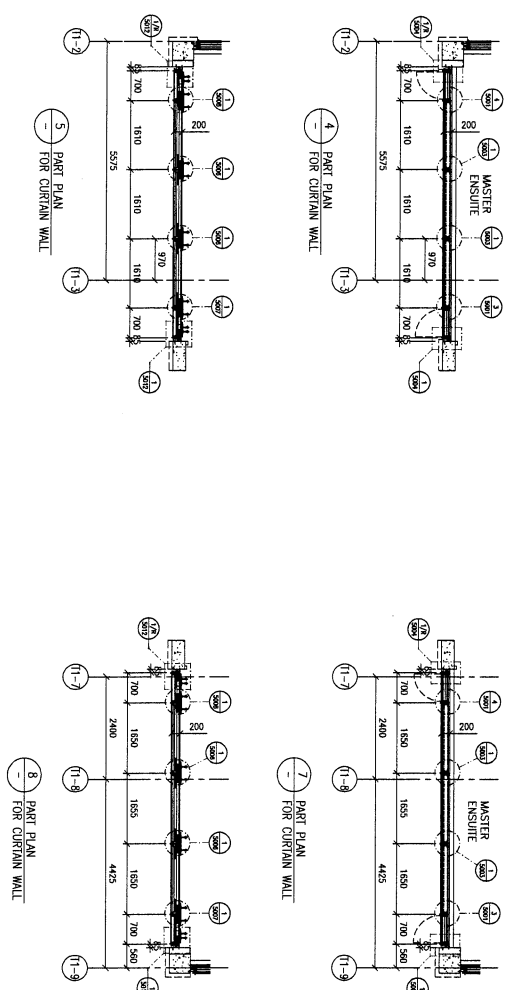
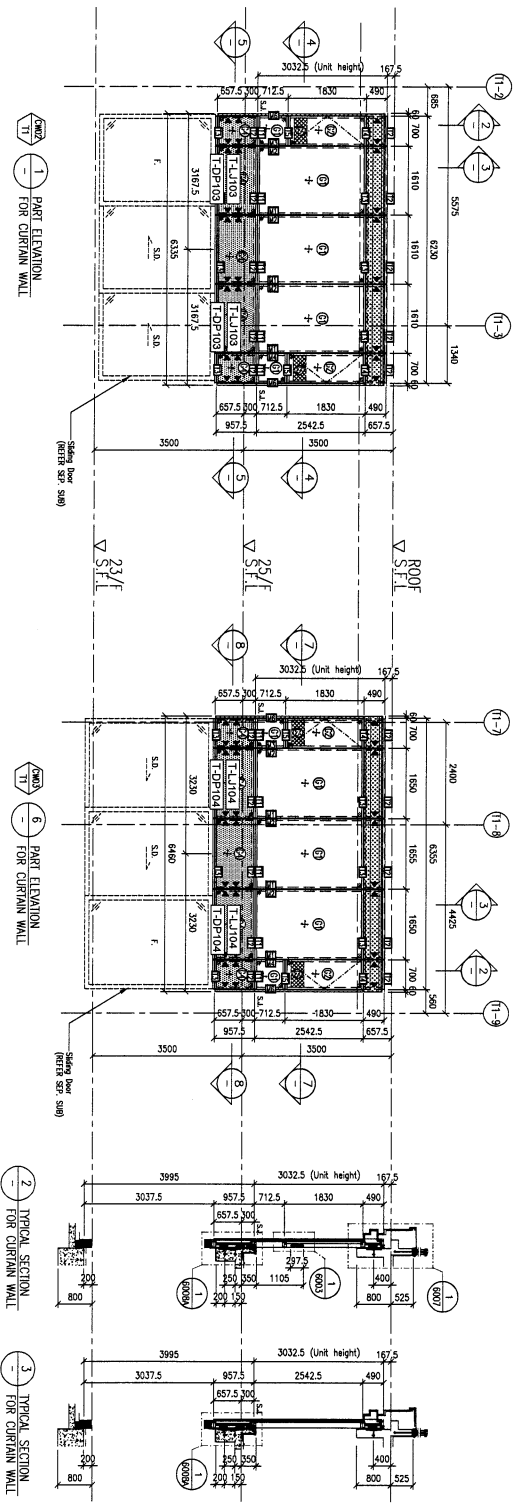

FLOOR LEVEL (S.F.L.)

FLOOR	LEVEL
ROOF	+210.00
25/F	+208.50
23/F	+203.00

- LEGEND:**
- 10mm HEAT STRENGTHENED GLASS (OUTER)
 - 10mm HEAT STRENGTHENED GLASS (INNER)
 - 12mm HEAT STRENGTHENED GLASS (OUTER)
 - 12mm HEAT STRENGTHENED GLASS (INNER)
 - 12mm THK. CLEAR TEMPERED GLASS
 - 2mm THK. CLEAR TEMPERED GLASS (SPANDREL GLASS)
 - 3mm THK. ALUM. CLADDING
 - S.J. - STACK JOINT (WIND LOAD)
 - ALUM. EXTENSION (DE NO.)
 - SUPPORT POINT (WIND LOAD) + DEAD LOAD
 - SUPPORT POINT (WIND LOAD)

B.D. REF.:

CLIENT: SHIMAO GROUP HOLDINGS LIMITED

ARCHITECT: WONG TUNG & PARTNERS LIMITED

MAIN CONTRACTOR: 協興建築有限公司 HIP HING CONSTRUCTION CO LTD

STRUCTURAL ENGINEER: CMA C.M. WONG & ASSOCIATES LTD 黃志明建築工程師有限公司

FAÇADE CONSULTANT: JENNYHARDT

NOTE:

- ALL DIMENSIONS ARE IN mm.
- ALL ELEVATIONS ARE VIEWED FROM OUTSIDE.
- ALL DIMENSIONS TO BE VERIFIED ON SITE BEFORE FABRICATION.

LEGEND:

- X1 - DETAIL MARK NO.
- 6000 - REFER SHEET NO.
- 1. F.F.L. - FINISHED FLOOR LEVEL
- 2. S.F.L. - STRUCTURAL FLOOR LEVEL
- 3. - EXPANDED DETAIL

DATE: 02-OCT-21 SCALE: 1:60 (A1)

DRAWN BY: LHR CHECKED BY:

PROJECT: PROPOSED RESIDENTIAL DEVELOPMENT AT N.KILL, 6542 YIN PING ROAD KOWLOON

TITLE: PART ELEVATION FOR CURTAIN WALL AT TOWER 1

DESIGNED BY: MIDDI ALUMINIUM FABRICATOR LTD 美特鋁質有限公司
 11th Floor, Sunny Industrial Centre, 1/7F
 801, Cheong Cheong Street, Kowloon
 Tel: 23498211-4 Fax: (852) 2777856

DWG NO.: JBS3-S0-CW-4105 REV.: B

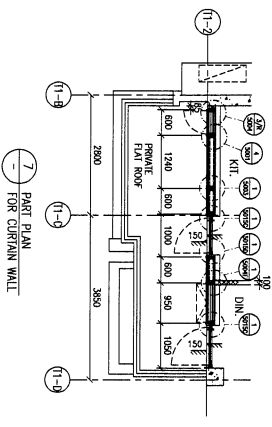
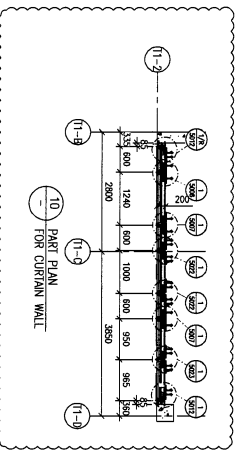
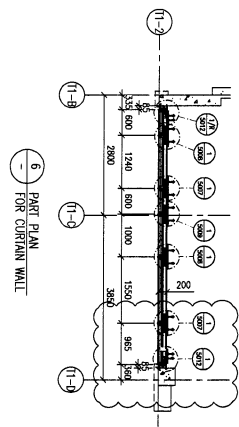
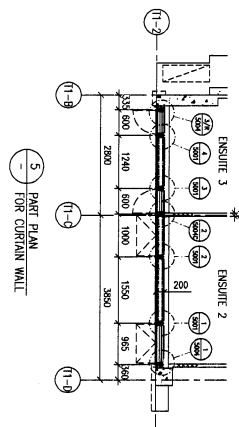
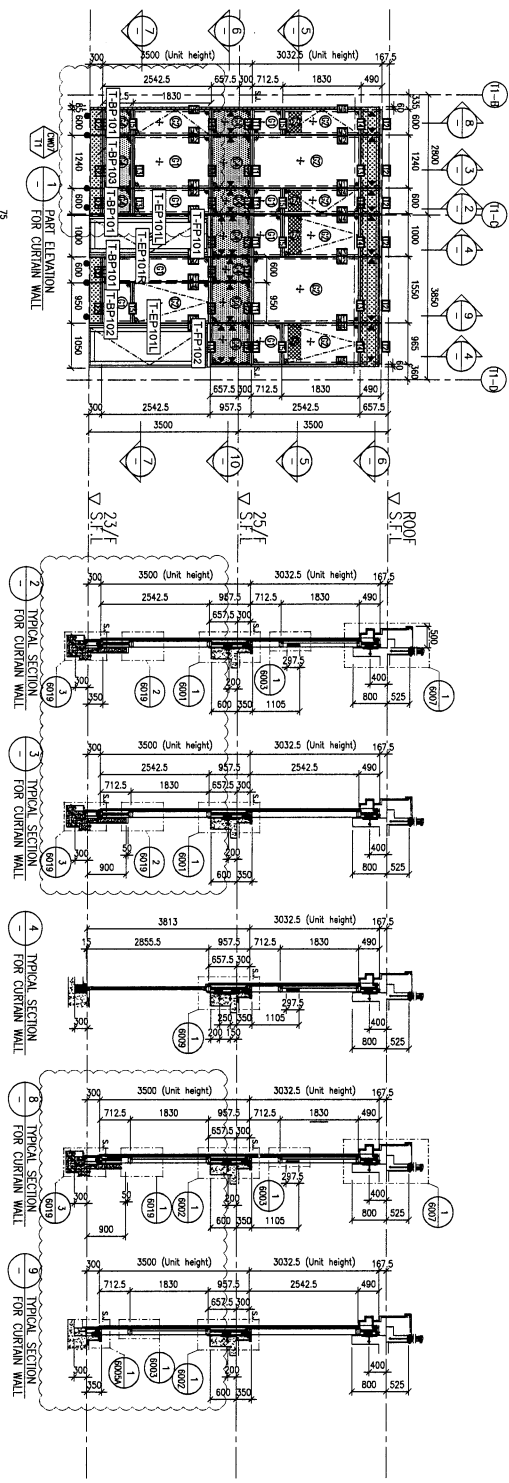

FLOOR LEVEL (S.F.L.)	FLOOR LEVEL
ROOF	+210.00
25/F	+206.50
23/F	+203.00

- LEGEND:**
- 10mm HEAT STRENGTHENED GLASS (OUTER CLEAR GLASS (INNER))
 - 10mm HEAT STRENGTHENED GLASS (OUTER CLEAR GLASS (INNER)) + 12mm THK TEMPERED CLEAR GLASS (INNER)
 - 12mm THK HEAT STRENGTHENED GLASS & 2mm THK CLEAR TEMPERED GLASS (INTERNAL PROTECTIVE BARRIER)
 - 2mm THK ALUM. CLADDING
 - S.J. - STACK JOINT (WIND LOAD)
 - A.E. - ALUM. EXTENSION (WIND LOAD)
 - S.P. - SUPPORT POINT (WIND LOAD)
 - S.P. - SUPPORT POINT (WIND LOAD + D/D0 LOAD)

NOTE:

- ALL DIMENSIONS ARE IN mm.
- ALL DIMENSIONS ARE VIEWED FROM OUTSIDE.
- ALL DIMENSIONS SHOULD BE VERIFIED ON SITE BEFORE FABRICATION.

LEGEND:

- DETAIL MARK NO.
- REFER SHEET NO.
- 1. F.F.L. - FINISHED FLOOR LEVEL.
- 2. S.F.L. - STRUCTURAL FLOOR LEVEL.
- 3. - REVERSED DETAIL.

CLIENT: SHIMAO GROUP HOLDINGS LIMITED

ARCHITECT: YONG TUNG & PARTNERS LIMITED

MAIN CONTRACTOR: 協興建築有限公司
HIP HING CONSTRUCTION CO LTD

STRUCTURAL ENGINEER: C.M WONG & ASSOCIATES LTD
黃志明建築工程師有限公司

FAÇADE CONSULTANT: MENYARDT

PROJECT: PROPOSED RESIDENTIAL DEVELOPMENT AT N.K.I.L. 6542 YIN FING ROAD KOWLOON

TITLE: PART ELEVATION FOR CURTAIN WALL AT TOWER 1

DATE: 02-OCT-21 **SCALE:** 1:60 (A1)

DRAWN BY: LHR **CHECKED BY:**

REV. NO.: 01-23-24-25-26-27-28-29-30-31-32-33-34-35-36-37-38-39-40-41-42-43-44-45-46-47-48-49-50-51-52-53-54-55-56-57-58-59-60-61-62-63-64-65-66-67-68-69-70-71-72-73-74-75-76-77-78-79-80-81-82-83-84-85-86-87-88-89-90-91-92-93-94-95-96-97-98-99-100

B.D. REF.:

CLIENT: SHIMAO GROUP HOLDINGS LIMITED

ARCHITECT: YONG TUNG & PARTNERS LIMITED

MAIN CONTRACTOR: 協興建築有限公司
HIP HING CONSTRUCTION CO LTD

STRUCTURAL ENGINEER: C.M WONG & ASSOCIATES LTD
黃志明建築工程師有限公司

FAÇADE CONSULTANT: MENYARDT