

工程指示 / 要求簡箋 ENGINEER INSTRUCTIONS(E.I.)

工程指示編號:	EI- 5832	修改版本:	-
	HK- /		
工程編號:	J 853	工程名稱:	延坪道
收件人:	Maggie Lor	發件人:	Joe Chan
工程項目:	大樓(T1-T7)天面欄河地盤用鐵件 生產 (主在橫鐵件)	日期:	10/03/2023

<input checked="" type="checkbox"/> 原合約工程包	<input type="checkbox"/> 原合約工程加 / 減賬 QT-	<input type="checkbox"/> 新工程報價 QT-
--	--	------------------------------------

信件批核號碼/圖紙參考編號:	批核模具圖紙編號:
客戶指示附件:	管理內部批簽署:

<input type="checkbox"/> 初步鋁料 B.M.	<input type="checkbox"/> 加工拆圖, 然後生產	<input type="checkbox"/> 尺寸表
<input type="checkbox"/> 正式鋁料 B.M.	<input type="checkbox"/> 技術上資料/指示	<input type="checkbox"/> 報價
<input checked="" type="checkbox"/> 配件 B.M.	<input type="checkbox"/> 樣辦或貨品說明書	<input type="checkbox"/> 分判合約
<input checked="" type="checkbox"/> 其他: 鐵件		

內容: 請依附件資料, 生產GMS鐵件, 送地盤.
請分座包裝.

廠驗焊: 10%磁粉, 100%目測.
驗焊報告名稱: Superstructure - Glass and Metal Balustrade

完成上列要求日期: 31/03/2023 ASAP

國內

<input type="checkbox"/> 生產技術總監	<input type="checkbox"/> 連附件	<input type="checkbox"/> 技術部	<input type="checkbox"/> 連附件	<input type="checkbox"/> 生產部	<input type="checkbox"/> 連附件
<input type="checkbox"/> 採購部	<input type="checkbox"/> 連附件	<input checked="" type="checkbox"/> 生產統籌部	<input type="checkbox"/> 連附件	<input type="checkbox"/> 報關組	<input type="checkbox"/> 連附件
<input type="checkbox"/> 質檢部	<input type="checkbox"/> 連附件	<input type="checkbox"/> 會計部	<input type="checkbox"/> 連附件	<input type="checkbox"/> 機械設計部	<input type="checkbox"/> 連附件
<input type="checkbox"/> 香港辦	<input type="checkbox"/> 連附件	<input type="checkbox"/> 其他:			

香港

<input type="checkbox"/> 行政部	<input type="checkbox"/> 連附件	<input type="checkbox"/> 會計部	<input type="checkbox"/> 連附件	<input type="checkbox"/> 統籌部	<input type="checkbox"/> 連附件	<input type="checkbox"/> 工程部	<input type="checkbox"/> 連附件
<input type="checkbox"/> 採購部	<input type="checkbox"/> 連附件	<input type="checkbox"/> QS部	<input type="checkbox"/> 連附件	<input checked="" type="checkbox"/> 地盤管理	<input checked="" type="checkbox"/> 連附件	<input type="checkbox"/> 維修部	<input type="checkbox"/> 連附件

*發件人簽署:		*組別成員批核簽署:	
傳遞編號:		項目經理簽署:	



美特鋁質有限公司
MADI Aluminium Fabricator Ltd.

3

工程號:	J853	計算:	CJM	日期:	2023.03.04	送呈:
地盤名稱:	延平道	核對:		日期:		副本:
項目類別:	T1/T2/T3/T5/T6/T7欄河;BAL地盤用鋼件			修改:		總重量(Kg):
BM編號:						8557.7

序號	修改標示	配件圖號	物料編號	配件名稱	顏色	實用	後備	總數	單位	單件重量	總重量	備註
										KG	KG	
1		LZ-BA01-GMU01	LZ-BA01-GMU01	100*40*999mm鋼巴	熱浸鋅	6	0	6	件	31.369	188.212	
2			LZ-BA01-GMU01	100*40*999mm鋼巴	熱浸鋅	2	0	2	件	31.369	62.737	
3			LZ-BA01-GMU01	100*40*999mm鋼巴	熱浸鋅	2	0	2	件	31.369	62.737	
4		LZ-BA01-GMU02	LZ-BA01-GMU01	100*40*999mm鋼巴	熱浸鋅	12	0	12	件	31.369	376.423	
5			LZ-BA01-GMU01	100*40*999mm鋼巴	熱浸鋅	10	0	10	件	31.369	313.686	
6			LZ-BA01-GMU02	100*40*999mm鋼巴	熱浸鋅	6	0	6	件	31.369	188.212	
7		LZ-BA01-GMU02	LZ-BA01-GMU02	100*40*999mm鋼巴	熱浸鋅	2	0	2	件	31.369	62.737	
8			LZ-BA01-GMU02	100*40*999mm鋼巴	熱浸鋅	2	0	2	件	31.369	62.737	
9			LZ-BA01-GMU02	100*40*999mm鋼巴	熱浸鋅	12	0	12	件	31.369	376.423	
10		LZ-BA01-GMU03	LZ-BA01-GMU02	100*40*999mm鋼巴	熱浸鋅	10	0	10	件	31.369	313.686	
11			LZ-BA01-GMU03	100*40*999mm鋼巴	熱浸鋅	18	0	18	件	31.369	564.635	
12			LZ-BA01-GMU03	100*40*999mm鋼巴	熱浸鋅	16	0	16	件	31.369	501.898	
13		LZ-BA01-GMU03	LZ-BA01-GMU03	100*40*999mm鋼巴	熱浸鋅	18	0	18	件	31.369	564.635	
14			LZ-BA01-GMU03	100*40*999mm鋼巴	熱浸鋅	24	0	24	件	31.369	752.846	
15			LZ-BA01-GMU03	100*40*999mm鋼巴	熱浸鋅	33	0	33	件	31.369	1035.164	
16		GS01-AK03	GS01-AK03	50*50*6*80mm角鋼	熱浸鋅	30	0	30	件	0.354	10.626	
17			GS01-AK03	50*50*6*80mm角鋼	熱浸鋅	20	0	20	件	0.354	7.084	
18			GS01-AK03	50*50*6*80mm角鋼	熱浸鋅	22	0	22	件	0.354	7.792	
19		GS01-AK03	GS01-AK03	50*50*6*80mm角鋼	熱浸鋅	48	0	48	件	0.354	17.001	
20			GS01-AK03	50*50*6*80mm角鋼	熱浸鋅	53	0	53	件	0.354	18.772	

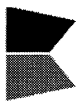

美特鋁質有限公司
MADI Aluminum Fabricator Ltd.

④

工程號:	1853	計算:	CIM	日期:	2023.03.04	送呈:
地盤名稱:	延平道	核對:		日期:		副本:
項目類別:	T1/T2/T3/T5/T6/T7欄河;BAL地盤用鋼件			修改:		總重量(Kg):
BM編號:						8557.7

序號	修改標示	配件圖號	物料編號	配件名稱	顏色	實用	後備	總數	單位	單件重量	總重量	備註
										KG	KG	
21		GS01-AK04	GS01-AK04	50*50*6*80mm角鋼	熱浸鋅	30	0	30	件	0.399	11.979	
22			GS01-AK04	50*50*6*80mm角鋼	熱浸鋅	20	0	20	件	0.444	8.889	
23			GS01-AK04	50*50*6*80mm角鋼	熱浸鋅	22	0	22	件	0.490	10.770	
24			GS01-AK04	50*50*6*80mm角鋼	熱浸鋅	48	0	48	件	0.535	25.664	
25			GS01-AK04	50*50*6*80mm角鋼	熱浸鋅	53	0	53	件	0.580	30.729	
26			FS-GTR01-01	100*15*1736mm鋼巴	熱浸鋅	1	0	1	件	0.354	0.354	
27			FS-GTR01-02	100*15*2325mm鋼巴	熱浸鋅	1	0	1	件	0.354	0.354	
28			FS-GTR01-03	100*15*1775mm鋼巴	熱浸鋅	1	0	1	件	0.354	0.354	
29			FS-GTR01-04	100*15*1795mm鋼巴	熱浸鋅	1	0	1	件	0.354	0.354	
30			FS-GTR01-05	100*15*1800mm鋼巴	熱浸鋅	1	0	1	件	0.354	0.354	
31			FS-GTR01-06	100*15*1978mm鋼巴	熱浸鋅	1	0	1	件	20.441	20.441	
32			FS-GTR01-07	100*15*2039mm鋼巴	熱浸鋅	1	0	1	件	27.377	27.377	
33			FS-GTR01-08	100*15*2096mm鋼巴	熱浸鋅	1	0	1	件	20.901	20.901	
34			FS-GTR02-01	100*15*1900mm鋼巴	熱浸鋅	5	0	5	件	20.441	102.207	
35			FS-GTR02-02	100*15*1530mm鋼巴	熱浸鋅	2	0	2	件	18.016	36.032	
36			FS-GTR02-03	100*15*1562mm鋼巴	熱浸鋅	2	0	2	件	18.393	36.785	
37			FS-GTR02-04	100*15*2000mm鋼巴	熱浸鋅	5	0	5	件	23.550	117.750	
38			FS-GTR02-05	100*15*2175mm鋼巴	熱浸鋅	3	0	3	件	25.611	76.832	
39			FS-GTR02-06	100*15*2050mm鋼巴	熱浸鋅	1	0	1	件	24.139	24.139	
40			FS-GTR02-07	100*15*2000mm鋼巴	熱浸鋅	10	0	10	件	23.550	235.500	

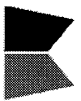

美特鋁質有限公司
MADI Aluminum Fabricator Ltd.

5

工程號:	J853	計算:	CJM	日期:	2023.03.04	送呈:
地盤名稱:	延平道	核對:		日期:		副本:
項目類別:	T1/T2/T3/T5/T6/T7欄河;BAL地盤用鋼件			修改:		總重量(Kg):
BM編號:						8557.7

序號	修改標示	配件圖號	物料編號	配件名稱	顏色	實用	後備	總數	單位	單件重量	總重量	備註
										KG	KG	
41		FS-BA01-GTR02	FS-GTR02-08	100*15*1670mm鋼巴	熱浸鋅	4	0	4	件	19.664	78.657	
42			FS-GTR02-09	100*15*1508mm鋼巴	熱浸鋅	2	0	2	件	17.757	35.513	
43			FS-GTR02-10	100*15*2000mm鋼巴	熱浸鋅	10	0	10	件	23.550	235.500	
44			FS-GTR02-11	100*15*1900mm鋼巴	熱浸鋅	8	0	8	件	22.373	178.980	
45			FS-GTR02-12	100*15*1544mm鋼巴	熱浸鋅	1	0	1	件	18.181	18.181	
46			FS-GTR02-13	100*15*1760mm鋼巴	熱浸鋅	1	0	1	件	20.724	20.724	
47			FS-GTR02-14	100*15*1753mm鋼巴	熱浸鋅	2	0	2	件	20.642	41.283	
48			FS-GTR02-15	100*15*2085mm鋼巴	熱浸鋅	1	0	1	件	24.551	24.551	
49			FS-GTR02-16	100*15*2094mm鋼巴	熱浸鋅	3	0	3	件	24.657	73.971	
50			FS-GTR02A-17	100*15*1914mm鋼巴	熱浸鋅	6	0	6	件	22.537	135.224	
51		FS-GTR02A-18	100*15*1913mm鋼巴	熱浸鋅	1	0	1	件	22.526	22.526		
52		FS-GTR02A-19	100*15*1940mm鋼巴	熱浸鋅	11	0	11	件	22.844	251.279		
53		FS-BA01-GTR02A	FS-GTR02A-20	100*15*1939mm鋼巴	熱浸鋅	1	0	1	件	22.832	22.832	
54			FS-GTR02A-21	100*15*1772mm鋼巴	熱浸鋅	3	0	3	件	20.865	62.596	
55			FS-GTR02A-22	100*15*1729mm鋼巴	熱浸鋅	1	0	1	件	20.359	20.359	
56			FS-GTR02A-23	100*15*1807mm鋼巴	熱浸鋅	3	0	3	件	21.277	63.832	
57			FS-GTR03-01	100*15*1792mm鋼巴	熱浸鋅	1	0	1	件	21.101	21.101	
58			FS-GTR03-02	100*15*1737mm鋼巴	熱浸鋅	1	0	1	件	20.453	20.453	
59			FS-GTR03-03	100*15*1769mm鋼巴	熱浸鋅	1	0	1	件	20.453	20.453	
60			FS-GTR03-04	100*15*1750mm鋼巴	熱浸鋅	1	0	1	件	20.830	20.830	

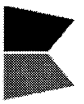

美特鋁質有限公司
MADI Aluminium Fabricator Ltd.

(6)

BM編號：	工程號：1853	計算：延平道	CIM	日期：2023.03.04	送呈：副本：
	地盤名稱：T1/T2/T3/T5/T6/T7欄河;BAL地盤用鋼件	核對：		日期：	
	項目類別：			修改：	總重量(Kg): 8557.7

序號	修改標示	配件圖號	物料編號	配件名稱	顏色	實用	後備	總數	單位	單件重量	總重量	備註
										KG	KG	
61		FS-BA01-GTR03	FS-GTR03-05	100*15*1550mm鋼巴	熱浸鋅	1	0	1	件	20.606	20.606	
62			FS-GTR03-06	100*15*2323mm鋼巴	熱浸鋅	1	0	1	件	18.251	18.251	
63			FS-GTR03-07	100*15*1875mm鋼巴	熱浸鋅	1	0	1	件	27.353	27.353	
64			FS-GTR03-08	100*15*1978mm鋼巴	熱浸鋅	1	0	1	件	22.078	22.078	
65			FS-GTR03-09	100*15*1935mm鋼巴	熱浸鋅	1	0	1	件	23.291	23.291	
66			FS-GTR03-10	100*15*2013mm鋼巴	熱浸鋅	1	0	1	件	22.785	22.785	
67			FS-GTR03-11	100*15*1737mm鋼巴	熱浸鋅	1	0	1	件	23.703	23.703	
68			FS-GTR04-01	100*15*1738mm鋼巴	熱浸鋅	1	0	1	件	20.830	20.830	
69			FS-GTR04-02	100*15*1768mm鋼巴	熱浸鋅	1	0	1	件	20.818	20.818	
70			FS-BA01-GTR04	FS-GTR04-03	100*15*1917mm鋼巴	熱浸鋅	1	0	1	件	22.573	22.573
71		FS-GTR04-04		100*15*1957mm鋼巴	熱浸鋅	1	0	1	件	23.044	23.044	
72		FS-GTR04-05		100*15*1959mm鋼巴	熱浸鋅	1	0	1	件	23.067	23.067	
73		FS-GTR04-06		100*15*2100mm鋼巴	熱浸鋅	1	0	1	件	24.728	24.728	
74		FS-GTR05-01		100*15*1042mm鋼巴	熱浸鋅	1	0	1	件	12.270	12.270	
75		FS-BL01-GTR06	FS-GTR06-01	100*15*1043mm鋼巴	熱浸鋅	1	0	1	件	12.281	12.281	
76			FS-GTR07-01	100*15*1861mm鋼巴	熱浸鋅	1	0	1	件	12.281	12.281	
77			FS-GTR07-02	100*15*2175mm鋼巴	熱浸鋅	1	0	1	件	21.913	21.913	
78			FS-GTR07-03	100*15*1775mm鋼巴	熱浸鋅	1	0	1	件	25.611	25.611	
79			FS-GTR07-04	100*15*1634mm鋼巴	熱浸鋅	1	0	1	件	20.901	20.901	
80		FS-BL01-GTR07	FS-GTR07-05	100*15*1800mm鋼巴	熱浸鋅	1	0	1	件	19.240	19.240	

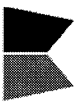

美特鋁質有限公司
MADI Aluminium Fabricator Ltd.

⑦

工程號:	1853	計算:	CIM	日期:	2023.03.04	送呈:
地盤名稱:	延平道	核對:		日期:		副本:
項目類別:	T1/T2/T3/T5/T6/T7欄河;BAL地盤用鋼件			修改:		總重量(Kg):
BM編號:						8557.7

序號	修改標示	配件圖號	物料編號	配件名稱	顏色	實用	後備	總數	單位	單件重量	總重量	備註
										KG	KG	
81			FS-GTR07-06	100*15*2219mm鋼巴	熱浸鋅	1	0	1	件	21.195	21.195	
82			FS-GTR07-07	100*15*2039mm鋼巴	熱浸鋅	1	0	1	件	26.129	26.129	
83			FS-GTR07-08	100*15*1192mm鋼巴	熱浸鋅	1	0	1	件	24.009	24.009	
84			FS-BA01-GTR08	100*15*1745mm鋼巴	熱浸鋅	1	0	1	件	14.036	14.036	
85			FS-BA01-GTR09	100*15*1657mm鋼巴	熱浸鋅	1	0	1	件	20.547	20.547	
86			FS-GTR10-01	100*15*2007mm鋼巴	熱浸鋅	1	0	1	件	19.511	19.511	
87			FS-GTR10-02	100*15*1960mm鋼巴	熱浸鋅	1	0	1	件	23.632	23.632	
88			FS-GTR10-03	100*15*2100mm鋼巴	熱浸鋅	1	0	1	件	23.079	23.079	
89			FS-GTR11-01	100*15*1550mm鋼巴	熱浸鋅	1	0	1	件	24.728	24.728	
90			FS-GTR11-02	100*15*1875mm鋼巴	熱浸鋅	1	0	1	件	18.251	18.251	
91			FS-GTR11-03	100*15*1935mm鋼巴	熱浸鋅	1	0	1	件	22.078	22.078	
92			FS-GTR11-04	100*15*2015mm鋼巴	熱浸鋅	1	0	1	件	22.785	22.785	
93			FS-GTR11-05	100*15*1737mm鋼巴	熱浸鋅	1	0	1	件	23.727	23.727	
94			FS-GTR11-06	100*15*1240mm鋼巴	熱浸鋅	1	0	1	件	20.453	20.453	
95			FS-BA01-GTR12	100*15*300mm鋼巴	熱浸鋅	2	0	2	件	14.601	29.202	
96			FS-BA01-GTR13	100*15*740mm鋼巴	熱浸鋅	1	0	1	件	3.533	3.533	
97			FS-BA01-GTR14	100*15*522mm鋼巴	熱浸鋅	1	0	1	件	8.714	8.714	
98			FS-BA01-GTR15	100*15*2255mm鋼巴	熱浸鋅	1	0	1	件	6.147	6.147	

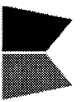

美特鋁質有限公司
MADI Aluminium Fabricator Ltd.

8

工程號:	1853	計算:	CIM	日期:	2023.03.04	送呈:
地盤名稱:	延平道	核對:		日期:		副本:
項目類別:	T1/T2/T3/T5/T6/T7欄河;BAL地盤用鋼件			修改:		總重量(Kg):
BM編號:						8557.7

序號	修改標示	配件圖號	物料編號	配件名稱	顏色	實用	後備	總數	單位	重量		備註
										單件重量	總重量	
99			FS-GTR16-01	100*15*675mm鋼巴	熱浸鋅	1	0	1	件	26.553	26.553	
100		FS-BA01-GTR16	FS-GTR16-02	100*15*1075mm鋼巴	熱浸鋅	1	0	1	件	7.948	7.948	
101			FS-GTR16-03	100*15*1760mm鋼巴	熱浸鋅	1	0	1	件	12.658	12.658	
102			FS-BA01-GTR17	100*15*2089mm鋼巴	熱浸鋅	1	0	1	件	20.724	20.724	
103		FS-BA01-GTR18	FS-GTR18-01	100*15*2207mm鋼巴	熱浸鋅	1	0	1	件	24.598	24.598	
104		FS-BA01-GTR19	FS-GTR19-01	100*15*2136mm鋼巴	熱浸鋅	1	0	1	件	25.987	25.987	
105		FS-BA01-GTR20	FS-GTR20-01	100*15*325mm鋼巴	熱浸鋅	1	0	1	件	25.151	25.151	
							總計	663	件		8557.7	

9



美特鋁質有限公司
MIDI Aluminium Fabricator Ltd.

工程號	J-853	地盤	延平道
-----	-------	----	-----

厂用

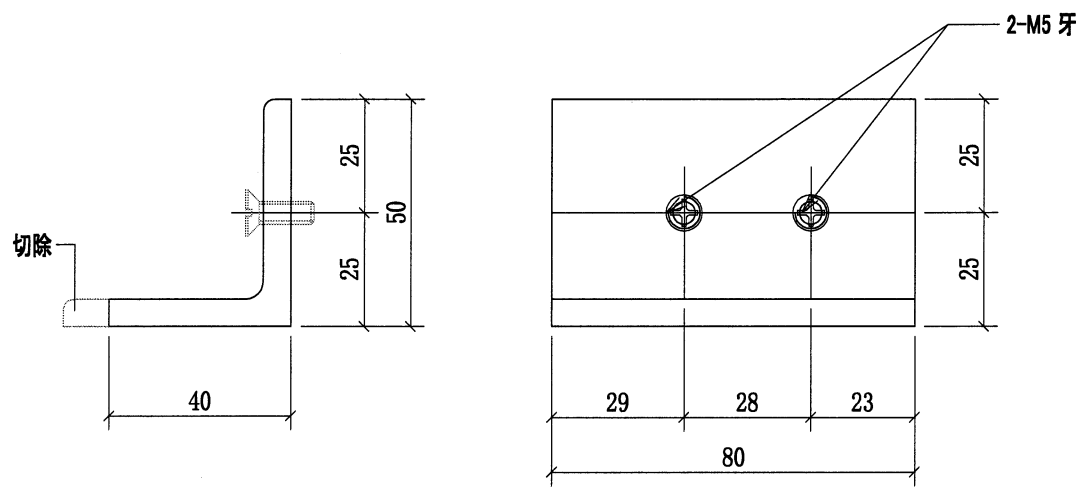
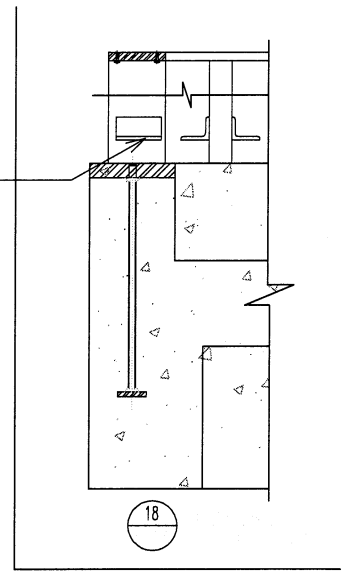

序號	物料編號	數量	使用位置	樓層
01	GS01-AK03	30	BAL-3105	T1/(ROOF/F)
02	GS01-AK03	20	BAL-3206	T2/(ROOF/F)
03	GS01-AK03	22	BAL-3305	T3/(ROOF/F)
04	GS01-AK03	48	BAL-3507	T5/(ROOF/F)
05	GS01-AK03	10	BAL-3608	T6/(ROOF/F)
06	GS01-AK03	43	BAL-3608	T7/(ROOF/F)
		173		

名稱	欄河BAL用鍍鋅角碼	制圖	CJM	2022.01.10	修改		
材料	50x50x6mm 鍍鋅角鋼(材質: SJ275)	復核	SHUI	2022.01.15	日期		
顏色		批准			圖號	GS01-AK03	

10



美特鋁質有限公司
MIDI Aluminium Fabricator Ltd.

工程號	J-853	地盤	延平道
-----	-------	----	-----

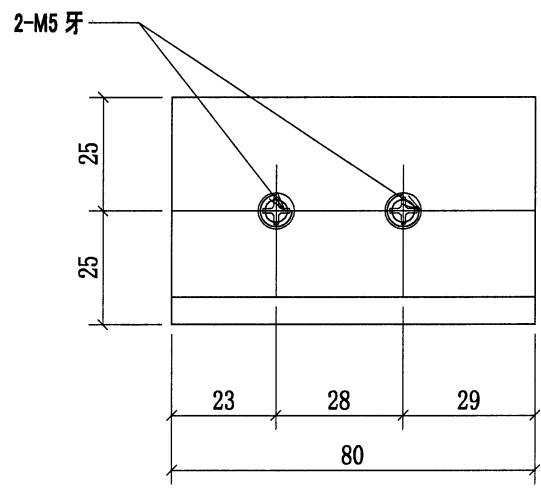
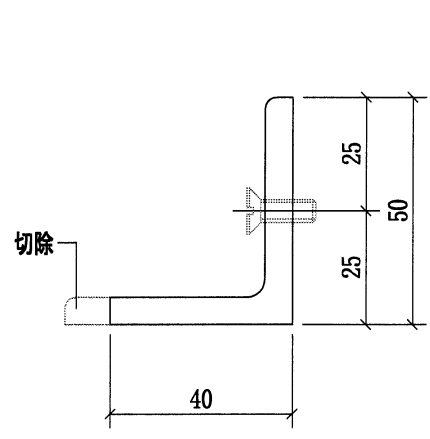
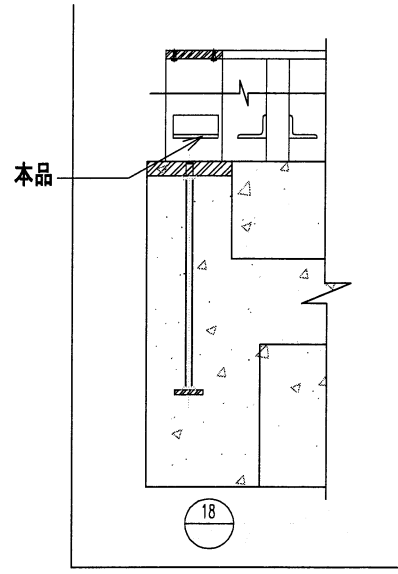

序號	物料編號	數量	使用位置	樓層
01	GS01-AK04	30	BAL-3105	T1/(ROOF/F)
02	GS01-AK04	20	BAL-3206	T2/(ROOF/F)
03	GS01-AK04	22	BAL-3305	T3/(ROOF/F)
04	GS01-AK04	48	BAL-3507	T5/(ROOF/F)
05	GS01-AK04	10	BAL-3608	T6/(ROOF/F)
06	GS01-AK04	43	BAL-3608	T7/(ROOF/F)
		173		

名稱	欄河BAL用鍍鋅角碼	制圖	CJM	2022.01.10	修改		
材料	50x50x6mm 鍍鋅角鋼(材質: SJ275)	復核	SHUI	2022.01.15	日期		
顏色		批准			圖號	GS01-AK04	



美特鋁質有限公司
MIDI Aluminium Fabricator Ltd.

工程號 J-853 地盤 延平道

序號	物料編號	數量	使用位置	樓層
01	LZ-BA01-GMU01	6	BAL-3105	T1/(ROOF/F)
02	LZ-BA01-GMU01	2	BAL-3206	T2/(ROOF/F)
03	LZ-BA01-GMU01	2	BAL-3305	T3/(ROOF/F)
04	LZ-BA01-GMU01	12	BAL-3507	T5/(ROOF/F)
05	LZ-BA01-GMU01	1	BAL-3608	T6/(ROOF/F)
05	LZ-BA01-GMU01	9	BAL-3608	T7/(ROOF/F)
		32		

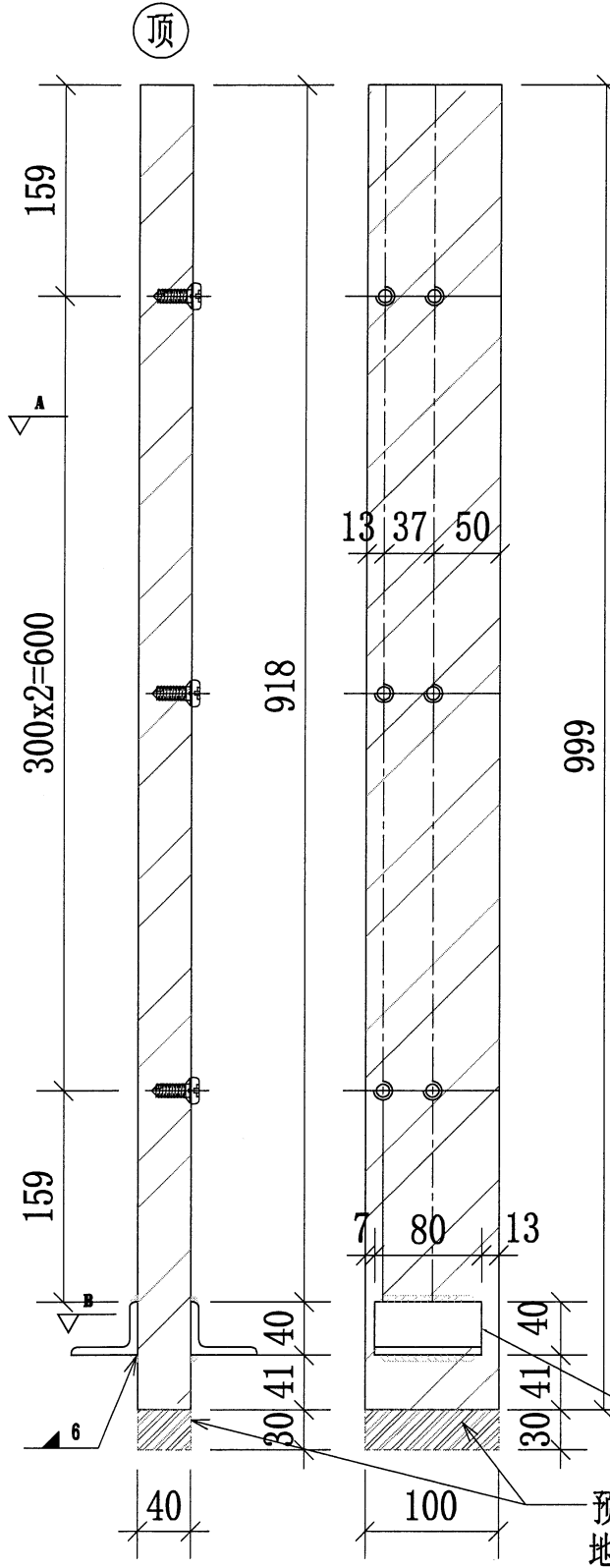

地盤用

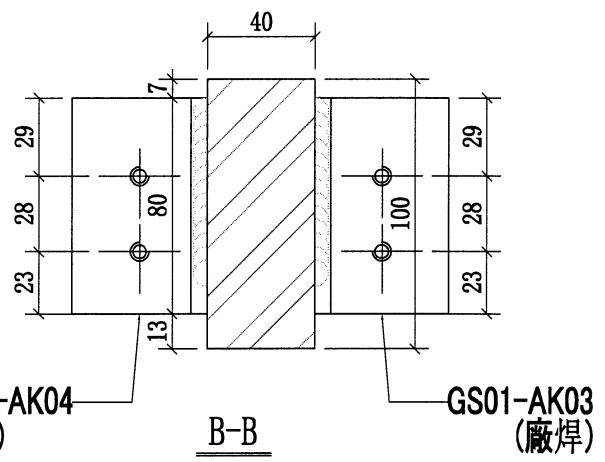
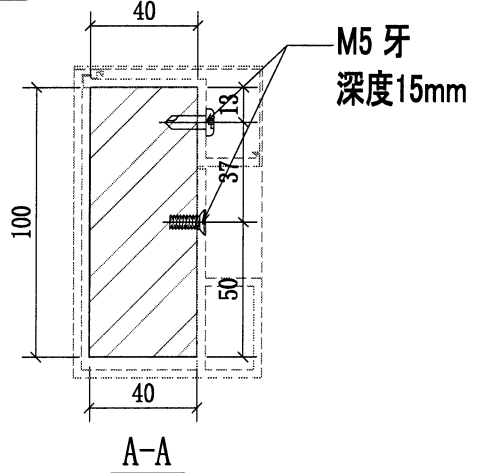

角铁碼 (廠焊)

預長30mm
地盤現場切割

名稱	攔河BAL鋼企料	制圖	CJM	2022.01.10	修改		
材料	100x40mm 鍍鋅鋼巴 (材質: SJ275)	復核	SHUI	2022.01.15	日期		
顏色		批準			圖號	LZ-BA01-GMU01	



美特鋁質有限公司
MIDI Aluminium Fabricator Ltd.

工程號 J-853 地盤 延平道

序號	物料編號	數量	使用位置	樓層
01	LZ-BA01-GMU02	6	BAL-3105	T1/(ROOF/F)
02	LZ-BA01-GMU02	2	BAL-3206	T2/(ROOF/F)
03	LZ-BA01-GMU02	2	BAL-3305	T3/(ROOF/F)
04	LZ-BA01-GMU02	12	BAL-3507	T5/(ROOF/F)
05	LZ-BA01-GMU02	1	BAL-3608	T6/(ROOF/F)
05	LZ-BA01-GMU02	9	BAL-3608	T7/(ROOF/F)
		32		

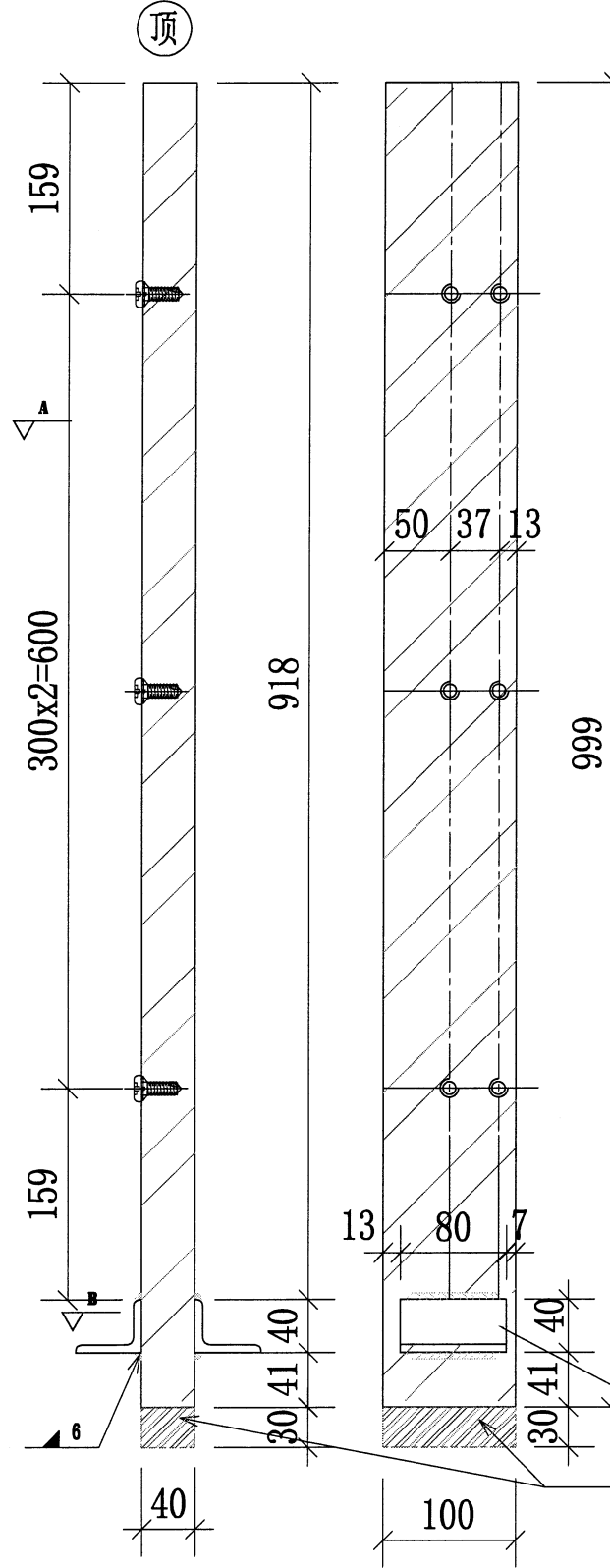

地盤用

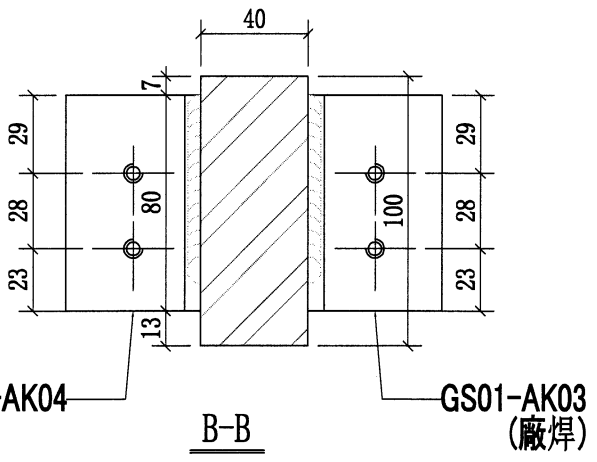
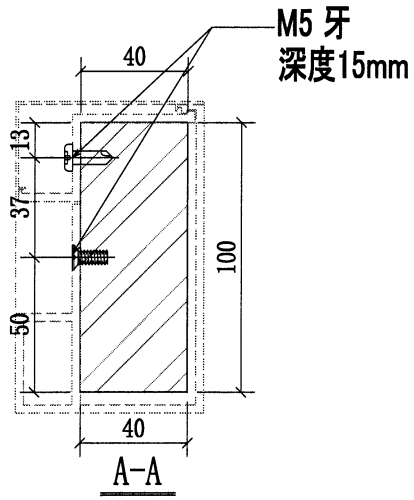

角铁码
(廠焊)
預長30mm
地盤現場切割

名稱	攔河BAL鋼企料	制圖	CJM	2022.01.10	修改		
材料	100x40mm 鍍鋅鋼巴(材質: SJ275)	復核	SHUI	2022.01.15	日期		
顏色		批準			圖號	LZ-BA01-GMU02	

序號	物料編號	數量	使用位置	樓層
01	LZ-BA01-GMU03	18	BAL-3105	T1/(ROOF/F)
02	LZ-BA01-GMU03	16	BAL-3206	T2/(ROOF/F)
03	LZ-BA01-GMU03	18	BAL-3305	T3/(ROOF/F)
04	LZ-BA01-GMU03	24	BAL-3507	T5/(ROOF/F)
05	LZ-BA01-GMU03	8	BAL-3608	T6/(ROOF/F)
06	LZ-BA01-GMU03	25	BAL-3608	T7/(ROOF/F)
		113		

工程號 J-853 地盤 延平道

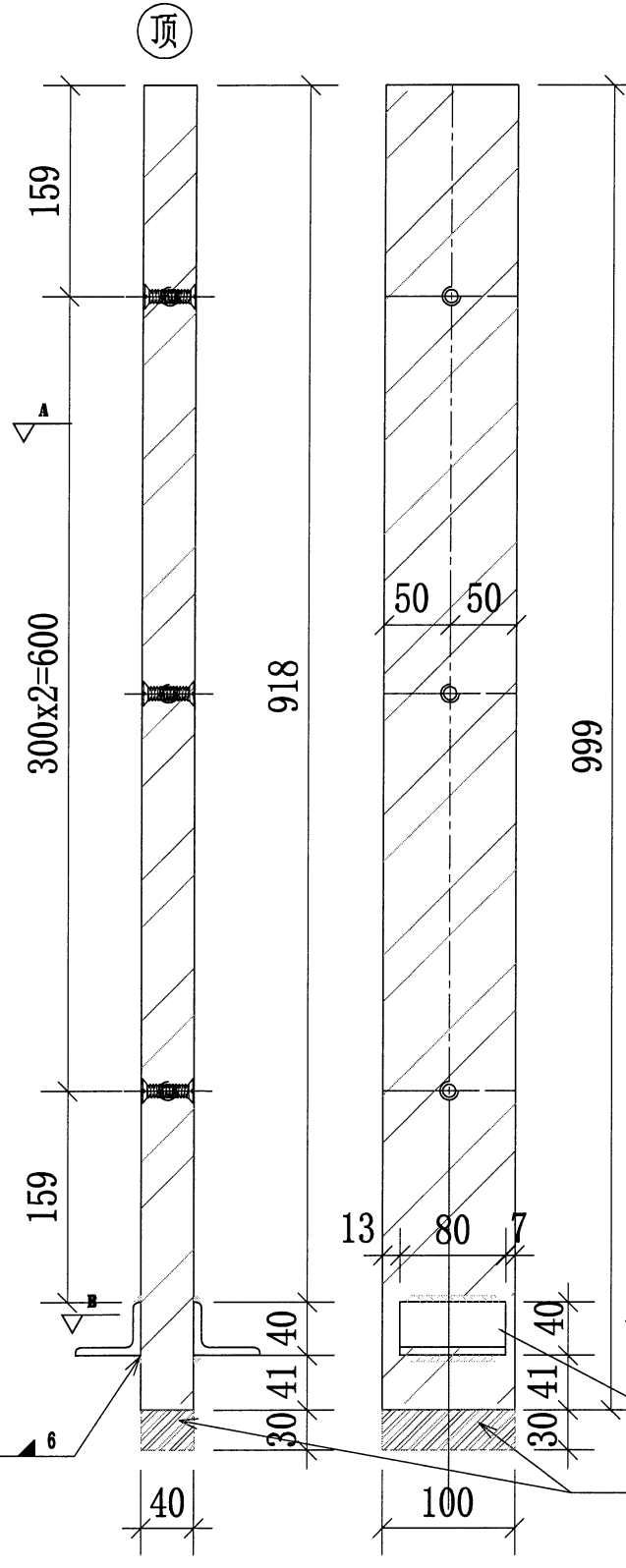

地盤用

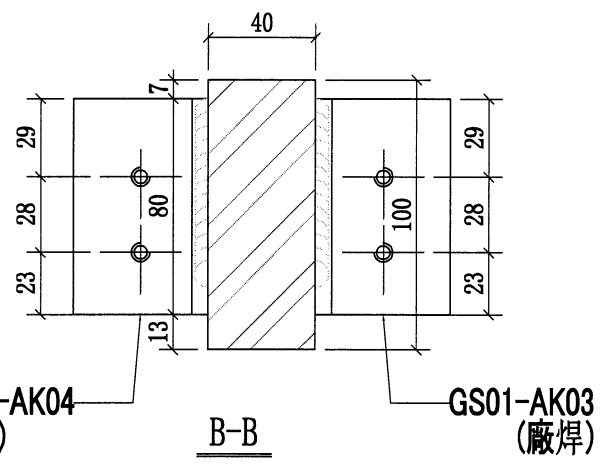
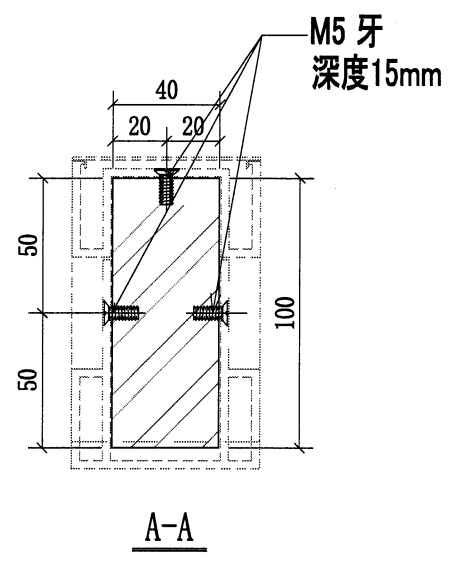

角铁码
(廠焊)
预长30mm
地盤现场切割

名稱	擱河BAL鋼企料	制圖	CJM	2022.01.10	修改		
材料	100x40mm 鍍鋅鋼巴 (材質: SJ275)	復核	SHUI	2022.01.15	日期		
顏色		批準			圖號	LZ-BA01-GMU03	

14



美特鋁質有限公司
MIDI Aluminium Fabricator Ltd.

工程號 J-853 地盤 延平道

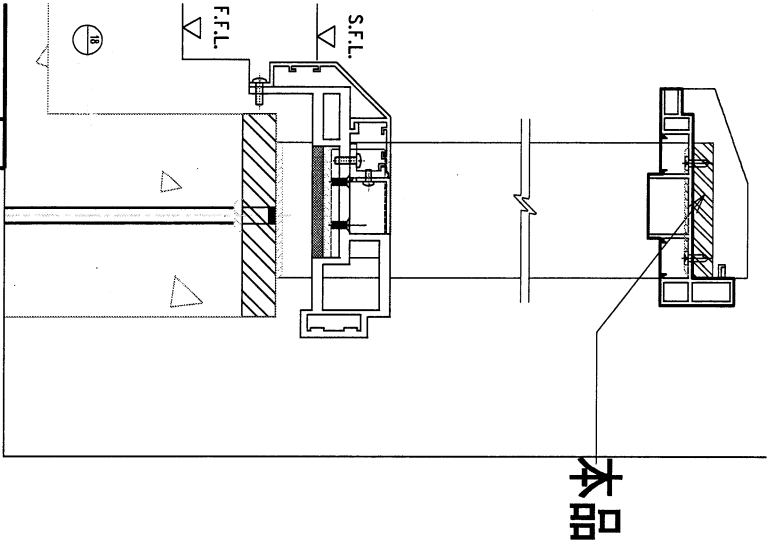

本品

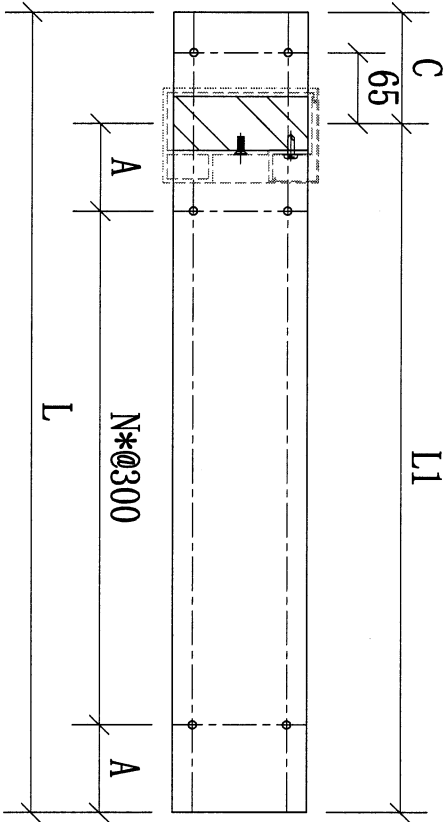

地盤用

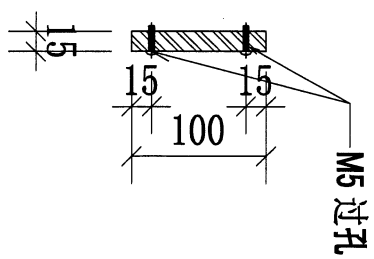

序號	物料編號	數量	L:	L1:	N:	A:	C:	使用位置	樓層
01	FS-GTR01-01	1	1736	1596	5	48	141	BAL-3105	T1/(ROOF/F)
02	FS-GTR01-02	1	2325	2184	7	42	141	BAL-3206	T2/(ROOF/F)
03	FS-GTR01-03	1	1775	1660	5	80	115	BAL-3206	T2/(ROOF/F)
04	FS-GTR01-04	1	1795	1679	5	89.5	116	BAL-3305	T3/(ROOF/F)
05	FS-GTR01-05	1	1800	1684	5	92	116	BAL-3305	T3/(ROOF/F)
06	FS-GTR01-06	1	1978	1859	5	179	119	BAL-3507	T5/(ROOF/F)
07	FS-GTR01-07	1	2039	1923	6	61	116	BAL-3608	T6/(ROOF/F)
08	FS-GTR01-08	1	2096	1980	6	90	116	BAL-3608	T7/(ROOF/F)
		8							

名稱	欄河鋼橫樑	制圖	CJM	2022.01.10	修改		
材料	100x15mm 鍍鋅鋼巴 (材質: SJ275)	復核	SHUI	2022.01.15	日期		
顏色		批准			圖號	FS-BA01-GTR01	

15



美特鋁質有限公司
MIDI Aluminium Fabricator Ltd.

工程號 J-853 地盤 延平道

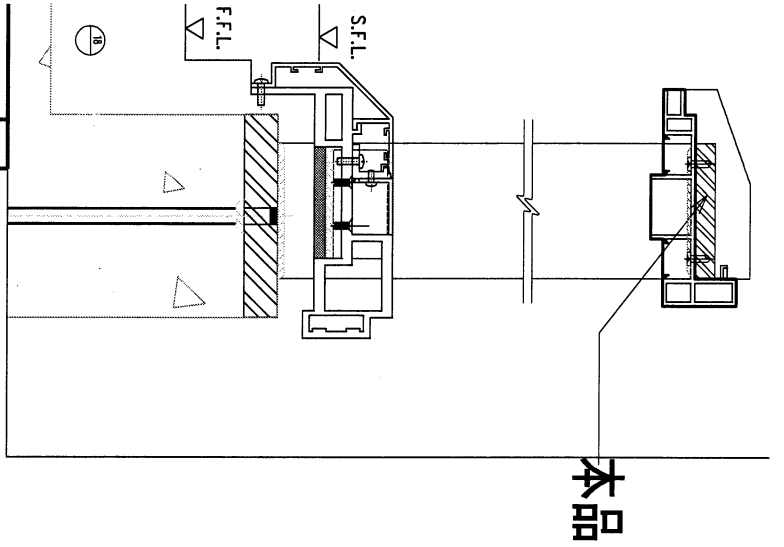

本品

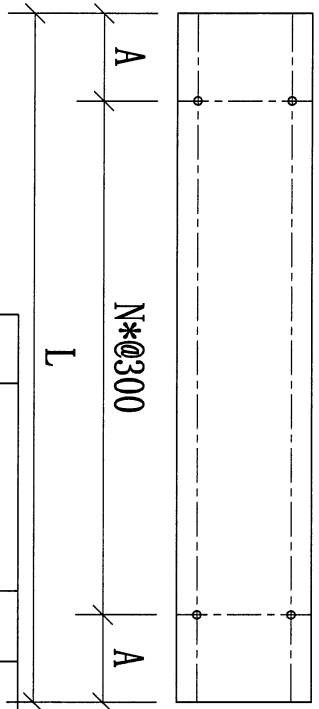

地盤用

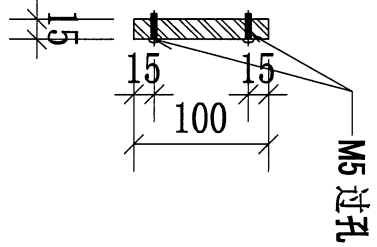

序號	物料編號	數量	L:	N:	A:	使用位置	樓層
01	FS-GTR02-01	5	1900	6	50	BAL-3105	T1/(ROOF/F)
02	FS-GTR02-02	2	1530	4	165	BAL-3105	T1/(ROOF/F)
03	FS-GTR02-03	2	1562	4	181	BAL-3105	T1/(ROOF/F)
04	FS-GTR02-04	5	2000	6	100	BAL-3105	T1/(ROOF/F)
05	FS-GTR02-05	3	2175	6	187.5	BAL-3206	T2/(ROOF/F)
06	FS-GTR02-06	1	2050	6	125	BAL-3206	T2/(ROOF/F)
07	FS-GTR02-07	10	2000	6	100	BAL-3206	T2/(ROOF/F)
08	FS-GTR02-08	4	1670	5	85	BAL-3305	T3/(ROOF/F)
09	FS-GTR02-09	2	1508	4	154	BAL-3305	T3/(ROOF/F)
10	FS-GTR02-10	10	2000	6	100	BAL-3305	T3/(ROOF/F)
11	FS-GTR02-11	8	1900	6	50	BAL-3507	T5/(ROOF/F)
12	FS-GTR02-12	1	1544	4	172	BAL-3507	T5/(ROOF/F)
13	FS-GTR02-13	1	1760	5	130	BAL-3507	T5/(ROOF/F)
14	FS-GTR02-14	2	1753	5	126.5	BAL-3507	T5/(ROOF/F)
15	FS-GTR02-15	1	2085	6	142.5	BAL-3507	T5/(ROOF/F)
16	FS-GTR02-16	3	2094	6	147	BAL-3507	T5/(ROOF/F)
		60					

名稱	攔河鋼橫樑	制圖	CJM	2022.01.10	修改		
材料	100x15mm 鍍鋅鋼巴 (材質: SJ275)	復核	SHUI	2022.01.15	日期		
顏色		批準			圖號	FS-BA01-GTR02	

16



美特鋁質有限公司
MIDI Aluminium Fabricator Ltd.

工程號

J-853

地盤

延平道

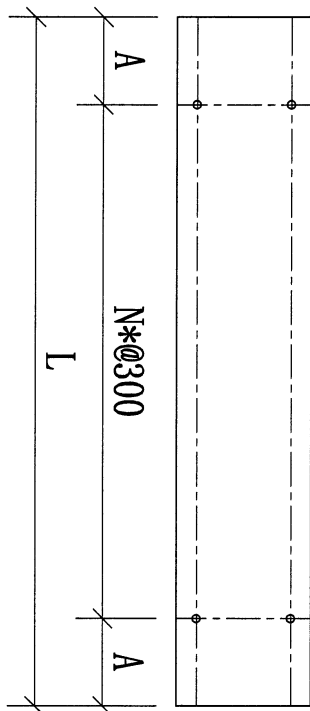
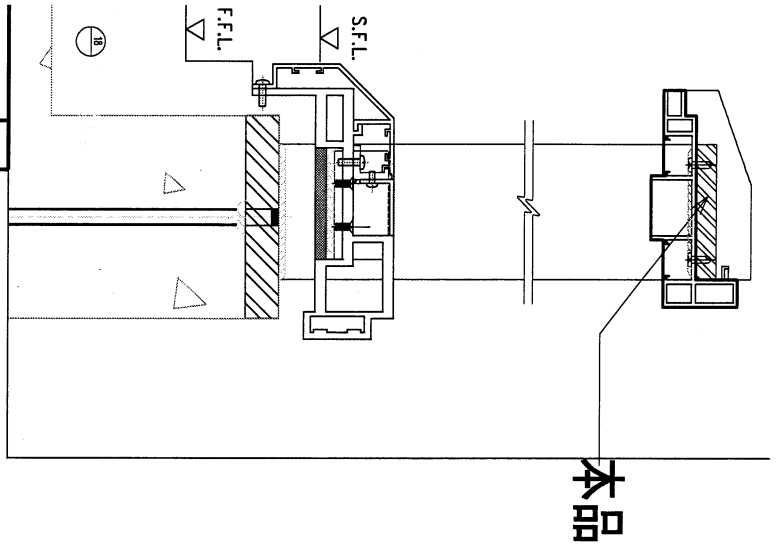

地盤用

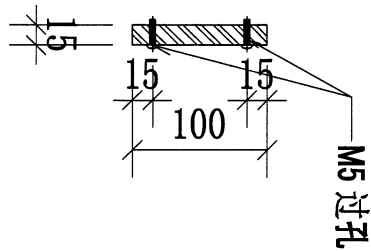

序號	物料編號	數量	L:	N:	A:	使用位置	樓層
17	FS-GTR02A-17	6	1914	6	57	BAL-3608	T6/(ROOF/F)
18	FS-GTR02A-18	1	1913	6	56	BAL-3608	T6/(ROOF/F)
19	FS-GTR02A-19	11	1940	6	70	BAL-3608	T7/(ROOF/F)
20	FS-GTR02A-20	1	1939	6	69	BAL-3608	T7/(ROOF/F)
21	FS-GTR02A-21	3	1772	5	136	BAL-3608	T7/(ROOF/F)
22	FS-GTR02A-22	1	1729	5	114.5	BAL-3608	T7/(ROOF/F)
23	FS-GTR02A-23	3	1807	5	153.5	BAL-3608	T7/(ROOF/F)
		26					

名稱	攔河鋼橫樑	制圖	CJM	2022.01.10	修改		
材料	100x15mm 鍍鋅鋼巴 (材質: SJ275)	復核	SHUI	2022.01.15	日期		
顏色		批准			圖號	FS-BA01-GTR02A	



美特鋁質 有限公司
MIDI Aluminium Fabricator Ltd.

17

工程號 J-853 地盤 延平道

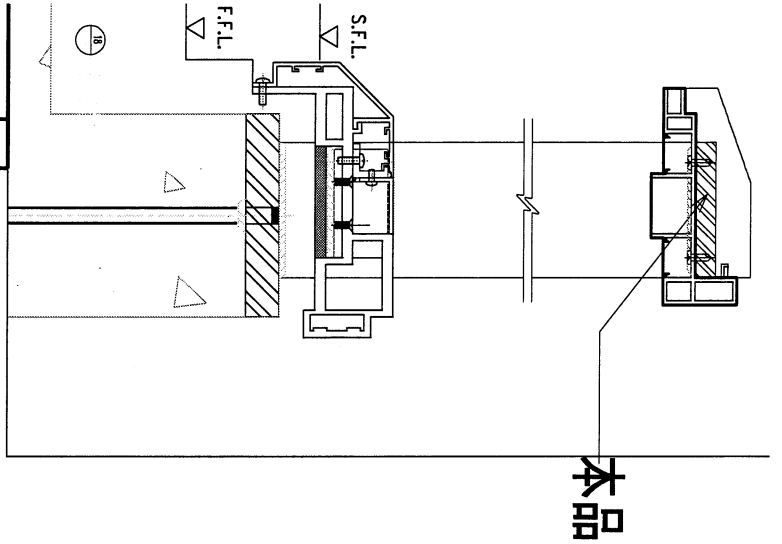

本品

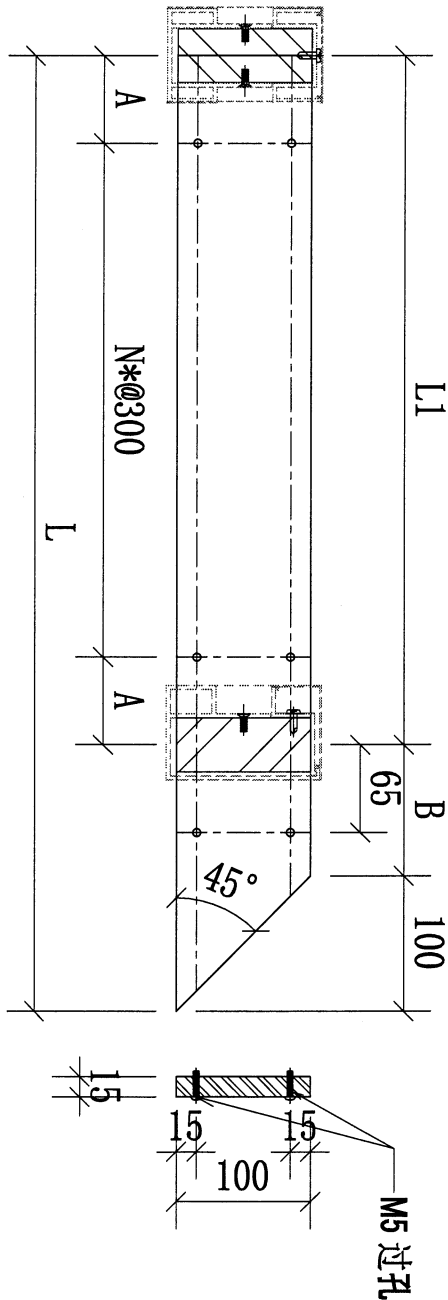

序號	物料編號	數量	L:	L1:	N:	A:	B:	使用位置	樓層
01	FS-GTR03-01	1	1792	1595	5	47.5	97	BAL-3105	T1/(ROOF/F)
02	FS-GTR03-02	1	1737	1539	4	169.5	97	BAL-3105	T1/(ROOF/F)
03	FS-GTR03-03	1	1769	1572	4	186	97	BAL-3105	T1/(ROOF/F)
04	FS-GTR03-04	1	1750	1553	4	176.5	97	BAL-3507	T5/(ROOF/F)
05	FS-GTR03-05	1	1550	1353	4	76.5	97	BAL-3507	T5/(ROOF/F)
06	FS-GTR03-06	1	2323	2126	6	163	97	BAL-3507	T5/(ROOF/F)
07	FS-GTR03-07	1	1875	1678	5	89	97	BAL-3507	T5/(ROOF/F)
08	FS-GTR03-08	1	1978	1782	5	141	96	BAL-3608	T7/(ROOF/F)
09	FS-GTR03-09	1	1935	1738	5	119	96	BAL-3608	T7/(ROOF/F)
10	FS-GTR03-10	1	2013	1816	5	158	96	BAL-3608	T7/(ROOF/F)
11	FS-GTR03-11	1	1737	1540	4	170	96	BAL-3608	T7/(ROOF/F)
		11							

名稱	攪河鋼橫樑	制圖	CJM	2022.01.10	修改		
材料	100x15mm 鍍鋅鋼巴(材質: SJ275)	復核	SHUI	2022.01.15	日期		
顏色		批準			圖號	FS-BA01-GTR03	



美特鋁質有限公司
MIDI Aluminium Fabricator Ltd.

18

工程號 J-853 地盤 延平道

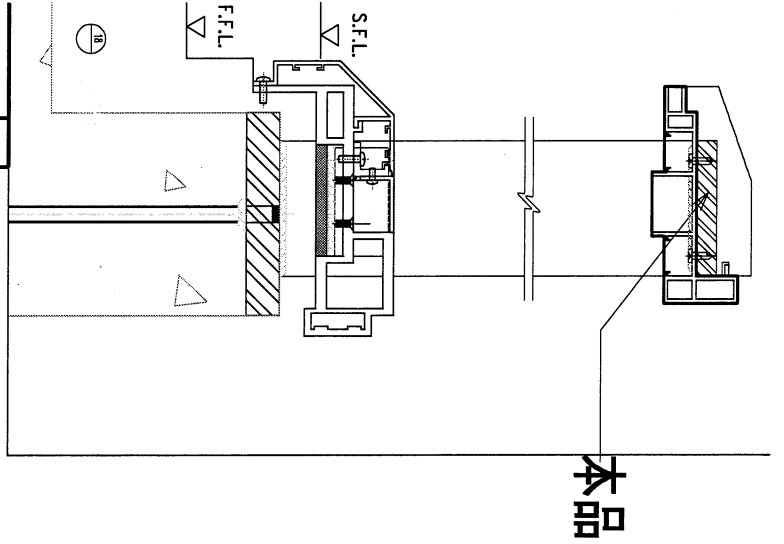

地盤用

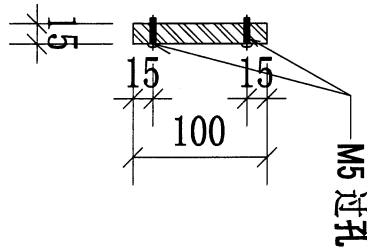
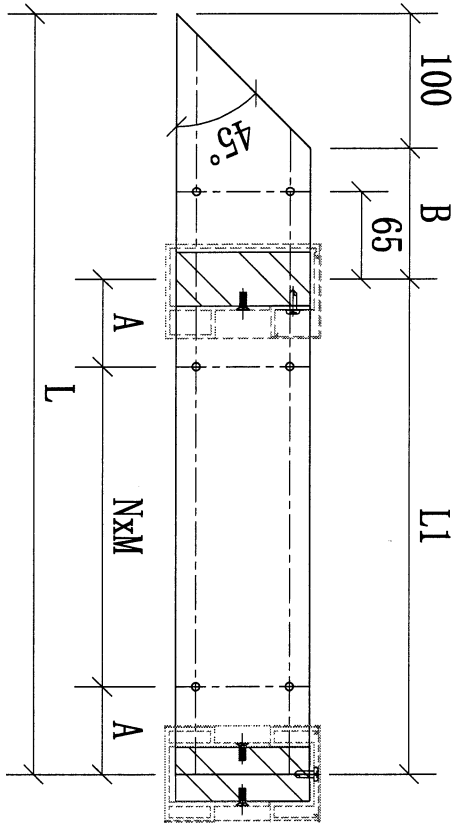

序號	物料編號	數量	L:	L1:	M:	N:	A:	B:	使用位置	樓層
01	FS-GTR04-01	1	1738	1540	300	4	170	97	BAL-3105	T1/(ROOF/F)
02	FS-GTR04-02	1	1768	1570	300	4	185	97	BAL-3105	T1/(ROOF/F)
03	FS-GTR04-03	1	1917	1720	300	5	110	97	BAL-3105	T1/(ROOF/F)
04	FS-GTR04-04	1	1957	1760	300	5	130	97	BAL-3507	T5/(ROOF/F)
05	FS-GTR04-05	1	1959	1762	300	5	131	97	BAL-3507	T5/(ROOF/F)
06	FS-GTR04-06	1	2100	1903	300	6	51	97	BAL-3608	T7/(ROOF/F)
		6								

名稱	擱河鋼橫樑	制圖	CJM	2022.01.10	修改		
材料	100x15mm 鍍鋅鋼巴 (材質: SJ275)	復核	SHUI	2022.01.15	日期		
顏色		批準			圖號	FS-BL01-GTR04	

19



美特鋁質 有限公司
MIDI Aluminium Fabricator Ltd.

工程號 J-853 地盤 延平道

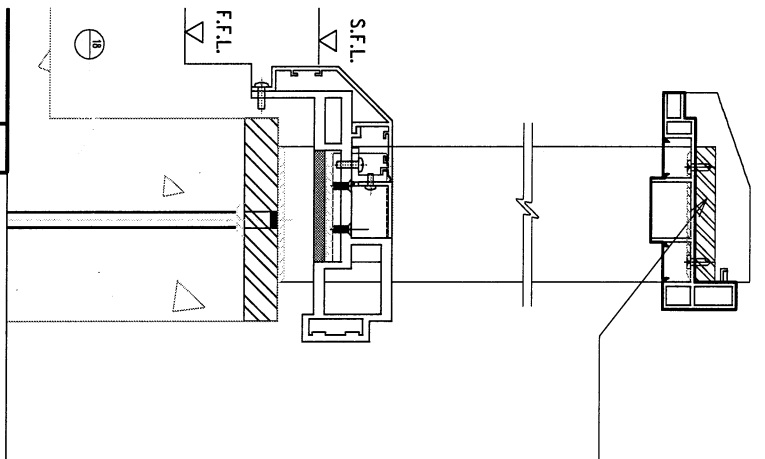

本品

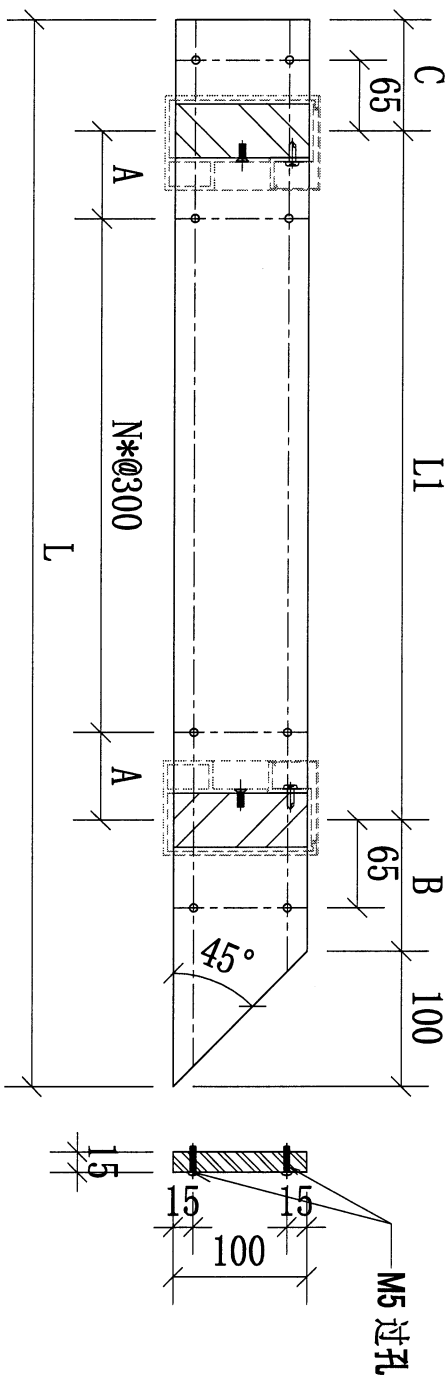

地盤用

序號	物料編號	數量	L:	L1:	M:	N:	A:	B:	C:	使用位置	樓層
01	FS-GTR05-01	1	1042	730	300	2	65	96	116	BAL-3105	T1/(ROOF/F)
		1									

名稱	攔河鋼橫樑	制圖	CJM	2022.01.10	修改		
材料	100x15mm 鍍鋅鋼巴 (材質: SJ275)	復核	SHUI	2022.01.15	日期		
顏色		批準			圖號	FS-BA01-GTR05	



美特鋁質 有限公司
MIDI Aluminium Fabricator Ltd.

20

工程號 J-853 地盤 延平道

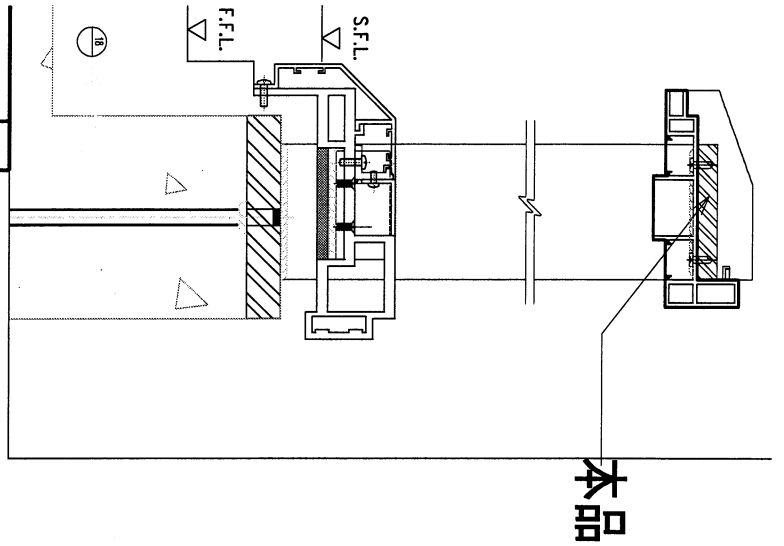

本品

地盤用

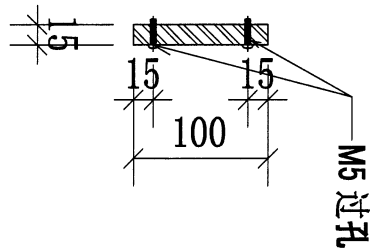
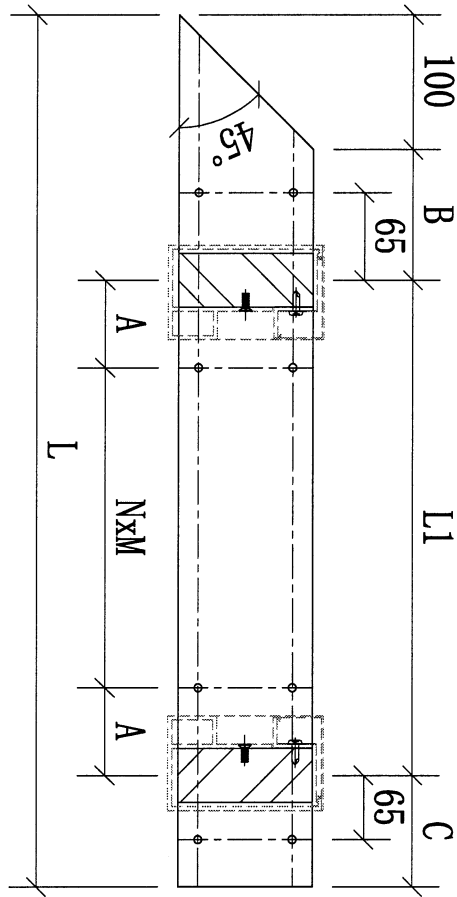

序號	物料編號	數量	L:	L1:	M:	N:	A:	B:	C:	使用位置	樓層
01	FS-GTR06-01	1	1043	729	300	2	64	97	116	BAL-3105	T1/(ROOF/F)
		1									

名稱	攪河鋼橫樑	制圖	CJM	2022.01.10	修改			
材料	100x15mm 鍍鋅鋼巴(材質: SJ275)	復核	SHUI	2022.01.15	日期			
顏色		批準			圖號	FS-BL01-GTR06		

21



美特鋁質有限公司
MIDI Aluminium Fabricator Ltd.

工程號 J-853 地盤 延平道

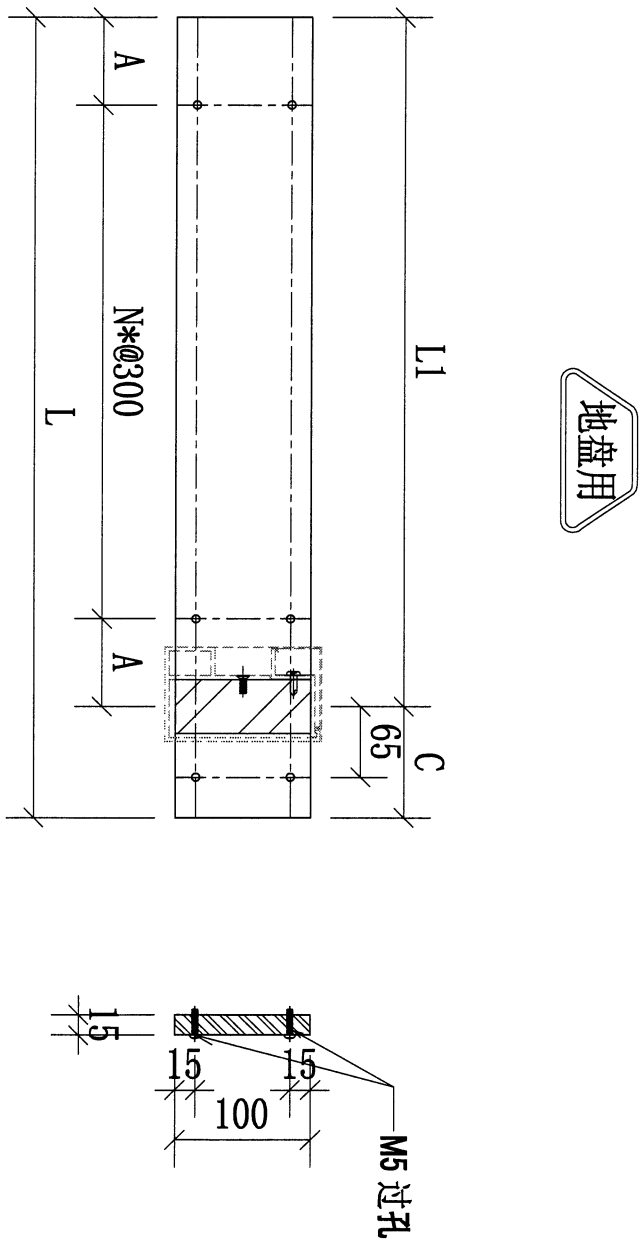
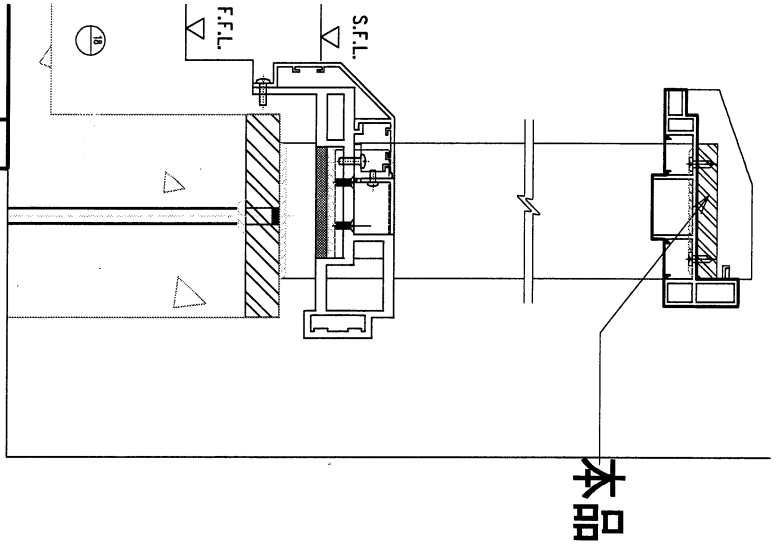

序號	物料編號	數量	L:	L1:	N:	A:	C:	使用位置	樓層
01	FS-GTR07-01	1	1861	1720	5	110	141	BAL-3105	T1/(ROOF/F)
02	FS-GTR07-02	1	2175	2059	6	129.5	116	BAL-3206	T2/(ROOF/F)
03	FS-GTR07-03	1	1775	1659	5	79.5	116	BAL-3206	T2/(ROOF/F)
04	FS-GTR07-04	1	1634	1518	4	159	116	BAL-3305	T3/(ROOF/F)
05	FS-GTR07-05	1	1800	1684	5	92	116	BAL-3305	T3/(ROOF/F)
06	FS-GTR07-06	1	2219	2103	6	151	116	BAL-3507	T5/(ROOF/F)
07	FS-GTR07-07	1	2039	1923	6	61	116	BAL-3507	T5/(ROOF/F)
08	FS-GTR07-08	1	1192	1051	3	75	141	BAL-3608	T7/(ROOF/F)
		8							

名稱	攔河鋼橫樑	制圖	CJM	2022.01.10	修改		
材料	100x15mm 鍍鋅鋼巴 (材質: SJ275)	復核	SHUI	2022.01.15	日期		
顏色		批准			圖號	FS-BA01-GTR07	

22



美特鋁質 有限公司
MIDI Aluminium Fabricator Ltd.

工程號 J-853 地盤 延平道

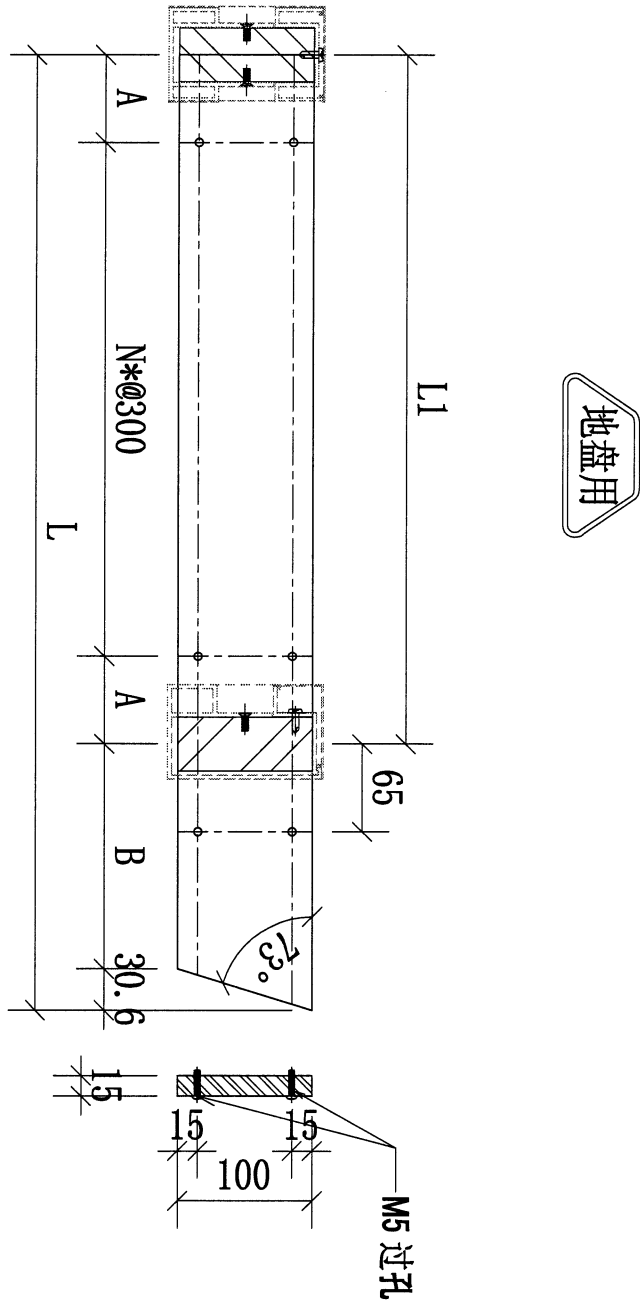
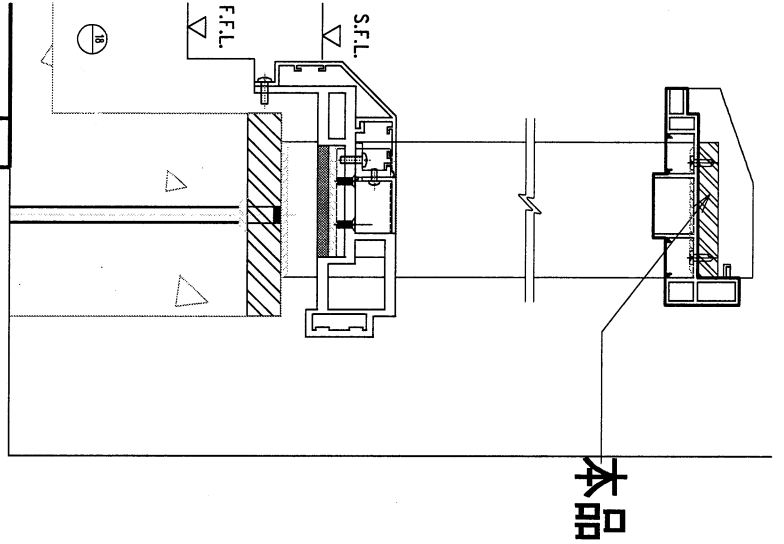

序號	物料編號	數量	L:	L1:	N:	A:	B:	使用位置	樓層
01	FS-GTR08-01	1	1745	1639	5	69	76	BAL-3507	T5/(ROOF/F)
		1							

名稱	擡河鋼橫樑	制圖	CJM	2022.01.10	修改			
材料	100x15mm 鍍鋅鋼材(材質: SJ275)	復核	SHUI	2022.01.15	日期			
顏色		批準			圖號	FS-BA01-GTR08		

23



美特鋁質有限公司
MIDI Aluminium Fabricator Ltd.

工程號 J-853 地盤 延平道

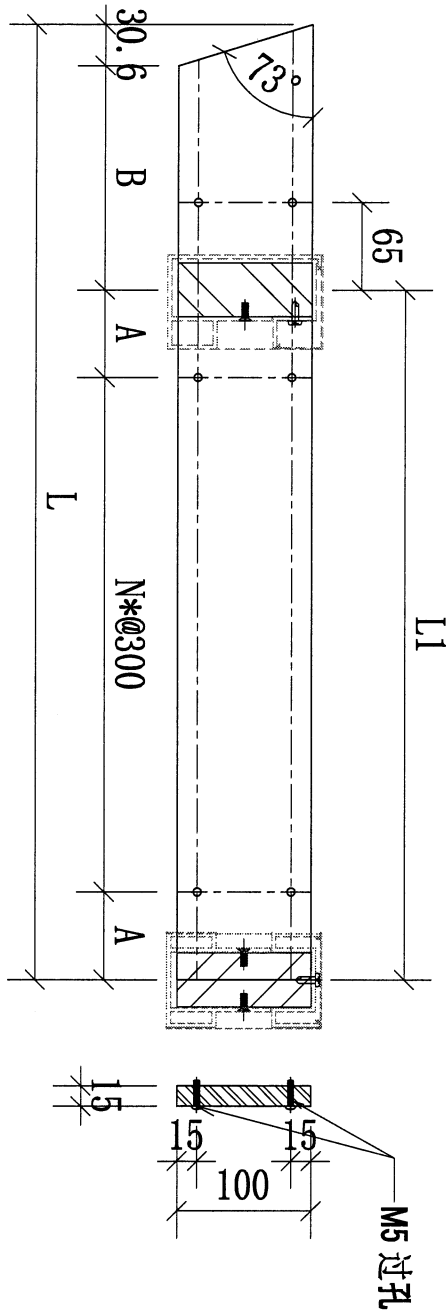
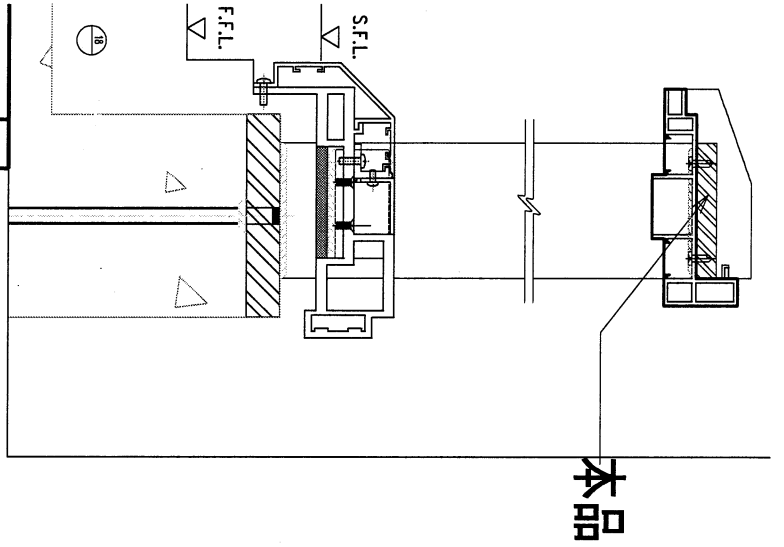

地盘用

序號	物料編號	數量	L:	L1:	N:	A:	B:	使用位置	樓層
01	FS-GTR09-01	1	1657	1553	4	176.5	74	BAL-3507	T5/(ROOF/F)
		1							

名稱	攔河鋼橫樑	制圖	CJM	2022.01.10	修改		
材料	100x15mm 鍍鋅鋼巴 (材質: SJ275)	復核	SHUI	2022.01.15	日期		
顏色		批準			圖號	FS-BA01-GTR09	

24



美特鋁質有限公司
MIDI Aluminium Fabricator Ltd.

工程號	J-853	地盤	延平道
-----	-------	----	-----

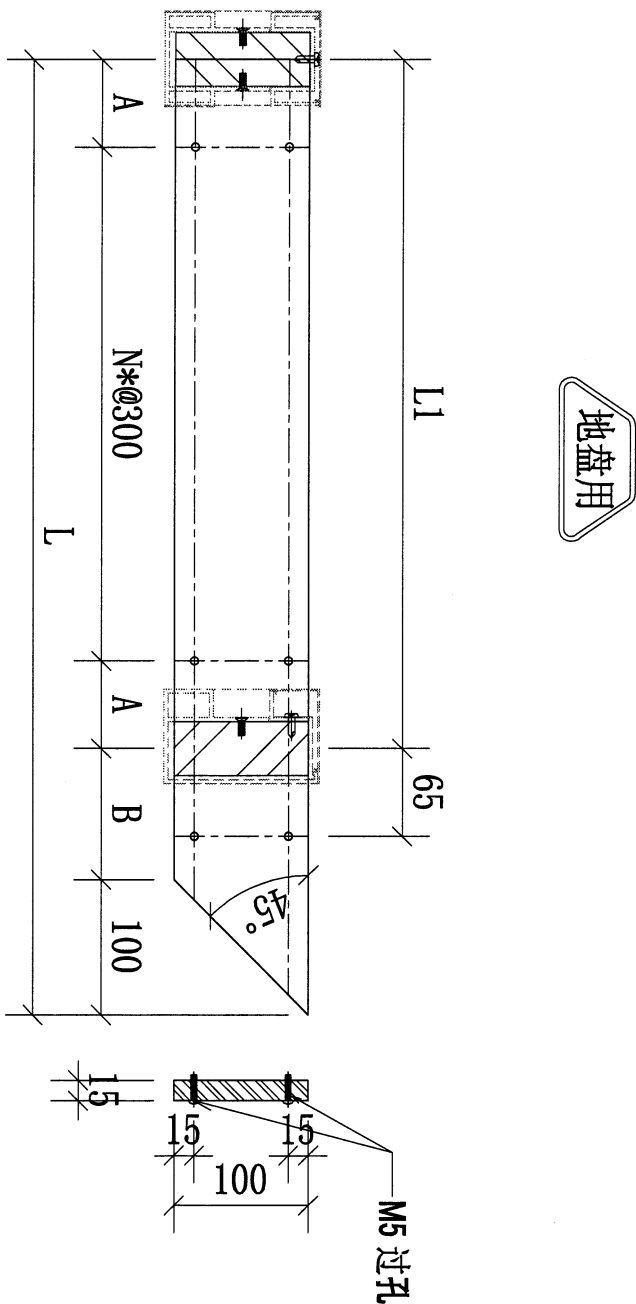
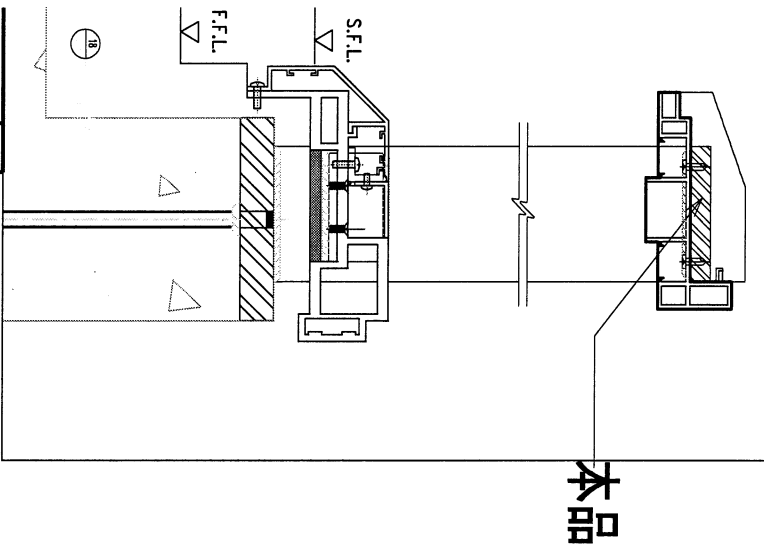

序號	物料編號	數量	L:	L1:	N:	A:	B:	使用位置	樓層
01	FS-GTR10-01	1	2007	1812	5	156	95	BAL-3507	T5/(ROOF/F)
02	FS-GTR10-02	1	1960	1765	5	132.5	95	BAL-3507	T5/(ROOF/F)
03	FS-GTR10-03	1	2100	1903	6	51	97	BAL-3608	T7/(ROOF/F)
		3							

名稱	橫河鋼橫樑	制圖	CJM	2022.01.10	修改		
材料	100x15mm 鍍鋅鋼巴(材質: SJ275)	復核	SHUI	2022.01.15	日期		
顏色		批準			圖號	FS-BA01-GTR10	

25



美特鋁質有限公司
MIDI Aluminium Fabricator Ltd.

工程號 J-853 地盤 延平道

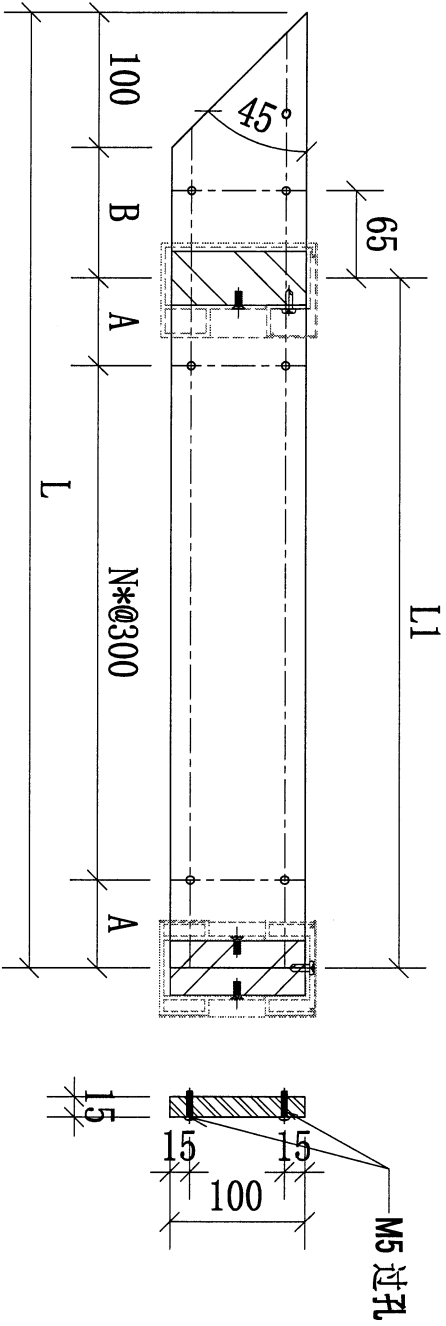
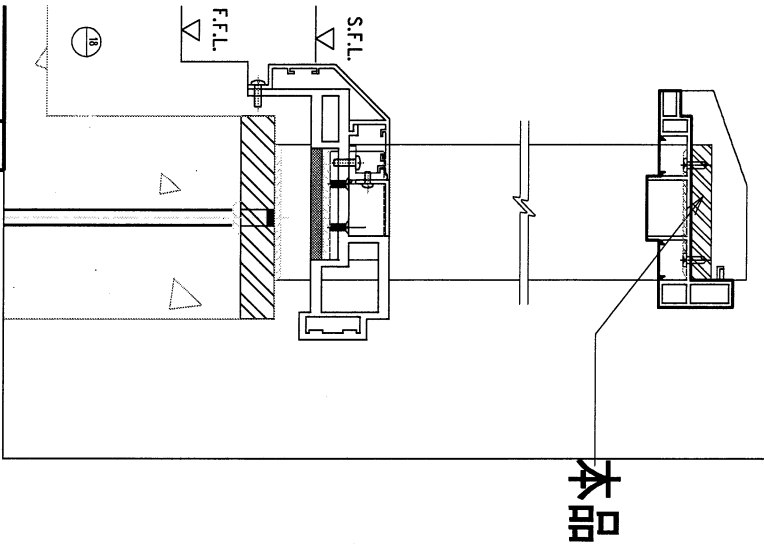

地盤用

序號	物料編號	數量	L:	L1:	N:	A:	B:	使用位置	樓層
01	FS-GTR11-01	1	1550	1354	5	77	96	BAL-3507	T5/(ROOF/F)
02	FS-GTR11-02	1	1875	1679	5	89.5	96	BAL-3507	T5/(ROOF/F)
03	FS-GTR11-03	1	1935	1738	5	119	97	BAL-3608	T7/(ROOF/F)
04	FS-GTR11-04	1	2015	1818	5	159	97	BAL-3608	T7/(ROOF/F)
05	FS-GTR11-05	1	1737	1540	4	170	97	BAL-3608	T7/(ROOF/F)
06	FS-GTR11-06	1	1240	1051	3	75	89	BAL-3608	T7/(ROOF/F)
		6							

名稱	攔河鋼橫樑	制圖	CJM	2022.01.10	修改		
材料	100x15mm 鍍鋅鋼吧 (材質: SJ275)	復核	SHUI	2022.01.15	日期		
顏色		批准			圖號	FS-BA01-GTR11	

26



美特鋁質有限公司
MIDI Aluminium Fabricator Ltd.

工程號 J-853 地盤 延平道

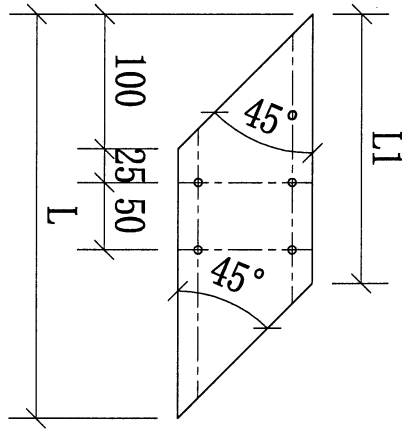
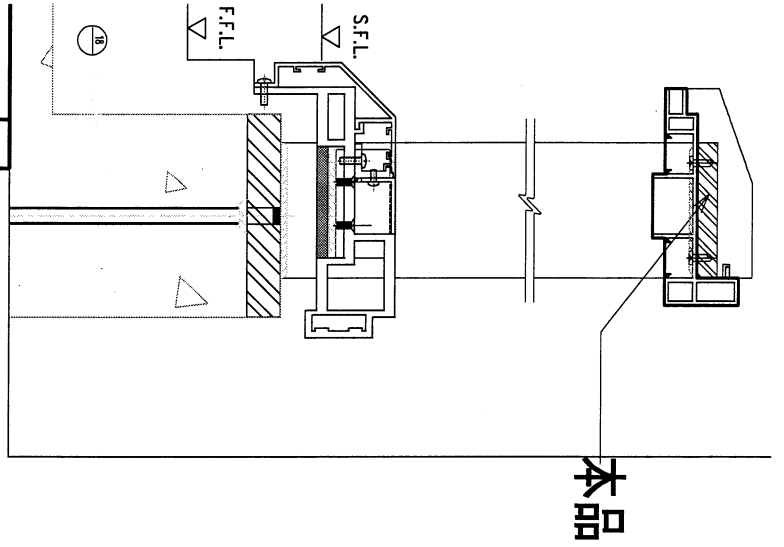

地盤用

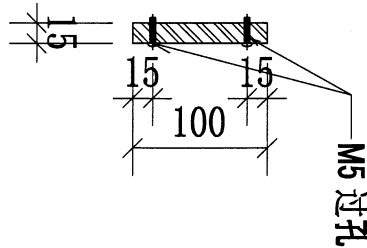

序號	物料編號	數量	L:	L1:	使用位置	樓層
01	FS-GTR12-01	2	300	200	BAL-3507	T5/(ROOF/F)
		2				

名稱	橫河鋼橫樑	制圖	CJM	2022.01.10	修改			
材料	100x15mm 鍍鋅鋼巴 (材質: SJ275)	復核	SHUI	2022.01.15	日期			
顏色		批準			圖號	FS-BA01-GTR12		

27



美特鋁質 有限公司
MIDI Aluminium Fabricator Ltd.

工程號 J-853 地盤 延平道

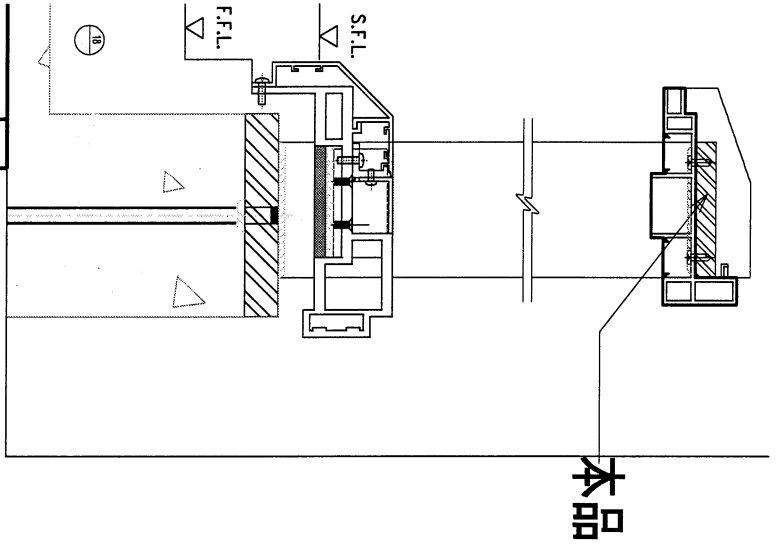

地盤用

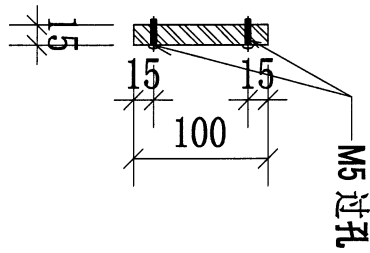
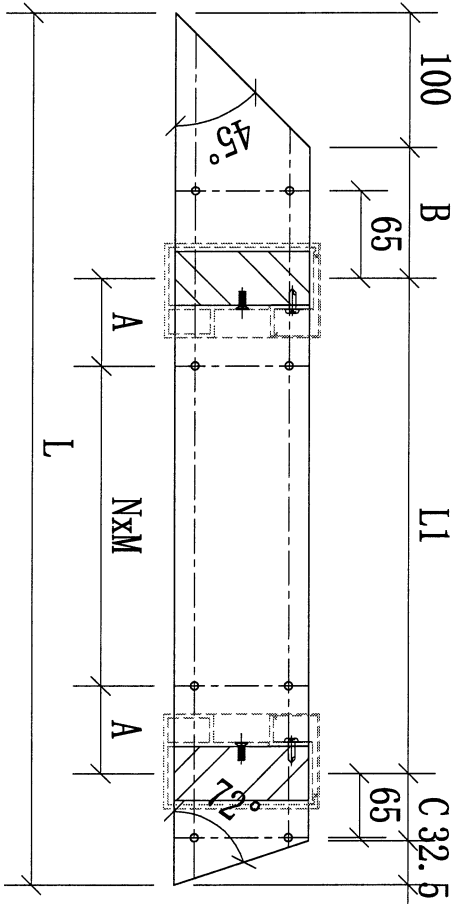

序號	物料編號	數量	L:	L1:	M:	N:	A:	B:	C:	使用位置	樓層
01	FS-GTR13-01	1	740	440	300	1	70	94	76	BAL-3507	T5/(ROOF/F)
		1									

名稱	擱河鋼橫樑	制圖	CJM	2022.01.10	修改		
材料	100x15mm 鍍鋅鋼巴 (材質: SJ275)	復核	SHUI	2022.01.15	日期		
顏色		批準			圖號	FS-BL01-GTR13	

28



美特鋁質有限公司
MIDI Aluminium Fabricator Ltd.

工程號 J-853 地盤 延平道

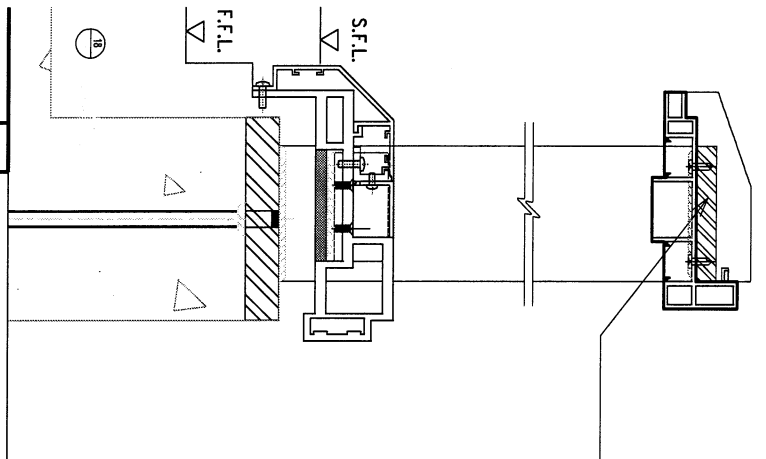

本品

地盤用

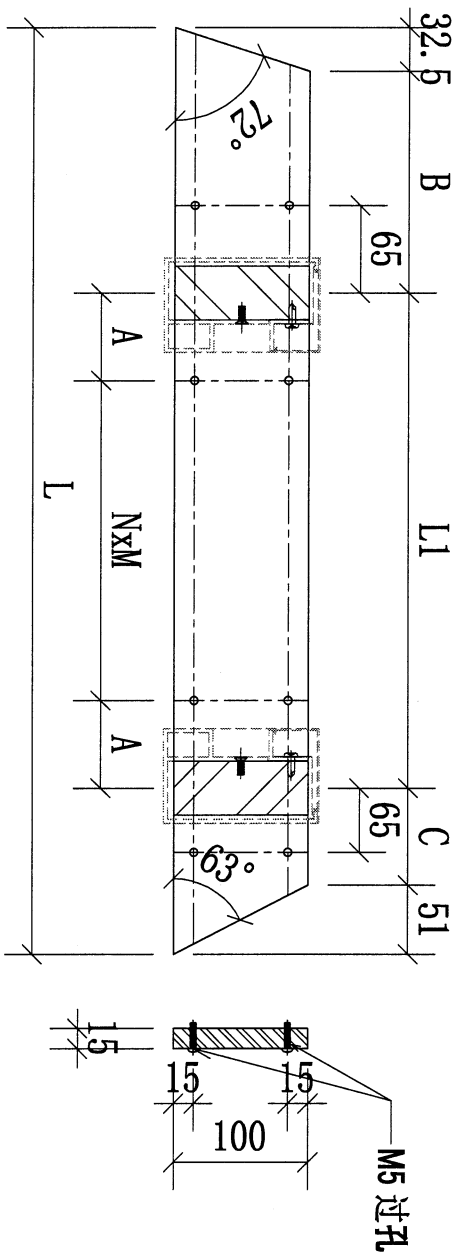

序號	物料編號	數量	L:	L1:	M:	N:	A:	B:	C:	使用位置	樓層
01	FS-GTR14-01	1	522	283	200	1	41	75	79	BAL-3507	T5/(ROOF/F)

名稱	攔河鋼橫樑	制圖	CJM	2022.01.10	修改		
材料	100x15mm 鍍鋅鋼巴 (材質: SJ275)	復核	SHUI	2022.01.15	日期		
顏色		批準			圖號	FS-BL01-GTR14	

29

工程號	J-853	地盤	延平道
-----	-------	----	-----

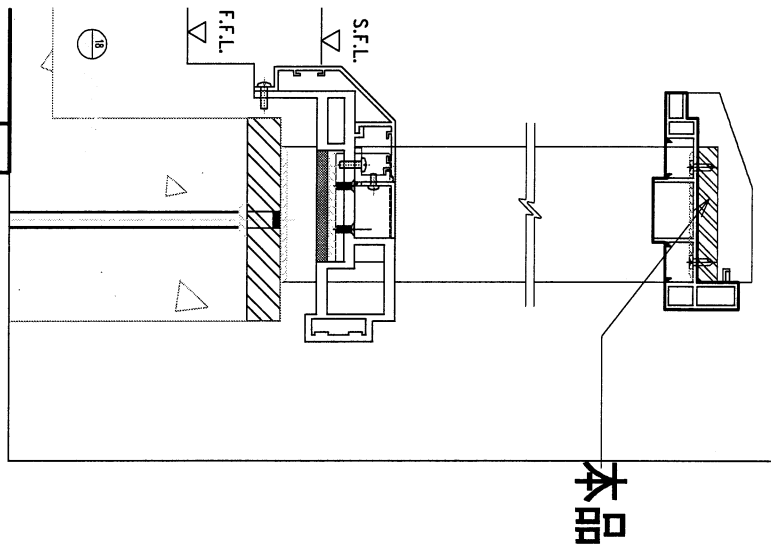

地盤用

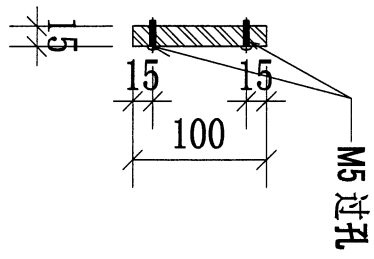
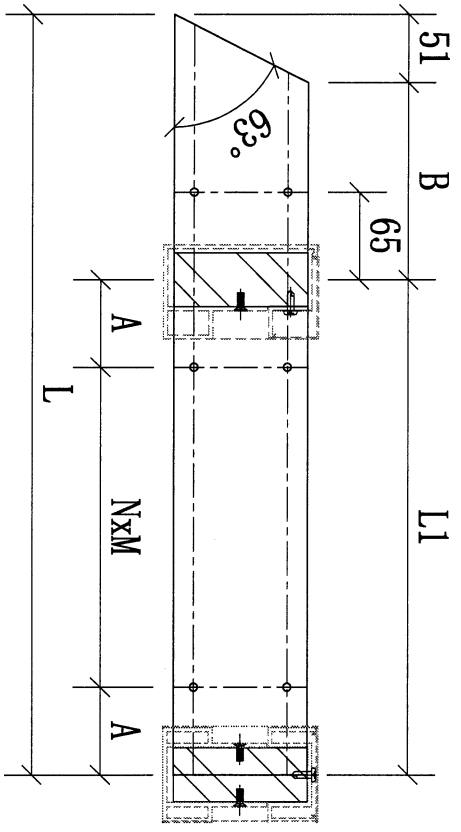

序號	物料編號	數量	L:	L1:	M:	N:	A:	B:	使用位置	樓層
01	FS-GTR15-01	1	2255	2125	300	6	162.5	80	BAL-3507	T5/(ROOF/F)
		1								

名稱	攬河鋼橫樑	制圖	CJM	2022.01.10	修改		
材料	100x15mm 鍍鋅鋼巴(材質: SJ275)	復核	SHUI	2022.01.15	日期		
顏色		批準			圖號	FS-BL01-GTR15	

30



美特鋁質有限公司
MIDI Aluminium Fabricator Ltd.

工程號	J-853	地盤	延平道
-----	-------	----	-----

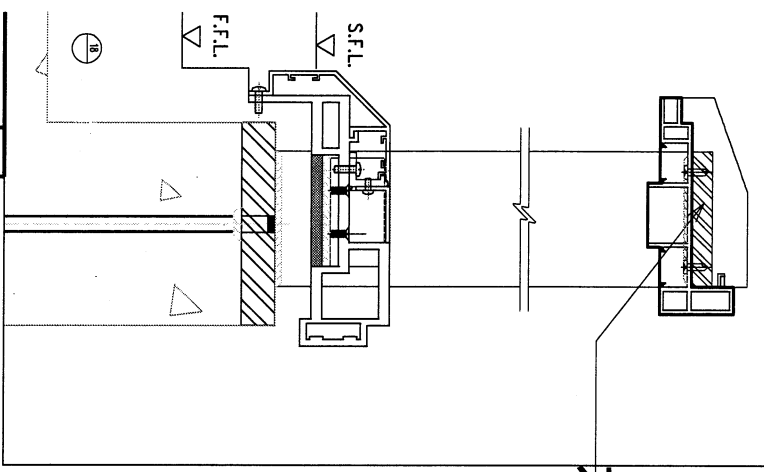

本品

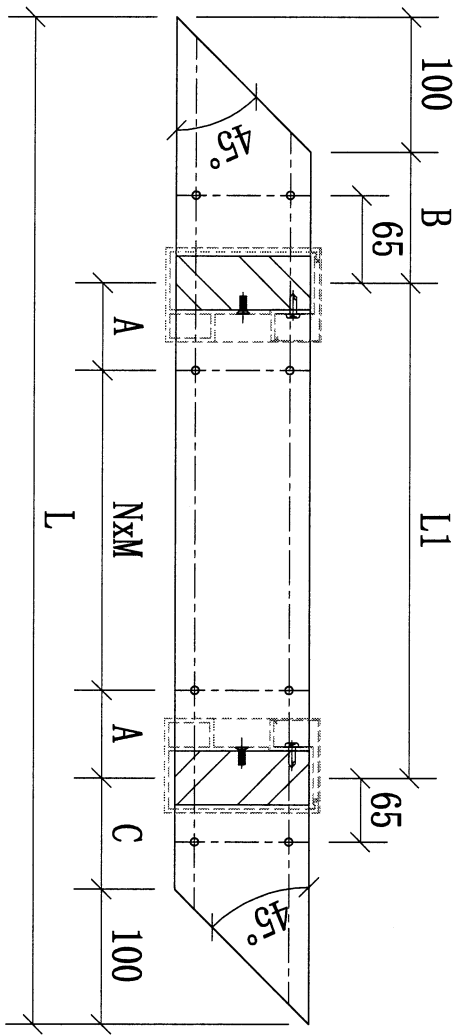

序號	物料編號	數量	L:	L1:	M:	N:	A:	B:	C:	使用位置	樓層
01	FS-GTR16-01	1	675	280	200	1	40	97	96	BAL-3507	T5/(ROOF/F)
02	FS-GTR16-02	1	1075	680	300	2	40	97	97	BAL-3608	T7/(ROOF/F)
03	FS-GTR16-03	1	1760	1365	300	4	82	97	97	BAL-3608	T7/(ROOF/F)
		3									

名稱	攔河鋼橫樑	制圖	CJM	2022.01.10	修改		
材料	100x15mm 鍍鋅鋼巴(材質: SJ275)	復核	SHUI	2022.01.15	日期		
顏色		批准			圖號	FS-BL01-GTR16	

31



美特鋁質有限公司
MIDI Aluminium Fabricator Ltd.

工程號 J-853 地盤 延平道

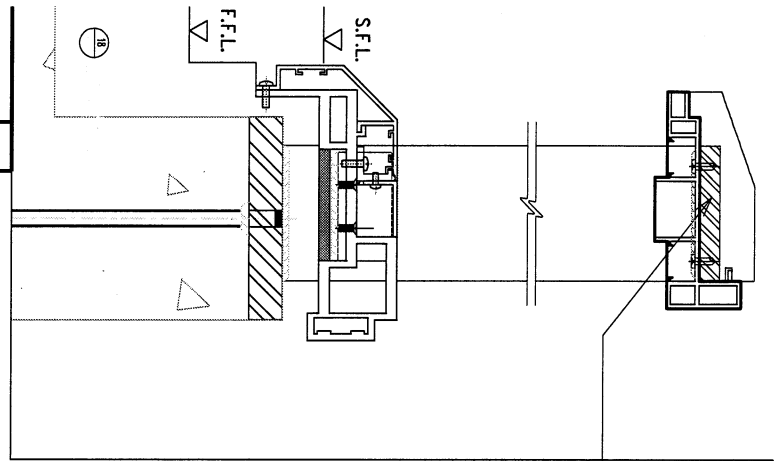

本品

地盤用

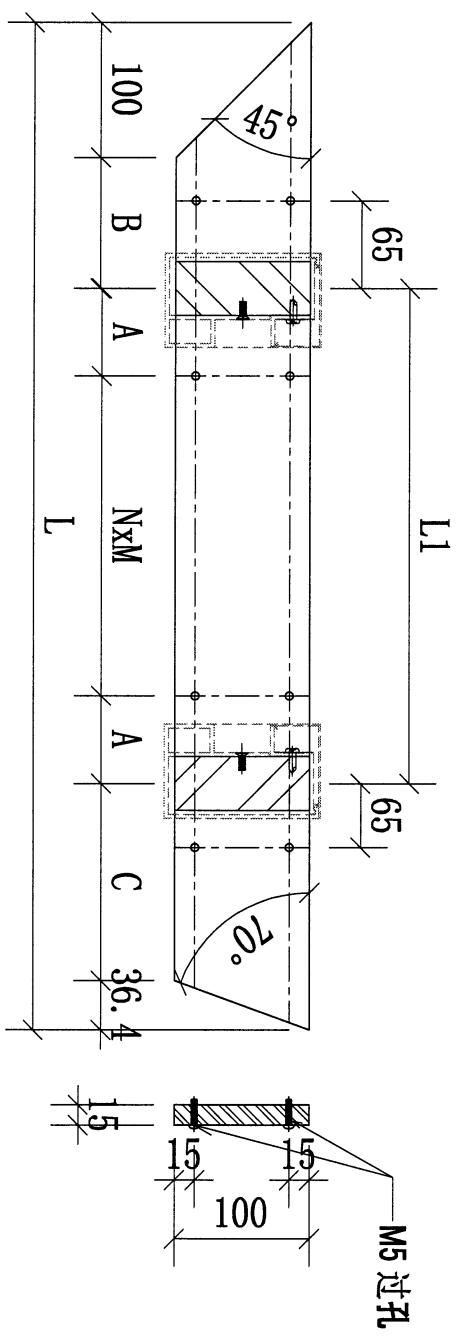

字號	物料編號	數量	L:	L1:	M:	N:	A:	B:	C:	使用位置	樓層
01	FS-GTR17-01	1	2089	1778	300	5	139	97	77	BAL-3507	T5/(ROOF/F)
		1									

名稱	攪河鋼橫樑	制圖	CJM	2022.01.10	修改			
材料	100x15mm 鍍鋅鋼巴 (材質: SJ275)	復核	SHUI	2022.01.15	日期			
顏色		批準			圖號	FS-BL01-GTR17		

32



美特鋁質有限公司
MIDI Aluminium Fabricator Ltd.

工程號

J-853

地盤

延平道

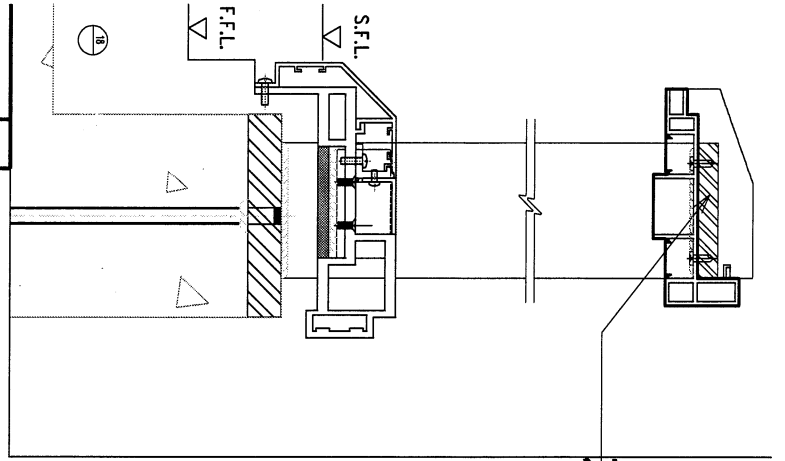

本品

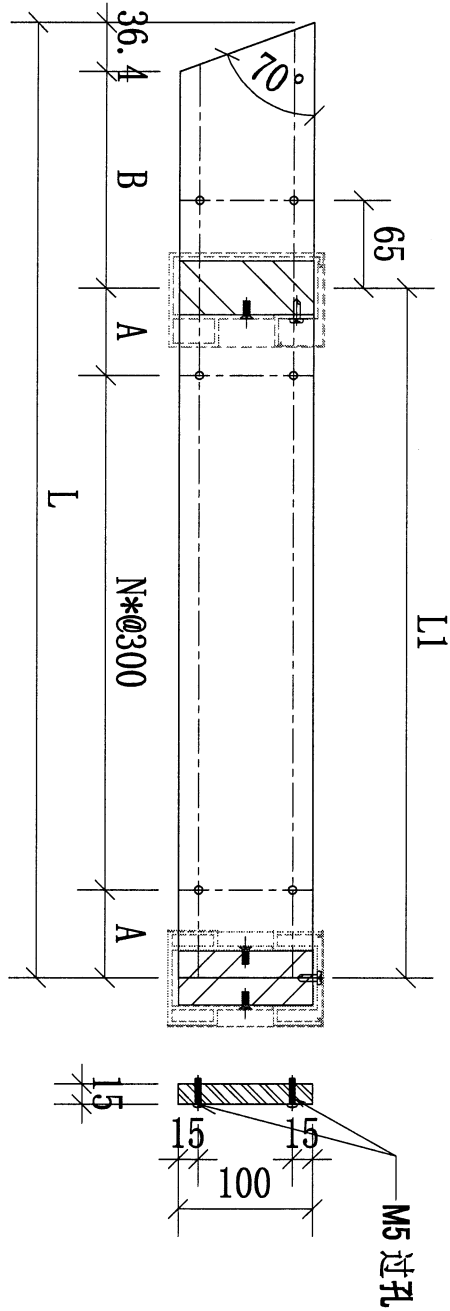

地盤用

字號	物料編號	數量	L:	L1:	N:	A:	B:	使用位置	樓層
01	FS-GTR18-01	1	2207	2094	6	147	77	BAL-3507	T5/(ROOF/F)
		1							

名稱	攔河鋼橫樑	制圖	CJM	2022.01.10	修改			
材料	100x15mm 鍍鋅鋼巴(材質: SJ275)	復核	SHUI	2022.01.15	日期			
顏色		批准			圖號	FS-BA01-GTR18		

33



美特鋁質 有限公司
MIDI Aluminium Fabricator Ltd.

工程號 J-853 地盤 延平道

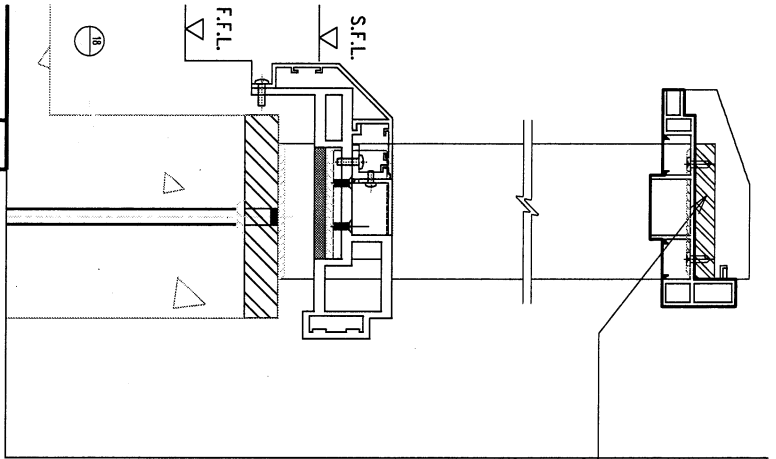

本品

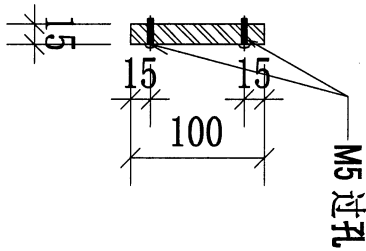
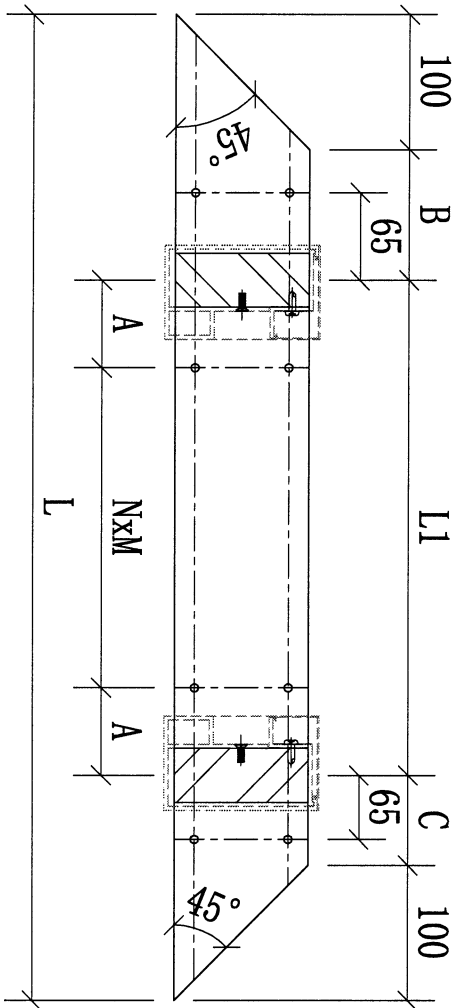

序號	物料編號	數量	L:	L1:	M:	N:	A:	B:	C:	使用位置	樓層
01	FS-GTR19-01	1	2136	1748	300	5	124	97	91	BAL-3608	T7/(ROOF/F)
		1									

名稱	攪河鋼橫樑	制圖	CJM	2022.01.10	修改			
材料	100x15mm 鍍鋅鋼巴(材質: SJ275)	復核	SHUI	2022.01.15	日期			
顏色		批準			圖號	FS-BL01-GTR19		

34



美特鋁質 有限公司
MIDI Aluminium Fabricator Ltd.

工程號 J-853 地盤 延平道

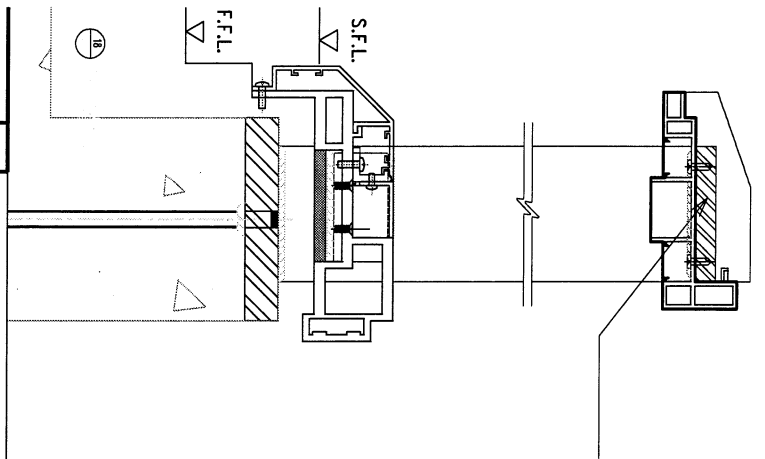

本品

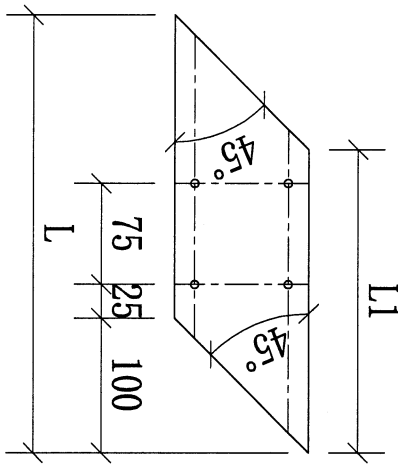

地盤用

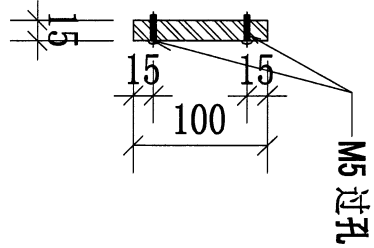

序號	物料編號	數量	L:	L1:	使用位置	樓層
01	FS-GTR20-01	1	325	225	BAL-3608	T7/(ROOF/F)
		1				

名稱	橫河鋼橫樑	制圖	CJM	2022.01.10	修改		
材料	100x15mm 鍍鋅鋼巴 (材質: SJ275)	復核	SHUI	2022.01.15	日期		
顏色		批准			圖號	FS-BA01-GTR20	

35

發貨時：一個完整露臺的鋼件
鋁材，打包成一扎，同時出貨
到地盤。

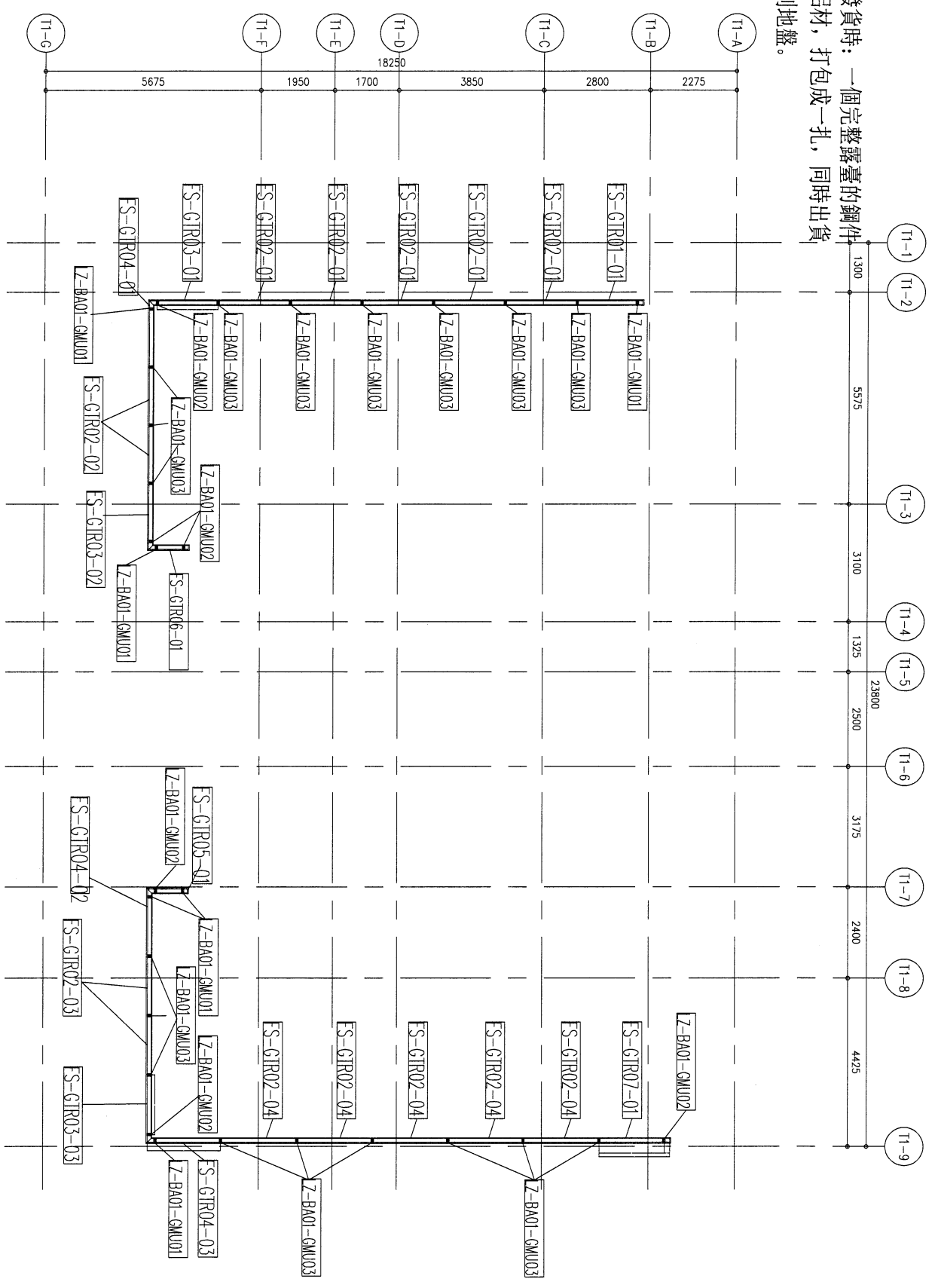

BAL-3105鋼材位置圖

B.D. REF :

CLIENT : SHIMAO GROUP HOLDINGS LIMITED

ARCHITECT : WONG TUNG & PARTNERS LIMITED

MAIN CONTRACTOR : HIP HING CONSTRUCTION CO LTD

STRUCTURAL ENGINEER : C.M WONG & ASSOCIATES LTD

FAÇADE CONSULTANT : MENYHARDT

NOTE:

1. ALL DIMENSIONS ARE IN mm.
2. ALL ELEVATIONS ARE VIEWED FROM OUTSIDE.
3. ALL DIMENSIONS TO BE VERIFIED ON SITE.

LEGEND:

1. F.F.L. -- FINISHED FLOOR LEVEL
2. S.F.L. -- STRUCTURAL FLOOR LEVEL
3. (R) -- REVERSED DETAIL

NO.	DATE	REVISION	BY
JOB NO. :	J-853		
PROJECT :	PROPOSED RESIDENTIAL DEVELOPMENT AT THE PING ROAD KOWLOON		
TITLE :	LOCATION PLAN FOR BALUSTRADE AT TOWER 1 (R/F)		
DATE :	17-May-2021	SCALE :	1:100
DRAWN BY :	Jivan	CHECKED BY :	
<p>MTDI Architectural Fabrication Ltd. 510 Shing Yip Street, 1/F Tel: 24862111-4 Fax: 8527272566</p>			
DWG NO. :	4835-S0-BAL-3105	REV. :	A

37

發貨時：一個完整露臺的鋼件
鋁材，打包成一扎，同時出貨
到地盤。

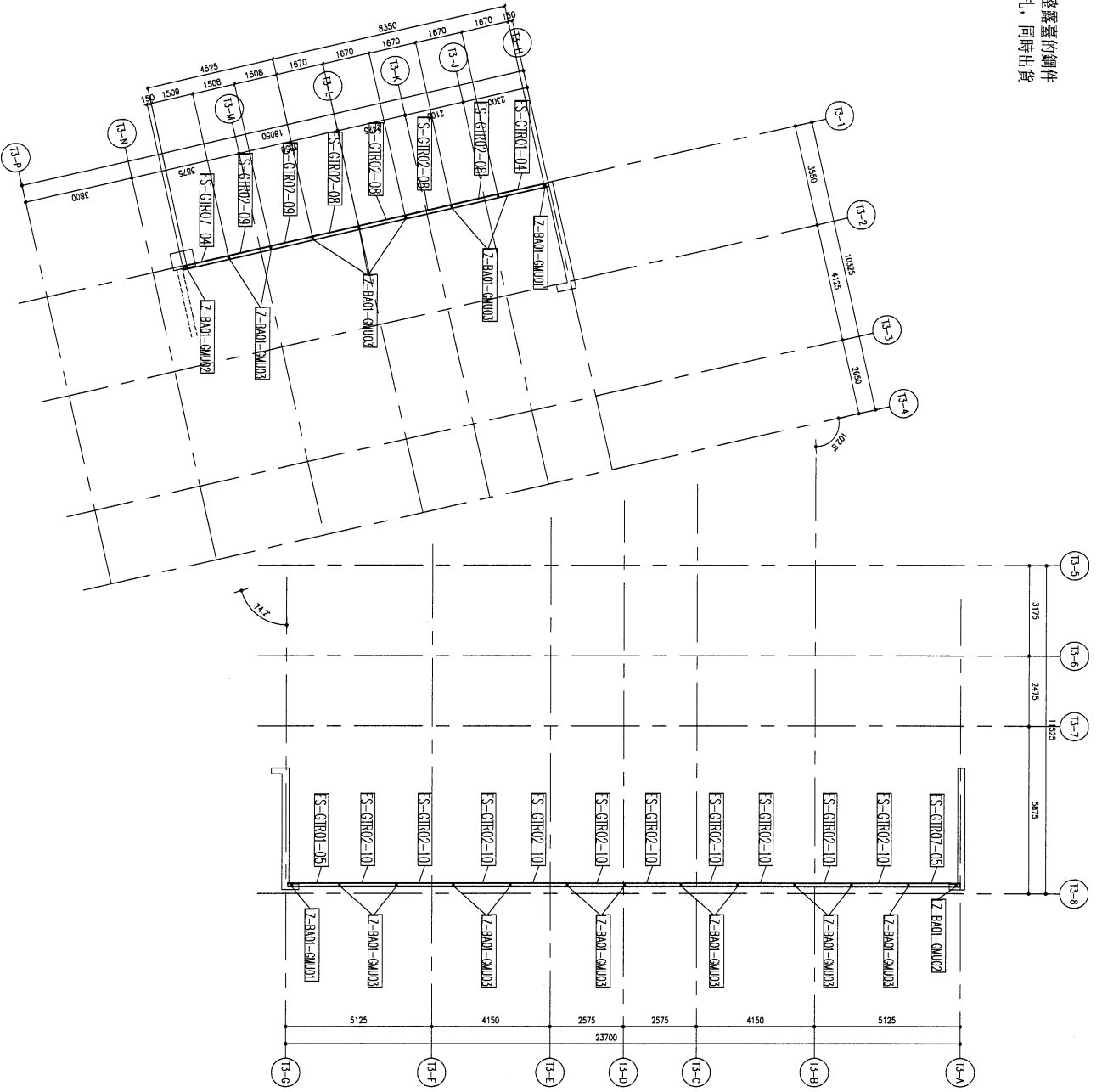

RM-33005欄杆位置圖

B.D. REF :

CLIENT :
SHIMAO GROUP
HOLDINGS LIMITED

ARCHITECT :
WONG TUNG & PARTNERS LIMITED

MAIN CONTRACTOR :
HIP HING CONSTRUCTION CO. LTD

STRUCTURAL ENGINEER :
C.M. WONG & ASSOCIATES LTD

FRAME CONSULTANT :
MENYHARDT

NOTE:
1. ALL DIMENSIONS ARE IN mm.
2. ALL ELEVATIONS ARE VIEWED FROM OUTSIDE.
3. ALL DIMENSIONS TO BE VERIFIED ON SITE BEFORE FABRICATION.

LEGEND:
[Symbol] DETAIL MARK NO.
[Symbol] REFER SHEET NO.
1. F.E.L. -- FINISHED FLOOR LEVEL.
2. S.F.L. -- STRUCTURAL FLOOR LEVEL.
3. [Symbol] -- REVERSED DETAIL.

NO.	DATE	REVISION	BY
JOB NO. :	J-853		
PROJECT :	PROPOSED RESIDENTIAL DEVELOPMENT AT KUALA KOWLOON		
TITLE :	LOCATION PLAN FOR GLASS BALUSTRADE AT TOWER 3 (R/F)		
DATE :	13-April-2021	SCALE :	1:150
DRAWN BY :	Jiun	CHECKED BY :	
<p>Unit 6-8, Sunny Industrial Centre, 1/F Tel: 2468211-4 Fax: 27272566</p>			
DWG. NO. :	0853-S0-BAL-3305	REV. :	A

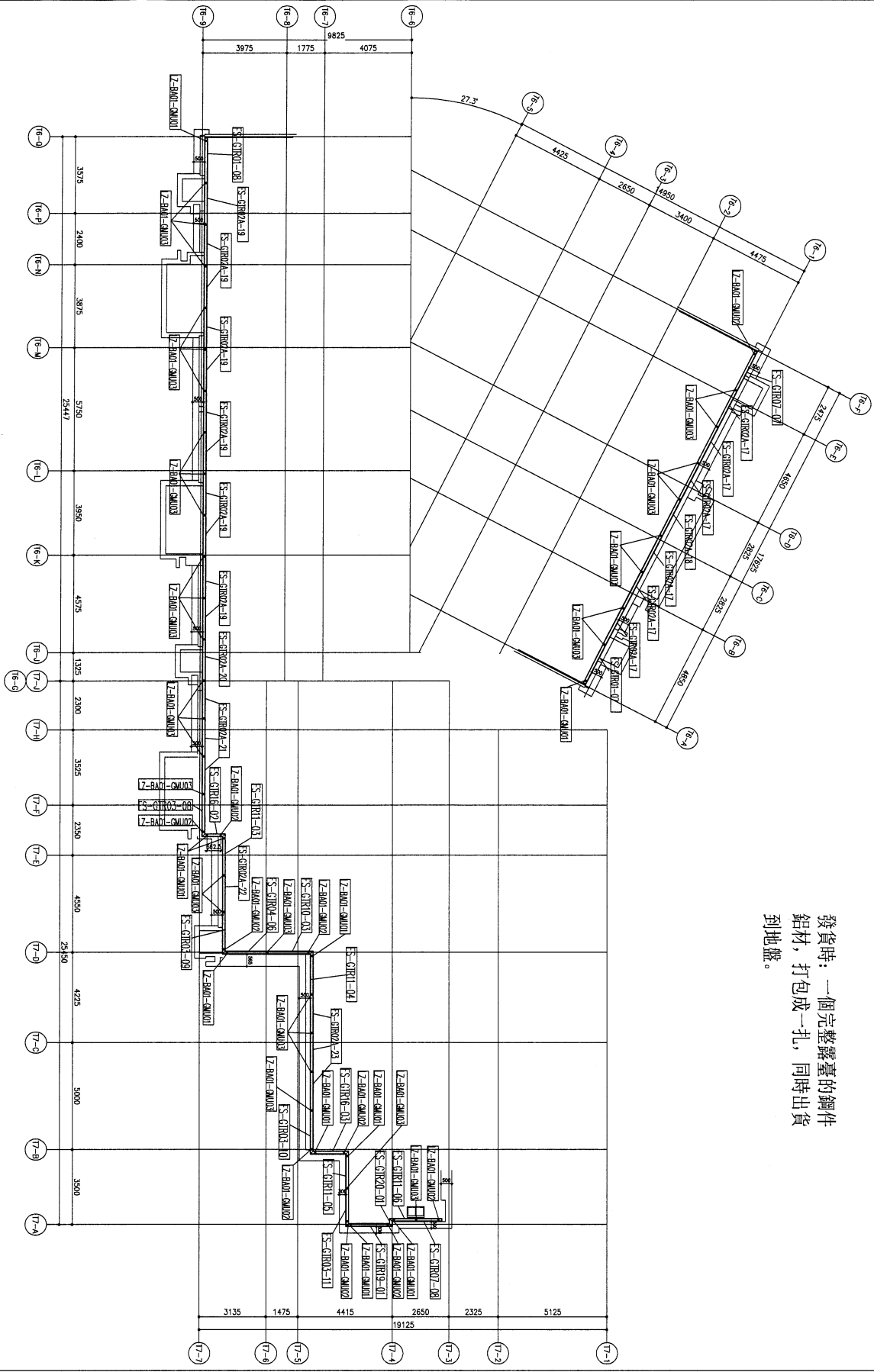

發貨時：一個完整露臺的鋼件
 鋁材，打包成一扎，同時出貨
 到地盤。

RD. REF. :

CLIENT : SHIMAO GROUP HOLDINGS LIMITED

ARCHITECT : HOK TUNG & PARTNERS LIMITED

MAIN CONTRACTOR : HYP HING CONSTRUCTION CO LTD

STRUCTURAL ENGINEER : C.M WONG & ASSOCIATES LTD

FAÇADE CONSULTANT : WENYARDT

NOTE : 1. ALL DIMENSIONS ARE IN mm. 2. ALL FIXINGS ARE TO BE WELDED FROM OUTSIDE. 3. BEFORE FABRICATION.

LEGEND : 1. DETAIL MARK NO. 2. REFER SHEET NO. 3. F.F.L. --- FINISHED FLOOR LEVEL. 4. S.F.L. --- STRUCTURAL FLOOR LEVEL. 5. --- REVERSED DETAIL.

JOB NO. :	J-553
PROJECT :	PROPOSED RESIDENTIAL DEVELOPMENT AT N.K.L.L. 6542 YIN PING ROAD KOWLOON
TITLE :	LOCATION PLAN FOR TOWER 6 & 7 (R/F)
DATE :	03-APR-21
SCALE :	1:100
DRAWN BY :	CHKM
CHECKED BY :	
MIDI ADVANTAGE FABRICATOR LTD. Unit 6-8, Sunny Industrial Centre, 1/F 60 Cheong Cheong Street, Tsim Sha Tsui Tel: (852) 27272222 Fax: (852) 27272666	
DWG NO. :	0553-50-DAL-3608
REV. :	A

RAI-7008材料位置圖