

美特鋁質有限公司

MIDI ALUMINIUM FABRICATOR LTD.



工程指示 / 要求簡箋 ENGINEER INSTRUCTIONS(E.I.)

工程指示編號:	EI- 5760	修改版本:	-
	HK- /		
工程編號:	J 853	工程名稱:	延坪道
收件人:	Maggie Lor	發件人:	Joe Chan
工程項目:	Podium Ceiling Feature (Part 3) 第一批 鐵件生產	日期:	22/02/2023

<input checked="" type="checkbox"/> 原合約工程包	<input type="checkbox"/> 原合約工程加 / 減賬 QT-	<input type="checkbox"/> 新工程報價 QT-
--	--	------------------------------------

信件批核號碼/圖紙參考編號:	批核模具圖紙編號:
客戶指示附件:	管理內部批簽署:

<input type="checkbox"/> 初步鋁料 B.M.	<input type="checkbox"/> 加工拆圖, 然後生產	<input type="checkbox"/> 尺寸表
<input type="checkbox"/> 正式鋁料 B.M.	<input type="checkbox"/> 技術上資料/指示	<input type="checkbox"/> 報價
<input type="checkbox"/> 配件 B.M.	<input type="checkbox"/> 樣辦或貨品說明書	<input type="checkbox"/> 分判合約
<input checked="" type="checkbox"/> 其他: 鐵件		

內容: 請依附件資料, 生產GMS鐵件, 送地盤
完成上列要求日期: 23/03/2023 ASAP

國內

<input type="checkbox"/> 生產技術總監	<input type="checkbox"/> 連附件	<input type="checkbox"/> 技術部	<input type="checkbox"/> 連附件	<input type="checkbox"/> 生產部	<input type="checkbox"/> 連附件
<input type="checkbox"/> 採購部	<input type="checkbox"/> 連附件	<input type="checkbox"/> 生產統籌部	<input type="checkbox"/> 連附件	<input type="checkbox"/> 報關組	<input type="checkbox"/> 連附件
<input type="checkbox"/> 質檢部	<input type="checkbox"/> 連附件	<input type="checkbox"/> 會計部	<input type="checkbox"/> 連附件	<input type="checkbox"/> 機械設計部	<input type="checkbox"/> 連附件
<input type="checkbox"/> 香港辦	<input type="checkbox"/> 連附件	<input type="checkbox"/> 其他:			

香港

<input type="checkbox"/> 行政部	<input type="checkbox"/> 連附件	<input type="checkbox"/> 會計部	<input type="checkbox"/> 連附件	<input type="checkbox"/> 統籌部	<input type="checkbox"/> 連附件	<input type="checkbox"/> 工程部	<input type="checkbox"/> 連附件
<input type="checkbox"/> 採購部	<input type="checkbox"/> 連附件	<input type="checkbox"/> QS部	<input type="checkbox"/> 連附件	<input checked="" type="checkbox"/> 地盤管理	<input checked="" type="checkbox"/> 連附件	<input type="checkbox"/> 維修部	<input type="checkbox"/> 連附件

炳哥

*發件人簽署:	*組別成員批核簽署:
傳遞編號:	項目經理簽署:

工程號:	J-853	計算:		日期:	22/12/2023	送呈:	
地盤名稱:	九龍延坪道	核對:		日期:		副本:	
項目類別:	FEATURE (PART 3) 第一批	批准:		日期:			

BM編號: _____ 修改版本: _____ A/C Code: _____ 鐵件總重量KG: 744.562

序號	修改內容	鐵件圖號	鐵件名稱	顏色	實用	後備	總數	單位	單件/件 (kg)	總重量 (kg)	備注
1		T6-XX-01	75x50x6mm 角碼 (L=150)	熱浸鋅	120	6	126	件	0.850	107.100	
2		T6-XX-02	50x50x5 角鐵 (L=1122.5)	熱浸鋅	50	1	51	件	4.230	215.730	
3		T6-XX-03	40x40x5mm 方通 (L=1065)	熱浸鋅	60	1	61	件	6.432	392.352	
4		T6-XX-04	75x50x6mm 角碼 (L=40)	熱浸鋅	124	6	130	件	0.226	29.380	
5											
6											
				合計:			368			744.562	

REV.	CHECKED DATE BY	PART NUMBER	Dim. A	Dim. B	Dim. C	Dim. D	Dim. E	Dim. F	Dim. G	QTY	Inv. Code	ASSEMBLE ON PARTS	EXTR. DRAWING PART DRAWING
-		T6-XX-02	112.5							50			<input checked="" type="checkbox"/>

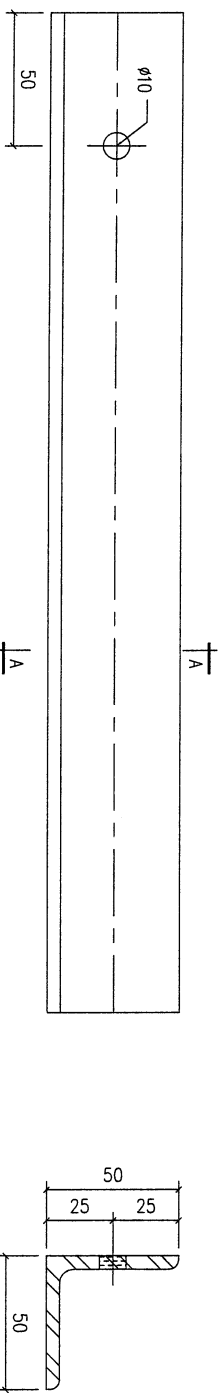

VS = VISIBLE SURFACE
ALL DIMENSIONS IN MILLIMETRES

REV.	DATE	AMENDMENT	REVISED BY	 美特鋁質有限公司 MIDI ALUMINIUM FABRICATOR LTD. Units 6-8, Sunray Industrial Centre, 1/F 610 Cha Kwo Ling Road, Kowloon Tel: 23489211-4 Fax: (852) 2727666				JOB NO.	J853	DRAWING TITLE 鐵料加工圖 50x50x5mm THK. GNS. ANGLE. (S8)		DRAWING NO.		SHT.	1 of 1	REV.	-
				FACTORY	01	W/CENTRE	MAK&I/S&D&A/F&B	CUT ENDS	N/A	FINISH		DRAWN	YEUNG	POST PAINT	<input checked="" type="checkbox"/>	PART	<input checked="" type="checkbox"/>
				Standard	X X .	= ±1	Angle	±1°	DATE	2/20/2023		SCALE	1:2	TRACK TYPE	S.....		
				Tolerances	X X . X = ±0.5	Squareness	±1°										
				PROJECT	J853-PODIUM ALUM CEILING & FEATURE CLADDING T7 7/F												

REF: 1/5005

REV.	CHECKED DATE BY	PART NUMBER	Dim. A	Dim. B	Dim. C	Dim. D	Dim. E	Dim. F	Dim. G	QTY	Inv. Code	ASSEMBLE ON PARTS	EXTR. DRAWING PART DRAWING
-		T6-XX-03	1065							60			

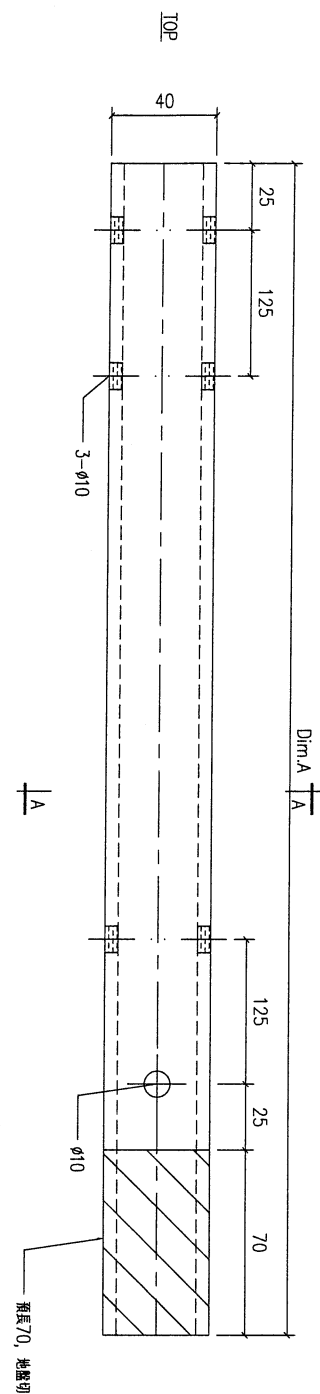
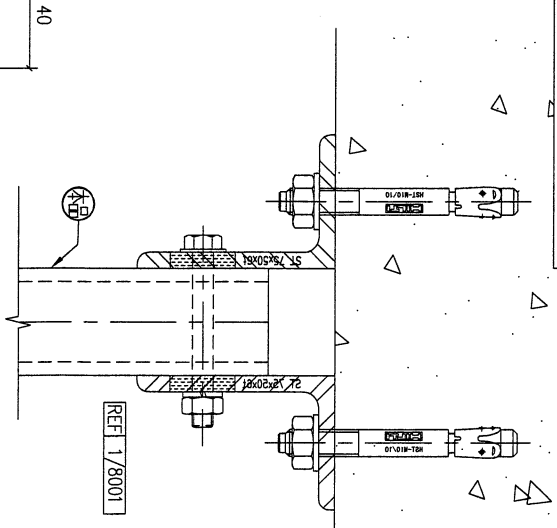

VS = VISIBLE SURFACE
ALL DIMENSIONS IN MILLIMETRES

REV.	DATE	AMENDMENT	REVISED BY	PROJECT	JOB NO.	DRAWING TITLE	DRAWING NO.	SHT.	REV.
-	-	-	-	美特鋁質有限公司 MIDI ALUMINIUM FABRICATOR LTD. Units 6-8, Sunray Industrial Centre, 1/F 610 Cha Kwo Ling Road, Kowloon Tel: 23489211-4 Fax: (852) 27727666	J853	鐵料加工圖(吊桿) 40x40x5mm THK. GMS. SHS.	熱浸 YEUNG	1 of 1	-
				FACTORY	W/CENTRE	CUT ENDS	FINISH	POST PAINT	PART
				01	MOK/SOK/FAB	N/A		PRE PAINT	SUB ASSEM.
				Standard	X X . = ±1	Angle	±1°	SCALE	TRACK TYPE
				Tolerances	X X . X = ±0.5	Squareness	±1°	1:2	S....
				DATE	2/20/2023				

