



工程指示 / 要求簡箋 ENGINEER INSTRUCTIONS(E.I.)

工程指示編號:	EI- 5569B	修改版本:	B
	HK- 0181		
工程編號:	J 853	工程名稱:	大窩坪 (延坪道)
收件人:	生統	發件人:	Edwin Ho
工程項目:	地盤用T1至T7玻璃欄河鋁料 (大貨) 優先生產X86219底橫外飾 (B: 補充派位表及開料單)	日期:	08/02/2023

<input type="checkbox"/> 原合約工程包	<input type="checkbox"/> 原合約工程加 / 減賬 QT-	<input type="checkbox"/> 新工程報價 QT-
---------------------------------	--	------------------------------------

信件批核號碼/圖紙參考編號:	批核模具圖紙編號:
客戶指示附件:	管理內部批簽署:

<input type="checkbox"/> 初步鋁料 B.M.	<input type="checkbox"/> 加工拆圖, 然後生產	<input type="checkbox"/> 尺寸表
<input type="checkbox"/> 正式鋁料 B.M.	<input type="checkbox"/> 技術上資料/指示	<input type="checkbox"/> 報價
<input type="checkbox"/> 配件 B.M.	<input type="checkbox"/> 樣辦或貨品說明書	<input type="checkbox"/> 分判合約
<input type="checkbox"/> 其他:		

內容: 請根據附件加工圖圖紙、派位表及開料單, 優先生產X86219底橫外飾, 特此通知。
出貨包裝需分座數。

完成上列要求日期: 15/02/2023

國內

<input type="checkbox"/> 生產技術總監	<input type="checkbox"/> 連附件	<input type="checkbox"/> 技術部	<input type="checkbox"/> 連附件	<input type="checkbox"/> 生產部	<input type="checkbox"/> 連附件
<input type="checkbox"/> 採購部	<input type="checkbox"/> 連附件	<input checked="" type="checkbox"/> 生產統籌部	<input checked="" type="checkbox"/> 連附件	<input type="checkbox"/> 報關組	<input type="checkbox"/> 連附件
<input type="checkbox"/> 質檢部	<input type="checkbox"/> 連附件	<input type="checkbox"/> 會計部	<input type="checkbox"/> 連附件	<input type="checkbox"/> 機械設計部	<input type="checkbox"/> 連附件
<input checked="" type="checkbox"/> 香港辦	<input checked="" type="checkbox"/> 連附件	<input type="checkbox"/> 其他:			

香港

<input type="checkbox"/> 行政部	<input type="checkbox"/> 連附件	<input type="checkbox"/> 會計部	<input type="checkbox"/> 連附件	<input type="checkbox"/> 統籌部	<input type="checkbox"/> 連附件	<input type="checkbox"/> 工程部	<input type="checkbox"/> 連附件
<input type="checkbox"/> 採購部	<input type="checkbox"/> 連附件	<input type="checkbox"/> QS部	<input type="checkbox"/> 連附件	<input checked="" type="checkbox"/> 地盤管理	<input checked="" type="checkbox"/> 連附件	<input type="checkbox"/> 維修部	<input type="checkbox"/> 連附件

*發件人簽署: Edwin Ho	*組別成員批核簽署:
傳遞編號:	項目經理簽署:



美特鋁質 有限公司

MIDI Aluminium Fabricator Ltd.

工程號

J853

地盤

錦上路

送工地

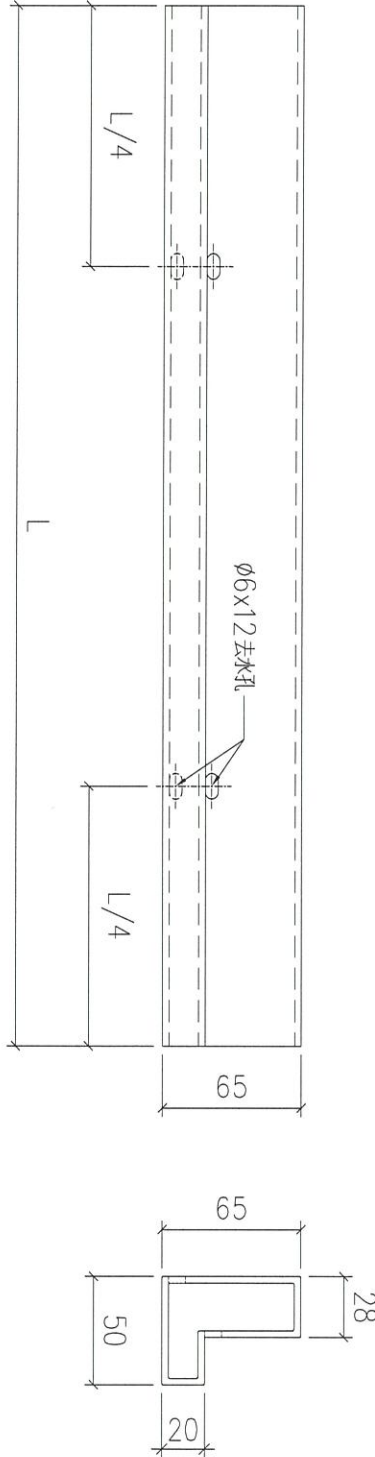

序號	物料編號	L:	數量	安裝位置	樓層
01	T2-X86219-04	1891	8	見派位圖	T2 FLAT A 17~25/F
02	T3-X86219-04	1882	8	見派位圖	T3 FLAT A 17~25/F
			16		

名稱	底橫外飾加工圖	制圖	LHR	2022,09,28	修改	-		
材料	X86219	復核	-	-	日期	-		
顏色	JMQ213457(3coats)	批準			圖號	J853-GB-FAB3-144		



美特鋁質 有限公司

MIDI Aluminium Fabricator Ltd.

工程號

J853

地盤

錦上路

送工地

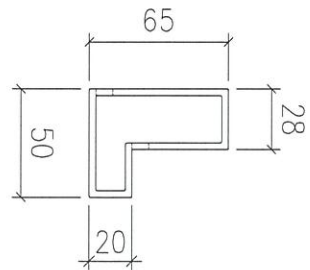
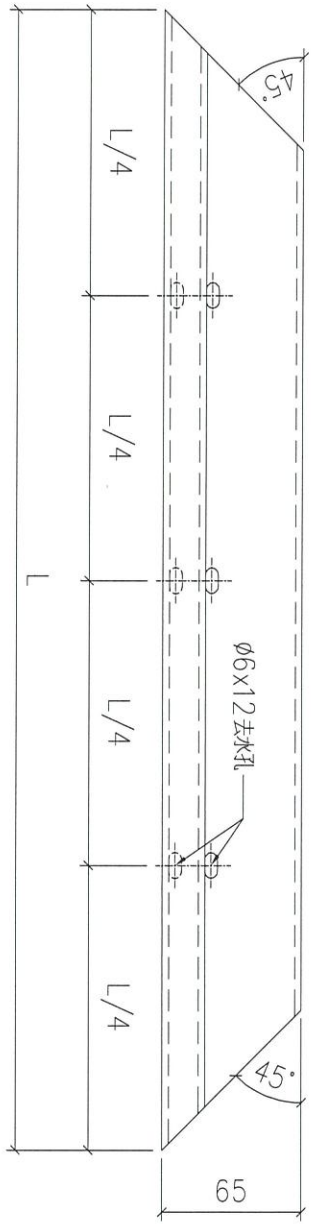

序號	物料編號	L:	數量	安裝位置	樓層
01	T1-X86219-01	3430	14	見派位圖	T1 FLAT A 7~22/F
02	T2-X86219-01	2530	9	見派位圖	T2 FLAT A 6~16/F
03	T2-X86219-14	2430	9	見派位圖	T2 FLAT D 6~16/F
04	T3-X86219-01	2530	9	見派位圖	T3 FLAT A 6~16/F
05	T3-X86219-14	2430	9	見派位圖	T3 FLAT D 6~16/F
			50		

名稱	底橫外飾加工圖	制圖	LHR	2022,09,28	修改	-		
材料	X86219	復核	-	-	日期	-		
顏色	JMQ213457(3coats)	批準			圖號	J853-GB-FAB3-145		



美特鋁質有限公司

MIDI Aluminium Fabricator Ltd.

工程號

J853

地盤

錦上路

送工地

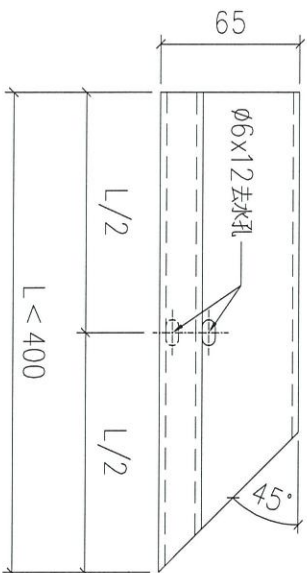
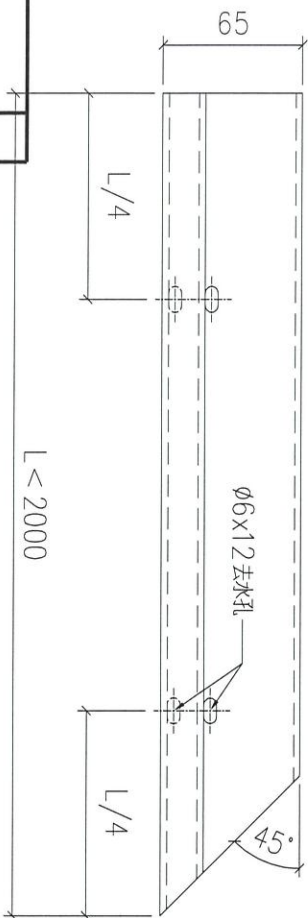
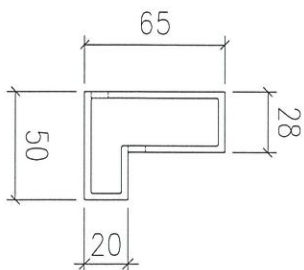
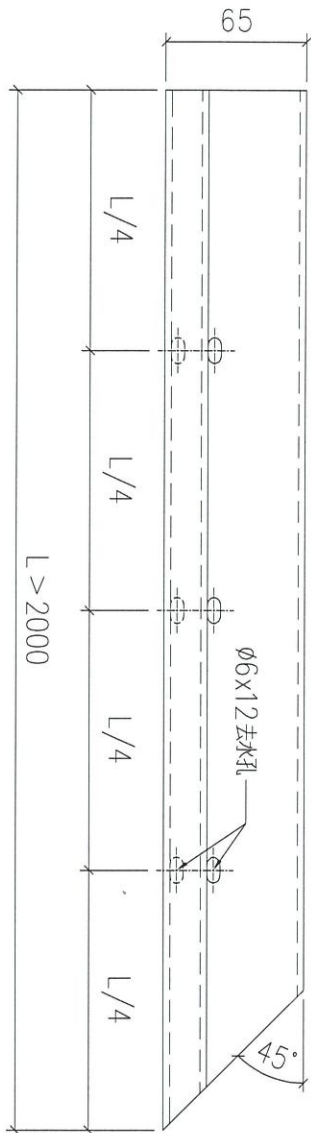

序號	物料編號	L:	數量	安裝位置	樓層
01	T1-X86219-02	2927	14	見派位圖	T1 FLAT A 7~22/F
02	T1-X86219-04	2390	14	見派位圖	T1 FLAT B 7~22/F
03	T1-X86219-06	1725	14	見派位圖	T1 FLAT B 7~22/F
04	T1-X86219-08	910	14	見派位圖	T1 FLAT A 7~22/F
05	T1-X86219-08	910	1	見派位圖	T1 FLAT A 5/F
06	T1-X86219-10	2155	1	見派位圖	T1 FLAT A 5/F
07	T2-X86219-03	810	17	見派位圖	T2 FLAT A 6~25/F
08	T2-X86219-05	2219	8	見派位圖	T2 FLAT A 17~25/F
09	T2-X86219-08	1800	18	見派位圖	T2 FLAT B 6~26/F
10	T2-X86219-08	1800	19	見派位圖	T2 FLAT C 5~26/F
11	T2-X86219-10	1400	18	見派位圖	T2 FLAT B 6~26/F
12	T2-X86219-12	335	19	見派位圖	T2 FLAT C 5~26/F
13	T2-X86219-15	1575	9	見派位圖	T2 FLAT D 6~16/F
14	T3-X86219-03	810	17	見派位圖	T3 FLAT A 6~25/F
15	T3-X86219-05	2211	8	見派位圖	T3 FLAT A 17~25/F
16	T3-X86219-08	1800	36	見派位圖	T3 FLAT B,C 6~26/F
17	T3-X86219-10	1400	18	見派位圖	T3 FLAT B 6~26/F
18	T3-X86219-12	335	18	見派位圖	T3 FLAT C 6~26/F
19	T3-X86219-15	1575	9	見派位圖	T3 FLAT D 6~16/F

名稱	底橫外飾加工圖	制圖	LHR	2022,09,28	修改	-
材料	X86219	復核	-	-	日期	-
顏色	JMQ213457(3coats)	批準			圖號	J853-GB-FAB3-146

送工地

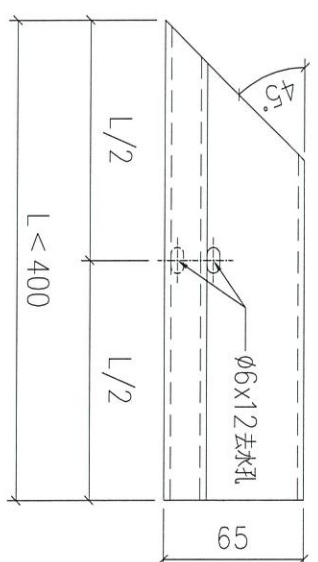
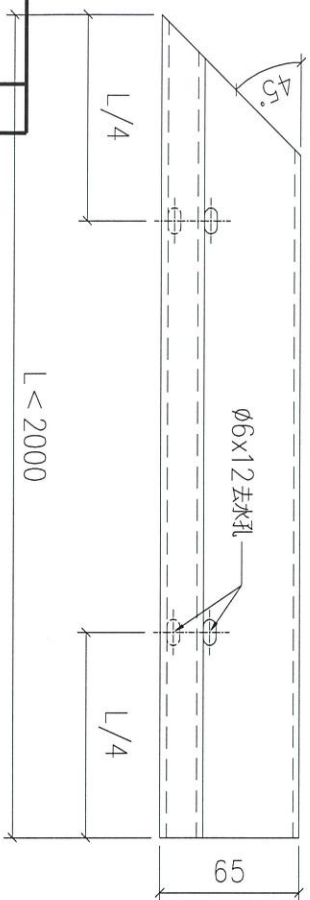
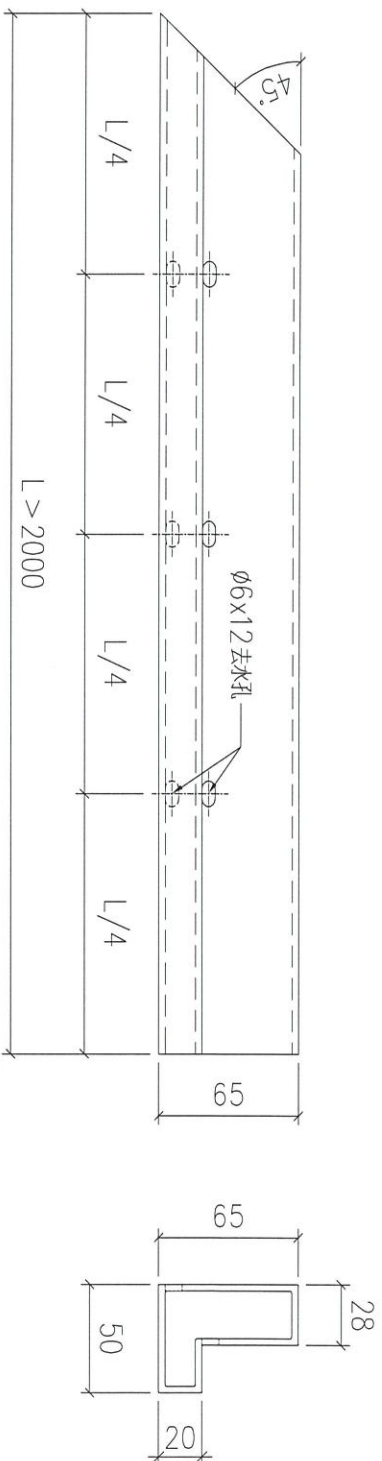

工程號	J853	地盤	錦上路
-----	------	----	-----

序號	物料編號	L:	數量	安裝位置	樓層
01	T1-X86219-03	2927	14	見派位圖	T1 FLAT A 7~22/F
02	T1-X86219-05	2390	14	見派位圖	T1 FLAT B 7~22/F
03	T1-X86219-07	910	14	見派位圖	T1 FLAT B 7~22/F
04	T1-X86219-09	885	14	見派位圖	T1 FLAT A 7~22/F
05	T1-X86219-11	2500	1	見派位圖	T1 FLAT A 5/F
06	T1-X86219-12	1725	1	見派位圖	T1 FLAT A 5/F
07	T2-X86219-02	1575	9	見派位圖	T2 FLAT A 6~16/F
08	T2-X86219-06	2219	8	見派位圖	T2 FLAT A 17~25/F
09	T2-X86219-07	810	8	見派位圖	T2 FLAT A 17~25/F
10	T2-X86219-07	810	9	見派位圖	T2 FLAT D 6~16/F
11	T2-X86219-09	1800	18	見派位圖	T2 FLAT B 6~26/F
12	T2-X86219-09	1800	19	見派位圖	T2 FLAT C 5~26/F
13	T2-X86219-11	1400	19	見派位圖	T2 FLAT C 5~26/F
14	T2-X86219-13	335	18	見派位圖	T2 FLAT B 6~26/F
15	T3-X86219-02	1575	9	見派位圖	T3 FLAT A 6~16/F
16	T3-X86219-06	2211	8	見派位圖	T3 FLAT A 17~25/F
17	T3-X86219-07	810	8	見派位圖	T3 FLAT A 17~25/F
18	T3-X86219-07	810	9	見派位圖	T3 FLAT D 6~16/F
19	T3-X86219-09	1800	36	見派位圖	T3 FLAT B,C 6~26/F
20	T3-X86219-11	1400	18	見派位圖	T3 FLAT C 6~26/F
21	T3-X86219-13	335	18	見派位圖	T3 FLAT B 6~26/F

名稱	底橫外飾加工圖	制圖	LHR	2022,09,28	修改	-
材料	X86219	復核	-	-	日期	-
顏色	JMQ213457(3coats)	批準			圖號	J853-GB-FAB3-147

272



美特鋁質 有限公司

MIDI Aluminium Fabricator Ltd.

工程號

J853

地盤

錦上路

送工地

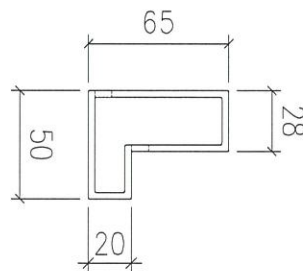
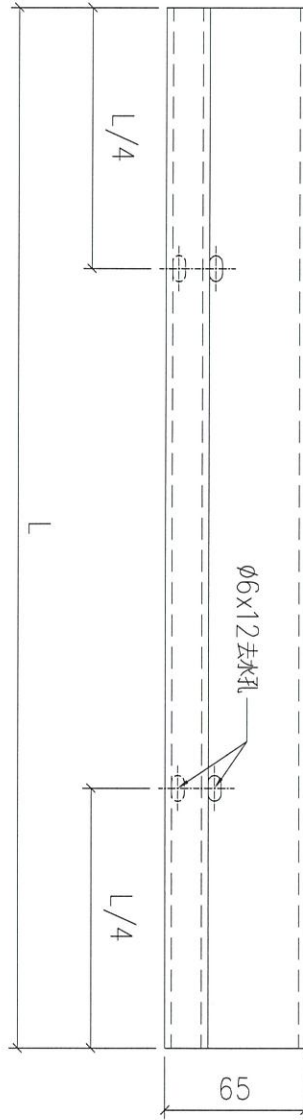

序號	物料編號	L:	數量	安裝位置	樓層
01	T5-X86219-01	1920	16	見派位圖	T5 FLAT A 17~25/F

名稱	底橫外飾加工圖	制圖	LHR	2022,08,29	修改	-		
材料	X86219	復核	-	-	日期	-		
顏色	JMQ213457(3coats)	批準			圖號	J853-GB-FAB2-99		



美特鋁質 有限公司
MIDI Aluminium Fabricator Ltd.

工程號

J853

地盤

錦上路

送工地

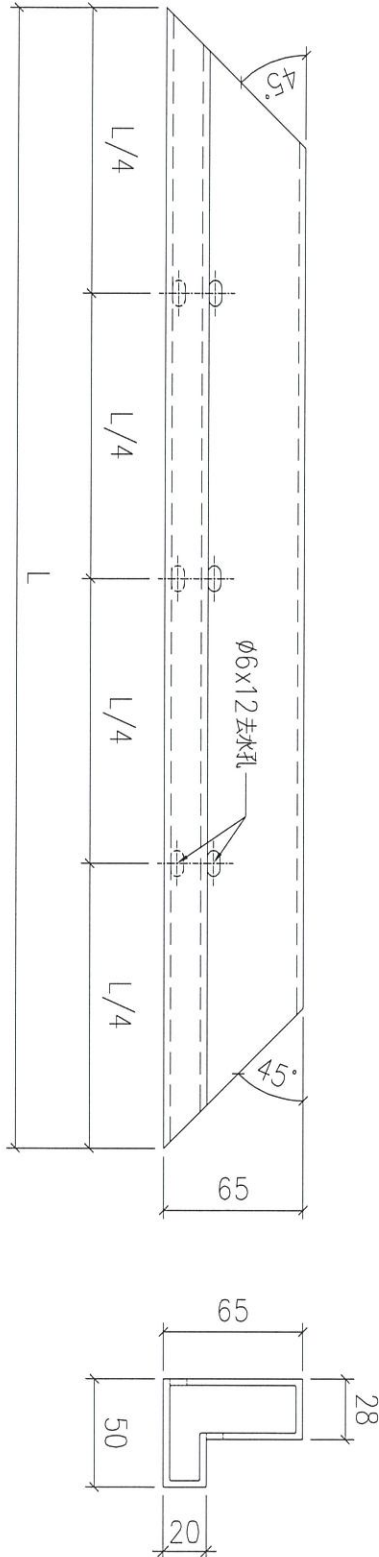

序號	物料編號	L:	數量	安裝位置	樓層
01	T5-X86219-02	2680	9	見派位圖	T5 FLAT A 6~16/F
02	T5-X86219-02	2680	4	見派位圖	T5 FLAT C 11~16/F
03	T5-X86219-03	2105	9	見派位圖	T5 FLAT B 6~16/F
04	T6-X86219-01	3675	18	見派位圖	T6 FLAT A 5,6,8~26/F
05	T6-X86219-01	3675	18	見派位圖	T6 FLAT B 5,6,8~26/F
06	T7-X86219-01	3675	17	見派位圖	T7 FLAT A 7~26/F
			75		

名稱	底橫外飾加工圖	制圖	LHR	2022,08,29	修改	-		
材料	X86219	復核	-	-	日期	-		
顏色	JMQ213457(3coats)	批準			圖號	J853-GB-FAB2-100		



美特鋁質 有限公司

MIDI Aluminium Fabricator Ltd.

工程號

J853

地盤

錦上路

送工地

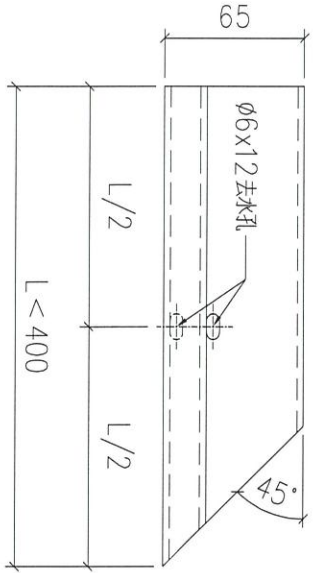
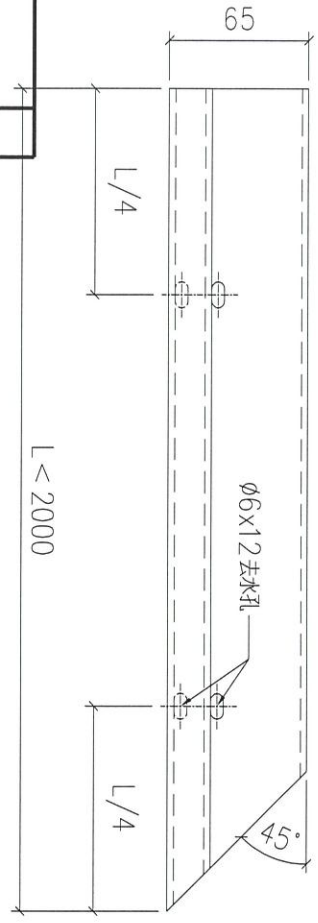
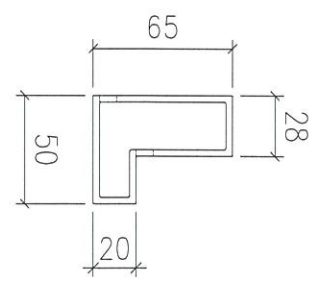
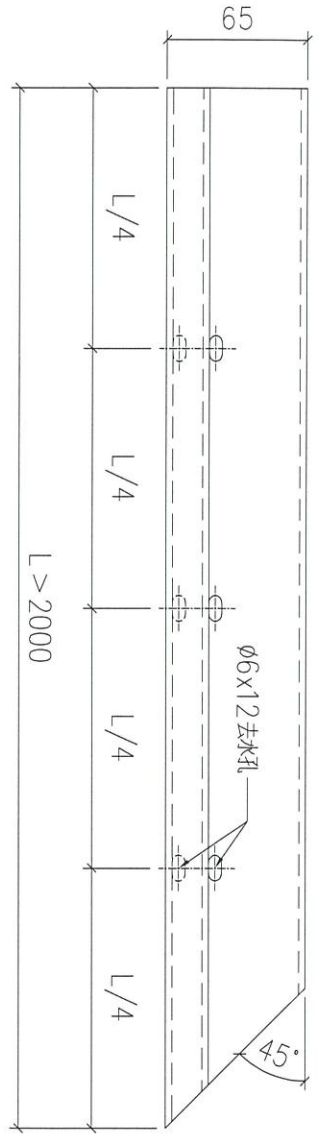

序號	物料編號	L:	數量	安裝位置	樓層
01	T5-X86219-04	2825	4	見派位圖	T5 FLAT D 11~16/F
02	T5-X86219-05	2790	13	見派位圖	T5 FLAT E/F 11~26/F
03	T5-X86219-07	2140	8	見派位圖	T5 FLAT B 17~25/F
04	T5-X86219-09	1920	8	見派位圖	T5 FLAT A 17~25/F
05	T5-X86219-11	1575	9	見派位圖	T5 FLAT A 6~16/F
06	T5-X86219-13	1485	8	見派位圖	T5 FLAT B 17~25/F
07	T5-X86219-15	810	8	見派位圖	T5 FLAT A 17~25/F
08	T5-X86219-15	810	9	見派位圖	T5 FLAT B 6~16/F
09	T5-X86219-17	510	4	見派位圖	T5 FLAT C 11~16/F
10	T5-X86219-18	410	13	見派位圖	T5 FLAT E/F 11~26/F
11	T6-X86219-02	2790	14	見派位圖	T6 FLAT C/D 10~26/F
12	T6-X86219-04	1775	18	見派位圖	T6 FLAT B 5,6,8~26/F
13	T6-X86219-06	710	18	見派位圖	T6 FLAT A 5,6,8~26/F
14	T6-X86219-08	335	14	見派位圖	T6 FLAT C/D 10~26/F
15	T7-X86219-02	2675	15	見派位圖	T7 FLAT B 7~23/F
16	T7-X86219-03	1775	17	見派位圖	T7 FLAT A 7~26/F

180

名稱	底橫外飾加工圖	制圖	LHR	2022,08,29	修改	-
材料	X86219	復核	-	-	日期	-
顏色	JMQ213457(3coats)	批準			圖號	J853-GB-FAB2-101



美特鋁質 有限公司
MIDI Aluminium Fabricator Ltd.

工程號 J853 地盤 錦上路

送工地

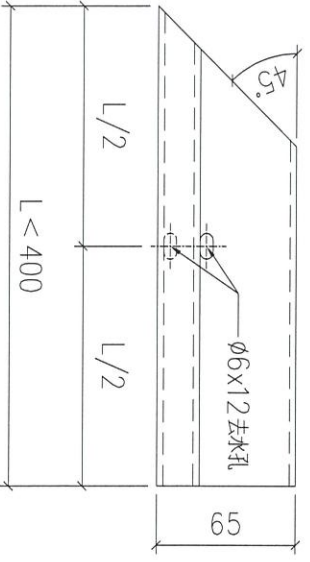
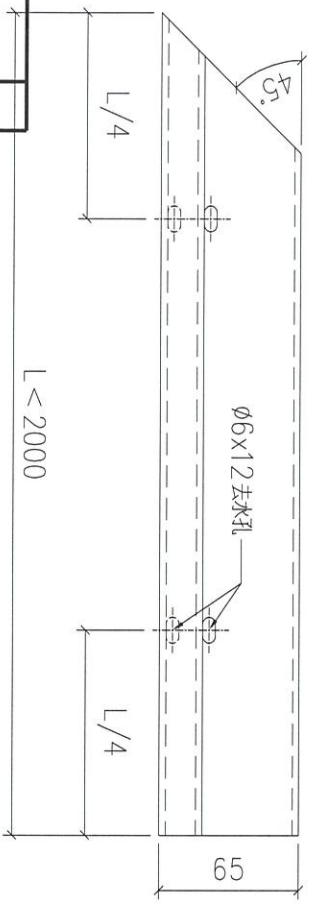
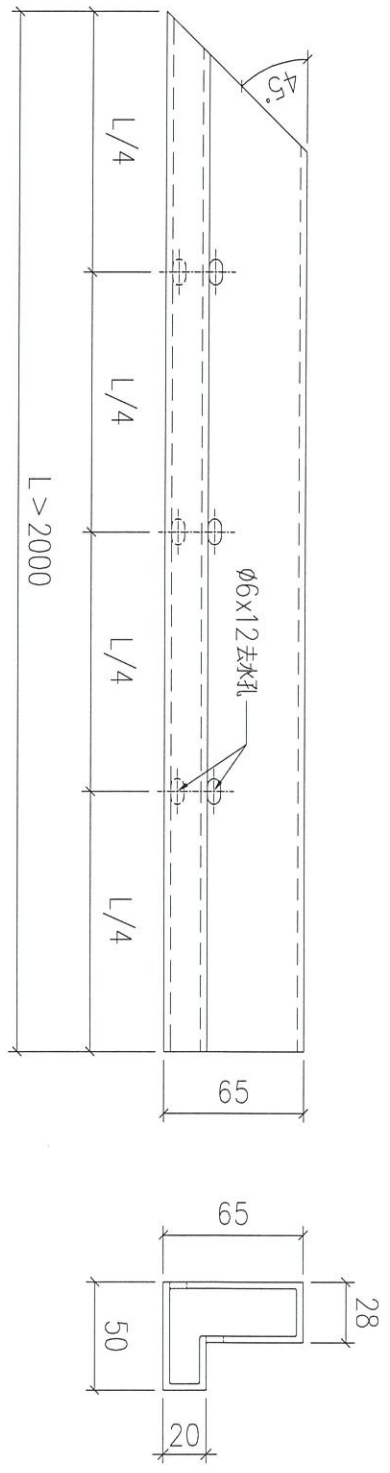

序號	物料編號	L:	數量	安裝位置	樓層
01	T5-X86219-06	2790	13	見派位圖	T5 FLAT E/F 11~26/F
02	T5-X86219-08	2140	8	見派位圖	T5 FLAT B 17~25/F
03	T5-X86219-10	1920	8	見派位圖	T5 FLAT A 17~25/F
04	T5-X86219-12	1575	9	見派位圖	T5 FLAT B 6~16/F
05	T5-X86219-12	1575	4	見派位圖	T5 FLAT C 11~16/F
06	T5-X86219-14	885	4	見派位圖	T5 FLAT D 11~16/F
07	T5-X86219-16	810	9	見派位圖	T5 FLAT A 6~16/F
08	T5-X86219-16	810	8	見派位圖	T5 FLAT A 17~25/F
09	T5-X86219-18	510	8	見派位圖	T5 FLAT B 17~25/F
10	T5-X86219-20	410	13	見派位圖	T5 FLAT E/F 11~26/F
11	T6-X86219-03	2790	14	見派位圖	T6 FLAT C/D 10~26/F
12	T6-X86219-05	1775	18	見派位圖	T6 FLAT A 5,6,8~26/F
13	T6-X86219-07	710	18	見派位圖	T6 FLAT B 5,6,8~26/F
14	T6-X86219-09	335	14	見派位圖	T6 FLAT C/D 10~26/F
15	T7-X86219-04	1775	15	見派位圖	T7 FLAT B 7~23/F
16	T7-X86219-05	1310	17	見派位圖	T7 FLAT A 7~26/F

名稱	底橫外飾加工圖	制圖	LHR	2022,08,29	修改	-
材料	X86219	復核	-	-	日期	-
顏色	JMQ213457(3coats)	批准			圖號	J853-CB-FAB2-102

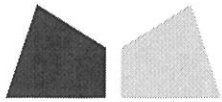

鋁材開料總表

工程號碼: J853 工程名稱: GB攔河-T1~T7 (5F~26F) X86219

序號	鋁料編號	名稱	表面處理		開料長度	實用長料總數量		浪費率(%)
			顏色	層厚		支數	長度	
13	X86219	用于T5T6T7座			6000	143	858000	3.38
14	X86219-	用于T1T2T3座			6000	167	1002000	3.17

送至: _____

由: _____

日期: _____

簡短說明: _____

工程號碼: J853, 工程名稱: GB攔河-T1~T7 (5F~26F) X86219
開料長度: 6000, 總長料支數: 167, 總開料支數: 610
鋸片厚度 (mm): 4, 料頭尾總切除 (mm): 60, 浪費率 (%): 3.17

鋁材開料清單 X86219-

T1-X86219-01	4-17	3430.0	14	14	14	0	4-17@ (2506) x14
T1-X86219-02, T1-X86219-03	18-31	2927.0	28	28	14	0	18-31@ (78) x14
T3-X86219-01	(餘料) 36	2530.0	18	1	0	1	36@ (872) x1
T2-X86219-01, T3-X86219-01	32-40	2530.0		17	9	0	32-35@ (872) x4 36@ (3406) x1 37-40@ (872) x4
T1-X86219-11	(餘料) 4	2500.0	1	1	0	1	4@ (2) x1
T2-X86219-14, T3-X86219-14	(餘料) 5-17	2430.0	18	13	0	13	5-17@ (72) x13
T3-X86219-14	41-43	2430.0		5	3	0	41-42@ (1072) x2 43@ (3506) x1
T1-X86219-04, T1-X86219-05	(餘料) 43, 50	2390.0	28	2	0	2	43@ (1112) x1 50@ (1152) x1
T1-X86219-04, T1-X86219-05	44-57	2390.0		26	14	0	44-49@ (1152) x6 50@ (3546) x1 51-56@ (1152) x6 57@ (3546) x1
T2-X86219-05, T2-X86219-06	(餘料) 57, 61	2219.0	16	2	0	2	57@ (1323) x1 61@ (1494) x1
T2-X86219-05, T2-X86219-06	58-65	2219.0		14	8	0	58-60@ (1494) x3 61@ (3717) x1 62-64@ (1494) x3 65@ (3717) x1
T3-X86219-05, T3-X86219-06	(餘料) 65, 69	2211.0	16	2	0	2	65@ (1502) x1 69@ (1510) x1
T3-X86219-05, T3-X86219-06	66-73	2211.0		14	8	0	66-68@ (1510) x3 69@ (3725) x1 70-72@ (1510) x3 73@ (3725) x1
T1-X86219-10	(餘料) 73	2155.0	1	1	0	1	73@ (1566) x1
T2-X86219-04	1-3	1891.0	8	8	3	0	1-2@ (255) x2 3@ (2150) x1
T3-X86219-04	(餘料) 3	1882.0	8	1	0	1	3@ (264) x1
T3-X86219-04	74-76	1882.0		7	3	0	74-75@ (282) x2 76@ (4054) x1
T2-X86219-08, T2-X86219-09	(餘料) 76, 82, 88, 94	1800.0	146	6	0	4	76@ (446) x1 82@ (528) x1 88@ (528) x1 94@ (528) x1
T2-X86219-08, T2-X86219-09, T3-X86219-08, T3-X86219-09	77-124	1800.0		140	48	0	77-81@ (528) x5 82@ (4136) x1 83-87@ (528) x5 88@ (2332) x1 89-93@ (528) x5 94@ (2332) x1 95-124@ (528) x30
T1-X86219-12	(餘料) 129	1725.0	15	1	0	1	129@ (753) x1
T1-X86219-06	125-129	1725.0		14	5	0	125-128@ (753) x4 129@ (2482) x1
T2-X86219-02, T2-X86219-15, T3-X86219-02, T3-X86219-15	130-141	1575.0	36	36	12	0	130-141@ (1203) x12
T2-X86219-10, T2-X86219-11, T3-X86219-10, T3-X86219-11	(餘料) 58-73, 142, 147, 151	1400.0	73	22	0	19	58-64@ (90) x7 65@ (98) x1 66-72@ (106) x7 73@ (162) x1 142@ (324) x1 147@ (324) x1 151@ (324) x1
T2-X86219-10, T2-X86219-11, T3-X86219-10, T3-X86219-11	142-156	1400.0		51	15	0	142@ (3132) x1 143-146@ (324) x4 147@ (4536) x1 148-150@ (324) x3 151@ (1728) x1 152-155@ (324) x4 156@ (4536) x1

工程號碼: J853, 工程名稱: GB攔河-T1~T7 (5F~26F) X86219
 開料長度: 6000, 總長料支數: 167, 總開料支數: 610
 鋸片厚度 (mm): 4, 料頭尾總切除 (mm): 60, 浪費率 (%): 3.17

鋁材開料清單 X86219-

T1-X86219-07, T1-X86219-08	(餘料) 41-57, 130-141	910.0	29	29	0	29	41-42@ (158) x2 43@ (198) x1 44-56@ (238) x13 57@ (409) x1 130-141@ (289) x12
T1-X86219-09	(餘料) 156	885.0	14	5	0	1	156@ (91) x1
T1-X86219-09	157-158	885.0		9	2	0	157@ (606) x1 158@ (3273) x1
T2-X86219-03, T2-X86219-07, T3-X86219-07	(餘料) 32-40, 158-160, 164-165	810.0	68	25	0	14	32-40@ (58) x9 158@ (17) x1 159-160@ (242) x2 164-165@ (242) x2
T2-X86219-03, T2-X86219-07, T3-X86219-03, T3-X86219-07	159-166	810.0		43	8	0	159@ (2684) x1 160@ (1870) x1 161-163@ (242) x3 164@ (3498) x1 165@ (2684) x1 166@ (1056) x1
T2-X86219-12, T2-X86219-13, T3-X86219-12, T3-X86219-13	(餘料) 57, 76-127, 127-129, 157, 166	335.0	73	64	0	58	57@ (70) x1 76@ (107) x1 77-124@ (189) x48 125-126@ (75) x2 127@ (414) x1 127-129@ (75) x3 157@ (267) x1 166@ (39) x1
T3-X86219-13	167	335.0		9	1	0	167@ (2889) x1

工程號碼: J853, 工程名稱: GB攔
開料長度: 6000, 總長料支數
鋸片厚度(mm): 4, 料頭尾總切除(n)

鋁材開料清單 X86219

T6-X86219-01	(餘料)6	3675.0	53	1	0	1
T6-X86219-01, T7-X86219-01	7-58	3675.0		52	52	0
T5-X86219-04	59-60	2825.0	4	4	2	0
T5-X86219-06	(餘料)67	2790.0	54	1	0	1
T5-X86219-05, T5-X86219-06, T6-X86219-02, T6-X86219-03	61-87	2790.0		53	27	0
T5-X86219-02	(餘料)92	2680.0	13	1	0	1
T5-X86219-02	88-94	2680.0		12	7	0
T7-X86219-02	(餘料)94	2675.0	15	1	0	1
T7-X86219-02	95-101	2675.0		14	7	0
T5-X86219-07, T5-X86219-08	(餘料)7-22	2140.0	16	16	0	16
T5-X86219-03	(餘料)23-31	2105.0	9	9	0	9
T5-X86219-010, T5-X86219-09	(餘料)32-47	1920.0	32	16	0	16
T5-X86219-01	1-6	1920.0		16	6	0
T6-X86219-04, T6-X86219-05, T7-X86219-03	(餘料)48-58, 104, 110	1775.0	68	15	0	13
T6-X86219-04, T6-X86219-05, T7-X86219-03, T7-X86219-04	102-120	1775.0		53	19	0
T5-X86219-11, T5-X86219-12	121-128	1575.0	22	22	8	0
T5-X86219-13	(餘料)128	1485.0	8	2	0	1
T5-X86219-13	129-130	1485.0		6	2	0
T7-X86219-05	(餘料)128-130	1310.0	17	3	0	3
T7-X86219-05	131-134	1310.0		14	4	0
T5-X86219-14	(餘料)121-124	885.0	4	4	0	4
T5-X86219-15, T5-X86219-16	(餘料)125-127, 134-137	810.0	34	19	0	7
T5-X86219-15, T5-X86219-16	135-138	810.0		15	4	0
T6-X86219-06, T6-X86219-07	(餘料)138, 141	710.0	36	8	0	2
T6-X86219-06, T6-X86219-07	139-143	710.0		28	5	0
T5-X86219-17, T5-X86219-18	(餘料)88-99	510.0	12	12	0	12
T5-X86219-18, T5-X86219-20	(餘料)48-58, 100-114	410.0	26	26	0	26
T6-X86219-08, T6-X86219-09	(餘料)61-87, 115	335.0	28	28	0	28

工程號碼: J853, 工程名稱: GB攔河-T1~T7 (5F~26F)
開料長度: 6000, 總長料支數: 143, 總開料:
鋸片厚度(mm): 4, 料頭尾總切除(mm): 60, 浪費率:

鋁材開料清單 X86219

T6-X86219-01	(餘料) 6	3675.0	53	1	0	1	6@ (337) x1
T6-X86219-01, T7-X86219-01	7-58	3675.0		52	52	0	7-58@ (2261) x52
T5-X86219-04	59-60	2825.0	4	4	2	0	59-60@ (282) x2
T5-X86219-06	(餘料) 67	2790.0	54	1	0	1	67@ (352) x1
T5-X86219-05, T5-X86219-06, T6-X86219-02, T6-X86219-03	61-87	2790.0		53	27	0	61-66@ (352) x6 67@ (3146) x1 68-87@ (352) x20
T5-X86219-02	(餘料) 92	2680.0	13	1	0	1	92@ (572) x1
T5-X86219-02	88-94	2680.0		12	7	0	88-91@ (572) x4 92@ (3256) x1 93@ (572) x1 94@ (3256) x1
T7-X86219-02	(餘料) 94	2675.0	15	1	0	1	94@ (577) x1
T7-X86219-02	95-101	2675.0		14	7	0	95-101@ (582) x7
T5-X86219-07, T5-X86219-08	(餘料) 7-22	2140.0	16	16	0	16	7-22@ (117) x16
T5-X86219-03	(餘料) 23-31	2105.0	9	9	0	9	23-31@ (152) x9
T5-X86219-010, T5-X86219-09	(餘料) 32-47	1920.0	32	16	0	16	32-47@ (337) x16
T5-X86219-01	1-6	1920.0		16	6	0	1-5@ (168) x5 6@ (4016) x1
T6-X86219-04, T6-X86219-05, T7-X86219-03	(餘料) 48-58, 104, 110	1775.0	68	15	0	13	48-58@ (482) x11 104@ (603) x1 110@ (603) x1
T6-X86219-04, T6-X86219-05, T7-X86219-03, T7-X86219-04	102-120	1775.0		53	19	0	102-103@ (603) x2 104@ (4161) x1 105-109@ (603) x5 110@ (4161) x1 111-
T5-X86219-11, T5-X86219-12	121-128	1575.0	22	22	8	0	121- 127@ (1203) x7
T5-X86219-13	(餘料) 128	1485.0	8	2	0	1	128@ (1383) x1
T5-X86219-13	129-130	1485.0		6	2	0	129-130@ (1473) x2
T7-X86219-05	(餘料) 128-130	1310.0	17	3	0	3	128@ (69) x1 129-130@ (159) x2
T7-X86219-05	131-134	1310.0		14	4	0	131-133@ (684) x3 134@ (3312) x1
T5-X86219-14	(餘料) 121-124	885.0	4	4	0	4	121-124@ (314) x4
T5-X86219-15, T5-X86219-16	(餘料) 125-127, 134-137	810.0	34	19	0	7	125-127@ (389) x3 134@ (56) x1 135-137@ (242) x3
T5-X86219-15, T5-X86219-16	135-138	810.0		15	4	0	135@ (5126) x1 136@ (3498) x1 137@ (1870) x1 138@ (1056) x1
T6-X86219-06, T6-X86219-07	(餘料) 138, 141	710.0	36	8	0	2	138@ (342) x1 141@ (228) x1
T6-X86219-06, T6-X86219-07	139-143	710.0		28	5	0	139-140@ (228) x2 141@ (5226) x1 142@ (228) x1 143@ (3798) x1
T5-X86219-17, T5-X86219-18	(餘料) 88-99	510.0	12	12	0	12	88-93@ (58) x6 94@ (63) x1 95-99@ (68) x5
T5-X86219-18, T5-X86219-20	(餘料) 48-58, 100-114	410.0	26	26	0	26	48-58@ (68) x11 100-101@ (168) x2 102-
T6-X86219-08, T6-X86219-09	(餘料) 61-87, 115	335.0	28	28	0	28	61-87@ (13) x27 115@ (264) x1