



工程指示 / 要求簡箋 ENGINEER INSTRUCTIONS(E.I.)

工程指示編號:	EI- 4869	修改版本:	A
	HK- 1132		
工程編號:	J 853	工程名稱:	大窩坪 (延坪道)
收件人:	生統	發件人:	Lai Sik Hung
工程項目:	T1及T7幕牆單元背板生產 大貨	日期:	12/07/2022

<input type="checkbox"/> 原合約工程包	<input type="checkbox"/> 原合約工程加 / 減賬 QT-	<input type="checkbox"/> 新工程報價 QT-
---------------------------------	--	------------------------------------

信件批核號碼/圖紙參考編號:	批核模具圖紙編號:
客戶指示附件:	管理內部批簽署:

<input type="checkbox"/> 初步鋁料 B.M.	<input type="checkbox"/> 加工拆圖, 然後生產	<input type="checkbox"/> 尺寸表
<input type="checkbox"/> 正式鋁料 B.M.	<input type="checkbox"/> 技術上資料/指示	<input type="checkbox"/> 報價
<input type="checkbox"/> 配件 B.M.	<input type="checkbox"/> 樣辦或貨品說明書	<input type="checkbox"/> 分判合約
<input type="checkbox"/> 其他:		

內容: 修訂A: 更新T1圖紙 第一批生產 5-16/F 第二批生產 17/F或以上樓層 必需分座包裝
完成上列要求日期: 25/07/2022

國內

<input type="checkbox"/> 生產技術總監	<input type="checkbox"/> 連附件	<input checked="" type="checkbox"/> 技術部	<input checked="" type="checkbox"/> 連附件	<input type="checkbox"/> 生產部	<input type="checkbox"/> 連附件
<input type="checkbox"/> 採購部	<input type="checkbox"/> 連附件	<input checked="" type="checkbox"/> 生產統籌部	<input checked="" type="checkbox"/> 連附件	<input type="checkbox"/> 報關組	<input type="checkbox"/> 連附件
<input type="checkbox"/> 質檢部	<input type="checkbox"/> 連附件	<input type="checkbox"/> 會計部	<input type="checkbox"/> 連附件	<input type="checkbox"/> 機械設計部	<input type="checkbox"/> 連附件
<input checked="" type="checkbox"/> 香港辦	<input checked="" type="checkbox"/> 連附件	<input type="checkbox"/> 其他:			

<input type="checkbox"/> 行政部	<input type="checkbox"/> 連附件	<input type="checkbox"/> 會計部	<input type="checkbox"/> 連附件	<input type="checkbox"/> 統籌部	<input type="checkbox"/> 連附件	<input type="checkbox"/> 工程部	<input type="checkbox"/> 連附件
<input type="checkbox"/> 採購部	<input type="checkbox"/> 連附件	<input type="checkbox"/> QS部	<input type="checkbox"/> 連附件	<input type="checkbox"/> 地盤管理	<input type="checkbox"/> 連附件	<input type="checkbox"/> 維修部	<input type="checkbox"/> 連附件

*發件人簽署:		*組別成員批核簽署:	
傳遞編號:		項目經理簽署:	

 美特鋁質有限公司 MIDI Aluminium Fabricator Ltd.	工程號:	J-853	計算:	陳敏聰	日期:	2022.04.13	送呈:	
	地盤名稱:	延坪道住宅	核對:	謝永林	日期:	2022.04.14	副本:	
	廠用鋁背板B.M.表	項目類別:	T1座幕牆背板	批准:		日期:		A/C Code:
	修改版次:	-	總V.F.:	449.45	總重量:	3094.66		

序號	修改內容	鋁板圖號	鋁板名稱	顏色	實用	後備	總數	總重量	單件展開面積㎡	總展開面積㎡	單件V.F.㎡	總V.F.㎡	位置	樓層	類型
1		DBP-6	2mm厚鋁板	UCT542049SC-3(淺灰)	45		45	144.81	0.59	26.718	0.42	18.979	J853-SD-CW-4101	5/F-21/F	標準層
2		DBP-6	2mm厚鋁板	UCT542049SC-3(淺灰)	2		2	6.44	0.59	1.187	0.42	0.844	J853-SD-CW-4101	22/F	標準層
3		DBP-6	2mm厚鋁板	UCT542049SC-3(淺灰)	45		45	144.81	0.59	26.718	0.42	18.979	J853-SD-CW-4101	5/F-21/F	標準層
4		DBP-6	2mm厚鋁板	UCT542049SC-3(淺灰)	2		2	6.44	0.59	1.187	0.42	0.844	J853-SD-CW-4101	22/F	標準層
5		DBP-6	2mm厚鋁板	UCT542049SC-3(淺灰)	1		1	3.22	0.59	0.594	0.42	0.422	J853-SD-CW-4103	23/F	標準層
6		DBP-6	2mm厚鋁板	UCT542049SC-3(淺灰)	30		30	96.54	0.59	17.812	0.42	12.653	J853-SD-CW-4104	5/F-21/F	標準層
7		DBP-6	2mm厚鋁板	UCT542049SC-3(淺灰)	3		3	9.65	0.59	1.781	0.42	1.265	J853-SD-CW-4106	23/F	標準層
8		DBP-10	2mm厚鋁板	UCT542049SC-3(淺灰)	1		1	3.48	0.64	0.641	0.46	0.463	J853-SD-CW-4104	23/F	標準層
9		DBP-13	2mm厚鋁板	UCT542049SC-3(淺灰)	30		30	158.43	0.97	29.230	0.76	22.655	J853-SD-CW-4104	5/F-21/F	標準層
10		DBP-13	2mm厚鋁板	UCT542049SC-3(淺灰)	1		1	5.28	0.97	0.974	0.76	0.755	J853-SD-CW-4106	23/F	標準層
11		DBP-14	2mm厚鋁板	UCT542049SC-3(淺灰)	14		14	82.24	1.08	15.173	0.85	11.914	J853-SD-CW-4102	6/F-21/F	標準層
12		DBP-20	2mm厚鋁板	UCT542049SC-3(淺灰)	28		28	118.99	0.78	21.953	0.59	16.477	J853-SD-CW-4102	6/F-21/F	標準層
13		DBP-23	2mm厚鋁板	UCT542049SC-3(淺灰)	16		16	72.12	0.83	13.306	0.63	10.082	J853-SD-CW-4103	5/F-22/F	標準層
14		DBP-25	2mm厚鋁板	UCT542049SC-3(淺灰)	1		1	4.58	0.85	0.846	0.64	0.643	J853-SD-CW-4106	23/F	標準層
15		DBP-30	2mm厚鋁板	UCT542049SC-3(淺灰)	1		1	5.02	0.93	0.927	0.71	0.713	J853-SD-CW-4106	23/F	標準層
16		DBP-101	2mm厚鋁板	UCT542049SC-3(淺灰)	15		15	122.73	1.51	22.643	1.22	18.360	J853-SD-CW-4101	5/F-21/F	標準層
17		DBP-102	2mm厚鋁板	UCT542049SC-3(淺灰)	16		16	176.29	2.03	32.526	1.68	26.919	J853-SD-CW-4101	5/F-22/F	標準層
18		DBP-103	2mm厚鋁板	UCT542049SC-3(淺灰)	16		16	176.29	2.03	32.526	1.68	26.919	J853-SD-CW-4101	5/F-22/F	標準層
19		DBP-104	2mm厚鋁板	UCT542049SC-3(淺灰)	15		15	122.73	1.51	22.643	1.22	18.360	J853-SD-CW-4101	5/F-21/F	標準層
20		DBP-105	2mm厚鋁板	UCT542049SC-3(淺灰)	3		3	28.22	1.74	5.207	1.42	4.266	J853-SD-CW-4102	23/F	標準層
21		DBP-107	2mm厚鋁板	UCT542049SC-3(淺灰)	28		28	277.82	1.83	51.259	1.51	42.148	J853-SD-CW-4102	6/F-21/F	標準層
22		DBP-108	2mm厚鋁板	UCT542049SC-3(淺灰)	1		1	5.87	1.08	1.084	0.85	0.851	J853-SD-CW-4102	5/F	標準層
23		DBP-110	2mm厚鋁板	UCT542049SC-3(淺灰)	15		15	128.72	1.58	23.749	1.29	19.329	J853-SD-CW-4103	5/F-21/F	標準層
24		DBP-112	2mm厚鋁板	UCT542049SC-3(淺灰)	15		15	80.37	0.99	14.829	0.77	11.515	J853-SD-CW-4104	5/F-21/F	標準層
25		DBP-114	2mm厚鋁板	UCT542049SC-3(淺灰)	3		3	31.31	1.93	5.778	1.59	4.766	J853-SD-CW-4104	23/F	標準層
26		DBP-114	2mm厚鋁板	UCT542049SC-3(淺灰)	30		30	313.14	1.93	57.775	1.59	47.660	J853-SD-CW-4104	5/F-21/F	標準層
27		DBP-115	2mm厚鋁板	UCT542049SC-3(淺灰)	1		1	6.57	1.21	1.212	0.96	0.964	J853-SD-CW-4104	23/F	標準層
28		DBP-117	2mm厚鋁板	UCT542049SC-3(淺灰)	1		1	8.76	1.62	1.617	1.32	1.318	J853-SD-CW-4104	23/F	標準層
29		DBP-118	2mm厚鋁板	UCT542049SC-3(淺灰)	15		15	76.31	0.94	14.080	0.72	10.858	J853-SD-CW-4104	5/F-21/F	標準層
30		DBP-119	2mm厚鋁板	UCT542049SC-3(淺灰)	15		15	56.97	0.70	10.512	0.52	7.733	J853-SD-CW-4104	5/F-21/F	標準層

 美特鋁質有限公司 MIDI Aluminium Fabricator Ltd.	工程號:	J-853	計算:	陳敏聰	日期:	2022.04.13	送呈:	
	地盤名稱:	延坪道住宅	核對:	謝永林	日期:	2022.04.14	副本:	
	廠用鋁背板B.M.表	項目類別:	T1座幕牆背板	批准:		日期:		A/C Code:
	修改版次:	-	總V.F.:	449.45	總重量:	3094.66		

序號	修改內容	鋁板圖號	鋁板名稱	顏色	實用	後備	總數	總重量	單件展開面積m ²	總展開面積m ²	單件V.F.m ²	總V.F.m ²	位置	樓層	類型
31		DBP-120	2mm厚鋁板	UCT542049SC-3(淺灰)	1		1	2.96	0.55	0.546	0.38	0.380	J853-SD-CW-4104	23/F	標準層
32		DBP-124	2mm厚鋁板	UCT542049SC-3(淺灰)	1		1	6.52	1.20	1.203	0.96	0.955	J853-SD-CW-4106	23/F	標準層
33		DBP-12d	2mm厚鋁板	UCT542049SC-3(淺灰)	2		2	7.47	0.69	1.378	0.51	1.010	J853-SD-CW-4105	23/F	標準層雙掛碼
34		DBP-12d	2mm厚鋁板	UCT542049SC-3(淺灰)	2		2	7.47	0.69	1.378	0.51	1.010	J853-SD-CW-4105	23/F	標準層雙掛碼
35		DBP-20d	2mm厚鋁板	UCT542049SC-3(淺灰)	2		2	8.50	0.78	1.568	0.59	1.177	J853-SD-CW-4102	5/F	標準層雙掛碼
36		DBP-107d	2mm厚鋁板	UCT542049SC-3(淺灰)	2		2	19.84	1.83	3.661	1.51	3.011	J853-SD-CW-4102	5/F	標準層雙掛碼
37		DBP-112d	2mm厚鋁板	UCT542049SC-3(淺灰)	1		1	5.36	0.99	0.989	0.77	0.768	J853-SD-CW-4104	5/F	標準層雙掛碼
38		DBP-121d	2mm厚鋁板	UCT542049SC-3(淺灰)	3		3	25.28	1.55	4.664	1.26	3.791	J853-SD-CW-4105	23/F	標準層雙掛碼
39		DBP-122d	2mm厚鋁板	UCT542049SC-3(淺灰)	2		2	17.27	1.59	3.186	1.30	2.594	J853-SD-CW-4105	23/F	標準層雙掛碼
40		DBP-123d	2mm厚鋁板	UCT542049SC-3(淺灰)	1		1	8.66	1.60	1.598	1.30	1.301	J853-SD-CW-4105	23/F	標準層雙掛碼
41		DBP-6X	2mm厚鋁板	UCT542049SC-3(淺灰)	2		2	6.77	0.62	1.250	0.45	0.894	J853-SD-CW-4104	22/F	特式層
42		DBP-13X	2mm厚鋁板	UCT542049SC-3(淺灰)	2		2	11.12	1.03	2.051	0.80	1.601	J853-SD-CW-4104	22/F	特式層
43		DBP-20X	2mm厚鋁板	UCT542049SC-3(淺灰)	2		2	8.95	0.83	1.650	0.62	1.248	J853-SD-CW-4102	22/F	特式層
44		DBP-107X	2mm厚鋁板	UCT542049SC-3(淺灰)	2		2	20.89	1.93	3.854	1.60	3.191	J853-SD-CW-4102	22/F	特式層
45		DBP-114X	2mm厚鋁板	UCT542049SC-3(淺灰)	2		2	21.97	2.03	4.054	1.68	3.368	J853-SD-CW-4104	22/F	特式層
46		DBP-118X	2mm厚鋁板	UCT542049SC-3(淺灰)	1		1	5.35	0.99	0.988	0.77	0.767	J853-SD-CW-4104	22/F	特式層
47		DBP-119X	2mm厚鋁板	UCT542049SC-3(淺灰)	1		1	4.00	0.74	0.738	0.55	0.546	J853-SD-CW-4104	22/F	特式層
48		DBP-6a	2mm厚鋁板	UCT542049SC-3(淺灰)	2		2	3.27	0.30	0.604	0.19	0.370	J853-SD-CW-4106	25/F	特式層
49		DBP-10a	2mm厚鋁板	UCT542049SC-3(淺灰)	2		2	3.54	0.33	0.652	0.20	0.407	J853-SD-CW-4104	25/F	特式層
50		DBP-12a	2mm厚鋁板	UCT542049SC-3(淺灰)	1		1	1.90	0.35	0.350	0.22	0.222	J853-SD-CW-4102	25/F	特式層
51		DBP-12a	2mm厚鋁板	UCT542049SC-3(淺灰)	1		1	1.90	0.35	0.350	0.22	0.222	J853-SD-CW-4104	25/F	特式層
52		DBP-12a	2mm厚鋁板	UCT542049SC-3(淺灰)	2		2	3.80	0.35	0.701	0.22	0.444	J853-SD-CW-4105	25/F	特式層
53		DBP-12a	2mm厚鋁板	UCT542049SC-3(淺灰)	2		2	3.80	0.35	0.701	0.22	0.444	J853-SD-CW-4105	25/F	特式層
54		DBP-13a	2mm厚鋁板	UCT542049SC-3(淺灰)	2		2	5.37	0.50	0.991	0.33	0.663	J853-SD-CW-4104	25/F	特式層
55		DBP-13a	2mm厚鋁板	UCT542049SC-3(淺灰)	1		1	2.69	0.50	0.496	0.33	0.332	J853-SD-CW-4106	25/F	特式層
56		DBP-25a	2mm厚鋁板	UCT542049SC-3(淺灰)	1		1	2.33	0.43	0.430	0.28	0.282	J853-SD-CW-4106	25/F	特式層
57		DBP-26a	2mm厚鋁板	UCT542049SC-3(淺灰)	2		2	4.85	0.45	0.894	0.29	0.590	J853-SD-CW-4102	25/F	特式層
58		DBP-105a	2mm厚鋁板	UCT542049SC-3(淺灰)	1		1	4.78	0.88	0.883	0.62	0.624	J853-SD-CW-4102	25/F	特式層
59		DBP-106a	2mm厚鋁板	UCT542049SC-3(淺灰)	1		1	2.95	0.54	0.544	0.37	0.368	J853-SD-CW-4102	25/F	特式層
60		DBP-113a	2mm厚鋁板	UCT542049SC-3(淺灰)	1		1	3.47	0.64	0.641	0.44	0.441	J853-SD-CW-4104	25/F	特式層
61		DBP-114a	2mm厚鋁板	UCT542049SC-3(淺灰)	1		1	5.31	0.98	0.980	0.70	0.698	J853-SD-CW-4104	25/F	特式層

		工程號:	J-853	計算:	陳敏聰	日期:	2022.04.13	送呈:							
		地盤名稱:	延坪道住宅	核對:	謝永林	日期:	2022.04.14	副本:							
廠用鋁背板B.M.表		項目類別:	T1座幕牆背板	批准:		日期:		A/C Code:							
		修改版次:	-	總V.F.:	449.45	總重量:	3094.66								
序號	修改內容	鋁板圖號	鋁板名稱	顏色	實用	後備	總數	總重量	單件展開面積m ²	總展開面積m ²	單件V.F.m ²	總V.F.m ²	位置	樓層	類型
62		DBP-115a	2mm厚鋁板	UCT542049SC-3(淺灰)	1		1	3.34	0.62	0.617	0.42	0.423	J853-SD-CW-4104	25/F	特式層
63		DBP-116a	2mm厚鋁板	UCT542049SC-3(淺灰)	1		1	4.19	0.77	0.774	0.54	0.542	J853-SD-CW-4104	25/F	特式層
64		DBP-121a	2mm厚鋁板	UCT542049SC-3(淺灰)	3		3	12.86	0.79	2.373	0.55	1.665	J853-SD-CW-4105	25/F	特式層
65		DBP-122a	2mm厚鋁板	UCT542049SC-3(淺灰)	2		2	8.78	0.81	1.620	0.57	1.139	J853-SD-CW-4105	25/F	特式層
66		DBP-123a	2mm厚鋁板	UCT542049SC-3(淺灰)	1		1	4.40	0.81	0.813	0.57	0.571	J853-SD-CW-4105	25/F	特式層
67		DBP-124a	2mm厚鋁板	UCT542049SC-3(淺灰)	1		1	3.32	0.61	0.612	0.42	0.419	J853-SD-CW-4106	25/F	特式層
68		DBP-126a	2mm厚鋁板	UCT542049SC-3(淺灰)	1		1	4.13	0.76	0.762	0.53	0.533	J853-SD-CW-4106	25/F	特式層
69		DBP-6b	2mm厚鋁板	UCT542049SC-3(淺灰)	2		2	2.60	0.24	0.479	0.13	0.269	J853-SD-CW-4101	23/F	特式層
70		DBP-6b	2mm厚鋁板	UCT542049SC-3(淺灰)	2		2	2.60	0.24	0.479	0.13	0.269	J853-SD-CW-4101	23/F	特式層
71		DBP-102b	2mm厚鋁板	UCT542049SC-3(淺灰)	1		1	4.45	0.82	0.820	0.54	0.537	J853-SD-CW-4101	23/F	特式層
72		DBP-103b	2mm厚鋁板	UCT542049SC-3(淺灰)	1		1	4.45	0.82	0.820	0.54	0.537	J853-SD-CW-4101	23/F	特式層
73		DBP-6k	2mm厚鋁板	UCT542049SC-3(淺灰)	1		1	1.13	0.21	0.208	0.11	0.109	J853-SD-CW-4101	22/F	特式層
74		DBP-6k	2mm厚鋁板	UCT542049SC-3(淺灰)	1		1	1.13	0.21	0.208	0.11	0.109	J853-SD-CW-4101	22/F	特式層
75		DBP-6k	2mm厚鋁板	UCT542049SC-3(淺灰)	1		1	1.13	0.21	0.208	0.11	0.109	J853-SD-CW-4103	25/F	特式層
76		DBP-14k	2mm厚鋁板	UCT542049SC-3(淺灰)	1		1	2.06	0.38	0.380	0.22	0.221	J853-SD-CW-4102	22/F	特式層
77		DBP-101k	2mm厚鋁板	UCT542049SC-3(淺灰)	1		1	2.87	0.53	0.530	0.32	0.317	J853-SD-CW-4101	22/F	特式層
78		DBP-104k	2mm厚鋁板	UCT542049SC-3(淺灰)	1		1	2.87	0.53	0.530	0.32	0.317	J853-SD-CW-4101	22/F	特式層
79		DBP-110k	2mm厚鋁板	UCT542049SC-3(淺灰)	1		1	3.01	0.56	0.556	0.33	0.334	J853-SD-CW-4103	22/F	特式層
80		DBP-112k	2mm厚鋁板	UCT542049SC-3(淺灰)	1		1	1.88	0.35	0.347	0.20	0.199	J853-SD-CW-4104	22/F	特式層
81		DBP-115L	2mm厚鋁板	UCT542049SC-3(淺灰)	2		2	35.44	3.27	6.539	2.83	5.661	J853-SD-CW-4104	23/F-25/F	全梗窗
82		DBP-15	2mm厚鋁板	UCT542049SC-3(淺灰)	15		15	93.95	1.16	17.334	0.92	13.840	J853-SD-CW-4103	5/F-21/F	轉角生窗
83		DBP-41	2mm厚鋁板	UCT542049SC-3(淺灰)	1		1	5.15	0.95	0.951	0.74	0.743	J853-SD-CW-4103	23/F	轉角生窗
84		DBP-109	2mm厚鋁板	UCT542049SC-3(淺灰)	15		15	125.01	1.54	23.064	1.27	19.010	J853-SD-CW-4103	5/F-21/F	轉角梗窗
85		DBP-111	2mm厚鋁板	UCT542049SC-3(淺灰)	1		1	9.24	1.70	1.704	1.41	1.413	J853-SD-CW-4103	23/F	轉角梗窗
86		DBP-15k	2mm厚鋁板	UCT542049SC-3(淺灰)	1		1	2.20	0.41	0.406	0.24	0.239	J853-SD-CW-4103	22/F	轉角特式層
87		DBP-41k	2mm厚鋁板	UCT542049SC-3(淺灰)	1		1	1.81	0.33	0.334	0.19	0.193	J853-SD-CW-4103	25/F	轉角特式層
88		DBP-109k	2mm厚鋁板	UCT542049SC-3(淺灰)	1		1	2.93	0.54	0.540	0.33	0.328	J853-SD-CW-4103	22/F	轉角特式層
89		DBP-111k	2mm厚鋁板	UCT542049SC-3(淺灰)	1		1	3.24	0.60	0.598	0.37	0.366	J853-SD-CW-4103	25/F	轉角特式層
90		DBP-115R	2mm厚鋁板	EC-DG-D334232-ZD1 (閃粉古銅)	2		2	32.00	2.95	5.903	2.84	5.670	J853-SD-CW-4104	23/F-25/F	全梗窗
統計:							522	3094.66		570.97		449.45			

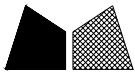

工程號 J-853 地盤 延坪道住宅

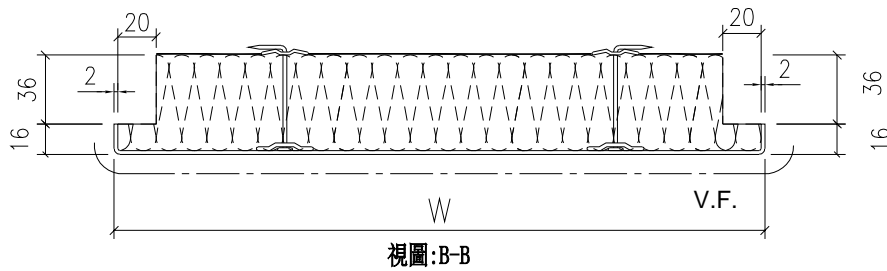
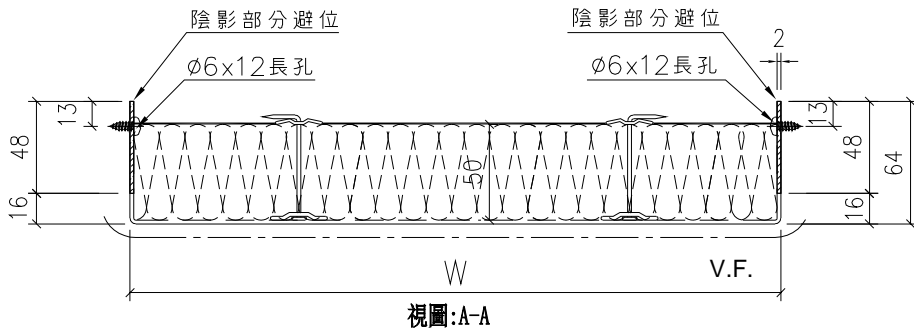
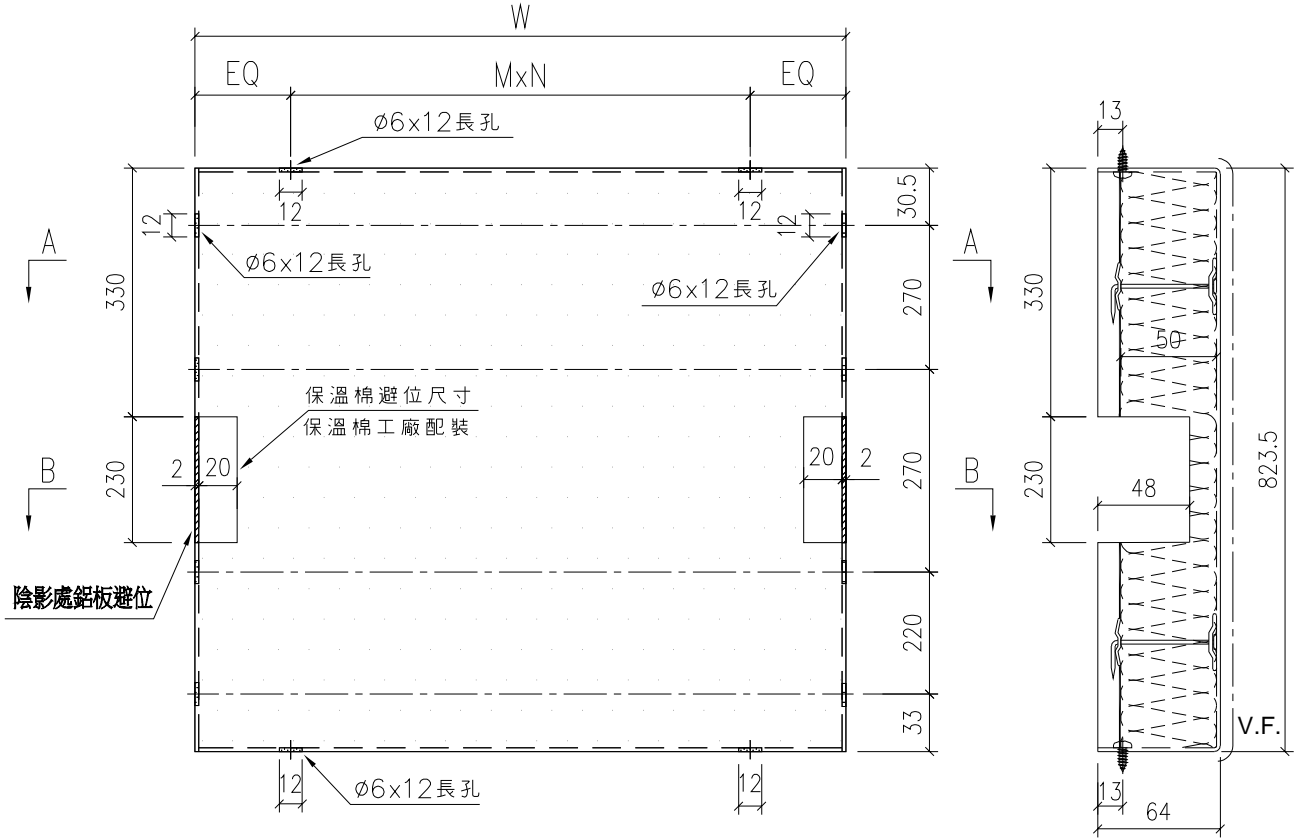

室外

名稱	背板拆圖	制圖	陳敏聰	2022.04.13	修改		
材料	2mm鋁板	復核	謝永林	2022.04.14	日期		
顏色	UCT542049SC-3(淺灰)	批准	Daniel		圖號	DBP-06	

EG-DWG3



美特鋁質有限公司
MIDI Aluminium Fabricator Ltd.

工程號 J-853 地盤 延坪道住宅

序號	物料編號	W	數量	EQ	M	X	N	位置	分格尺寸	樓層	樓層數	每層數量	備註
1	DBP-6	496	45	98.0	300	x	1	J853-BD-CW-4101	600	5/F-21/F	15	3	
2	DBP-6	496	2	98.0	300	x	1	J853-BD-CW-4101	600	22/F	1	2	
3	DBP-6	496	45	98.0	300	x	1	J853-BD-CW-4101	600	5/F-21/F	15	3	
4	DBP-6	496	2	98.0	300	x	1	J853-BD-CW-4101	600	22/F	1	2	
5	DBP-6	496	1	98.0	300	x	1	J853-SD-CW-4103	600	23/F	1	1	
6	DBP-6	496	30	98.0	300	x	1	J853-SD-CW-4104	600	5/F-21/F	15	2	
7	DBP-6	496	3	98.0	300	x	1	J853-SD-CW-4106	600	23/F	1	3	
8	DBP-10	546	1	73.0	200	x	2	J853-SD-CW-4104	650	23/F	1	1	
9	DBP-13	896	30	73.0	250	x	3	J853-SD-CW-4104	1000	5/F-21/F	15	2	
10	DBP-13	896	1	73.0	250	x	3	J853-SD-CW-4106	1000	23/F	1	1	
11	DBP-14	1011	14	55.5	300	x	3	J853-SD-CW-4102	1115	6/F-21/F	14	1	
12	DBP-20	696	28	48.0	300	x	2	J853-SD-CW-4102	800	6/F-21/F	14	2	
13	DBP-23	746	16	73.0	300	x	2	J853-SD-CW-4103	850	5/F-22/F	16	1	
14	DBP-25	761	1	80.5	300	x	2	J853-SD-CW-4106	865	23/F	1	1	
15	DBP-30	846	1	123.0	300	x	2	J853-SD-CW-4106	950	23/F	1	1	
16	DBP-101	1458.5	15	129.3	300	x	4	J853-BD-CW-4101	1562.5	5/F-21/F	15	1	
17	DBP-102	2008.5	16	104.3	300	x	6	J853-BD-CW-4101	2112.5	5/F-22/F	16	1	
18	DBP-103	2008.5	16	104.3	300	x	6	J853-BD-CW-4101	2112.5	5/F-22/F	16	1	
19	DBP-104	1458.5	15	129.3	300	x	4	J853-BD-CW-4101	1562.5	5/F-21/F	15	1	
20	DBP-105	1696	3	98.0	300	x	5	J853-SD-CW-4102	1800	23/F	1	3	
21	DBP-107	1796	28	148.0	300	x	5	J853-SD-CW-4102	1900	6/F-21/F	14	2	
22	DBP-108	1011	1	55.5	300	x	3	J853-SD-CW-4102	1115	5/F	1	1	
23	DBP-110	1536	15	143.0	250	x	5	J853-SD-CW-4103	1640	5/F-21/F	15	1	
24	DBP-112	911	14	80.5	250	x	3	J853-SD-CW-4104	1015	6/F-21/F	14	1	
25	DBP-114	1896	3	48.0	300	x	6	J853-SD-CW-4104	2000	23/F	1	3	
26	DBP-114	1896	30	48.0	300	x	6	J853-SD-CW-4104	2000	5/F-21/F	15	2	
27	DBP-115	1146	1	123.0	300	x	3	J853-SD-CW-4104	1250	23/F	1	1	
28	DBP-117	1571	1	35.5	300	x	5	J853-SD-CW-4104	1675	23/F	1	1	
29	DBP-118	858.5	15	129.3	300	x	2	J853-SD-CW-4104	962.5	5/F-21/F	15	1	
30	DBP-119	608.5	15	54.3	250	x	2	J853-SD-CW-4104	712.5	5/F-21/F	15	1	
31	DBP-120	446	1	73.0	300	x	1	J853-SD-CW-4104	550	23/F	1	1	
32	DBP-124	1136	1	118.0	300	x	3	J853-SD-CW-4106	1240	23/F	1	1	
總數：			410										

名稱	背板拆圖數據表	制圖	陳敏聰	2022.04.13	修改		
材料	2mm鋁板	復核	謝永林	2022.04.14	日期		
顏色	UCT542049SC-3(淺灰)	批准	Daniel		圖號	DBP-6-SJ	



序號	物料編號	W	數量	EQ	M	X	N	位置	分格尺寸	樓層	樓層數	每層數量	備註
1	DBP-12d	596	2	48.0	250	x	2	J853-SD-CW-4105	700	23/F	1	2	
2	DBP-12d	596	2	48.0	250	x	2	J853-SD-CW-4105	700	23/F	1	2	
3	DBP-20d	696	2	48.0	300	x	2	J853-SD-CW-4102	800	5/F	1	2	
4	DBP-107d	1796	2	148.0	300	x	5	J853-SD-CW-4102	1900	5/F	1	2	
5	DBP-112d	911	1	80.5	250	x	3	J853-SD-CW-4104	1015	5/F	1	1	
6	DBP-121d	1506	3	128.0	250	x	5	J853-SD-CW-4105	1610	23/F	1	3	
7	DBP-122d	1546	2	148.0	250	x	5	J853-SD-CW-4105	1650	23/F	1	2	
8	DBP-123d	1551	1	150.5	250	x	5	J853-SD-CW-4105	1655	23/F	1	1	

總數： 15

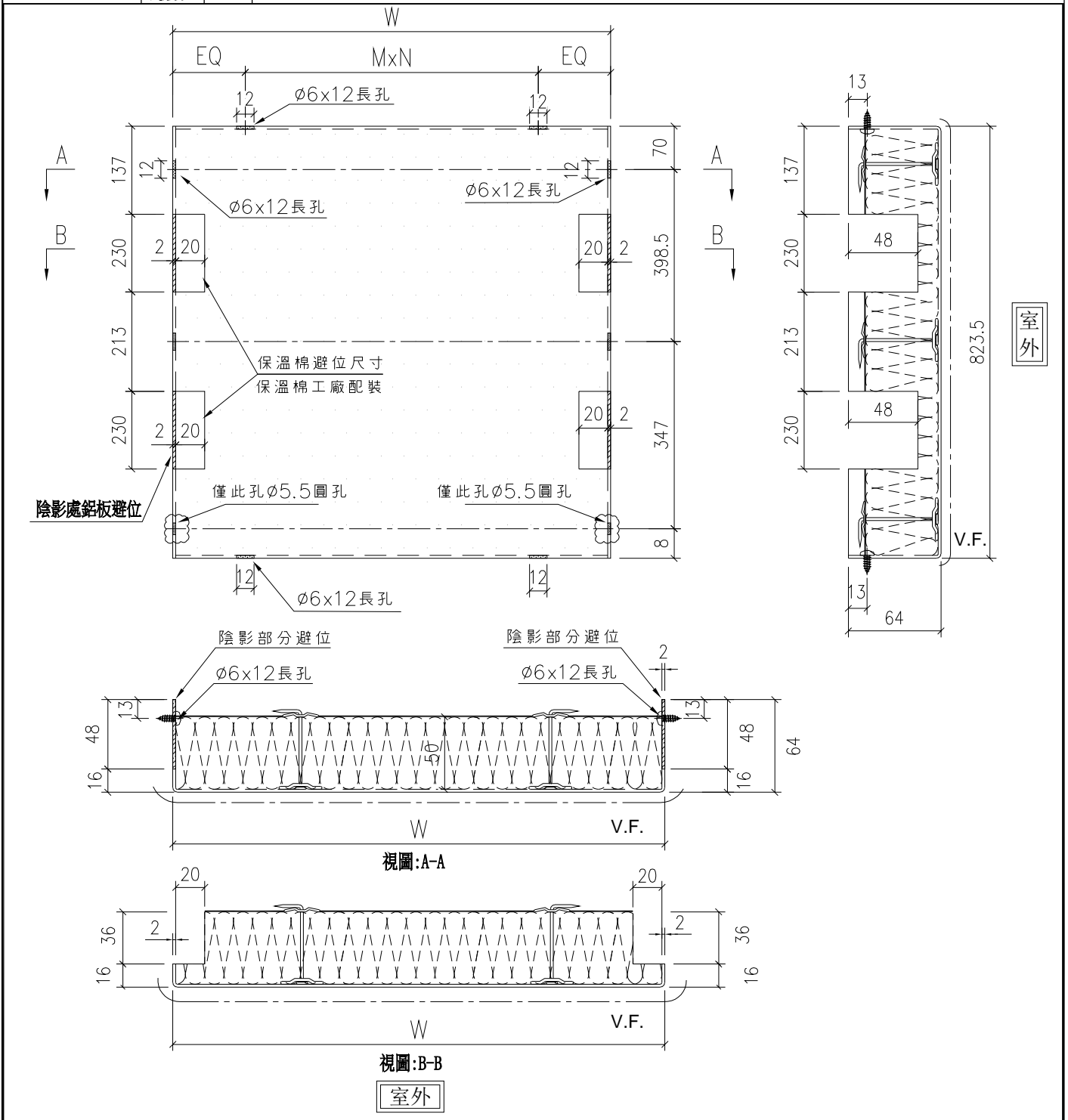

名稱	背板拆圖	制圖	陳敏聰	2022.04.13	修改		
材料	2mm 鋁板	復核	謝永林	2022.04.14	日期		
顏色	UCT542049SC-3(淺灰)	批准	Daniel		圖號	DBP-12d	



工程號 J-853 地盤 延坪道住宅

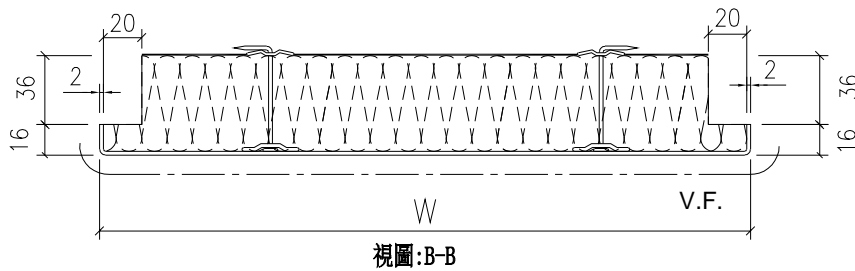
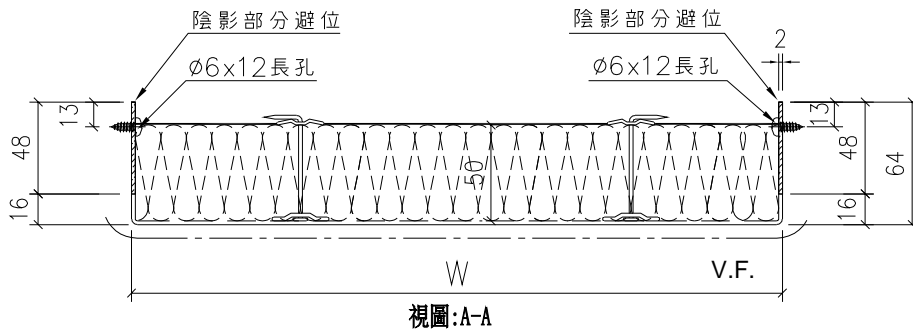
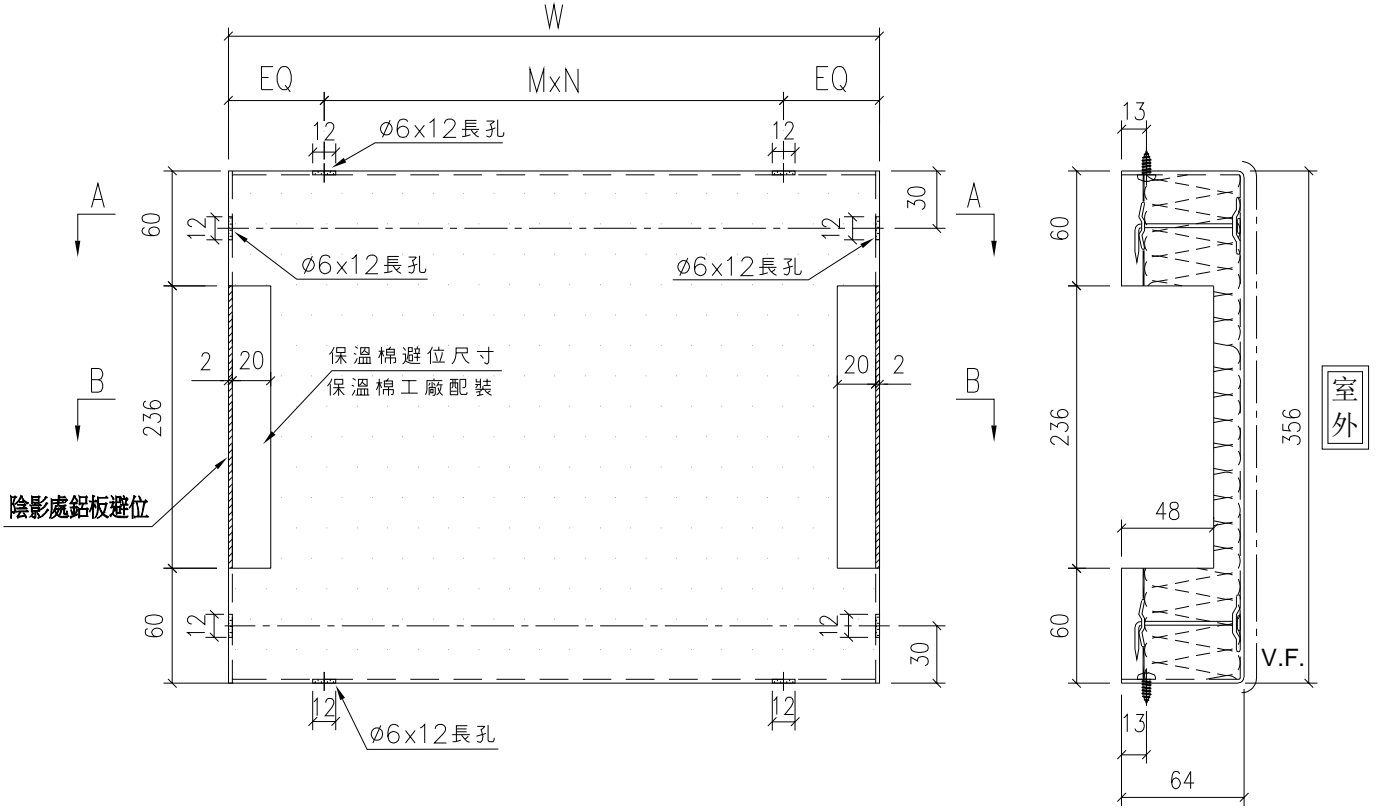

室外

名稱	背板拆圖	制圖	陳敏聰	2022.04.13	修改		
材料	2mm鋁板	復核	謝永林	2022.04.14	日期		
顏色	UCT542049SC-3(淺灰)	批准	Daniel		圖號	DBP-06a	

EG-DWG3



美特鋁質有限公司
MIDI Aluminium Fabricator Ltd.

工程號 J-853 地盤 延坪道住宅

序號	物料編號	W	數量	EQ	M	X	N	位置	分格尺寸	樓層	樓層數	每層數量	備註
1	DBP-6a	496	2	98.0	300	x	1	J853-SD-CW-4106	600	25/F	1	2	
2	DBP-10a	546	2	73.0	200	x	2	J853-SD-CW-4104	650	25/F	1	2	
3	DBP-12a	596	1	48.0	250	x	2	J853-SD-CW-4102	700	25/F	1	1	
4	DBP-12a	596	1	48.0	250	x	2	J853-SD-CW-4104	700	25/F	1	1	
5	DBP-12a	596	2	48.0	250	x	2	J853-SD-CW-4105	700	25/F	1	2	
6	DBP-12a	596	2	48.0	250	x	2	J853-SD-CW-4105	700	25/F	1	2	
7	DBP-13a	896	2	73.0	250	x	3	J853-SD-CW-4104	1000	25/F	1	2	
8	DBP-13a	896	1	73.0	250	x	3	J853-SD-CW-4106	1000	25/F	1	1	
9	DBP-25a	761	1	80.5	300	x	2	J853-SD-CW-4106	865	25/F	1	1	
10	DBP-26a	796	2	98.0	300	x	2	J853-SD-CW-4102	900	25/F	1	2	
11	DBP-105a	1696	1	98.0	300	x	5	J853-SD-CW-4102	1800	25/F	1	1	
12	DBP-106a	996	1	48.0	300	x	3	J853-SD-CW-4102	1100	25/F	1	1	
13	DBP-113a	1196	1	98.0	250	x	4	J853-SD-CW-4104	1300	25/F	1	1	
14	DBP-114a	1896	1	48.0	300	x	6	J853-SD-CW-4104	2000	25/F	1	1	
15	DBP-115a	1146	1	123.0	300	x	3	J853-SD-CW-4104	1250	25/F	1	1	
16	DBP-116a	1471	1	135.5	300	x	4	J853-SD-CW-4104	1575	25/F	1	1	
17	DBP-121a	1506	3	128.0	250	x	5	J853-SD-CW-4105	1610	25/F	1	3	
18	DBP-122a	1546	2	148.0	250	x	5	J853-SD-CW-4105	1650	25/F	1	2	
19	DBP-123a	1551	1	150.5	250	x	5	J853-SD-CW-4105	1655	25/F	1	1	
20	DBP-124a	1136	1	118.0	300	x	3	J853-SD-CW-4106	1240	25/F	1	1	
21	DBP-126a	1446	1	123.0	300	x	4	J853-SD-CW-4106	1550	25/F	1	1	
		總數：	30										

名稱	背板拆圖數據表	制圖	陳敏聰	2022.04.13	修改		
材料	2mm鋁板	復核	謝永林	2022.04.14	日期		
顏色	UCT542049SC-3(淺灰)	批准	Daniel		圖號	DBP-6a-SJ	



美特鋁質有限公司
MIDI Aluminium Fabricator Ltd.

工程號 J-853 地盤 延坪道住宅

序號	物料編號	W	數量	EQ	M	X	N	位置	分格尺寸	樓層	樓層數	每層數量	備註
1	DBP-6b	496	2	98.0	300	x	1	J853-SD-CW-4101	600	23/F	1	2	
2	DBP-6b	496	2	98.0	300	x	1	J853-SD-CW-4101	600	23/F	1	2	
3	DBP-102b	2008.5	1	104.3	300	x	6	J853-SD-CW-4101	2112.5	23/F	1	1	
4	DBP-103b	2008.5	1	104.3	300	x	6	J853-SD-CW-4101	2112.5	23/F	1	1	
總數：		6											

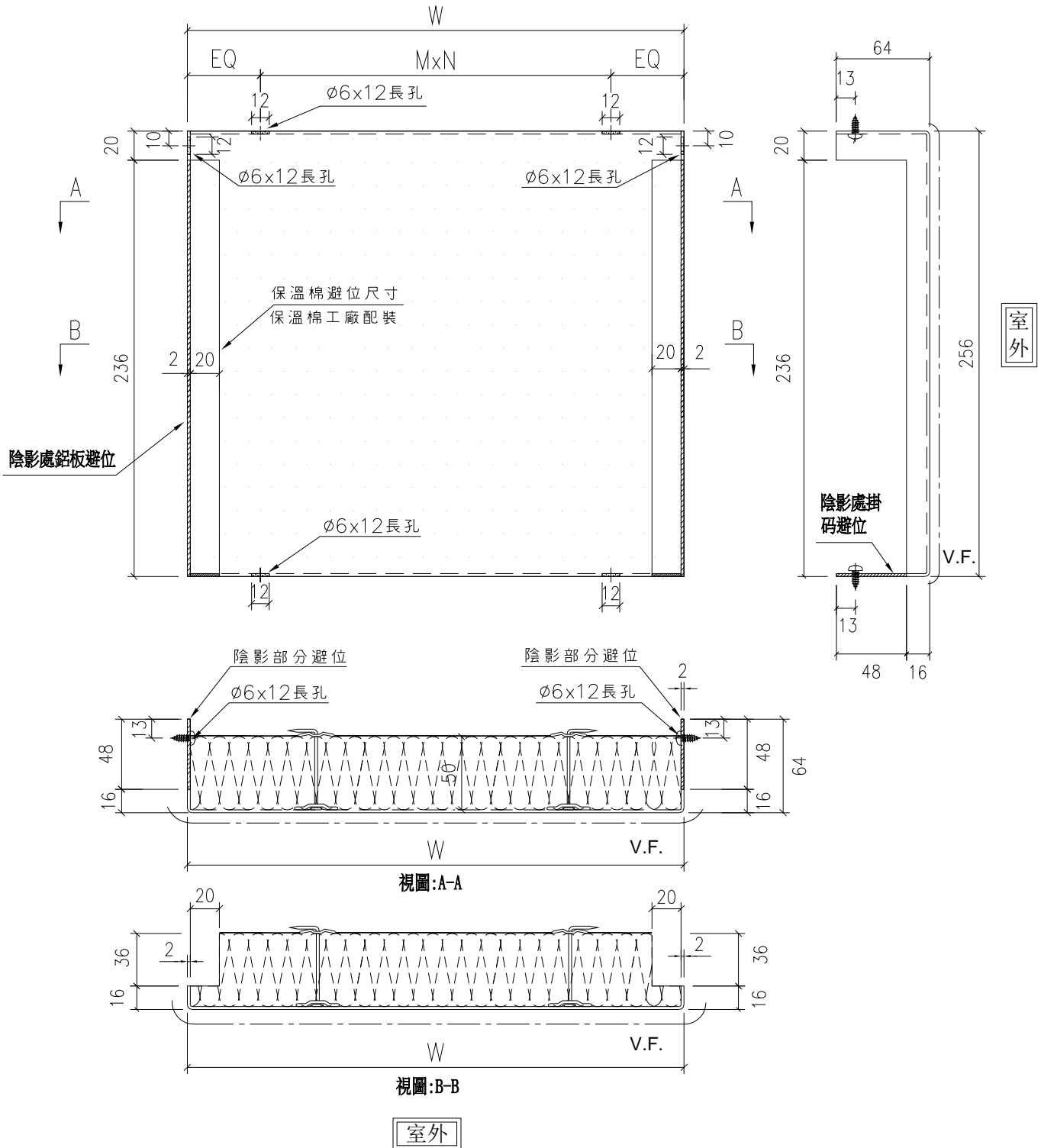

名稱	背板拆圖	制圖	陳敏聰	2022.04.13	修改		
材料	2mm 鋁板	復核	謝永林	2022.04.14	日期		
顏色	UCT542049SC-3(淺灰)	批准	Daniel		圖號	DBP-06b	



美特鋁質有限公司
MIDI Aluminium Fabricator Ltd.

工程號 J-853 地盤 延坪道住宅

序號	物料編號	W	數量	EQ	M	X	N	位置	分格尺寸	樓層	樓層數	每層數量	備註
1	DBP-6k	496	1	98.0	300	x	1	J853-SD-CW-4101	600	22/F	1	1	
2	DBP-6k	496	1	98.0	300	x	1	J853-SD-CW-4101	600	22/F	1	1	
3	DBP-6k	496	1	98.0	300	x	1	J853-SD-CW-4103	600	25/F	1	1	
4	DBP-14k	1011	1	55.5	300	x	3	J853-SD-CW-4102	1115	22/F	1	1	
5	DBP-101k	1458.5	1	129.3	300	x	4	J853-SD-CW-4101	1562.5	22/F	1	1	
6	DBP-104k	1458.5	1	129.3	300	x	4	J853-SD-CW-4101	1562.5	22/F	1	1	
7	DBP-110k	1536	1	143.0	250	x	5	J853-SD-CW-4103	1640	22/F	1	1	
8	DBP-112k	911	1	80.5	250	x	3	J853-SD-CW-4104	1015	22/F	1	1	
總數：			8										

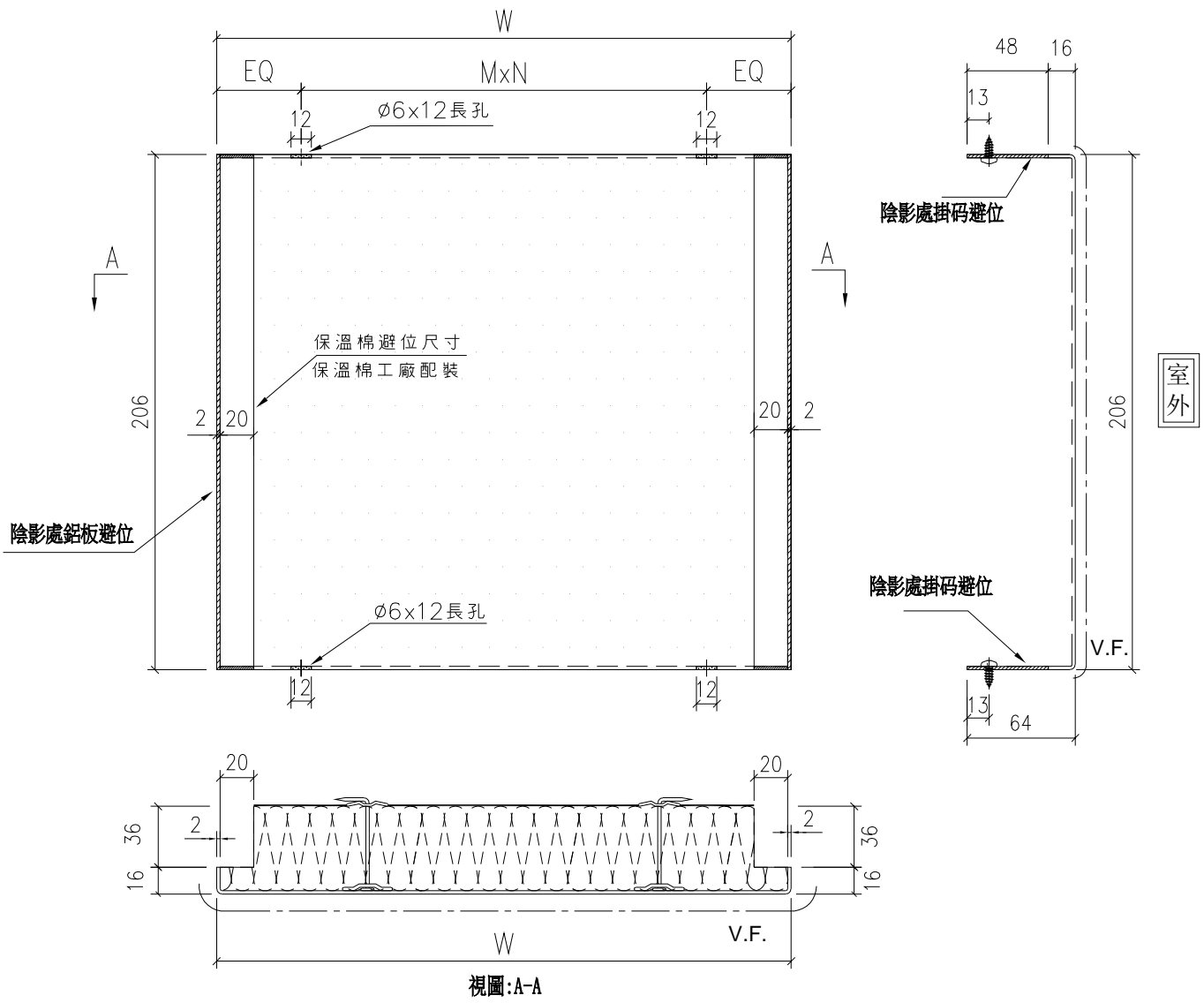

視圖:A-A

室外

名稱	背板拆圖	制圖	陳敏聰	2022.04.13	修改		
材料	2mm 鋁板	復核	謝永林	2022.04.14	日期		
顏色	UCT542049SC-3(淺灰)	批准	Daniel		圖號	DBP-06k	



數據參考圖號:

DBP-6x-SJ

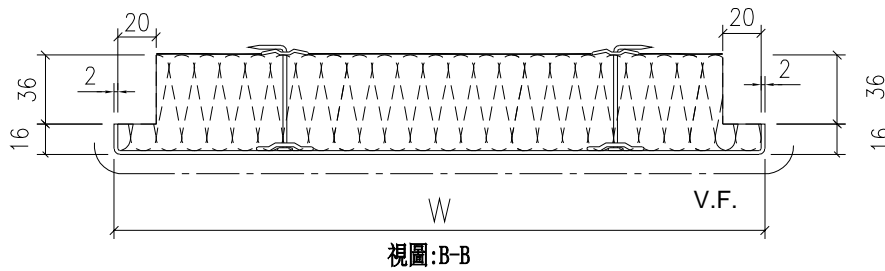
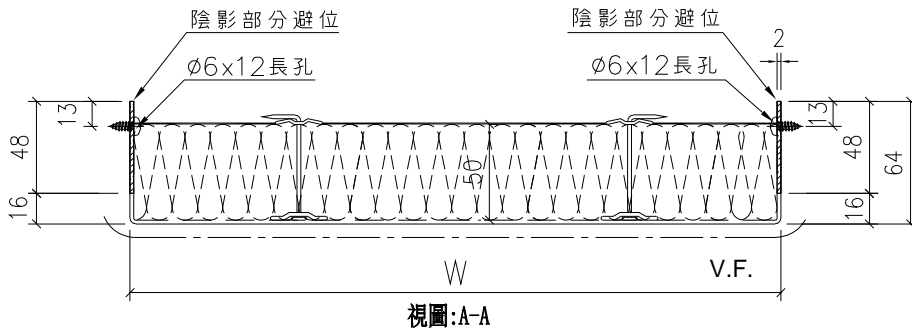
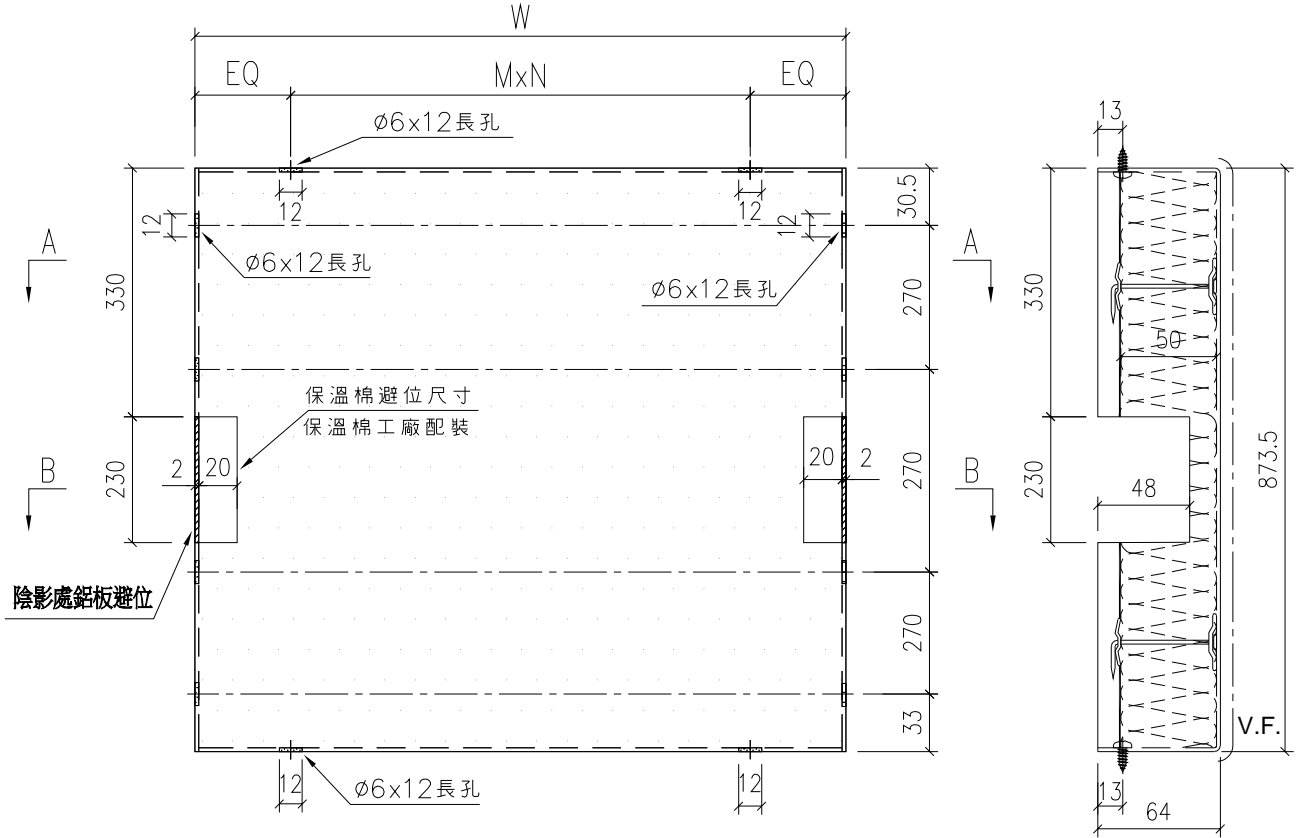

室外

名稱	背板拆圖	制圖	陳敏聰	2022.04.13	修改		
材料	2mm鋁板	復核	謝永林	2022.04.14	日期		
顏色	UCT542049SC-3(淺灰)	批准	Daniel		圖號	DBP-06x	

EG-DWG3



美特鋁質有限公司
MIDI Aluminium Fabricator Ltd.

工程號 J-853 地盤 延坪道住宅

序號	物料編號	W	數量	EQ	M	X	N	位置	分格尺寸	樓層	樓層數	每層數量	備註
1	DBP-6X	496	2	98.0	300	x	1	J853-SD-CW-4104	600	22/F	1	2	
2	DBP-13X	896	2	73.0	250	x	3	J853-SD-CW-4104	1000	22/F	1	2	
3	DBP-20X	696	2	48.0	300	x	2	J853-SD-CW-4102	800	22/F	1	2	
4	DBP-107X	1796	2	148.0	300	x	5	J853-SD-CW-4102	1900	22/F	1	2	
5	DBP-114X	1896	2	48.0	300	x	6	J853-SD-CW-4104	2000	22/F	1	2	
6	DBP-118X	858.5	1	129.3	300	x	2	J853-SD-CW-4104	962.5	22/F	1	1	
7	DBP-119X	608.5	1	54.3	250	x	2	J853-SD-CW-4104	712.5	22/F	1	1	
		總數：	12										

名稱	背板拆圖數據表	制圖	陳敏聰	2022.04.13	修改		
材料	2mm鋁板	復核	謝永林	2022.04.14	日期		
顏色	UCT542049SC-3(淺灰)	批准	Daniel		圖號	DBP-06x-SJ	

EG-DWG3



美特鋁質有限公司
MIDI Aluminium Fabricator Ltd.

工程號 J-853 地盤 延坪道住宅

物料編號	W	數量	EQ	M	X	N	位置	分格尺寸	樓層	樓層數	每層數量	備註
DBP-115L	1146	2	123.0	300	x	3	J853-SD-CW-4104	1250	23/F-25/F	2	1	全梗

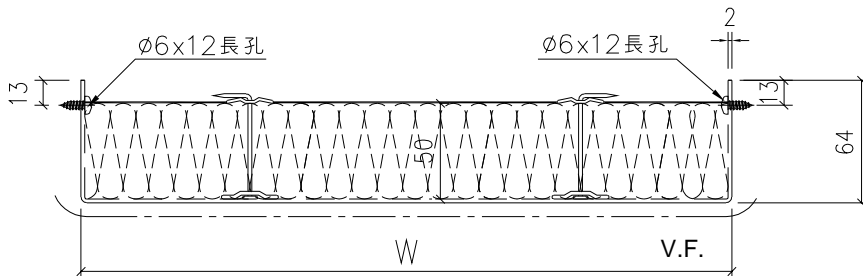
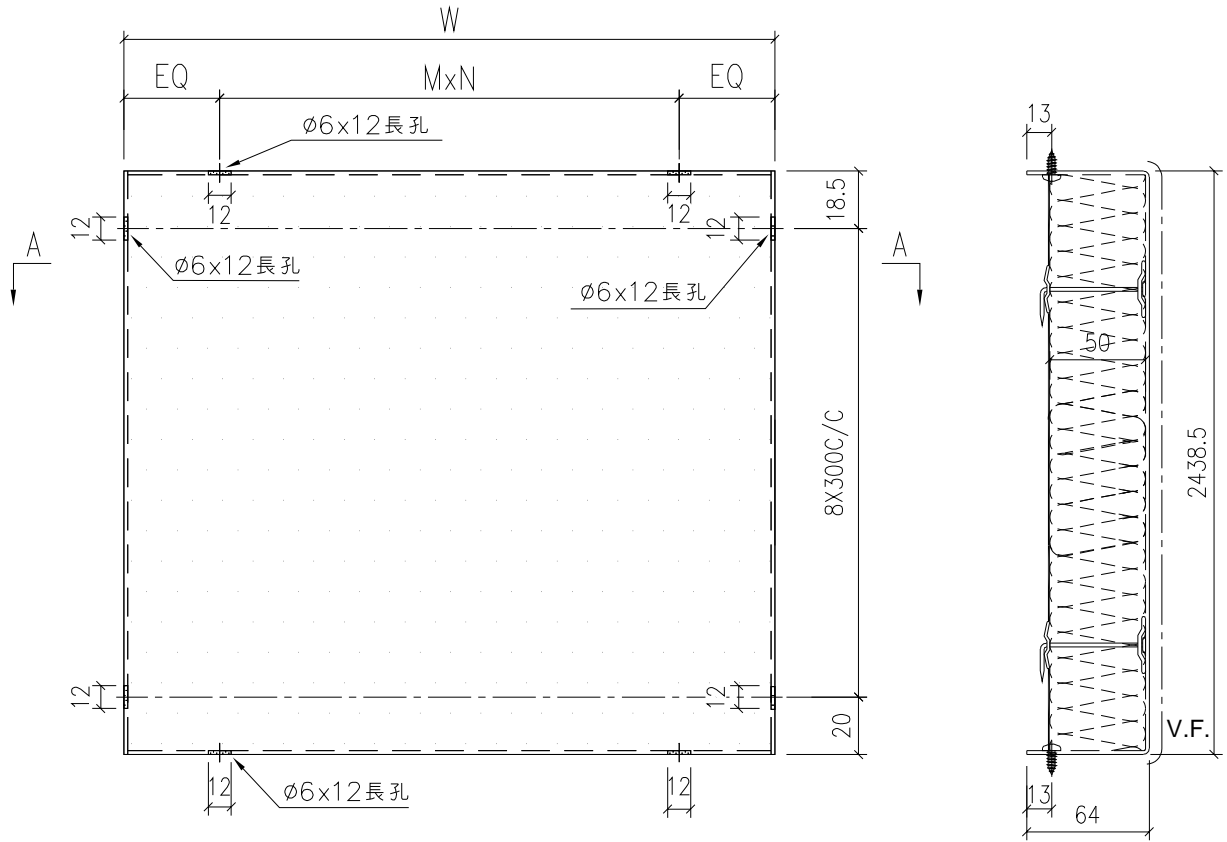

視圖:A-A

室外

名稱	梗窗背板拆圖	制圖	陳敏聰	2022.04.13	修改		
材料	2mm 鋁板	復核	謝永林	2022.04.14	日期		
顏色	UCT542049SC-3(淺灰)	批准	Daniel		圖號	DBP-115L	

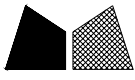

美特鋁質有限公司
MIDI Aluminium Fabricator Ltd.

工程號 J-853 地盤 延坪道住宅

物料編號	W	數量	EQ	M	X	N	位置	分格尺寸	樓層	樓層數	每層數量	備註
DBP-15	1097	15	98.5	300	x	3	J853-SD-CW-4103	1315	5/F-21/F	15	1	

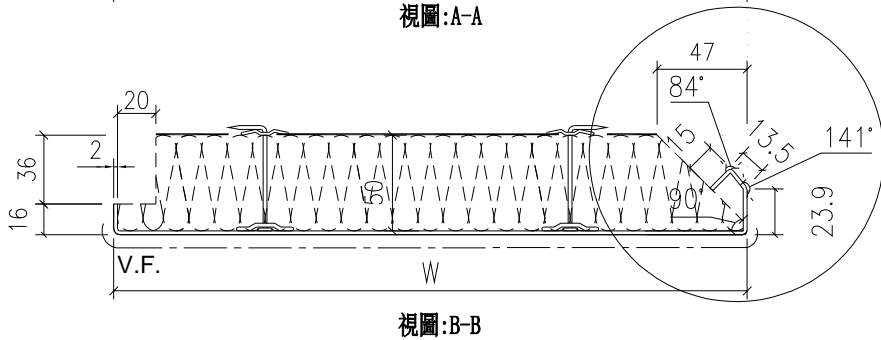
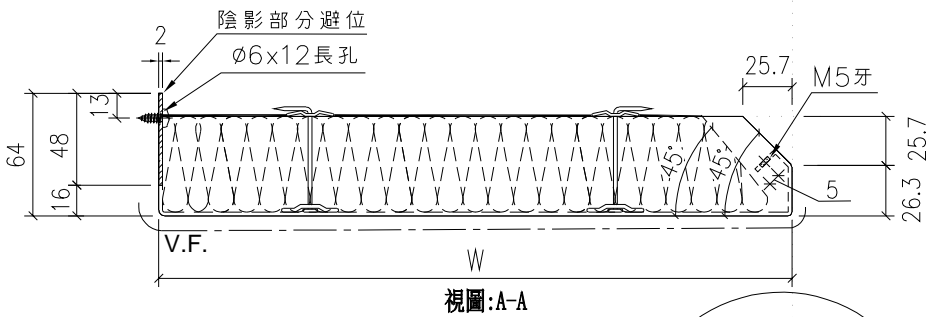
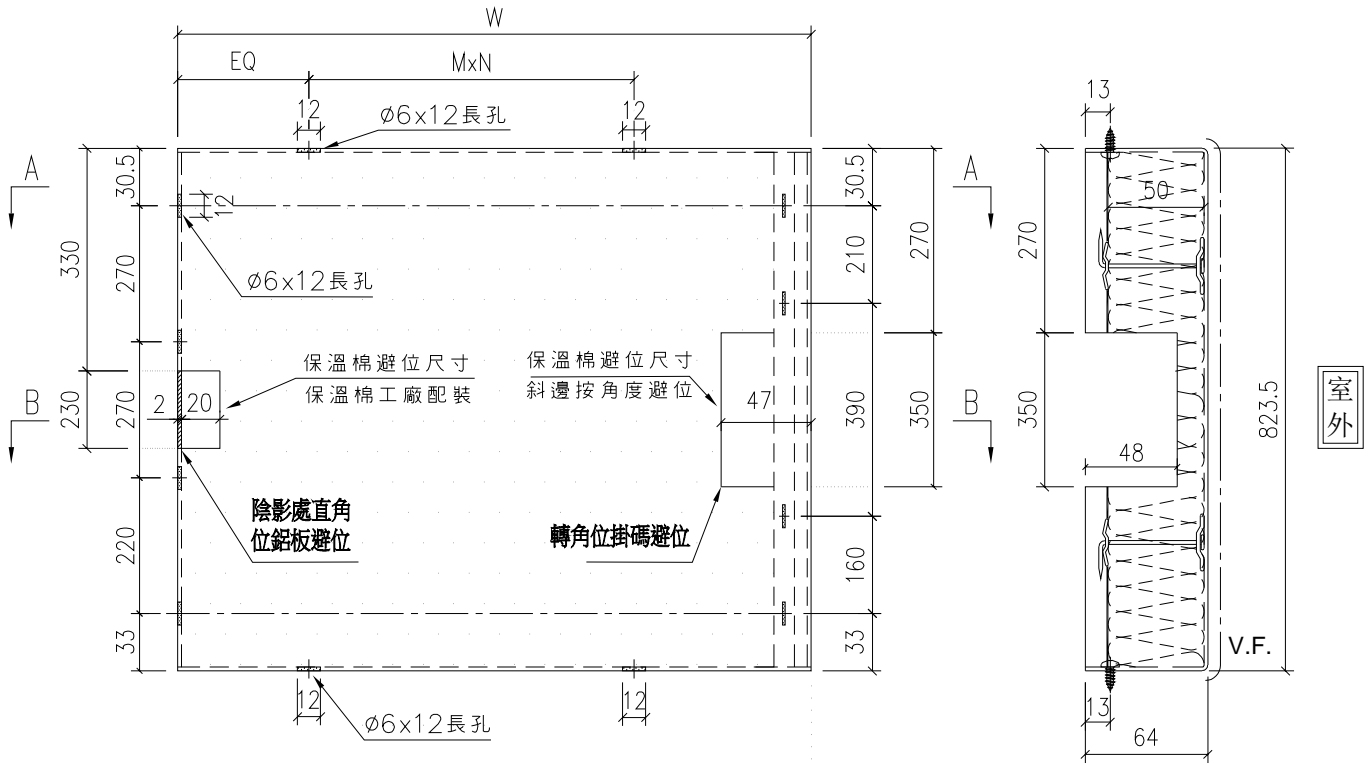

室外

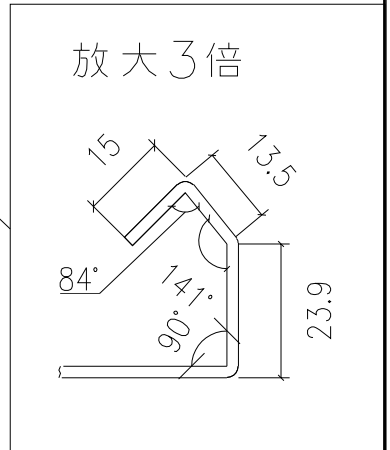

名稱	轉角生窗背板拆圖	制圖	陳敏聰	2022.04.13	修改			
材料	2mm 鋁板	復核	謝永林	2022.04.14	日期			
顏色	UCT542049SC-3(淺灰)	批准	Daniel		圖號	DBP-15		



美特鋁質有限公司
MIDI Aluminium Fabricator Ltd.

工程號	J-853	地盤	延坪道住宅
-----	-------	----	-------

物料編號	W	數量	EQ	M	X	N	位置	分格尺寸	樓層	樓層數	每層數量	備註
DBP-109	1510.5	15	130.3	250	x	5	J853-SD-CW-4103	1725	5/F-21/F	15	1	

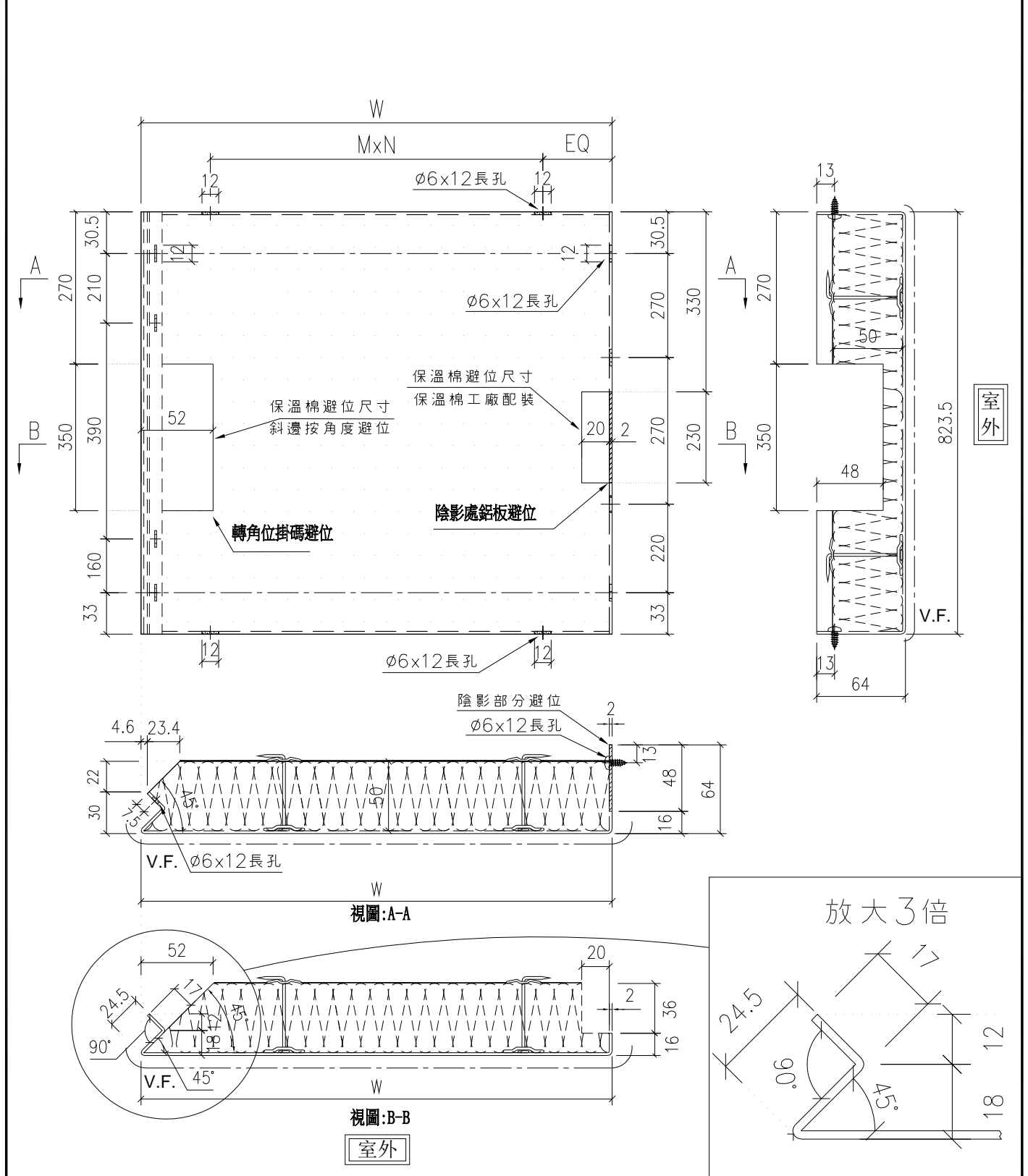

名稱	轉角梗窗背板拆圖	制圖	陳敏聰	2022.04.13	修改		
材料	2mm鋁板	復核	謝永林	2022.04.14	日期		
顏色	UCT542049SC-3(淺灰)	批准	Daniel		圖號	DBP-109	



美特鋁質有限公司
MIDI Aluminium Fabricator Ltd.

工程號 J-853 地盤 延坪道住宅

物料編號	W	數量	EQ	M	X	N	位置	分格尺寸	樓層	樓層數	每層數量	備註
DBP-111	1685.5	1	92.8	300	x	5	J853-SD-CW-4103	1900	23/F	1	1	

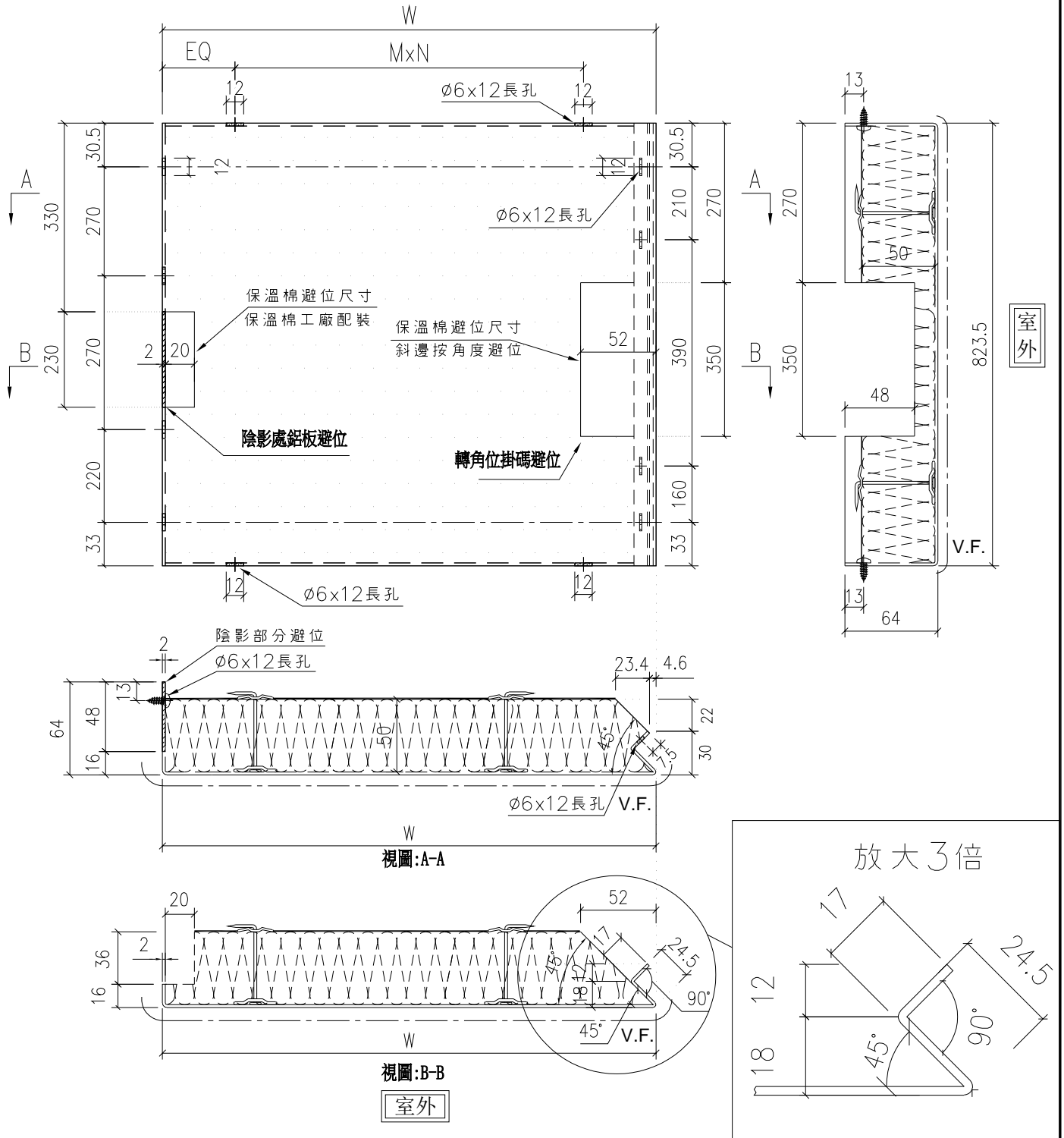

名稱	轉角梗窗背板拆圖	制圖	陳敏聰	2022.04.13	修改		
材料	2mm鋁板	復核	謝永林	2022.04.14	日期		
顏色	UCT542049SC-3(淺灰)	批准	Daniel		圖號	DBP-111	



美特鋁質有限公司
MIDI Aluminium Fabricator Ltd.

工程號 J-853 地盤 延坪道住宅

物料編號	W	數量	EQ	M	X	N	位置	分格尺寸	樓層	樓層數	每層數量	備註
DBP-41	882	1	66.0	250	x	3	J853-SD-CW-4103	1100	23/F	1	1	

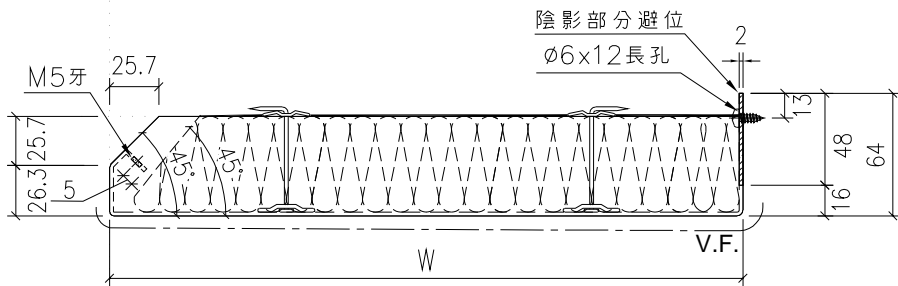
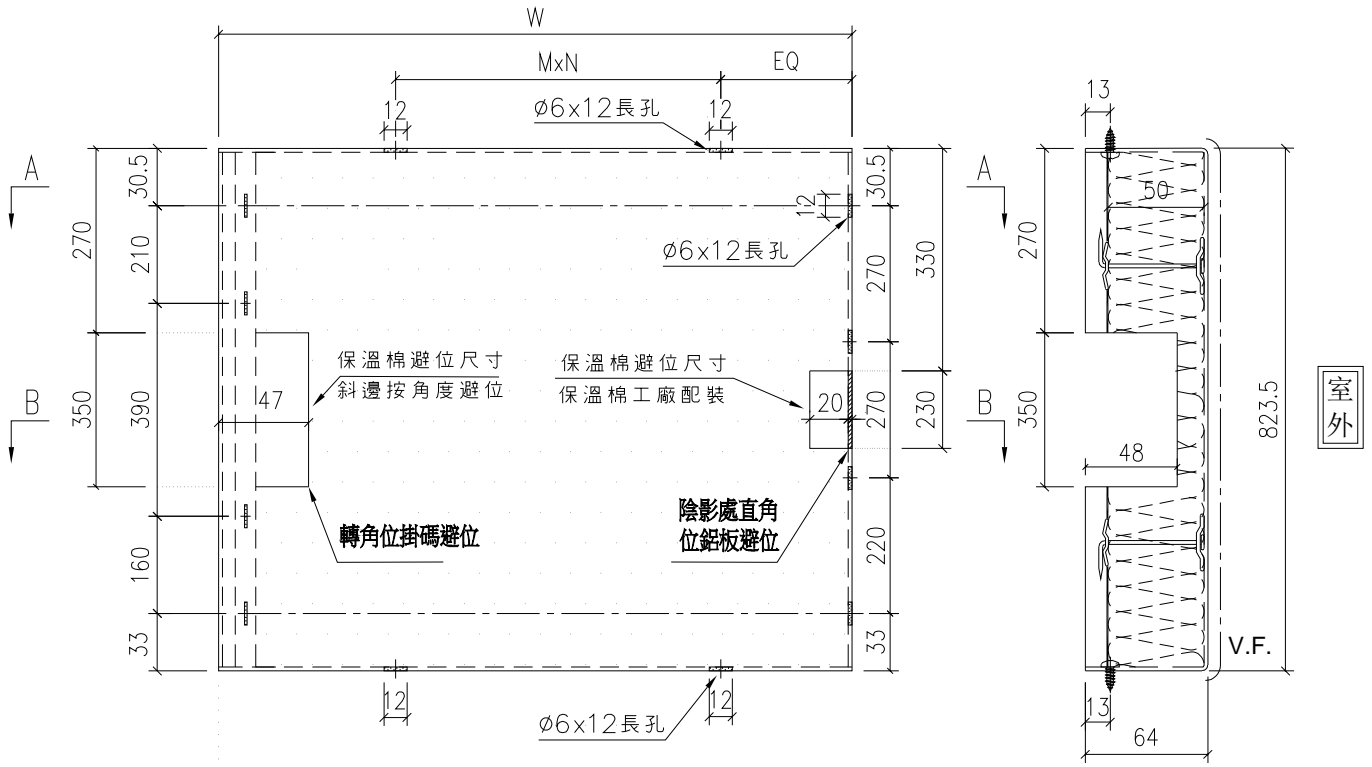

視圖:A-A

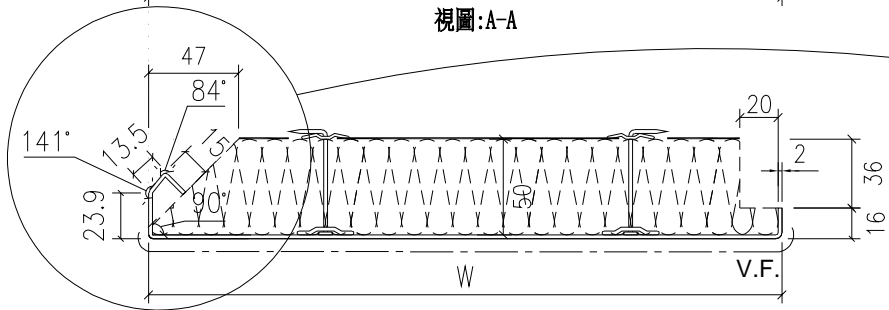

視圖:B-B

室外

放大3倍

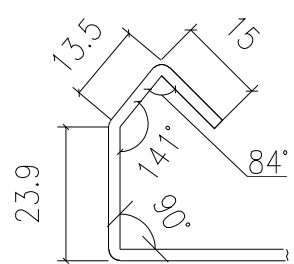

名稱	轉角生窗背板拆圖	制圖	陳敏聰	2022.04.13	修改		
材料	2mm 鋁板	復核	謝永林	2022.04.14	日期		
顏色	UCT542049SC-3(淺灰)	批准	Daniel		圖號	DBP-41	



美特鋁質有限公司
MIDI Aluminium Fabricator Ltd.

工程號 J-853 地盤 延坪道住宅

物料編號	W	數量	EQ	M	X	N	位置	分格尺寸	樓層	樓層數	每層數量	備註
DBP-15k	1097	1	98.5	300	x	3	J853-SD-CW-4103	1315	22/F	1	1	

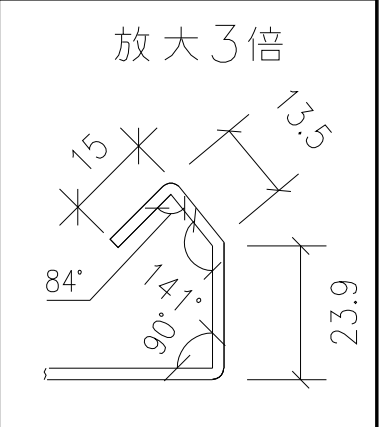
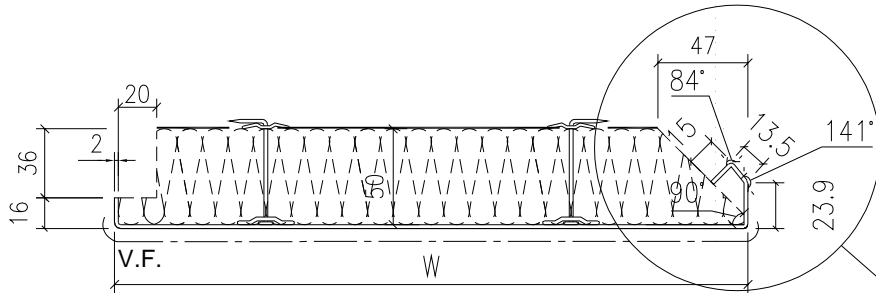
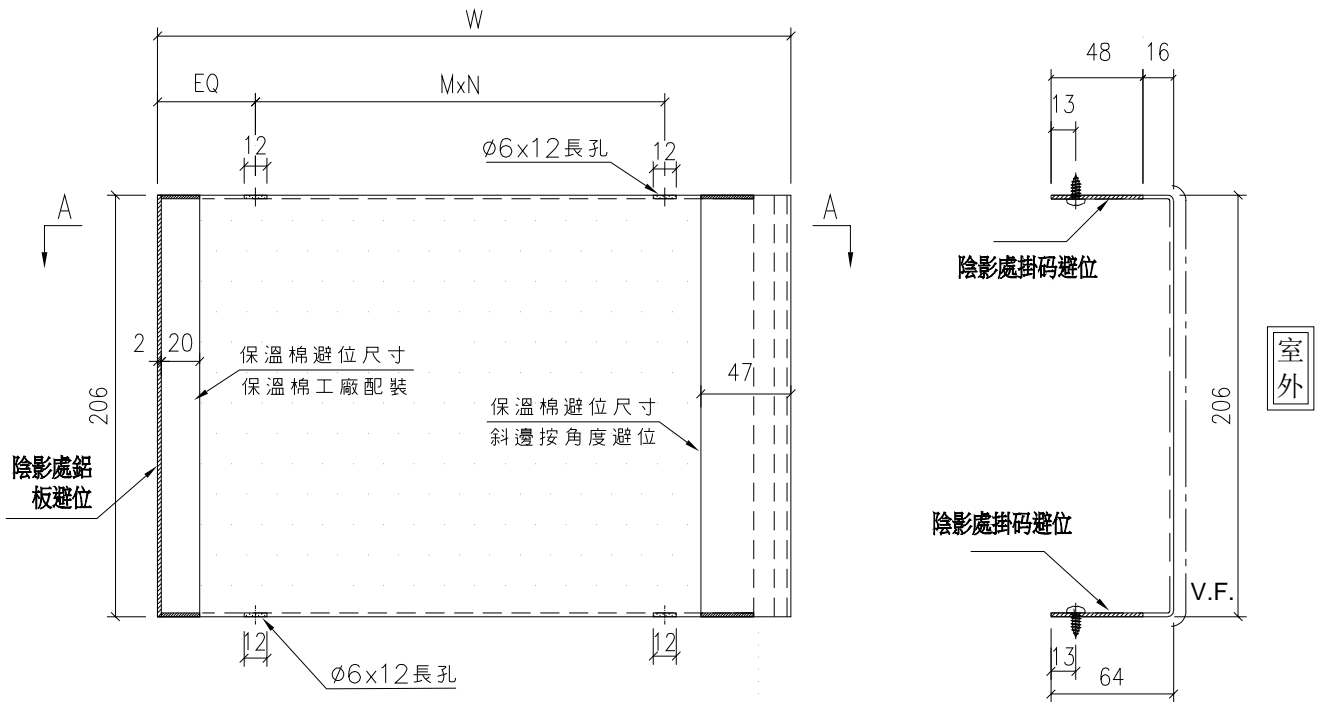

名稱	轉角生窗背板拆圖	制圖	陳敏聰	2022.04.13	修改			
材料	2mm 鋁板	復核	謝永林	2022.04.14	日期			
顏色	UCT542049SC-3(淺灰)	批准	Daniel		圖號	DBP-15k		



美特鋁質有限公司
MIDI Aluminium Fabricator Ltd.

工程號 J-853 地盤 延坪道住宅

物料編號	W	數量	EQ	M	X	N	位置	分格尺寸	樓層	樓層數	每層數量	備註
DBP-109k	1510.5	1	130.3	250	x	5	J853-SD-CW-4103	1725	22/F	1	1	

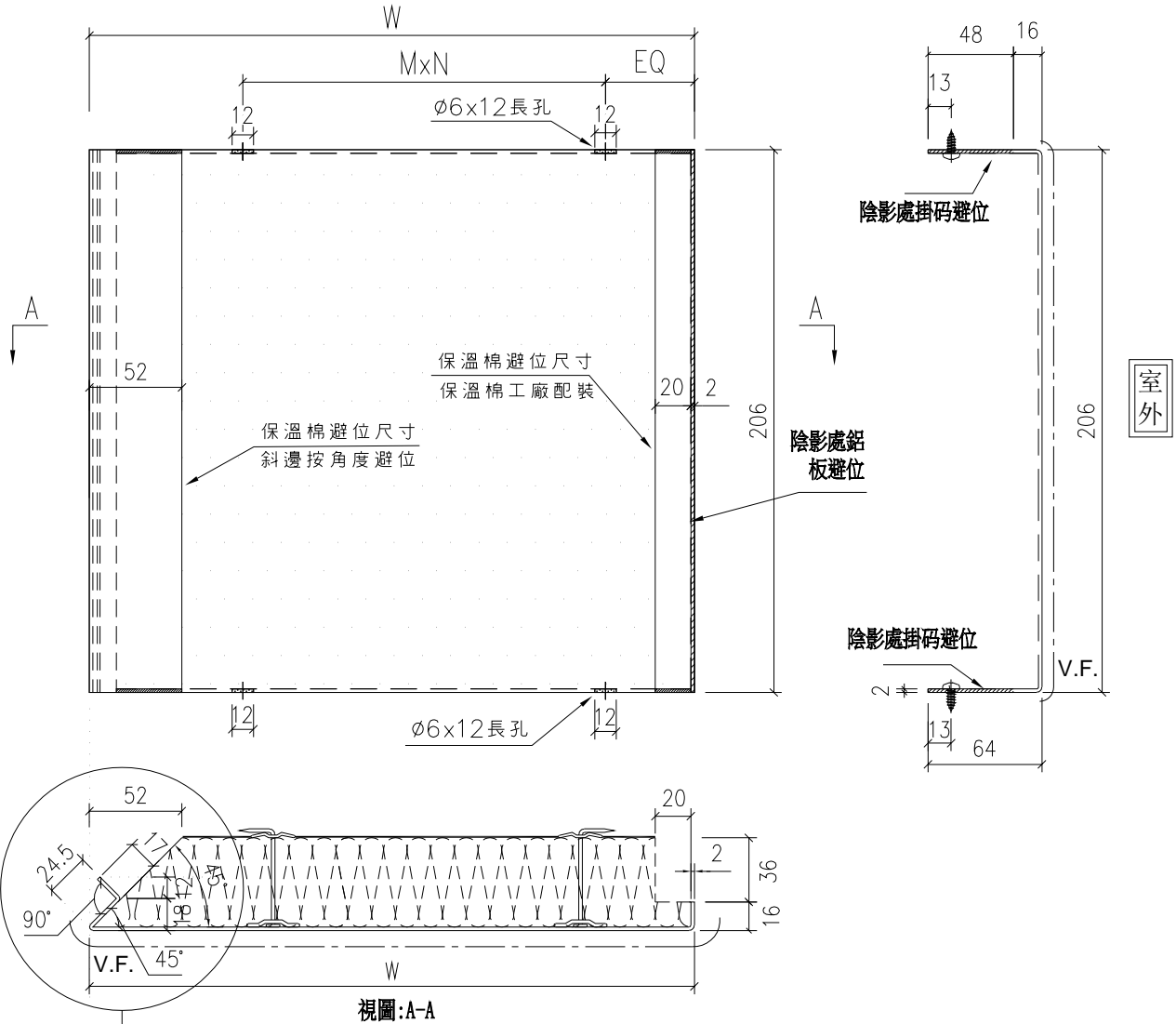

視圖:A-A

室外

放大3倍

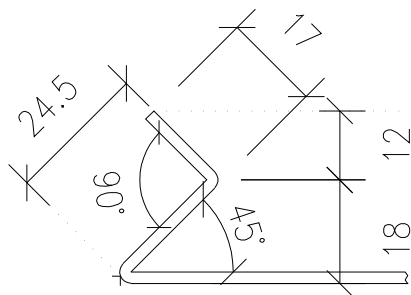

名稱	轉角梗窗背板拆圖	制圖	陳敏聰	2022.04.13	修改		
材料	2mm鋁板	復核	謝永林	2022.04.14	日期		
顏色	UCT542049SC-3(淺灰)	批准	Daniel		圖號	DBP-109k	



美特鋁質有限公司
MIDI Aluminium Fabricator Ltd.

工程號 J-853 地盤 延坪道住宅

物料編號	W	數量	EQ	M	X	N	位置	分格尺寸	樓層	樓層數	每層數量	備註
DBP-111k	1685.5	1	92.8	300	x	5	J853-SD-CW-4103	1900	25/F	1	1	

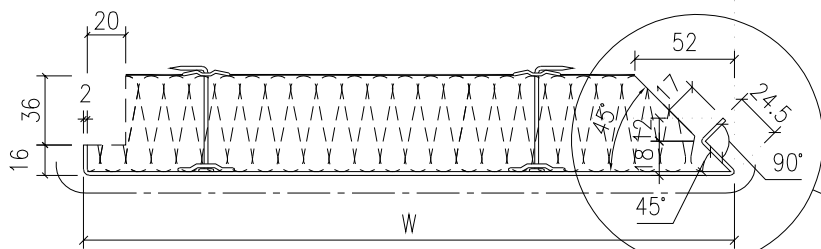
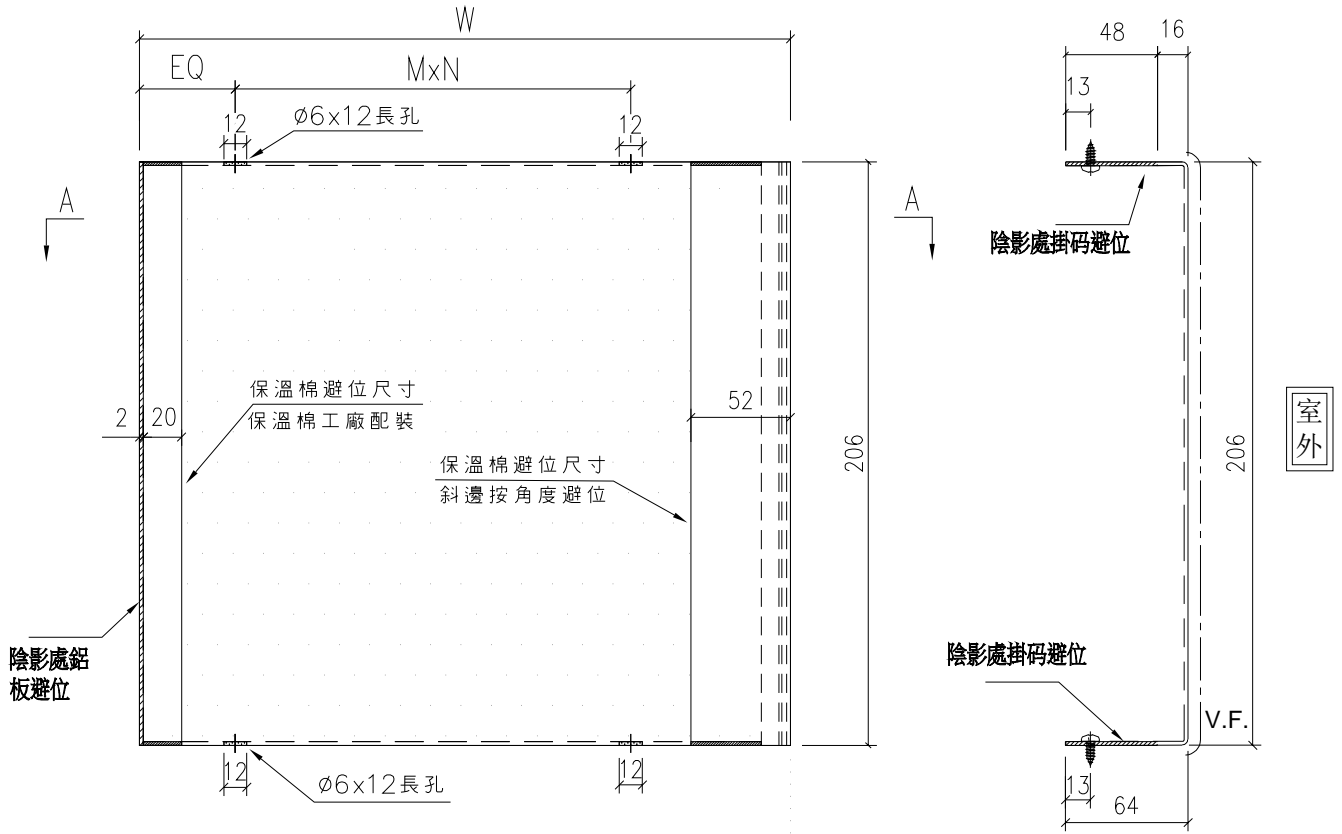

視圖:A-A

室外

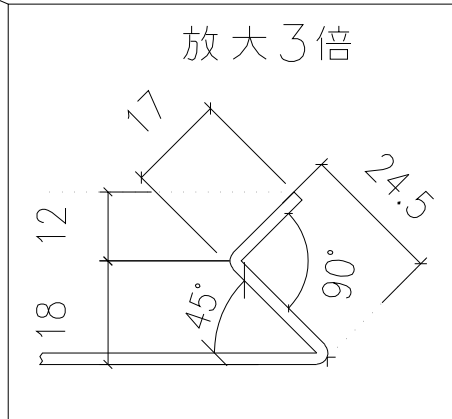

名稱	轉角梗窗背板拆圖	制圖	陳敏聰	2022.04.13	修改		
材料	2mm鋁板	復核	謝永林	2022.04.14	日期		
顏色	UCT542049SC-3(淺灰)	批准	Daniel		圖號	DBP-111k	



美特鋁質有限公司
MIDI Aluminium Fabricator Ltd.

工程號 J-853 地盤 延坪道住宅

物料編號	W	數量	EQ	M	X	N	位置	分格尺寸	樓層	樓層數	每層數量	備註
DBP-41k	882	1	66.0	250	x	3	J853-SD-CW-4103	1100	25/F	1	1	

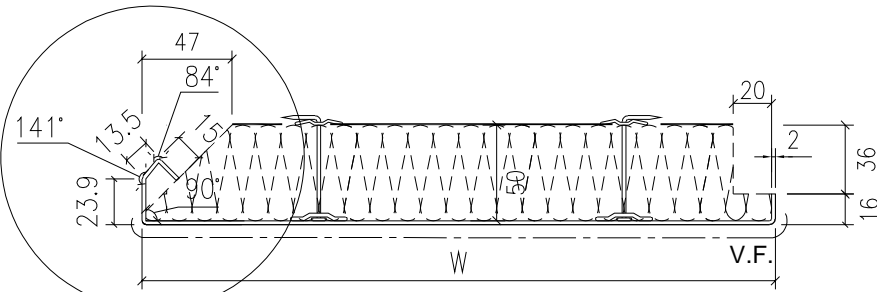
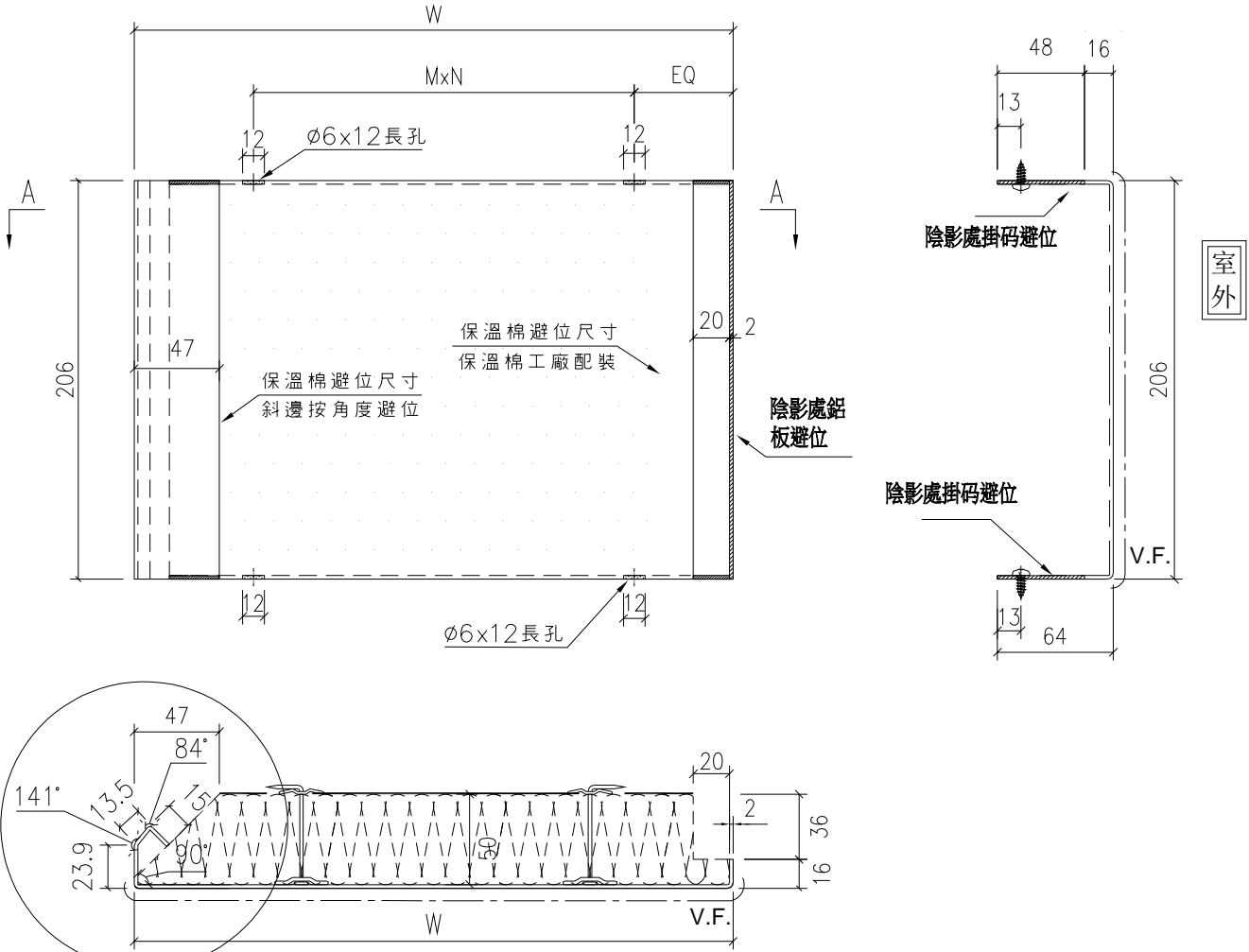

視圖:A-A

室外

放大3倍

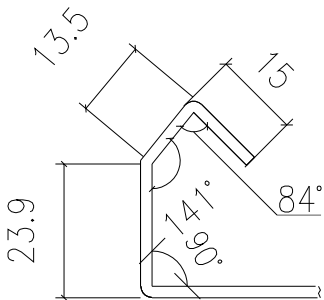

名稱	轉角生窗背板拆圖	制圖	陳敏聰	2022.04.13	修改		
材料	2mm鋁板	復核	謝永林	2022.04.14	日期		
顏色	UCT542049SC-3(淺灰)	批准	Daniel		圖號	DBP-41k	



工程號 J-853 地盤 延坪道住宅

物料編號	W	數量	EQ	M	X	N	位置	分格尺寸	樓層	樓層數	每層數量	備註
DBP-115R	1146	2	-	-	-	-	J853-SD-CW-4104	1250	23/F-25/F	2	1	

鋁板固定方式待確定

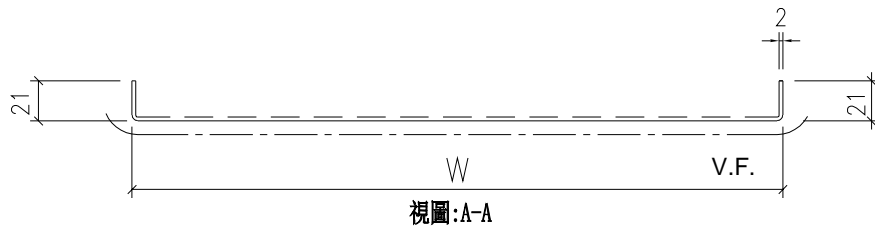
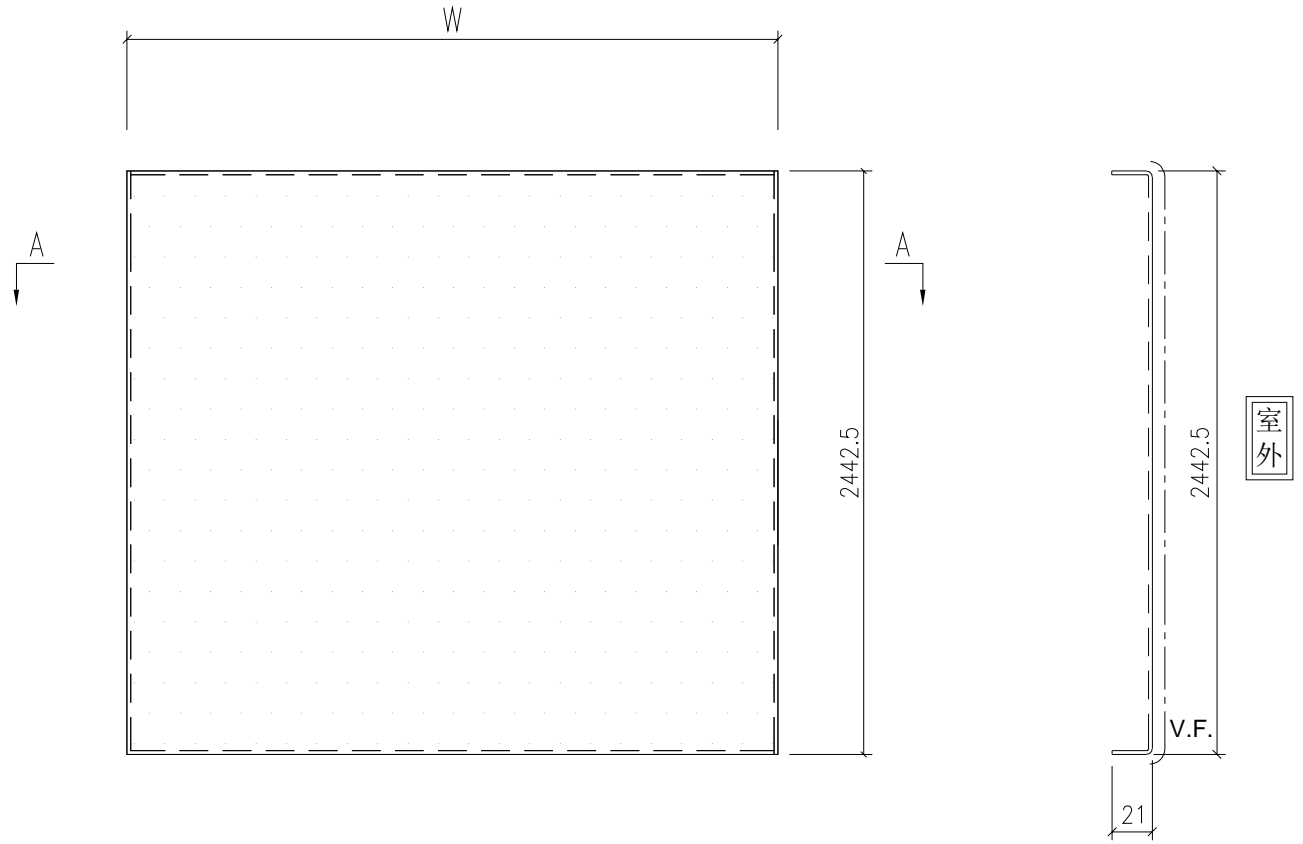

室外

名稱	梗窗背板拆圖	制圖	陳敏聰	2022.04.13	修改			
材料	2mm 鋁板	復核	謝永林	2022.04.14	日期			
顏色	EC-DG-D334232-ZD1 (閃粉古銅)	批准	Daniel		圖號	DBP-115R		

LEGEND :
R.S. = RESTRAINT SOCKET

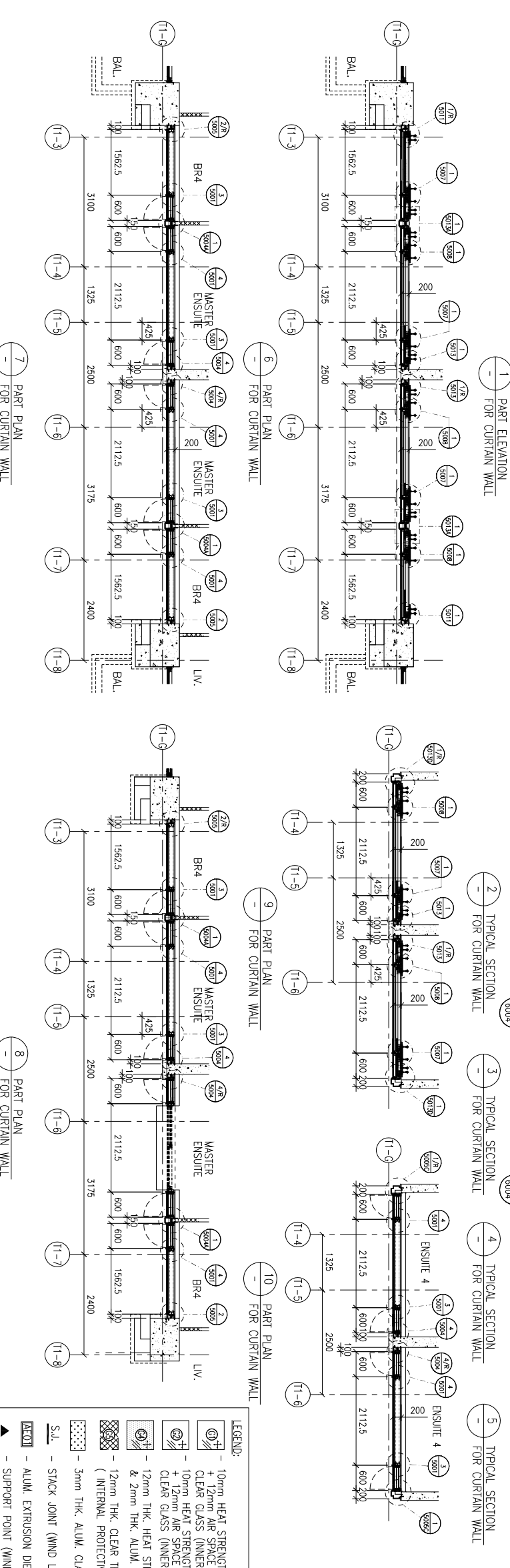
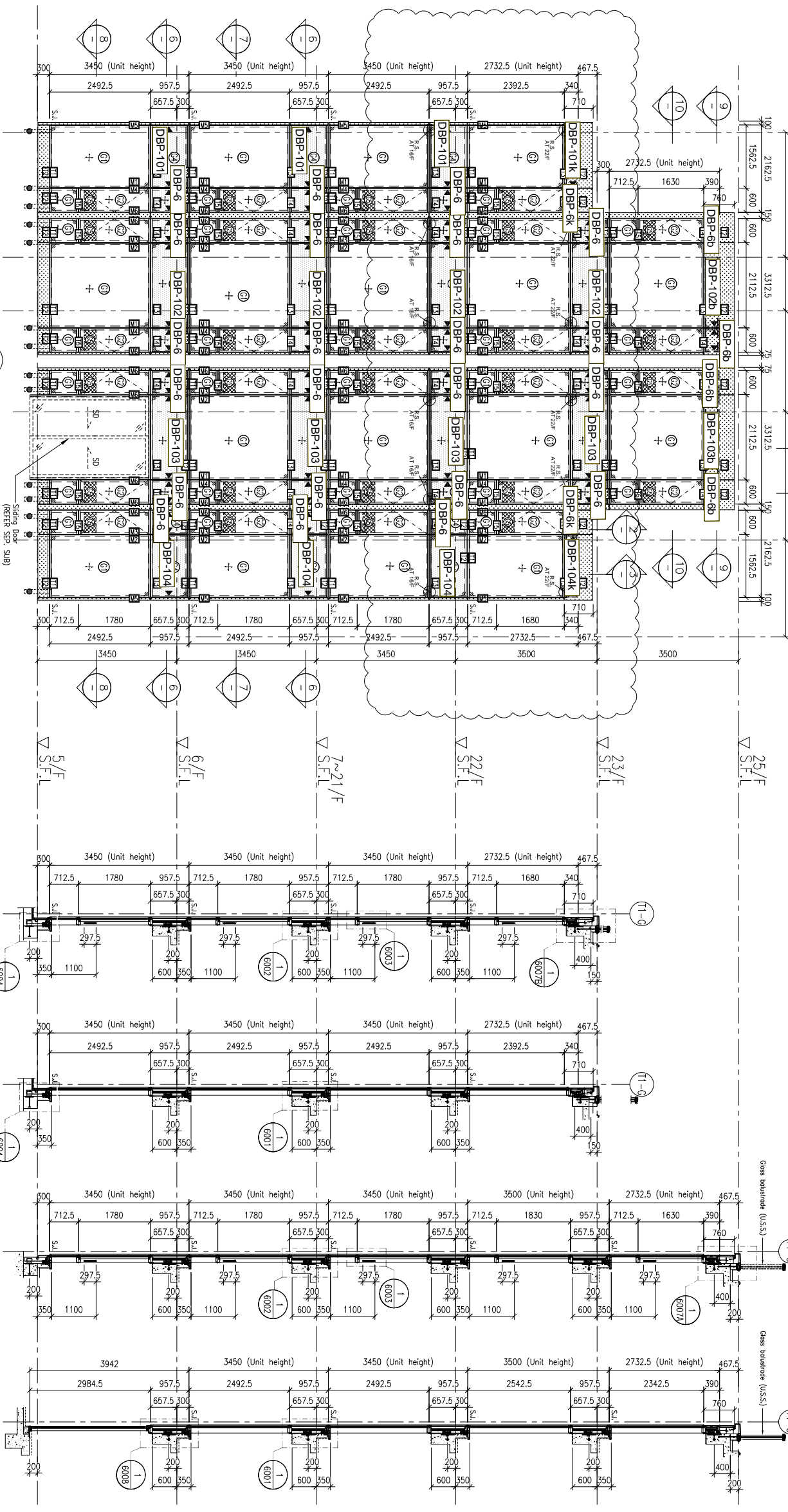

FLOOR LEVEL (S.F.L.)

FLOOR	LEVEL
R/F	+210.00
25/F	+206.50
23/F	+203.00
22/F	+199.50
21/F	+196.05
20/F	+192.60
19/F	+189.15
18/F	+185.70
17/F	+182.25
16/F	+178.80
15/F	+175.35
12/F	+171.90
11/F	+168.45
10/F	+165.00
9/F	+161.55
8/F	+158.10
7/F	+154.65
6/F	+151.20
5/F	+147.75

LEGEND:

- 10mm HEAT STRENGTHENED GLASS (OUTER)
- + 12mm AIR SPACE +12mm THK. TEMPERED CLEAR GLASS (INNER)
- 10mm HEAT STRENGTHENED GLASS (OUTER) + 12mm AIR SPACE +10mm THK. TEMPERED CLEAR GLASS (INNER)
- 12mm THK. HEAT STRENGTHENED GLASS & 2mm THK. ALUM. BACKPAN (SPANDREL GLASS) (INTERNAL PROTECTIVE BARRIER)
- 3mm THK. ALUM. CLADDING
- S.J. - STACK JOINT (WIND LOAD)
- ALUM. EXTRUSION DIE NO.
- SUPPORT POINT (WIND LOAD + DEAD LOAD)
- SUPPORT POINT (WIND LOAD)

CLIENT : SHIMAO GROUP HOLDINGS LIMITED

ARCHITECT : WONG TUNG & PARTNERS LIMITED ARCHITECTS & PLANNERS

MAIN CONTRACTOR : 協興建築有限公司 HIP HING CONSTRUCTION CO LTD

STRUCTURAL ENGINEER : CMA C M WONG & ASSOCIATES LTD 黃志明建築工程師有限公司

FAÇADE CONSULTANT : MENHARDT

NOTE:

- ALL DIMENSIONS ARE IN mm.
- ALL ELEVATIONS ARE VIEWED FROM OUTSIDE.
- ALL DIMENSIONS TO BE VERIFIED ON SITE BEFORE FABRICATION.

LEGEND:

- X1 - DETAIL MARK NO.
- X001 - REFER SHEET NO.
- 1. F.F.L. - FINISHED FLOOR LEVEL
- 2. S.F.L. - STRUCTURAL FLOOR LEVEL
- 3. --HANDED DETAIL

PROJECT : PROPOSED RESIDENTIAL DEVELOPMENT AT N.K.I.L. 6542 YIN PING ROAD KOWLOON

JOB NO. : J-853

DATE : 02-10-2021

DESIGN BY : LHR

DATE : 18-MAR-21

SCALE : 1:60 (A1)

TITLE : PART ELEVATION OF CURTAIN WALL AT TOWER 1

DRWING NO. : J853-BD-CW-4101

REV. : A

LEGEND:
R.S. = RESTRAINT SOCKET

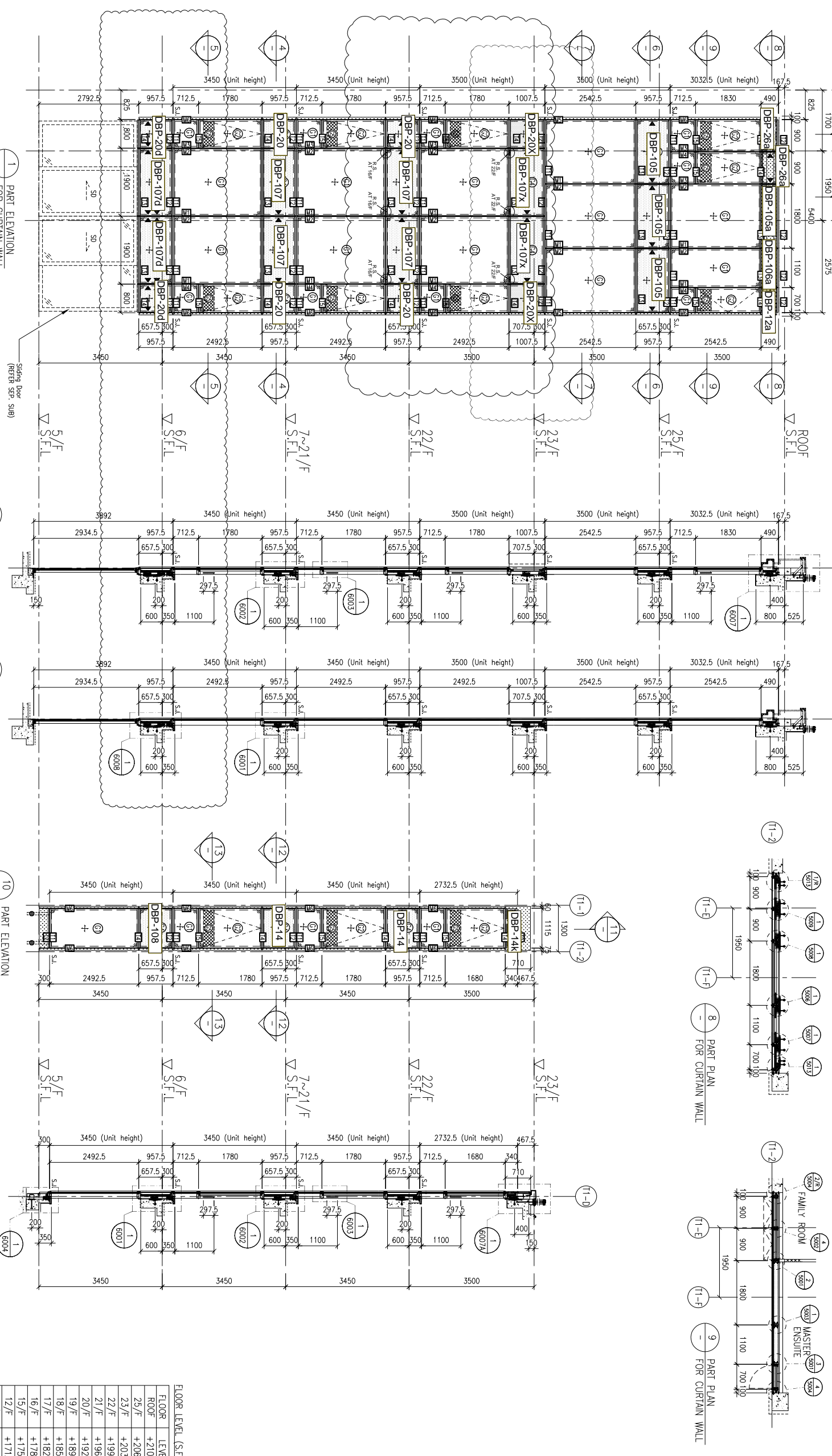

FLOOR LEVEL (S.F.L.)

FLOOR	LEVEL
ROOF	+210.00
25/F	+206.50
23/F	+203.00
22/F	+199.50
21/F	+196.05
20/F	+192.60
19/F	+189.15
18/F	+185.70
17/F	+182.25
16/F	+178.80
15/F	+175.35
12/F	+171.90
11/F	+168.45
10/F	+165.00
9/F	+161.55
8/F	+158.10
7/F	+154.65
6/F	+151.20
5/F	+147.75

- LEGEND:
- ① 10mm HEAT STRENGTHENED GLASS (OUTER) + 12mm AIR SPACE + 12mm THK. TEMPERED CLEAR GLASS (INNER)
 - ② 10mm HEAT STRENGTHENED GLASS (OUTER) + 12mm AIR SPACE + 10mm THK. TEMPERED CLEAR GLASS (INNER)
 - ③ 12mm THK. HEAT STRENGTHENED GLASS & 2mm THK. ALUM. BACKPAN (SPANDREL GLASS) (INTERNAL PROTECTIVE BARRIER)
 - ④ 3mm THK. ALUM. CLADDING
 - S.L. STACK JOINT (WIND LOAD)
 - ALUM. EXTRUSION DIE NO.
 - SUPPORT POINT (WIND LOAD + DEAD LOAD)
 - SUPPORT POINT (WIND LOAD)

B.D. REF. :

CLIENT : SHIMAO GROUP HOLDINGS LIMITED

ARCHITECT : WONG TUNG & PARTNERS LIMITED ARCHITECTS & PLANNERS

MAIN CONTRACTOR : 協興建築有限公司 HIP HING CONSTRUCTION CO LTD

STRUCTURAL ENGINEER : CMA C M WONG & ASSOCIATES LTD 黃志明建築工程師有限公司

FAÇADE CONSULTANT : MENHARDT

NOTE:

- ALL DIMENSIONS ARE IN mm.
- ALL ELEVATIONS ARE VIEWED FROM OUTSIDE.
- ALL DIMENSIONS TO BE VERIFIED ON SITE BEFORE FABRICATION.

LEGEND:

- (X1) DETAIL MARK NO.
- (X001) REFER SHEET NO.
- 1. F.F.L. --- FINISHED FLOOR LEVEL
- 2. S.F.L. --- STRUCTURAL FLOOR LEVEL
- 3. (R) --- REVERSED DETAIL

PROJECT : PROPOSED RESIDENTIAL DEVELOPMENT AT N.K.I.L. 6542 YIN PING ROAD KOWLOON

JOB NO. : J-853

DATE : 02-10-2021

REVISION SUBJECT TO CHECK COMMENT

DATE : 18-MAR-21

SCALE : 1:60 (A1)

DRAWN BY : LHR

CHECKED BY :

UNIT 6-8, Sunray Industrial Centre, 1/F, 610 Chee Kwo Ling Road, Kowloon, Tel:23489211-4 Fax:(852)2727666

REV. : A

LEGEND :
R.S. = RESTRAINT SOCKET

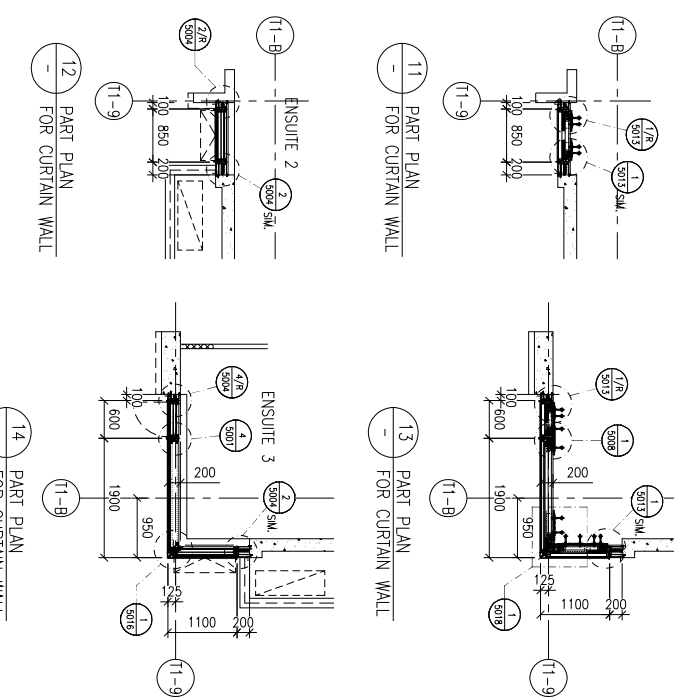
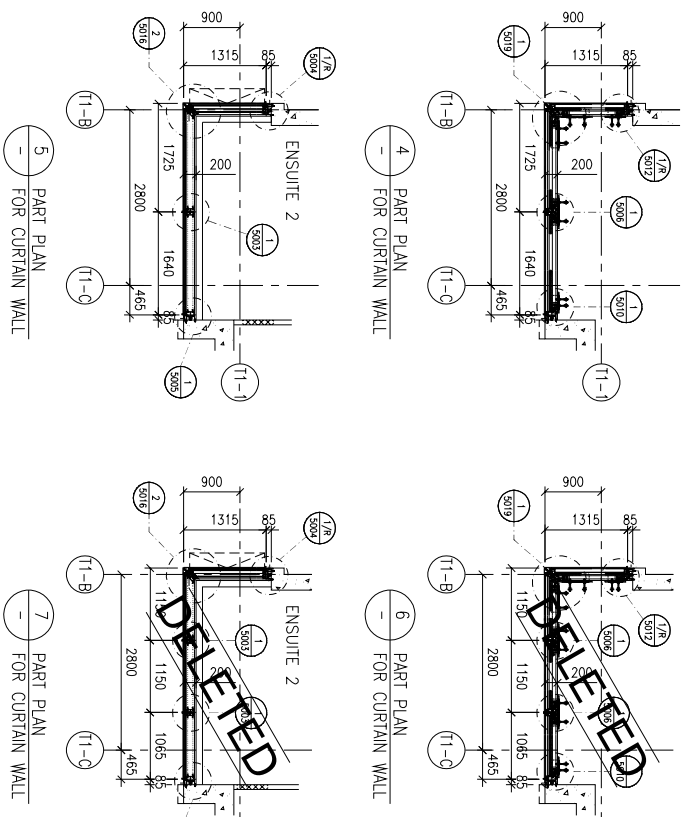
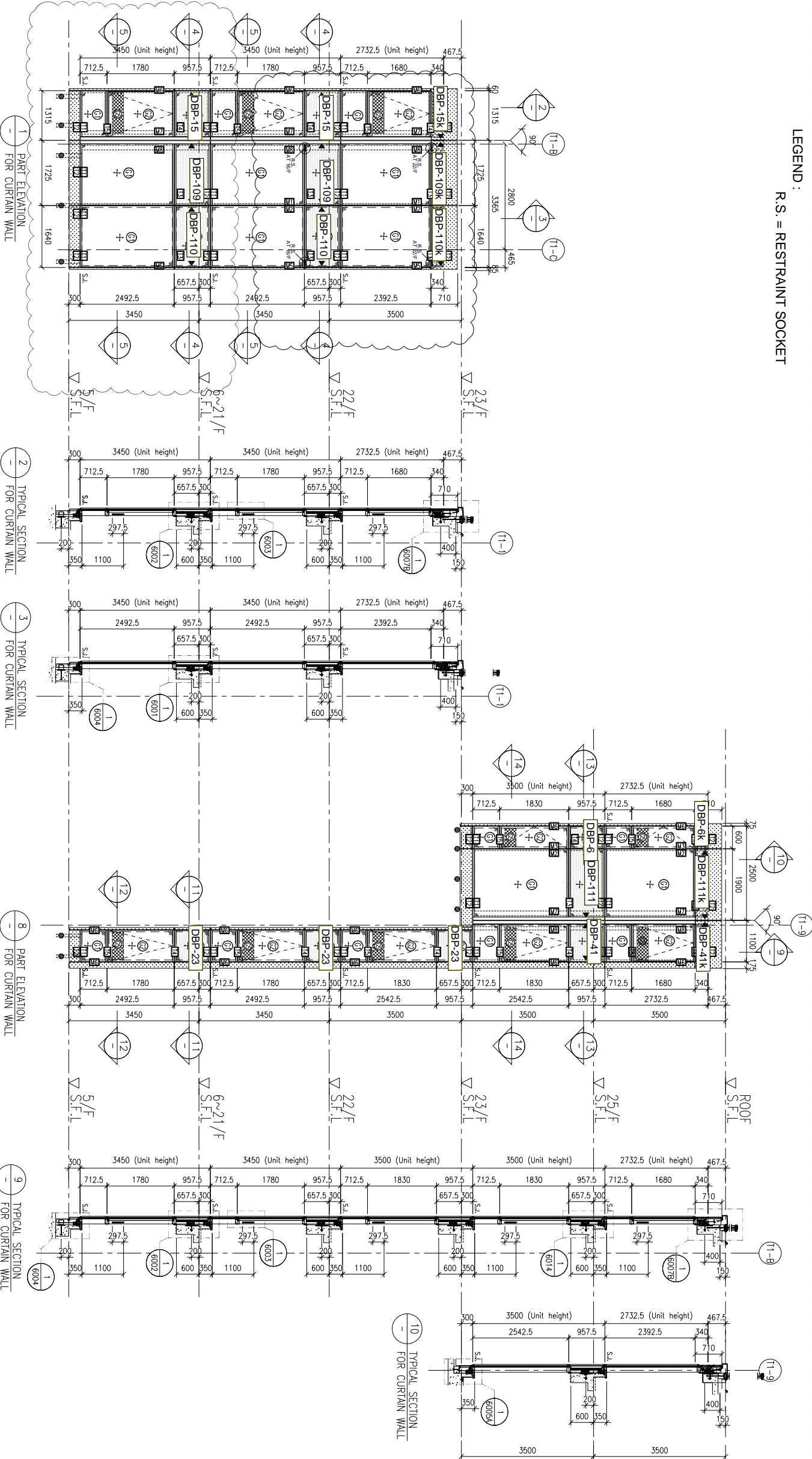

FLOOR LEVEL (S.F.L.)

FLOOR	LEVEL
ROOF	+210.00
25/F	+206.50
23/F	+203.00
22/F	+199.50
21/F	+196.05
20/F	+192.60
19/F	+189.15
18/F	+185.70
17/F	+182.25
16/F	+178.80
15/F	+175.35
12/F	+171.90
11/F	+168.45
10/F	+165.00
9/F	+161.55
7/F	+154.65
6/F	+151.20
5/F	+147.75

- LEGEND:
- 10mm HEAT STRENGTHENED GLASS (OUTER) + 12mm AIR SPACE + 12mm THK. TEMPERED CLEAR GLASS (INNER)
 - 10mm HEAT STRENGTHENED GLASS (OUTER) + 12mm AIR SPACE + 10mm THK. TEMPERED CLEAR GLASS (INNER)
 - 12mm THK. HEAT STRENGTHENED GLASS & 2mm THK. ALUM. BACKPAN (SPANDREL GLASS) (INTERNAL PROTECTIVE BARRIER)
 - 3mm THK. ALUM. CLADDING
 - S.L. - STACK JOINT (WIND LOAD)
 - ALUM. EXTRUSION DIE NO.
 - SUPPORT POINT (WIND LOAD + DEAD LOAD)
 - SUPPORT POINT (WIND LOAD)

CLIENT : SHIMAO GROUP HOLDINGS LIMITED

ARCHITECT : WONG TUNG & PARTNERS LIMITED

MAIN CONTRACTOR : 協興建築有限公司 HIP HING CONSTRUCTION CO LTD

STRUCTURAL ENGINEER : CMA C M WONG & ASSOCIATES LTD 黃志明建築工程師有限公司

FAÇADE CONSULTANT : MENHARDT

NOTE: 1. ALL DIMENSIONS ARE IN mm. 2. ALL ELEVATIONS ARE VIEWED FROM OUTSIDE. 3. ALL DIMENSIONS TO BE VERIFIED ON SITE BEFORE FABRICATION.

LEGEND: (X1) DETAIL MARK NO. (X001) REFER SHEET NO. 1. F.F.L. --- FINISHED FLOOR LEVEL 2. S.F.L. --- STRUCTURAL FLOOR LEVEL 3. (R) --- REVERSED DETAIL

PROJECT : PROPOSED RESIDENTIAL DEVELOPMENT AT N.K.I.L. 6542 YIN PING ROAD KOWLOON

JOB NO. : J-853

DATE : 02-10-2021

DESIGN BY : LHR

DATE : 18-MAR-21

SCALE : 1:60 (A1)

REV : A

B.D. REF :

LEGEND :
R.S. = RESTRAINT SOCKET

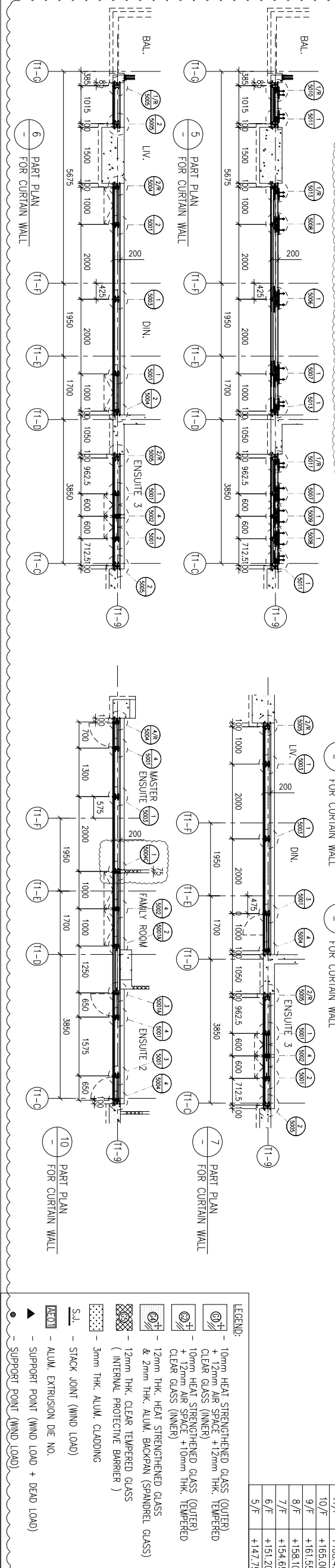
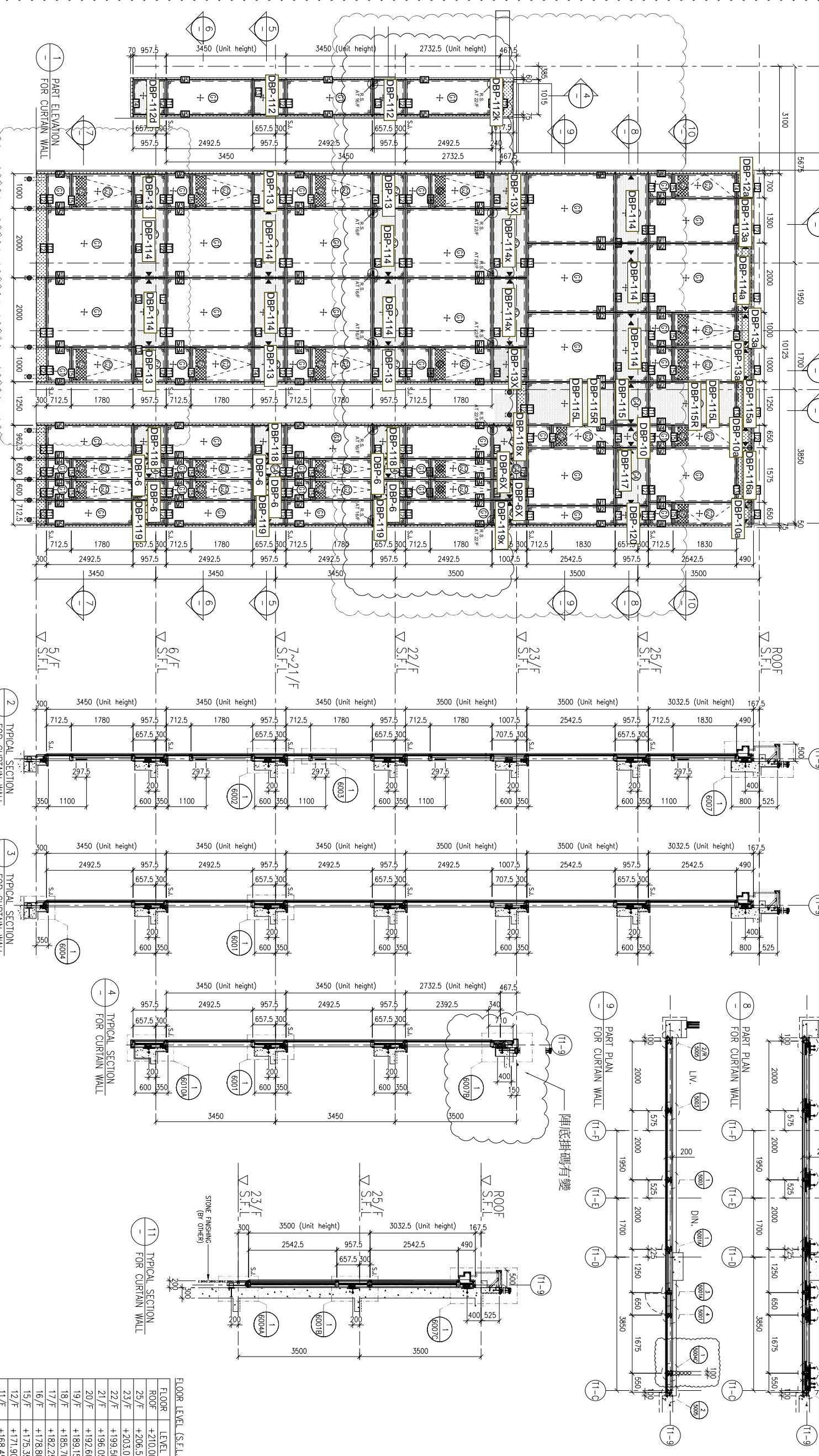

FLOOR LEVEL (S.F.L.)	LEVEL
ROOF	+210.00
25/F	+206.50
23/F	+203.00
22/F	+199.50
21/F	+196.05
20/F	+192.60
19/F	+189.15
18/F	+185.70
17/F	+182.25
16/F	+178.80
15/F	+175.35
12/F	+171.90
11/F	+168.45
10/F	+165.00
9/F	+161.55
8/F	+158.10
7/F	+154.65
6/F	+151.20
5/F	+147.75

LEGEND:

- 10mm HEAT STRENGTHENED GLASS (OUTER)
- + 12mm AIR SPACE + 12mm THK. TEMPERED CLEAR GLASS (INNER)
- 10mm HEAT STRENGTHENED GLASS (OUTER) + 12mm AIR SPACE + 10mm THK. TEMPERED CLEAR GLASS (INNER)
- 12mm THK. HEAT STRENGTHENED GLASS & 2mm THK. ALUM. BACKPAN (SPANDREL GLASS) (INTERNAL PROTECTIVE BARRIER)
- 3mm THK. ALUM. CLADDING
- S.L. - STACK JOINT (WIND LOAD)
- ALUM. EXTRUSION DE NO.
- SUPPORT POINT (WIND LOAD + DEAD LOAD)
- SUPPORT POINT (WIND LOAD)

NOTE:

- ALL DIMENSIONS ARE IN mm.
- ALL ELEVATIONS ARE VIEWED FROM OUTSIDE.
- ALL DIMENSIONS TO BE VERIFIED ON SITE BEFORE FABRICATION.

LEGEND:

- (X1) - DETAIL MARK NO.
- (X001) - REFER SHEET NO.
- 1. F.F.L. --- FINISHED FLOOR LEVEL
- 2. S.F.L. --- STRUCTURAL FLOOR LEVEL
- 3. (R) --- REVERSED DETAIL

PROJECT: PROPOSED RESIDENTIAL DEVELOPMENT AT N.K.I.L. 6542 YIN PING ROAD KOWLOON

JOB NO.: J-853

DATE: 02-10-2021

REVISION SUBJECT TO ARCH. COMMENT

DATE: 18-MAR-21

SCALE: 1:60 (A1)

TITLE: PART ELEVATION FOR CURTAIN WALL AT TOWER 1

DESIGN BY: LHR

CHECKED BY:

ARCHITECT: SHIMAO GROUP HOLDINGS LIMITED

ARCHITECTS & PLANNERS: WONG TUNG & PARTNERS LIMITED

MAIN CONTRACTOR: 協興建築有限公司 HIP HING CONSTRUCTION CO LTD

STRUCTURAL ENGINEER: C M WONG & ASSOCIATES LTD 黃志明建築工程師有限公司

FAÇADE CONSULTANT: MENHARDT

CLIENT: SHIMAO GROUP HOLDINGS LIMITED

DATE: 18-MAR-21

SCALE: 1:60 (A1)

DESIGN BY: LHR

CHECKED BY:

ARCHITECT: SHIMAO GROUP HOLDINGS LIMITED

ARCHITECTS & PLANNERS: WONG TUNG & PARTNERS LIMITED

MAIN CONTRACTOR: 協興建築有限公司 HIP HING CONSTRUCTION CO LTD

STRUCTURAL ENGINEER: C M WONG & ASSOCIATES LTD 黃志明建築工程師有限公司

FAÇADE CONSULTANT: MENHARDT

CLIENT: SHIMAO GROUP HOLDINGS LIMITED

DATE: 18-MAR-21

SCALE: 1:60 (A1)

DESIGN BY: LHR

CHECKED BY:

ARCHITECT: SHIMAO GROUP HOLDINGS LIMITED

ARCHITECTS & PLANNERS: WONG TUNG & PARTNERS LIMITED

MAIN CONTRACTOR: 協興建築有限公司 HIP HING CONSTRUCTION CO LTD

STRUCTURAL ENGINEER: C M WONG & ASSOCIATES LTD 黃志明建築工程師有限公司

FAÇADE CONSULTANT: MENHARDT

CLIENT: SHIMAO GROUP HOLDINGS LIMITED

美特鋁質有限公司
MIDI ALUMINIUM FABRICATOR LTD.
Units 6-8, Sunray Industrial Centre, 1/F
610 Che Kwo Ling Road, Kowloon
Tel: 23489211-4 Fax: (852) 27276666
DWG NO.: J853-SD-CW-4104

CLIENT :

SHIMAO GROUP HOLDINGS LIMITED

ARCHITECT :
WONG TUNG & PARTNERS LIMITED
ARCHITECTS & PLANNERS

MAIN CONTRACTOR :
協興建築有限公司
HIP HING CONSTRUCTION CO LTD

STRUCTURAL ENGINEER :
ICMA C M WONG & ASSOCIATES LTD
黃志明建築工程師有限公司

FAÇADE CONSULTANT:

MEIN-HARDT

NOTE:
1. ALL DIMENSIONS ARE IN mm.
2. ALL ELEVATIONS ARE VIEWED FROM OUTSIDE.
3. ALL DIMENSIONS TO BE VERIFIED ON SITE BEFORE FABRICATION.

LEGEND:
①②③④⑤⑥⑦⑧⑨ --- DETAIL MARK NO.
X1 --- REFER SHEET NO.
1. F.F.L. --- FINISHED FLOOR LEVEL
2. S.F.L. --- STRUCTURAL FLOOR LEVEL
3. (R) --- REVERSED DETAIL

NO.	DATE	REVISION	BY
JOB NO. :	J-853		
PROJECT :	PROPOSED RESIDENTIAL DEVELOPMENT AT N.K.I.L. 6542 YIN PING ROAD KOWLOON		
TITLE :	PART ELEVATION FOR CURTAIN WALL AT TOWER 1		
DATE :	02-OCT-21	SCALE :	1:60 (A1)
DRAWN BY :	LHR	CHECKED BY :	

FLOOR LEVEL (S.F.L.)	LEVEL
FLOOR	+210.00
ROOF	+206.50
29/F	+206.50
23/F	+203.00

LEGEND:
 10mm HEAT STRENGTHENED GLASS (OUTER) + 12mm AIR SPACE + 12mm HEAT STRENGTHENED GLASS (INNER)
 10mm HEAT STRENGTHENED GLASS (OUTER) + 12mm AIR SPACE + 10mm THK. TEMPERED CLEAR GLASS (INNER)
 12mm THK. HEAT STRENGTHENED GLASS & 2mm THK. ALUM. BACKPAIN (SPANDREL GLASS) (INTERNAL PROTECTIVE BARRIER)
 3mm THK. ALUM. CLADDING
 S.J. --- STACK JOINT (WIND LOAD)
 ALUM. EXTRUSION DIE NO.
 SUPPORT POINT (WIND LOAD + DEAD LOAD)
 SUPPORT POINT (WIND LOAD)

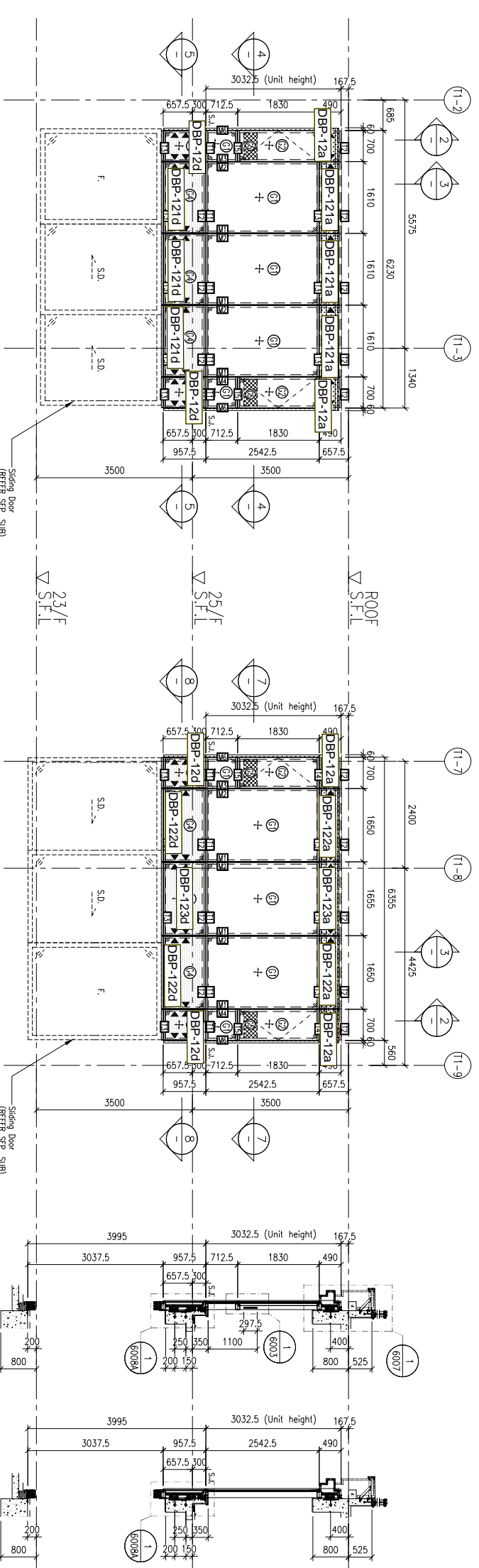

1 PART ELEVATION FOR CURTAIN WALL

6 PART ELEVATION FOR CURTAIN WALL

2 TYPICAL SECTION FOR CURTAIN WALL

3 TYPICAL SECTION FOR CURTAIN WALL

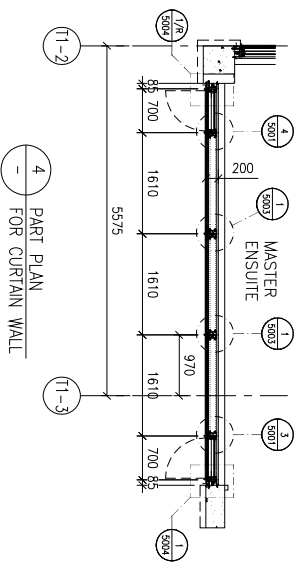

4 PART PLAN FOR CURTAIN WALL

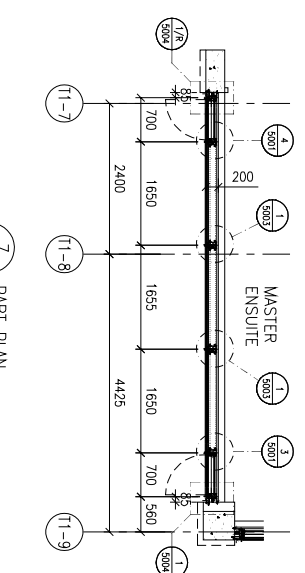

7 PART PLAN FOR CURTAIN WALL

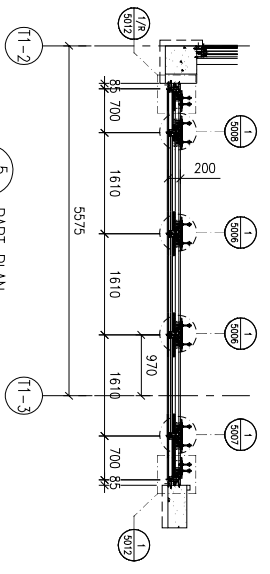

5 PART PLAN FOR CURTAIN WALL

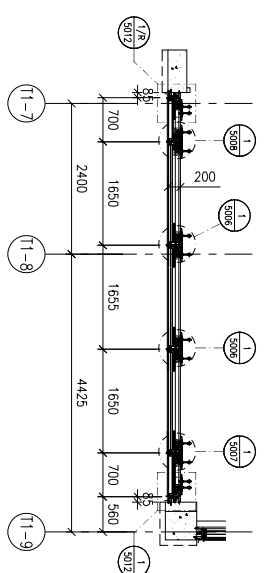

8 PART PLAN FOR CURTAIN WALL

美特鋁寶有限公司
MIDI ALUMINIUM FABRICATOR LTD.
Units 6-8, Sunroy Industrial Centre, 1/F
610 Cho Kwo Ling Road, Kowloon
Tel:23489211-4 Fax:(852)2727666
DWG NO. : J853-SD-CW-4105 REV. : A

B.D. REF :

CLIENT :

SHIMAO GROUP HOLDINGS LIMITED

ARCHITECT :

WONG TUNG & PARTNERS LIMITED ARCHITECTS & PLANNERS

MAIN CONTRACTOR :

協興建築有限公司 HIP HING CONSTRUCTION CO LTD

STRUCTURAL ENGINEER :

ICMA C M WONG & ASSOCIATES LTD 黃志明建築工程師有限公司

FAÇADE CONSULTANT :

MEIN-HARDT

NOTE :

1. ALL DIMENSIONS ARE IN mm.
2. ALL ELEVATIONS ARE VIEWED FROM OUTSIDE.
3. ALL DIMENSIONS TO BE VERIFIED ON SITE BEFORE FABRICATION.

LEGEND :

- (X1) --- DETAIL MARK NO.
- (X001) --- REFER SHEET NO.
- 1. F.F.L. --- FINISHED FLOOR LEVEL
- 2. S.F.L. --- STRUCTURAL FLOOR LEVEL
- 3. (R) --- REVERSED DETAIL

NO.	DATE	REVISION	BY

JOB NO. : J-853

PROJECT : PROPOSED RESIDENTIAL DEVELOPMENT AT N.K.I.L. 6542 YIN PING ROAD KOWLOON

TITLE : PART ELEVATION FOR CURTAIN WALL AT TOWER 1

DATE : 02-OCT-21 SCALE : 1:60 (A1)

DRAWN BY : LHR CHECKED BY :

美特鋁寶有限公司
MIDI ALUMINIUM FABRICATOR LTD.
Units 6-8, Sunray Industrial Centre, 1/F
610 Cho Kwo Ling Road, Kowloon
Tel:23489211-4 Fax:(852)2727666
DWG NO. : J853-SD-CW-4106 REV. : A

FLOOR LEVEL (S.F.L.)	LEVEL
FLOOR	+210.00
ROOF	+210.00
	29/F
	+206.50
	23/F
	+203.00

LEGEND:

- 10mm HEAT STRENGTHENED GLASS (OUTER) + 12mm AIR SPACE + 12mm THK. TEMPERED CLEAR GLASS (INNER)
- 10mm HEAT STRENGTHENED GLASS (OUTER) + 12mm AIR SPACE + 10mm THK. TEMPERED CLEAR GLASS (INNER)
- 12mm THK. HEAT STRENGTHENED GLASS & 2mm THK. ALUM. BACKPAIN (SPANDREL GLASS) (INTERNAL PROTECTIVE BARRIER)
- 3mm THK. ALUM. CLADDING
- S.L. --- STACK JOINT (WIND LOAD)
- ALUM. EXTRUSION DIE NO.
- SUPPORT POINT (WIND LOAD + DEAD LOAD)
- SUPPORT POINT (WIND LOAD)

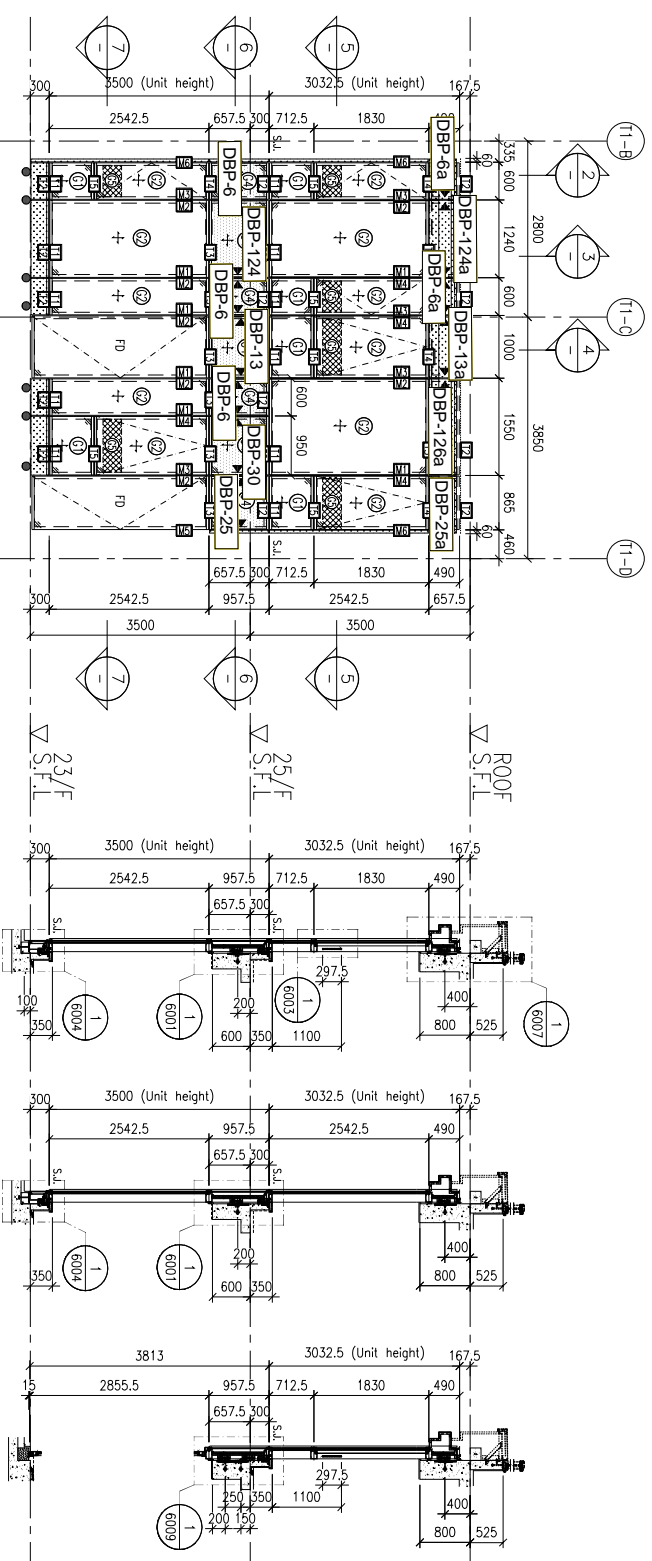

1 PART ELEVATION FOR CURTAIN WALL

2 TYPICAL SECTION FOR CURTAIN WALL

3 TYPICAL SECTION FOR CURTAIN WALL

4 TYPICAL SECTION FOR CURTAIN WALL

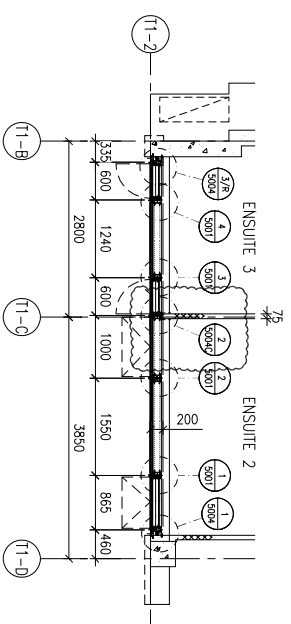

5 PART PLAN FOR CURTAIN WALL

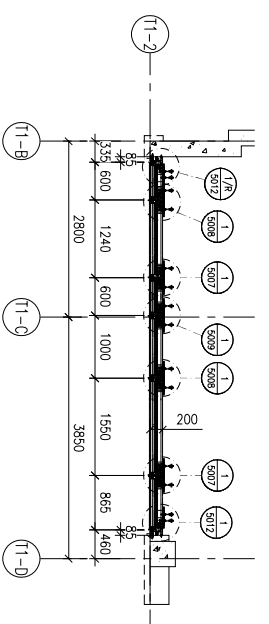

6 PART PLAN FOR CURTAIN WALL

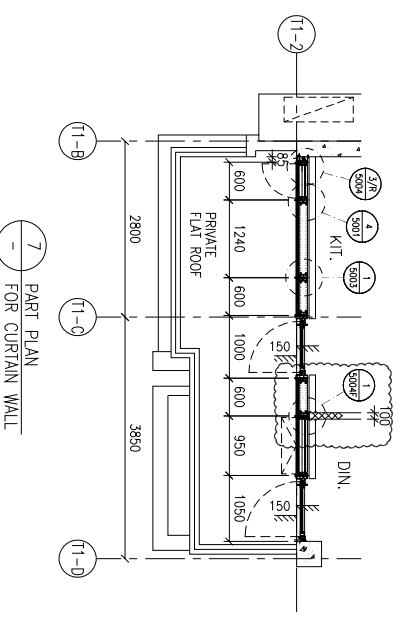

7 PART PLAN FOR CURTAIN WALL