



工程指示 / 要求簡箋(E.I.)

工程指示編號：EI / 3668 / 21

修改版次：

工程編號：J-853

工程名稱：大窩坪(廷坪路)

工程項目：70窗開模

收件人：Maggie 姐

發件人：大明

日期：22/07/2021

要求提供 / 確認 事項：

- | | | |
|------------------------------------|-------------------------------------|-------------------------------|
| <input type="checkbox"/> 初步鋁料 B.M. | <input type="checkbox"/> 加工拆圖，然後生產 | <input type="checkbox"/> 尺寸表 |
| <input type="checkbox"/> 正式鋁料 B.M. | <input type="checkbox"/> 技術上資料 / 指示 | <input type="checkbox"/> 報 |
| <input type="checkbox"/> 配件 B.M. | <input type="checkbox"/> 樣辦或貨品說明書 | <input type="checkbox"/> 分判合約 |
| <input type="checkbox"/> 其他：_____ | | |

內容：

煩請 按圖紙開劃模圖 X 85964

請在 _____ 前完成上列要求。

附有關圖紙 / 文件：附 B.M 表 0 頁, 圖紙 / 頁

以上項目為：

- 原合約工程包 原合約工程加 / 減賬 新工程報價

原因：- _____

分發東莞各部門：

- () 生產技術總監 連附件 () 技術部 連附件 () 生產部 連附件 () 機械設計部 連附件
 () 採購部 連附件 () 生產統籌部 連附件
 () 質檢部 連附件 () 會計部 連附件 () 報關組 連附件 () 其他 未決 連附件

分發香港各部門：

- () 行政部 連附件 () 會計部 連附件 () 統籌部 連附件 () 工程部地盤科文 連附件
 () 採購部 連附件 () QS 部 連附件 () 維修部 連附件 () 其他 _____ 連附件

傳遞編號：

發件人簽署：

項目經理簽署：

CUSTOMER	CUSTOMER APPROVAL	CUST PART NO.	X85964
		SECTION NO.	

a=0.1r
b=0.2r
c=0.3r
d=0.4r
e=0.5r
f=0.8r

窗玉拉巴

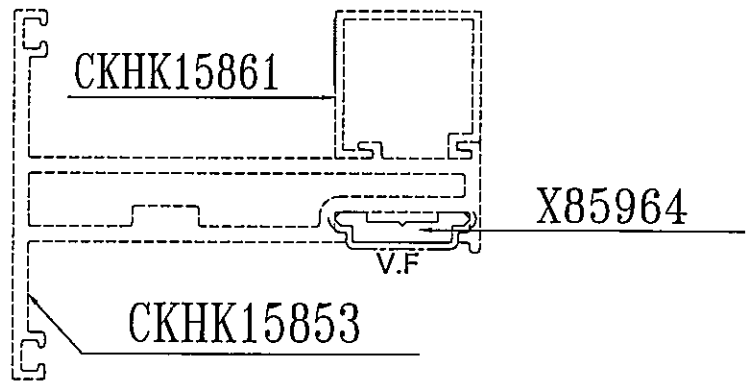
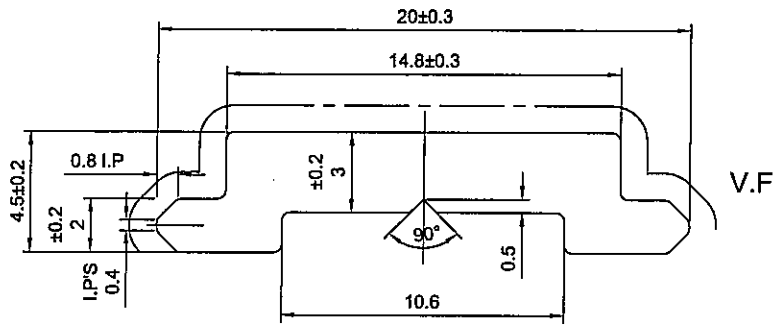

SCALE 1:1

SIGNATURE GRADEING	HIGH SIGNATURE GRADEING	C.C.DIA(MM)	ø20.3						
AREA (SQ MM)	59.6	UNSPECIFIED THICKNESS	-	PERIMETER (MM)	49.4	STANDARD		SCALE	4:1
MASS (KG/M)	0.162	UNSPECIFIED CORNERS	R 0.3	SURFACE AREA	25.83	ALLOY	6063-T5	VERSION	
COMPANY ISSUE			DRAWN	Ivan	DATE	2020-03-26	APELLATION	PAGE OF	
			STANDARDIZATION		DATE				
			TO SIGN		DATE				
			AUDITING		DATE				
MARKER	MODIFY	FILE NO	SIGNATURE	DATE	APPROV	DATE			

美特鋁質有限公司
MIDI Aluminium Fabricator Ltd.