

工程指示 / 要求簡箋(E.I.)

工程指示編號：EI/ 3624 /21

修改版次： B

工程編號： J853

工程名稱： 延坪道住宅項目

工程項目： VMU地盤用鋁板修改

收件人： 全統

發件人： Joe Chan

日期： 3/8/2021

要求提供 / 確認 事項：

- () 初步鋁料 B.M.
- () 加工拆圖，然後生產
- () 尺寸表
- () 正式鋁料 B.M.
- () 技術上資料 / 指示
- () 報價
- () 配件 B.M.
- () 樣辦或貨品說明書
- () 分判合約
- () 其他： _____

內容：

鋁板有修改，請依B修改生產。

請在 ASAP 前完成上列要求。

附有關圖紙 / 文件：

1+19頁

以上項目為：

- 原合約工程包
- 原合約工程加 / 減賬
- 新工程報價

原因：-

分發東莞各部門：

- () 生產技術總監 連附件 () 技術部 連附件 () 生產部 連附件 () 機械設計部 連附件
- () 採購部 連附件 () 生產統籌部 連附件 **梅**
- () 質檢部 連附件 () 會計部 連附件 () 報關組 連附件 () 其他 _____ 連附件

分發香港各部門：

- () 行政部 連附件 () 會計部 連附件 () 統籌部 連附件 () 工程部地盤科文 連附件
- () 採購部 連附件 () QS 部 連附件 () 維修部 連附件 () 其他 _____ 連附件

傳遞編號： HK 1561 / 21

發件人簽署：

項目經理簽署：

美特鋁質有限公司 MTD Aluminium Fabricator Ltd.		工程號: J-853	計算: 林仁安	日期: 2021/7/8	送呈: 胡哥
地盤用鋁板B.M.表		地盤名稱: 香港延坪道	核對:	日期:	副本:
BM編號: 853-		項目類別:	批准:	日期:	A/C Code:
		修改版次: (B) 07-29	總展開面積:	總V.F.:	
				100.42	

	鋁板圖號	鋁板名稱	顏色	實用	後備	總數	單件展開面積V.F. (平方米)	單件V.F. (平方米)	總展開面積 (平方米)	總V.F.面積 (平方米)	備註
1	J853-U1-1	3mm鋁板	待定	3		3	0.420		1.260		
2	J853-U1-2	3mm鋁板	待定	3		3	0.585		1.755		
3	J853-U1-3	3mm鋁板	待定	3		3	0.141		0.423		
4	J853-U1-4-1	2mm鋁板	待定	3		3	0.010		0.030		
5	J853-U1-4-2	2mm鋁板	待定	40		40	0.010		0.400		
6	J853-U1-4-3	2mm鋁板	待定	6		6	0.010		0.060		
7	J853-U1-4-4	2mm鋁板	待定	6		6	0.010		0.060		
8	J853-U2-1	3mm鋁板	待定	3		3	0.511		1.533		
9	B修改 J853-U2-2	3mm鋁板	待定	3		3	0.740		2.220		
10	B修改 J853-U2-3	3mm鋁板	待定	3		3	0.200		0.600		
11	B修改 J853-U2-4	3mm鋁板	待定	3		3	0.280		0.840		
12	B修改 J853-U2-5	3mm鋁板	待定	3		3	0.380		1.140		
13	B修改 J853-U2-6	3mm鋁板	待定	3		3	0.080		0.240		
14	J853-U2-7	3mm鋁板	待定	3		3	0.270		0.810		
15	J853-U2-8	3mm鋁板	待定	3		3	0.373		1.119		
16	J853-U2-9	3mm鋁板	待定	3		3	0.080		0.240		
17	J853-U2-12	2mm鋁板	待定	13		13	0.186		2.418		
18	J853-U2-13	1.5mm鋁板	待定	8		8	0.174		1.392		
19	B修改 J853-U2-14	1mm鋁板	待定	5		5	0.130		0.650		
20	J853-U2-15	1mm鋁板	待定	5		5	0.130		0.650		
21	J853-U3-1	3mm鋁板	待定	3		3	0.740		2.220		
22	J853-U3-2	3mm鋁板	待定	3		3	1.070		3.210		
23	J853-U3-3	3mm鋁板	待定	3		3	0.290		0.870		
24	J853-U3-4-1	3mm鋁板	待定	30		30	0.090		2.700		
25	J853-U3-4-2	3mm鋁板	待定	15		15	0.060		0.900		
26	J853-U3-5	3mm鋁板	待定	1		1	0.480		0.480		
27	J853-U3-6	3mm鋁板	待定	1		1	0.660		0.660		
28	J853-U3-7	3mm鋁板	待定	1		1	0.170		0.170		
29	J853-U3-8	3mm鋁板	待定	3		3	0.210		0.630		
30	J853-U3-9	3mm鋁板	待定	3		3	0.300		0.900		
31	J853-U3-10	3mm鋁板	待定	3		3	0.080		0.240		
32	J853-U4-1	3mm鋁板	待定	1		1	0.450		0.450		
33	J853-U4-2	3mm鋁板	待定	1		1	0.530		0.530		
34	J853-U4-3	3mm鋁板	待定	1		1	0.130		0.130		
35	J853-U4-4	3mm鋁板	待定	3		3	0.560		1.680		
36	J853-U4-5	3mm鋁板	待定	3		3	0.660		1.980		

①



美特鋁質有限公司
MUI Aluminium Fabricator Ltd

工程號: J-853
地盤名稱: 香港延坪道

計算: 林仁安
核對:

日期: 2021/7/8

送呈: 胡哥
副本:

地盤用鋁板B.M.表

項目類別:
修改版次: (B) 07-29

批准:
總展開面積:

日期:
總V.F.:

A/C Code:

37	J853-U4-6	3mm鋁板	待定	3	3	0.160	0.480		
38	J853-U4-7	3mm鋁板	待定	3	3	0.720	2.160		
39	J853-U4-8	3mm鋁板	待定	3	3	0.260	0.780		
40	J853-U4-9	3mm鋁板	待定	1	1	0.193	0.193		
41	J853-U5-1	3mm鋁板	待定	2	2	0.560	1.120		
42	J853-U5-2	3mm鋁板	待定	1	1	0.430	0.430		
43	J853-U5-3	3mm鋁板	待定	2	2	1.320	2.640		
44	J853-U5-4	2mm鋁板	待定	2	2	1.280	2.560		
45	J853-U5-5	2mm鋁板	待定	3	3	0.310	0.930		
46	J853-BAL1-1	3mm鋁板	待定	2	2	0.350	0.700		
47	J853-BAL1-2	3mm鋁板	待定	2	2	0.918	1.836		
48	J853-BAL1-3	3mm鋁板	待定	2	2	0.070	0.140		
49	J853-BAL1-4	3mm鋁板	待定	2	2	0.270	0.540		
50	J853-BAL1-5	3mm鋁板	待定	2	2	0.710	1.420		
51	J853-BAL1-6	3mm鋁板	待定	2	2	0.050	0.100		
52	J853-BAL1-7	2mm鋁板	待定	2	2	0.220	0.440		
53	J853-BAL1-8	2mm鋁板	待定	6	6	0.340	2.040		
54	J853-BAL2-1	3mm鋁板	待定	3	3	0.250	0.750		
55	J853-BAL2-2	3mm鋁板	待定	3	3	0.670	2.010		
56	J853-BAL2-3	3mm鋁板	待定	3	3	0.030	0.090		
57	J853-BAL2-4	3mm鋁板	待定	3	3	0.600	1.800		
58	J853-BAL2-5	3mm鋁板	待定	3	3	1.540	4.620		
59	J853-BAL2-6	3mm鋁板	待定	3	3	0.150	0.450		
60	J853-BAL2-7	3mm鋁板	待定	10	10	0.260	2.600		
61	J853-BAL2-8	3mm鋁板	待定	2	2	0.220	0.440		
62	J853-BAL2-9	3mm鋁板	待定	10	10	0.130	1.300		
63	J853-BAL2-10	3mm鋁板	待定	2	2	0.140	0.280		
64	J853-BAL2-11	2mm鋁板	待定	7	7	0.100	0.700		
65	J853-BAL3-1	3mm鋁板	待定	3	3	0.350	1.050		
66	J853-BAL3-2	3mm鋁板	待定	3	3	0.890	2.670		
67	J853-BAL3-3	3mm鋁板	待定	3	3	0.090	0.270		
68	J853-BAL3-4	3mm鋁板	待定	3	3	0.650	1.950		
69	J853-BAL3-5	3mm鋁板	待定	3	3	0.600	1.800		
70	J853-BAL3-6	3mm鋁板	待定	3	3	0.470	1.410		
71	J853-BAL3-7	3mm鋁板	待定	3	3	0.600	1.800		
72	J853-BAL3-8	3mm鋁板	待定	3	3	0.130	0.390		
73	J853-BAL3-9	3mm鋁板	待定	2	2	0.950	1.900		
74	J853-BAL3-10	3mm鋁板	待定	2	2	0.940	1.880		
75	J853-BAL3-11	3mm鋁板	待定	2	2	0.950	1.900		

2

3

 美特鋁質有限公司 MTD Aluminium Fabricator Ltd		工程號: J-853 地盤名稱: 香港延坪道	計算: 林仁安 核對:	日期: 2021/7/18	送呈: 胡哥 副本:				
地盤用鋁板B.M.表		項目類別: (B) 07-29 修改版次:	批准: 總展開面積: 100.42	日期: 總V.F.:	A/C Code:				
BM編號: 853-									
76	J853-BAL3-12	3mm鋁板	待定	2	2	0.690	1.380		
77	J853-BAL3-13	3mm鋁板	待定	1	1	0.510	0.510		
78	J853-BAL3-14	3mm鋁板	待定	2	2	0.650	1.300		
79	J853-BAL3-15	3mm鋁板	待定	2	2	0.280	0.560		
80	J853-BAL4-1	3mm鋁板	待定	3	3	0.210	0.630		
81	J853-BAL4-2	3mm鋁板	待定	2	2	0.480	0.960		
82	J853-BAL4-3	3mm鋁板	待定	3	3	0.510	1.530		
83	J853-BAL4-4	3mm鋁板	待定	2	2	1.170	2.340		
84	J853-BAL4-5	3mm鋁板	待定	2	2	0.270	0.540		
85	J853-BAL4-6	2mm鋁板	待定	4	4	0.120	0.480		
86	J853-U5-6	2mm鋁板	待定	2	2	0.750	1.500		
87	J853-BAL4-7	2mm鋁板	待定	2	2	0.740	1.480		
88	新增	J853-U2-16	2mm鋁板	待定	3	0.120	0.360		
89	新增	J853-U2-17	2mm鋁板	待定	3	0.180	0.540		
90	新增	J853-U2-18	2mm鋁板	待定	3	0.050	0.150		
				352	總計	352	100.419		

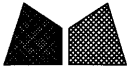
 美特鋁質有限公司 MIDI Aluminium Fabricator Ltd.				類別		物料號	
修改	B			制圖	AN.	2021/06/10	圖號 J853-U2-1
日期	07.29			復核	—	—	數量 3
				批准	—	—	單件面積 0.511

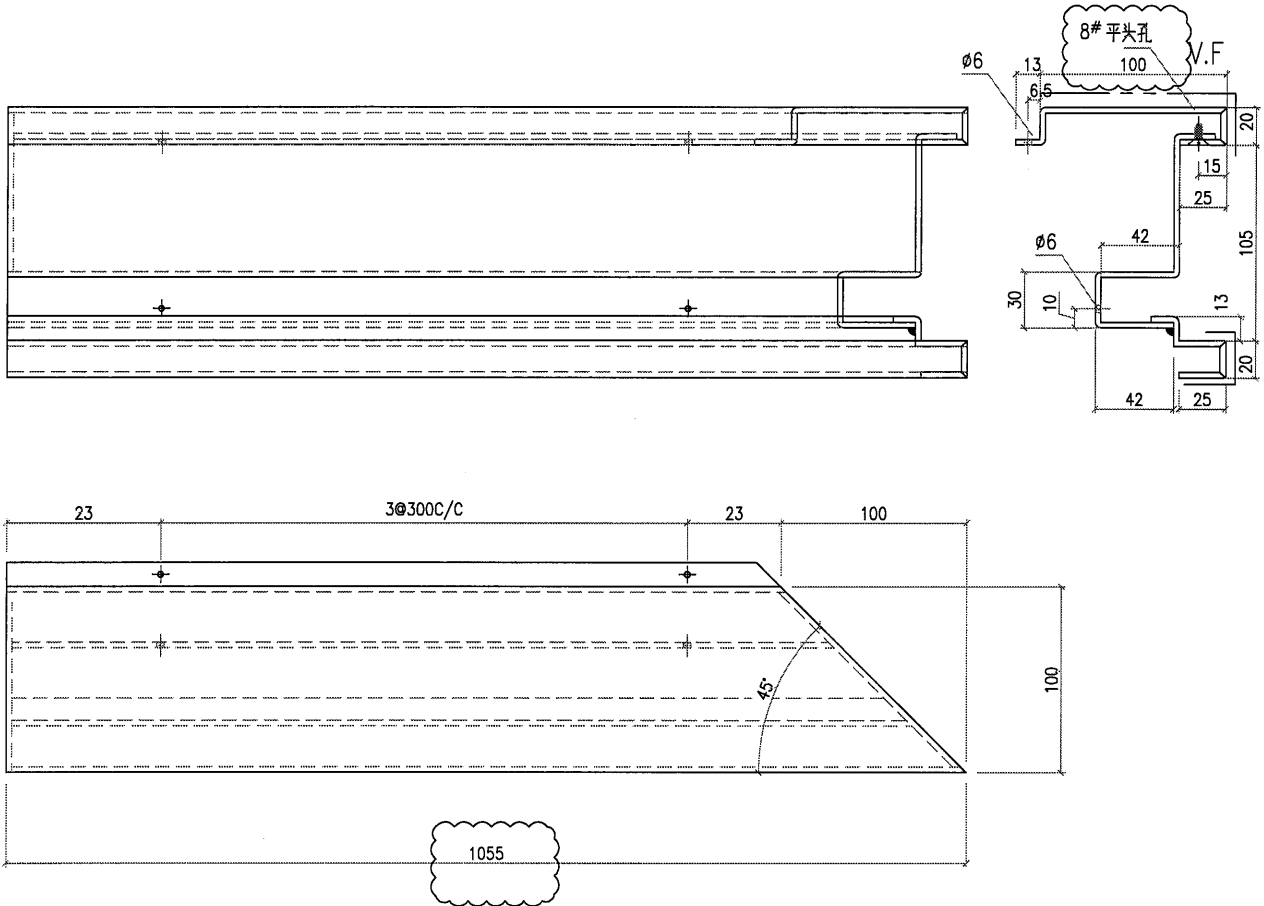

散件拼装好后,在上机切45度,在焊两侧挡边

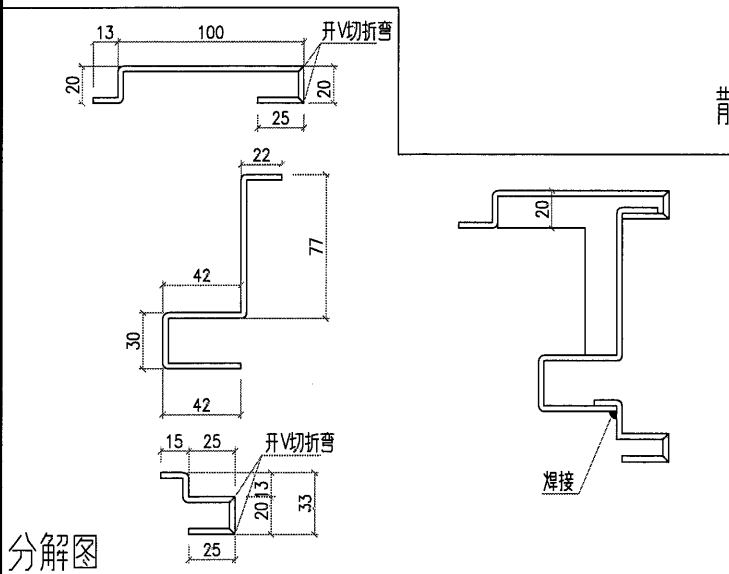

工程號	J853	地盤	香港延坪道 VMU	附件	
名稱	3mm 鋁板	採用			
材料	3mm 鋁板	地盤	✓		
顏色	PVF2-3 COATS	工廠			

5

 美特鋁質有限公司 MIDI Aluminium Fabricator Ltd.				類別		物料號	
修改	B			制圖	AN.	2021/06/10	圖號
日期	07.29			復核	—	—	數量
				批准	—	—	單件面積
							J853-U2-2
							3
							0.74

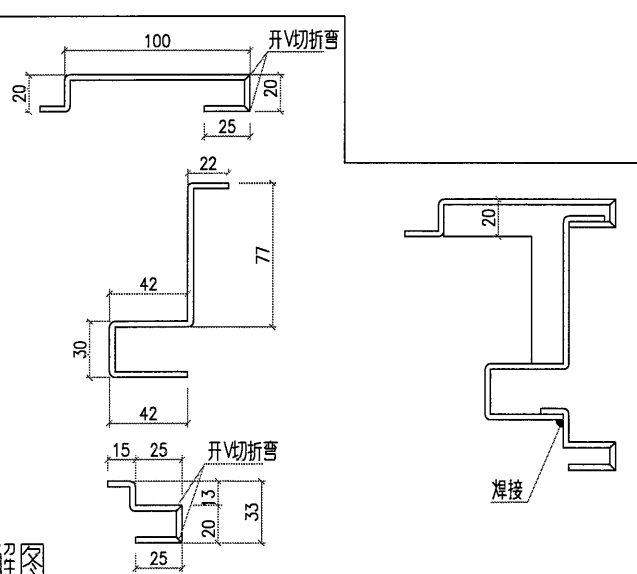
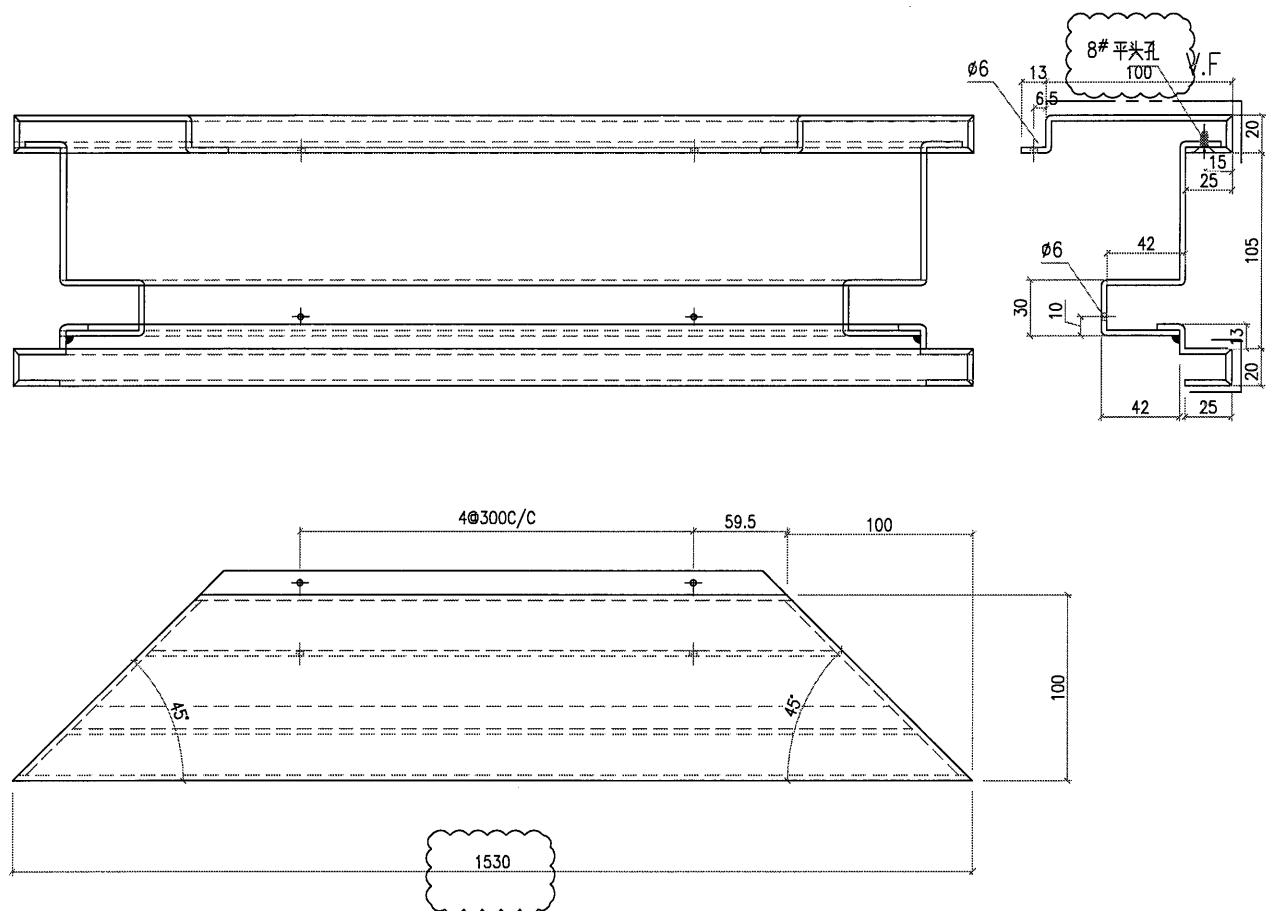

散件拼装好后,在上机切45度,在焊两侧挡边

分解图

工程號	J853	地盤	香港延坪道 VMU	附件	
名稱	3mm 鋁板	採用			
材料	3mm 鋁板	地盤	✓		
顏色	PVF2-3 COATS	工廠			

6

 美特鋁質有限公司 MIDI Aluminium Fabricator Ltd.				類別		物料號	
修改	B			制圖	AN.	2021/06/10	圖號
日期	07.29			復核	—	—	數量
				批准	—	—	單件面積
							J853-U2-3
							3
							0.2

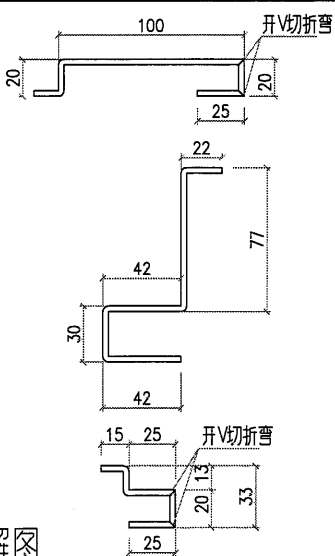
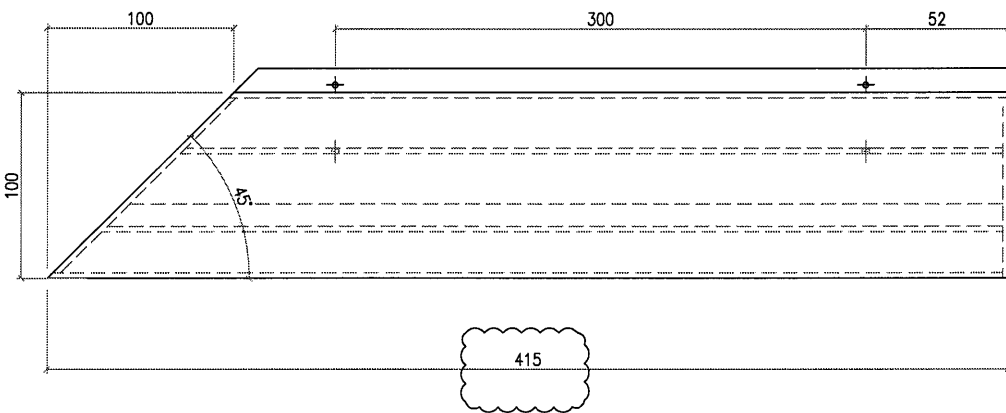
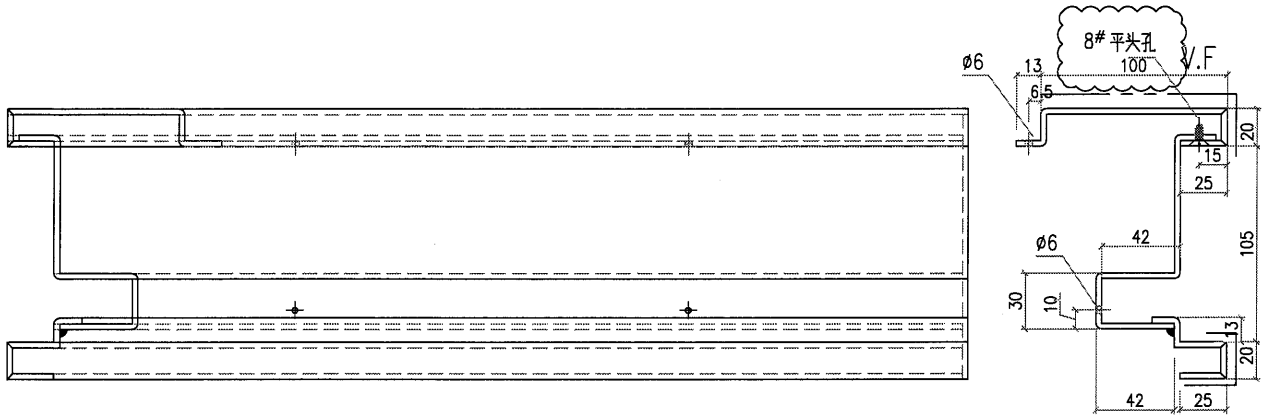

散件拼装好后,在上机切45度,在焊两侧挡边

分解图

工程號	J853	地盤	香港延坪道 VMU	附件	
名稱	3mm 鋁板	採	用		—
材料	3mm 鋁板	地盤	✓		
顏色	PVF2-3 COATS	工廠			

8

美特鋁質有限公司
MIDI Aluminium Fabricator Ltd.

類別		物料號		
制圖	AN.	2021/06/10	圖號	J853-U2-5
修改	B		數量	3
日期	07.29		單件面積	0.38
復核	—	—		
批准	—	—		

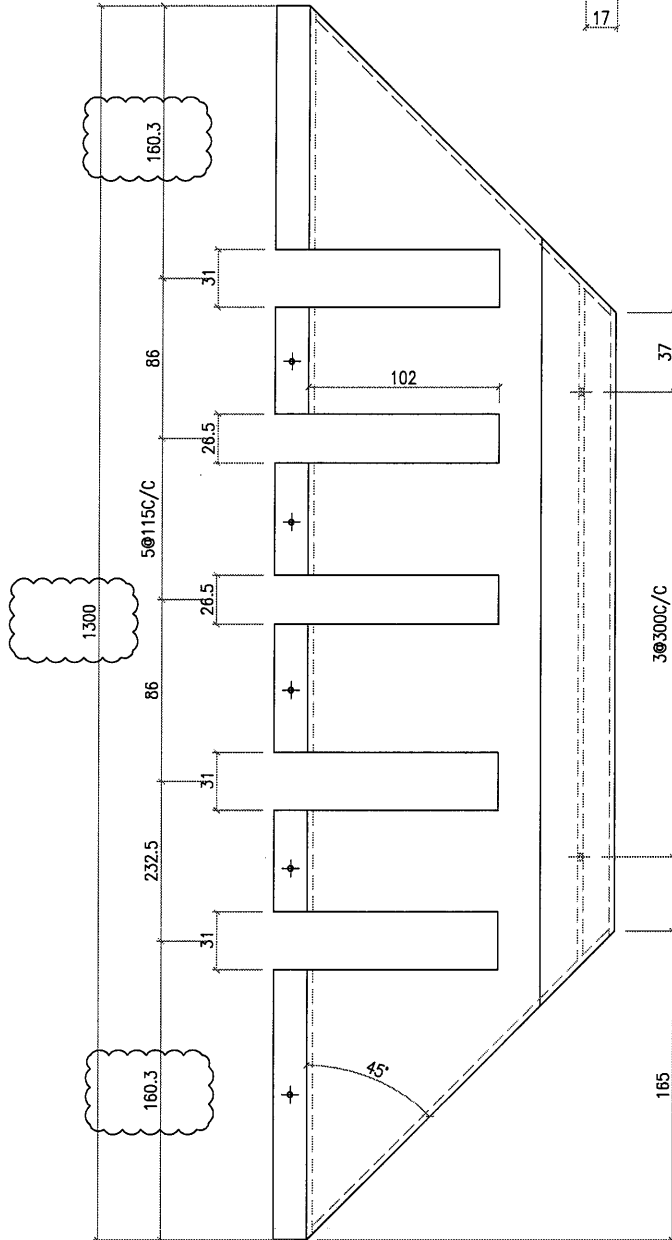
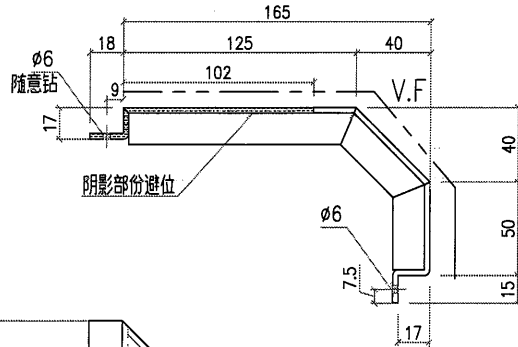

工程號	J853	地盤	香港延坪道 VMU		附件	
名稱	3mm 鋁板		採	用		—
材料	3mm 鋁板		地盤	<input checked="" type="checkbox"/>		
顏色	PVF2-3 COATS		工廠			

9

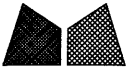
 美特鋁質有限公司 MIDI Aluminium Fabricator Ltd.				類別		物料號	
修改	A	B		制圖	AN.	2021/06/10	圖號
日期	07.22	07.29		復核	—	—	數量
				批准	—	—	單件面積
							J853-U2-6
							3
							0.08

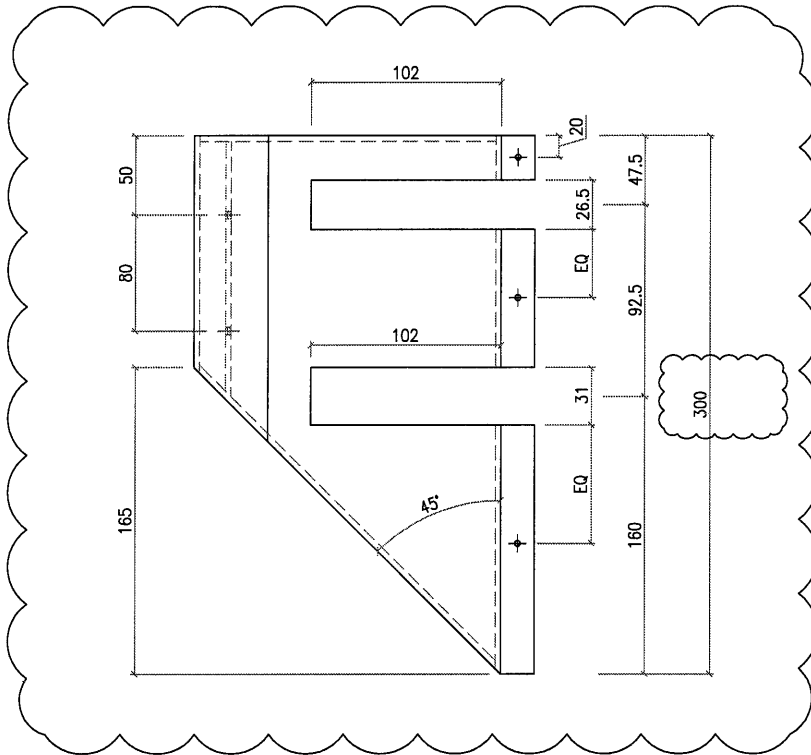
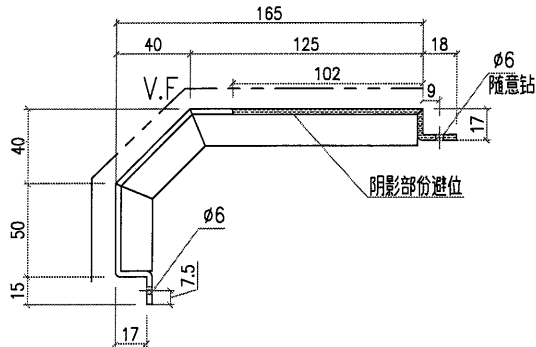

工程號	J853	地盤	香港延坪道 VMU	附 件	
名稱	3mm 鋁板	採用			
材料	3mm 鋁板	地盤	✓		
顏色	PVF2-3 COATS	工廠			

10

 美特鋁質有限公司 MIDI Aluminium Fabricator Ltd.				類別		物料號	
				制圖	AN.	2021/06/10	圖號 J853-U2-14
修改	B			復核	—	—	數量 5
日期	07.29			批准	—	—	單件面積 0.13

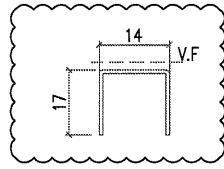
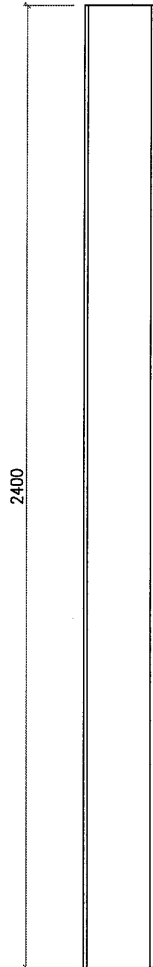

地盘自行切用

工程號	J853	地盘	香港延坪道 VMU	附件	
名稱	1.0mm 鋁板	採用			—
材料	1.0mm 鋁板	地盘	<input checked="" type="checkbox"/>		
顏色	PVF2-3 COATS	工廠			

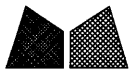

美特鋁質有限公司
MIDI Aluminium Fabricator Ltd.

類別		物料號		
制圖	AN.	2021/06/10	圖號	J853-U2-16
修改			數量	3
日期			單件面積	0.12
復核	—	—		
批准	—	—		

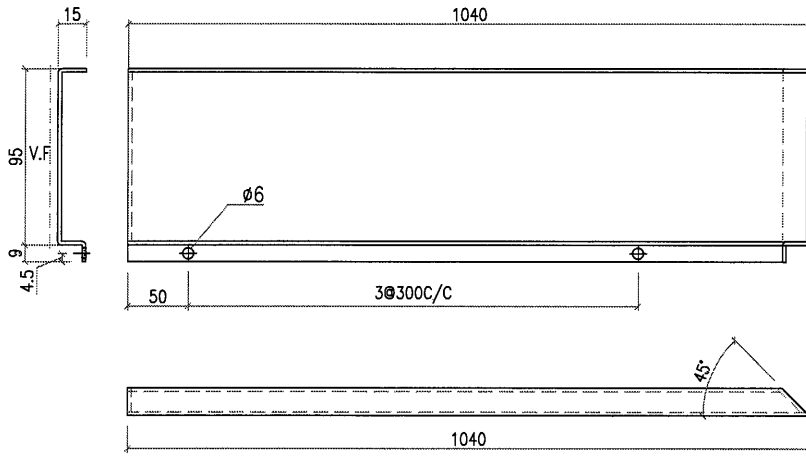

工程號	J853	地盤	香港延坪道 VMU		附 件	
名稱	2mm 鋁板		採	用		—
材料	2mm 鋁板		地盤	<input checked="" type="checkbox"/>		
顏色	PVF2-3 COATS		工廠			

112



美特鋁質有限公司
MIDI Aluminium Fabricator Ltd.

類別		物料號		
制圖	AN.	2021/06/10	圖號	J853-U2-16
修改			數量	3
日期			單件面積	0.18
復核	—	—		
批准	—	—		

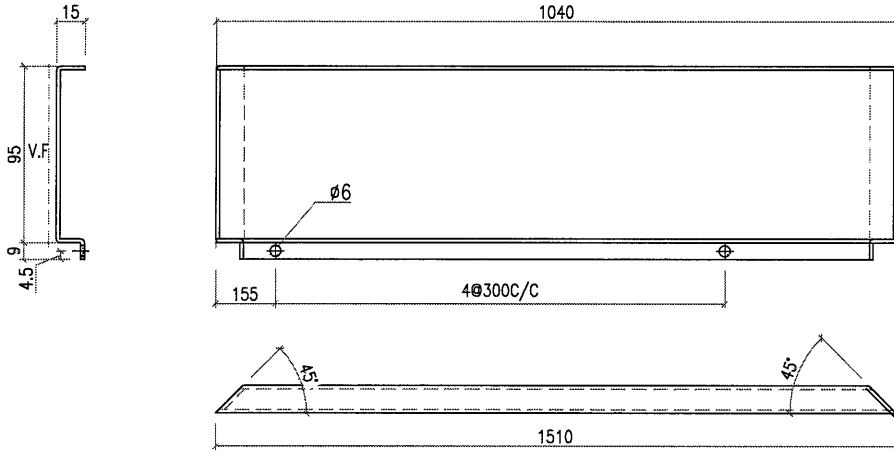

工程號	J853	地盤	香港延坪道 VMU		附 件		
名稱	2mm 鋁板		採	用		—	—
材料	2mm 鋁板		地盤	✓			
顏色	PVF2-3 COATS		工廠				

13



美特鋁質有限公司
MIDI Aluminium Fabricator Ltd.

類別		物料號		
制圖	AN.	2021/06/10	圖號	J853-U2-16
修改			數量	3
日期			單件面積	0.05
復核	—	—		
批准	—	—		

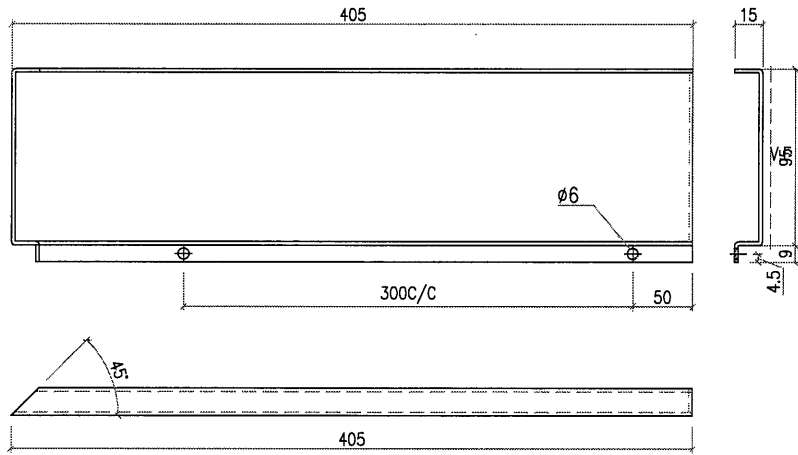

工程號	J853	地盤	香港延坪道 VMU	附件	
名稱	2mm 鋁板	採用			—
材料	2mm 鋁板	地盤	✓		
顏色	PVF2-3 COATS	工廠			

 美特鋁質有限公司 MIDI Aluminium Fabricator Ltd.				類別		物料號	
修改	B			制圖	AN.	2021/06/10	圖號
日期	07.29			復核	—	—	數量
				批准	—	—	單件面積
							J853-BAL2-1
							3
							0.25

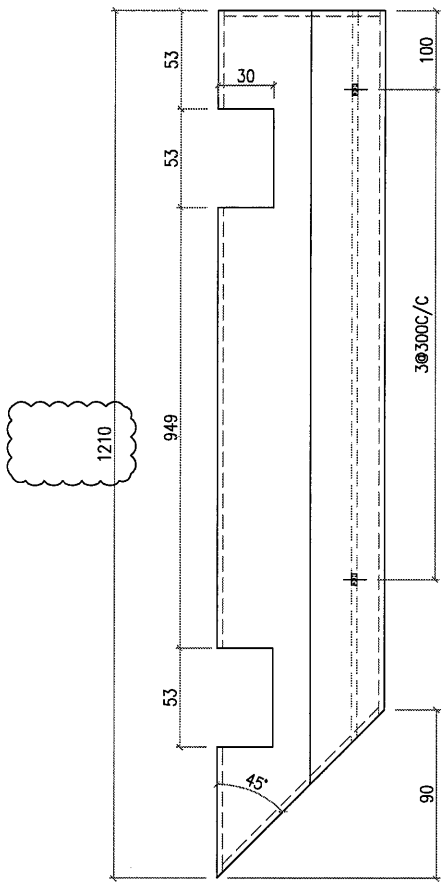
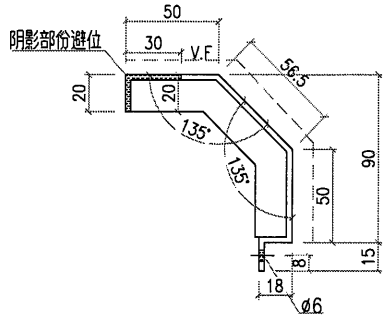

工程號	J853	地盤	香港延坪道 VMU	附 件	
名稱	3mm 鋁板	採用			—
材料	3mm 鋁板	地盤	✓		
顏色	PVF2-3 COATS	工廠			

16

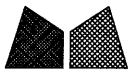

美特鋁質有限公司
MIDI Aluminium Fabricator Ltd.

類別		物料號		
制圖	AN.	2021/06/10	圖號	J853-BAL2-3
修改	B		數量	3
日期	07.29		單件面積	0.03

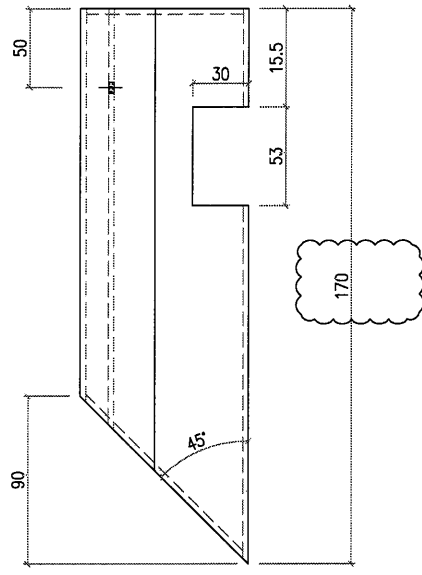
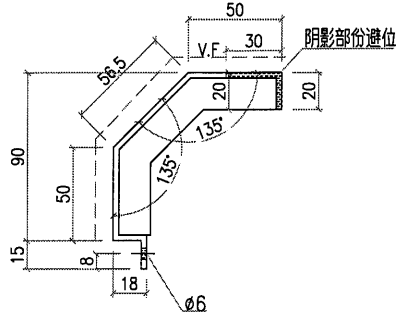

工程號	J853	地盤	香港延坪道 VMU		附 件	
名稱	3mm 鋁板		採	用		—
材料	3mm 鋁板		地盤	✓		
顏色	PVF2-3 COATS		工廠			

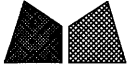
 美特鋁質有限公司 MIDI Aluminium Fabricator Ltd.				類別		物料號	
修改	B			制圖	AN.	2021/06/10	圖號
日期	07.29			復核	—	—	數量
				批准	—	—	單件面積
							J853-BAL2-4
							3
							0.6

如果厂有Z字码就用Z字码

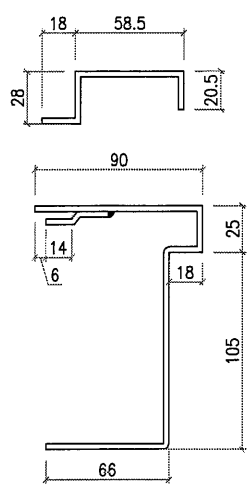
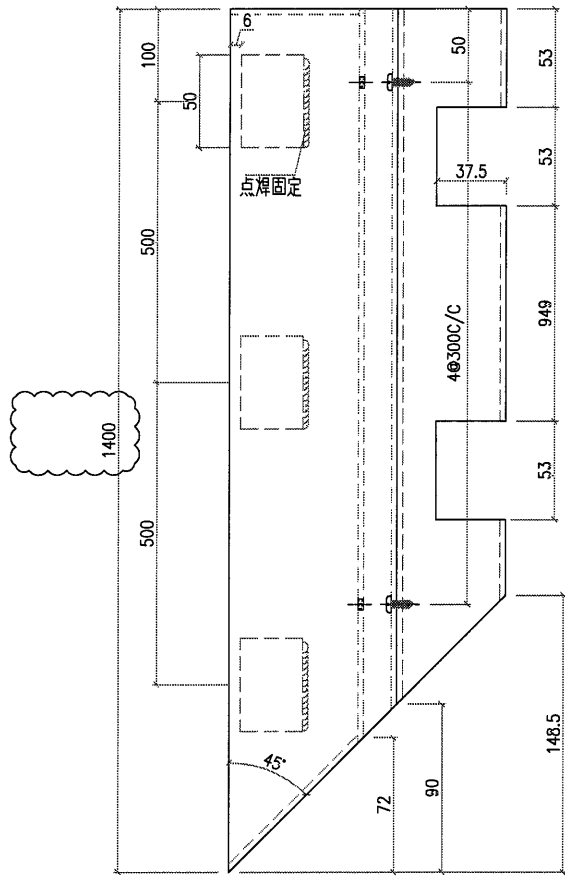
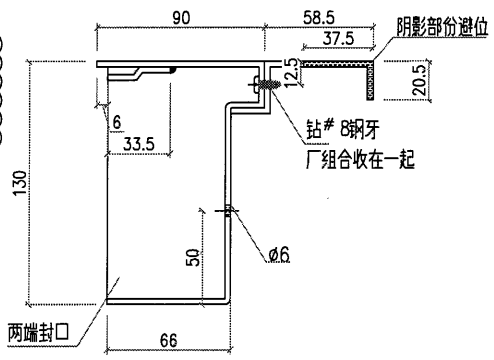

工程號	J853	地盤	香港延坪道 VMU	附件	
名稱	3mm 鋁板		採用		
材料	3mm 鋁板		地盤		✓
顏色	PVF2-3 COATS		工廠		

18

 美特鋁質有限公司 MIDI Aluminium Fabricator Ltd.				類別	物料號			
修改	B			制圖	AN.	2021/06/10	圖號	J853-BAL2-5
日期	07.29			復核	—	—	數量	3
				批准	—	—	单件面积	1.54

如果厂有Z字码就用Z字码

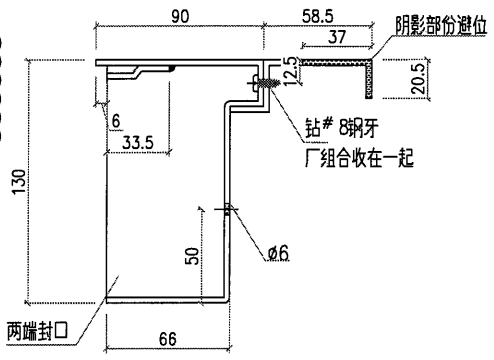

3600

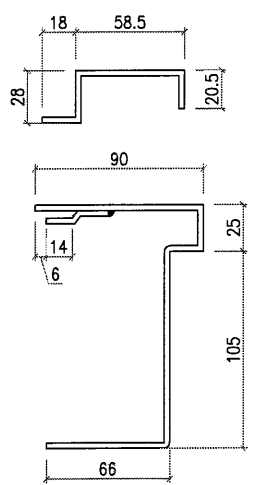
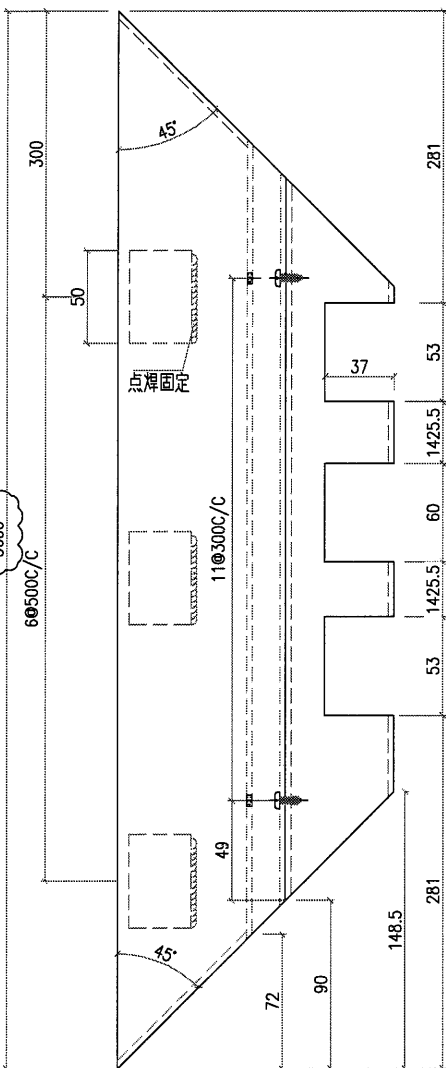

工程號	J853	地盤	香港延坪道 VMU		附件		
名稱	3mm 鋁板		採	用		—	—
材料	3mm 鋁板		地盤	✓			
顏色	PVF2-3 COATS		工廠				

19

 美特鋁質有限公司 MIDI Aluminium Fabricator Ltd.				類別	物料號			
修改	B			制圖	AN.	2021/06/10	圖號	J853-BAL2-6
日期	07.29			復核	—	—	數量	3
				批准	—	—	单件面积	0.15

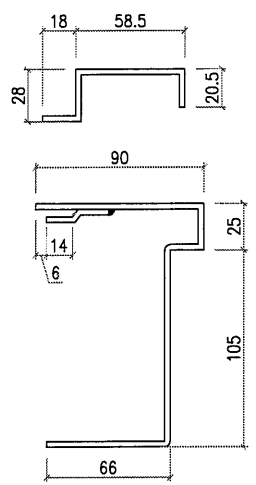
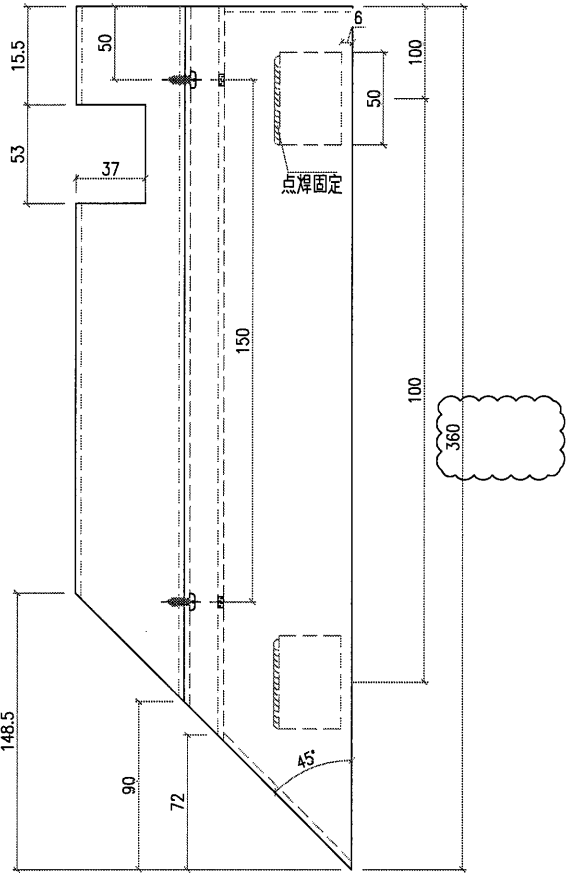
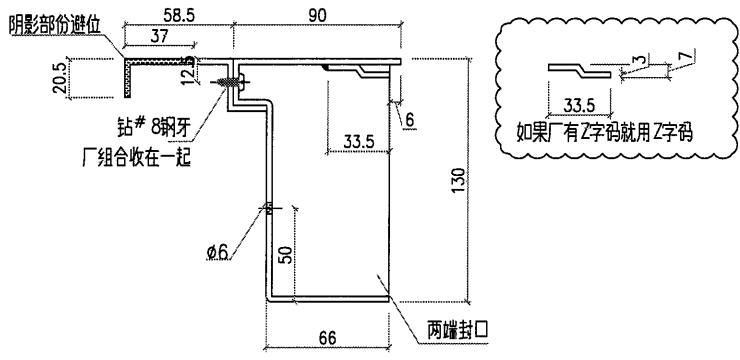

工程號	J853	地盤	香港延坪道 VMU		附 件		
名稱	3mm 鋁板		採	用		—	—
材料	3mm 鋁板		地盤	✓			
顏色	PVF2-3 COATS		工廠				