

工程指示 / 要求簡箋 ENGINEER INSTRUCTIONS(E.I.)

工程指示編號:	EI- 8515	修改版本:	-
	HK-1987		
工程編號:	J 853	工程名稱:	延坪道
收件人:	生統	發件人:	Joe Chan
工程項目:	House A 風罩補 鋁板.	日期:	5/11/2024

<input type="checkbox"/> 原合約工程包	<input type="checkbox"/> 原合約工程加 / 減賬 QT-	<input type="checkbox"/> 新工程報價 QT-
---------------------------------	--	------------------------------------

信件批核號碼/圖紙參考編號:	批核模具圖紙編號:
客戶指示附件:	管理內部批簽署:

<input type="checkbox"/> 初步鋁料 B.M.	<input type="checkbox"/> 加工拆圖, 然後生產	<input type="checkbox"/> 尺寸表
<input type="checkbox"/> 正式鋁料 B.M.	<input type="checkbox"/> 技術上資料/指示	<input type="checkbox"/> 報價
<input type="checkbox"/> 配件 B.M.	<input type="checkbox"/> 樣辦或貨品說明書	<input type="checkbox"/> 分判合約
<input type="checkbox"/> 其他:		

內容: 請依附件資料, 生產鋁板, 送地盤.

完成上列要求日期: 18/11/2024

國內

<input type="checkbox"/> 生產技術總監	<input type="checkbox"/> 連附件	<input type="checkbox"/> 技術部	<input type="checkbox"/> 連附件	<input type="checkbox"/> 生產部	<input type="checkbox"/> 連附件
<input type="checkbox"/> 採購部	<input type="checkbox"/> 連附件	<input checked="" type="checkbox"/> 生產統籌部	<input checked="" type="checkbox"/> 連附件	<input type="checkbox"/> 報關組	<input type="checkbox"/> 連附件
<input type="checkbox"/> 質檢部	<input type="checkbox"/> 連附件	<input type="checkbox"/> 會計部	<input type="checkbox"/> 連附件	<input type="checkbox"/> 機械設計部	<input type="checkbox"/> 連附件
<input type="checkbox"/> 香港辦	<input type="checkbox"/> 連附件	<input type="checkbox"/> 其他:			

香港

<input type="checkbox"/> 行政部	<input type="checkbox"/> 連附件	<input type="checkbox"/> 會計部	<input type="checkbox"/> 連附件	<input type="checkbox"/> 統籌部	<input type="checkbox"/> 連附件	<input type="checkbox"/> 工程部	<input type="checkbox"/> 連附件
<input type="checkbox"/> 採購部	<input type="checkbox"/> 連附件	<input type="checkbox"/> QS部	<input type="checkbox"/> 連附件	<input checked="" type="checkbox"/> 地盤管理	<input checked="" type="checkbox"/> 連附件	<input type="checkbox"/> 維修部	<input type="checkbox"/> 連附件

*發件人簽署:		*組別成員批核簽署:	
傳遞編號:	HK1987/24	項目經理簽署:	



美特铝质有限公司
MIDI Aluminium Fabricator Ltd.

工程号	J853	制图	J.L.	28/02/24	物料号	J853-WG-AC-005	
地盘	香港延坪路	复核	-	-	图号	J853-WG-AC-005	
名称	铝板组装图	批准	-	-	数量	1	
材料	3mm 厚铝板 (3003 H14)	单件面积(m ²)	0.211	长度	-	宽度	-

版本		采用	工厂	地盘	√
日期		颜色	EC-DG-D334232-ZD1		

1件

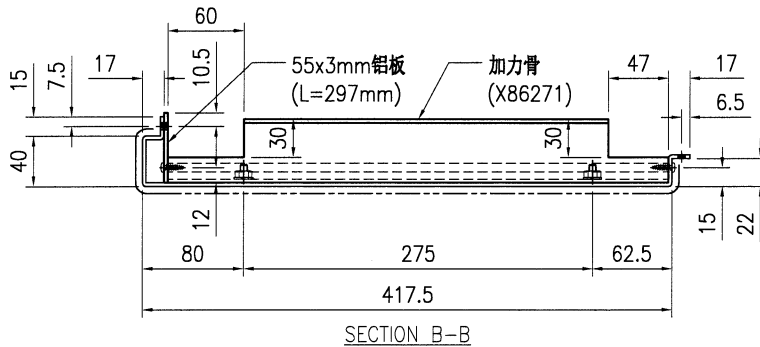
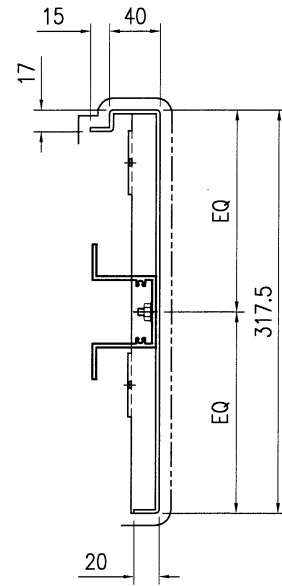
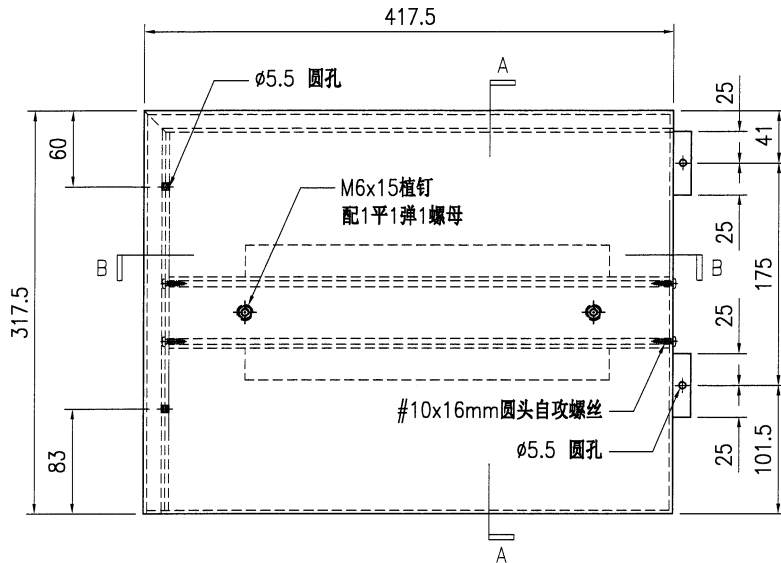

SECTION A-A

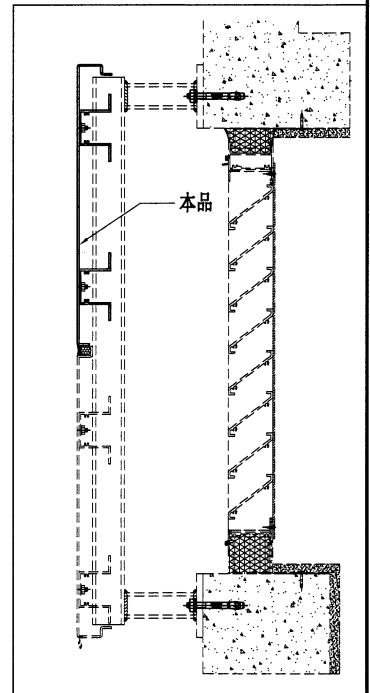

序号	物料编号	长度	数量
1	加力骨(X86271)	394	1

技术说明:

1. 板材折弯之前应进行压平调整, 不应有加工变形, 并应去除毛刺;
2. 外形尺寸允许偏差为 $\pm 0.5\text{mm}$, 折弯角度的允许偏差为 $\pm 0.5^\circ$; 孔位的允许偏差为 $\pm 0.3\text{mm}$, 孔距的允许偏差为 $\pm 0.3\text{mm}$, 累计偏差为 $\pm 0.5\text{mm}$;
3. 槽口、豁口的长宽边允许偏差为 $+0.5\text{mm}$, 中心线允许偏差都为 $\pm 0.5\text{mm}$;
4. "—————" 为外露喷涂装饰面, 应贴保护膜, 加工过程中不得破坏装饰面, 加工完毕须标示代号。



美特铝质有限公司
MIDI Aluminium Fabricator Ltd.

工程号	J853	制图	J.L.	28/02/24	物料号	J853-WG-AC-006	
地盘	香港延坪路	复核	-	-	图号	J853-WG-AC-006	
名称	铝板组装图	批准	-	-	数量	1	
材料	3mm 厚铝板 (3003 H14)	单件面积(m ²)	0.211	长度	-	宽度	-

版本		采用	工厂	地盘	√
日期		颜色	EC-DG-D334232-ZD1		

1 件

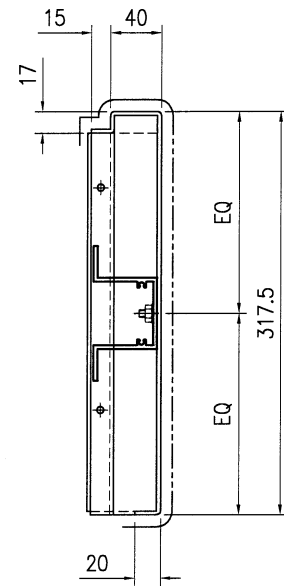
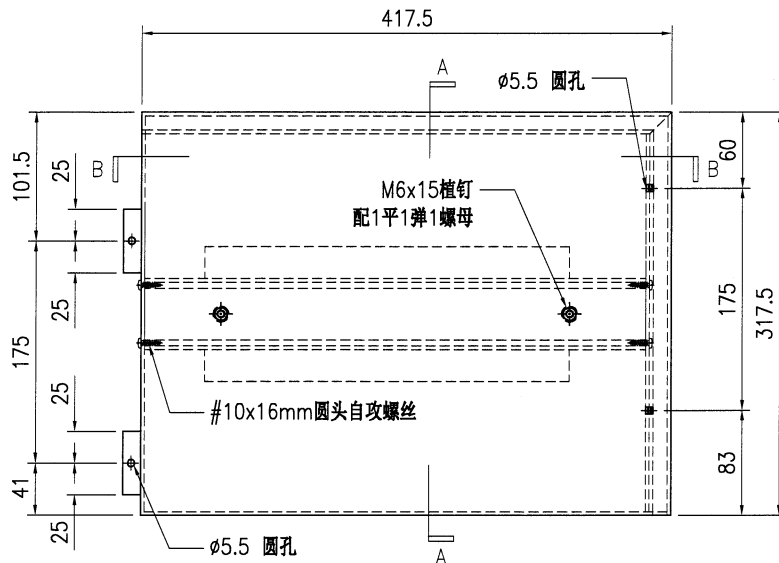

SECTION A-A

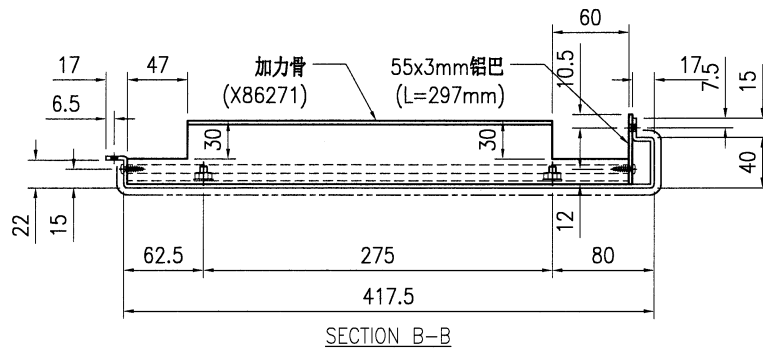

SECTION B-B

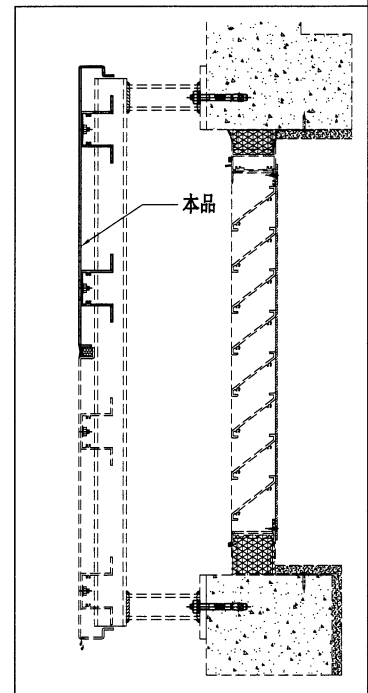

序号	物料编号	长度	数量
1	加力骨(X86271)	394	1

技术说明:

1. 板材折弯之前应进行压平调整, 不应有加工变形, 并应去除毛刺;
2. 外形尺寸允许偏差为±0.5mm, 折弯角度的允许偏差为±0.5°; 孔位的允许偏差为±0.3mm, 孔距的允许偏差为±0.3mm, 累计偏差为±0.5mm;
3. 槽口、豁口的长宽边允许偏差为+0.5mm, 中心线允许偏差都为±0.5mm;
4. " " 为外露喷涂装饰面, 应贴保护膜, 加工过程中不得破坏装饰面, 加工完毕须标示代号。



美特铝质有限公司
MIDI Aluminium Fabricator Ltd.

工程号	J853	制图	J.L.	28/02/24	物料号	J853-WG-AC-007	
地盘	香港延坪路	复核	-	-	图号	J853-WG-AC-007	
版本		名称	铝板组装图	批准	-	数量	1
日期		材料	3mm 厚铝板 (3003 H14)	单件面积(m ²)	0.223	长度	-
		采用	工厂	地盘	√	宽度	-
		颜色	EC-DG-D334232-ZD1				

1 件

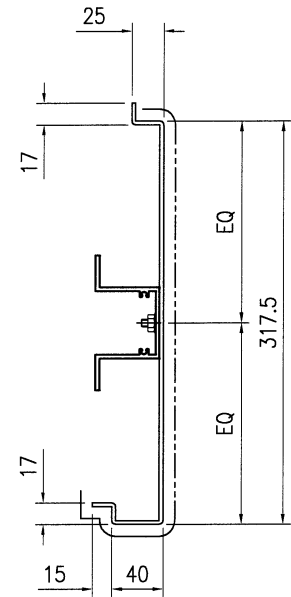
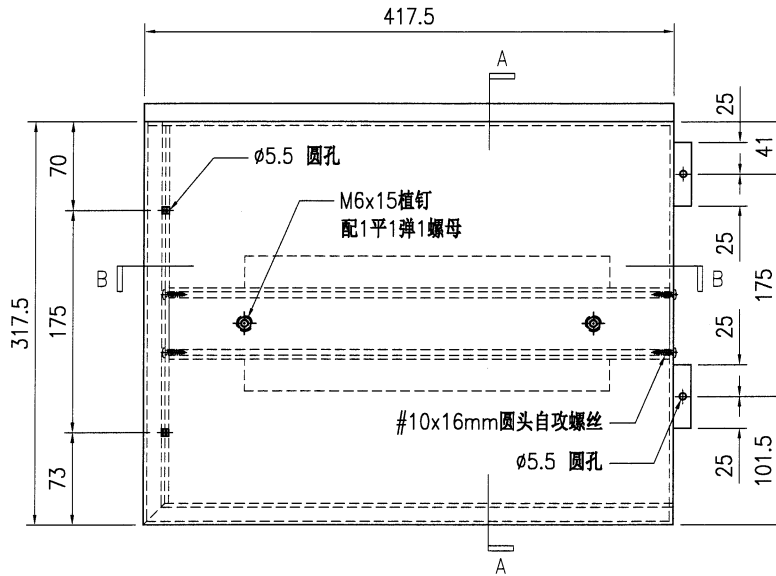

SECTION A-A

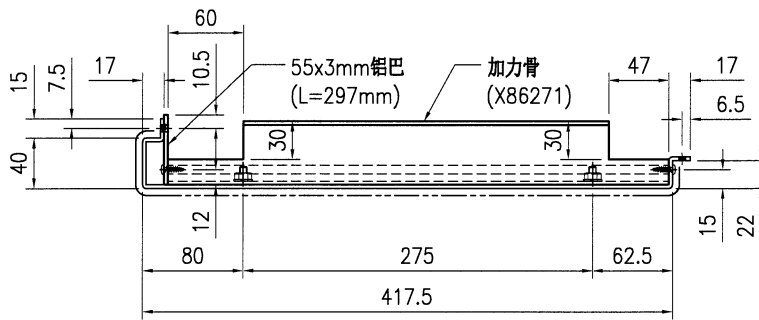

SECTION B-B

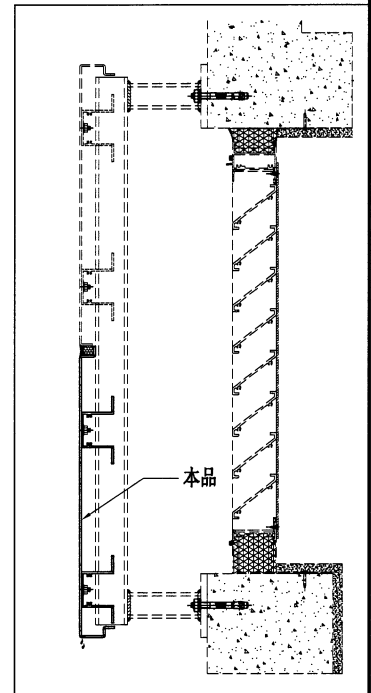

序号	物料编号	长度	数量
1	加力骨(X86271)	394	1

技术说明:

1. 板材折弯之前应进行压平调整, 不应有加工变形, 并应去除毛刺;
2. 外形尺寸允许偏差为 $\pm 0.5\text{mm}$, 折弯角度的允许偏差为 $\pm 0.5^\circ$; 孔位的允许偏差为 $\pm 0.3\text{mm}$, 孔距的允许偏差为 $\pm 0.3\text{mm}$, 累计偏差为 $\pm 0.5\text{mm}$;
3. 槽口、豁口的长宽边允许偏差为 $+0.5\text{mm}$, 中心线允许偏差都为 $\pm 0.5\text{mm}$;
4. " " 为外露喷涂装饰面, 应贴保护膜, 加工过程中不得破坏装饰面, 加工完毕须标示代号。

工程号	J853	制图	J.L.	28/02/24	物料号	J853-WG-AC-008	
地盘	香港延坪路	复核	-	-	图号	J853-WG-AC-008	
版本		名称	铝板组装图	批准	-	数量	1
日期		颜色	EC-DG-D334232-ZD1	材料	3mm 厚铝板 (3003 H14)	单件面积(m ²)	0.223
						长度	-
						宽度	-

1 件

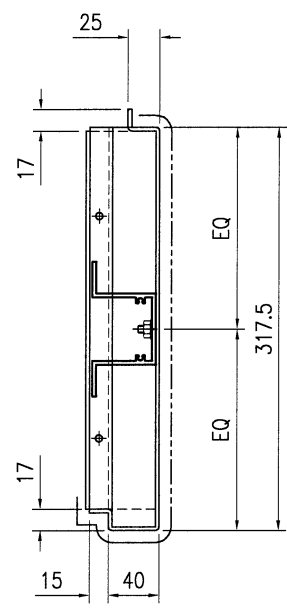
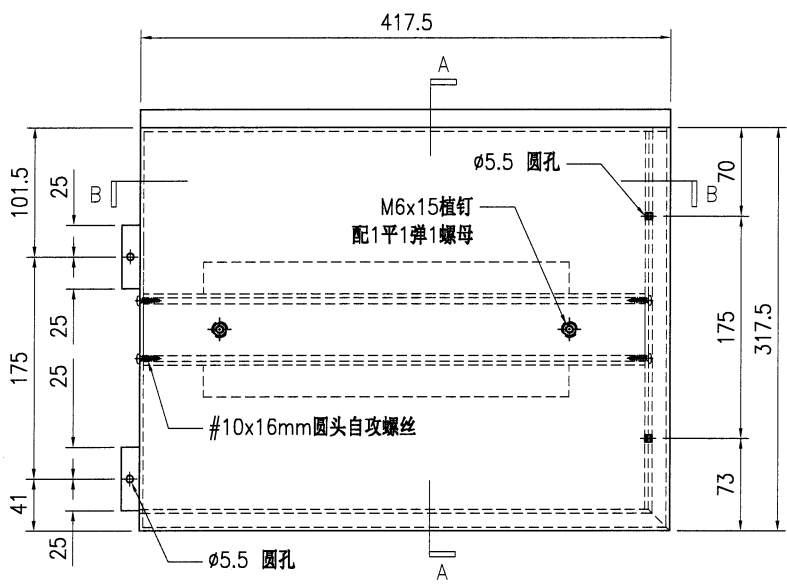

SECTION A-A

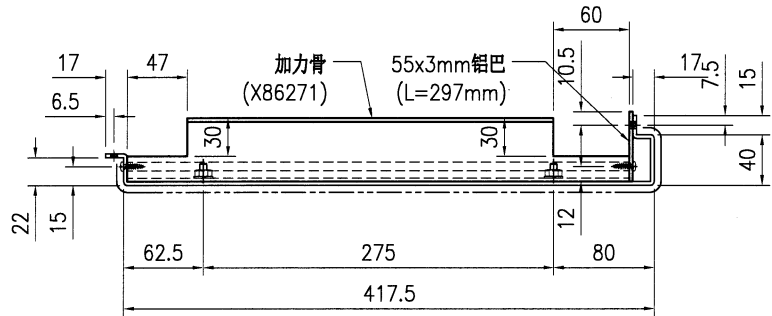

SECTION B-B

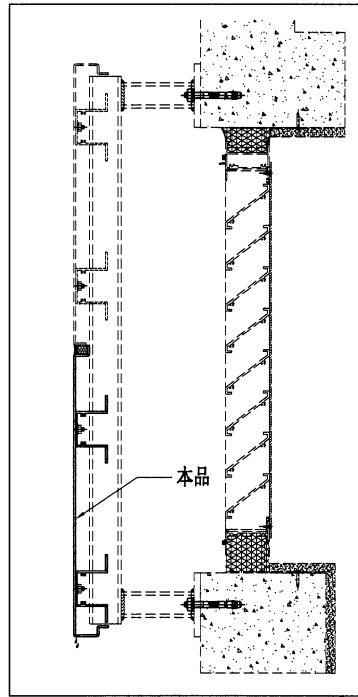

序号	物料编号	长度	数量
1	加力骨(X86271)	394	1

技术说明:

1. 板材折弯之前应进行压平调整, 不应有加工变形, 并应去除毛刺;
2. 外形尺寸允许偏差为±0.5mm, 折弯角度的允许偏差为±0.5°; 孔位的允许偏差为±0.3mm, 孔距的允许偏差为±0.3mm, 累计偏差为±0.5mm;
3. 槽口、豁口的长宽边允许偏差为+0.5mm, 中心线允许偏差都为±0.5mm;
4. " ————" 为外露喷涂装饰面, 应贴保护膜, 加工过程中不得破坏装饰面, 加工完毕须标示代号。

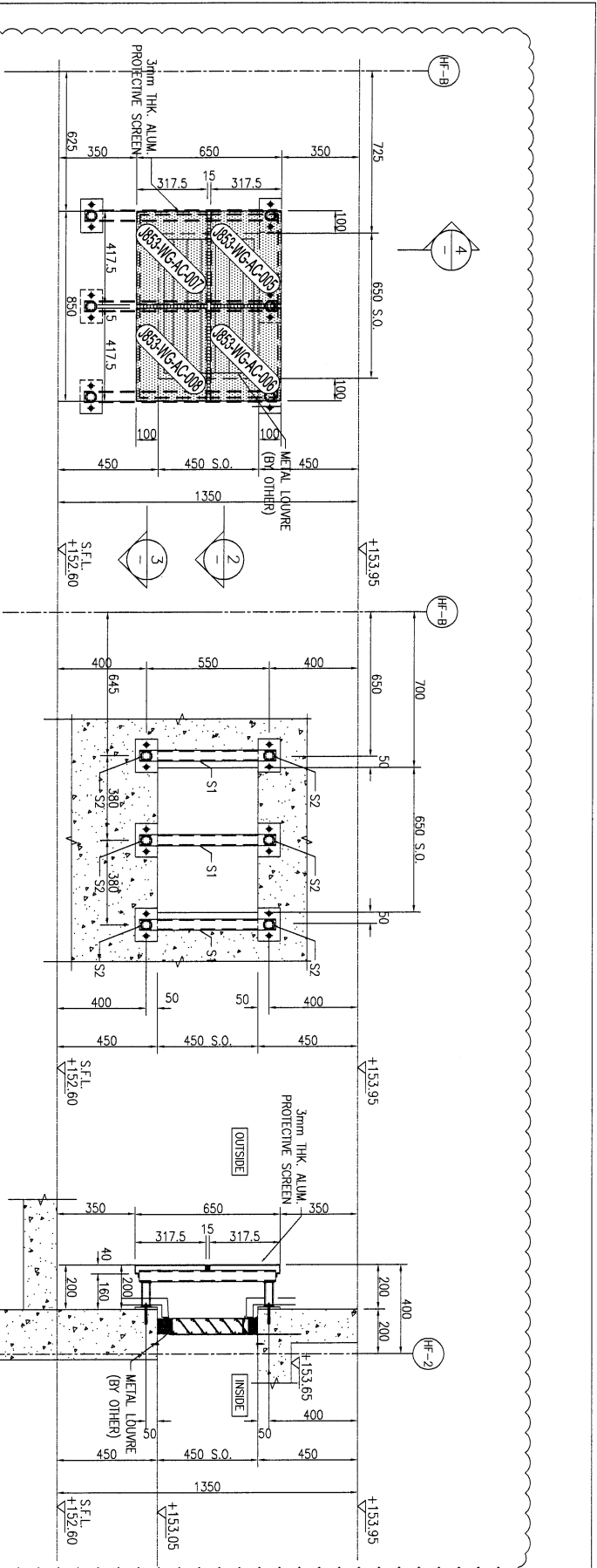

1 ELEVATION

1A PART ELEVATION OF G.M.S. FRAME

4 SECTION

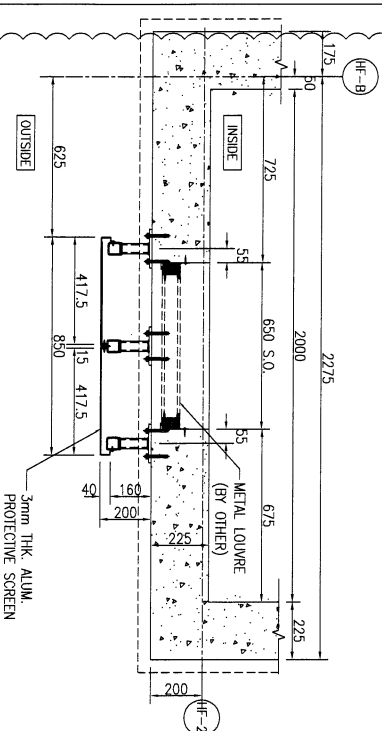

2 PLAN

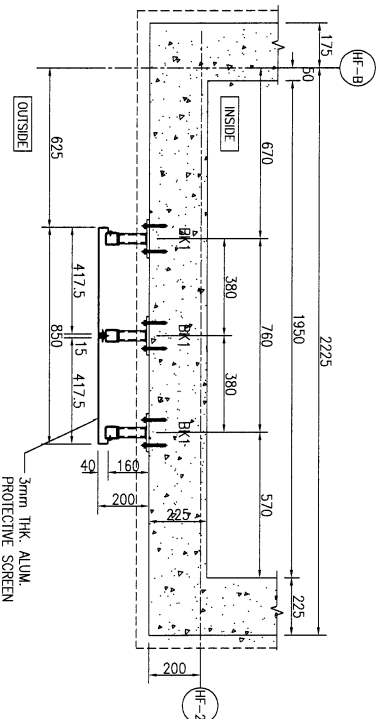

3 PLAN

REMARK	
QUALITY	1
LOCATION	TOP ROOF HOUSE A (TYPE F)

NOTE:

- ALL DIMENSIONS ARE IN MM.
- ALL ELEVATIONS ARE VIEWED FROM OUTSIDE UNLESS SPECIFICALLY NOTED TO BE VIEWED ON SITE.
- REFER FABRICATION.

LEGEND:

- (A) DETAIL MARK NO.
- (100) REFER SHEET NO.
- 1. F.F.L. --- FINISHED FLOOR LEVEL
- 2. S.F.L. --- STRUCTURAL FLOOR LEVEL
- 3. (R) --- REVERSED DETAIL

PROJECT:

PROPOSED RESIDENTIAL DEVELOPMENT AT NIKILL, 6542 YIN PING ROAD KOWLOON

CLIENT: SHIMAO GROUP HOLDINGS LIMITED

ARCHITECT: HING THING & PARTNERS LIMITED

STRUCTURAL ENGINEER: C.M. WONG & ASSOCIATES LTD

MAIN CONTRACTOR: HFP HING CONSTRUCTION CO. LTD

FACE CONSULTANT: MENYARDT

DATE: 15-07-23

SCALE: 1:20 (A3)

DRAWN BY: YI

CHECKED BY:

JOB NO.: J-853

NO.: 12/12/2023

DATE:

REVISION TO ARCH'S COMMENT:

REV: A

SHIMAO GROUP HOLDINGS LIMITED

HING THING & PARTNERS LIMITED

C.M. WONG & ASSOCIATES LTD

HFP HING CONSTRUCTION CO. LTD

MENYARDT