

PROJECT YIN PING ROAD KOWLOON FEATURE WALL (PHASE 2)				MATERIAL 格栅组装图				COATING			COLOUR -		MARK. NO. -	QTY. -
------------------------------------------------------------	--	--	--	-------------------	--	--	--	---------	--	--	-------------	--	----------------	-----------

REV.	CHECKED BAR BY	PART NUMBER	Dim. A	Dim. B	Dim. C	Dim. D	Dim. E	Dim. F	Dim. G	Dim. H	QTY.	Inv. Code	ASSEMBLE ON PARTS	注：地盘用
-		P2-UN-N900	-	-	-						2			

序号	配件编号	数量
①	P2-AL-N903A	7
②	P2-AL-N904A	7
③	P2-AL-N902	7
④	P2-AP-N902A	1
⑤	P2-AL-N901	7
⑥	P2-AP-N901	4

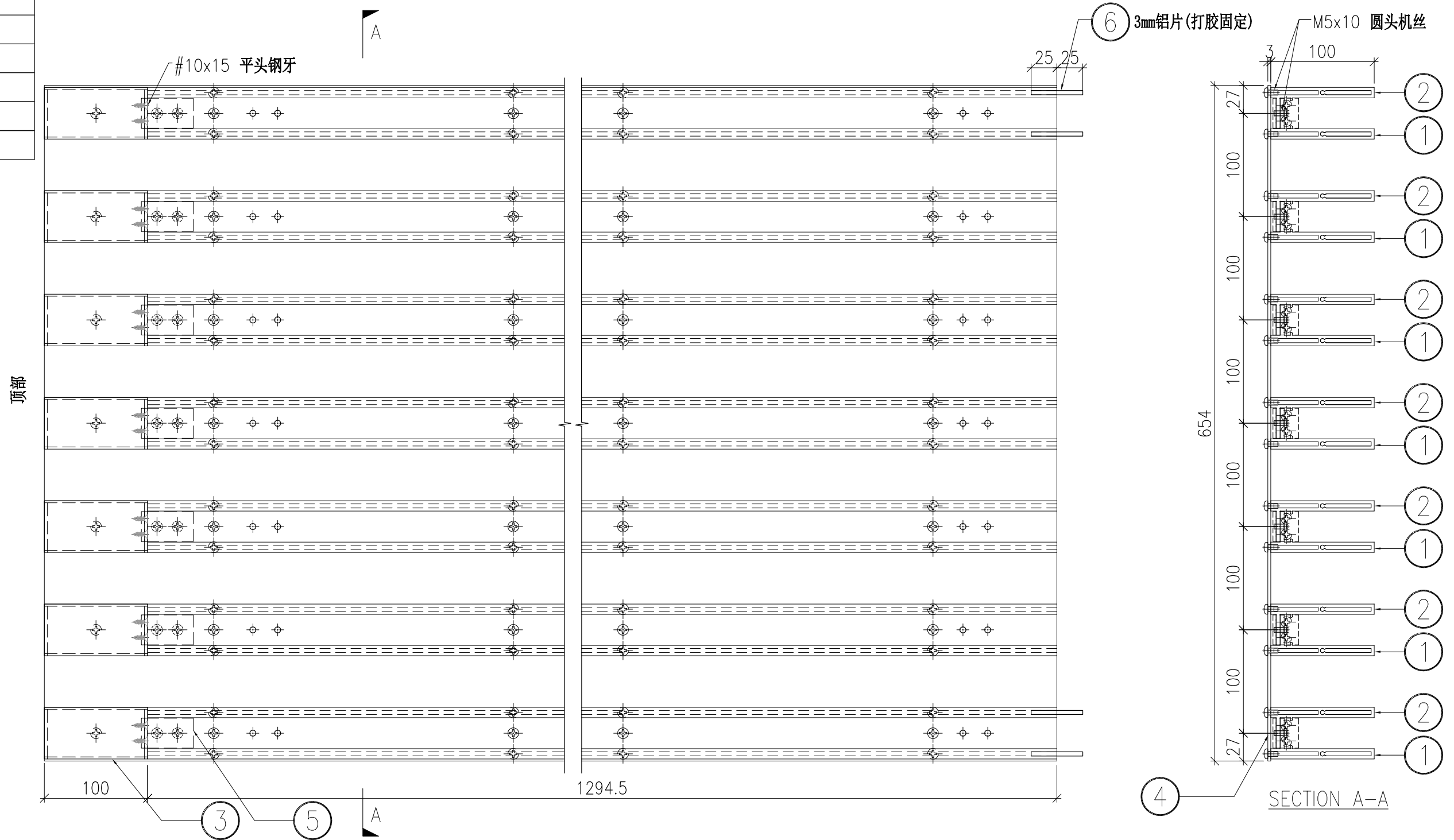

DWG. NO. P2-UN-N900		REV. -	SCALE -	DATE 31-08-2024	DRAWN BY -	APPROVED BY _____
------------------------	--	-----------	------------	--------------------	---------------	----------------------

PROJECT YIN PING ROAD KOWLOON FEATURE WALL (PHASE 2)				MATERIAL 格栅组装图				COATING			COLOUR -		MARK. NO. -	QTY. -
------------------------------------------------------------	--	--	--	-------------------	--	--	--	---------	--	--	-------------	--	----------------	-----------

REV.	CHECKED BAR BY	PART NUMBER	Dim. A	Dim. B	Dim. C	Dim. D	Dim. E	Dim. F	Dim. G	Dim. H	QTY.	Inv. Code	ASSEMBLE ON PARTS	注：地盘用
-		P2-UN-N901	-	-	-						1			

序号	配件编号	数量
①	P2-AL-N903B	9
②	P2-AL-N904B	9
③	P2-AL-N902	9
④	P2-AP-N902B	1
⑤	P2-AL-N901	9
⑥	P2-AP-N901	4

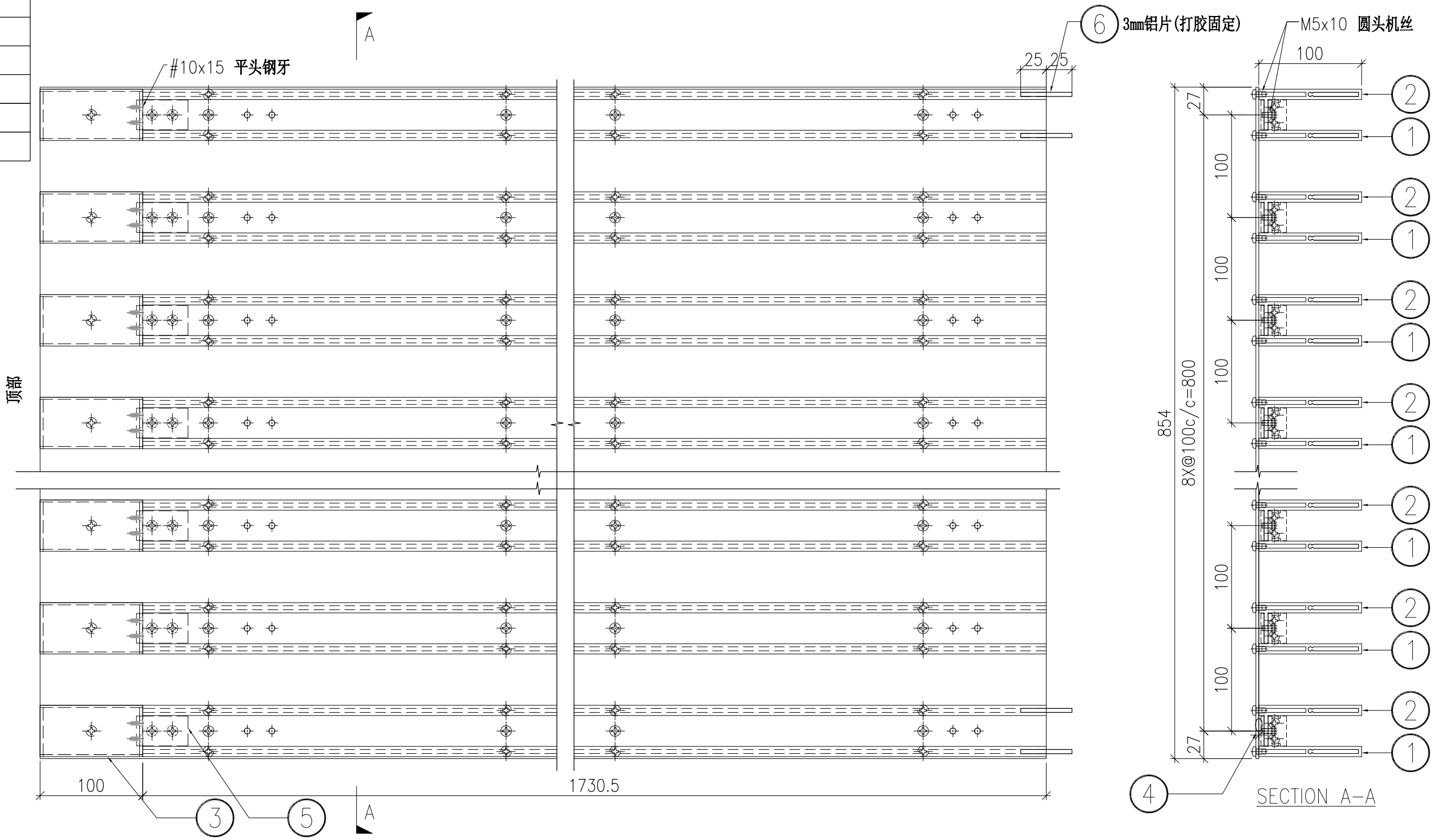

DWG. NO. P2-UN-N901	REV. -	SCALE -	DATE 31-08-2024	DRAWN BY -	APPROVED BY _____
------------------------	-----------	------------	--------------------	---------------	----------------------

PROJECT YIN PING ROAD KOWLOON FEATURE WALL (PHASE 2)				MATERIAL 格栅组装图				COATING			COLOUR -		MARK. NO. -	QTY. -
------------------------------------------------------------	--	--	--	-------------------	--	--	--	---------	--	--	-------------	--	----------------	-----------

REV.	CHECKED BAR BY	PART NUMBER	Dim. A	Dim. B	Dim. C	Dim. D	Dim. E	Dim. F	Dim. G	Dim. H	QTY.	Inv. Code	ASSEMBLE ON PARTS	注：地盘用
-		P2-UN-N902	-	-	-						4			

序号	配件编号	数量
①	P2-AL-N903C	7
②	P2-AL-N904C	7
③	P2-AL-N902	7
④	P2-AP-N902C	1
⑤	P2-AL-N901	7
⑥	P2-AP-N901	4

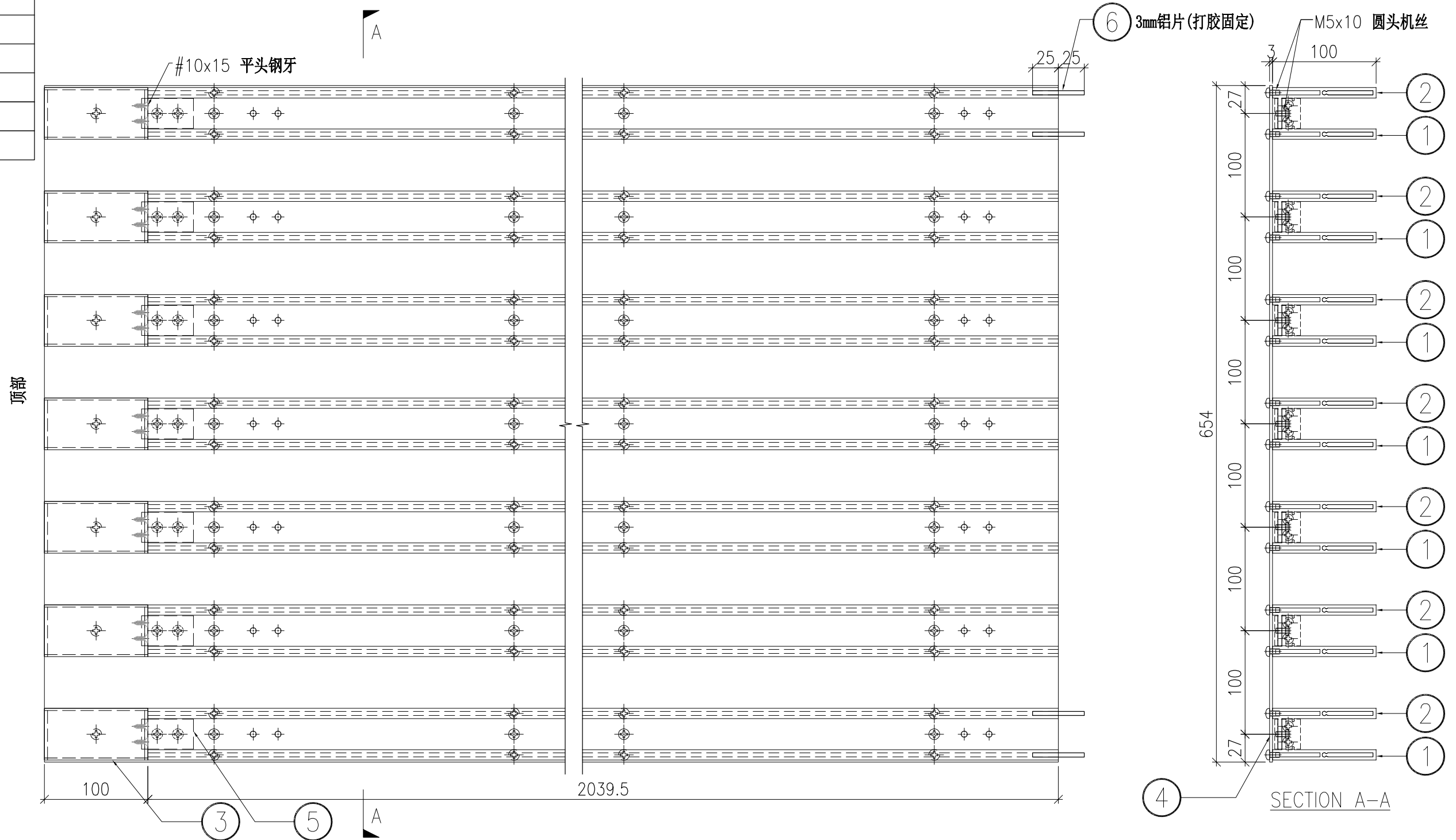

DWG. NO. P2-UN-N902		REV. -	SCALE -	DATE 31-08-2024	DRAWN BY -	APPROVED BY _____
------------------------	--	-----------	------------	--------------------	---------------	----------------------

PROJECT YIN PING ROAD KOWLOON FEATURE WALL (PHASE 2)				MATERIAL 格栅组装图				COATING			COLOUR -		MARK. NO. -	QTY. -
------------------------------------------------------------	--	--	--	-------------------	--	--	--	---------	--	--	-------------	--	----------------	-----------

REV.	CHECKED BAR BY	PART NUMBER	Dim. A	Dim. B	Dim. C	Dim. D	Dim. E	Dim. F	Dim. G	Dim. H	QTY.	Inv. Code	ASSEMBLE ON PARTS	注：地盘用
-		P2-UN-N903	-	-	-						5			

序号	配件编号	数量
①	P2-AL-N903D	7
②	P2-AL-N904D	7
③	P2-AL-N902	7
④	P2-AP-N902D	1
⑤	P2-AL-N901	7
⑥	P2-AP-N901	4

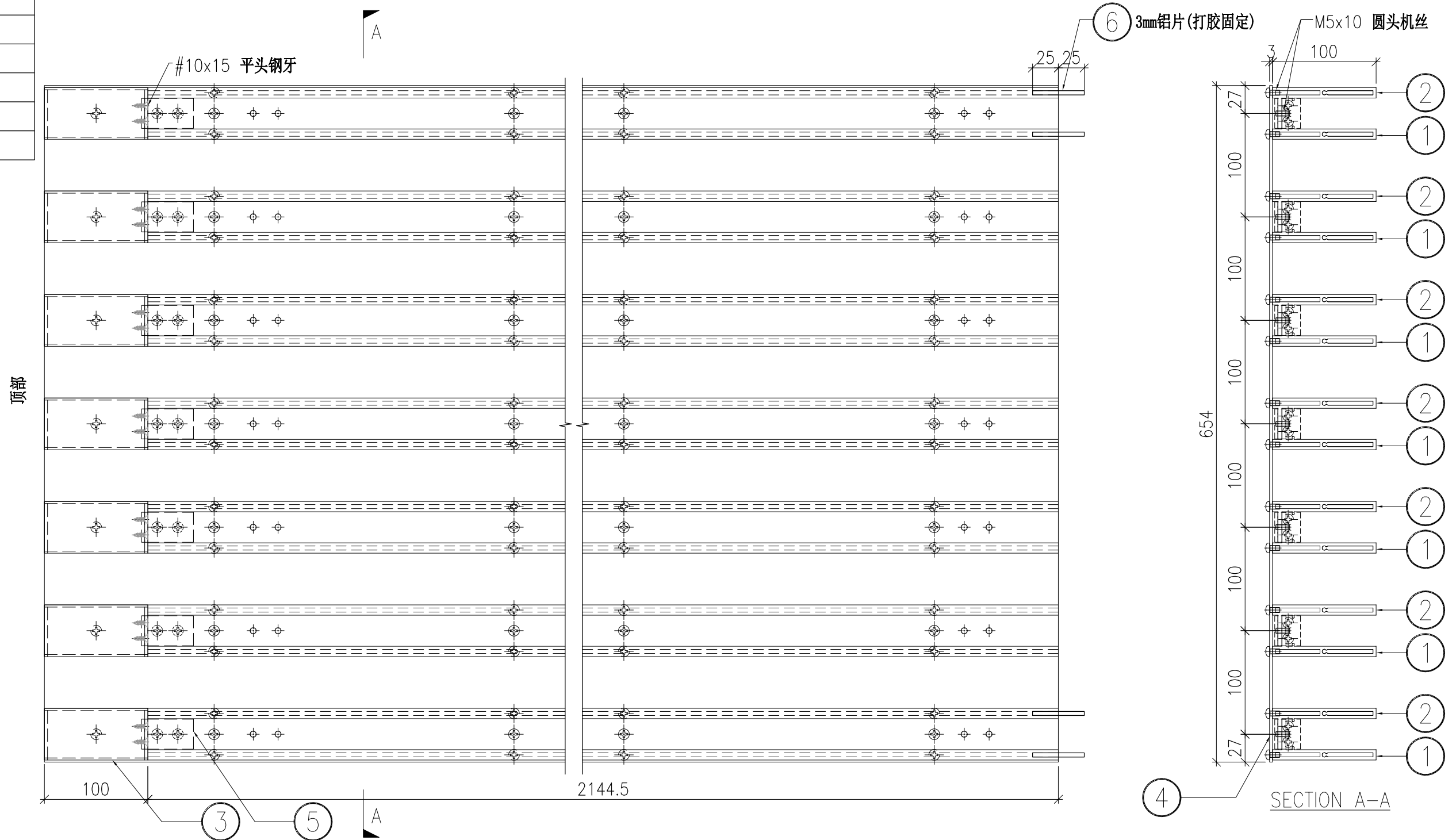

DWG. NO. P2-UN-N903	REV. -	SCALE -	DATE 31-08-2024	DRAWN BY -	APPROVED BY _____
------------------------	-----------	------------	--------------------	---------------	----------------------

PROJECT YIN PING ROAD KOWLOON FEATURE WALL (PHASE 2)				MATERIAL 格栅组装图				COATING			COLOUR -		MARK. NO. -	QTY. -
------------------------------------------------------------	--	--	--	-------------------	--	--	--	---------	--	--	-------------	--	----------------	-----------

REV.	CHECKED BAR BY	PART NUMBER	Dim. A	Dim. B	Dim. C	Dim. D	Dim. E	Dim. F	Dim. G	Dim. H	QTY.	Inv. Code	ASSEMBLE ON PARTS	注：地盘用
-		P2-UN-N904	-	-	-						8			

序号	配件编号	数量
①	P2-AL-N905A	7
②	P2-AL-N906A	7
③	P2-AP-N903A	1
④	P2-AP-N901	4

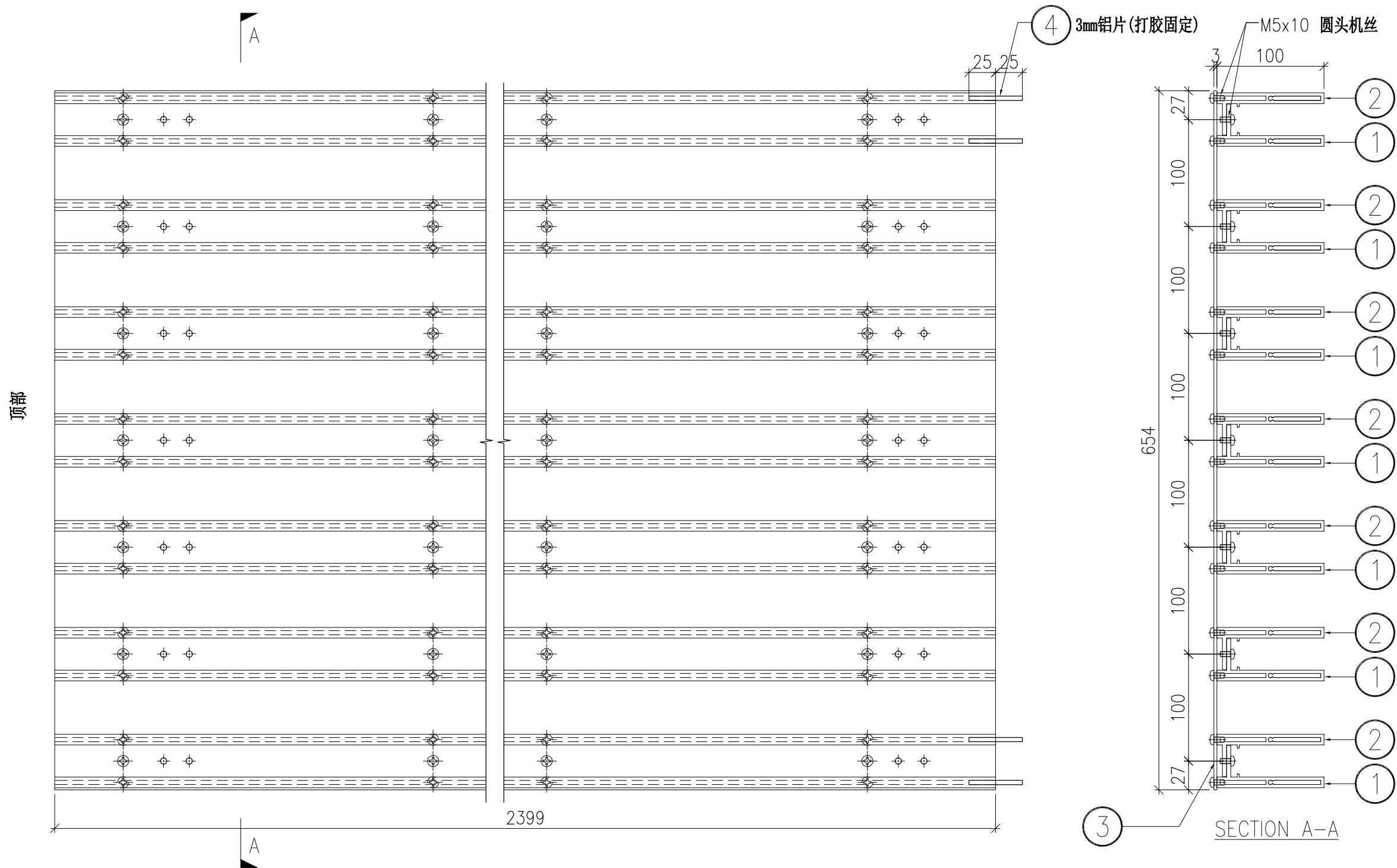

DWG. NO. P2-UN-N904	REV. -	SCALE -	DATE 31-08-2024	DRAWN BY -	APPROVED BY _____
------------------------	-----------	------------	--------------------	---------------	----------------------

PROJECT YIN PING ROAD KOWLOON FEATURE WALL (PHASE 2)				MATERIAL 格栅组装图				COATING			COLOUR -		MARK. NO. -	QTY. -
------------------------------------------------------------	--	--	--	-------------------	--	--	--	---------	--	--	-------------	--	----------------	-----------

REV.	CHECKED BAR BY	PART NUMBER	Dim. A	Dim. B	Dim. C	Dim. D	Dim. E	Dim. F	Dim. G	Dim. H	QTY.	Inv. Code	ASSEMBLE ON PARTS	注：地盘用
-		P2-UN-N905	-	-	-						2			

序号	配件编号	数量
①	P2-AL-N905B	9
②	P2-AL-N906B	9
③	P2-AP-N903B	1
④	P2-AP-N901	4

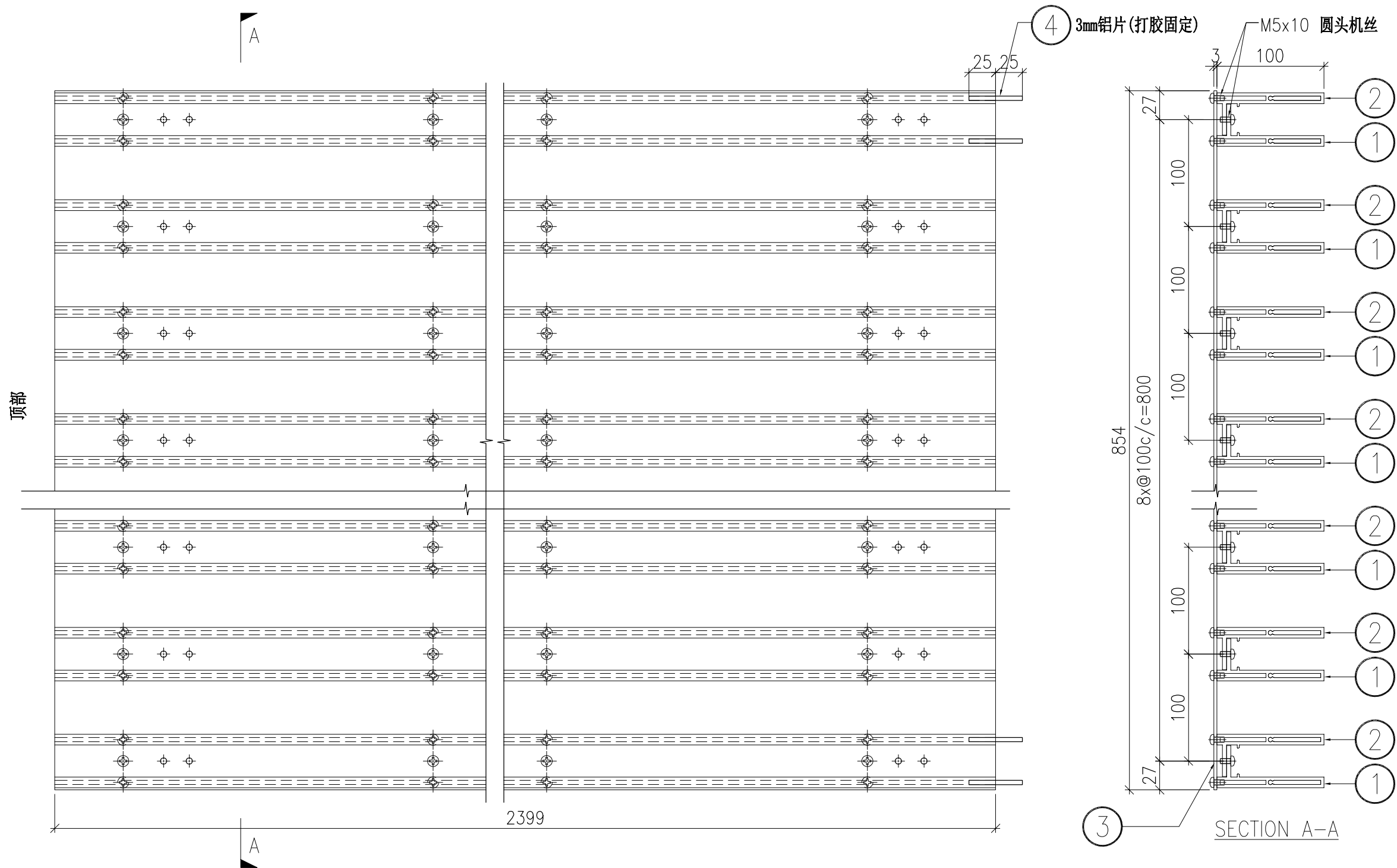

DWG. NO. P2-UN-N905		REV. -	SCALE -	DATE 31-08-2024	DRAWN BY -	APPROVED BY _____
------------------------	--	-----------	------------	--------------------	---------------	----------------------

PROJECT YIN PING ROAD KOWLOON FEATURE WALL (PHASE 2)				MATERIAL 格栅组装图				COATING			COLOUR -		MARK. NO. -	QTY. -
------------------------------------------------------------	--	--	--	-------------------	--	--	--	---------	--	--	-------------	--	----------------	-----------

REV.	CHECKED BAR BY	PART NUMBER	Dim. A	Dim. B	Dim. C	Dim. D	Dim. E	Dim. F	Dim. G	Dim. H	QTY.	Inv. Code	ASSEMBLE ON PARTS	注：地盘用
-		P2-UN-N906	-	-	-						5			

序号	配件编号	数量
①	P2-AL-N905B	7
②	P2-AL-N906B	7
③	P2-AP-N903C	1
④	P2-AP-N901	4

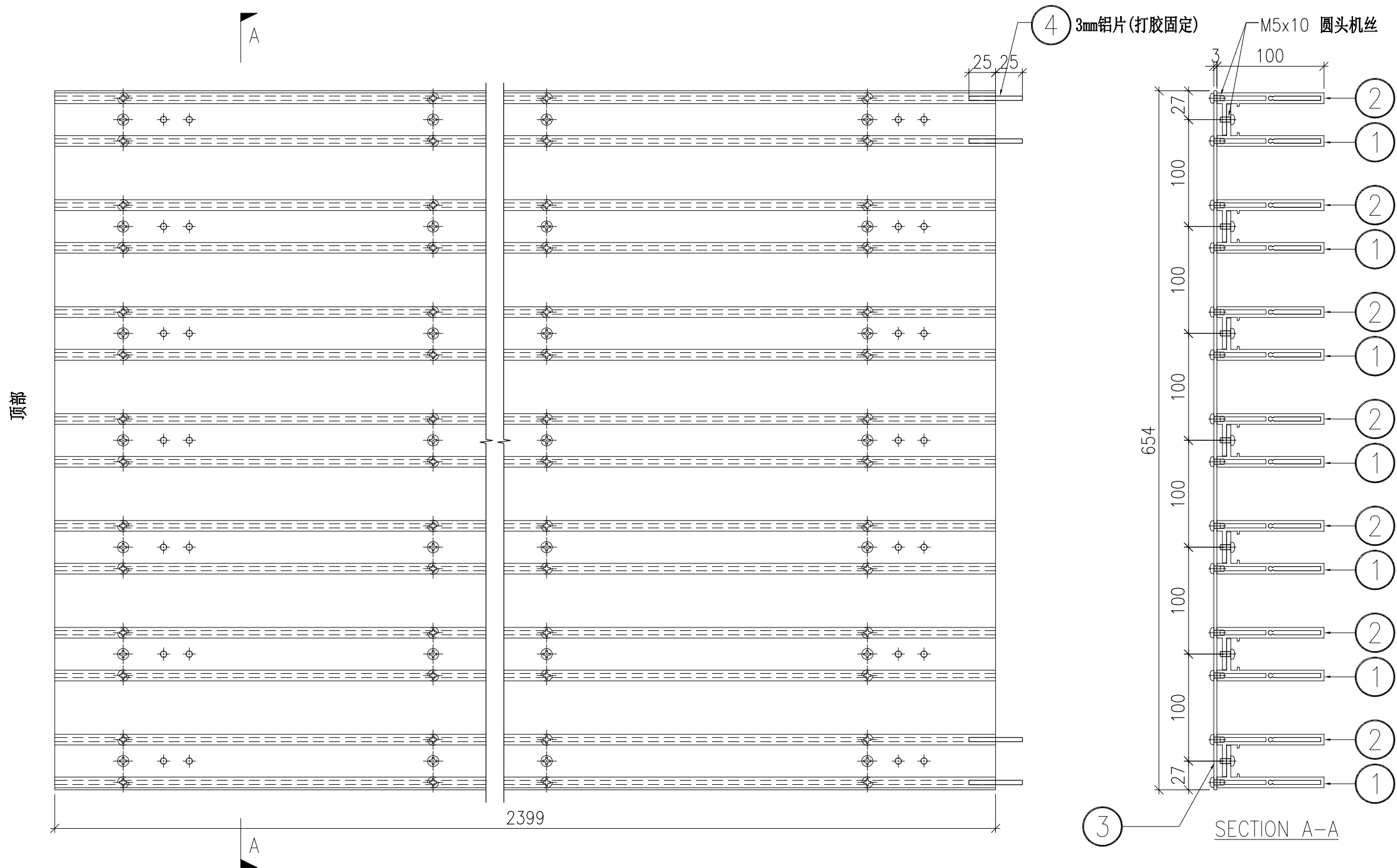

DWG. NO. P2-UN-N906		REV. -	SCALE -	DATE 31-08-2024	DRAWN BY -	APPROVED BY _____
------------------------	--	-----------	------------	--------------------	---------------	----------------------

PROJECT YIN PING ROAD KOWLOON FEATURE WALL (PHASE 2)				MATERIAL 格栅组装图				COATING		COLOUR -		MARK. NO. -	QTY. -
------------------------------------------------------------	--	--	--	-------------------	--	--	--	---------	--	-------------	--	----------------	-----------

REV.	CHECKED BAR BY	PART NUMBER	Dim. A	Dim. B	Dim. C	Dim. D	Dim. E	Dim. F	Dim. G	Dim. H	QTY.	Inv. Code	ASSEMBLE ON PARTS	注：地盘用
-		P2-UN-N907	-	-	-						4			

序号	配件编号	数量
①	P2-AL-N907A	7
②	P2-AL-N908A	7
③	P2-AL-N902	7
④	P2-AP-N904A	1
⑤	P2-AL-N901	7

注：本图为底部部件，底部已预长150mm

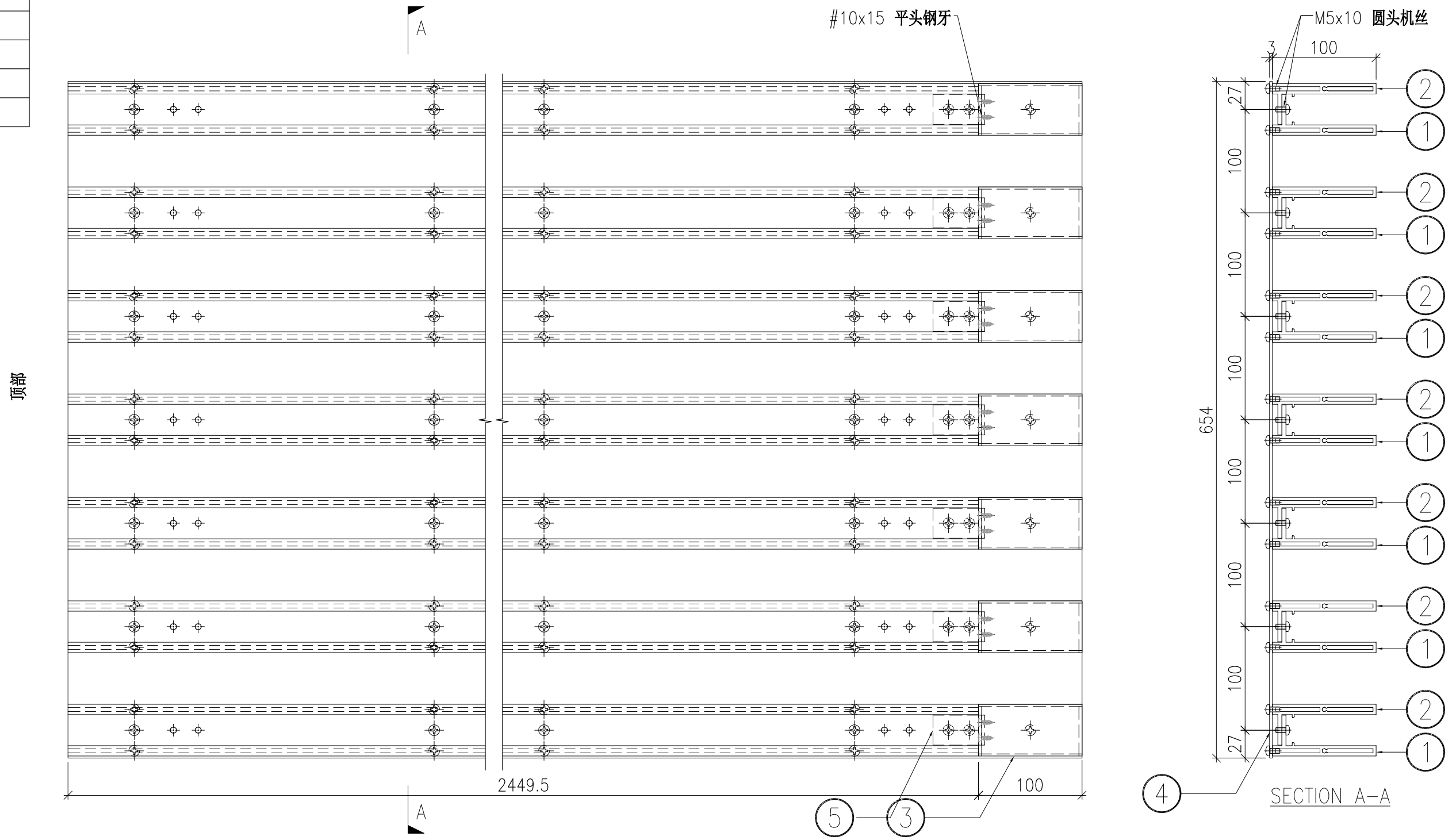

DWG. NO. P2-UN-N907		REV. -	SCALE -	DATE 31-08-2024	DRAWN BY -	APPROVED BY _____
------------------------	--	-----------	------------	--------------------	---------------	----------------------

PROJECT YIN PING ROAD KOWLOON FEATURE WALL (PHASE 2)				MATERIAL 格栅组装图				COATING			COLOUR -		MARK. NO. -	QTY. -
------------------------------------------------------------	--	--	--	-------------------	--	--	--	---------	--	--	-------------	--	----------------	-----------

REV.	CHECKED BAR BY	PART NUMBER	Dim. A	Dim. B	Dim. C	Dim. D	Dim. E	Dim. F	Dim. G	Dim. H	QTY.	Inv. Code	ASSEMBLE ON PARTS		注：地盘用
-		P2-UN-N911	-	-	-						3				

序号	配件编号	数量
①	P2-AL-N909	7
②	P2-AL-N910	7
③	P2-AL-N902	14
④	P2-AP-N905	1
⑤	P2-AL-N901	14

顶部

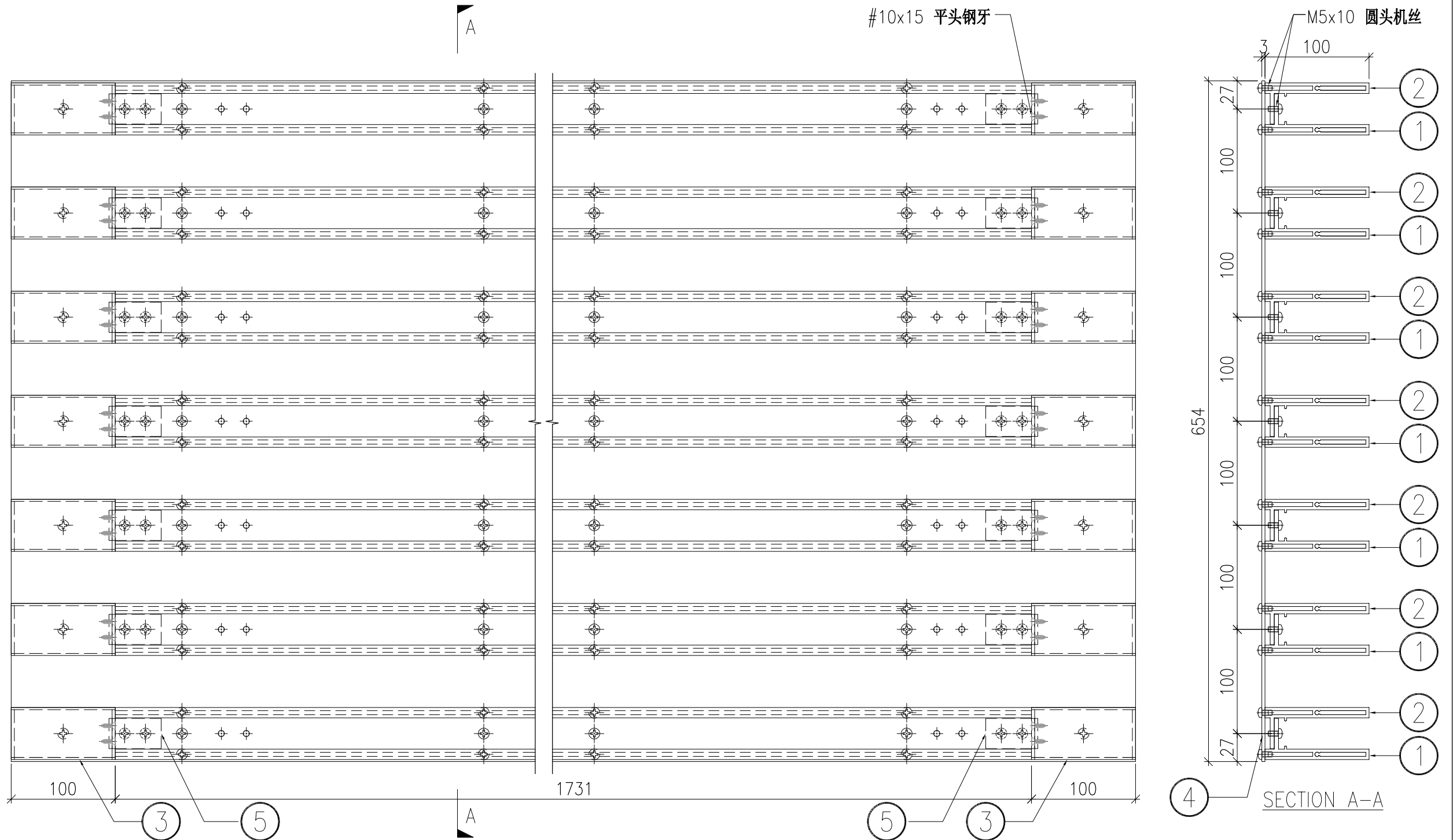

DWG. NO. P2-UN-N911		REV. -	SCALE -	DATE 31-08-2024	DRAWN BY -	APPROVED BY _____
------------------------	--	-----------	------------	--------------------	---------------	----------------------

PROJECT YIN PING ROAD KOWLOON FEATURE WALL (PHASE 2)				MATERIAL 3mm 铝角(JM1061)				COATING 铬化		COLOUR —		MARK. NO. —		QTY. —	
------------------------------------------------------------	--	--	--	-----------------------------------	--	--	--	---------------	--	-------------	--	----------------	--	-----------	--

REV.	CHECKED BAR BY	PART NUMBER	Dim. A	Dim. B	Dim. C	Dim. D	Dim. E	Dim. F	Dim. G	Dim. H	QTY.	Inv. Code	ASSEMBLE ON PARTS		
—		P2-AL-N901	—	—	—						214				

注：工厂用

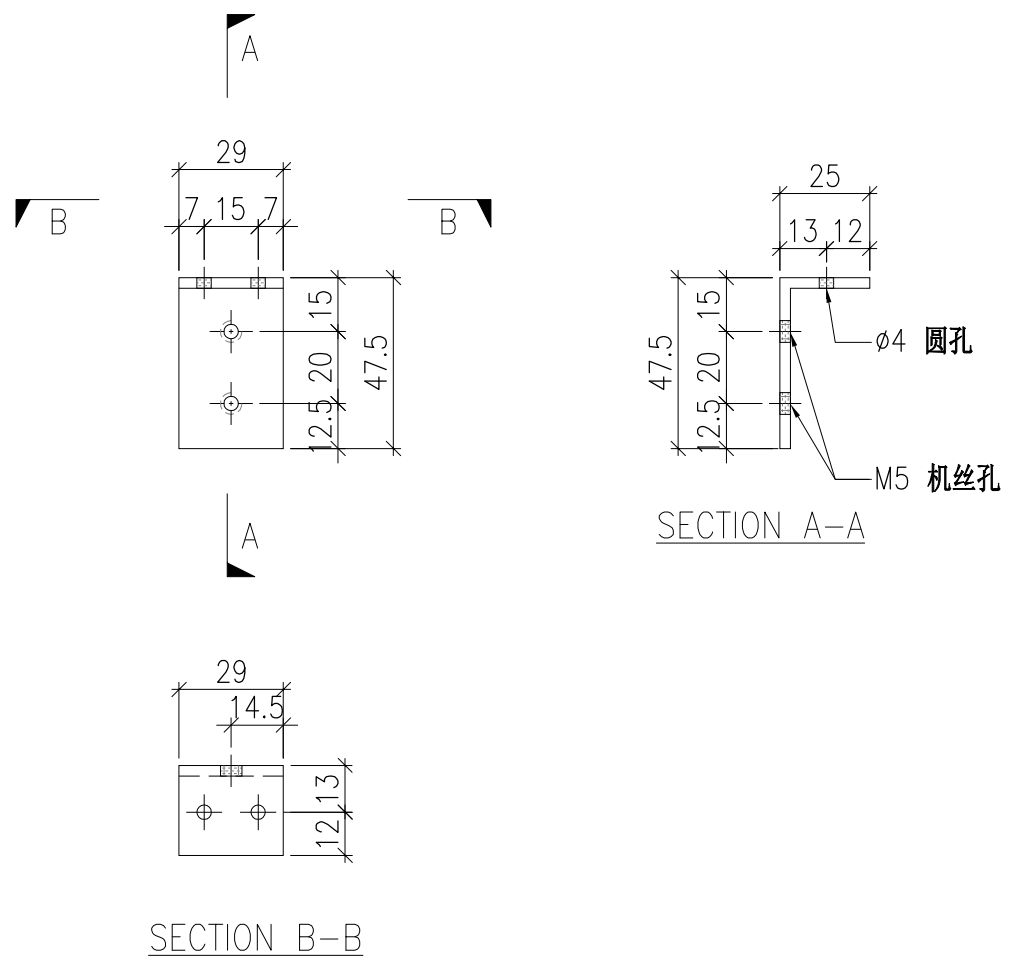

DWG. NO. P2-AL-N901		REV. —	SCALE —	DATE 31-08-2024	DRAWN BY —	APPROVED BY _____
------------------------	--	-----------	------------	--------------------	---------------	----------------------

PROJECT YIN PING ROAD KOWLOON FEATURE WALL (PHASE 2)				MATERIAL 铝型材 (JM3004)				COATING PVF2		COLOUR JMQ218640(SS-03)		MARK. NO. -	QTY. -
------------------------------------------------------------	--	--	--	--------------------------	--	--	--	-----------------	--	----------------------------	--	----------------	-----------

REV.	CHECKED BAR BY	PART NUMBER	Dim. A	Dim. B	Dim. C	Dim. D	Dim. E	Dim. F	Dim. G	Dim. H	QTY.	Inv. Code	ASSEMBLE ON PARTS
-		P2-AL-N902	-	-	-						214		

注：工厂用

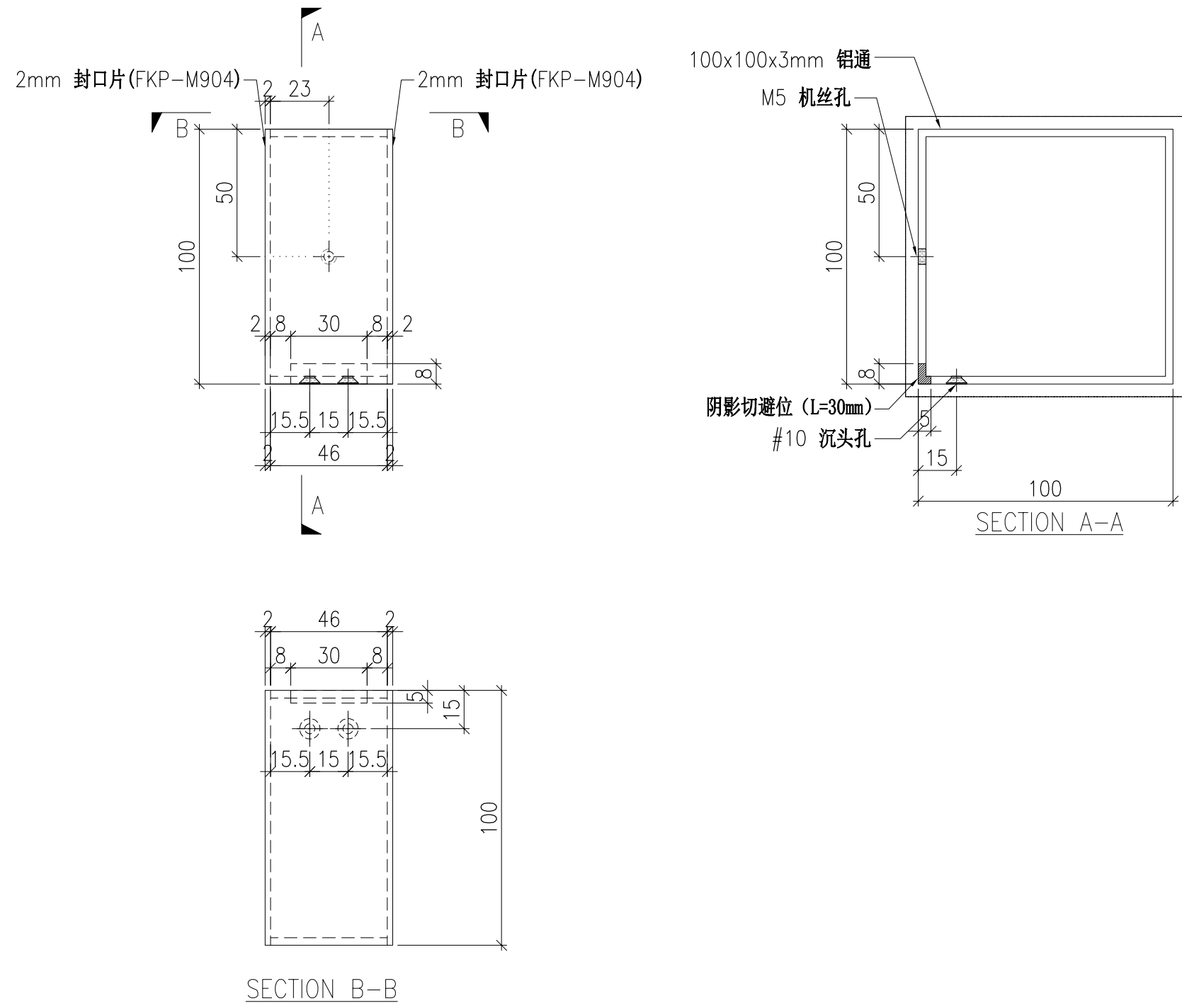

DWG. NO. P2-AL-N902	REV. -	SCALE -	DATE 31-08-2024	DRAWN BY -	APPROVED BY _____
------------------------	-----------	------------	--------------------	---------------	----------------------

PROJECT YIN PING ROAN KOWLOON FEATURE WALL (PHASE 2)				MATERIAL 铝型材 (X86424)				COATING PVF2			COLOUR JMQ218640(SS-03)		MARK. NO. -	QTY. -
------------------------------------------------------------	--	--	--	--------------------------	--	--	--	-----------------	--	--	----------------------------	--	----------------	-----------

REV.	CHECKED BAR BY	PART NUMBER	Dim. A	Dim. B	Dim. C	Dim. D	Dim. E	Dim. F	Dim. G	Dim. H	QTY.	Inv. Code	ASSEMBLE ON PARTS
-		P2-AL-N903A	1294.5	4X@300c/c	2X@500c/c	90	50	0			14		
-		P2-AL-N903B	1730.5	5X@300c/c	3X@500c/c	90	50	135			9		
-		P2-AL-N903C	2039.5	7X@280c/c	3X@600c/c	90	50	0			28		
-		P2-AL-N903D	2144.5	7X@290c/c	4X@450c/c	145	90	0			35		

注：工厂用

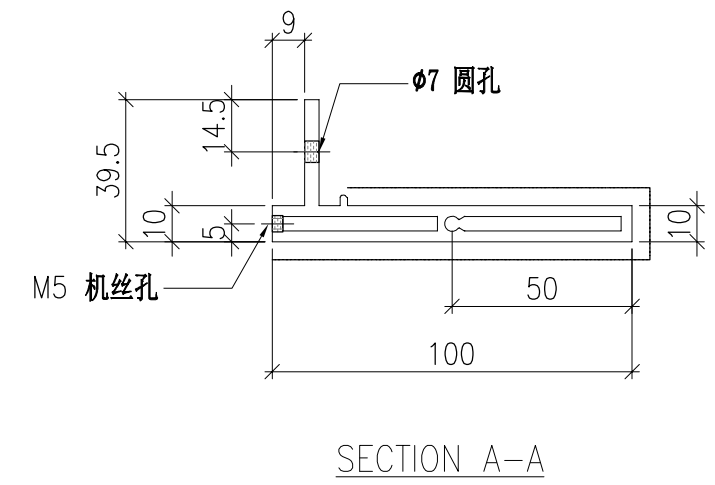
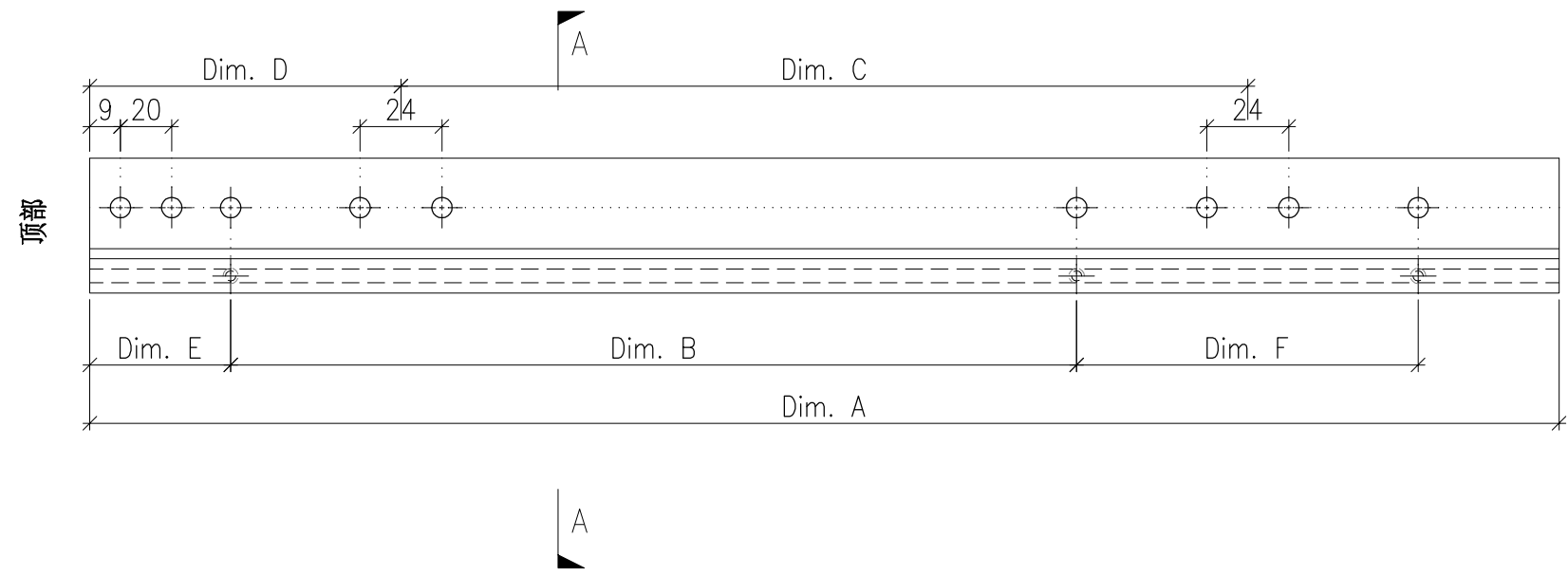

DWG. NO. P2-AL-N903	REV. -	SCALE -	DATE 31-08-2024	DRAWN BY -	APPROVED BY _____
------------------------	-----------	------------	--------------------	---------------	----------------------

PROJECT YIN PING ROAN KOWLOON FEATURE WALL (PHASE 2)				MATERIAL 铝型材 (X86425)				COATING PVF2			COLOUR JMQ218640(SS-03)		MARK. NO. -	QTY. -
------------------------------------------------------------	--	--	--	--------------------------	--	--	--	-----------------	--	--	----------------------------	--	----------------	-----------

REV.	CHECKED BAR BY	PART NUMBER	Dim. A	Dim. B	Dim. C	Dim. D	Dim. E	Dim. F	Dim. G	Dim. H	QTY.	Inv. Code	ASSEMBLE ON PARTS
-		P2-AL-N904A	1294.5	4X@300c/c	2X@500c/c	90	50	0			14		
-		P2-AL-N904B	1730.5	5X@300c/c	3X@500c/c	90	50	135			9		
-		P2-AL-N904C	2039.5	7X@280c/c	3X@600c/c	90	50	0			28		
-		P2-AL-N904D	2144.5	7X@290c/c	4X@450c/c	145	90	0			35		

注：工厂用

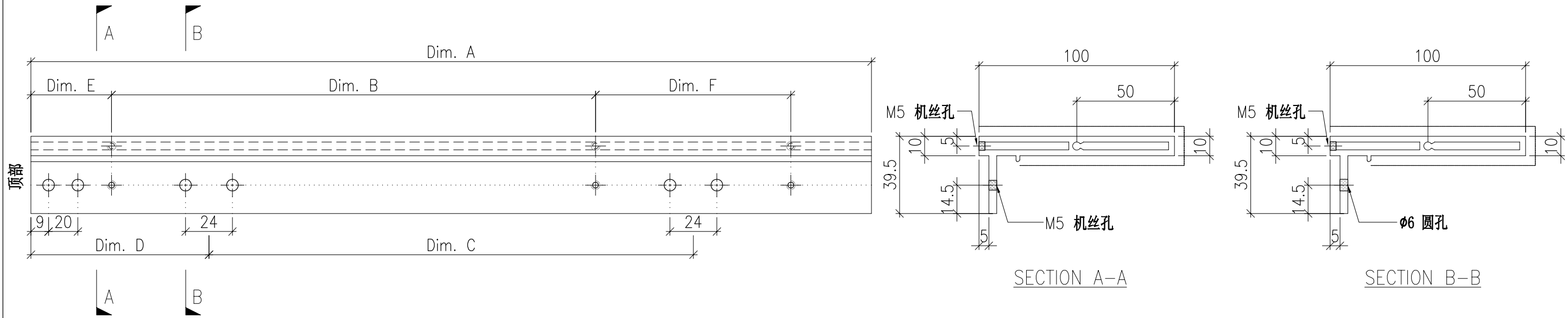

DWG. NO. P2-AL-N904	REV. -	SCALE -	DATE 31-08-2024	DRAWN BY -	APPROVED BY _____
------------------------	-----------	------------	--------------------	---------------	----------------------

PROJECT YIN PING ROAD KOWLOON FEATURE WALL (PHASE 2)				MATERIAL 铝型材 (X86424)				COATING PVF2			COLOUR JMQ218640(SS-03)		MARK. NO. -	QTY. -
------------------------------------------------------------	--	--	--	--------------------------	--	--	--	-----------------	--	--	----------------------------	--	----------------	-----------

REV.	CHECKED BAR BY	PART NUMBER	Dim. A	Dim. B	Dim. C	Dim. D	Dim. E	Dim. F	Dim. G	Dim. H	QTY.	Inv. Code	ASSEMBLE ON PARTS
-		P2-AL-N905A	2399	8X@290c/c	3X@700c/c	144.5	39.5				56		
-		P2-AL-N905B	2399	9X@260c/c	4X@500c/c	194.5	30				53		

注：工厂用

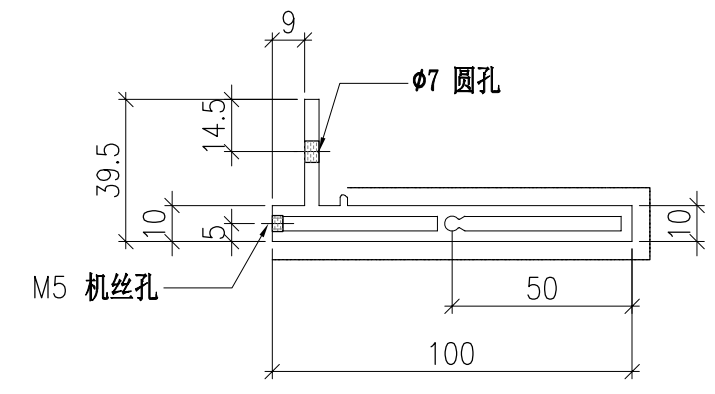
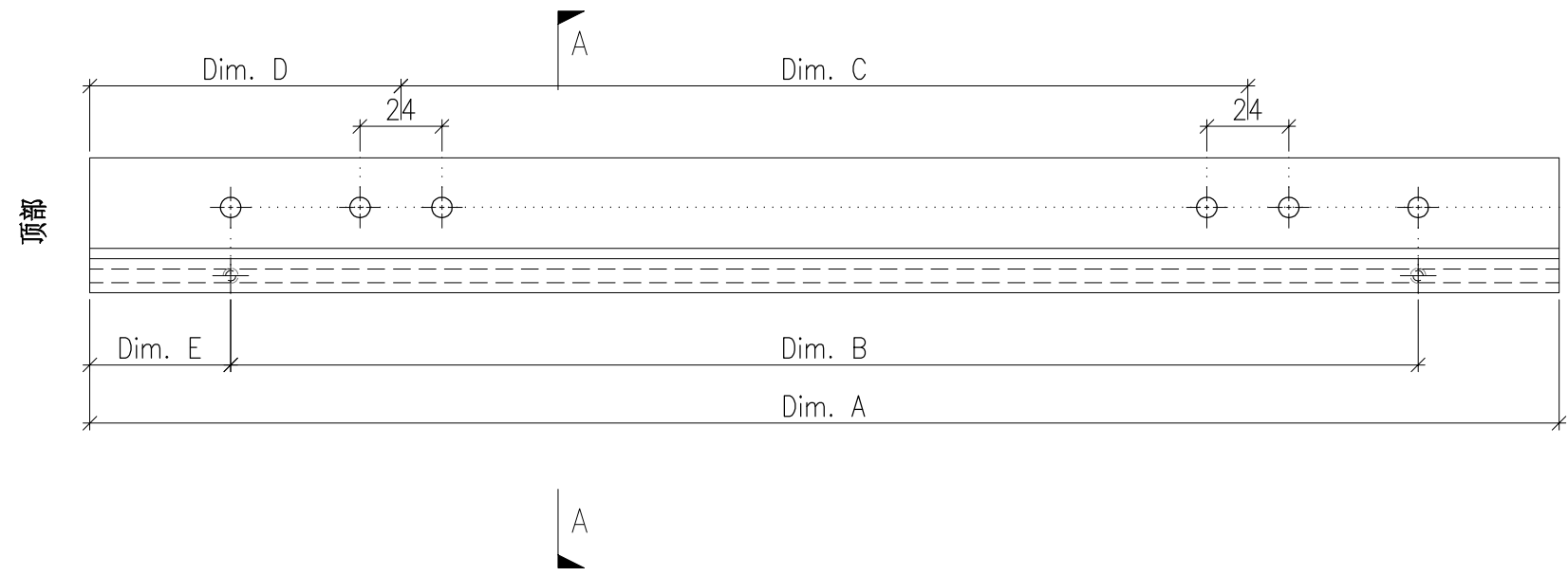

DWG. NO. P2-AL-N905	REV. -	SCALE -	DATE 31-08-2024	DRAWN BY -	APPROVED BY _____
------------------------	-----------	------------	--------------------	---------------	----------------------

PROJECT YIN PING ROAD KOWLOON FEATURE WALL (PHASE 2)				MATERIAL 铝型材 (X86425)				COATING PVF2			COLOUR JMQ218640(SS-03)		MARK. NO. -	QTY. -
------------------------------------------------------------	--	--	--	--------------------------	--	--	--	-----------------	--	--	----------------------------	--	----------------	-----------

REV.	CHECKED BAR BY	PART NUMBER	Dim. A	Dim. B	Dim. C	Dim. D	Dim. E	Dim. F	Dim. G	Dim. H	QTY.	Inv. Code	ASSEMBLE ON PARTS
-		P2-AL-N906A	2399	8X@290c/c	3X@700c/c	144.5	39.5				56		
-		P2-AL-N906B	2399	9X@260c/c	4X@500c/c	194.5	30				53		

注: 工厂用

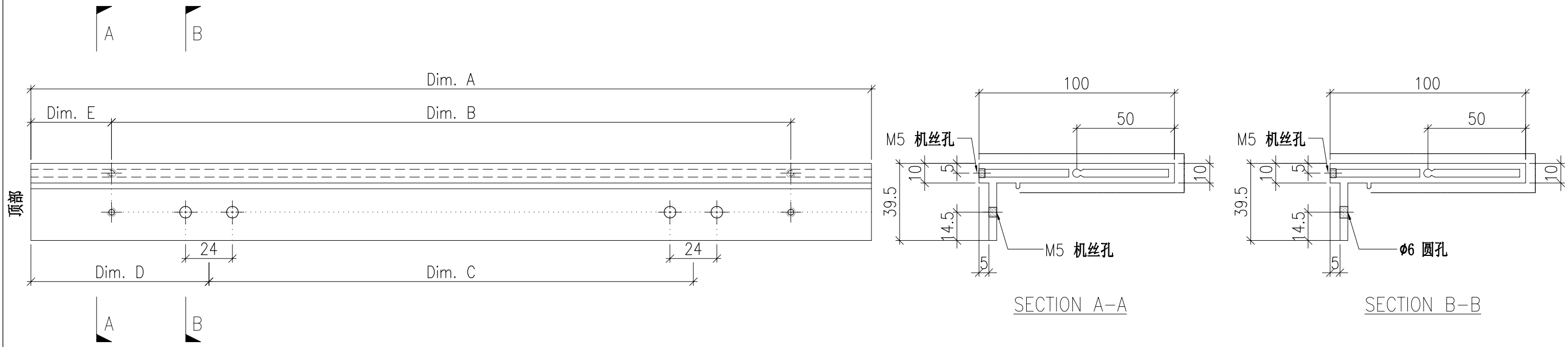

DWG. NO. P2-AL-N906		REV. -	SCALE -	DATE 31-08-2024	DRAWN BY -	APPROVED BY _____
------------------------	--	-----------	------------	--------------------	---------------	----------------------

PROJECT YIN PING ROAD KOWLOON FEATURE WALL (PHASE 2)				MATERIAL 铝型材 (X86424)				COATING PVF2			COLOUR JMQ218640(SS-03)		MARK. NO. -	QTY. -
------------------------------------------------------------	--	--	--	--------------------------	--	--	--	-----------------	--	--	----------------------------	--	----------------	-----------

REV.	CHECKED BAR BY	PART NUMBER	Dim. A	Dim. B	Dim. C	Dim. D	Dim. E	Dim. F	Dim. G	Dim. H	QTY.	Inv. Code	ASSEMBLE ON PARTS
-		P2-AL-N907A	2449.5	8X@290c/c	144.5	3X@700c/c	50				28		
-		P2-AL-N907B	2449.5	8X@290c/c	194.5	4X@500c/c	79.5				44		
-		P2-AL-N907C	2399.5	9X@255c/c	244.5	4X@500c/c	50				14		

注：工厂用

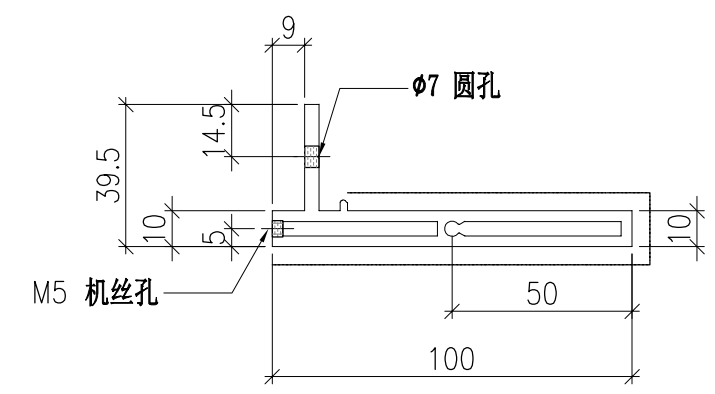
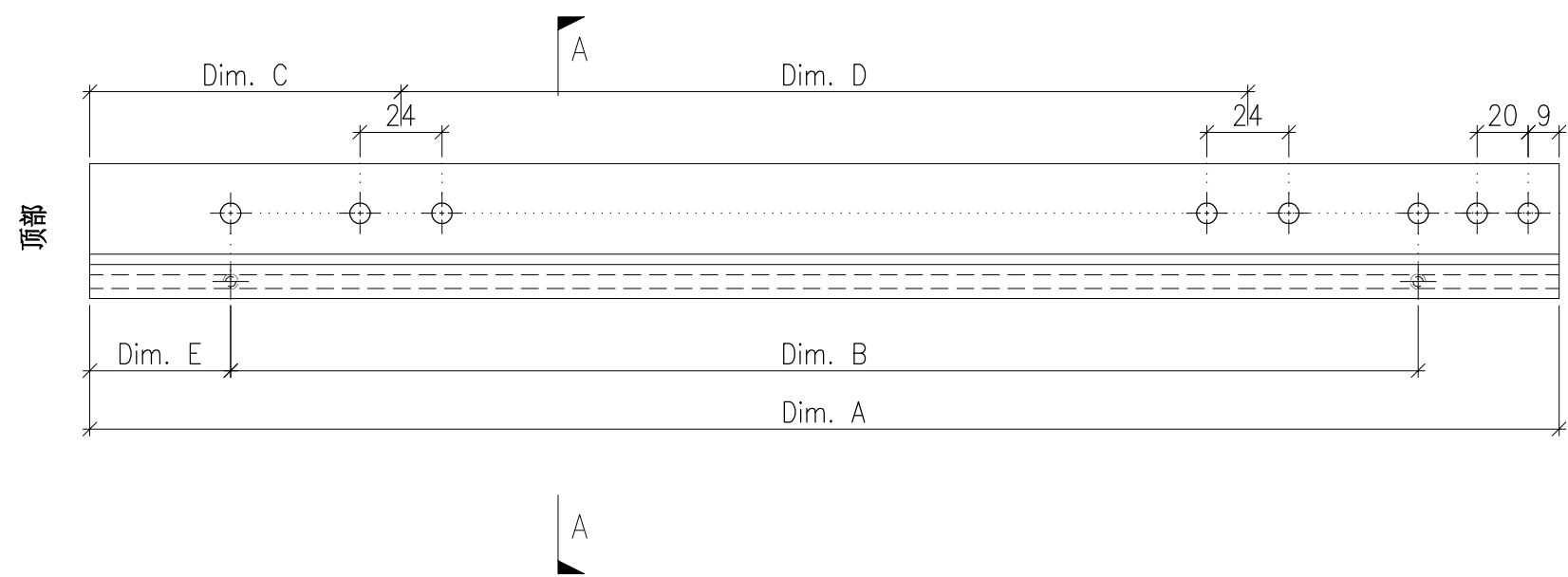

DWG. NO. P2-AL-N907		REV. -	SCALE -	DATE 31-08-2024	DRAWN BY -	APPROVED BY _____
------------------------	--	-----------	------------	--------------------	---------------	----------------------

PROJECT YIN PING ROAD KOWLOON FEATURE WALL (PHASE 2)				MATERIAL 铝型材 (X86425)				COATING PVF2			COLOUR JMQ218640(SS-03)		MARK. NO. -	QTY. -
------------------------------------------------------------	--	--	--	--------------------------	--	--	--	-----------------	--	--	----------------------------	--	----------------	-----------

REV.	CHECKED BAR BY	PART NUMBER	Dim. A	Dim. B	Dim. C	Dim. D	Dim. E	Dim. F	Dim. G	Dim. H	QTY.	Inv. Code	ASSEMBLE ON PARTS
-		P2-AL-N908A	2449.5	8X@290c/c	144.5	3X@700c/c	50				28		
-		P2-AL-N908B	2449.5	8X@290c/c	194.5	4X@500c/c	79.5				44		
-		P2-AL-N908C	2399.5	9X@255c/c	244.5	4X@500c/c	50				14		

注: 工厂用

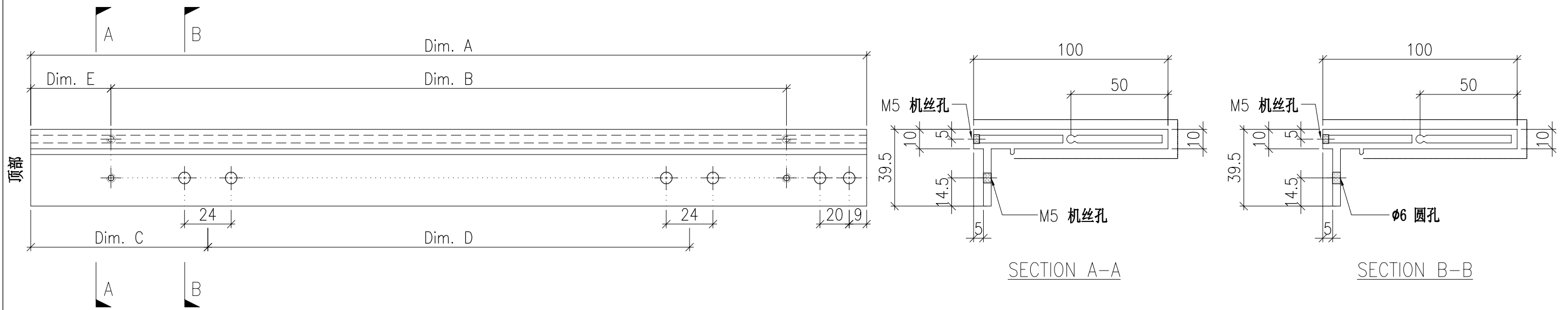

DWG. NO. P2-AL-N908		REV. -	SCALE -	DATE 31-08-2024	DRAWN BY -	APPROVED BY _____
------------------------	--	-----------	------------	--------------------	---------------	----------------------

PROJECT YIN PING ROAD KOWLOON FEATURE WALL (PHASE 2)				MATERIAL 铝型材 (X86424)				COATING PVF2			COLOUR JMQ218640(SS-03)		MARK. NO. -	QTY. -
------------------------------------------------------------	--	--	--	--------------------------	--	--	--	-----------------	--	--	----------------------------	--	----------------	-----------

REV.	CHECKED BAR BY	PART NUMBER	Dim. A	Dim. B	Dim. C	Dim. D	Dim. E	Dim. F	Dim. G	Dim. H	QTY.	Inv. Code	ASSEMBLE ON PARTS
-		P2-AL-N909	1731	5X@300c/c	90	3X@500c/c	50	131			21		

注：工厂用

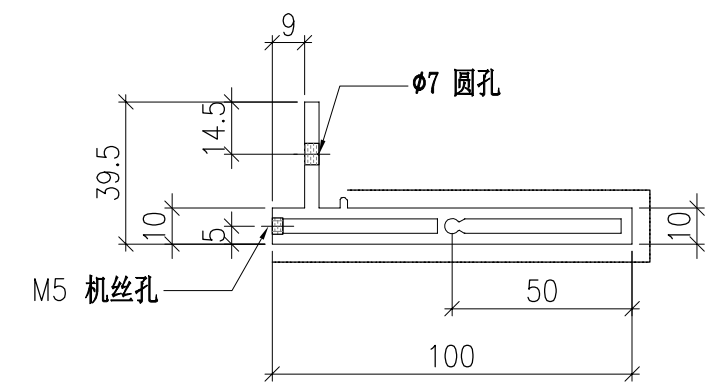
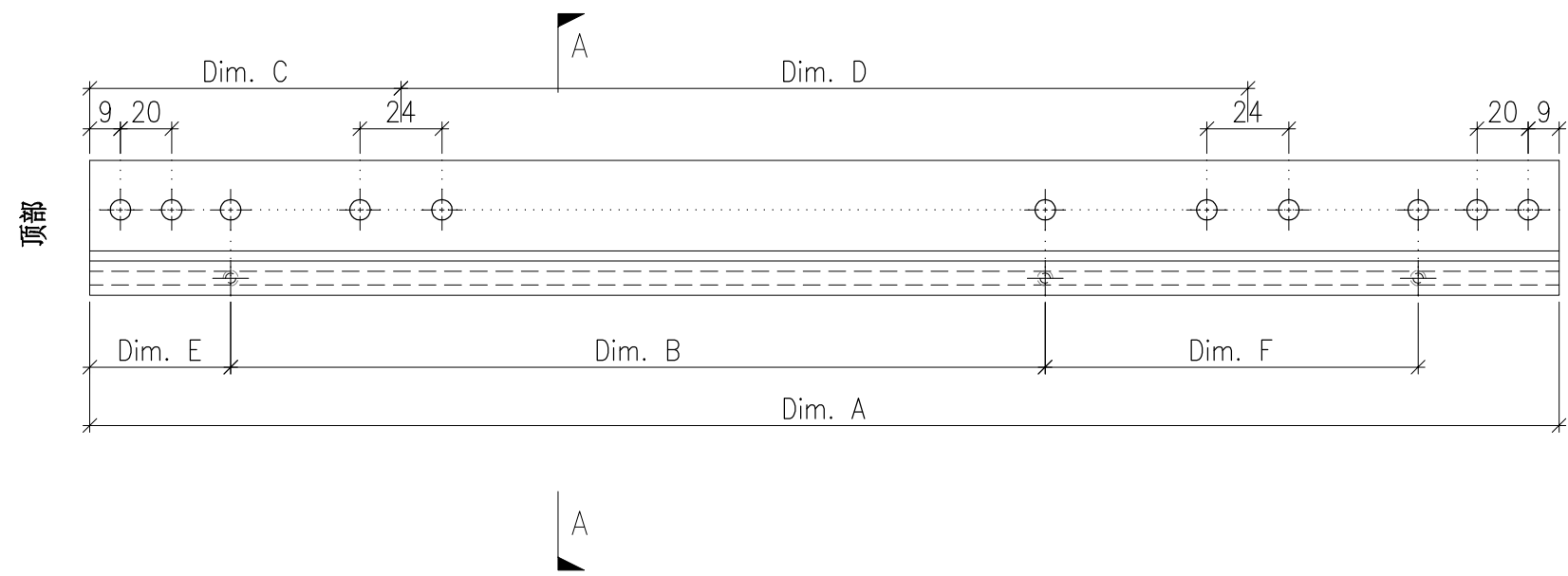

DWG. NO. P2-AL-N909		REV. -	SCALE -	DATE 31-08-2024	DRAWN BY -	APPROVED BY _____
------------------------	--	-----------	------------	--------------------	---------------	----------------------

PROJECT YIN PING ROAD KOWLOON FEATURE WALL (PHASE 2)				MATERIAL 铝型材 (X86425)				COATING PVF2			COLOUR JMQ218640(SS-03)		MARK. NO. -	QTY. -
------------------------------------------------------------	--	--	--	--------------------------	--	--	--	-----------------	--	--	----------------------------	--	----------------	-----------

REV.	CHECKED BAR BY	PART NUMBER	Dim. A	Dim. B	Dim. C	Dim. D	Dim. E	Dim. F	Dim. G	Dim. H	QTY.	Inv. Code	ASSEMBLE ON PARTS
-		P2-AL-N910	1731	5X@300c/c	90	3X@500c/c	50	131			21		

注：工厂用

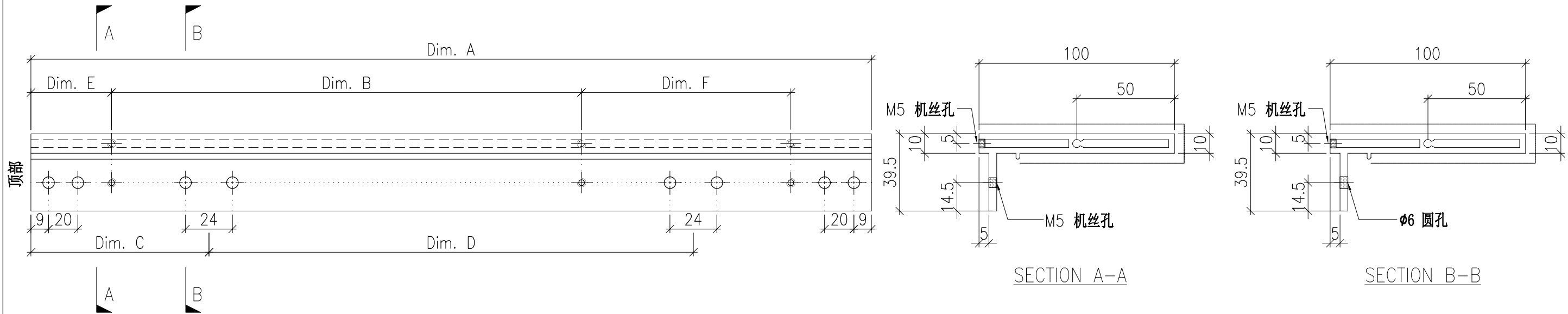

DWG. NO. P2-AL-N910	REV. -	SCALE -	DATE 31-08-2024	DRAWN BY -	APPROVED BY _____
------------------------	-----------	------------	--------------------	---------------	----------------------

PROJECT YIN PING ROAD KOWLOON FEATURE WALL (PHASE 2)				MATERIAL 扣盖 (X86420)				COATING PVF2			COLOUR JMQ213457(SS-01)		MARK. NO. -	QTY. -
------------------------------------------------------------	--	--	--	-------------------------	--	--	--	-----------------	--	--	----------------------------	--	----------------	-----------

REV.	CHECKED BAR BY	PART NUMBER	Dim. A	Dim. B	Dim. C	Dim. D	Dim. E	Dim. F	Dim. G	Dim. H	QTY.	Inv. Code	ASSEMBLE ON PARTS
-		P2-AL-N920A	1294.5	-	-						14		注: 派位对应于 梳子组装图 (P2-UN-N900) 同位置(可一起打包)
-		P2-AL-N920B	1730.5	-	-						9		注: 派位对应于 梳子组装图 (P2-UN-N901) 同位置(可一起打包)
-		P2-AL-N920C	2039.5	-	-						28		注: 派位对应于 梳子组装图 (P2-UN-N902) 同位置(可一起打包)
-		P2-AL-N920D	2144.5	-	-						35		注: 派位对应于 梳子组装图 (P2-UN-N903) 同位置(可一起打包)
-		P2-AL-N920E	2399	-	-						56		注: 派位对应于 梳子组装图 (P2-UN-N904) 同位置(可一起打包)
-		P2-AL-N920F	2399	-	-						18		注: 派位对应于 梳子组装图 (P2-UN-N905) 同位置(可一起打包)
-		P2-AL-N920G	2399	-	-						35		注: 派位对应于 梳子组装图 (P2-UN-N906) 同位置(可一起打包)
-		P2-AL-N920H	2449.5	-	-						28		注: 派位对应于 梳子组装图 (P2-UN-N907) 同位置(可一起打包)
-		P2-AL-N920J	2449.5	-	-						35		注: 派位对应于 梳子组装图 (P2-UN-N908) 同位置(可一起打包)
-		P2-AL-N920K	2449.5	-	-						9		注: 派位对应于 梳子组装图 (P2-UN-N909) 同位置(可一起打包)
-		P2-AL-N920L	2399.5	-	-						14		注: 派位对应于 梳子组装图 (P2-UN-N910) 同位置(可一起打包)
-		P2-AL-N920M	1731	-	-						21		注: 派位对应于 梳子组装图 (P2-UN-N911) 同位置(可一起打包)

注: 地盘用

注: P2-AL-Nxxx 安装在Phase2 N区

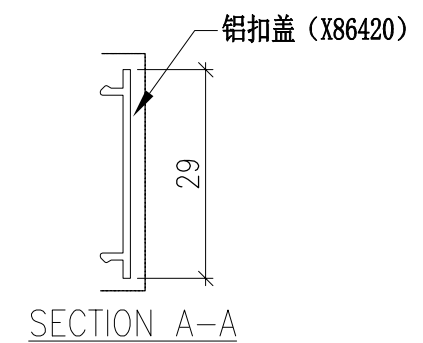
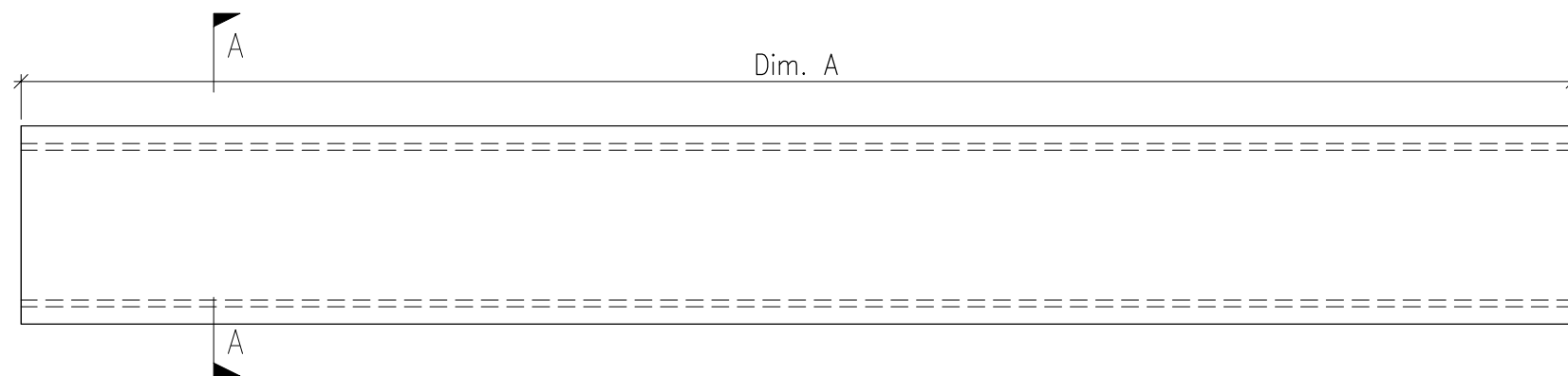

DWG. NO. P2-AL-920	REV. -	SCALE -	DATE 02-09-2024	DRAWN BY -	APPROVED BY _____
-----------------------	-----------	------------	--------------------	---------------	----------------------

DWG NO.: J853-SD-FW-3038

FEATURE WALL 型材派位图 (part9)

