



工程指示 / 要求簡箋 ENGINEER INSTRUCTIONS(E.I.)

工程指示編號:	EI- 7533	修改版本:	-
	HK- 0547		
工程編號:	J 853	工程名稱:	延坪道 (第2期)
收件人:	Maggie Lor	發件人:	Sam Lo
工程項目:	ROW C(HC1~HC6)幕牆廠用 玻璃(藍色)	日期:	23/03/2024

<input type="checkbox"/> 原合約工程包	<input type="checkbox"/> 原合約工程加 / 減賬 QT-	<input type="checkbox"/> 新工程報價 QT-
---------------------------------	--	------------------------------------

信件批核號碼/圖紙參考編號:	批核模具圖紙編號:
客戶指示附件:	管理內部批簽署:

<input type="checkbox"/> 初步鋁料 B.M.	<input type="checkbox"/> 加工拆圖, 然後生產	<input type="checkbox"/> 尺寸表
<input type="checkbox"/> 正式鋁料 B.M.	<input type="checkbox"/> 技術上資料/指示	<input type="checkbox"/> 報價
<input type="checkbox"/> 配件 B.M.	<input type="checkbox"/> 樣辦或貨品說明書	<input type="checkbox"/> 分判合約
<input type="checkbox"/> 其他:		

內容:
請按附件資料,生產玻璃.送美特廠. -按 BSEN 14179-1:2016 標準熱浸 -包裝要求:要求按分棟表,分屋裝木箱出貨到美特廠
完成上列要求日期: 30/4/2024

國內

<input type="checkbox"/> 生產技術總監	<input type="checkbox"/> 連附件	<input type="checkbox"/> 技術部	<input type="checkbox"/> 連附件	<input type="checkbox"/> 生產部	<input type="checkbox"/> 連附件
<input type="checkbox"/> 採購部	<input type="checkbox"/> 連附件	<input checked="" type="checkbox"/> 生產統籌部	<input checked="" type="checkbox"/> 連附件	<input type="checkbox"/> 報關組	<input type="checkbox"/> 連附件
<input type="checkbox"/> 質檢部	<input type="checkbox"/> 連附件	<input type="checkbox"/> 會計部	<input type="checkbox"/> 連附件	<input type="checkbox"/> 機械設計部	<input type="checkbox"/> 連附件
<input type="checkbox"/> 香港辦	<input type="checkbox"/> 連附件	<input type="checkbox"/> 其他:			

香港

<input type="checkbox"/> 行政部	<input type="checkbox"/> 連附件	<input type="checkbox"/> 會計部	<input type="checkbox"/> 連附件	<input type="checkbox"/> 統籌部	<input type="checkbox"/> 連附件	<input type="checkbox"/> 工程部	<input type="checkbox"/> 連附件
<input type="checkbox"/> 採購部	<input type="checkbox"/> 連附件	<input type="checkbox"/> QS部	<input type="checkbox"/> 連附件	<input type="checkbox"/> 地盤管理	<input type="checkbox"/> 連附件	<input type="checkbox"/> 維修部	<input type="checkbox"/> 連附件

*發件人簽署:		*組別成員批核簽署:	
傳遞編號:	HK 0547 / 24	項目經理簽署:	

3-香港延坪道(第二期別墅)-Curtain Wall(工厂玻璃)-分栋数量统

工程: J853-香港延坪道(第二期別墅)

Row C

日期: 6-Mar-24

序号	部件图编号						总数量	备注
		HC1	HC2	HC3	HC5	HC6		
1	J853-CW-GL1-01-026	1	1	1	1	1	5	
2	J853-CW-GL1-01-027	1	1	1	1	1	5	
3	J853-CW-GL1-01-028	1	1	1	1	1	5	
4	J853-CW-GL1-01-029		2	2	2		6	
5	J853-CW-GL1-01-030		1	1	1		3	
6	J853-CW-GL1-01-031		4	4	4		12	
7	J853-CW-GL1-01-032					2	2	
8	J853-CW-GL1-01-033					1	1	
9	J853-CW-GL1-01-034					2	2	
10	J853-CW-GL1-01-035	2					2	
11	J853-CW-GL1-01-036	1					1	
12	J853-CW-GL1-01-037	2					2	
13	J853-CW-GL1-01-038	1					1	
14	J853-CW-GL1-01-039	2					2	
15	J853-CW-GL2-01-017		2	2	2		6	
16	J853-CW-GL2-01-018					2	2	
17	J853-CW-GL2-01-019	1					1	
18	J853-CW-GL2-01-020	1					1	
19	J853-CW-GL2-01-021	1					1	
20	J853-CW-GL2-01-022	1					1	
21	J853-CW-GL6-01-034	1	1	1	1	1	5	
22	J853-CW-GL6-01-035	1	1	1	1	1	5	
23	J853-CW-GL6-01-036	1	1	1	1	1	5	
24	J853-CW-GL6-01-037	1	1	1	1	1	5	
25	J853-CW-GL6-01-038	1	1	1	1	1	5	
26	J853-CW-GL6-01-039		2	2	2		6	
27	J853-CW-GL6-01-040		1	1	1		3	
28	J853-CW-GL6-01-041		4	4	4		12	
29	J853-CW-GL6-01-042					2	2	
30	J853-CW-GL6-01-043					1	1	
31	J853-CW-GL6-01-044					2	2	
32	J853-CW-GL6-01-045					2	2	
33	J853-CW-GL6-01-046	2					2	
34	J853-CW-GL6-01-047	2					2	
35	J853-CW-GL6-01-048	2					2	
36	J853-CW-GL6-01-049	1					1	
		27	24	24	24	22	121	

工廠用玻璃B.M.表

BM編號:

工程號: J-853
地盤名稱: 香港延坪道(第二期別墅)
項目類別: Curtain Wall (HC)
A/C Code:

計算: J.L.
核對:
批准:
總數量: 121
日期: 6/3/2024
日期:
日期:
總面積 (m²): 161.23

送呈: Joe
副本:
版本:

序號	修改標示	加工圖号	玻璃编号	玻璃名稱	厚度 (mm)	玻璃尺寸		數量 (塊)	面積 (m²)		備註
						寬度 (mm)	高度 (mm)		單件	總面積	
1		J853-CW-GL1-01	J853-CW-GL1-01-026	GL1:10mm HEAT STRENGTHENED GLASS (OUTER) + 12mm AIR GAP +10mm THK. TEMPERED GLASS (INNER) (10mm FDNB0-54T#2 + 12A + 10mm Clear) SAMPLE NO.: D21031909	32.00	1319.5	1688	5	2.23	11.14	
2		J853-CW-GL1-01	J853-CW-GL1-01-027			1127	1688	5	1.90	9.51	
3		J853-CW-GL1-01	J853-CW-GL1-01-028			882	1688	5	1.49	7.44	
4		J853-CW-GL1-01	J853-CW-GL1-01-029			917	1688	6	1.55	9.29	
5		J853-CW-GL1-01	J853-CW-GL1-01-030			917	1738	3	1.59	4.78	
6		J853-CW-GL1-01	J853-CW-GL1-01-031			787	1688	12	1.33	15.94	
7		J853-CW-GL1-01	J853-CW-GL1-01-032			1067	1688	2	1.80	3.60	
8		J853-CW-GL1-01	J853-CW-GL1-01-033			1067	1738	1	1.85	1.85	
9		J853-CW-GL1-01	J853-CW-GL1-01-034			1022	1688	2	1.73	3.45	
10		J853-CW-GL1-01	J853-CW-GL1-01-035			757	1688	2	1.28	2.56	
11		J853-CW-GL1-01	J853-CW-GL1-01-036	757	1988	1	1.50	1.50			
12		J853-CW-GL1-01	J853-CW-GL1-01-037	777	1688	2	1.31	2.62			
13		J853-CW-GL1-01	J853-CW-GL1-01-038	777	1988	1	1.54	1.54			
14		J853-CW-GL1-01	J853-CW-GL1-01-039	1057	1688	2	1.78	3.57			
15		J853-CW-GL2-01	J853-CW-GL2-01-017	GL2:12mm THK. HEAT STRENGTHENED GLASS (12mm SSC1-50T) SAMPLE NO.: D21032005	12.00	1022	893	6	0.91	5.48	
16		J853-CW-GL2-01	J853-CW-GL2-01-018			1172	893	2	1.05	2.09	
17		J853-CW-GL2-01	J853-CW-GL2-01-019			862	243	1	0.21	0.21	
18		J853-CW-GL2-01	J853-CW-GL2-01-020			862	893	1	0.77	0.77	
19		J853-CW-GL2-01	J853-CW-GL2-01-021			882	243	1	0.21	0.21	
20		J853-CW-GL2-01	J853-CW-GL2-01-022	882	893	1	0.79	0.79			

BM編號:

工程號:	J-853	計算:	J. L.	日期:	6/3/2024	送呈:	Joe
地盤名稱:	香港延坪道(第二期別墅)	核對:		日期:		副本:	
項目類別:	Curtain Wall (HC)	批准:		日期:		版本:	
A/C Code:		總數量:	121	總面積 (m ²):	161.23		

序號	修改標示	加工圖号	玻璃编号	玻璃名稱	厚度 (mm)	玻璃尺寸		數量 (塊)	面積 (m ²)		備註	
						寬度 (mm)	高度 (mm)		單件	總面積		
21		J853-CW-GL-6-01	J853-CW-GL-6-01-034	GL6:10mm HEAT STRENGTHENED GLASS (OUTER) + 12mm AIR GAP +12mm THK. TEMPERED GLASS (INNER) (10mm FDNB0-54T#2 + 12A + 12mm Clear) SAMPLE NO.: D21031911	34.00	1424.5	643	5	0.92	4.58		
22		J853-CW-GL-6-01	J853-CW-GL-6-01-035			1424.5	2493	5	3.55	17.76		
23		J853-CW-GL-6-01	J853-CW-GL-6-01-036			987	2493	5	2.46	12.30		
24		J853-CW-GL-6-01	J853-CW-GL-6-01-037			1232	643	5	0.79	3.96		
25		J853-CW-GL-6-01	J853-CW-GL-6-01-038			987	643	5	0.63	3.17		
26		J853-CW-GL-6-01	J853-CW-GL-6-01-039			1022	643	6	0.66	3.94		
27		J853-CW-GL-6-01	J853-CW-GL-6-01-040			1022	493	3	0.50	1.51		
28		J853-CW-GL-6-01	J853-CW-GL-6-01-041			892	643	12	0.57	6.88		
29		J853-CW-GL-6-01	J853-CW-GL-6-01-042			1172	643	2	0.75	1.51		
30		J853-CW-GL-6-01	J853-CW-GL-6-01-043			1172	493	1	0.58	0.58		
31		J853-CW-GL-6-01	J853-CW-GL-6-01-044			1127	2493	2	2.81	5.62		
32		J853-CW-GL-6-01	J853-CW-GL-6-01-045			1127	643	2	0.72	1.45		
33		J853-CW-GL-6-01	J853-CW-GL-6-01-046			862	643	2	0.55	1.11		
34		J853-CW-GL-6-01	J853-CW-GL-6-01-047			882	643	2	0.57	1.13		
35		J853-CW-GL-6-01	J853-CW-GL-6-01-048			1162	643	2	0.75	1.49		
36		J853-CW-GL-6-01	J853-CW-GL-6-01-049			2357	2493	1	5.88	5.88		
總合計:						121			161.23			

加工注意事項:

- 1). 本表中所有玻璃對角線尺寸偏差要求不超過正負2mm.
- 2). 本表中所有玻璃要求粗磨邊處理並倒棱角.
- 3). 本表中玻璃要求粗磨邊處理並倒棱角, 攔河玻璃頂底要精磨邊, 而所有玻璃之入爐方向需保持一致.
- 4). 本表中不同種類玻璃參照玻璃加工圖加工.
- 5). 本表中所有強化玻璃均需HEAT SOAK TEST.
- 6). 本表中所有玻璃均需注明室內外面及其玻璃編號, 以便識別.

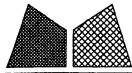

美特铝质有限公司
MIDI Aluminium Fabricator Ltd.

工程号	J853	制图	J.L.	27/09/23	物料号	详见玻璃BM表			
地盘	香港延坪路	复核	-	-	图号	J853-CW-GL6-01			
版本		名称	玻璃加工图	批准	-	数量	-		
日期		材料	GL6:10 HS+12AS+12T IGU	单件面积(m ²)	-	长度	-	宽度	-

采用	工厂	√	地盘	
颜色	-			

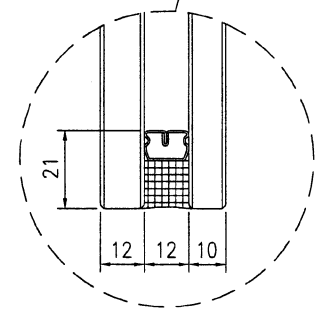
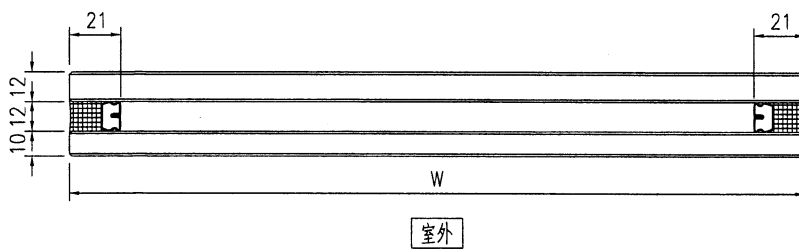
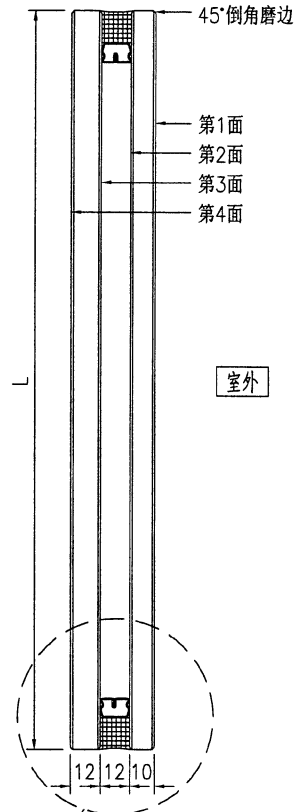
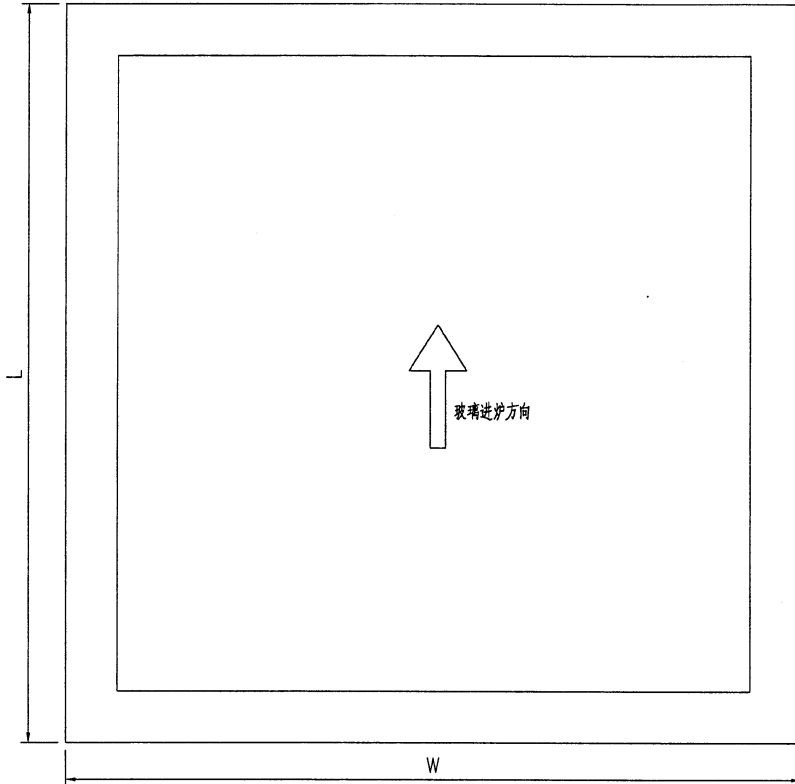

技术说明:

- 1.玻璃为: GL6:10mm THK. HEAT STRENGTHENED GLASS + 12mm AIR SPACE + 12mm THK CLEAR TEMPERED GLASS (IGU)
- 2.色号为: FDNB0-54T, Low-e膜在第 2 面;
- 3.中空铝隔条, 两面涂丁基胶涂抹均匀, 内层为铝框本色, 玻璃四周1x45°机磨边;
- 4.玻璃密封胶采用: (GE SSG4400), 胶深符合相应规范要求;
- 5.中空玻璃应符合《中空玻璃》GB1194-2002国家标准, 并按《玻璃幕墙工程质量检验标准》JGJ/T139-2001进行质量检验;
- 6.玻璃出厂前必须粘好相应编号及内外标签, 玻璃单边长度超过2m, 所有全钢化玻璃需要热浸处理;
- 7.玻璃钢化波纹方向平行分布; 图中标注尺寸单位为mm, 进炉方向与滚轮垂直。

 美特铝质有限公司 MIDI Aluminium Fabricator Ltd.				工程号 J853	制图 J.L.	27/09/23	物料号 详见玻璃BM表
				地盘 香港延坪路	复核 -	-	图号 J853-CW-GL2-01
版本 日期	采用 颜色	工厂 -	地 盘 -	名称 玻璃加工图	批准 -	-	数量 -
				材料 GL2:12 HS	单件面积(m ²) -	长度 -	宽度 -

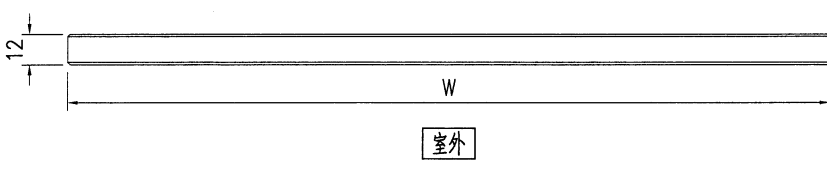
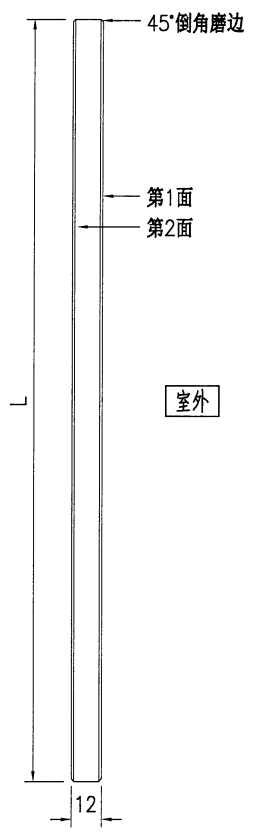
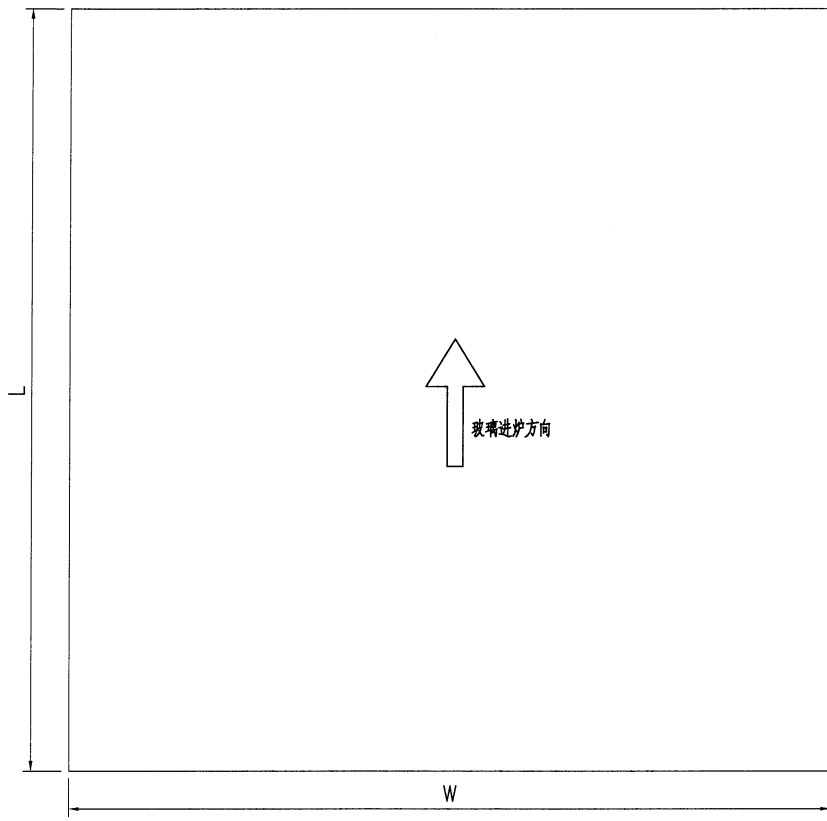

技术说明:

- 1.玻璃为: GL2:12mm THK. CLEAR HEAT STRENGTHENED GLASS
- 2.色号为: - SSC1-501, Low-e膜在第 2 面;
- 3.中空铝隔条, 两面涂丁基胶涂抹均匀, 内层为铝框本色, 玻璃四周1x45°机磨边;
- 4.玻璃密封胶采用: 聚硫胶, 胶深符合相应规范要求;
- 5.中空玻璃应符合《中空玻璃》GB1194-2002国家标准, 并按《玻璃幕墙工程质量检验标准》JGJ/T139-2001进行质量检验;
- 6.玻璃出厂前必须粘好相应编号及内外标签, 玻璃单边长度超过2m, 所有全钢化玻璃需要热浸处理;
- 7.玻璃钢化波纹方向平行分布; 图中标注尺寸单位为mm, 进炉方向与滚轮垂直。

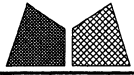

美特铝质有限公司
MIDI Aluminium Fabricator Ltd.

工程号	J853	制图	J.L.	27/09/23	物料号	详见玻璃BM表		
地盘	香港延坪路	复核	-	-	图号	J853-CW-GL1-01		
名称	玻璃加工图	批准	-	-	数量	-		
材料	GL1:10 HS+12AS+10T IGU	单件面积(m ²)	-	-	长度	-	宽度	-

版本		采用	工厂	√	地盘	
日期		颜色	-			

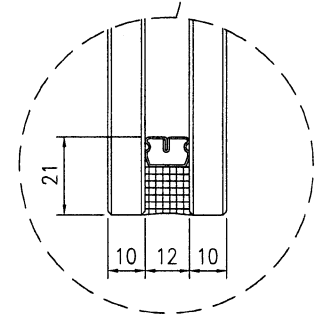
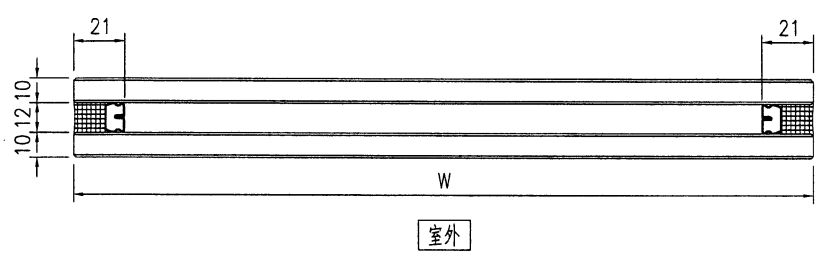
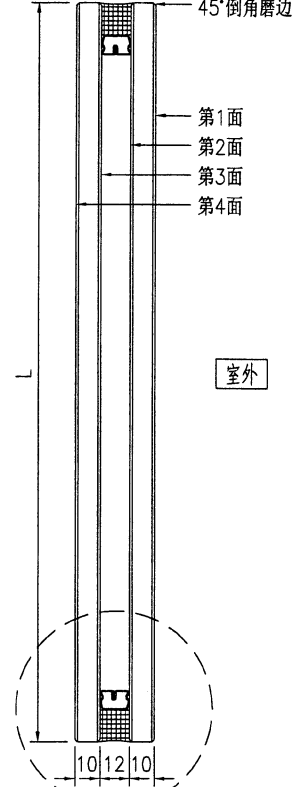
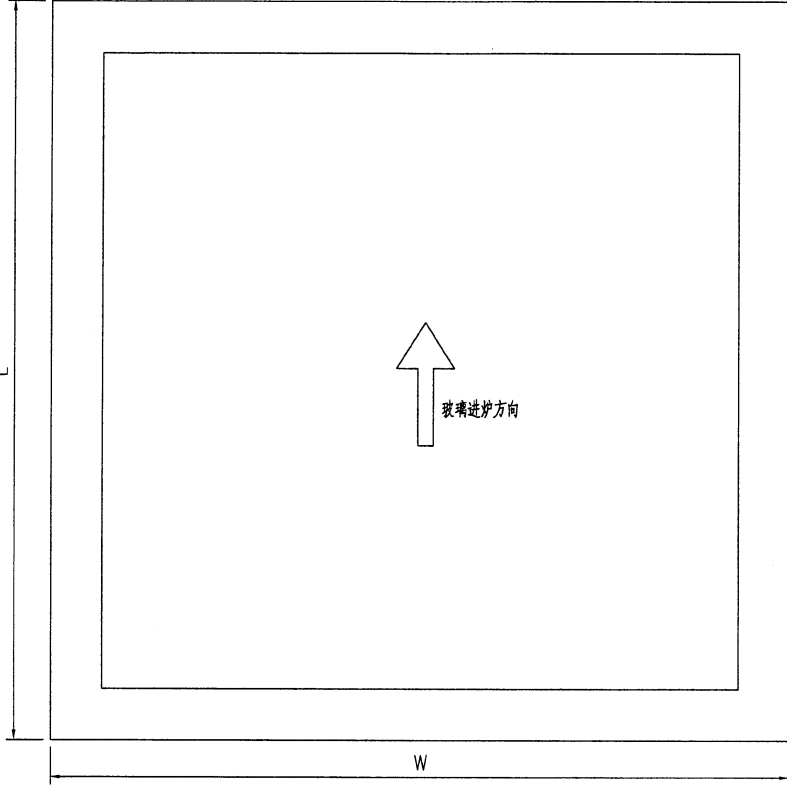

技术说明:

- 1.玻璃为: GL1:10mm THK. HEAT STRENGTHENED GLASS + 12mm AIR SPACE + 10mm THK CLEAR TEMPERED GLASS (IGU)
- 2.色号为: FDNB0-54T, Low-e膜在第 2 面;
- 3.中空铝隔条, 两面涂丁基胶涂抹均匀, 内层为铝框本色, 玻璃四周1x45°机磨边;
- 4.玻璃密封胶采用: (GE SSG4400), 胶深符合相应规范要求;
- 5.中空玻璃应符合《中空玻璃》GB1194-2002国家标准, 并按《玻璃幕墙工程质量检验标准》JGJ/T139-2001进行质量检验;
- 6.玻璃出厂前必须粘好相应编号及内外标签, 玻璃单边长度超过2m, 所有全钢化玻璃需要热浸处理;
- 7.玻璃钢化波纹方向平行分布; 图中标注尺寸单位为mm, 进炉方向与滚轮垂直。

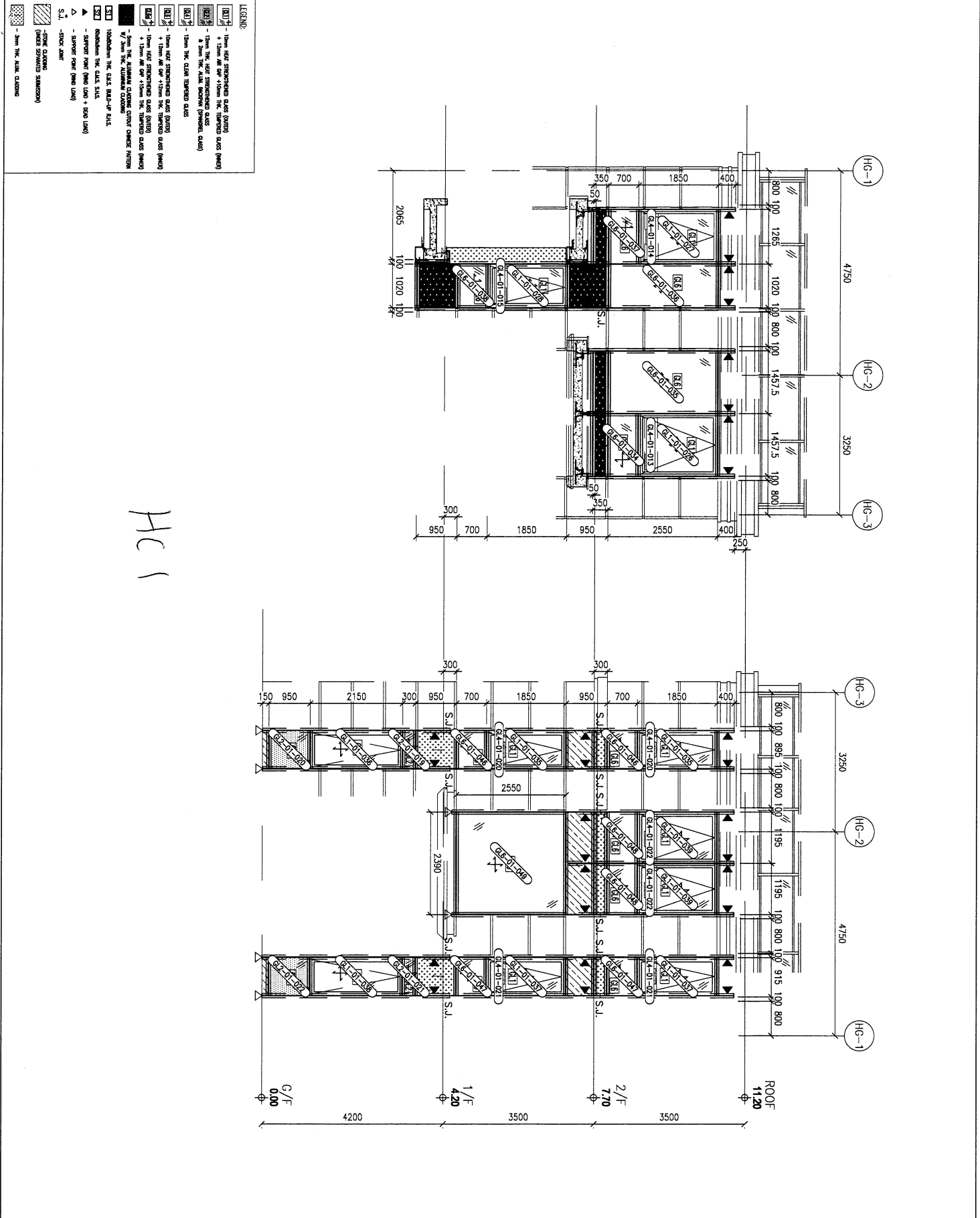

HCI

<p>B.O. REF: -</p>	<p>CLIENT: SHIMAO GROUP HOLDINGS LIMITED</p> <p>ARCHITECT: WONG TUNG & PARTNERS LIMITED</p> <p>MAIN CONTRACTOR: 協興建築有限公司 HIP HING CONSTRUCTION CO LTD</p> <p>STRUCTURAL ENGINEER: C M WONG & ASSOCIATES LTD 黃志明建築工程師有限公司</p> <p>PROJECT CONSULTANT: MENHARDT</p>	<p>NOTE: 1. ALL DIMENSIONS ARE IN MM. 2. ALL DIMENSIONS ARE VERIFIED FROM OUTSIDE. 3. ALL DIMENSIONS TO BE VERIFIED ON SITE BEFORE FABRICATION.</p> <p>LEGEND: (X) DETAIL MARK NO. (REF) REFER SHEET NO. 1. F.F.L. -- FINISHED FLOOR LEVEL. 2. S.F.L. -- STRUCTURAL FLOOR LEVEL. 3. (R) -- REVERSED DETAIL.</p> <p>R.C. STRUCTURAL ELEMENT COL. / BEAM / SLAB IS (UNDER SEPARATED SUBMISSION)</p>	<table border="1" style="width: 100%; border-collapse: collapse;"> <thead> <tr> <th>NO.</th> <th>DATE</th> <th>REVISION</th> </tr> </thead> <tbody> <tr> <td> </td> <td> </td> <td> </td> </tr> </tbody> </table>	NO.	DATE	REVISION			
NO.	DATE	REVISION							
<p>JOB NO.: J-8533</p> <p>PROJECT: PROPOSED RESIDENTIAL DEVELOPMENT AT N.K.I.L. 6542 YIN PING ROAD KOWLOON</p> <p>TITLE: GLASS TAG DRAWING FOR HOUSE CURTAIN WALL AT HOUSE TYPE G (HOUSE NO. HC1)</p> <p>DATE: 05-03-24 SCALE: 1:40 (A1)</p> <p>DRAWN BY: B.Z. CHECKED BY: -</p>									
<p>ING NO.: 8533-HW-GI-3009</p> <p>REV: -</p>									

美特銘有限公司
 MTD ARCHITECTURE ASSOCIATES LTD.
 670 Cheung Kwoon Road, Kowloon
 Tel: (852) 2777866 Fax: (852) 2777865

