

工程指示 / 要求簡箋 ENGINEER INSTRUCTIONS(E.I.)

工程指示編號:	EI- 7519	修改版本:	-
	HK- 0523		
工程編號:	J 853	工程名稱:	延坪道 (第2期)
收件人:	生統	發件人:	Sam Lo
工程項目:	幕牆ROW D地盤用副框收邊料生產 (綠色)	日期:	21/03/2024

<input type="checkbox"/> 原合約工程包	<input type="checkbox"/> 原合約工程加 / 減脹 QT-	<input type="checkbox"/> 新工程報價 QT-
---------------------------------	--	------------------------------------

信件批核號碼/圖紙參考編號:	批核模具圖紙編號:
客戶指示附件:	管理內部批簽署:

<input type="checkbox"/> 初步鋁料 B.M.	<input type="checkbox"/> 加工拆圖, 然後生產	<input type="checkbox"/> 尺寸表
<input type="checkbox"/> 正式鋁料 B.M.	<input type="checkbox"/> 技術上資料/指示	<input type="checkbox"/> 報價
<input type="checkbox"/> 配件 B.M.	<input type="checkbox"/> 樣辦或貨品說明書	<input type="checkbox"/> 分判合約
<input type="checkbox"/> 其他:		

內容: 請依附件資料,生產地盤用副框收邊料,送地盤. -請分屋包裝出貨
完成上列要求日期: <span style="border: 1px solid red; padding: 2px;">30/4/2024</span>

國內

<input type="checkbox"/> 生產技術總監	<input type="checkbox"/> 連附件	<input type="checkbox"/> 技術部	<input type="checkbox"/> 連附件	<input type="checkbox"/> 生產部	<input type="checkbox"/> 連附件
<input type="checkbox"/> 採購部	<input type="checkbox"/> 連附件	<input checked="" type="checkbox"/> 生產統籌部	<input checked="" type="checkbox"/> 連附件	<input type="checkbox"/> 報關組	<input type="checkbox"/> 連附件
<input type="checkbox"/> 質檢部	<input type="checkbox"/> 連附件	<input type="checkbox"/> 會計部	<input type="checkbox"/> 連附件	<input type="checkbox"/> 機械設計部	<input type="checkbox"/> 連附件
<input type="checkbox"/> 香港辦	<input type="checkbox"/> 連附件	<input type="checkbox"/> 其他:			

香港

<input type="checkbox"/> 行政部	<input type="checkbox"/> 連附件	<input type="checkbox"/> 會計部	<input type="checkbox"/> 連附件	<input type="checkbox"/> 統籌部	<input type="checkbox"/> 連附件	<input type="checkbox"/> 工程部	<input type="checkbox"/> 連附件
<input type="checkbox"/> 採購部	<input type="checkbox"/> 連附件	<input type="checkbox"/> QS部	<input type="checkbox"/> 連附件	<input checked="" type="checkbox"/> 地盤管理	<input checked="" type="checkbox"/> 連附件	<input type="checkbox"/> 維修部	<input type="checkbox"/> 連附件

*發件人簽署:	*組別成員批核簽署:
傳遞編號: HK0523/24	項目經理簽署:

# J853-香港延坪道(第二期別墅)-Curtain Wall(橫企料)-分栋数量统计表

工程: J853-香港延坪道(第二期別墅)

日期: 11-Mar-24

序号	部件图编号							总数量	备注
		HD1	HD2	HD3	HD5	HD6	HD7		
1	J853-CW-OA-621A	2	2	2	2	2	2	12	
2	J853-CW-OA-621B	1	1	1	1	1	1	6	
3	J853-CW-OA-621C		2	2	2	2		8	
4	J853-CW-OA-621D		2	2	2	2		8	
5	J853-CW-OA-621E	2					2	4	
6	J853-CW-OA-621F	2					2	4	
7	J853-CW-OA-622				1	1	1	3	
8	J853-CW-OA-623	1	1	1				3	
9	J853-CW-OA-624	1	1	1	1	1	1	6	
10	J853-CW-X86502-321A	3	3	3	3	3	3	18	
11	J853-CW-X86502-321B	5	5	5	5	5	5	30	
12	J853-CW-X86502-321C	1	1	1	1	1	1	6	
13	J853-CW-X86502-321D	1	1	1	1	1	1	6	
14	J853-CW-X86502-321E	2	2	2	2	2	2	12	
15	J853-CW-X86502-321F	2	2	2	2	2	2	12	
16	J853-CW-X86502-321G	2	2	2	2	2	2	12	
17	J853-CW-X86504-001	440	420	420	420	420	440	2560	
		<b>465</b>	<b>445</b>	<b>445</b>	<b>445</b>	<b>445</b>	<b>465</b>	<b>2710</b>	





### 鋁材開料總表

工程號碼: J853 工程名稱: 延坪道別墅(CW-HD1~HD7收邊料)

序號	鋁料編號	名稱	表面處理		開料長度	實用長料總數量		浪費率(%)
			顏色	層厚		支數	長度	
1	JM1012A	20x20x3mm鋁角	阳极氧		6000	19	114000	13.13
9	X86499	玻璃扣條	JMQ2134		6000	2	12000	48.62
			57					
12	X86502	開窗豎向外框	JMQ2134		6000	78	468000	9.65
			57					
13	X86503	開窗橫向外框	JMQ2134		6000	2	12000	42.87
			57					
14	X86504	副框壓塊	阳极氧		6000	15	90000	1.57

送至: \_\_\_\_\_

由: \_\_\_\_\_

日期: \_\_\_\_\_

簡短說明: \_\_\_\_\_

工程號碼:J853, 工程名稱:延坪道別墅(CW-HD1~HD7收邊料)

開料長度:6000, 總長料支數:15, 總開料支數:2440

鋸片厚度(mm):6, 料頭尾總切除(mm):50, 浪費率(%):1.57

**鋁材開料清單** X86504

窗號	編號(用料狀況)	實用長度(長料開數)	需要 支數	開料 支數	長料 支數	餘料 支數	編號(剩餘長度)
J853-CW-X86504-001	1-15	30.0	2440	2440	15	0	1-14@(10)x14 15@(1270)x1

工程號碼:J853, 工程名稱:延坪道別墅(CW-HD1~HD7收邊料)  
開料長度:6000, 總長料支數:2, 總開料支數:6  
鋸片厚度(mm):6, 料頭尾總切除(mm):50, 浪費率(%):42.87

**鋁材開料清單** X86503

窗號	編號(用料狀況)	實用長度(長料開數)	需要 支數	開料 支數	長料 支數	餘料 支數	編號(剩餘長度)
J853-CW-X86503-421	1-2	1120.0	6	6	2	0	1@(320)x1 2@(4824)x1

工程號碼:J853, 工程名稱:延坪道別墅(CW-HD1~HD7收邊料)  
開料長度:6000, 總長料支數:78, 總開料支數:144  
鋸片厚度(mm):6, 料頭尾總切除(mm):50, 浪費率(%):9.65

鋁材開料清單 X86502

窗號	編號(用料狀況)	實用長度(長料開數)	需要 支數	開料 支數	長料 支數	餘料 支數	編號(剩餘長度)
J853-CW-X86502-321C	1-6	4339.0	6	6	6	0	1-6@(1605)x6
J853-CW-X86502-321F	7-18	4239.0	12	12	12	0	7-18@(1705)x12
J853-CW-X86502-321D	19-24	4097.0	6	6	6	0	19-24@(1847)x6
J853-CW-X86502-321E	25-36	3484.0	12	12	12	0	25-36@(2460)x12
J853-CW-X86502-321G	37-48	3389.0	12	12	12	0	37-48@(2555)x12
J853-CW-X86502-421A	49-60	3015.0	12	12	12	0	49-60@(2929)x12
J853-CW-X86502-321A	61-78	2994.0	18	18	18	0	61-78@(2950)x18
J853-CW-X86502-321B	(餘料)49-78	2739.0	30	30	0	30	49-60@(184)x12 61-78@(205)x18
J853-CW-X86502-421F	(餘料)25-28	2420.0	4	4	0	4	25-28@(34)x4
J853-CW-X86502-421B	(餘料)29-34	2385.0	6	6	0	6	29-34@(69)x6
J853-CW-X86502-421D	(餘料)35-42	1950.0	8	8	0	8	35-36@(504)x2 37-42@(599)x6
J853-CW-X86502-422, J853-CW-X86502-423	(餘料)1-6	1307.5	6	6	0	6	1-6@(291.5)x6
J853-CW-X86502-421E	(餘料)7-10	1305.0	4	4	0	4	7-10@(394)x4
J853-CW-X86502-421C	(餘料)11-18	1155.0	8	8	0	8	11-18@(544)x8

工程號碼:J853, 工程名稱:延坪道別墅(CW-HD1~HD7收邊料)  
開料長度:6000, 總長料支數:2, 總開料支數:6  
鋸片厚度(mm):6, 料頭尾總切除(mm):50, 浪費率(%):48.62

**鋁材開料清單** X86499

窗號	編號(用料狀況)	實用長度(長料開數)	需要 支數	開料 支數	長料 支數	餘料 支數	編號(剩餘長度)
J853-CW-X86499-025	1-2	1005.0	6	6	2	0	1@(895)x1 2@(4939)x1

工程號碼: J853, 工程名稱: 延坪道別墅(CW-HD1~HD7收邊料)  
開料長度: 6000, 總長料支數: 19, 總開料支數: 48  
鋸片厚度(mm): 6, 料頭尾總切除(mm): 50, 浪費率(%): 13.13

鋁材開料清單 JM1012A

窗號	編號(用料狀況)	實用長度(長料開數)	需要支數	開料支數	長料支數	餘料支數	編號(剩餘長度)
J853-CW-AA01-421A	1-12	3015.0	12	12	12	0	1-12@(2929)x12
J853-CW-AA01-421F	(餘料)1-4	2420.0	4	4	0	4	1-4@(503)x4
J853-CW-AA01-421B	(餘料)5-10	2385.0	6	6	0	6	5-10@(538)x6
J853-CW-AA01-421D	(餘料)11-12	1950.0	8	2	0	2	11-12@(973)x2
J853-CW-AA01-421D	13-14	1950.0		6	2	0	13-14@(82)x2
J853-CW-AA01-421E	15	1305.0	4	4	1	0	15@(706)x1
J853-CW-AA01-421K	16-17	1260.0	6	6	2	0	16@(886)x1 17@(3418)x1
J853-CW-AA01-421C	(餘料)17	1155.0	8	2	0	1	17@(1096)x1
J853-CW-AA01-421C	18-19	1155.0		6	2	0	18@(145)x1 19@(4789)x1



美特铝质有限公司  
MIDI Aluminium Fabricator Ltd.

工程号	J853	制图	J.L.	12/3/24	物料号	-	
地盘	香港延坪路	复核	-	-	图号	J853-CW-OA-621	
名称	收边框料组装图	批准	-	-	数量	-	
材料	-	单件面积(m <sup>2</sup> )	-	-	长度	-	
版本		日期		颜色	-	宽度	-

J853-CW-OA-621A		3015	
序号	物料编号	长度	数量
1	J853-CW-X86502-421A	3015	1
2	J853-CW-AA01-421A	3015	1
-	#8x13mm圆头自攻螺丝	-	10
-	30x1.5mm EPDM胶皮	-	2.9

J853-CW-OA-621B		2385	
序号	物料编号	长度	数量
1	J853-CW-X86502-421B	2385	1
2	J853-CW-AA01-421B	2385	1
-	#8x13mm圆头自攻螺丝	-	8
-	30x1.5mm EPDM胶皮	-	2.3

J853-CW-OA-621C		1155	
序号	物料编号	长度	数量
1	J853-CW-X86502-421C	1155	1
2	J853-CW-AA01-421C	1155	1
-	#8x13mm圆头自攻螺丝	-	4
-	30x1.5mm EPDM胶皮	-	1.1

J853-CW-OA-621D		1950	
序号	物料编号	长度	数量
1	J853-CW-X86502-421D	1950	1
2	J853-CW-AA01-421D	1950	1
-	#8x13mm圆头自攻螺丝	-	7
-	30x1.5mm EPDM胶皮	-	1.9

J853-CW-OA-621E		1305	
序号	物料编号	长度	数量
1	J853-CW-X86502-421E	1305	1
2	J853-CW-AA01-421E	1305	1
-	#8x13mm圆头自攻螺丝	-	4
-	30x1.5mm EPDM胶皮	-	1.2

J853-CW-OA-621F		2420	
序号	物料编号	长度	数量
1	J853-CW-X86502-421F	2420	1
2	J853-CW-AA01-421F	2420	1
-	#8x13mm圆头自攻螺丝	-	8
-	30x1.5mm EPDM胶皮	-	2.4

J853-CW-OA-621G		995	
序号	物料编号	长度	数量
1	J853-CW-X86502-421G	995	1
2	J853-CW-AA01-421G	995	1
-	#8x13mm圆头自攻螺丝	-	3
-	30x1.5mm EPDM胶皮	-	0.9

J853-CW-OA-621H		1015	
序号	物料编号	长度	数量
1	J853-CW-X86502-421H	1015	1
2	J853-CW-AA01-421H	1015	1
-	#8x13mm圆头自攻螺丝	-	3
-	30x1.5mm EPDM胶皮	-	1

J853-CW-OA-621J		2490	
序号	物料编号	长度	数量
1	J853-CW-X86502-421J	2490	1
2	J853-CW-AA01-421J	2490	1
-	#8x13mm圆头自攻螺丝	-	8
-	30x1.5mm EPDM胶皮	-	2.4

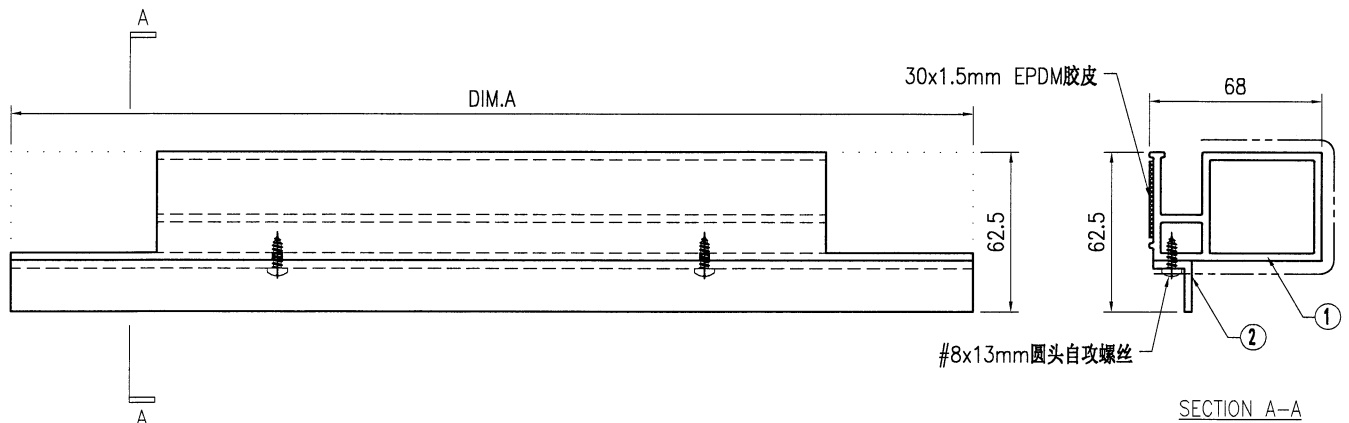



美特铝质有限公司  
MIDI Aluminium Fabricator Ltd.

工程号	J853	制图	J.L.	12/3/24	物料号	-
地盘	香港延坪路	复核	-	-	图号	J853-CW-OA-622
名称	收边框料组装图	批准	-	-	数量	-
材料	-	单件面积(m <sup>2</sup> )	-	-	长度	1307.5
宽度	-	数量	-	-	长度	1307.5
宽度	-	数量	-	-	长度	1307.5

版本		采用	工厂		地盘	√
日期		颜色	-	-	-	-

序号	物料编号	长度	数量
1	J853-CW-X86502-422	1307.5	1
2	J853-CW-AA01-421K	1260	1
-	#8x13mm圆头自攻螺丝	-	5
-	30x1.5mm EPDM胶皮	-	1.3

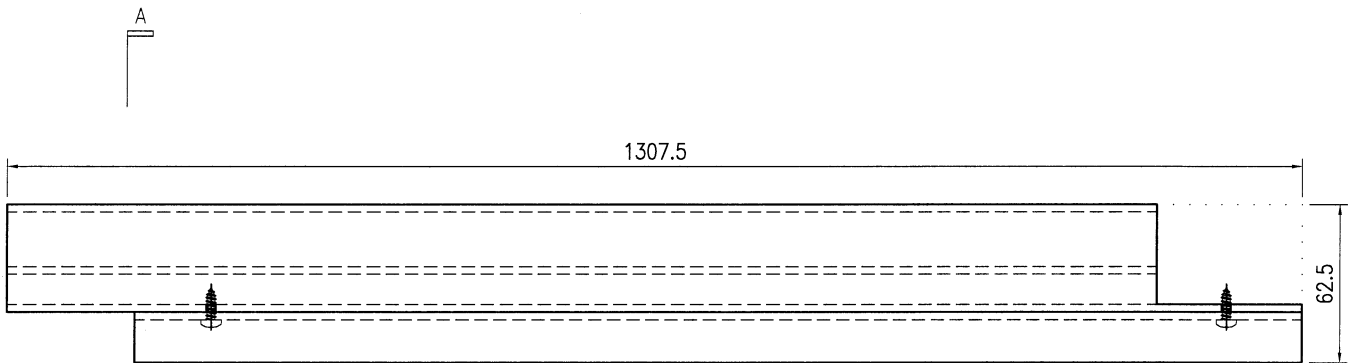

A

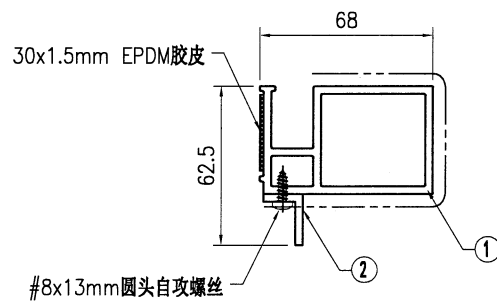

SECTION A-A



美特鋁質有限公司  
MIDI Aluminium Fabricator Ltd.

工程号	J853	制图	J.L.	12/3/24	物料号	-	
地盘	香港延坪路	复核	-	-	图号	J853-CW-OA-623	
名称	收边框料组装图	批准	-	-	数量	-	
材料	-	单件面积(m <sup>2</sup> )	-	长度	1307.5	宽度	-

版本		采用	工厂	地盘	√
日期		颜色	-		

序号	物料编号	长度	数量
1	J853-CW-X86502-423	1307.5	1
2	J853-CW-AA01-421K	1260	1
-	#8x13mm圆头自攻螺丝	-	5
-	30x1.5mm EPDM胶皮	-	1.3

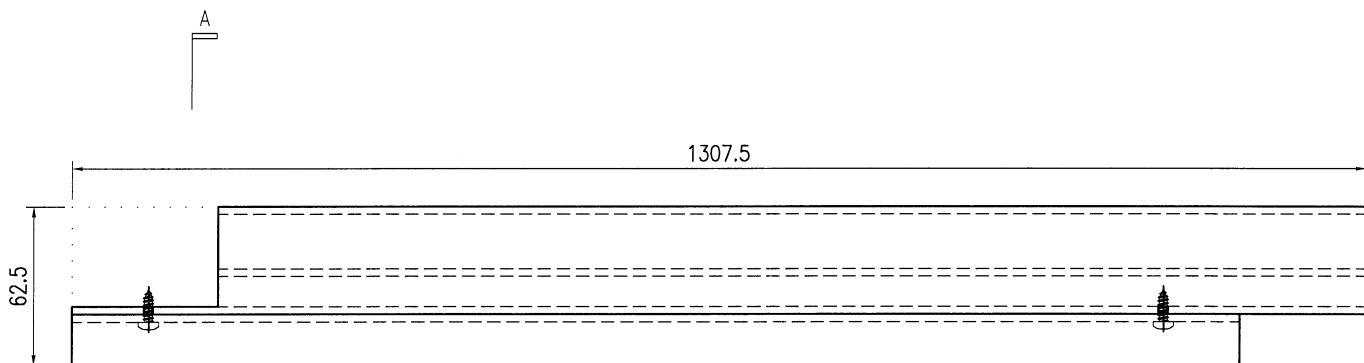

A

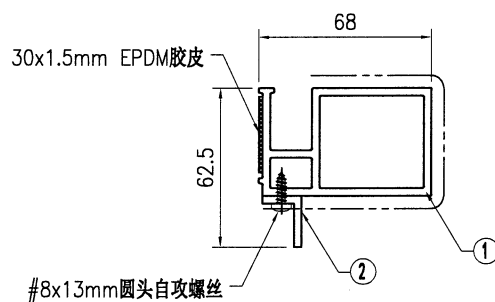

SECTION A-A



美特鋁質 有限公司  
MIDI Aluminium Fabricator Ltd.

版本号	J853	制图	J.L.	12/3/24	物料号	-
地盘	香港延坪路	复核	-	-	图号	J853-CW-OA-624
名称	收边框料组装图	批准	-	-	数量	-
材料	-	单件面积(m <sup>2</sup> )	-	-	长度	1120
采用	工厂	颜色	-	-	宽度	-
日期						

序号	物料编号	长度	数量
1	J853-CW-X86503-421	1120	1
2	J853-CW-X86499-025	1005	1
-	J851-G01	-	1
-	30x1.5mm EPDM胶皮	-	1

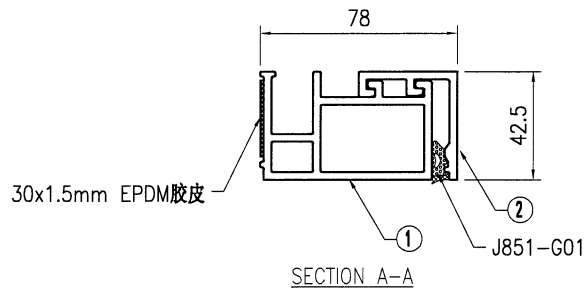
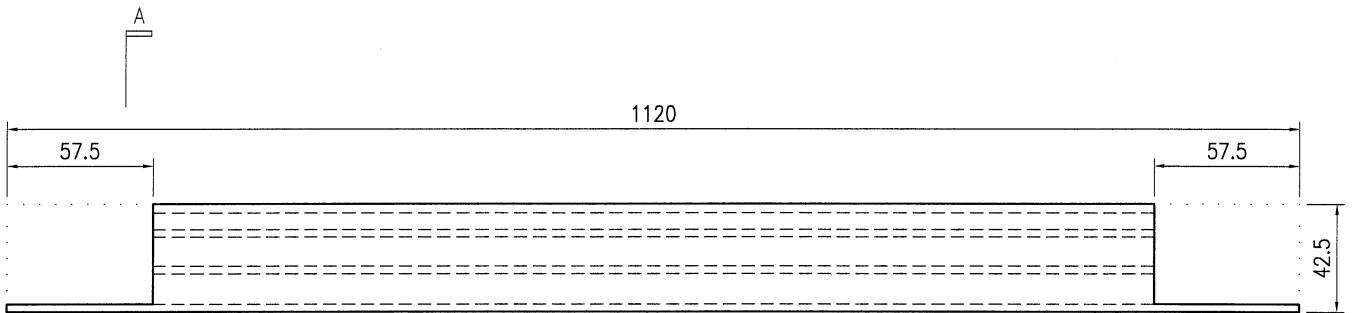

 <b>美特铝质有限公司</b> MIDI Aluminium Fabricator Ltd.				工程号	J853	制图	J.L.	12/3/24	物料号	J853-CW-AA01-421		
				地盘	香港延坪路	复核	-	-	图号	J853-CW-AA01-421		
版本		采用	工厂	√	地盘	名称	20x20x3mm铝角(横向)		批准	-	数量	-
日期		颜色	阳极氧化		材料	JM1012A	单件重量(kg)	-	长度	-	宽度	-

物料编号	DIM.A	DIM.B	DIM.C	DIM.D	DIM.E	数量	单件重量(kg)
J853-CW-AA01-421A	3015	9				-	-
J853-CW-AA01-421B	2385	7				-	-
J853-CW-AA01-421C	1155	3				-	-
J853-CW-AA01-421D	1950	6				-	-
J853-CW-AA01-421E	1305	3				-	-
J853-CW-AA01-421F	2420	7				-	-
J853-CW-AA01-421G	995	2				-	-
J853-CW-AA01-421H	1015	2				-	-
J853-CW-AA01-421J	2490	7				-	-
J853-CW-AA01-421K	1260	4				-	-

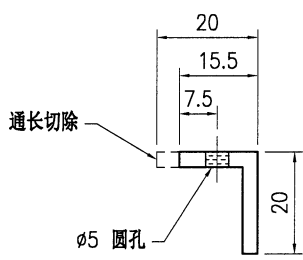
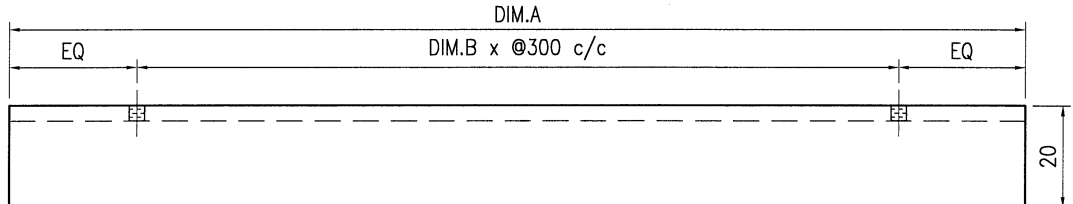

SECTION A-A

**技术说明:**

1. 铝合金型材截料之前应进行校直调整, 截料端头不应有加工变形, 并应去除毛刺;
2. 加工长度允许偏差为±0.5mm, 端头斜度的允许偏差为±0.25°, 孔位的允许偏差为±0.3mm, 孔距的允许偏差为±0.3mm, 累计偏差为±0.5mm;
3. 槽口、豁口的长宽边允许偏差为+0.5mm, 榫头的长宽边允许偏差为-0.5mm, 中心线允许偏差都为±0.5mm;
4. "-----" 为外露喷涂装饰面, 应贴保护膜, 加工过程中不得破坏装饰面, 加工完毕须标示代号及长度。

 <b>美特铝质</b> 有限公司 MIDI Aluminium Fabricator Ltd.							工程号	J853	制图	J.L.	12/3/24	物料号	J853-CW-X86499-025		
							地盘	香港延坪路	复核	-	-	图号	J853-CW-X86499-025		
版本			采用	工厂	√	地盘	名称	扣条加工图(横向)	批准	-	-	数量	-		
日期			颜色	JMQ213457			材料	X86499	单件重量(kg)	-	-	长度	1005	宽度	-

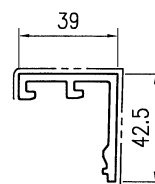
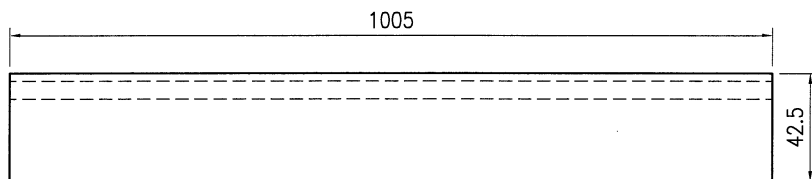

技术说明:

1. 铝合金型材截料之前应进行校直调整, 截料端头不应有加工变形, 并应去除毛刺;
2. 加工长度允许偏差为 $\pm 0.5\text{mm}$ , 端头斜度的允许偏差为 $\pm 0.25^\circ$ , 孔位的允许偏差为 $\pm 0.3\text{mm}$ , 孔距的允许偏差为 $\pm 0.3\text{mm}$ , 累计偏差为 $\pm 0.5\text{mm}$ ;
3. 槽口、豁口的长宽边允许偏差为 $+0.5\text{mm}$ , 榫头的长宽边允许偏差为 $-0.5\text{mm}$ , 中心线允许偏差都为 $\pm 0.5\text{mm}$ ;
4. "—————" 为外露喷涂装饰面, 应贴保护膜, 加工过程中不得破坏装饰面, 加工完毕须标示代号及长度。



美特鋁質有限公司  
MIDI Aluminium Fabricator Ltd.

工程号	J853	制图	J.L.	12/3/24	物料号	J853-CW-X86502-321			
地盘	香港延坪路	复核	-	-	图号	J853-CW-X86502-321			
版本		批准	-	-	数量	-			
日期		材料	X86502	单件重量(kg)	-	长度	-	宽度	-

物料编号	DIM.A	DIM.B	DIM.C	DIM.D	DIM.E	数量	EPDM胶皮数量(m)
J853-CW-X86502-321A	2994					-	3
J853-CW-X86502-321B	2739					-	2.8
J853-CW-X86502-321C	4339					-	4.4
J853-CW-X86502-321D	4097					-	4.1
J853-CW-X86502-321E	3484					-	4.5
J853-CW-X86502-321F	4239					-	4.3
J853-CW-X86502-321G	3389					-	3.4

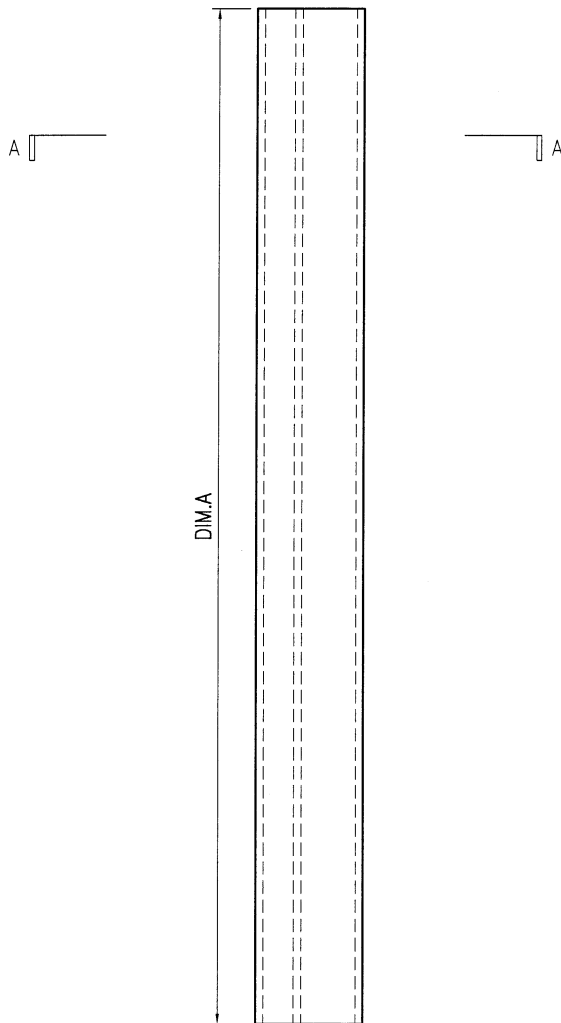

30x1.5mm EPDM胶皮  
贴后出货

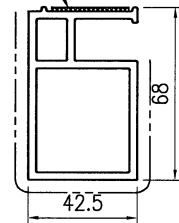

SECTION A-A

 <b>美特铝质有限公司</b> MIDI Aluminium Fabricator Ltd.				工程号 J853	制图 J.L.	12/3/24	物料号 J853-CW-X86502-421	
				地盘 香港延坪路	复核 -	-	图号 J853-CW-X86502-421	
版本 -	采用 -	工厂 √	地盘 -	名称 横向外框加工图	批准 -	-	数量 -	
日期 -	颜色 JMQ213457			材料 X86502	单件重量(kg) -	-	长度 -	宽度 -

物料编号	DIM.A	DIM.B	DIM.C	DIM.D	DIM.E	数量	单件重量(kg)
J853-CW-X86502-421A	3015	9				-	-
J853-CW-X86502-421B	2385	7				-	-
J853-CW-X86502-421C	1155	3				-	-
J853-CW-X86502-421D	1950	6				-	-
J853-CW-X86502-421E	1305	3				-	-
J853-CW-X86502-421F	2420	7				-	-
J853-CW-X86502-421G	995	2				-	-
J853-CW-X86502-421H	1015	2				-	-
J853-CW-X86502-421J	2490	7				-	-

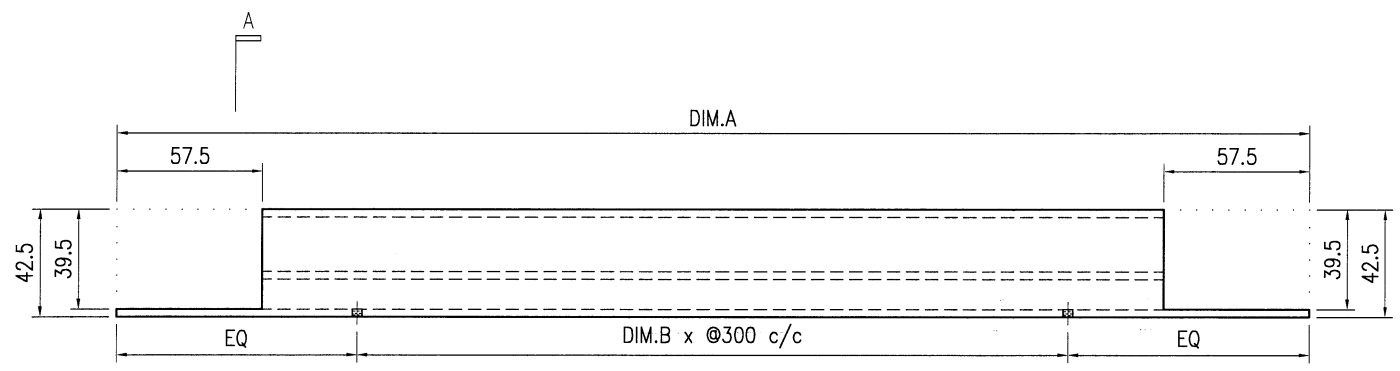

A

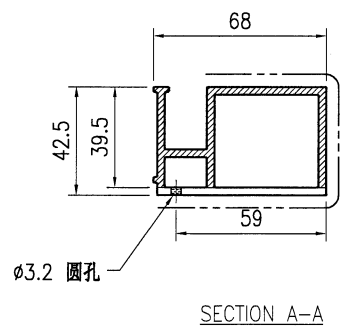

**技术说明:**

1. 铝合金型材截料之前应进行校直调整，截料端头不应有加工变形，并应去除毛刺；
2. 加工长度允许偏差为±0.5mm，端头斜度的允许偏差为±0.25°，孔位的允许偏差为±0.3mm，孔距的允许偏差为±0.3mm，累计偏差为±0.5mm；
3. 槽口、豁口的长宽边允许偏差为+0.5mm，榫头的长宽边允许偏差为-0.5mm，中心线允许偏差都为±0.5mm；
4. "—————" 为外露喷涂装饰面，应贴保护膜，加工过程中不得破坏装饰面，加工完毕须标示代号及长度。



美特鋁質有限公司  
MIDI Aluminium Fabricator Ltd.

工程号	J853	制图	J.L.	12/3/24	物料号	J853-CW-X86502-422			
地盘	香港延坪路	复核	-	-	图号	J853-CW-X86502-422			
版本		名称	橫向外框加工图	批准	-	数量	-		
日期		材料	X86502	单件重量(kg)	-	长度	1307.5	宽度	-

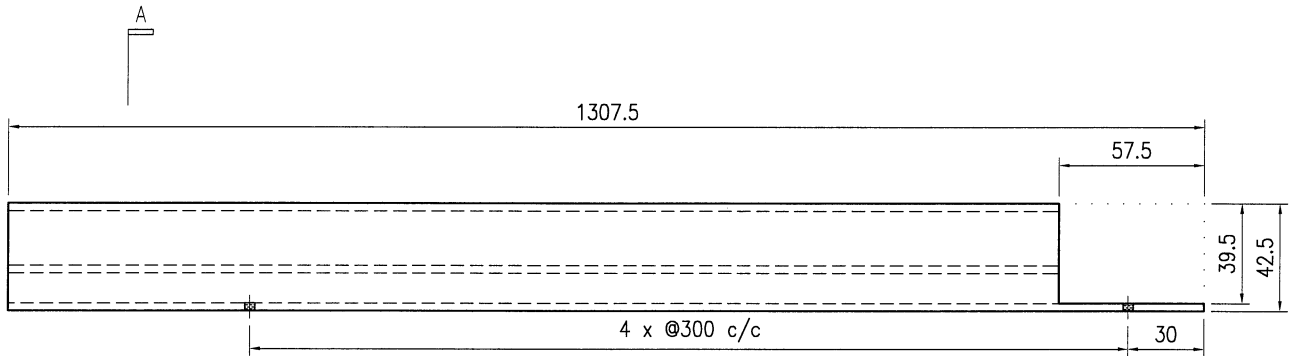

A

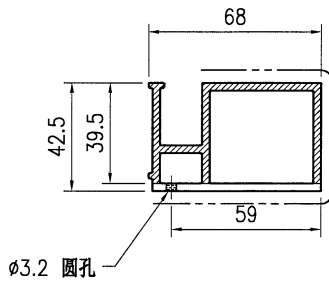

SECTION A-A

技术说明:

1. 铝合金型材截料之前应进行校直调整, 截料端头不应有加工变形, 并应去除毛刺;
2. 加工长度允许偏差为 $\pm 0.5\text{mm}$ , 端头斜度的允许偏差为 $\pm 0.25^\circ$ , 孔位的允许偏差为 $\pm 0.3\text{mm}$ , 孔距的允许偏差为 $\pm 0.3\text{mm}$ , 累计偏差为 $\pm 0.5\text{mm}$ ;
3. 槽口、豁口的长宽边允许偏差为 $+0.5\text{mm}$ , 榫头的长宽边允许偏差为 $-0.5\text{mm}$ , 中心线允许偏差都为 $\pm 0.5\text{mm}$ ;
4. "—————" 为外露喷涂装饰面, 应贴保护膜, 加工过程中不得破坏装饰面, 加工完毕须标示代号及长度。



美特鋁質有限公司  
MIDI Aluminium Fabricator Ltd.

工程号	J853	制图	J.L.	12/3/24	物料号	J853-CW-X86502-423			
地盘	香港延坪路	复核	-	-	图号	J853-CW-X86502-423			
版本		名称	橫向外框加工图	批准	-	数量	-		
日期		材料	X86502	单件重量(kg)	-	长度	1307.5	宽度	-

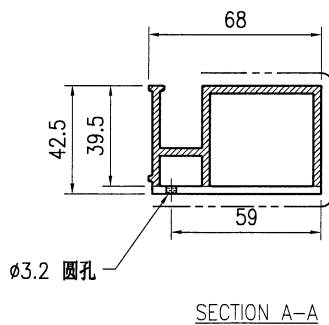
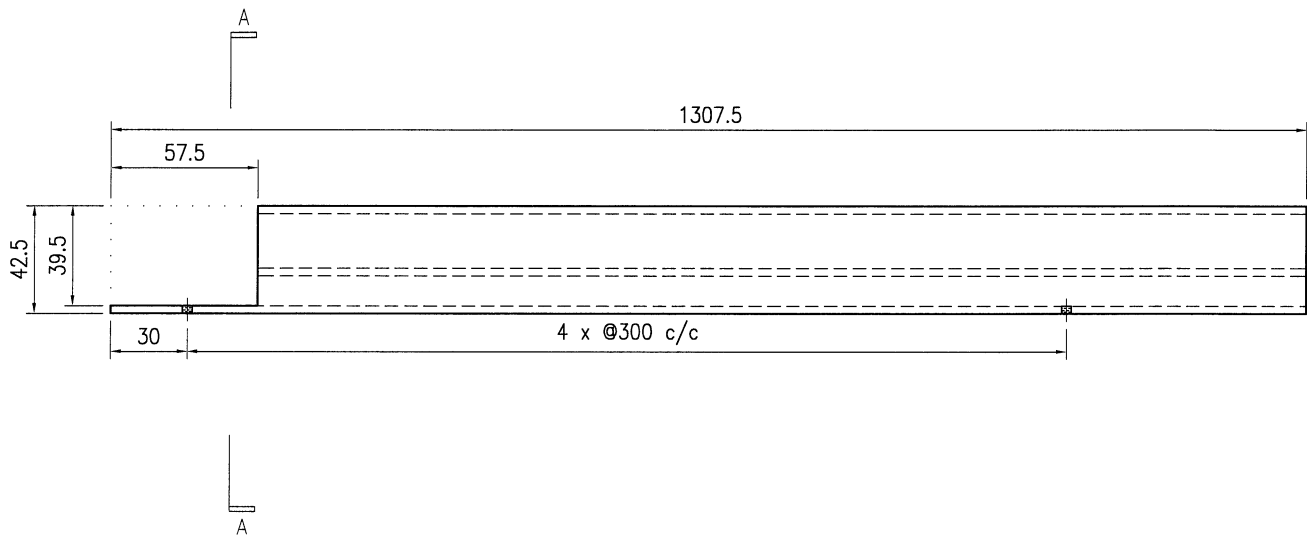

技术说明:

1. 铝合金型材截料之前应进行校直调整, 截料端头不应有加工变形, 并应去除毛刺;
2. 加工长度允许偏差为 $\pm 0.5\text{mm}$ , 端头斜度的允许偏差为 $\pm 0.25^\circ$ , 孔位的允许偏差为 $\pm 0.3\text{mm}$ , 孔距的允许偏差为 $\pm 0.3\text{mm}$ , 累计偏差为 $\pm 0.5\text{mm}$ ;
3. 槽口、豁口的长宽边允许偏差为 $+0.5\text{mm}$ , 榫头的长宽边允许偏差为 $-0.5\text{mm}$ , 中心线允许偏差都为 $\pm 0.5\text{mm}$ ;
4. "—————" 为外露喷涂装饰面, 应贴保护膜, 加工过程中不得破坏装饰面, 加工完毕须标示代号及长度。



美特鋁質 有限公司  
MIDI Aluminium Fabricator Ltd.

工程号	J853	制图	J.L.	12/3/24	物料号	J853-CW-X86503-421			
地盘	香港延坪路	复核	-	-	图号	J853-CW-X86503-421			
版本		名称	横向外框加工图	批准	-	-	数量	-	
日期		材料	X86503	单件重量(kg)	-	长度	1120	宽度	-

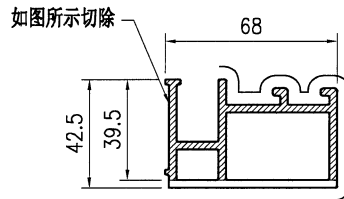
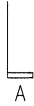
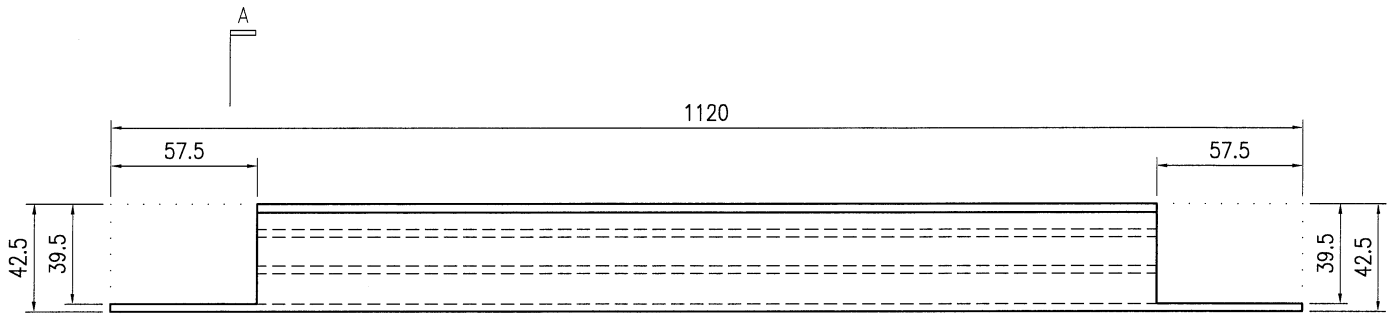

SECTION A-A

技术说明:

1. 铝合金型材截料之前应进行校直调整, 截料端头不应有加工变形, 并应去除毛刺;
2. 加工长度允许偏差为 $\pm 0.5\text{mm}$ , 端头斜度的允许偏差为 $\pm 0.25^\circ$ , 孔位的允许偏差为 $\pm 0.3\text{mm}$ , 孔距的允许偏差为 $\pm 0.3\text{mm}$ , 累计偏差为 $\pm 0.5\text{mm}$ ;
3. 槽口、豁口的长宽边允许偏差为 $+0.5\text{mm}$ , 榫头的长宽边允许偏差为 $-0.5\text{mm}$ , 中心线允许偏差都为 $\pm 0.5\text{mm}$ ;
4. "—————" 为外露喷涂装饰面, 应贴保护膜, 加工过程中不得破坏装饰面, 加工完毕须标示代号及长度。

 <b>美特鋁質</b> 有限公司 MIDI Aluminium Fabricator Ltd.				工程号 <b>J853</b>	制图 <b>J.L.</b>	12/3/24	物料号 <b>J853-CW-X86504-001</b>	
				地盘 香港延坪路	复核 -	-	图号 <b>J853-CW-X86504-001</b>	
版本 -		采用 -	工厂 -	地盘 ✓	名称 <b>副框压块加工图</b>	批准 -	数量 -	
日期 -		颜色 阳极氧化			材料 <b>X86504</b>	单件重量(kg) -	长度 <b>30</b>	宽度 -

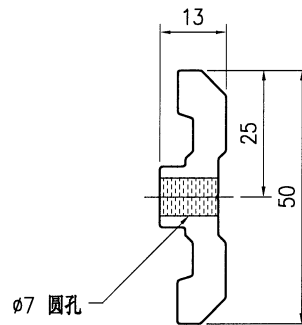
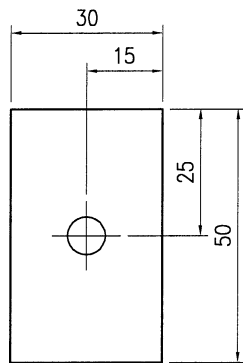

**技术说明:**

1. 铝合金型材截料之前应进行校直调整，截料端头不应有加工变形，并应去除毛刺；
2. 加工长度允许偏差为 $\pm 0.5\text{mm}$ ，端头斜度的允许偏差为 $\pm 0.25^\circ$ ，孔位的允许偏差为 $\pm 0.3\text{mm}$ ，孔距的允许偏差为 $\pm 0.3\text{mm}$ ，累计偏差为 $\pm 0.5\text{mm}$ ；
3. 槽口、豁口的长宽边允许偏差为 $+0.5\text{mm}$ ，榫头的长宽边允许偏差为 $-0.5\text{mm}$ ，中心线允许偏差都为 $\pm 0.5\text{mm}$ ；
4. "-----" 为外露喷涂装饰面，应贴保护膜，加工过程中不得破坏装饰面，加工完毕须标示代号及长度。

B.D. REF :

CLIENT : **SHIMAO GROUP HOLDINGS LIMITED**

ARCHITECT : **WONG TUNG & PARTNERS LIMITED**

MAIN CONTRACTOR : **協興建築有限公司 協興建築有限公司**

STRUCTURAL ENGINEER : **C M WONG & ASSOCIATES LTD 黃志明建築工程師有限公司**

FAÇADE CONSULTANT : **VENHARDT**

NOTE:

1. ALL DIMENSIONS ARE IN MM.
2. ALL ELEVATIONS ARE VIEWED FROM OUTSIDE.
3. ALL DIMENSIONS TO BE VERIFIED ON SITE BEFORE FABRICATION.

LEGEND:

① DETAIL MARK NO.  
② REFER SHEET NO.

1. F.F.L. -- FINISHED FLOOR LEVEL.  
2. S.F.L. -- STRUCTURAL FLOOR LEVEL.  
3. Ⓜ -- REVERSED DETAIL.

R.C. STRUCTURAL ELEMENT  
COL. / BEAM / SLAB  
IS (UNDER SEPARATED SUBMISSION)

JOB NO. : J-853

PROJECT : PROPOSED RESIDENTIAL DEVELOPMENT AT K.C.L. 6942 TIN HING ROAD KOWLOON

TITLE : MILLION TAG DRAWING FOR HOUSE CURTAIN WALL AT HOUSE TYPE D (HOUSE NO. HCS, HCS & HRS)

DATE : 05-03-24 SCALE : 1:40 (A1)

DRAWN BY : B.Z.

CHECKED BY :

UNITED MTDI ALUMINIUM FABRICATOR LTD.  
Units 6-8, Sunny Industrial Centre, 1/F  
810 Chee Koo Road, Kowloon  
TEL: 24282111-4 Fax: (852) 27271866

DWG NO. : J853-HCW-MA-3005 REV. : A

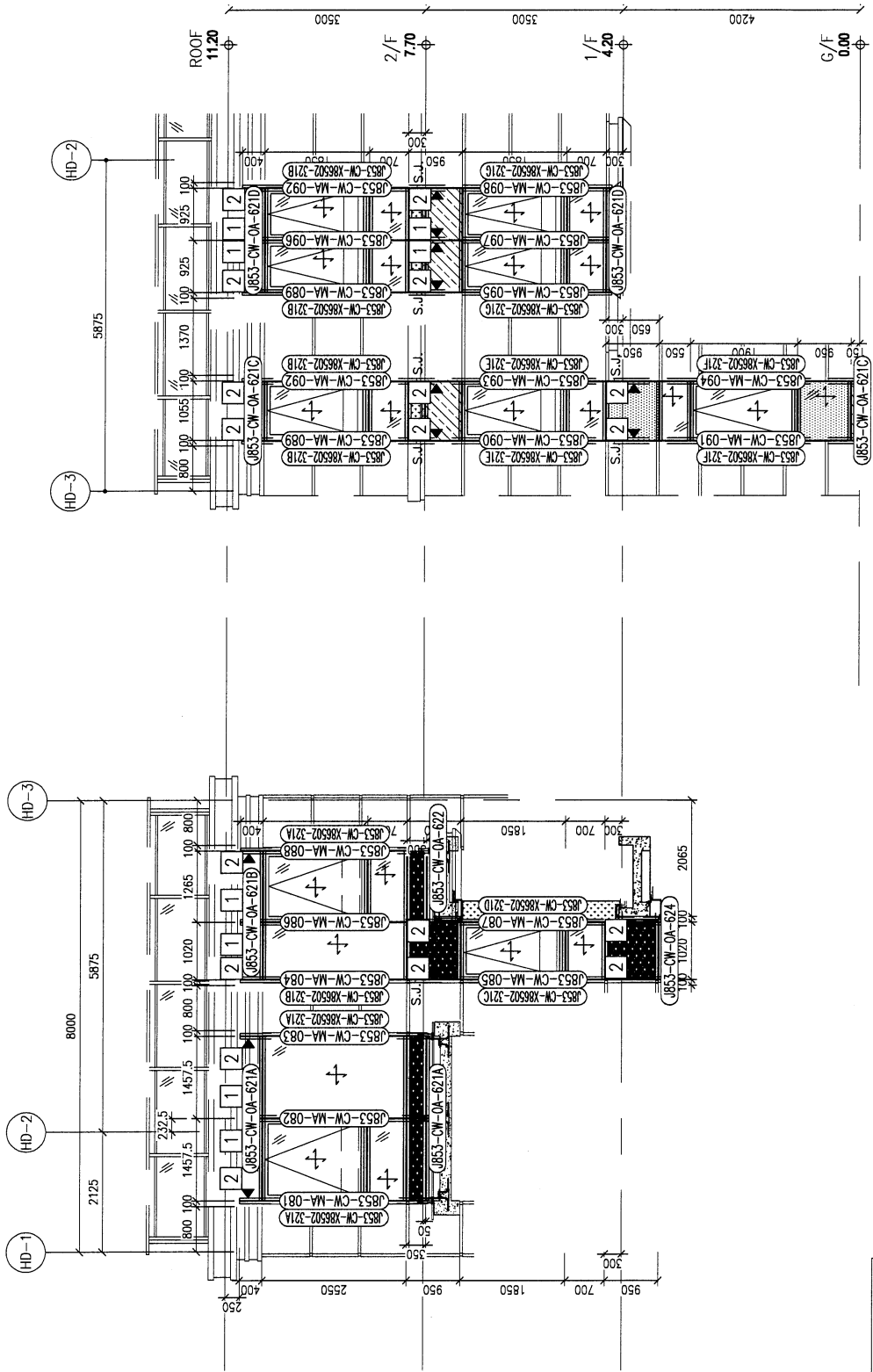

一棟樓的用量

ITEM	PART NO.	QTY
1	J853-CW-BR-401	8
2	J853-CW-BR-403	18
3	J853-CW-X86000-001	52
4	J853-CW-X86504-001	400

J853-CW-MA为立柱编号,  
其余编号为副框收边料

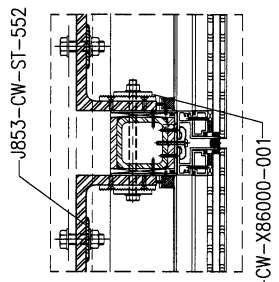
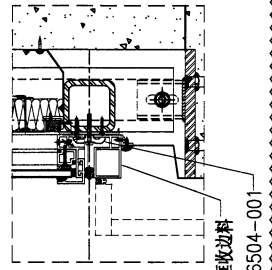

LEGEND:

- ① 10mm HGT STRENGTHENED GLASS (ENTRY)
- ② 10mm HGT STRENGTHENED GLASS (ENTRY) + 12mm AIR GAP + 10mm THK TAMPED GLASS (INNER) & 2mm THK ALUM. SHIM (SPINNER GLASS)
- ③ 10mm THK CLEAR TAMPED GLASS
- ④ 10mm HGT STRENGTHENED GLASS (ENTRY)
- ⑤ 10mm HGT STRENGTHENED GLASS (ENTRY) + 12mm AIR GAP + 10mm THK TAMPED GLASS (INNER) + 10mm THK ALUM. SHIM (SPINNER GLASS) + 7mm THK ALUM. ALU. COLOUR CHECKER PATTERN
- ⑥ 100x60mm THK. GLASS BRID-UP BULB
- ⑦ 100x60mm THK. GLASS SILE.
- ⑧ SUPPORT POINT (WIND LOAD + 600 LOAD)
- ⑨ SUPPORT POINT (WIND LOAD)
- S.F.L. - STRUCT. FLOOR
- ⑩ - 2mm THK ALUM. CLADDING (UNDER SEPARATED SUBMISSION)





