



美特鋁質有限公司

MIDI ALUMINIUM FABRICATOR LTD.



工程指示 / 要求簡箋 ENGINEER INSTRUCTIONS (E.I.)

工程指示編號:	EI- 7376	修改版本:	-
	HK-		
工程編號:	J 853	工程名稱:	延坪道 (第2期)
收件人:	Maggie Lor	發件人:	Joe Chan
工程項目:	Row B (HB1~HB8) 露台 位置地盤用鐵件.	日期:	21/03/2024

<input type="checkbox"/> 原合約工程包	<input type="checkbox"/> 原合約工程加 / 減賬 QT-	<input type="checkbox"/> 新工程報價 QT-
---------------------------------	------------------------------------------	------------------------------------

信件批核號碼/圖紙參考編號:	批核模具圖紙編號:
客戶指示附件:	管理內部批簽署:

<input type="checkbox"/> 初步鋁料 B.M.	<input type="checkbox"/> 加工拆圖, 然後生產	<input type="checkbox"/> 尺寸表
<input type="checkbox"/> 正式鋁料 B.M.	<input type="checkbox"/> 技術上資料/指示	<input type="checkbox"/> 報價
<input type="checkbox"/> 配件 B.M.	<input type="checkbox"/> 樣辦或貨品說明書	<input type="checkbox"/> 分判合約
<input type="checkbox"/> 其他:		

內容: 請依附件資料, 生產GMS鐵件, 送地盤
 - 請分層包裝出貨
 要求: HB5~HB8 15/3/2024出貨
 HB1~HB3 5/4/2024出貨
 (不需驗牌)

完成上列要求日期: 15/3/2024

國內

<input type="checkbox"/> 生產技術總監	<input type="checkbox"/> 連附件	<input type="checkbox"/> 技術部	<input type="checkbox"/> 連附件	<input type="checkbox"/> 生產部	<input type="checkbox"/> 連附件
<input type="checkbox"/> 採購部	<input type="checkbox"/> 連附件	<input type="checkbox"/> 生產統籌部	<input type="checkbox"/> 連附件	<input type="checkbox"/> 報關組	<input type="checkbox"/> 連附件
<input type="checkbox"/> 質檢部	<input type="checkbox"/> 連附件	<input type="checkbox"/> 會計部	<input type="checkbox"/> 連附件	<input type="checkbox"/> 機械設計部	<input type="checkbox"/> 連附件
<input type="checkbox"/> 香港辦	<input type="checkbox"/> 連附件	<input type="checkbox"/> 其他:			

香港

<input type="checkbox"/> 行政部	<input type="checkbox"/> 連附件	<input type="checkbox"/> 會計部	<input type="checkbox"/> 連附件	<input type="checkbox"/> 統籌部	<input type="checkbox"/> 連附件	<input type="checkbox"/> 工程部	<input type="checkbox"/> 連附件
<input type="checkbox"/> 採購部	<input type="checkbox"/> 連附件	<input type="checkbox"/> QS部	<input type="checkbox"/> 連附件	<input checked="" type="checkbox"/> 地盤管理	<input checked="" type="checkbox"/> 連附件	<input type="checkbox"/> 維修部	<input type="checkbox"/> 連附件

*發件人簽署:

*組別成員批核簽署:

傳遞編號: _____

項目經理簽署: _____

J853-香港延坪道(第二期别墅)-Alum. Ceiling-地盘用铁件分栋数量统计表

工程: J853-香港延坪道(第二期别墅)

日期: 29-Feb-24

序号	部件图编号								总数量	备注
		HB1	HB2	HB3	HB5	HB6	HB7	HB8		
1	J853-ACE-ST-001B	2	2	2	2	2	2	2	14	
2	J853-ACE-ST-001C	1	1	1	1	1	1	1	7	
3	J853-ACE-ST-001D	2	2						4	
4	J853-ACE-ST-001E	4	4						8	
5	J853-ACE-ST-001F			2	2	2	2	2	10	
6	J853-ACE-ST-001G			4	4	4	4	4	20	
7	J853-ACE-ST-002D	2	2	2	2	2	2	2	14	
8	J853-ACE-ST-002E	2	2						4	
9	J853-ACE-ST-002F	2	2						4	
10	J853-ACE-ST-002G			2	2	2	2	2	10	
11	J853-ACE-ST-002H			2	2	2	2	2	10	
12	J853-ACE-ST-002J	2	2	2	2	2	2	2	14	
13	J853-ACE-ST-002K	1	1						2	
14	J853-ACE-ST-002L	2	2						4	
15	J853-ACE-ST-002M			1	1	1	1	1	5	
16	J853-ACE-ST-002N			2	2	2	2	2	10	
17	J853-ACE-ST-003B	1	1	1	1	1	1	1	7	
18	J853-ACE-ST-003C	1	1						2	
19	J853-ACE-ST-003D			1	1	1	1	1	5	
20	J853-ACE-ST-003E	1	1	1	1	1	1	1	7	
21	J853-ACE-ST-003F	1	1						2	
22	J853-ACE-ST-003G			1	1	1	1	1	5	
23	J853-ACE-ST-004C	2	2	2	2	2	2	2	14	
24	J853-ACE-ST-004D	4	4	4	4	4	4	4	28	
25	J853-ACE-ST-004E	1	1						2	
26	J853-ACE-ST-004F	2	2						4	
27	J853-ACE-ST-004G			1	1	1	1	1	5	
28	J853-ACE-ST-004H			2	2	2	2	2	10	
29	J853-ACE-ST-005A	8	8	7	7	7	7	7	51	
30	J853-ACE-ST-012A	7	7	7	7	7	7	7	49	
31	J853-ACE-ST-013B	1	1	1	1	1	1	1	7	
32	J853-ACE-ST-013C	2	2	2	2	2	2	2	14	
33	J853-ACE-ST-014A	1	1	1	1	1	1	1	7	
34	J853-ACE-ST-014B	2	2	2	2	2	2	2	14	
35	J853-ACE-ST-015A	1	1	1	1	1	1	1	7	
36	J853-ACE-ST-015B	2	2	2	2	2	2	2	14	
37	J853-ACE-ST-015C			1	1	1	1	1	5	
38	J853-ACE-ST-015D			2	2	2	2	2	10	
39	J853-ACE-ST-015E	1	1						2	
40	J853-ACE-ST-015F	2	2		1/2				4	
41	J853-ACE-ST-016A	8	8	7	7	7	7	7	51	

42	J853-ACE-ST-017A	8	8	7	7	7	7	7	51	
43	J853-ACE-ST-018A	2	2	2	2	2	2	2	14	
44	J853-ACE-ST-018B			2	2	2	2	2	10	
45	J853-ACE-ST-018C	2	2						4	
46	J853-ACE-ST-019A	1	1	1	1	1	1	1	7	
47	J853-ACE-ST-019B	1	1						2	
48	J853-ACE-ST-019C			1	1	1	1	1	5	
49	J853-ACE-ST-020A	1	1						2	
50	J853-ACE-ST-020B	2	2						4	
51	J853-ACE-ST-020C			1	1	1	1	1	5	
52	J853-ACE-ST-020D			2	2	2	2	2	10	
		85	85	82	82	82	82	82	580	



美特鋁質有限公司
MIDI Aluminium Fabricator Ltd.

地盤用鐵件B. M. 表

BM編號:

工程號:	J-853	計算:	J. L.	日期:	29/2/2024	送呈:	Joe
地盤名稱:	香港延坪道(第二期別墅)	核對:		日期:		副本:	
項目類別:	Alum. Ceiling (HB1~HB8)	批准:		日期:		版本:	
A/C Code:				總重量(Kg):	5706.97		

序號	修改標示	加工圖号	鐵件编号	鐵件名稱	顏色	數量(件)			重量(Kg)		備註
						實用	後備	總數	單件	總重量	
1		J853-ACE-ST-001	J853-ACE-ST-001B	125x40x8mm 鐵角	熱浸鋅	14		14	9.93	139.02	
2		J853-ACE-ST-001	J853-ACE-ST-001C	125x40x8mm 鐵角	熱浸鋅	7		7	14.04	98.28	
3		J853-ACE-ST-002	J853-ACE-ST-001D	125x40x8mm 鐵角	熱浸鋅	4		4	33.80	135.20	
4		J853-ACE-ST-002	J853-ACE-ST-001E	125x40x8mm 鐵角	熱浸鋅	8		8	16.35	130.80	
5		J853-ACE-ST-002	J853-ACE-ST-001F	125x40x8mm 鐵角	熱浸鋅	10		10	30.79	307.90	
6		J853-ACE-ST-003	J853-ACE-ST-001G	125x40x8mm 鐵角	熱浸鋅	20		20	18.05	361.00	
7		J853-ACE-ST-002	J853-ACE-ST-002D	100x100x8mm 鐵角	熱浸鋅	14		14	10.96	153.44	
8		J853-ACE-ST-002	J853-ACE-ST-002E	100x100x8mm 鐵角	熱浸鋅	4		4	32.64	130.56	
9		J853-ACE-ST-002	J853-ACE-ST-002F	100x100x8mm 鐵角	熱浸鋅	4		4	16.93	67.72	
10		J853-ACE-ST-002	J853-ACE-ST-002G	100x100x8mm 鐵角	熱浸鋅	10		10	29.23	292.30	
11		J853-ACE-ST-002	J853-ACE-ST-002H	100x100x8mm 鐵角	熱浸鋅	10		10	18.88	188.80	
12		J853-ACE-ST-002	J853-ACE-ST-002J	100x100x8mm 鐵角	熱浸鋅	14		14	8.53	119.42	
13		J853-ACE-ST-002	J853-ACE-ST-002K	100x100x8mm 鐵角	熱浸鋅	2		2	35.20	70.40	
14		J853-ACE-ST-002	J853-ACE-ST-002L	100x100x8mm 鐵角	熱浸鋅	4		4	17.54	70.16	
15		J853-ACE-ST-002	J853-ACE-ST-002M	100x100x8mm 鐵角	熱浸鋅	5		5	31.67	158.35	
16		J853-ACE-ST-002	J853-ACE-ST-002N	100x100x8mm 鐵角	熱浸鋅	10		10	19.61	196.10	
17		J853-ACE-ST-003	J853-ACE-ST-003B	100x45x6mm 鐵角	熱浸鋅	7		7	6.04	42.28	
18		J853-ACE-ST-003	J853-ACE-ST-003C	100x45x6mm 鐵角	熱浸鋅	2		2	18.92	37.84	
19		J853-ACE-ST-003	J853-ACE-ST-003D	100x45x6mm 鐵角	熱浸鋅	5		5	16.98	84.90	
20		J853-ACE-ST-003	J853-ACE-ST-003E	100x45x6mm 鐵角	熱浸鋅	7		7	5.23	36.61	
21		J853-ACE-ST-003	J853-ACE-ST-003F	100x45x6mm 鐵角	熱浸鋅	2		2	18.52	37.04	
22		J853-ACE-ST-003	J853-ACE-ST-003G	100x45x6mm 鐵角	熱浸鋅	5		5	16.57	82.85	
23		J853-ACE-ST-004	J853-ACE-ST-004C	125x32x8mm 鐵角	熱浸鋅	14		14	13.33	186.62	
24		J853-ACE-ST-004	J853-ACE-ST-004D	125x32x8mm 鐵角	熱浸鋅	28		28	9.52	266.56	
25		J853-ACE-ST-004	J853-ACE-ST-004E	125x32x8mm 鐵角	熱浸鋅	2		2	32.27	64.54	
26		J853-ACE-ST-004	J853-ACE-ST-004F	125x32x8mm 鐵角	熱浸鋅	4		4	16.66	66.64	
27		J853-ACE-ST-004	J853-ACE-ST-004G	125x32x8mm 鐵角	熱浸鋅	5		5	29.51	147.55	

工程號: J-853
地盤名稱: 香港延坪道(第二期別墅)
項目類別: Alum. Ceiling (HB1~HB8)
A/C Code:
計算: J.L.
日期: 29/2/2024
送呈: Joe
核對:
日期:
副本:
批准:
日期:
版本:
總重量(Kg): 5706.97

序號	修改標示	加工圖号	鐵件编号	鐵件名稱	顏色	數量(件)			重量(Kg)		備註
						實用	後備	總數	單件	總重量	
28		J853-ACE-ST-004	J853-ACE-ST-004H	125x32x8mm 鐵角	熱浸鋅	10		10	18.28	182.80	
29		J853-ACE-ST-004	J853-ACE-ST-005A	100x100x8mm 鐵角	熱浸鋅	51		51	1.22	62.22	
30		J853-ACE-ST-012	J853-ACE-ST-012A	100x100x8mm 鐵角	熱浸鋅	49		49	1.22	59.78	
31		J853-ACE-ST-013	J853-ACE-ST-013B	125x40x8mm 鐵角	熱浸鋅	7		7	14.04	98.28	
32		J853-ACE-ST-013	J853-ACE-ST-013C	125x40x8mm 鐵角	熱浸鋅	14		14	9.03	126.42	
33		J853-ACE-ST-014	J853-ACE-ST-014A	125x75x8mm 鐵角	熱浸鋅	7		7	9.74	68.18	
34		J853-ACE-ST-014	J853-ACE-ST-014B	125x75x8mm 鐵角	熱浸鋅	14		14	8.16	s	
35		J853-ACE-ST-014	J853-ACE-ST-015A	110x65x8mm 鐵角	熱浸鋅	7		7	9.62	67.34	
36		J853-ACE-ST-014	J853-ACE-ST-015B	110x65x8mm 鐵角	熱浸鋅	14		14	7.38	103.32	
37		J853-ACE-ST-014	J853-ACE-ST-015C	110x65x8mm 鐵角	熱浸鋅	5		5	27.79	138.95	
38		J853-ACE-ST-014	J853-ACE-ST-015D	110x65x8mm 鐵角	熱浸鋅	10		10	15.71	157.10	
39		J853-ACE-ST-014	J853-ACE-ST-015E	110x65x8mm 鐵角	熱浸鋅	2		2	30.89	61.78	
40		J853-ACE-ST-014	J853-ACE-ST-015F	110x65x8mm 鐵角	熱浸鋅	4		4	15.29	61.16	
41		J853-ACE-ST-014	J853-ACE-ST-016A	100x100x8mm 鐵角	熱浸鋅	51		51	1.22	62.22	
42		J853-ACE-ST-017	J853-ACE-ST-017A	100x100x8mm 鐵角	熱浸鋅	51		51	1.22	62.22	
43		J853-ACE-ST-018	J853-ACE-ST-018A	50x50x5mm 鐵角	熱浸鋅	14		14	2.95	41.30	
44		J853-ACE-ST-018	J853-ACE-ST-018B	50x50x5mm 鐵角	熱浸鋅	10		10	9.32	93.20	
45		J853-ACE-ST-018	J853-ACE-ST-018C	50x50x5mm 鐵角	熱浸鋅	4		4	10.46	41.84	
46		J853-ACE-ST-019	J853-ACE-ST-019A	50x50x5mm 鐵角	熱浸鋅	7		7	2.65	18.55	
47		J853-ACE-ST-019	J853-ACE-ST-019B	50x50x5mm 鐵角	熱浸鋅	2		2	10.20	20.40	
48		J853-ACE-ST-019	J853-ACE-ST-019C	50x50x5mm 鐵角	熱浸鋅	5		5	9.10	45.50	
49		J853-ACE-ST-020	J853-ACE-ST-020A	125x32x8mm 鐵角	熱浸鋅	2		2	32.27	64.54	
50		J853-ACE-ST-020	J853-ACE-ST-020B	125x32x8mm 鐵角	熱浸鋅	4		4	16.66	66.64	
51		J853-ACE-ST-020	J853-ACE-ST-020C	125x32x8mm 鐵角	熱浸鋅	5		5	29.51	147.55	
52		J853-ACE-ST-020	J853-ACE-ST-020D	125x32x8mm 鐵角	熱浸鋅	10		10	18.28	182.80	
總計:								580		5706.97	

 美特铝质有限公司 MIDI Aluminium Fabricator Ltd.				工程号 J853 地盘 香港延坪路	制图 J.L. 复核 -	03/11/23 -	物料号 - 图号 J853-ACE-ST-001		
版本 日期	采用 颜色	工厂 热浸锌	地盘 热浸锌	名称 钢件加工图	批准 -	数量 -	单件重量(kg) -	长度 -	宽度 -

物料编号	DIM.A	DIM.B	DIM.C	DIM.D	DIM.E	数量	单件重量(kg)
J853-ACE-ST-001A	4400	@500c/cx8				-	44.13
J853-ACE-ST-001B	990	500				14	9.93
J853-ACE-ST-001C	1400	@500c/cx2				7	14.04
J853-ACE-ST-001D	3370	@500c/cx6				4	33.8
J853-ACE-ST-001E	1630	@500c/cx3				8	16.35
J853-ACE-ST-001F	3070	@500c/cx5				10	30.79
J853-ACE-ST-001G	1800	@500c/cx3				20	18.05

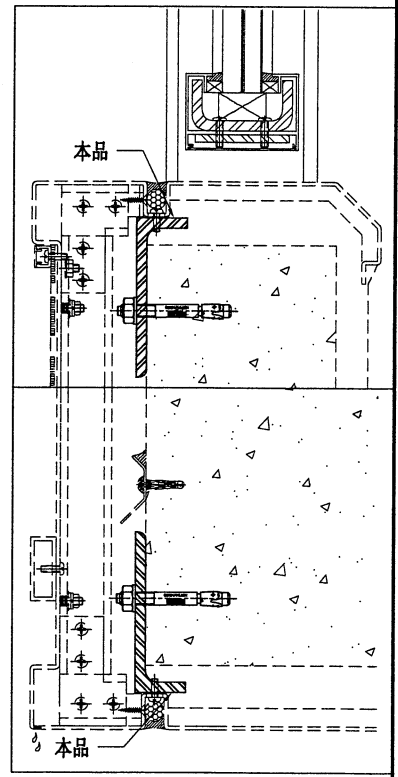
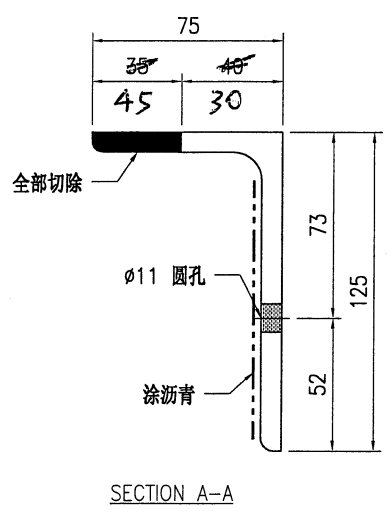
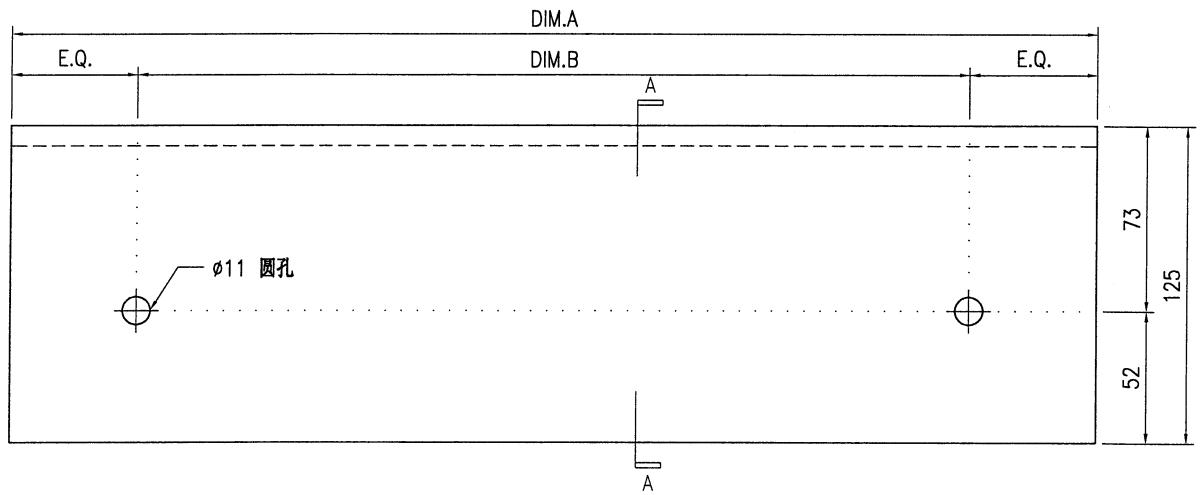

技术说明:

1. 所需材料为: 铁件; 等级为: S275;
2. 外形尺寸允许偏差为±0.5mm, 角度的允许偏差为±0.5°; 孔位的允许偏差为±0.5mm, 孔距的允许偏差为±0.5mm, 累计偏差为±0.5mm;
3. 槽口、豁口的长宽边允许偏差为+0.5mm, 中心线允许偏差都为±0.5mm;
4. " * "为重要尺寸, 加工过程中要保证此尺寸, 加工完毕须标示代号。



美特铝质有限公司
MIDI Aluminium Fabricator Ltd.

工程号	J853	制图	J.L.	03/11/23	物料号	-
地盘	香港延坪路	复核	-	-	图号	J853-ACE-ST-002
名称	钢件加工图	批准	-	-	数量	-
材料	100x100x8mm 铁角	单件重量(kg)	-	-	长度	-
					宽度	-

版本		采用	工厂	地盘	√	日期		颜色	热浸锌
----	--	----	----	----	---	----	--	----	-----

物料编号	DIM.A	DIM.B	DIM.C	DIM.D	DIM.E	数量	单件重量(kg)
J853-ACE-ST-002A	3680	@500c/cx7				-	44.82
J853-ACE-ST-002B	1015	500				-	12.36
J853-ACE-ST-002C	765	500				-	9.32
J853-ACE-ST-002D	900	500				14	10.96
J853-ACE-ST-002E	2680	@500c/cx5				4	32.64
J853-ACE-ST-002F	1390	@500c/cx2				4	16.93
J853-ACE-ST-002G	2400	@500c/cx4				10	29.23
J853-ACE-ST-002H	1550	@500c/cx2				10	18.88
J853-ACE-ST-002J	700	@500c/cx1				14	8.53
J853-ACE-ST-002K	2890	@500c/cx5				2	35.2
J853-ACE-ST-002L	1440	@500c/cx2				4	17.54
J853-ACE-ST-002M	2600	@500c/cx5				5	31.67
J853-ACE-ST-002N	1610	@500c/cx3				10	19.61

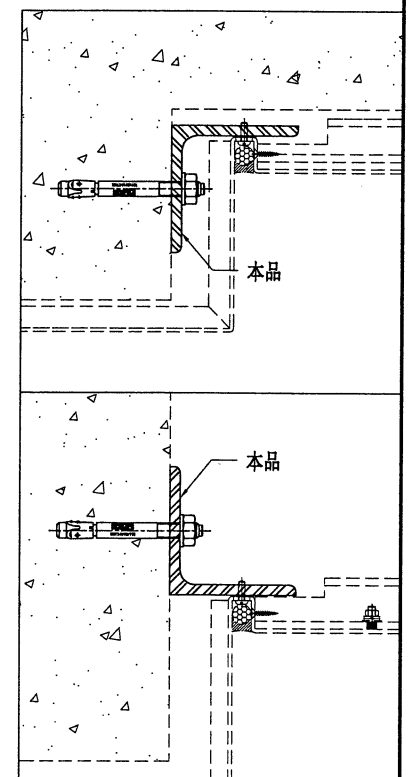
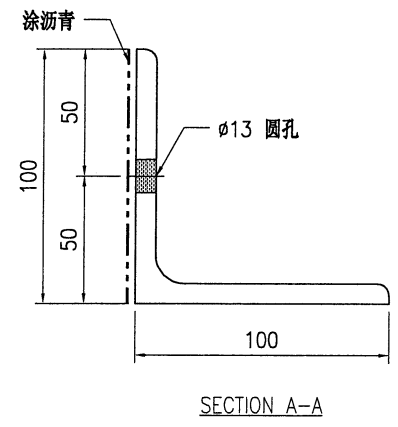
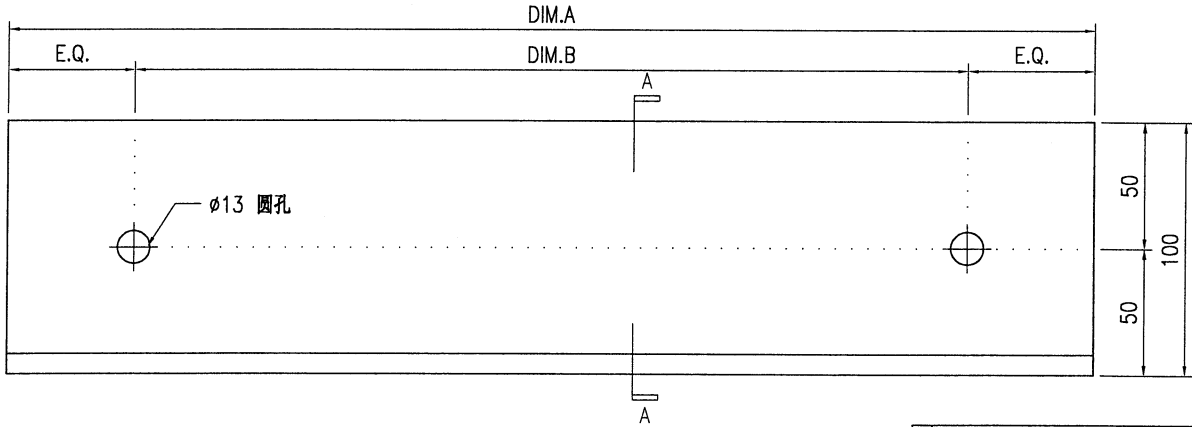

技术说明:

1. 所需材料为: 铁件; 等级为: S275;
2. 外形尺寸允许偏差为±0.5mm, 角度的允许偏差为±0.5°; 孔位的允许偏差为±0.5mm, 孔距的允许偏差为±0.5mm, 累计偏差为±0.5mm;
3. 槽口、豁口的长宽边允许偏差为+0.5mm, 中心线允许偏差都为±0.5mm;
4. " * "为重要尺寸, 加工过程中要保证此尺寸, 加工完毕须标示代号。



美特铝质有限公司
MIDI Aluminium Fabricator Ltd.

版本号		采用	工厂	地盘	√	名称	钢件加工图	批准	-	-	数量	-	
日期		颜色	热浸锌			材料	100x45x6mm 铁角	单件重量(kg)	-	长度	-	宽度	-
工程号	J853		制图	J.L.	03/11/23	物料号	-						
地盘	香港延坪路		复核	-	-	图号	J853-ACE-ST-003						

物料编号	DIM.A	DIM.B	DIM.C	DIM.D	DIM.E	数量	单件重量(kg)
J853-ACE-ST-003A	3880	@500c/cx7				-	26.04
J853-ACE-ST-003B	900	@500c/cx1				7	6.04
J853-ACE-ST-003C	2820	@500c/cx5				2	18.92
J853-ACE-ST-003D	2530	@500c/cx4				5	16.98
J853-ACE-ST-003E	780	@500c/cx1				7	5.23
J853-ACE-ST-003F	2760	@500c/cx5				2	18.52
J853-ACE-ST-003G	2470	@500c/cx4				5	16.57

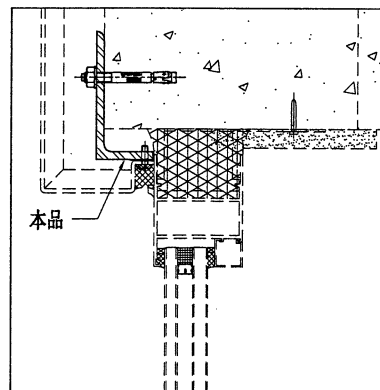
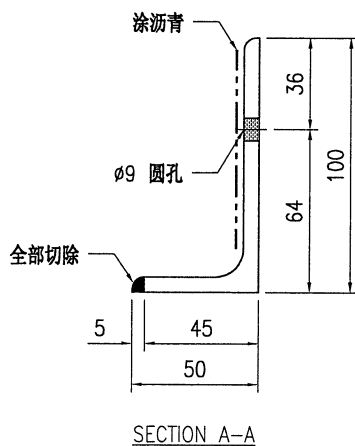
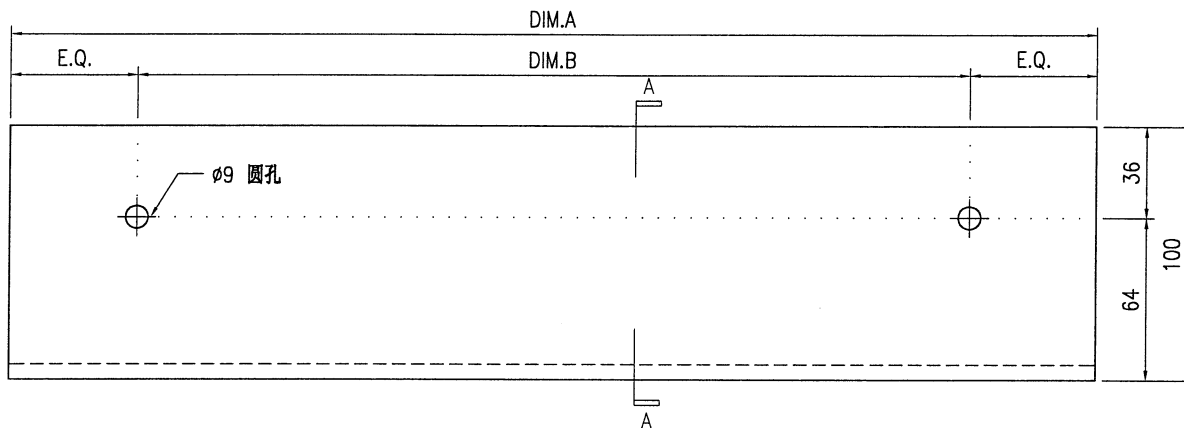

技术说明:

1. 所需材料为: 铁件; 等级为: S275;
2. 外形尺寸允许偏差为±0.5mm, 角度的允许偏差为±0.5°; 孔位的允许偏差为±0.5mm, 孔距的允许偏差为±0.5mm, 累计偏差为±0.5mm;
3. 槽口、豁口的长宽边允许偏差为+0.5mm, 中心线允许偏差都为±0.5mm;
4. " * "为重要尺寸, 加工过程中要保证此尺寸, 加工完毕须标示代号。

 美特铝质有限公司 MIDI Aluminium Fabricator Ltd.				工程号 J853	制图 J.L.	03/11/23	物料号 -
地盘 香港延坪路				名称 钢件加工图	复核 -	图号 J853-ACE-ST-004	数量 -
版本 -	采用 工厂 -	地盘 ✓	材料 125x32x8mm 铁角	批准 -	单件重量(kg) -	长度 -	宽度 -
日期 -	颜色 热浸锌						

物料编号	DIM.A	DIM.B	DIM.C	DIM.D	DIM.E	数量	单件重量(kg)
J853-ACE-ST-004A	4400	@500c/cx8				-	41.89
J853-ACE-ST-004B	1045	500				-	9.95
J853-ACE-ST-004C	1400	@500c/cx2				14	13.33
J853-ACE-ST-004D	1000	@500c/cx1				28	9.52
J853-ACE-ST-004E	3400	@500c/cx6				2	32.27
J853-ACE-ST-004F	1750	@500c/cx3				4	16.66
J853-ACE-ST-004G	3100	@500c/cx6				5	29.51
J853-ACE-ST-004H	1920	@500c/cx3				10	18.28

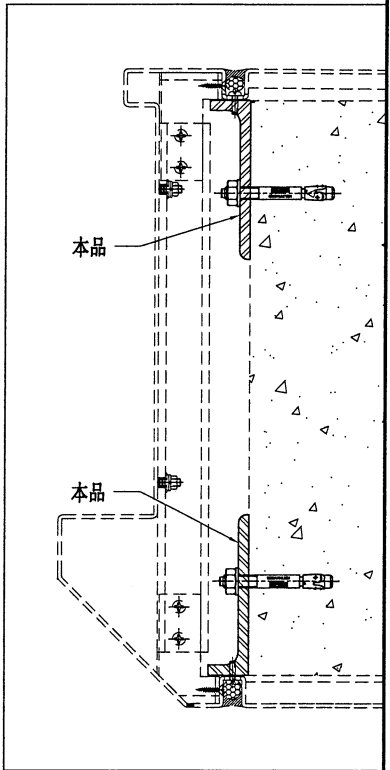
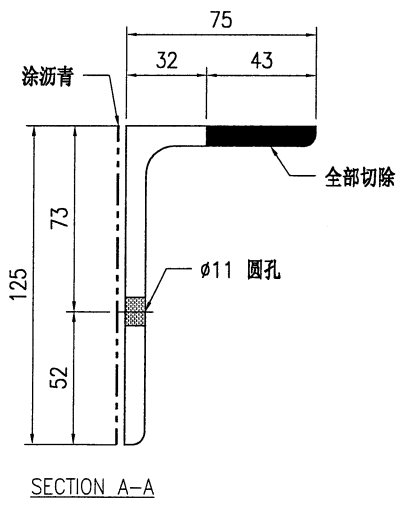
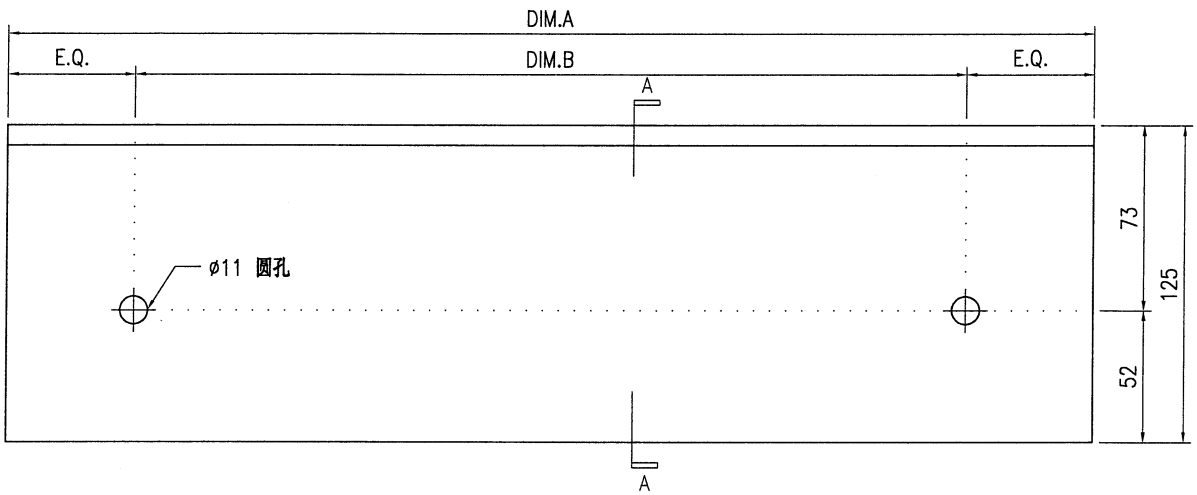

技术说明:

1. 所需材料为: 铁件; 等级为: S275;
2. 外形尺寸允许偏差为 ± 0.5 mm, 角度的允许偏差为 $\pm 0.5^\circ$; 孔位的允许偏差为 ± 0.5 mm, 孔距的允许偏差为 ± 0.5 mm, 累计偏差为 ± 0.5 mm;
3. 槽口、豁口的长宽边允许偏差为 $+0.5$ mm, 中心线允许偏差都为 ± 0.5 mm;
4. " * "为重要尺寸, 加工过程中要保证此尺寸, 加工完毕须标示代号。



美特铝质有限公司
MIDI Aluminium Fabricator Ltd.

工程号	J853	制图	J.L.	03/11/23	物料号	-
地盘	香港延坪路	复核	-	-	图号	J853-ACE-ST-005
名称	钢件加工图	批准	-	-	数量	-
材料	100x100x8mm 铁角	单件重量(kg)	-	-	长度	-
					宽度	-

版本		采用	工厂	地盘	√
日期		颜色	热浸锌		

物料编号	DIM.A	DIM.B	DIM.C	DIM.D	DIM.E	数量	单件重量(kg)
J853-ACE-ST-005A	100					51	1.22

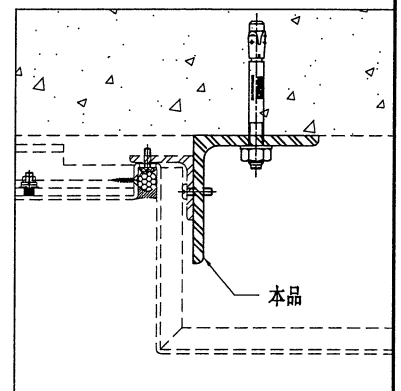
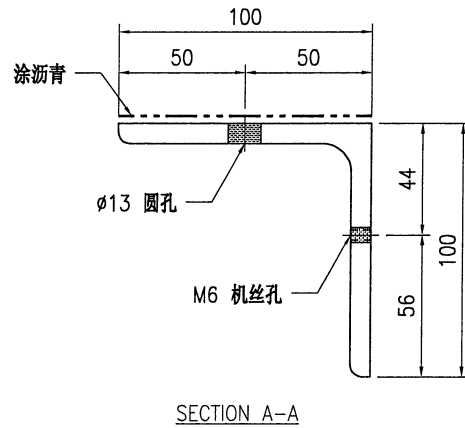
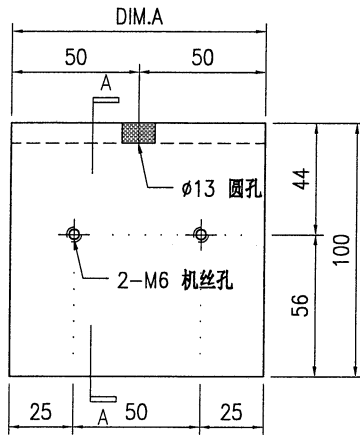

技术说明:

1. 所需材料为: 铁件; 等级为: S275;
2. 外形尺寸允许偏差为 ± 0.5 mm, 角度的允许偏差为 $\pm 0.5^\circ$; 孔位的允许偏差为 ± 0.5 mm, 孔距的允许偏差为 ± 0.5 mm, 累计偏差为 ± 0.5 mm;
3. 槽口、豁口的长宽边允许偏差为 $+0.5$ mm, 中心线允许偏差都为 ± 0.5 mm;
4. " * "为重要尺寸, 加工过程中要保证此尺寸, 加工完毕须标示代号。



美特铝质有限公司
MIDI Aluminium Fabricator Ltd.

工程号	J853	制图	J.L.	28/11/23	物料号	-	
地盘	香港延坪路	复核	-	-	图号	J853-ACE-ST-012	
版本		名称	钢件加工图	批准	-	数量	-
日期		材料	100x100x8mm 铁角	单件重量(kg)	-	长度	-
						宽度	-

采用	工厂	地盘	√
颜色	热浸锌		

物料编号	DIM.A	DIM.B	DIM.C	DIM.D	DIM.E	数量	单件重量(kg)
J853-ACE-ST-012A	100					49	1.22

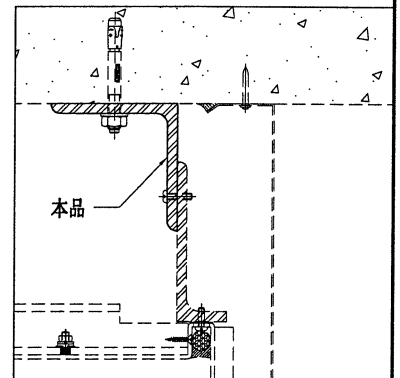
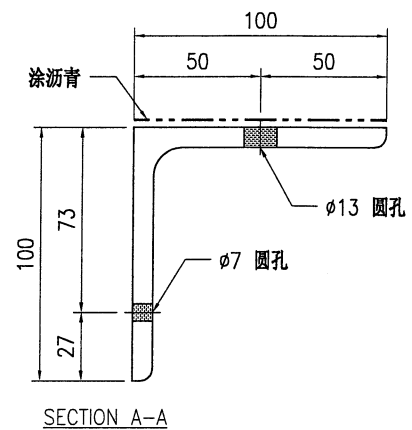
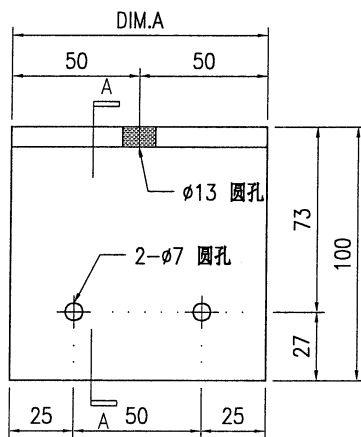

技术说明:

1. 所需材料为: 铁件; 等级为: S275;
2. 外形尺寸允许偏差为±0.5mm, 角度的允许偏差为±0.5°; 孔位的允许偏差为±0.5mm, 孔距的允许偏差为±0.5mm, 累计偏差为±0.5mm;
3. 槽口、豁口的长宽边允许偏差为+0.5mm, 中心线允许偏差都为±0.5mm;
4. " * "为重要尺寸, 加工过程中要保证此尺寸, 加工完毕须标示代号。



美特铝质有限公司
MIDI Aluminium Fabricator Ltd.

工程号	J853	制图	J.L.	28/11/23	物料号	-	
地盘	香港延坪路	复核	-	-	图号	J853-ACE-ST-013	
版本		名称	钢件加工图	批准	-	数量	-
日期		材料	125x40x8mm 铁角	单件重量(kg)	-	长度	-

物料编号	DIM.A	DIM.B	DIM.C	DIM.D	DIM.E	数量	单件重量(kg)
J853-ACE-ST-013A	3680	@500c/cx7				-	36.91
J853-ACE-ST-013B	1400	@500c/cx2				7	14.04
J853-ACE-ST-013C	900	@500c/cx1				14	9.03

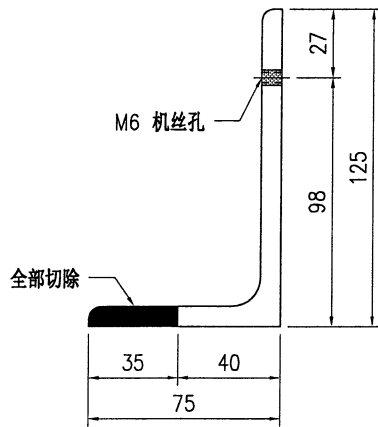
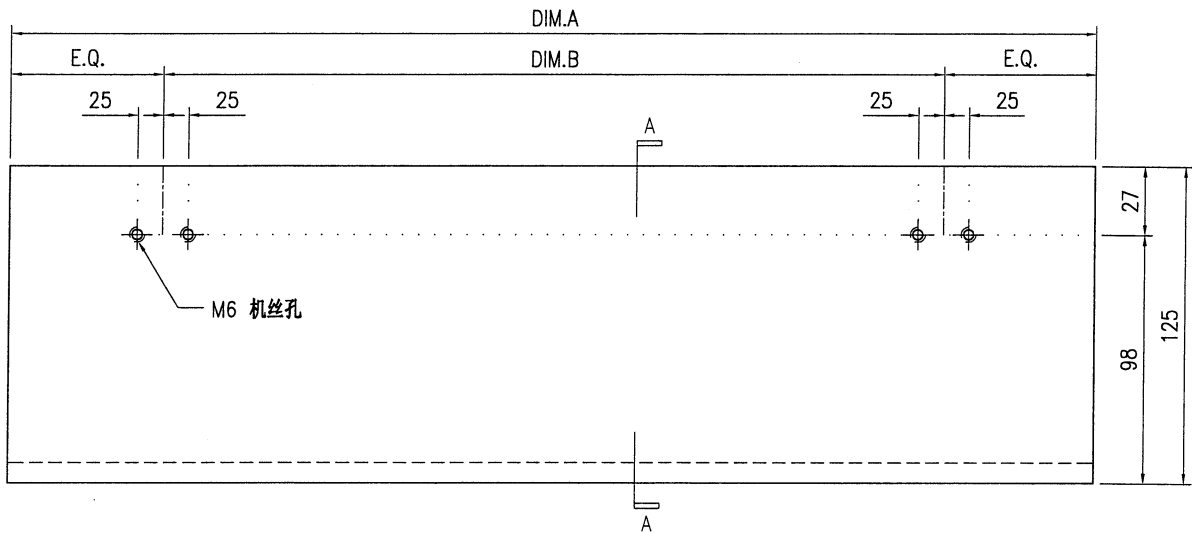

SECTION A-A

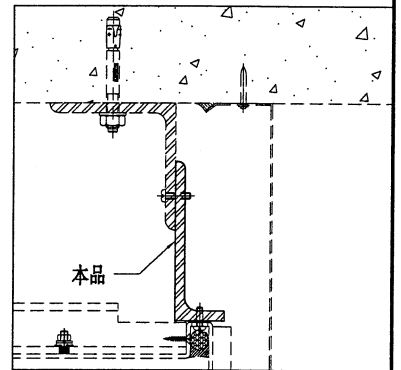

技术说明:

1. 所需材料为: 铁件; 等级为: S275;
2. 外形尺寸允许偏差为 ± 0.5 mm, 角度的允许偏差为 $\pm 0.5^\circ$; 孔位的允许偏差为 ± 0.5 mm, 孔距的允许偏差为 ± 0.5 mm, 累计偏差为 ± 0.5 mm;
3. 槽口、豁口的长宽边允许偏差为 $+0.5$ mm, 中心线允许偏差都为 ± 0.5 mm;
4. " * "为重要尺寸, 加工过程中要保证此尺寸, 加工完毕须标示代号。



美特铝质有限公司
MIDI Aluminium Fabricator Ltd.

版本号		采用	工厂	地盘	√	名称	钢件加工图	批准	-	-	数量	-	
日期		颜色	热浸锌			材料	125x75x8mm 铁角	单件重量(kg)	-	长度	-	宽度	-
物料编号	DIM.A	DIM.B	DIM.C	DIM.D	DIM.E	数量	单件重量(kg)						
J853-ACE-ST-014A	800	@500c/cx1				7	9.744						
J853-ACE-ST-014B	670	@500c/cx1				14	8.16						

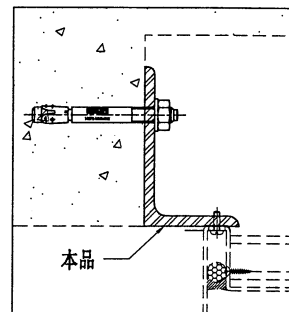
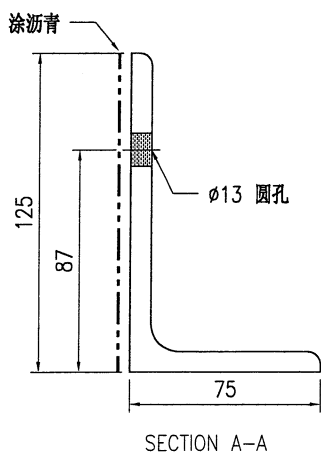
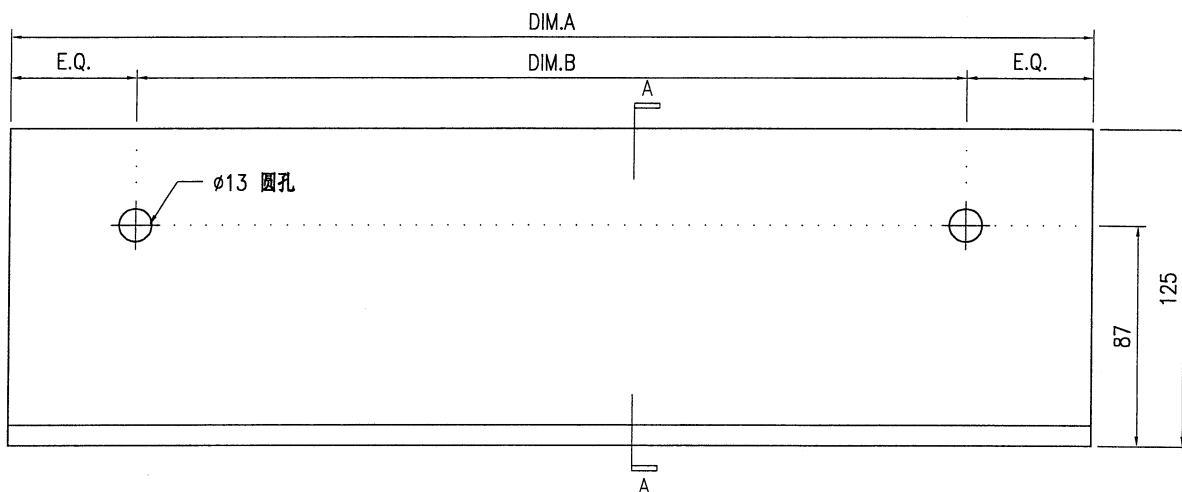

技术说明:

1. 所需材料为: 铁件; 等级为: S275;
2. 外形尺寸允许偏差为±0.5mm, 角度的允许偏差为±0.5°; 孔位的允许偏差为±0.5mm, 孔距的允许偏差为±0.5mm, 累计偏差为±0.5mm;
3. 槽口、豁口的长宽边允许偏差为+0.5mm, 中心线允许偏差都为±0.5mm;
4. * *为重要尺寸, 加工过程中要保证此尺寸, 加工完毕须标示代号。



美特铝质有限公司
MIDI Aluminium Fabricator Ltd.

工程号	J853	制图	J.L.	03/11/23	物料号	-
地盘	香港延坪路	复核	-	-	图号	J853-ACE-ST-015
名称	钢件加工图	批准	-	-	数量	-
材料	110x65x8mm 铁角	单件重量(kg)	-	-	长度	-
宽度	-					

物料编号	DIM.A	DIM.B	DIM.C	DIM.D	DIM.E	数量	单件重量(kg)
J853-ACE-ST-015A	900	@500c/cx1				7	9.62
J853-ACE-ST-015B	690	@500c/cx1				14	7.38
J853-ACE-ST-015C	2600	@500c/cx5				5	27.79
J853-ACE-ST-015D	1470	@500c/cx2				10	15.71
J853-ACE-ST-015E	2890	@500c/cx5				2	30.89
J853-ACE-ST-015F	1430	@500c/cx2				4	15.29

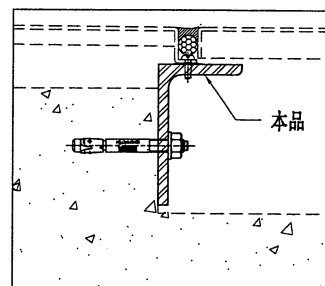
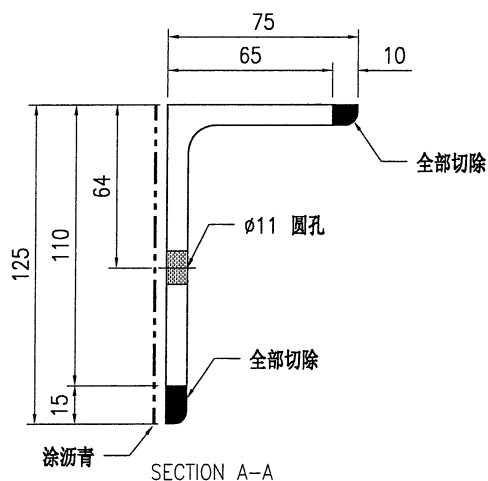
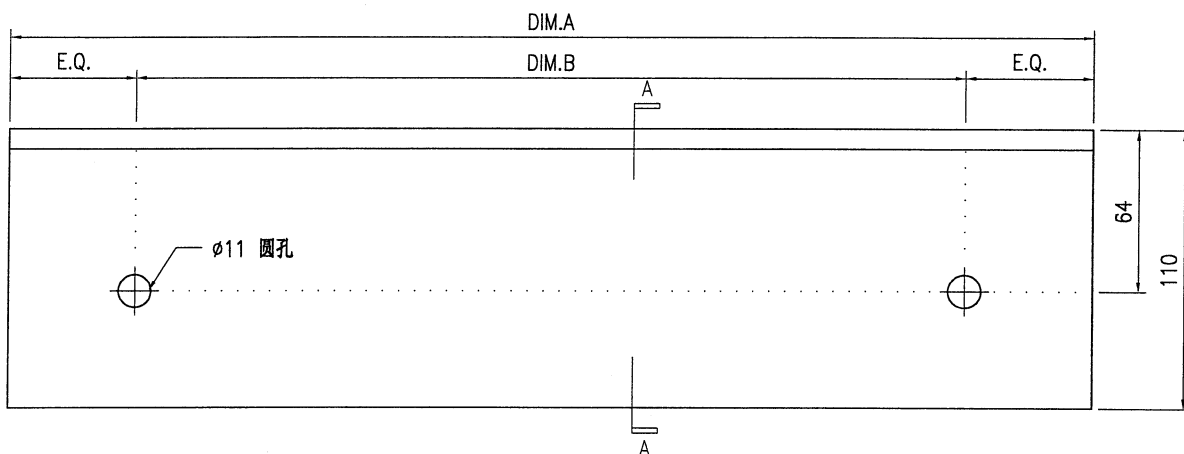

技术说明:

1. 所需材料为: 铁件 ; 等级为: S275 ;
2. 外形尺寸允许偏差为 $\pm 0.5\text{mm}$, 角度的允许偏差为 $\pm 0.5^\circ$; 孔位的允许偏差为 $\pm 0.5\text{mm}$, 孔距的允许偏差为 $\pm 0.5\text{mm}$, 累计偏差为 $\pm 0.5\text{mm}$;
3. 槽口、豁口的长宽边允许偏差为 $+0.5\text{mm}$, 中心线允许偏差都为 $\pm 0.5\text{mm}$;
4. " * "为重要尺寸, 加工过程中要保证此尺寸, 加工完毕须标示代号。



美特铝质有限公司
MIDI Aluminium Fabricator Ltd.

工程号	J853	制图	J.L.	03/11/23	物料号	-	
地盘	香港延坪路	复核	-	-	图号	J853-ACE-ST-016	
版本		名称	钢件加工图	批准	-	数量	-
日期		材料	100x100x8mm 铁角	单件重量(kg)	-	长度	-
采用	工厂	地盘	√			宽度	-
颜色	热浸锌						
物料编号	DIM.A	DIM.B	DIM.C	DIM.D	DIM.E	数量	单件重量(kg)
J853-ACE-ST-016A	100					51	1.22

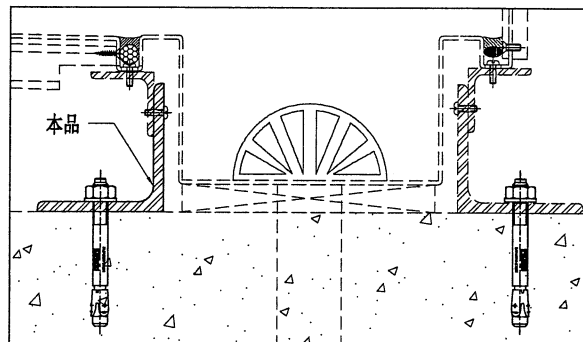
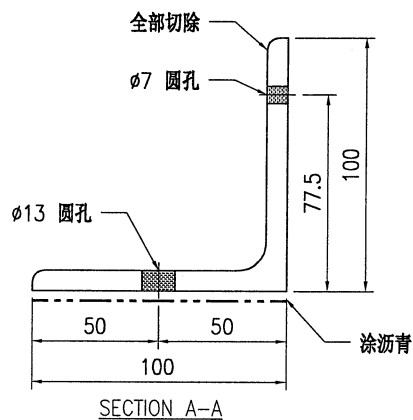
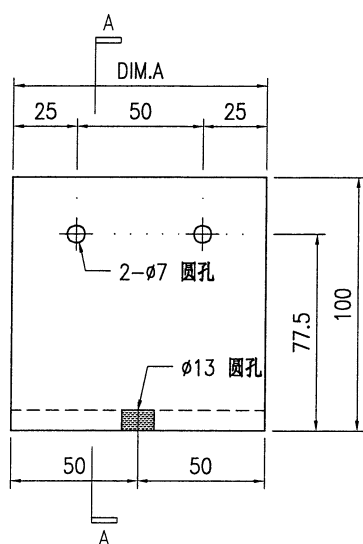

技术说明:

1. 所需材料为: 铁件; 等级为: S275;
2. 外形尺寸允许偏差为±0.5mm, 角度的允许偏差为±0.5°; 孔位的允许偏差为±0.5mm, 孔距的允许偏差为±0.5mm, 累计偏差为±0.5mm;
3. 槽口、豁口的长宽边允许偏差为+0.5mm, 中心线允许偏差都为±0.5mm;
4. * *为重要尺寸, 加工过程中要保证此尺寸, 加工完毕须标示代号。



美特铝质有限公司
MIDI Aluminium Fabricator Ltd.

工程号	J853	制图	J.L.	03/11/23	物料号	-	
地盘	香港延坪路	复核	-	-	图号	J853-ACE-ST-017	
版本		名称	钢件加工图	批准	-	数量	-
日期		材料	100x100x8mm 铁角	单件重量(kg)	-	长度	-

采用	工厂	地盘	√
颜色	热浸锌		

物料编号	DIM.A	DIM.B	DIM.C	DIM.D	DIM.E	数量	单件重量(kg)
J853-ACE-ST-017A	100					51	1.22

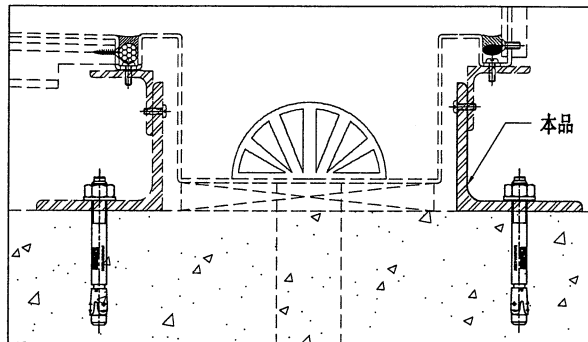
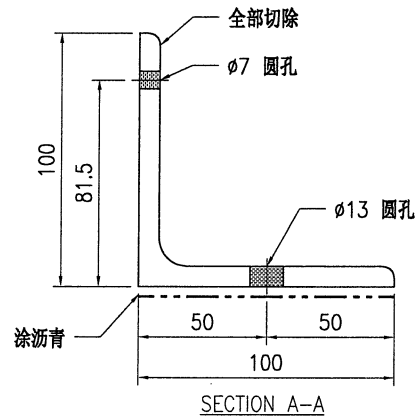
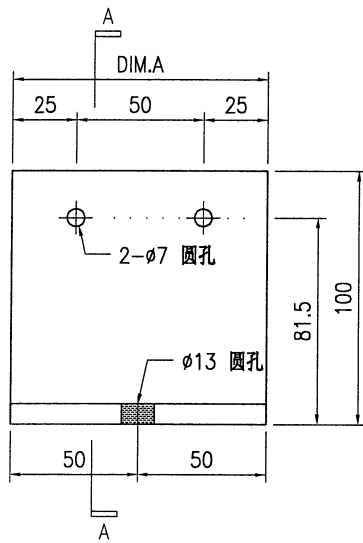

技术说明:

1. 所需材料为: 铁件; 等级为: S275;
2. 外形尺寸允许偏差为±0.5mm, 角度的允许偏差为±0.5°; 孔位的允许偏差为±0.5mm, 孔距的允许偏差为±0.5mm, 累计偏差为±0.5mm;
3. 槽口、豁口的长宽边允许偏差为+0.5mm, 中心线允许偏差都为±0.5mm;
4. " * "为重要尺寸, 加工过程中要保证此尺寸, 加工完毕须标示代号。



美特铝质有限公司
MIDI Aluminium Fabricator Ltd.

工程号	J853	制图	J.L.	03/11/23	物料号	-	
地盘	香港延坪路	复核	-	-	图号	J853-ACE-ST-018	
版本		名称	钢件加工图	批准	-	数量	-
日期		材料	50x50x5mm 铁角	单件重量(kg)	-	长度	-

采用	工厂	地盘	√
颜色	热浸锌		

物料编号	DIM.A	DIM.B	DIM.C	DIM.D	DIM.E	数量	单件重量(kg)
J853-ACE-ST-018A	780	@500c/cx1				14	2.95
J853-ACE-ST-018B	2460	@500c/cx4				10	9.32
J853-ACE-ST-018C	2760	@500c/cx5				4	10.46

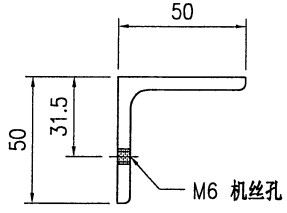
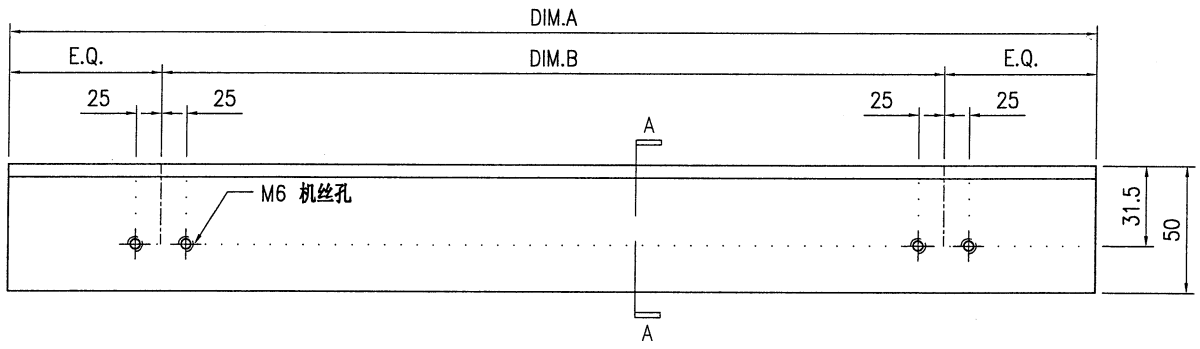

SECTION A-A

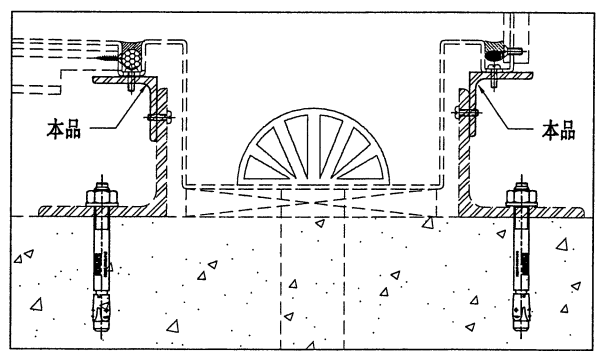

技术说明:

1. 所需材料为: 铁件; 等级为: S275;
2. 外形尺寸允许偏差为±0.5mm, 角度的允许偏差为±0.5°; 孔位的允许偏差为±0.5mm, 孔距的允许偏差为±0.5mm, 累计偏差为±0.5mm;
3. 槽口、豁口的长宽边允许偏差为+0.5mm, 中心线允许偏差都为±0.5mm;
4. " * "为重要尺寸, 加工过程中要保证此尺寸, 加工完毕须标示代号。



美特铝质有限公司
MIDI Aluminium Fabricator Ltd.

工程号	J853	制图	J.L.	03/11/23	物料号	-	
地盘	香港延坪路	复核	-	-	图号	J853-ACE-ST-019	
版本		名称	钢件加工图	批准	-	数量	-
日期		材料	50x50x5mm 铁角	单件重量(kg)	-	长度	-
						宽度	-

物料编号	DIM.A	DIM.B	DIM.C	DIM.D	DIM.E	数量	单件重量(kg)
J853-ACE-ST-019A	700	@500c/cx1				7	2.65
J853-ACE-ST-019B	2690	@500c/cx5				2	10.2
J853-ACE-ST-019C	2400	@500c/cx4				5	9.1

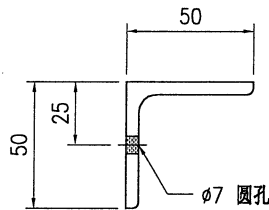
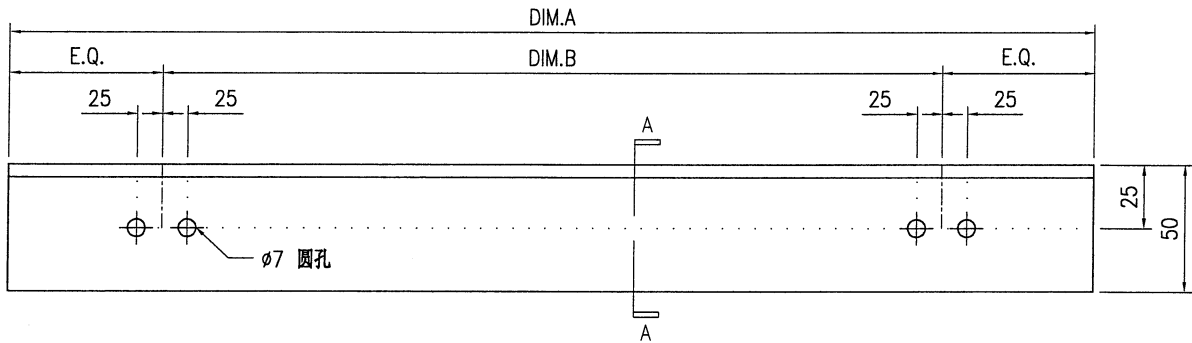

SECTION A-A

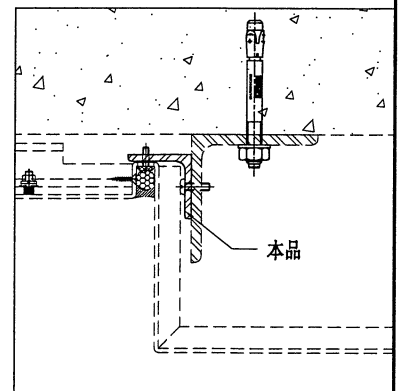

技术说明:

1. 所需材料为: 铁件; 等级为: S275;
2. 外形尺寸允许偏差为±0.5mm, 角度的允许偏差为±0.5°; 孔位的允许偏差为±0.5mm, 孔距的允许偏差为±0.5mm, 累计偏差为±0.5mm;
3. 槽口、豁口的长宽边允许偏差为+0.5mm, 中心线允许偏差都为±0.5mm;
4. " * "为重要尺寸, 加工过程中要保证此尺寸, 加工完毕须标示代号。



美特铝质有限公司
MIDI Aluminium Fabricator Ltd.

工程号	J853	制图	J.L.	03/11/23	物料号	-	
地盘	香港延坪路	复核	-	-	图号	J853-ACE-ST-020	
版本		名称	钢件加工图	批准	-	数量	-
日期		材料	125x32x8mm 铁角	单件重量(kg)	-	长度	-

采用	工厂	地盘	√
颜色	热浸锌		

物料编号	DIM.A	DIM.B	DIM.C	DIM.D	DIM.E	数量	单件重量(kg)
J853-ACE-ST-020A	3400	@500c/cx6				2	32.27
J853-ACE-ST-020B	1750	@500c/cx3				4	16.66
J853-ACE-ST-020C	3100	@500c/cx6				5	29.51
J853-ACE-ST-020D	1920	@500c/cx3				10	18.28

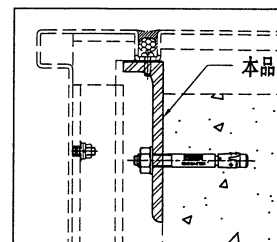
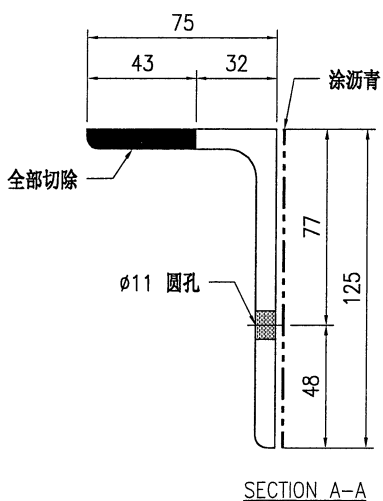
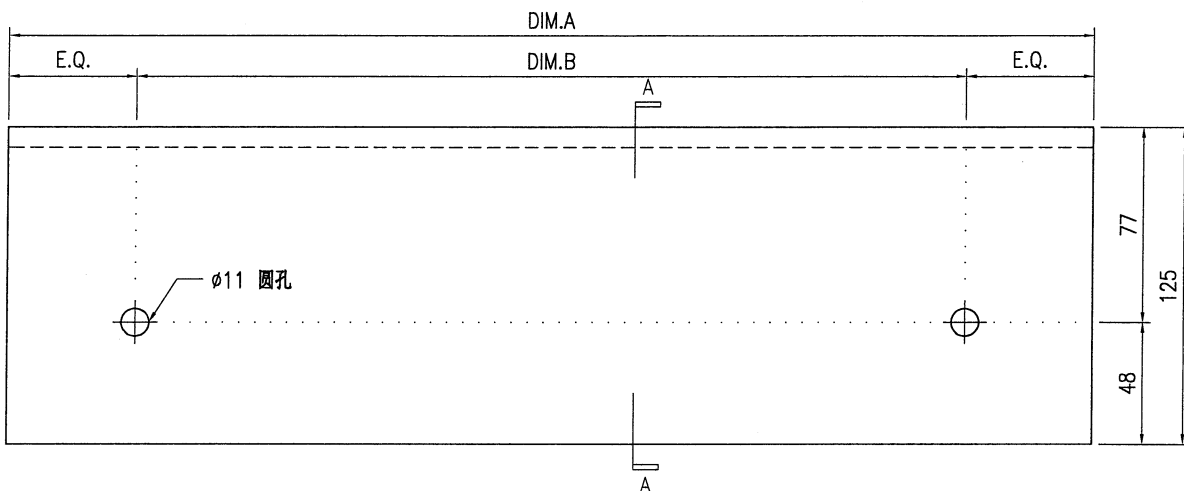

技术说明:

1. 所需材料为: 铁件; 等级为: S275;
2. 外形尺寸允许偏差为 ± 0.5 mm, 角度的允许偏差为 $\pm 0.5^\circ$; 孔位的允许偏差为 ± 0.5 mm, 孔距的允许偏差为 ± 0.5 mm, 累计偏差为 ± 0.5 mm;
3. 槽口、豁口的长宽边允许偏差为 $+0.5$ mm, 中心线允许偏差都为 ± 0.5 mm;
4. " * "为重要尺寸, 加工过程中要保证此尺寸, 加工完毕须标示代号。

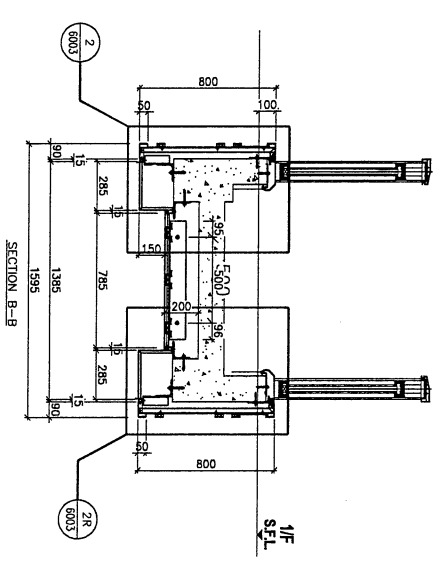
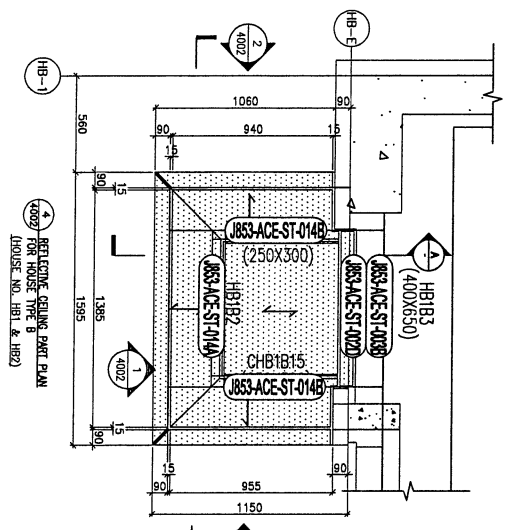
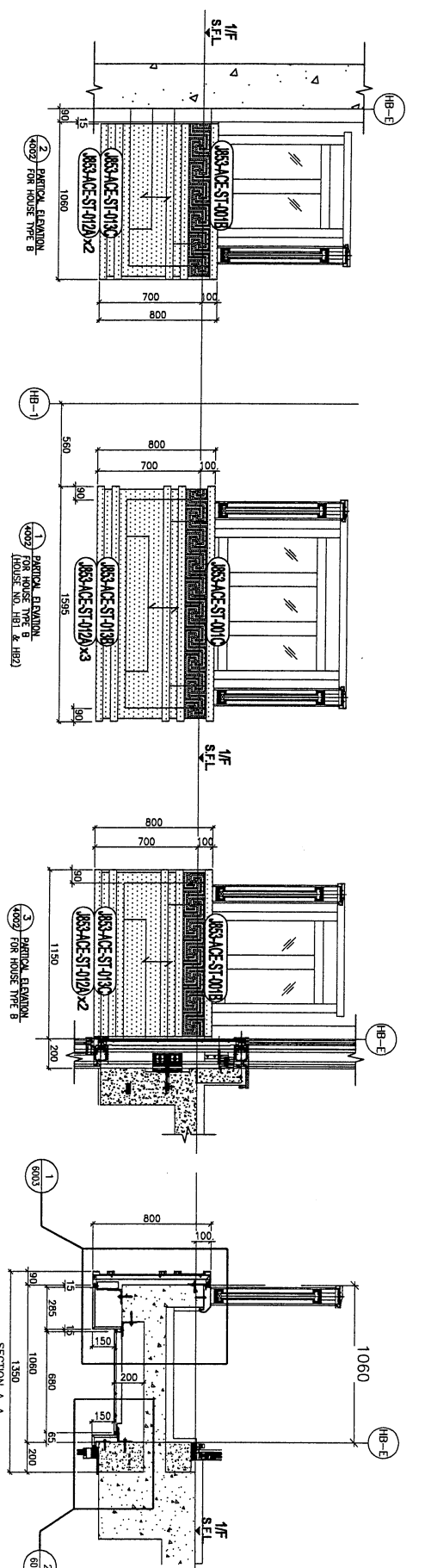

S.A. REF :

CLIENT : SHIMAO GROUP HOLDINGS LIMITED

ARCHITECT : WONG TUNG & PARTNERS LIMITED

MAIN CONTRACTOR : 協興建築有限公司
HIP HING CONSTRUCTION CO LTD

STRUCTURAL ENGINEER : C.M.WONG & ASSOCIATES LTD
黃志明建築工程師有限公司

PROJECT CONSULTANT : MENYARD

NOTE :
1. ALL DIMENSIONS ARE IN MM.
2. ALL ELEVATIONS ARE VIEWED FROM OUTSIDE.
3. ALL DIMENSIONS TO BE CHECKED ON SITE BEFORE FABRICATION.

LEGEND :

- (A) DETAIL MARK NO.
 - (R) REFER SHEET NO.
 - 1. F.F.L. -- FINISHED FLOOR LEVEL.
 - 2. S.F.L. -- STRUCTURAL FLOOR LEVEL.
 - 3. (R) -- REVERSED DETAIL.
- R.C. STRUCTURAL ELEMENT
C.C.L. / BEAM / SLAB
IS (UNDER SEPARATED SUBMISSION)

NO.	DATE	REVISION
C	24/1/2024	GENERAL REVISED
B	4/10/2023	GENERAL REVISED
A	31/7/2023	GENERAL REVISED

JOB NO. : J-853
PROJECT : PROPOSED RESIDENTIAL DEVELOPMENT AT N.K.I.L. 6542 YIN PING ROAD KOWLOON

TITLE : PART ELEVATION/PART PLAN & PART SECTION FOR HOUSE ALUM. CLADDING TYPE B

DATE : 10-05-23
SCALE : 1:15 (A1)
DRAWN BY : Aching
CHECKED BY :

美特鋁質有限公司
METAL ALUMINUM PRODUCTS LTD.
510 Che Kwo Ling Road, Kowloon
Tel: (852) 27777865 Fax: (852) 27777865
PWS NO. : 853-ACE-ST-4002.1 REV. : -

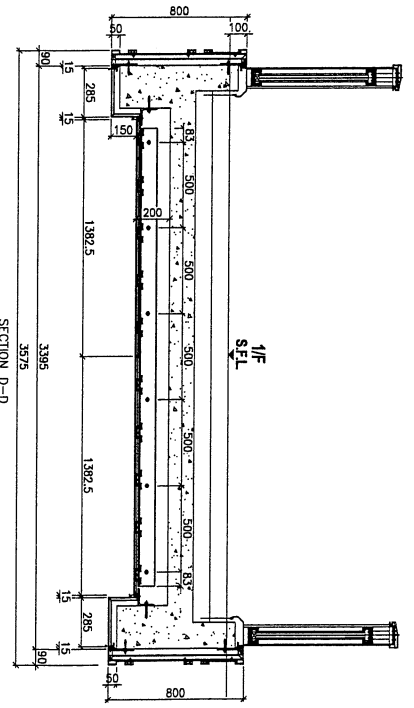
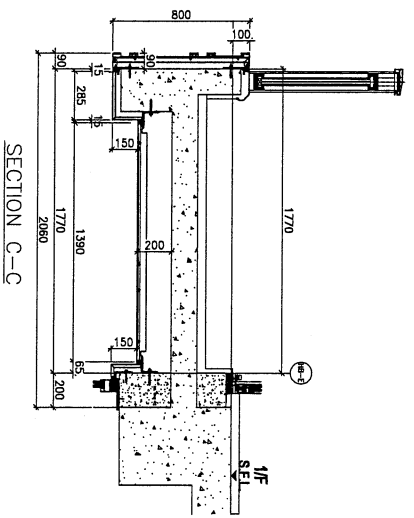
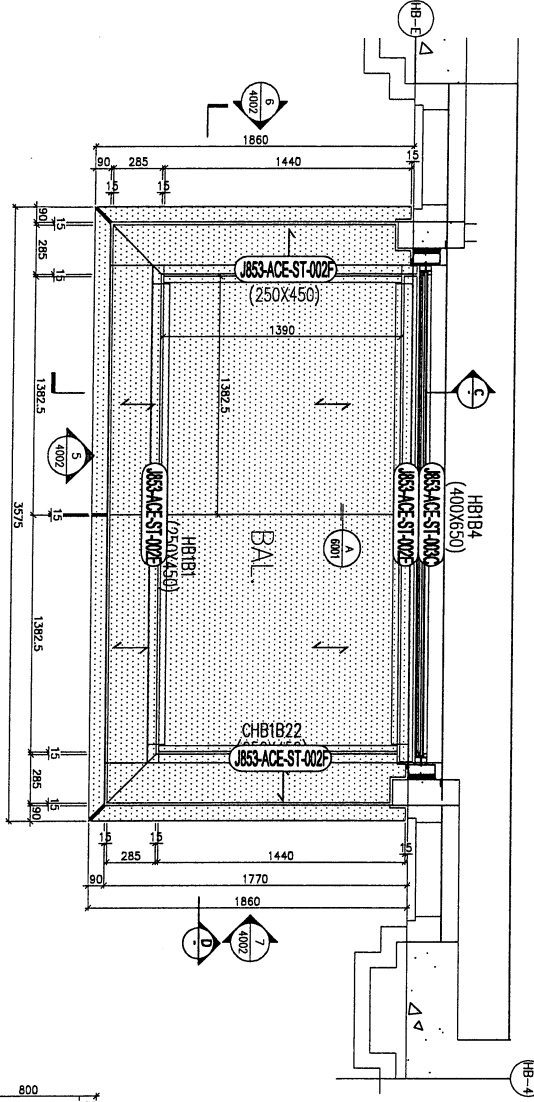
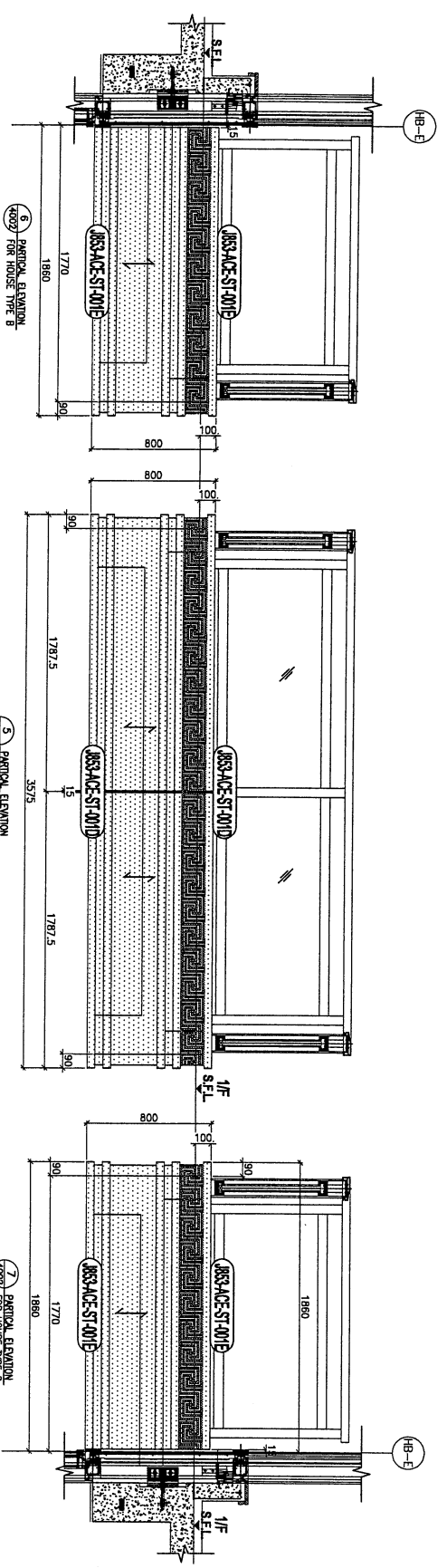

B.D. REF :

CLIENT :
SHIMAO GROUP HOLDINGS LIMITED

ARCHITECT :
WTF
 WONG TUNG & PARTNERS LIMITED
 ARCHITECTS & PLANNERS

MAIN CONTRACTOR :
HHP HING CONSTRUCTION CO LTD
 協興建築有限公司

STRUCTURAL ENGINEER :
ICMA
 C M WONG & ASSOCIATES LTD
 黃志明建築工程師有限公司

FAÇADE CONSULTANT :
MEYHARDT

NOTE :
 1. ALL DIMENSIONS ARE IN MM.
 2. ALL DIMENSIONS ARE VARIED FROM OUTSIDE BEFORE FABRICATION.
 3. ALL DIMENSIONS TO BE VARIED ON SITE BEFORE FABRICATION.

LEGEND :

(X) DETAIL MARK NO.
 (REF) REFER SHEET NO.

1. F.F.L. -- FINISHED FLOOR LEVEL.
 2. S.F.L. -- STRUCTURAL FLOOR LEVEL.
 3. (R) -- REFERRED DETAIL.

R.C. STRUCTURAL ELEMENT
 CONCRETE
 (UNDER SEPARATED SUBMISSION)

NO.	DATE	REVISION
C	24/1/2024	GENERAL REVISED
B	4/10/2023	GENERAL REVISED
A	31/7/2023	GENERAL REVISED

JOB NO. : J-853
 PROJECT : PROPOSED RESIDENTIAL DEVELOPMENT AT N.K.I.L. 6542 YIN PING ROAD KOWLOON

TITLE : PART ELEMEN/PART PLAN & PART SECTION FOR HOUSE ALUM. CLADDING TYPE B

DATE : 10-05-23 SCALE : 1:15 (A1)
 DRAWN BY : Yading CHECKED BY :
WTF
 WONG TUNG & PARTNERS LTD.
 510 Che Koo Ling Road, Kowloon
 Tel: 22488211-4 Fax: (852) 27271666

DWG NO. : H83-ACE-ST-4022.5
 REV : -

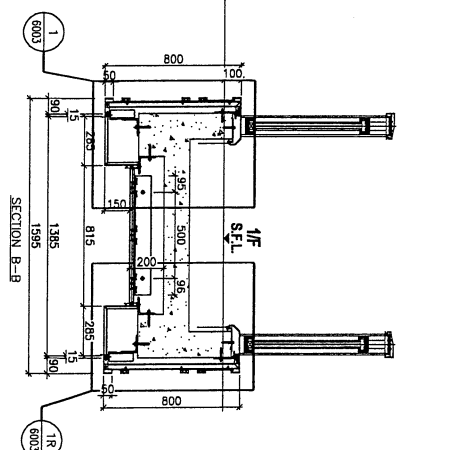
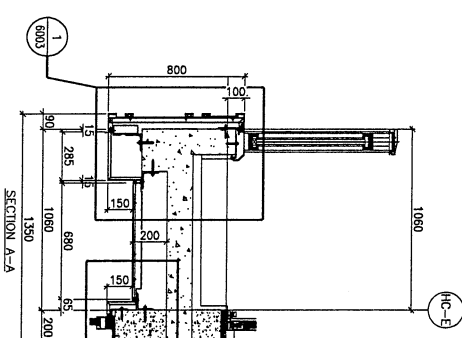
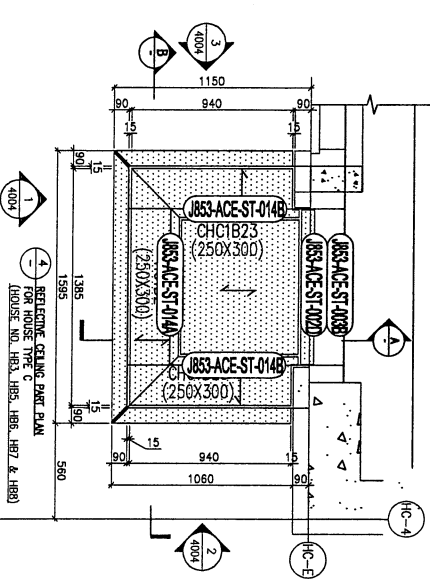
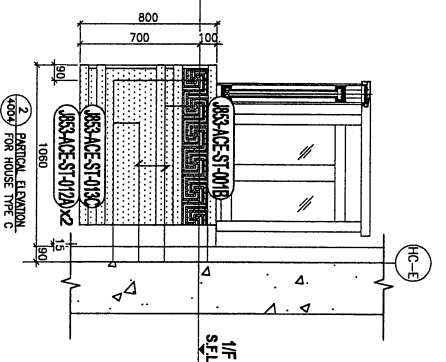
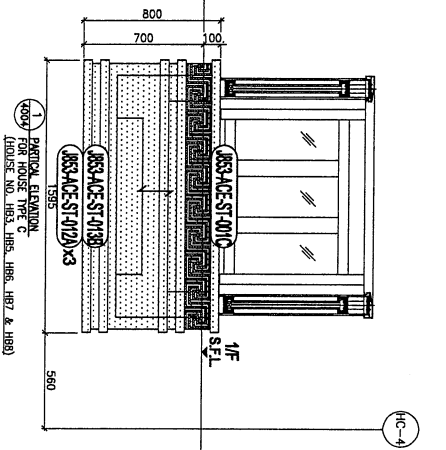
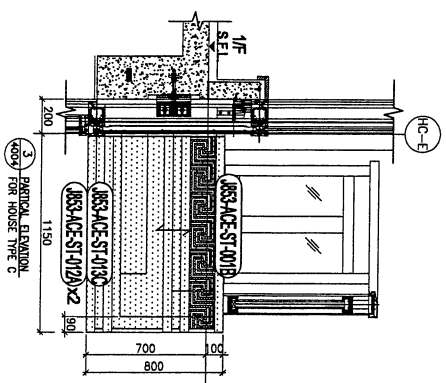

B.A. REF. :

CLIENT :
SHIMAO GROUP HOLDINGS LIMITED

ARCHITECT :
WONG TUNG & PARTNERS LIMITED

MAIN CONTRACTOR :
協興建築有限公司
HIP HING CONSTRUCTION CO LTD

STRUCTURAL ENGINEER :
C.M WONG & ASSOCIATES LTD
黃志明建築工程師有限公司

PROJECT CONSULTANT:
NEUNHARDT

NOTE:
1. ALL DIMENSIONS ARE IN MM.
2. ALL ELEVATIONS ARE VIEWED FROM OUTSIDE.
3. ALL DIMENSIONS TO BE VERIFIED ON SITE BEFORE FABRICATION.

LEGEND:
① - DETAIL WORK NO.
② - REFER SHEET NO.
1. F.F.L. - FINISHED FLOOR LEVEL.
2. S.F.L. - STRUCTURAL FLOOR LEVEL.
3. Ⓡ - REVERSED DETAIL.

R.C. STRUCTURAL ELEMENT
S.O.L. / B.S.L. / S.B.
15 (UNDER SEPARATED SUBMISSION)

C	24/1/2024	GENERAL REVISED
B	4/10/2023	GENERAL REVISED
A	31/7/2023	GENERAL REVISED
REV.	DATE	REASON

JOB NO. : J-853
PROJECT : PROPOSED RESIDENTIAL DEVELOPMENT AT N.K.L.L. 6542 YIN PING ROAD KOWLOON

TITLE : PART ELEVATION/PART PLAN & PART SECTION FOR HOUSE ALUM. CLADDING TYPE C

DATE : 10-05-23
SCALE : 1:15 (A1)
DRAWN BY : Ashing
CHECKED BY :

WONG TUNG & PARTNERS LIMITED
510 Chee Kwo Ling Road, Kowloon
Tel: (852) 27777865
Fax: (852) 27777865
REV. : -

B.L. REF :

CLIENT : SHIMAO GROUP HOLDINGS LIMITED

ARCHITECT : WONG TUNG & PARTNERS LIMITED

MAIN CONTRACTOR : 協興建築有限公司 HIP HING CONSTRUCTION CO LTD

STRUCTURAL ENGINEER : C M WONG & ASSOCIATES LTD 黃志明建築工程師有限公司

FAVOUR CONSULTANT : MENHARDT

NOTE : 1. ALL DIMENSIONS ARE IN mm. 2. ALL ELEVATIONS ARE VIEWED FROM OUTSIDE. 3. ALL DIMENSIONS TO BE VARIED ON SITE BEFORE FABRICATION.

LEGEND : (KH) DETAIL MARK NO. (W) WATER SHEET NO. 1. F.F.L. -- FINISHED FLOOR LEVEL. 2. S.F.L. -- STRUCTURAL FLOOR LEVEL. 3. (R) -- REVERSED DETAIL. R.C. STRUCTURAL ELEMENT COL. / BEAM / SLAB IS (UNDER SEPARATED SUBMISSION)

Table with columns: NO., DATE, REVISION, and description of revisions.

JOB NO. : J-853 PRODUCT : PROPOSED RESIDENTIAL DEVELOPMENT AT N.K.I.L. 6542 KOWLOON

DATE : 10-05-23 SCALE : 1:15 (A1) DRAWN BY : 姜特銳 CHECKED BY : 姜特銳

UNITED S-4 S. 姜特銳有限公司 SHIMAO GROUP HOLDINGS LIMITED 510 Cheong Lee Road, Kowloon Tel: 23489211-4 Fax: (852) 27278568

