

工程指示 / 要求簡箋 ENGINEER INSTRUCTIONS (E.I.)

工程指示編號:	EI- 7126	修改版本:	-
	HK- /		
工程編號:	J 853	工程名稱:	延坪道 (第2期)
收件人:	Maggie Lok	發件人:	Joe Chan
工程項目:	HA2 外牆鋁板 地盤用鐵件. <span style="border: 1px solid red; padding: 2px;">紅色</span>	日期:	11/12/2023

<input type="checkbox"/> 原合約工程包	<input type="checkbox"/> 原合約工程加 / 減賬 QT-	<input type="checkbox"/> 新工程報價 QT-
---------------------------------	--	------------------------------------

信件批核號碼/圖紙參考編號:	批核模具圖紙編號:
客戶指示附件:	管理內部批簽署:

<input type="checkbox"/> 初步鋁料 B.M.	<input type="checkbox"/> 加工拆圖, 然後生產	<input type="checkbox"/> 尺寸表
<input type="checkbox"/> 正式鋁料 B.M.	<input type="checkbox"/> 技術上資料 / 指示	<input type="checkbox"/> 報價
<input type="checkbox"/> 配件 B.M.	<input type="checkbox"/> 樣辦或貨品說明書	<input type="checkbox"/> 分判合約
<input type="checkbox"/> 其他:		

內容: 請依附件資料, 生產GMS鐵件, 送地盤.  
 廠驗焊: 10% 磁粉, 100% 目測.  
 驗焊報告名稱: Superstructure - Alum. Cladding, Grille and Ceiling for House  
 - 請 1 批 速 出 貨

完成上列要求日期: 25/12/2023

國內

<input type="checkbox"/> 生產技術總監	<input type="checkbox"/> 連附件	<input type="checkbox"/> 技術部	<input type="checkbox"/> 連附件	<input type="checkbox"/> 生產部	<input type="checkbox"/> 連附件
<input type="checkbox"/> 採購部	<input type="checkbox"/> 連附件	<input type="checkbox"/> 生產統籌部	<input type="checkbox"/> 連附件	<input type="checkbox"/> 報關組	<input type="checkbox"/> 連附件
<input type="checkbox"/> 質檢部	<input type="checkbox"/> 連附件	<input type="checkbox"/> 會計部	<input type="checkbox"/> 連附件	<input type="checkbox"/> 機械設計部	<input type="checkbox"/> 連附件
<input type="checkbox"/> 香港辦	<input type="checkbox"/> 連附件	<input type="checkbox"/> 其他:			

香港

<input type="checkbox"/> 行政部	<input type="checkbox"/> 連附件	<input type="checkbox"/> 會計部	<input type="checkbox"/> 連附件	<input type="checkbox"/> 統籌部	<input type="checkbox"/> 連附件	<input type="checkbox"/> 工程部	<input type="checkbox"/> 連附件
<input type="checkbox"/> 採購部	<input type="checkbox"/> 連附件	<input type="checkbox"/> QS部	<input type="checkbox"/> 連附件	<input checked="" type="checkbox"/> 地盤管理	<input checked="" type="checkbox"/> 連附件	<input type="checkbox"/> 維修部	<input type="checkbox"/> 連附件

*發件人簽署:		*組別成員批核簽署:	
傳遞編號:		項目經理簽署:	

		美特鋁質有限公司		工程號:	J-853	計算:	J. L.	日期:	8/12/2023	送呈:	Joe
MIDI Aluminium Fabricator Ltd.		香港延坪道(第二期別墅)		地盤名稱:	Horizontal Alum. Cladding (HA2)	核對:		日期:		副本:	
地盤用鐵件B. M. 表		項目類別:		A/C Code:		批准:		日期:		版本:	
BM編號:								總重量(Kg):		2978.38	

序號	修改標示	加工圖号	鐵件編號	鐵件名稱	顏色	數量(件)			重量(Kg)		備註
						實用	後備	總數	單件	總重量	
1		J853-HAC-ST-001	J853-HAC-ST-001	50x50x5mm 鐵角	熱浸鋅	116		116	0.38	43.73	
2		J853-HAC-ST-002	J853-HAC-ST-002A	40x40x5mm 鐵角	熱浸鋅	12		12	2.69	32.28	
3		J853-HAC-ST-002	J853-HAC-ST-002B	40x40x5mm 鐵角	熱浸鋅	4		4	7.71	30.84	
4		J853-HAC-ST-002	J853-HAC-ST-002C	40x40x5mm 鐵角	熱浸鋅	2		2	8.07	16.14	
5		J853-HAC-ST-002	J853-HAC-ST-002D	40x40x5mm 鐵角	熱浸鋅	2		2	9.87	19.74	
6		J853-HAC-ST-002	J853-HAC-ST-002E	40x40x5mm 鐵角	熱浸鋅	4		4	2.39	9.56	
7		J853-HAC-ST-002	J853-HAC-ST-002F	40x40x5mm 鐵角	熱浸鋅	1		1	4.04	4.04	
8		J853-HAC-ST-002	J853-HAC-ST-002G	40x40x5mm 鐵角	熱浸鋅	2		2	14.59	29.18	
9		J853-HAC-ST-002	J853-HAC-ST-002H	40x40x5mm 鐵角	熱浸鋅	2		2	3.17	6.34	
10		J853-HAC-ST-002	J853-HAC-ST-002J	40x40x5mm 鐵角	熱浸鋅	1		1	10.47	10.47	
11		J853-HAC-ST-002	J853-HAC-ST-002K	40x40x5mm 鐵角	熱浸鋅	1		1	9.54	9.54	
12		J853-HAC-ST-002	J853-HAC-ST-002L	40x40x5mm 鐵角	熱浸鋅	1		1	4.78	4.78	
13		J853-HAC-ST-002	J853-HAC-ST-002M	40x40x5mm 鐵角	熱浸鋅	2		2	0.99	1.98	
14		J853-HAC-ST-002	J853-HAC-ST-002N	40x40x5mm 鐵角	熱浸鋅	2		2	6.58	13.16	
15		J853-HAC-ST-002	J853-HAC-ST-002P	40x40x5mm 鐵角	熱浸鋅	1		1	7.33	7.33	
16		J853-HAC-ST-003	J853-HAC-ST-003	75x50x6mm 鐵角	熱浸鋅	42		42	0.45	18.98	
17		J853-HAC-ST-004	J853-HAC-ST-004A	30x30x5mm 鐵角	熱浸鋅	6		6	6.77	40.62	
18		J853-HAC-ST-005	J853-HAC-ST-005	75x50x5mm 鐵角	熱浸鋅	4		4	0.48	1.90	
19		J853-HAC-ST-006	J853-HAC-ST-006	40x40x5mm 鐵角	熱浸鋅	4		4	0.57	2.30	
20		J853-HAC-ST-007	J853-HAC-ST-007A	40x40x5mm 鐵角	熱浸鋅	2		2	2.36	4.72	
21		J853-HAC-ST-007	J853-HAC-ST-007B	40x40x5mm 鐵角	熱浸鋅	1		1	4.04	4.04	
22		J853-HAC-ST-008	J853-HAC-ST-008	100x65x8mm 鐵角	熱浸鋅	168		168	0.99	166.99	
23		J853-HAC-ST-009	J853-HAC-ST-009	50x50x5mm 鐵通	熱浸鋅	23		23	1.40	32.20	
24		J853-HAC-ST-010	J853-HAC-ST-010A	40x30x5mm 鐵角	熱浸鋅	2		2	4.16	8.32	
25		J853-HAC-ST-010	J853-HAC-ST-010B	40x30x5mm 鐵角	熱浸鋅	1		1	10.69	10.69	
26		J853-HAC-ST-010	J853-HAC-ST-010C	40x30x5mm 鐵角	熱浸鋅	1		1	9.33	9.33	

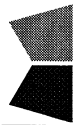
		美特鋁質有限公司		工程號: J-853	計算: J. L.	日期: 8/12/2023	送呈: Joe
MIDI Aluminium Fabricator Ltd.		香港延坪道(第二期別墅)		地盤名稱: Horizontal Alum. Cladding (HA2)	核對:	日期:	副本:
地盤用鐵件B. M. 表		項目類別: A/C Code:		批准:	日期:	日期:	版本:
BM編號:				總重量 (Kg): 2978.38			

序號	修改標示	加工圖号	鐵件編號	鐵件名稱	顏色	數量(件)			重量(Kg)		備註
						實用	後備	總數	單件	總重量	
27		J853-HAC-ST-010	J853-HAC-ST-010D	40x30x5mm 鐵角	熱浸鋅	1		1	10.25	10.25	
28		J853-HAC-ST-011	J853-HAC-ST-011	50x50x5mm 鐵通	熱浸鋅	24		24	1.12	26.88	
29		J853-HAC-ST-012	J853-HAC-ST-012A	30x30x5mm 鐵角	熱浸鋅	2		2	3.28	6.56	
30		J853-HAC-ST-012	J853-HAC-ST-012B	30x30x5mm 鐵角	熱浸鋅	2		2	7.56	15.12	
31		J853-HAC-ST-012	J853-HAC-ST-012C	30x30x5mm 鐵角	熱浸鋅	1		1	3.67	3.67	
32		J853-HAC-ST-012	J853-HAC-ST-012D	30x30x5mm 鐵角	熱浸鋅	1		1	2.29	2.29	
33		J853-HAC-ST-012	J853-HAC-ST-012E	30x30x5mm 鐵角	熱浸鋅	1		1	7.24	7.24	
34		J853-HAC-ST-012	J853-HAC-ST-012F	30x30x5mm 鐵角	熱浸鋅	2		2	4.75	9.50	
35		J853-HAC-ST-012	J853-HAC-ST-012G	30x30x5mm 鐵角	熱浸鋅	1		1	5.29	5.29	
36		J853-HAC-ST-013	J853-HAC-ST-013A	125x75x8mm 鐵角	熱浸鋅	2		2	43.46	86.92	
37		J853-HAC-ST-014	J853-HAC-ST-014	50x50x5mm 鐵角	熱浸鋅	95		95	0.32	30.40	
38		J853-HAC-ST-015	J853-HAC-ST-015A	40x40x5mm 鐵角	熱浸鋅	9		9	9.79	88.11	
39		J853-HAC-ST-015	J853-HAC-ST-015B	40x40x5mm 鐵角	熱浸鋅	6		6	13.85	83.10	
40		J853-HAC-ST-015	J853-HAC-ST-015C	40x40x5mm 鐵角	熱浸鋅	4		4	7.83	31.32	
41		J853-HAC-ST-015	J853-HAC-ST-015D	40x40x5mm 鐵角	熱浸鋅	2		2	5.60	11.20	
42		J853-HAC-ST-015	J853-HAC-ST-015E	40x40x5mm 鐵角	熱浸鋅	1		1	3.22	3.22	
43		J853-HAC-ST-015	J853-HAC-ST-015F	40x40x5mm 鐵角	熱浸鋅	1		1	4.62	4.62	
44		J853-HAC-ST-015	J853-HAC-ST-015G	40x40x5mm 鐵角	熱浸鋅	3		3	11.19	33.57	
45		J853-HAC-ST-016	J853-HAC-ST-016A	50x50x5mm 鐵角	熱浸鋅	1		1	14.39	14.39	
46		J853-HAC-ST-016	J853-HAC-ST-016B	50x50x5mm 鐵角	熱浸鋅	1		1	11.15	11.15	
47		J853-HAC-ST-017	J853-HAC-ST-017	鐵架	熱浸鋅	3		3	7.15	21.45	
48		J853-HAC-ST-018	J853-HAC-ST-018	100x65x8mm 鐵角	熱浸鋅	21		21	0.99	20.87	
49		J853-HAC-ST-019	J853-HAC-ST-019A	50x50x5mm 鐵角	熱浸鋅	1		1	5.81	5.81	
50		J853-HAC-ST-019	J853-HAC-ST-019B	50x50x5mm 鐵角	熱浸鋅	2		2	10.56	21.12	
51		J853-HAC-ST-019	J853-HAC-ST-019C	50x50x5mm 鐵角	熱浸鋅	3		3	3.39	10.17	
52		J853-HAC-ST-020	J853-HAC-ST-020	50x50x5mm 鐵通	熱浸鋅	5		5	1.41	7.05	

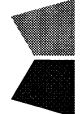
		美特鋁質有限公司		工程號:	J-853	計算:	J. L.	日期:	8/12/2023	送呈:	Joe
MIDI Aluminium Fabricator Ltd.		地盤名稱:		香港延坪道 (第二期別墅)		核對:		日期:		副本:	
地盤用鐵件B. M. 表		項目類別:		Horizontal Alum. Cladding (HA2)		批准:		日期:		版本:	
BM編號:		A/C Code:						總重量 (Kg):		2978.38	

序號	修改標示	加工圖号	鐵件編號	鐵件名稱	顏色	數量(件)			重量(Kg)		備註
						實用	後備	總數	單件	總重量	
53		J853-HAC-ST-021	J853-HAC-ST-021A	65x50x5mm 鐵角	熱浸鋅	1		1	3.28	3.28	
54		J853-HAC-ST-022	J853-HAC-ST-022	75x50x6mm 鐵角	熱浸鋅	67		67	0.50	33.17	
55		J853-HAC-ST-023	J853-HAC-ST-023	125x75x8mm 鐵角	熱浸鋅	24		24	0.97	23.28	
56		J853-HAC-ST-024	J853-HAC-ST-024	200x200x8mm 鐵板	熱浸鋅	25		25	2.51	62.75	
57		J853-HAC-ST-025	J853-HAC-ST-025	10mm 鐵板	熱浸鋅	2		2	4.55	9.10	
58		J853-HAC-ST-026	J853-HAC-ST-026	鐵架	熱浸鋅	25		25	10.73	268.25	
59		J853-HAC-ST-027	J853-HAC-ST-027	鐵架	熱浸鋅	1		1	30.76	30.76	
60		J853-HAC-ST-028	J853-HAC-ST-028	鐵架	熱浸鋅	1		1	30.76	30.76	
61		J853-HAC-ST-029	J853-HAC-ST-029A	40x40x5mm 鐵通	熱浸鋅	24		24	1.68	40.32	
62		J853-HAC-ST-029	J853-HAC-ST-029B	40x40x5mm 鐵通	熱浸鋅	2		2	1.73	3.46	
63		J853-HAC-ST-030	J853-HAC-ST-030	40x40x5mm 鐵通	熱浸鋅	2		2	21.12	42.24	
64		J853-HAC-ST-031	J853-HAC-ST-031	40x40x5mm 鐵通	熱浸鋅	4		4	18.92	75.68	
65		J853-HAC-ST-032	J853-HAC-ST-032A	50x50x5mm 鐵角	熱浸鋅	1		1	18.66	18.66	
66		J853-HAC-ST-032	J853-HAC-ST-032B	50x50x5mm 鐵角	熱浸鋅	1		1	13.95	13.95	
67		J853-HAC-ST-033	J853-HAC-ST-033A	100x100x8mm 鐵角	熱浸鋅	2		2	33.88	67.76	
68		J853-HAC-ST-033	J853-HAC-ST-033B	100x100x8mm 鐵角	熱浸鋅	2		2	38.72	77.44	
69		J853-HAC-ST-033	J853-HAC-ST-033C	100x100x8mm 鐵角	熱浸鋅	1		1	24.20	24.20	
70		J853-HAC-ST-033	J853-HAC-ST-033D	100x100x8mm 鐵角	熱浸鋅	3		3	48.40	145.20	
71		J853-HAC-ST-034	J853-HAC-ST-034	100x65x8mm 鐵角	熱浸鋅	99		99	0.99	98.41	
72		J853-HAC-ST-035	J853-HAC-ST-035A	50x50x5mm 鐵角	熱浸鋅	33		33	6.03	198.99	
73		J853-HAC-ST-036	J853-HAC-ST-036	8mm 鐵板	熱浸鋅	32		32	1.01	32.32	
74		J853-HAC-ST-037	J853-HAC-ST-037A	50x50x5mm 鐵通	熱浸鋅	4		4	12.46	49.84	
75		J853-HAC-ST-038	J853-HAC-ST-038	75x50x6mm 鐵角	熱浸鋅	17		17	0.52	8.84	
76		J853-HAC-ST-039	J853-HAC-ST-039A	40x40x5mm 鐵角	熱浸鋅	1		1	10.17	10.17	
77		J853-HAC-ST-039	J853-HAC-ST-039B	40x40x5mm 鐵角	熱浸鋅	2		2	7.77	15.54	
78		J853-HAC-ST-040	J853-HAC-ST-040A	100x50x6mm 鐵角	熱浸鋅	1		1	21.92	21.92	





美特铝质有限公司  
MIDI Aluminium Fabricator Ltd.

工程号	J853	制图	J.L.	08/12/23	物料号	J853-HAC-ST-001		
地盘	香港延坪路	复核	-	-	图号	J853-HAC-ST-001		
版本		名称	钢件加工图	批准	-	-	数量	116
日期		颜色	热浸锌	材料	50x50x5mm 铁角	单件重量(kg)	0.377	长度 100 宽度 50

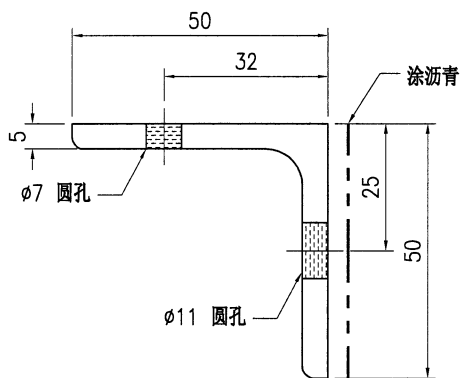
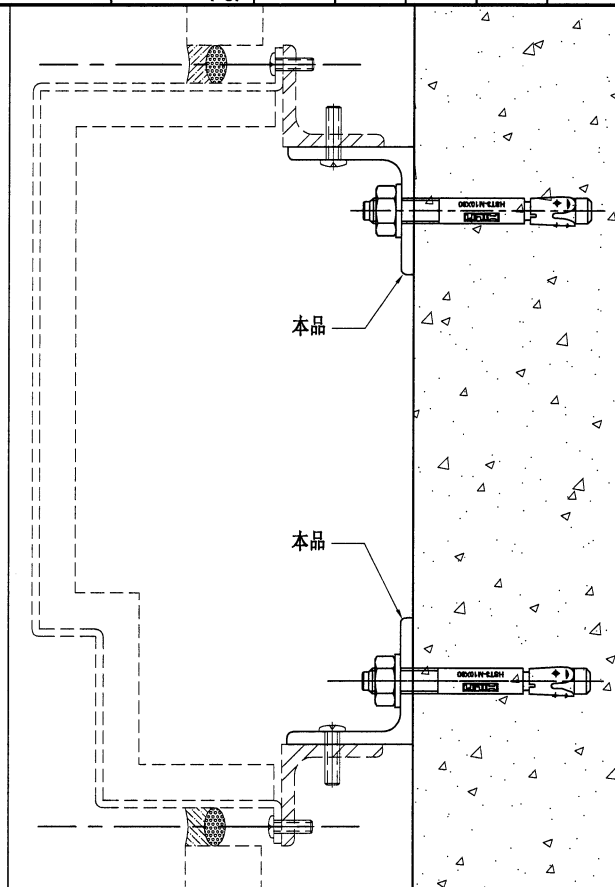
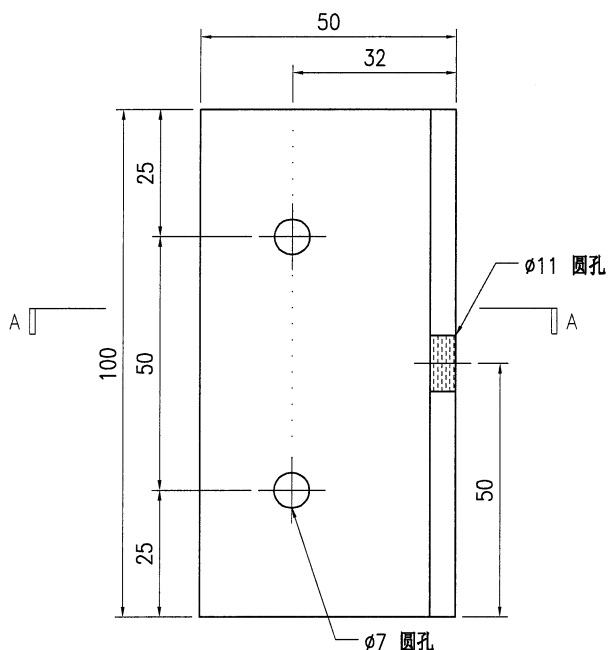

SECTION A-A

技术说明:

1. 所需材料为: 铁件; 等级为: S275;
2. 外形尺寸允许偏差为±0.5mm, 角度的允许偏差为±0.5°; 孔位的允许偏差为±0.5mm, 孔距的允许偏差为±0.5mm, 累计偏差为±0.5mm;
3. 槽口、豁口的长宽边允许偏差为+0.5mm, 中心线允许偏差都为±0.5mm;
4. " \* "为重要尺寸, 加工过程中要保证此尺寸, 加工完毕须标示代号。



美特铝质有限公司  
MIDI Aluminium Fabricator Ltd.

工程号	J853	制图	J.L.	08/12/23	物料号	-			
地盘	香港延坪路	复核	-	-	图号	J853-HAC-ST-002			
版本		批准	-	-	数量	-			
日期		材料	40x40x5mm 铁角	单件重量(kg)	-	长度	-	宽度	40

采用	工厂	地盘	√
颜色	热浸锌		

物料编号	DIM.A	DIM.B	DIM.C	DIM.D	DIM.E	数量	单件重量(kg)
J853-HAC-ST-002A	900	@600c/cx1				12	2.69
J853-HAC-ST-002B	2580	@750c/cx3				4	7.71
J853-HAC-ST-002C	2700	@750c/cx3				2	8.07
J853-HAC-ST-002D	3300	@750c/cx4				2	9.87
J853-HAC-ST-002E	800	@500c/cx1				4	2.39
J853-HAC-ST-002F	1350	@500c/cx2				1	4.04
J853-HAC-ST-002G	4880	@750c/cx6				2	14.59
J853-HAC-ST-002H	1060	@750c/cx1				2	3.17
J853-HAC-ST-002J	3500	@750c/cx4				1	10.47
J853-HAC-ST-002K	3190	@750c/cx4				1	9.54
J853-HAC-ST-002L	1600	@650c/cx2				1	4.78
J853-HAC-ST-002M	330	@200c/cx1				2	0.99
J853-HAC-ST-002N	2200	@650c/cx3				2	6.58
J853-HAC-ST-002P	2450	@700c/cx3				1	7.33

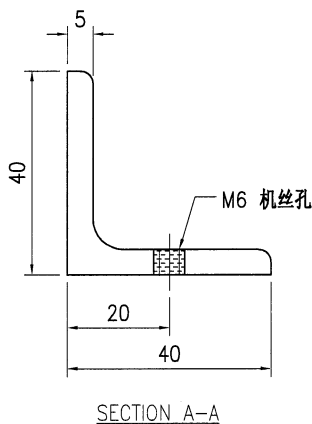
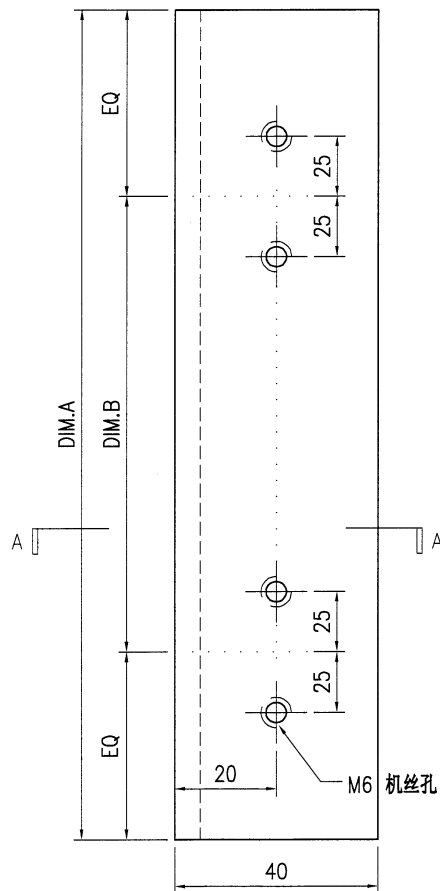
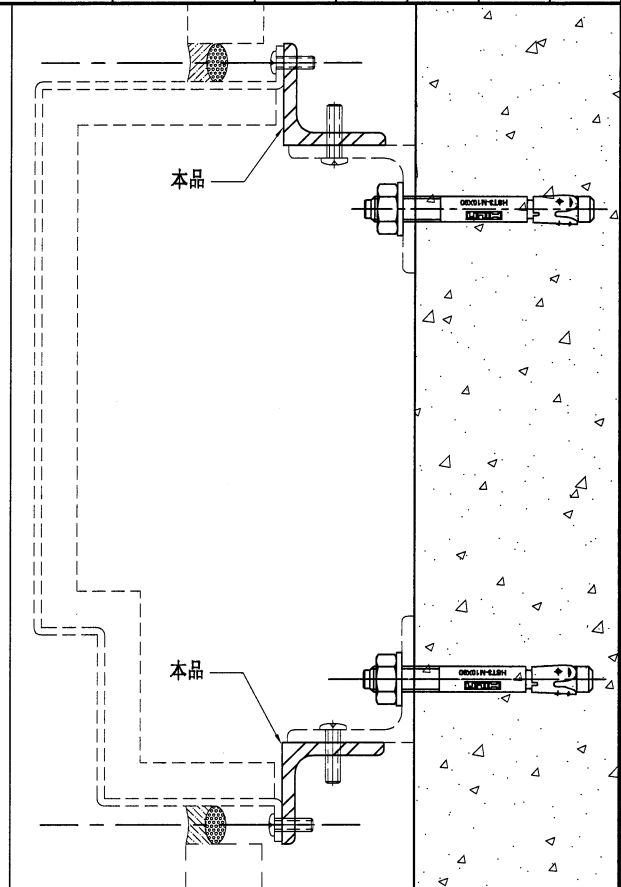

技术说明:

1. 所需材料为: 铁件; 等级为: S275;
2. 外形尺寸允许偏差为±0.5mm, 角度的允许偏差为±0.5°; 孔位的允许偏差为±0.5mm, 孔距的允许偏差为±0.5mm, 累计偏差为±0.5mm;
3. 槽口、豁口的长宽边允许偏差为+0.5mm, 中心线允许偏差都为±0.5mm;
4. \* \* 为重要尺寸, 加工过程中要保证此尺寸, 加工完毕须标示代号。



美特铝质有限公司  
MIDI Aluminium Fabricator Ltd.

工程号	J853	制图	J.L.	08/12/23	物料号	J853-HAC-ST-003		
地盘	香港延坪路	复核	-	-	图号	J853-HAC-ST-003		
名称	钢件加工图	批准	-	-	数量	42		
材料	75x50x6mm 铁角	单件重量(kg)	0.452	长度	100	宽度	75	

版本		采用	工厂	地盘	√
日期		颜色	热浸锌		

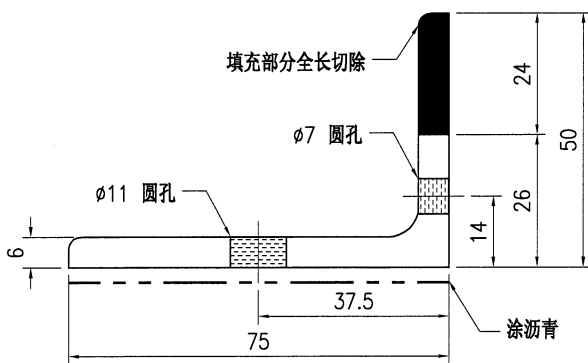
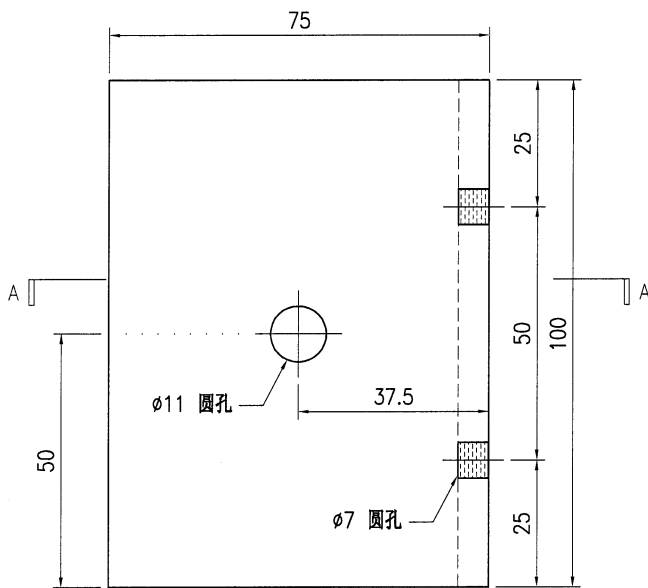
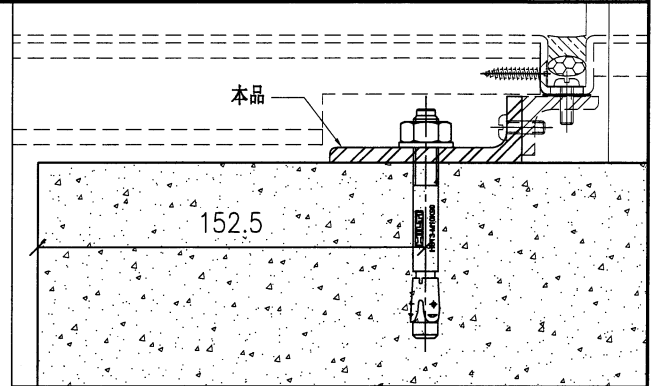

SECTION A-A

技术说明:

1. 所需材料为: 铁件; 等级为: S275;
2. 外形尺寸允许偏差为±0.5mm, 角度的允许偏差为±0.5°; 孔位的允许偏差为±0.5mm, 孔距的允许偏差为±0.5mm, 累计偏差为±0.5mm;
3. 槽口、豁口的长宽边允许偏差为+0.5mm, 中心线允许偏差都为±0.5mm;
4. " \* "为重要尺寸, 加工过程中要保证此尺寸, 加工完毕须标示代号。



美特铝质有限公司  
MIDI Aluminium Fabricator Ltd.

版本号		采用	工厂	地盘	√	名称	钢件加工图	批准	-	-	数量	-	
日期		颜色	热浸锌			材料	30x30x5mm 铁角	单件重量(kg)	-	长度	-	宽度	30
工程号	J853		制图	J.L.		08/12/23	物料号	-					
地盘	香港延坪路		复核	-		-	图号	J853-HAC-ST-004					

物料编号	DIM.A	DIM.B	DIM.C	DIM.D	DIM.E	数量	单件重量(kg)
J853-HAC-ST-004A	3500	@500c/cx6				6	6.77

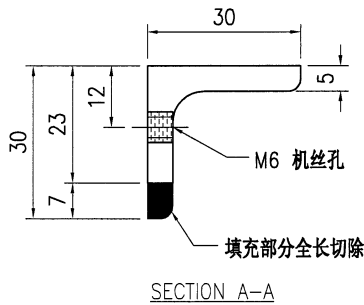
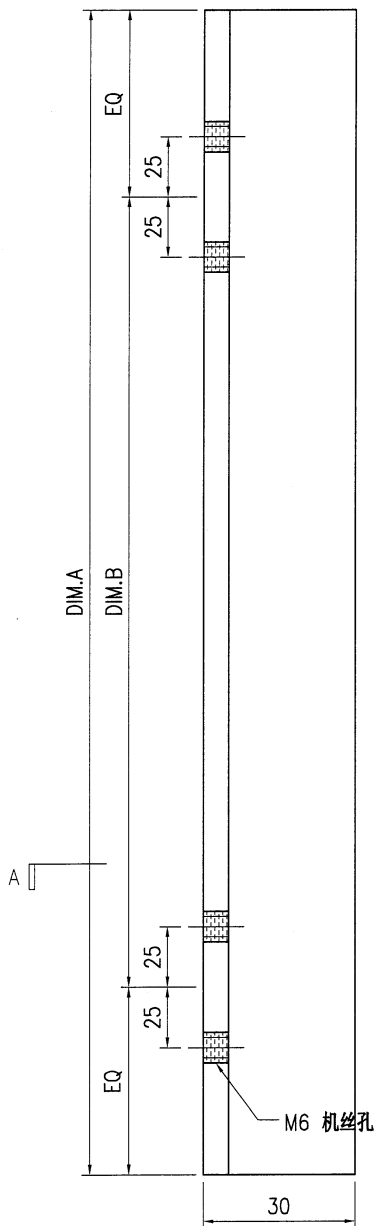
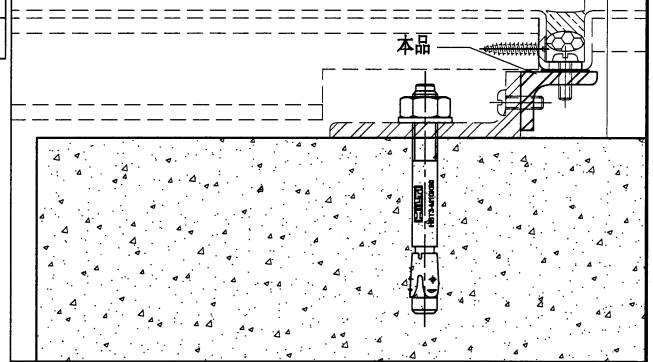

技术说明:

1. 所需材料为: 铁件 ; 等级为: S275 ;
2. 外形尺寸允许偏差为±0.5mm, 角度的允许偏差为±0.5°; 孔位的允许偏差为±0.5mm, 孔距的允许偏差为±0.5mm, 累计偏差为±0.5mm;
3. 槽口、豁口的长宽边允许偏差为+0.5mm, 中心线允许偏差都为±0.5mm;
4. \* \* 为重要尺寸, 加工过程中要保证此尺寸, 加工完毕须标示代号。



美特铝质有限公司  
MIDI Aluminium Fabricator Ltd.

工程号	J853	制图	J.L.	08/12/23	物料号	J853-HAC-ST-005		
地盘	香港延坪路	复核	-	-	图号	J853-HAC-ST-005		
版本		名称	钢件加工图	批准	-	-	数量	4
日期		材料	75x50x5mm 铁角	单件重量(kg)	0.475	长度	100	宽度 75

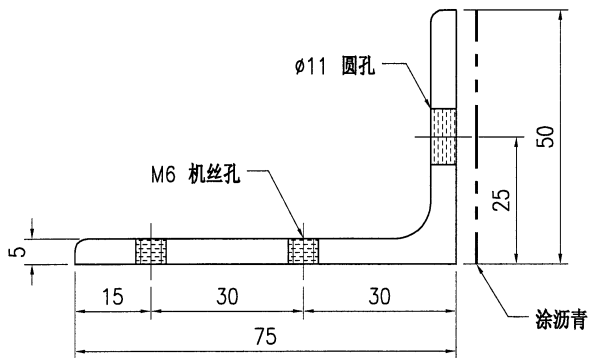
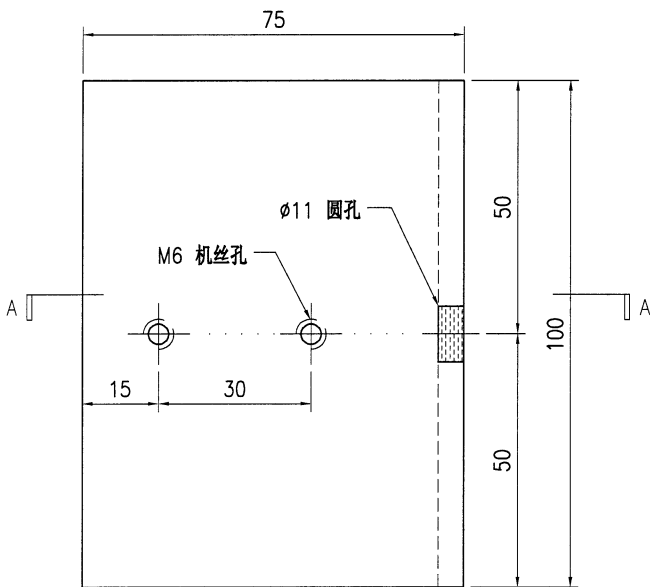
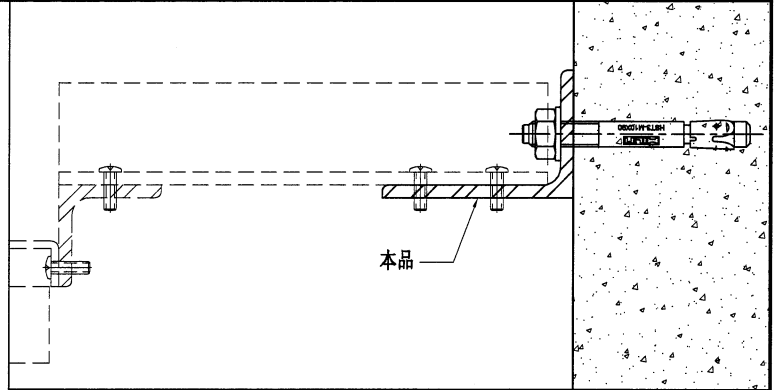

SECTION A-A

技术说明:

1. 所需材料为: 铁件 ; 等级为: S275 ;
2. 外形尺寸允许偏差为 $\pm 0.5\text{mm}$ , 角度的允许偏差为 $\pm 0.5^\circ$ ; 孔位的允许偏差为 $\pm 0.5\text{mm}$ , 孔距的允许偏差为 $\pm 0.5\text{mm}$ , 累计偏差为 $\pm 0.5\text{mm}$ ;
3. 槽口、豁口的长宽边允许偏差为 $+0.5\text{mm}$ , 中心线允许偏差都为 $\pm 0.5\text{mm}$ ;
4. " \* "为重要尺寸, 加工过程中要保证此尺寸, 加工完毕须标示代号。



美特铝质有限公司  
MIDI Aluminium Fabricator Ltd.

工程号	J853	制图	J.L.	08/12/23	物料号	J853-HAC-ST-006		
地盘	香港延坪路	复核	-	-	图号	J853-HAC-ST-006		
版本		名称	钢件加工图	批准	-	-	数量	4
日期		材料	40x40x5mm 铁角	单件重量(kg)	0.574	长度	192	宽度 40

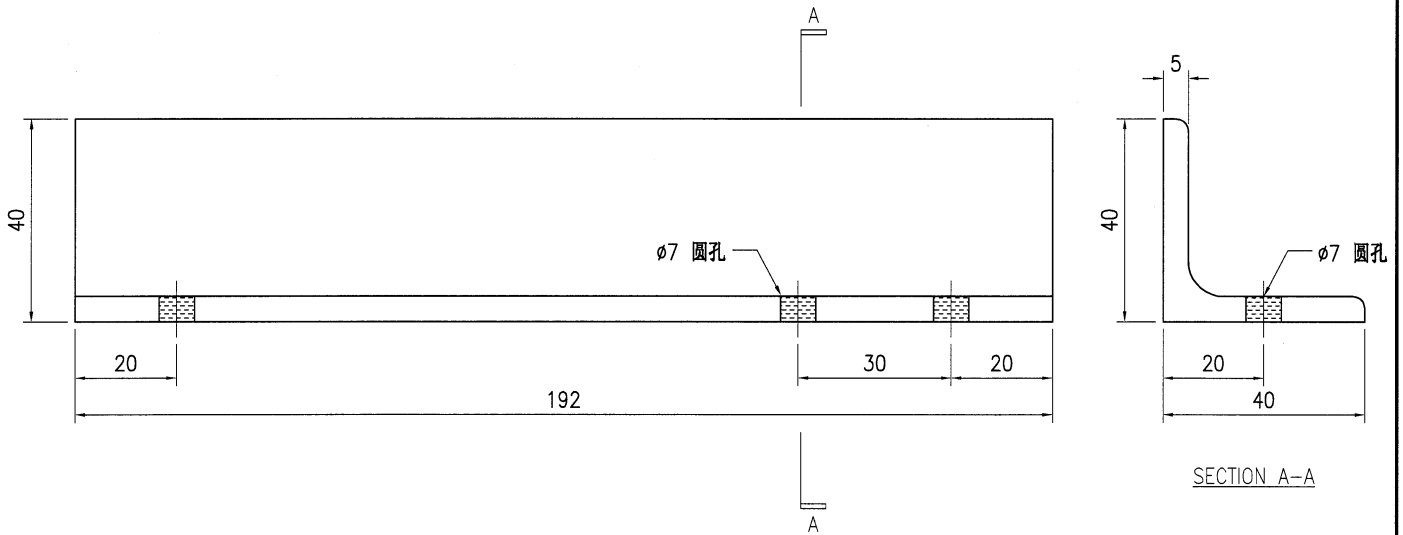
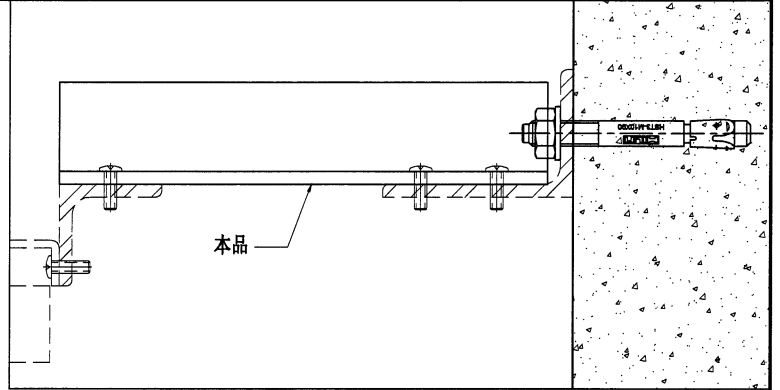

技术说明:

1. 所需材料为: 铁件 ; 等级为: S275 ;
2. 外形尺寸允许偏差为±0.5mm, 角度的允许偏差为±0.5°; 孔位的允许偏差为±0.5mm, 孔距的允许偏差为±0.5mm, 累计偏差为±0.5mm;
3. 槽口、豁口的长宽边允许偏差为+0.5mm, 中心线允许偏差都为±0.5mm;
4. " \* "为重要尺寸, 加工过程中要保证此尺寸, 加工完毕须标示代号。



美特铝质有限公司  
MIDI Aluminium Fabricator Ltd.

工程号	J853	制图	J.L.	08/12/23	物料号	-	
地盘	香港延坪路	复核	-	-	图号	J853-HAC-ST-007	
版本		名称	钢件加工图	批准	-	数量	-
日期		材料	40x40x5mm 铁角	单件重量(kg)	-	长度	-
						宽度	40

物料编号	DIM.A	DIM.B	DIM.C	DIM.D	DIM.E	数量	单件重量(kg)
J853-HAC-ST-007A	790	@500c/cx1				2	2.36
J853-HAC-ST-007B	1350	@500c/cx2				1	4.04

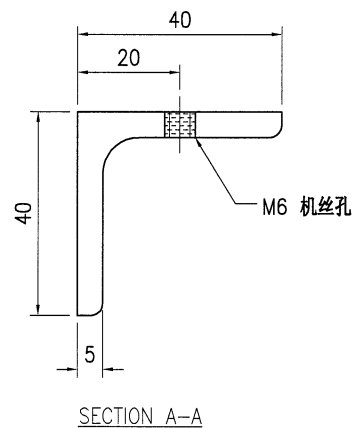
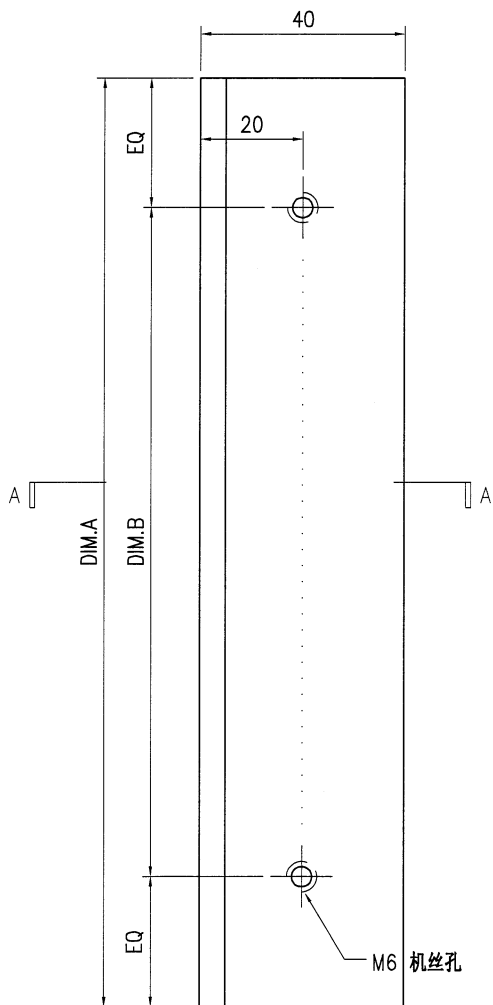
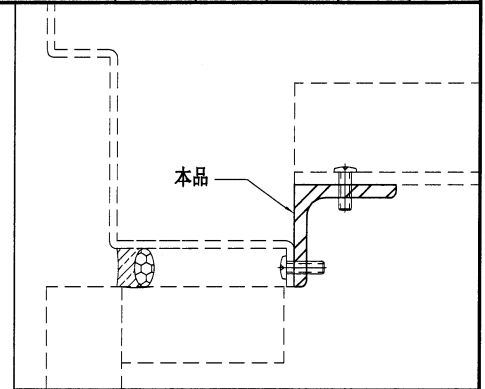

技术说明:

1. 所需材料为: 铁件; 等级为: S275;
2. 外形尺寸允许偏差为±0.5mm, 角度的允许偏差为±0.5°, 孔位的允许偏差为±0.5mm, 孔距的允许偏差为±0.5mm, 累计偏差为±0.5mm;
3. 槽口、豁口的长宽边允许偏差为+0.5mm, 中心线允许偏差都为±0.5mm;
4. \* \* 为重要尺寸, 加工过程中要保证此尺寸, 加工完毕须标示代号。



美特铝质有限公司  
MIDI Aluminium Fabricator Ltd.

工程号	J853	制图	J.L.	08/12/23	物料号	J853-HAC-ST-008			
地盘	香港延坪路	复核	-	-	图号	J853-HAC-ST-008			
版本		名称	钢件加工图	批准	-	-	数量	168	
日期		材料	100x65x8mm 铁角	单件重量(kg)	0.994	长度	100	宽度	100

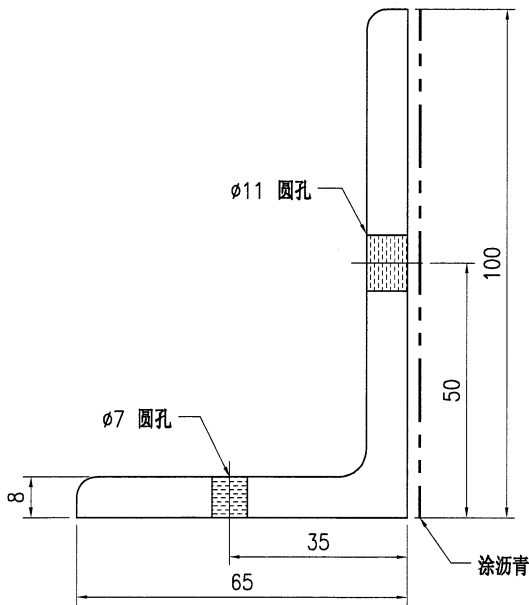
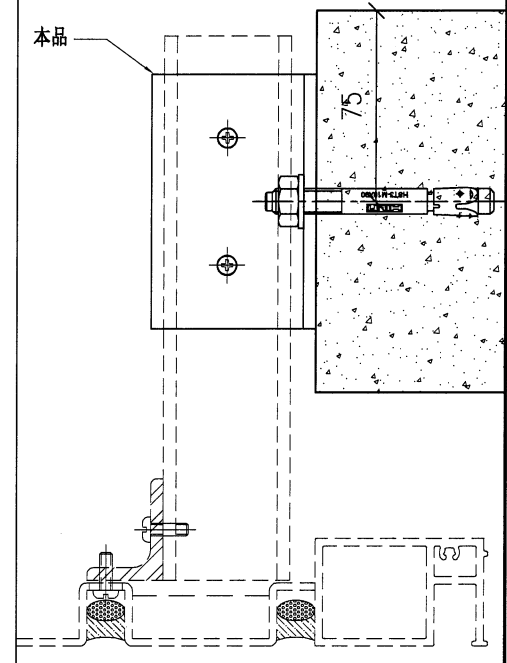
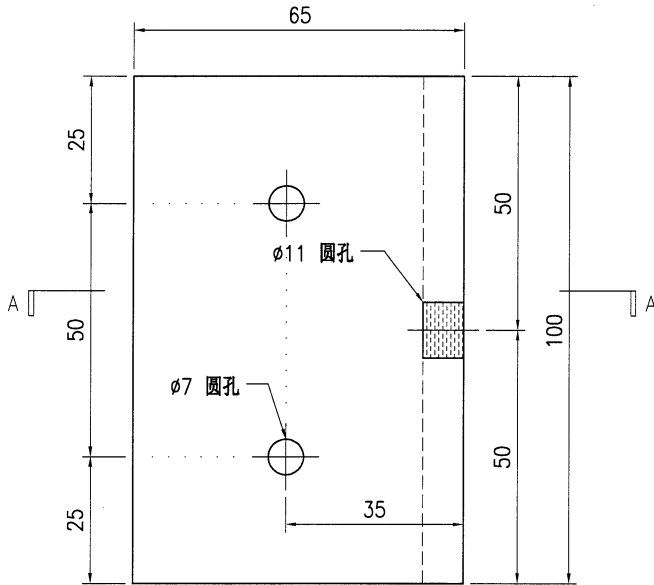

SECTION A-A

技术说明:

1. 所需材料为: 铁件; 等级为: S275;
2. 外形尺寸允许偏差为 $\pm 0.5\text{mm}$ , 角度的允许偏差为 $\pm 0.5^\circ$ ; 孔位的允许偏差为 $\pm 0.5\text{mm}$ , 孔距的允许偏差为 $\pm 0.5\text{mm}$ , 累计偏差为 $\pm 0.5\text{mm}$ ;
3. 槽口、豁口的长宽边允许偏差为 $+0.5\text{mm}$ , 中心线允许偏差都为 $\pm 0.5\text{mm}$ ;
4. " \* "为重要尺寸, 加工过程中要保证此尺寸, 加工完毕须标示代号。



美特铝质有限公司  
MIDI Aluminium Fabricator Ltd.

工程号	J853	制图	J.L.	08/12/23	物料号	J853-HAC-ST-009		
地盘	香港延坪路	复核	-	-	图号	J853-HAC-ST-009		
版本		名称	钢件加工图	批准	-	-	数量	23
日期		颜色	热浸锌	材料	50x50x5mm 铁通	单件重量(kg)	1.4	长度 214 宽度 50

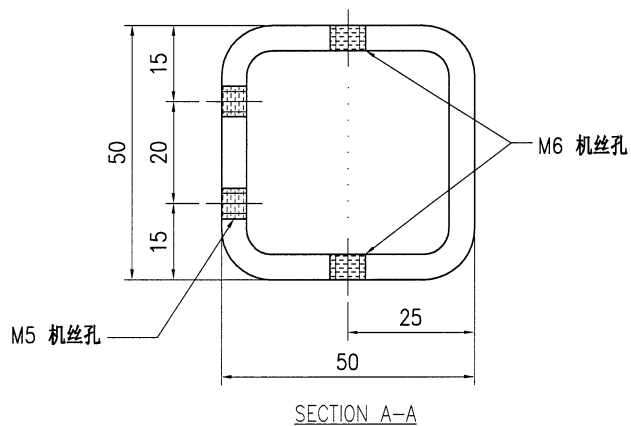
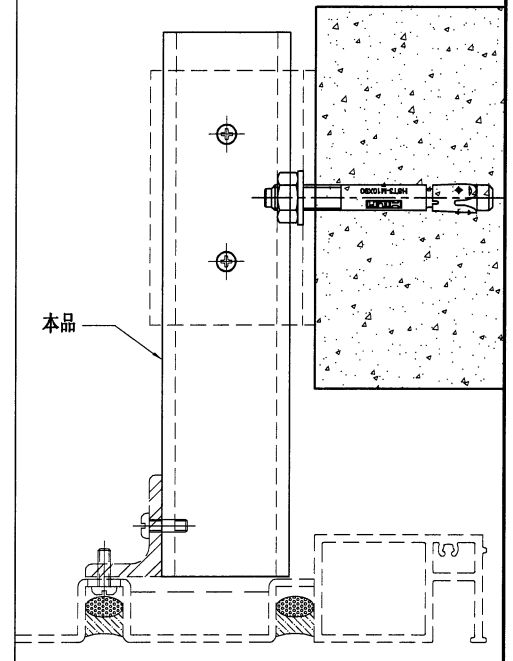
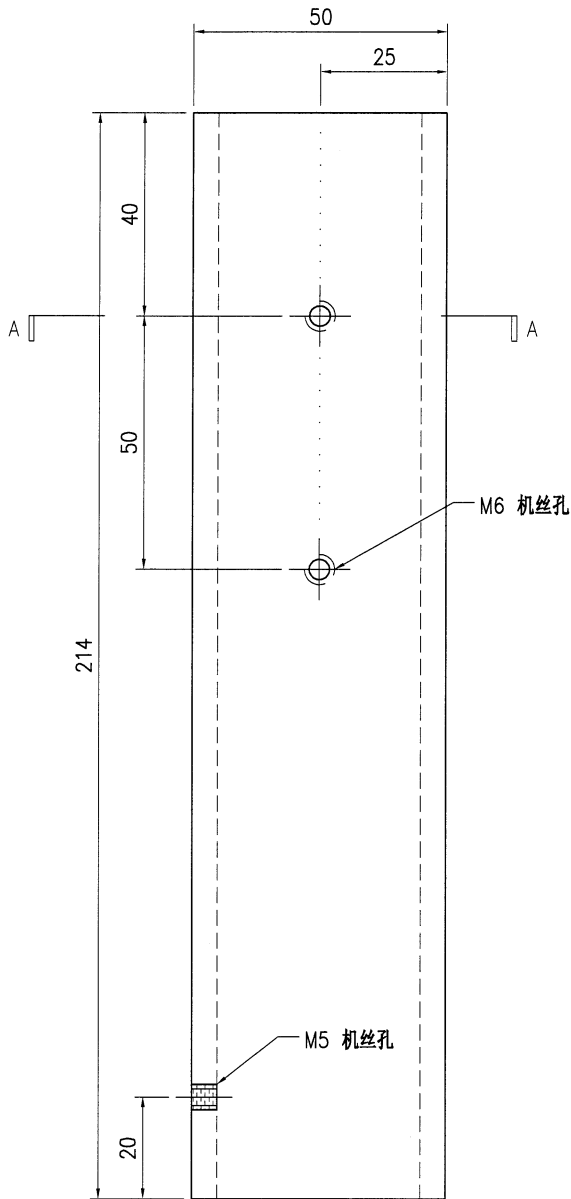

技术说明:

1. 所需材料为: 铁件; 等级为: S275;
2. 外形尺寸允许偏差为 $\pm 0.5\text{mm}$ , 角度的允许偏差为 $\pm 0.5^\circ$ ; 孔位的允许偏差为 $\pm 0.5\text{mm}$ , 孔距的允许偏差为 $\pm 0.5\text{mm}$ , 累计偏差为 $\pm 0.5\text{mm}$ ;
3. 槽口、豁口的长宽边允许偏差为 $+0.5\text{mm}$ , 中心线允许偏差都为 $\pm 0.5\text{mm}$ ;
4. \* \* 为重要尺寸, 加工过程中要保证此尺寸, 加工完毕须标示代号。



美特铝质有限公司  
MIDI Aluminium Fabricator Ltd.

工程号	J853	制图	J.L.	08/12/23	物料号	-			
地盘	香港延坪路	复核	-	-	图号	J853-HAC-ST-010			
版本		批准	-	-	数量	-			
日期		材料	40x30x5mm 铁角	单件重量(kg)	-	长度	-	宽度	40

物料编号	DIM.A	DIM.B	DIM.C	DIM.D	DIM.E	数量	单件重量(kg)
J853-HAC-ST-010A	1590	@650c/cx2				2	4.16
J853-HAC-ST-010B	4090	@750c/cx5				1	10.69
J853-HAC-ST-010C	3570	@750c/cx4				1	9.33
J853-HAC-ST-010D	3920	@700c/cx5				1	10.25

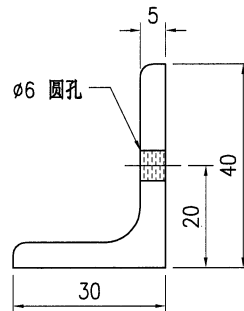
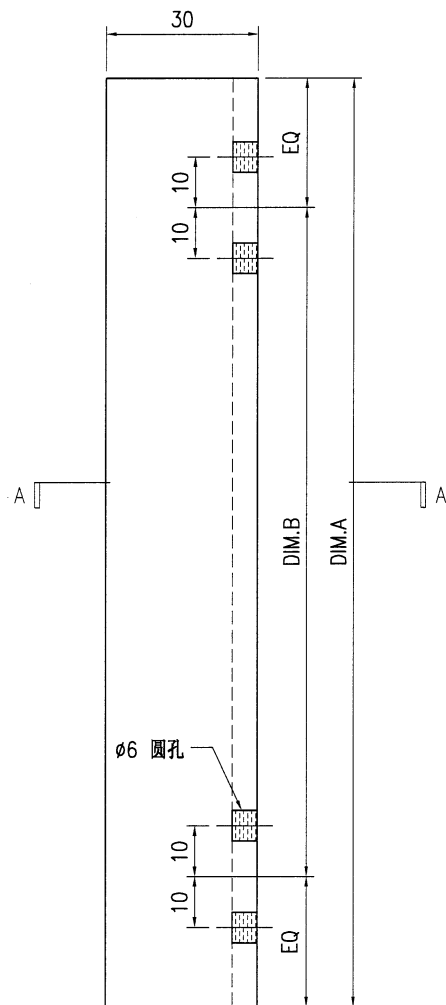
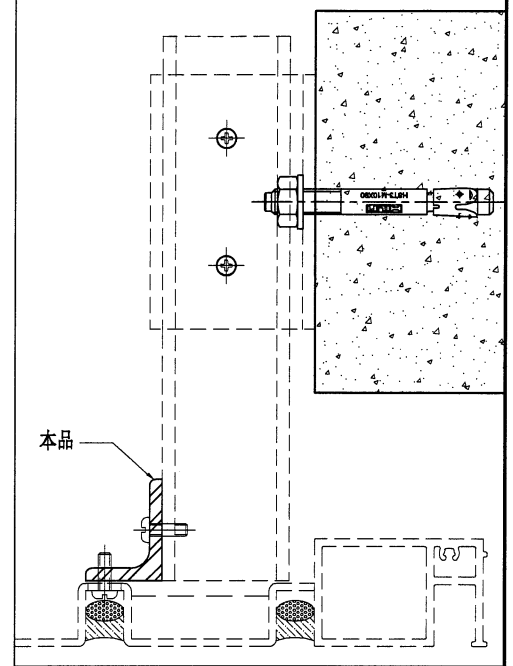

SECTION A-A

技术说明:

1. 所需材料为: 铁件 ; 等级为: S275 ;
2. 外形尺寸允许偏差为±0.5mm, 角度的允许偏差为±0.5°; 孔位的允许偏差为±0.5mm, 孔距的允许偏差为±0.5mm, 累计偏差为±0.5mm;
3. 槽口、豁口的长宽边允许偏差为+0.5mm, 中心线允许偏差都为±0.5mm;
4. " \* "为重要尺寸, 加工过程中要保证此尺寸, 加工完毕须标示代号。



美特铝质有限公司  
MIDI Aluminium Fabricator Ltd.

工程号	J853	制图	J.L.	08/12/23	物料号	J853-HAC-ST-011		
地盘	香港延坪路	复核	-	-	图号	J853-HAC-ST-011		
版本		名称	钢件加工图	批准	-	-	数量	24
日期		材料	50x50x5mm 铁通	单件重量(kg)	1.12	长度	170	宽度 50

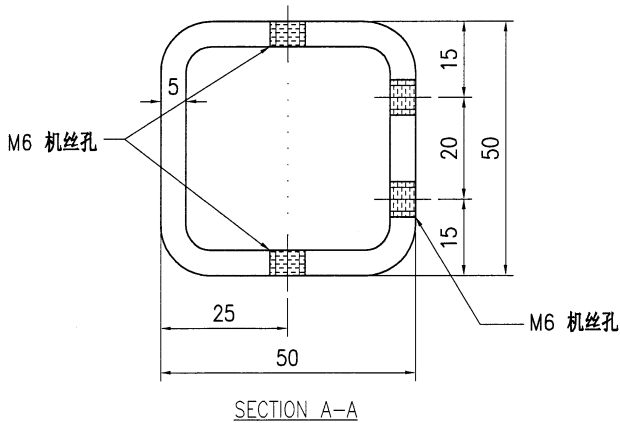
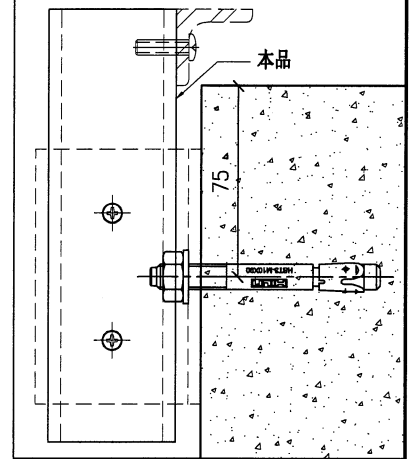
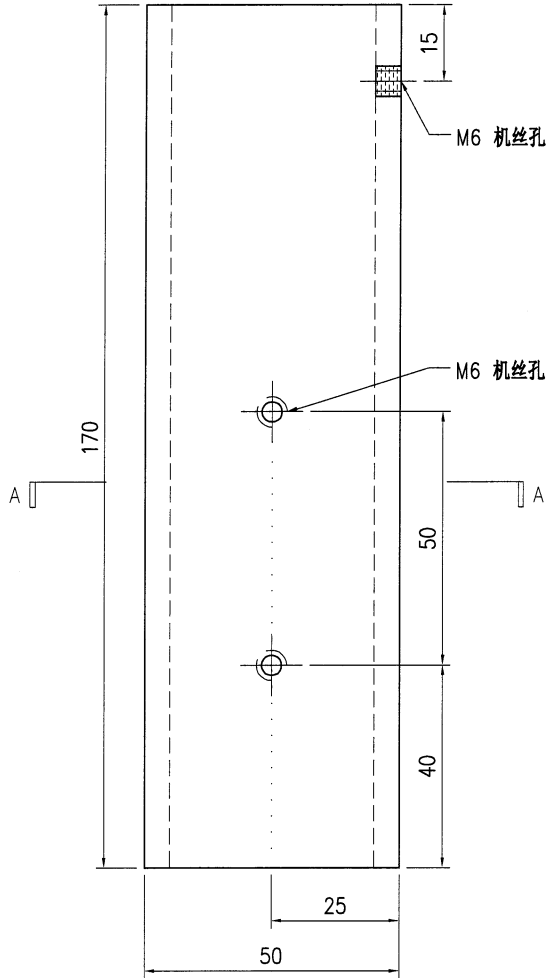

技术说明:

1. 所需材料为: 铁件; 等级为: S275;
2. 外形尺寸允许偏差为 $\pm 0.5\text{mm}$ , 角度的允许偏差为 $\pm 0.5^\circ$ ; 孔位的允许偏差为 $\pm 0.5\text{mm}$ , 孔距的允许偏差为 $\pm 0.5\text{mm}$ , 累计偏差为 $\pm 0.5\text{mm}$ ;
3. 槽口、豁口的长宽边允许偏差为 $+0.5\text{mm}$ , 中心线允许偏差都为 $\pm 0.5\text{mm}$ ;
4. " \* "为重要尺寸, 加工过程中要保证此尺寸, 加工完毕须标示代号。

工程号	J853	制图	J.L.	08/12/23	物料号	-	
地盘	香港延坪路	复核	-	-	图号	J853-HAC-ST-012	
版本		名称	钢件加工图	批准	-	数量	-
日期		材料	30x30x5mm 铁角	单件重量(kg)	-	长度	-
采用	工厂	颜色	热浸锌	宽度	30		

物料编号	DIM.A	DIM.B	DIM.C	DIM.D	DIM.E	数量	单件重量(kg)
J853-HAC-ST-012A	1520	@600c/cx2				2	3.28
J853-HAC-ST-012B	3500	@750c/cx4				2	7.56
J853-HAC-ST-012C	1700	@650c/cx2				1	3.67
J853-HAC-ST-012D	1060	@600c/cx1				1	2.29
J853-HAC-ST-012E	3350	@700c/cx4				1	7.24
J853-HAC-ST-012F	2200	@750c/cx2				2	4.75
J853-HAC-ST-012G	2450	@700c/cx3				1	5.29

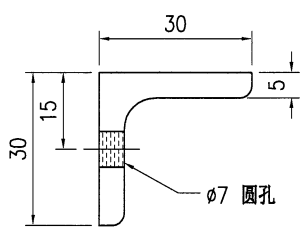
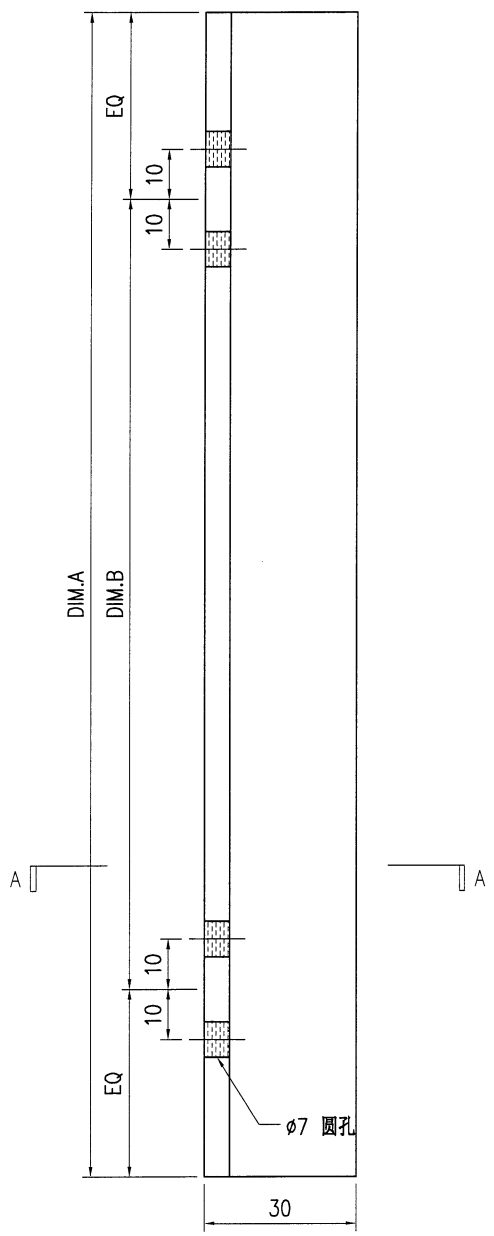
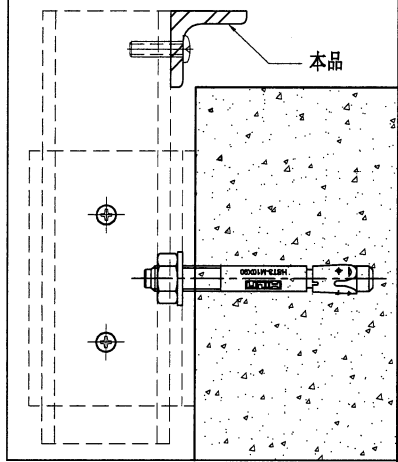

SECTION A-A

技术说明:

- 1.所需材料为: 铁件 ; 等级为: S275 ;
- 2.外形尺寸允许偏差为±0.5mm, 角度的允许偏差为±0.5°; 孔位的允许偏差为±0.5mm, 孔距的允许偏差为±0.5mm, 累计偏差为±0.5mm;
- 3.槽口、豁口的长宽边允许偏差为+0.5mm, 中心线允许偏差都为±0.5mm;
- 4."\*"为重要尺寸, 加工过程中要保证此尺寸, 加工完毕须标示代号。



美特铝质有限公司  
MIDI Aluminium Fabricator Ltd.

工程号	J853	制图	J.L.	08/12/23	物料号	-
地盘	香港延坪路	复核	-	-	图号	J853-HAC-ST-013
名称	钢件加工图	批准	-	-	数量	-
材料	125x75x8mm 铁角	单件重量(kg)	-	-	长度	-
					宽度	125

版本		采用	工厂	地盘	√
日期		颜色	热浸锌		

物料编号	DIM.A	DIM.B	DIM.C	DIM.D	DIM.E	数量	单件重量(kg)
J853-HAC-ST-013A	4350	@500c/cx8				2	43.46

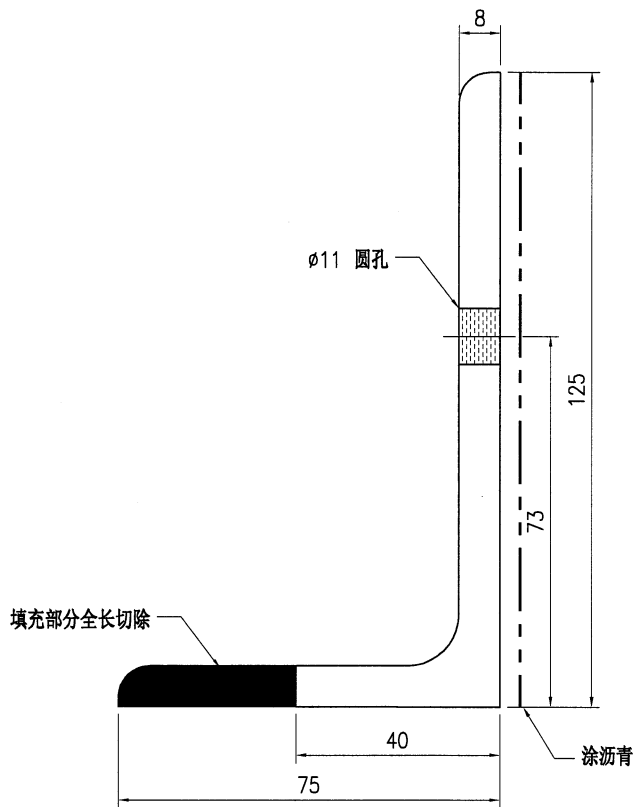
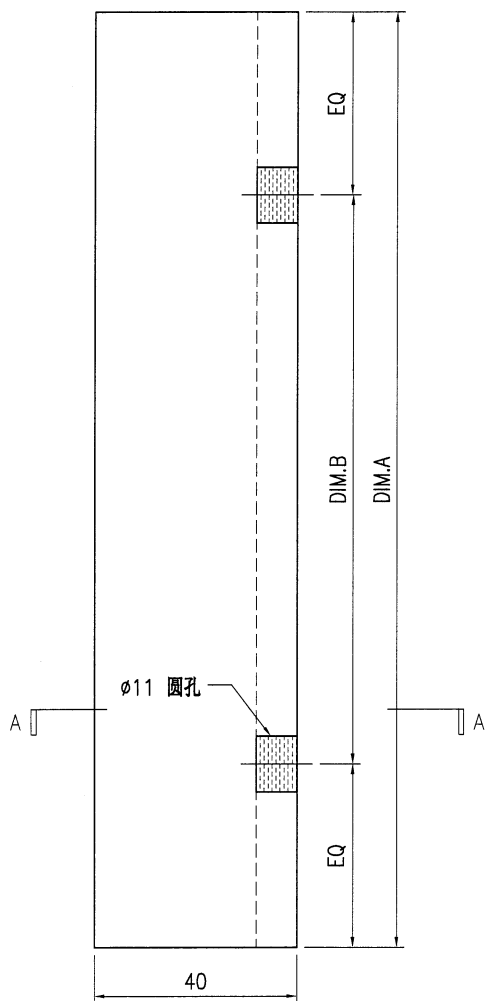
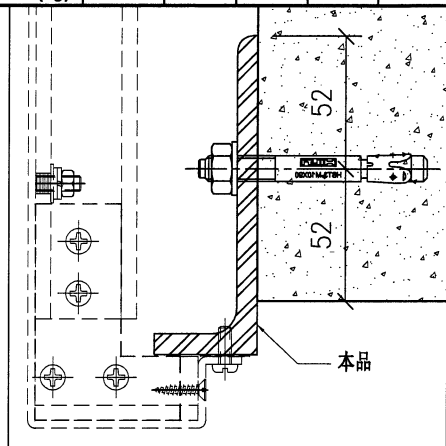

SECTION A-A

技术说明:

1. 所需材料为: 铁件; 等级为: S275;
2. 外形尺寸允许偏差为±0.5mm, 角度的允许偏差为±0.5°; 孔位的允许偏差为±0.5mm, 孔距的允许偏差为±0.5mm, 累计偏差为±0.5mm;
3. 槽口、豁口的长宽边允许偏差为+0.5mm, 中心线允许偏差都为±0.5mm;
4. \* \* 为重要尺寸, 加工过程中要保证此尺寸, 加工完毕须标示代号。



美特铝质有限公司  
MIDI Aluminium Fabricator Ltd.

工程号	J853	制图	J.L.	08/12/23	物料号	J853-HAC-ST-014	
地盘	香港延坪路	复核	-	-	图号	J853-HAC-ST-014	
版本		名称	钢件加工图	批准	-	数量	95
日期		材料	50x50x5mm 铁角	单件重量(kg)	0.32	长度	100
		采用	工厂			宽度	50
		颜色	热浸锌				

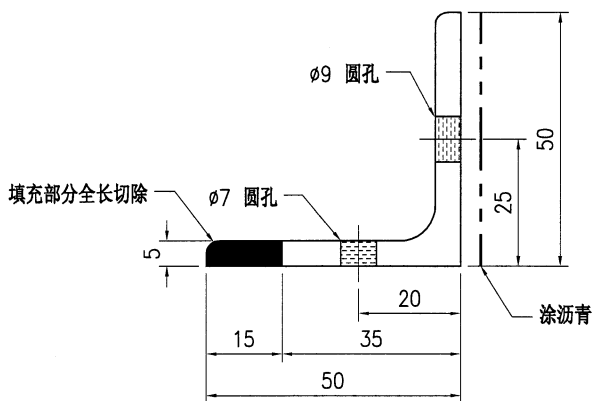
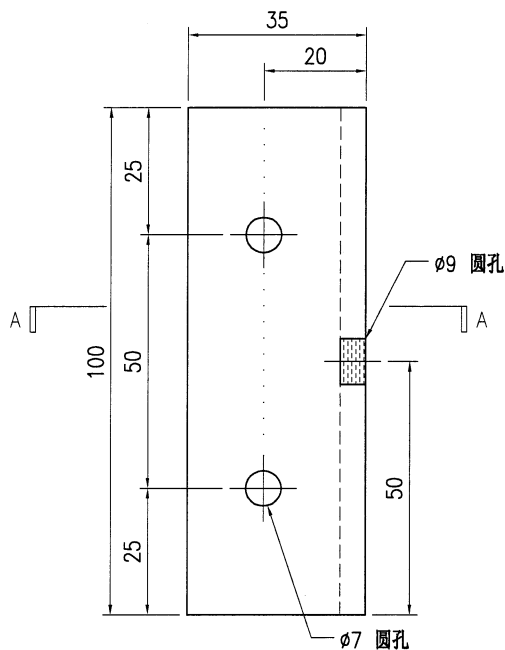
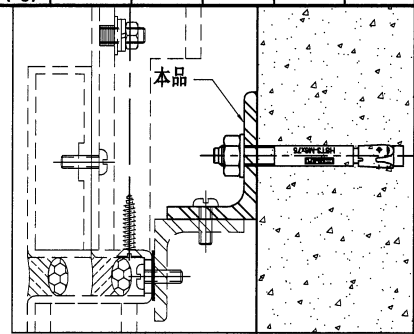

SECTION A-A

技术说明:

1. 所需材料为: 铁件; 等级为: S275;
2. 外形尺寸允许偏差为±0.5mm, 角度的允许偏差为±0.5°; 孔位的允许偏差为±0.5mm, 孔距的允许偏差为±0.5mm, 累计偏差为±0.5mm;
3. 槽口、豁口的长宽边允许偏差为+0.5mm, 中心线允许偏差都为±0.5mm;
4. \* \* 为重要尺寸, 加工过程中要保证此尺寸, 加工完毕须标示代号。



美特铝质有限公司  
MIDI Aluminium Fabricator Ltd.

工程号	J853	制图	J.L.	08/12/23	物料号	-	
地盘	香港延坪路	复核	-	-	图号	J853-HAC-ST-015	
名称	钢件加工图	批准	-	-	数量	-	
材料	40x40x5mm 铁角	单件重量(kg)	-	长度	-	宽度	40

版本		采用	工厂	地盘	√
日期		颜色	热浸锌		

物料编号	DIM.A	DIM.B	DIM.C	DIM.D	DIM.E	数量	单件重量(kg)
J853-HAC-ST-015A	3500	@500c/cx6				9	9.79
J853-HAC-ST-015B	4950	@500c/cx9				6	13.85
J853-HAC-ST-015C	2800	@500c/cx5				4	7.83
J853-HAC-ST-015D	2000	@500c/cx3				2	5.6
J853-HAC-ST-015E	1150	@450c/cx2				1	3.22
J853-HAC-ST-015F	1650	@450c/cx3				1	4.62
J853-HAC-ST-015G	4000	@500c/cx7				3	11.19

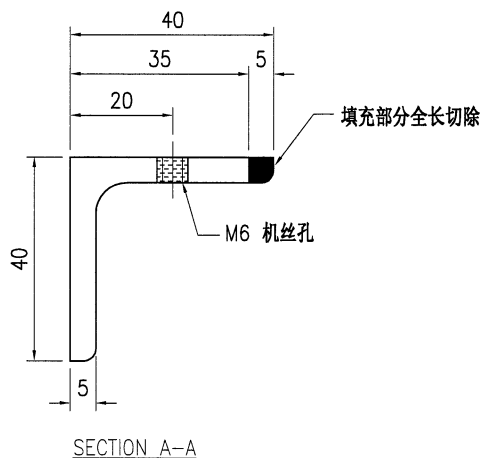
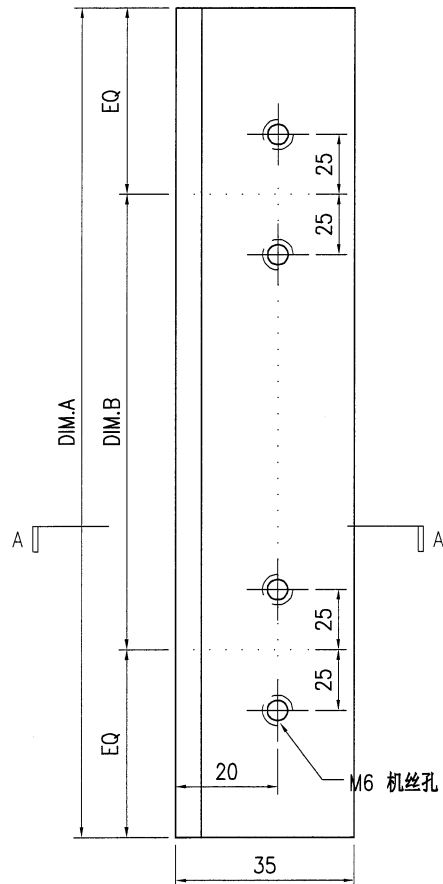
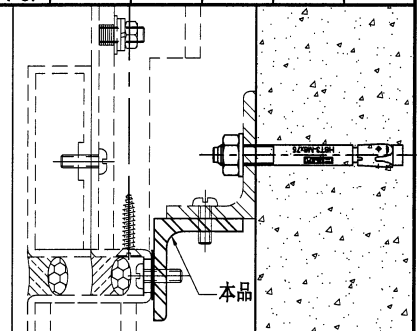

技术说明:

1. 所需材料为: 铁件; 等级为: S275;
2. 外形尺寸允许偏差为±0.5mm, 角度的允许偏差为±0.5°; 孔位的允许偏差为±0.5mm, 孔距的允许偏差为±0.5mm, 累计偏差为±0.5mm;
3. 槽口、豁口的长宽边允许偏差为+0.5mm, 中心线允许偏差都为±0.5mm;
4. " \* "为重要尺寸, 加工过程中要保证此尺寸, 加工完毕须标示代号。



美特铝质有限公司  
MIDI Aluminium Fabricator Ltd.

工程号	J853	制图	J.L.	08/12/23	物料号	-	
地盘	香港延坪路	复核	-	-	图号	J853-HAC-ST-016	
版本		名称	钢件加工图	批准	-	数量	-
日期		材料	50x50x5mm 铁角	单件重量(kg)	-	长度	-
		颜色	热浸锌			宽度	40

物料编号	DIM.A	DIM.B	DIM.C	DIM.D	DIM.E	数量	单件重量(kg)
J853-HAC-ST-016A	4220	@500c/cx8				1	14.39
J853-HAC-ST-016B	3270	@500c/cx6				1	11.15

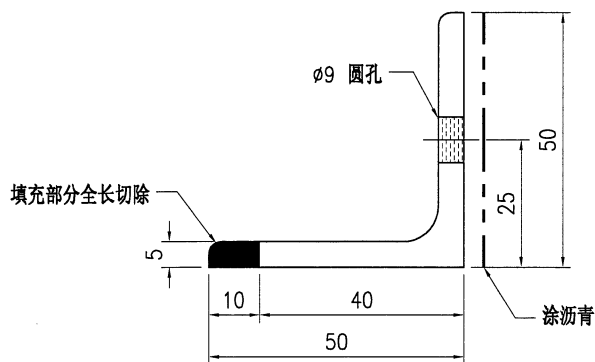
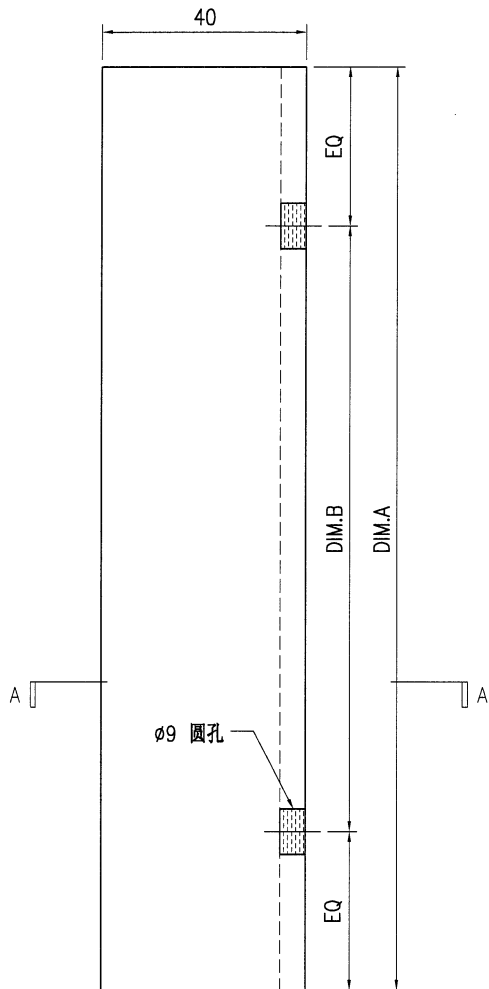
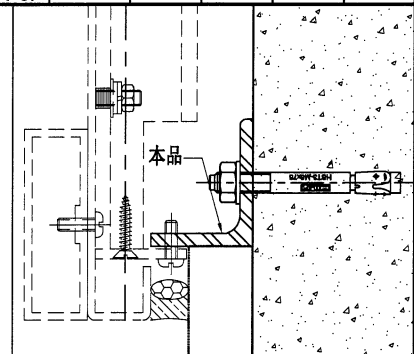

SECTION A-A

技术说明:

1. 所需材料为: 铁件; 等级为: S275;
2. 外形尺寸允许偏差为 $\pm 0.5\text{mm}$ , 角度的允许偏差为 $\pm 0.5^\circ$ ; 孔位的允许偏差为 $\pm 0.5\text{mm}$ , 孔距的允许偏差为 $\pm 0.5\text{mm}$ , 累计偏差为 $\pm 0.5\text{mm}$ ;
3. 槽口、豁口的长宽边允许偏差为 $+0.5\text{mm}$ , 中心线允许偏差都为 $\pm 0.5\text{mm}$ ;
4. " \* "为重要尺寸, 加工过程中要保证此尺寸, 加工完毕须标示代号。





美特铝质有限公司  
MIDI Aluminium Fabricator Ltd.

工程号	J853	制图	J.L.	08/12/23	物料号	J853-HAC-ST-018			
地盘	香港延坪路	复核	-	-	图号	J853-HAC-ST-018			
版本		名称	钢件加工图	批准	-	-	数量	21	
日期		材料	100x65x8mm 铁角	单件重量(kg)	0.994	长度	100	宽度	100

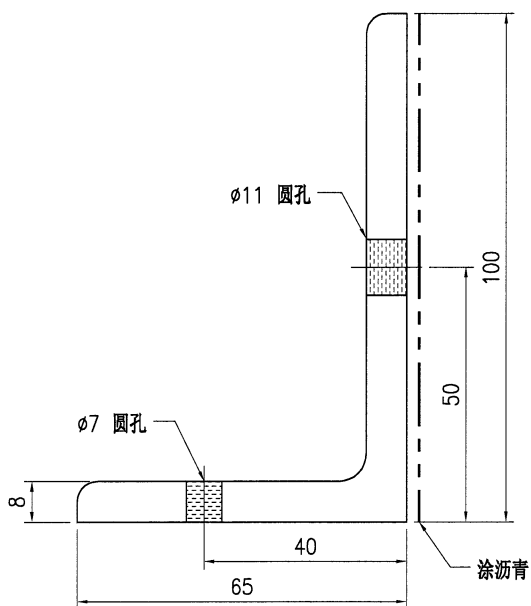
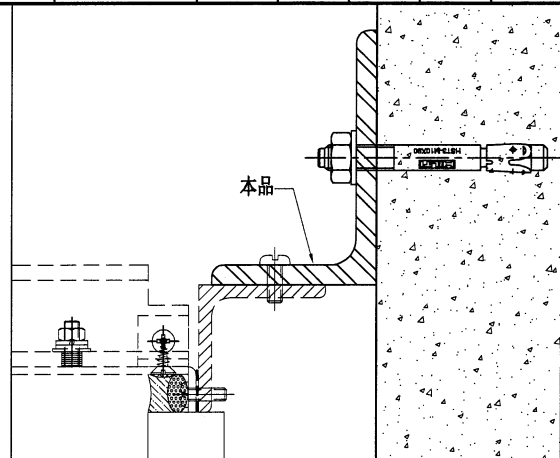
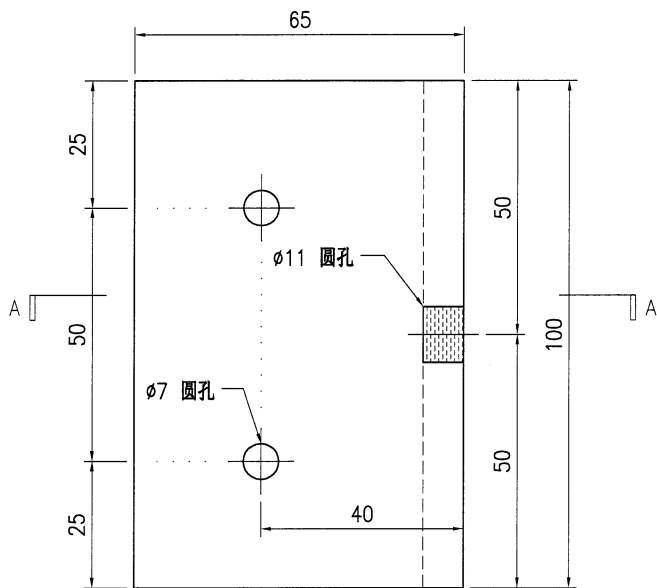

SECTION A-A

技术说明:

1. 所需材料为: 铁件; 等级为: S275;
2. 外形尺寸允许偏差为 $\pm 0.5\text{mm}$ , 角度的允许偏差为 $\pm 0.5^\circ$ ; 孔位的允许偏差为 $\pm 0.5\text{mm}$ , 孔距的允许偏差为 $\pm 0.5\text{mm}$ , 累计偏差为 $\pm 0.5\text{mm}$ ;
3. 槽口、豁口的长宽边允许偏差为 $+0.5\text{mm}$ , 中心线允许偏差都为 $\pm 0.5\text{mm}$ ;
4. " \* "为重要尺寸, 加工过程中要保证此尺寸, 加工完毕须标示代号。



美特铝质有限公司  
MIDI Aluminium Fabricator Ltd.

工程号	J853	制图	J.L.	08/12/23	物料号	-	
地盘	香港延坪路	复核	-	-	图号	J853-HAC-ST-019	
版本		名称	钢件加工图	批准	-	数量	-
日期		材料	50x50x5mm 铁角	单件重量(kg)	-	长度	-
采用	工厂	地盘	√			宽度	40
颜色	热浸锌						

物料编号	DIM.A	DIM.B	DIM.C	DIM.D	DIM.E	数量	单件重量(kg)
J853-HAC-ST-019A	1540	@500c/cx2				1	5.81
J853-HAC-ST-019B	2800	@500c/cx5				2	10.56
J853-HAC-ST-019C	900	@500c/cx1				3	3.39

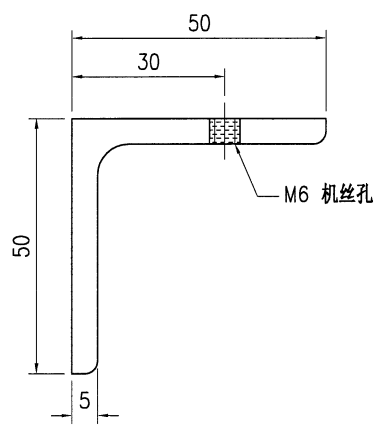
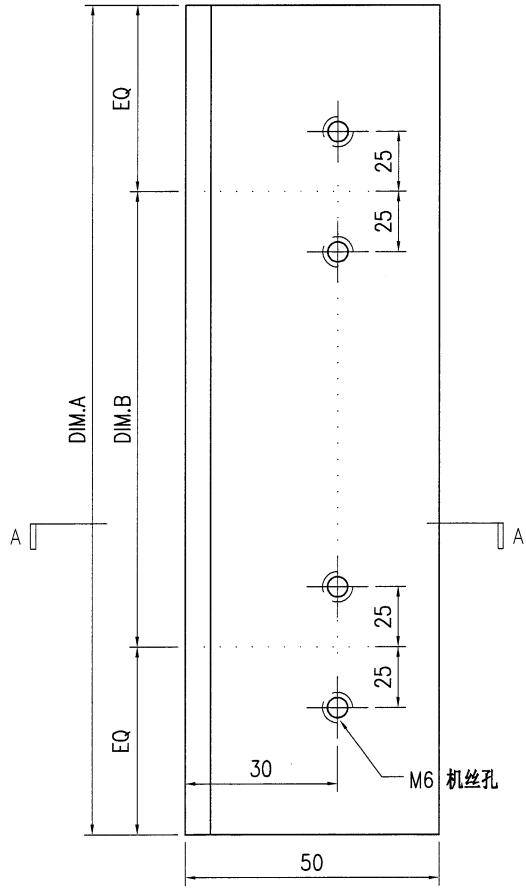
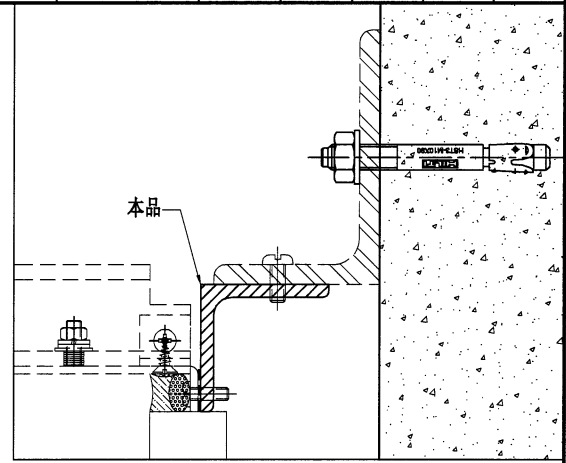

SECTION A-A

技术说明:

1. 所需材料为: 铁件 ; 等级为: S275 ;
2. 外形尺寸允许偏差为±0.5mm, 角度的允许偏差为±0.5°; 孔位的允许偏差为±0.5mm, 孔距的允许偏差为±0.5mm, 累计偏差为±0.5mm;
3. 槽口、豁口的长宽边允许偏差为+0.5mm, 中心线允许偏差都为±0.5mm;
4. " \* "为重要尺寸, 加工过程中要保证此尺寸, 加工完毕须标示代号。



美特铝质有限公司  
MIDI Aluminium Fabricator Ltd.

工程号	J853	制图	J.L.	08/12/23	物料号	J853-HAC-ST-020		
地盘	香港延坪路	复核	-	-	图号	J853-HAC-ST-020		
版本		名称	钢件加工图	批准	-	-	数量	5
日期		材料	50x50x5mm 铁通	单件重量(kg)	1.41	长度	215	宽度 50

采用	工厂	地盘	√
颜色	热浸锌		

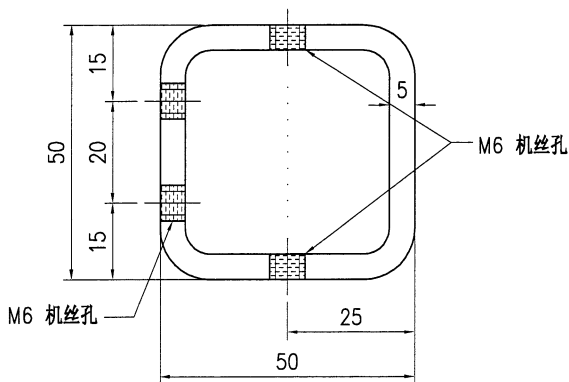
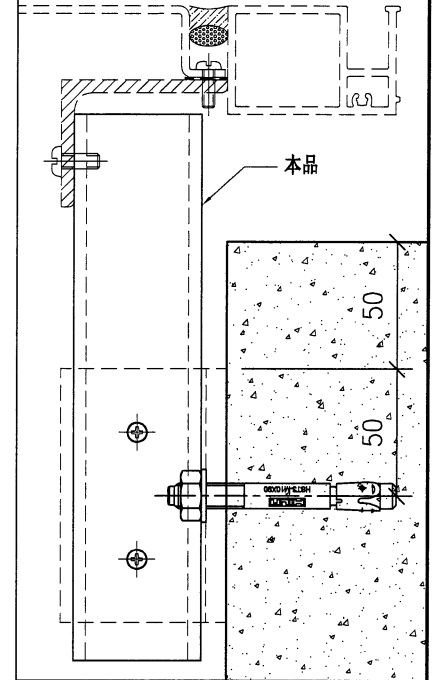
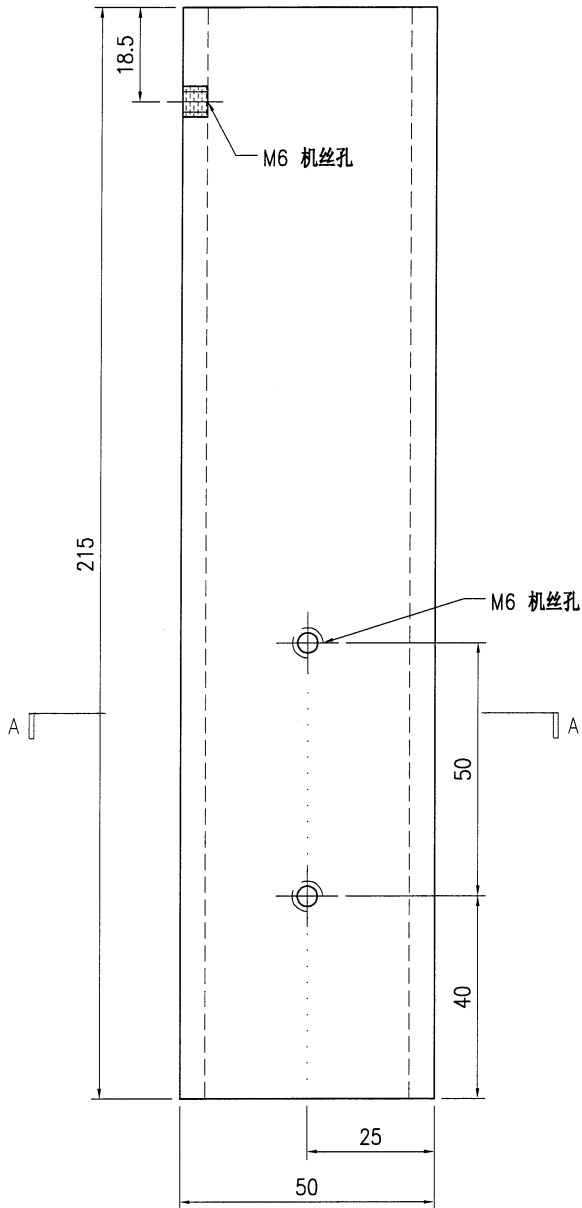

SECTION A-A

技术说明:

1. 所需材料为: 铁件; 等级为: S275;
2. 外形尺寸允许偏差为 $\pm 0.5\text{mm}$ , 角度的允许偏差为 $\pm 0.5^\circ$ ; 孔位的允许偏差为 $\pm 0.5\text{mm}$ , 孔距的允许偏差为 $\pm 0.5\text{mm}$ , 累计偏差为 $\pm 0.5\text{mm}$ ;
3. 槽口、豁口的长宽边允许偏差为 $+0.5\text{mm}$ , 中心线允许偏差都为 $\pm 0.5\text{mm}$ ;
4. " \* "为重要尺寸, 加工过程中要保证此尺寸, 加工完毕须标示代号。



美特铝质有限公司  
MIDI Aluminium Fabricator Ltd.

工程号	J853	制图	J.L.	08/12/23	物料号	-	
地盘	香港延坪路	复核	-	-	图号	J853-HAC-ST-021	
版本		名称	钢件加工图	批准	-	数量	-
日期		材料	65x50x5mm 铁角	单件重量(kg)	-	长度	-
						宽度	65

采用	工厂	地盘	√
颜色	热浸锌		

物料编号	DIM.A	DIM.B	DIM.C	DIM.D	DIM.E	数量	单件重量(kg)
J853-HAC-ST-021A	3400	@750c/cx4				1	3.28

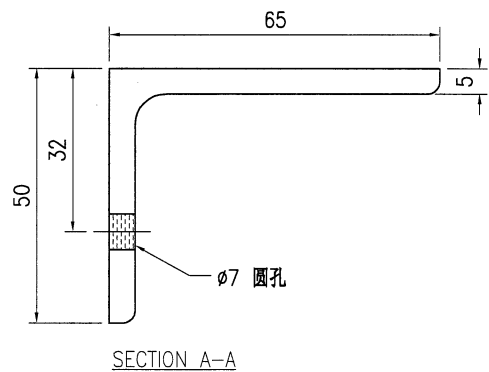
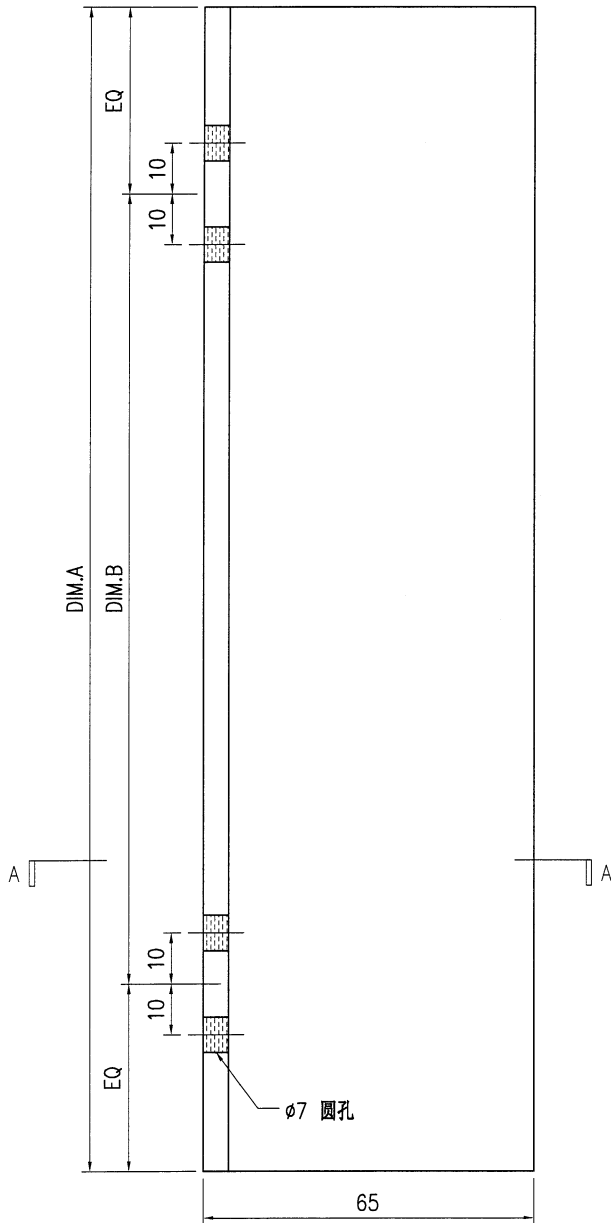
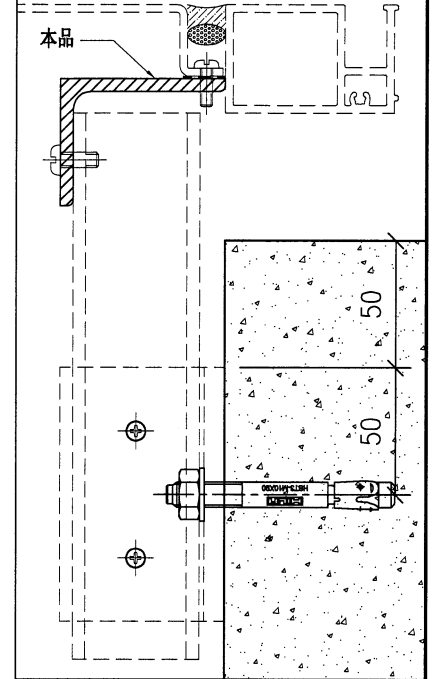

技术说明:

1. 所需材料为: 铁件; 等级为: S275;
2. 外形尺寸允许偏差为±0.5mm, 角度的允许偏差为±0.5°; 孔位的允许偏差为±0.5mm, 孔距的允许偏差为±0.5mm, 累计偏差为±0.5mm;
3. 槽口、豁口的长宽边允许偏差为+0.5mm, 中心线允许偏差都为±0.5mm;
4. " \* "为重要尺寸, 加工过程中要保证此尺寸, 加工完毕须标示代号。



美特铝质有限公司  
MIDI Aluminium Fabricator Ltd.

工程号	J853	制图	J.L.	08/12/23	物料号	J853-HAC-ST-022		
地盘	香港延坪路	复核	-	-	图号	J853-HAC-ST-022		
版本		名称	钢件加工图	批准	-	-	数量	67
日期		材料	75x50x6mm 铁角	单件重量(kg)	0.495	长度	100	宽度 75

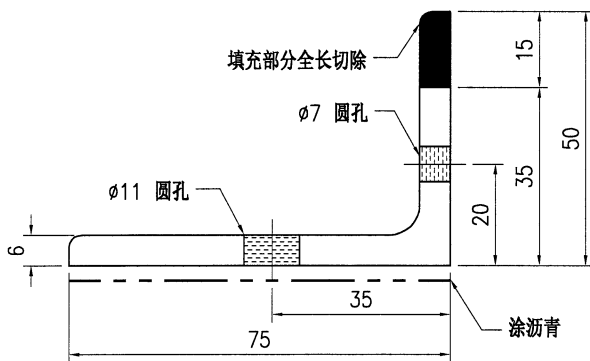
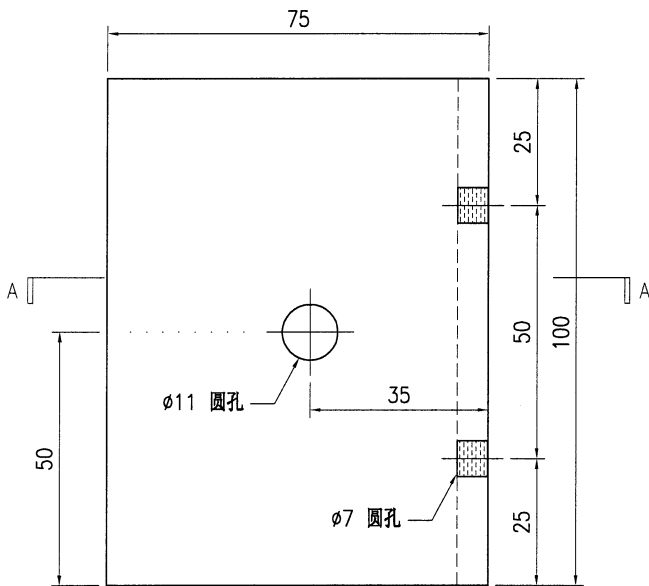
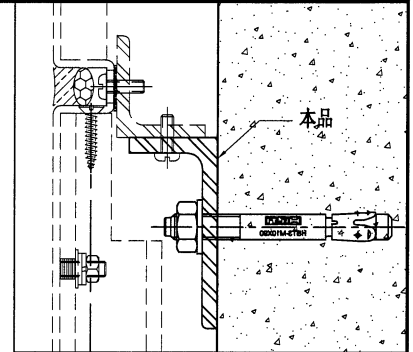

SECTION A-A

技术说明:

1. 所需材料为: 铁件; 等级为: S275;
2. 外形尺寸允许偏差为±0.5mm, 角度的允许偏差为±0.5°, 孔位的允许偏差为±0.5mm, 孔距的允许偏差为±0.5mm, 累计偏差为±0.5mm;
3. 槽口、豁口的长宽边允许偏差为+0.5mm, 中心线允许偏差都为±0.5mm;
4. " \* "为重要尺寸, 加工过程中要保证此尺寸, 加工完毕须标示代号。



美特铝质有限公司  
MIDI Aluminium Fabricator Ltd.

工程号	J853	制图	J.L.	08/12/23	物料号	J853-HAC-ST-023		
地盘	香港延坪路	复核	-	-	图号	J853-HAC-ST-023		
版本		名称	钢件加工图	批准	-	-	数量	24
日期		材料	125x75x8mm 铁角	单件重量(kg)	0.97	长度	100	宽度 125

采用	工厂	地盘	√
颜色	热浸锌		

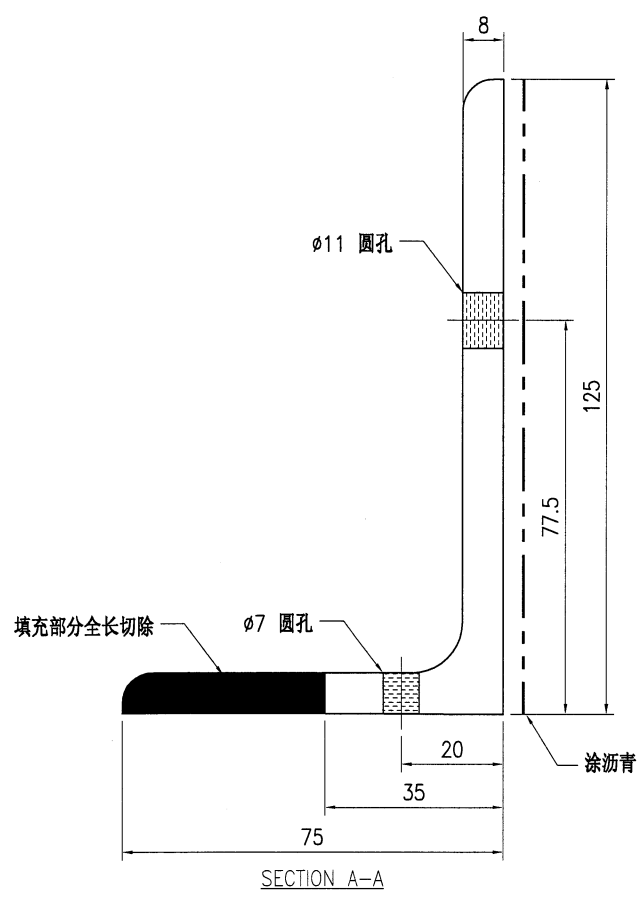
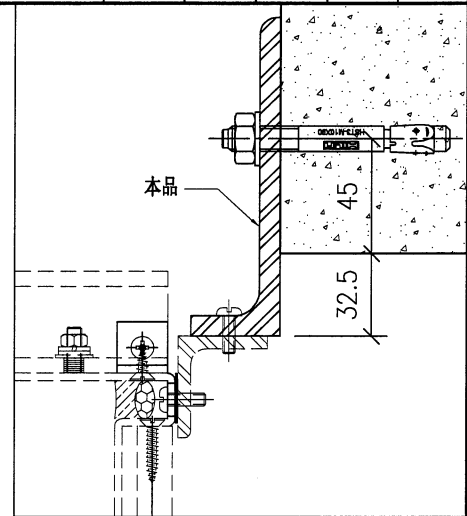
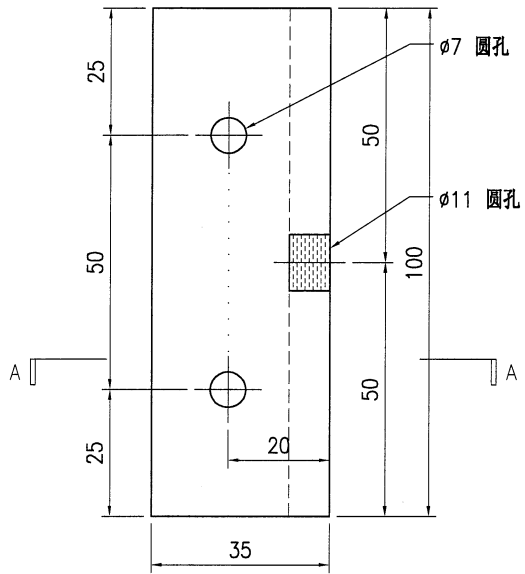

技术说明:

1. 所需材料为: 铁件 ; 等级为: S275 ;
2. 外形尺寸允许偏差为±0.5mm, 角度的允许偏差为±0.5°; 孔位的允许偏差为±0.5mm, 孔距的允许偏差为±0.5mm, 累计偏差为±0.5mm;
3. 槽口、豁口的长宽边允许偏差为+0.5mm, 中心线允许偏差都为±0.5mm;
4. " \* "为重要尺寸, 加工过程中要保证此尺寸, 加工完毕须标示代号。



美特铝质有限公司  
MIDI Aluminium Fabricator Ltd.

工程号	J853	制图	J.L.	08/12/23	物料号	J853-HAC-ST-024	
地盘	香港延坪路	复核	-	-	图号	J853-HAC-ST-024	
名称	钢件加工图	批准	-	-	数量	25	
材料	200x200x8mm 铁板	单件重量(kg)	2.51	长度	200	宽度	200

版本		采用	工厂		地盘	√
日期		颜色	热浸锌			

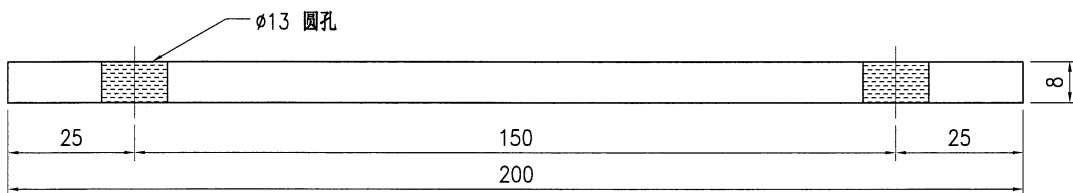
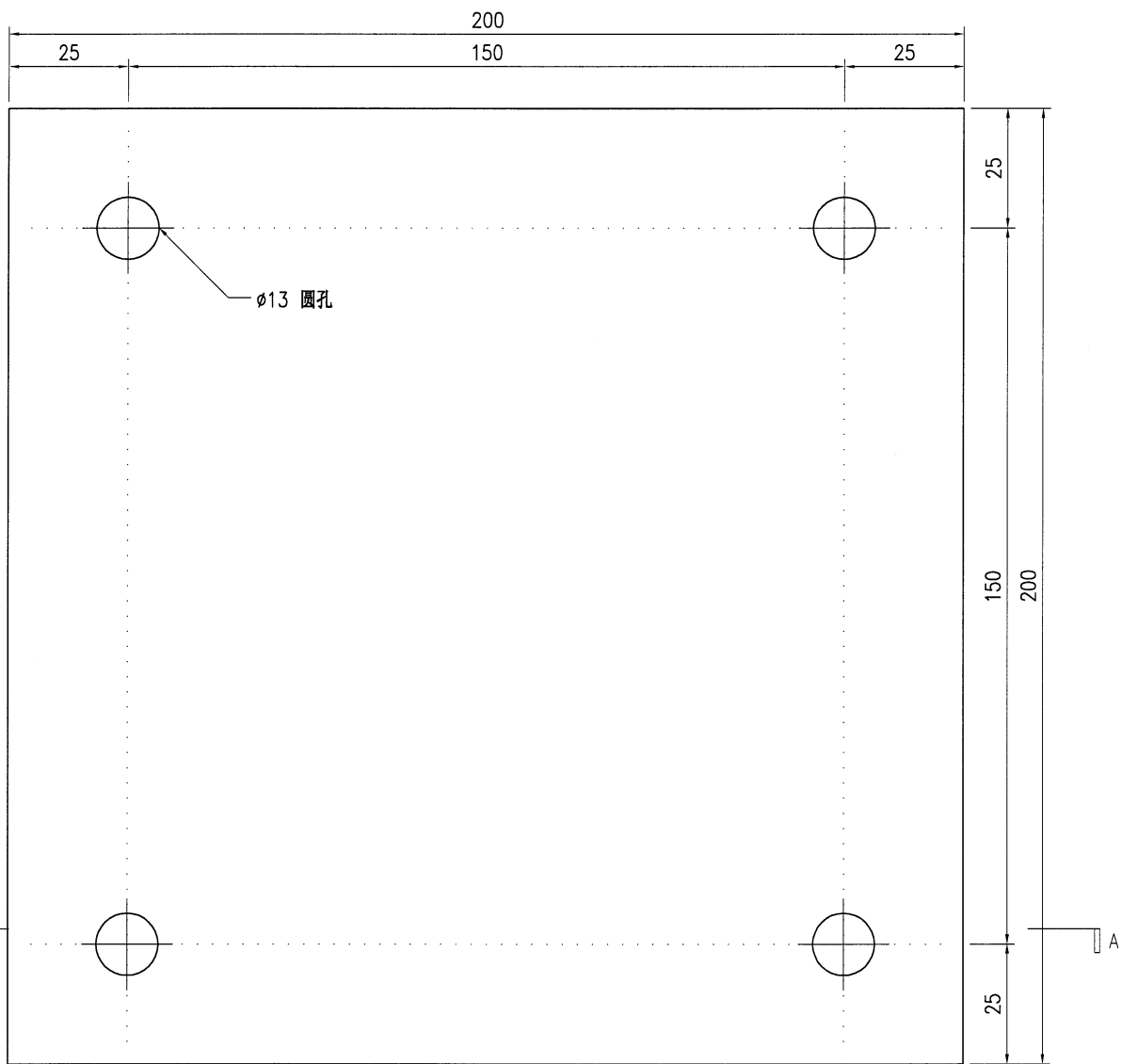
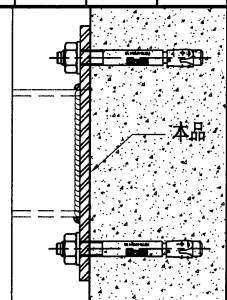

SECTION A-A

技术说明:

1. 所需材料为: 铁件; 等级为: S275;
2. 外形尺寸允许偏差为±0.5mm, 角度的允许偏差为±0.5°; 孔位的允许偏差为±0.5mm, 孔距的允许偏差为±0.5mm, 累计偏差为±0.5mm;
3. 槽口、豁口的长宽边允许偏差为+0.5mm, 中心线允许偏差都为±0.5mm;
4. \* \* 为重要尺寸, 加工过程中要保证此尺寸, 加工完毕须标示代号。



美特铝质有限公司  
MIDI Aluminium Fabricator Ltd.

工程号	J853	制图	J.L.	08/12/23	物料号	J853-HAC-ST-025		
地盘	香港延坪路	复核	-	-	图号	J853-HAC-ST-025		
版本		名称	钢件加工图	批准	-	-	数量	2
日期		材料	10mm 铁板	单件重量(kg)	4.55	长度	200	宽度 150

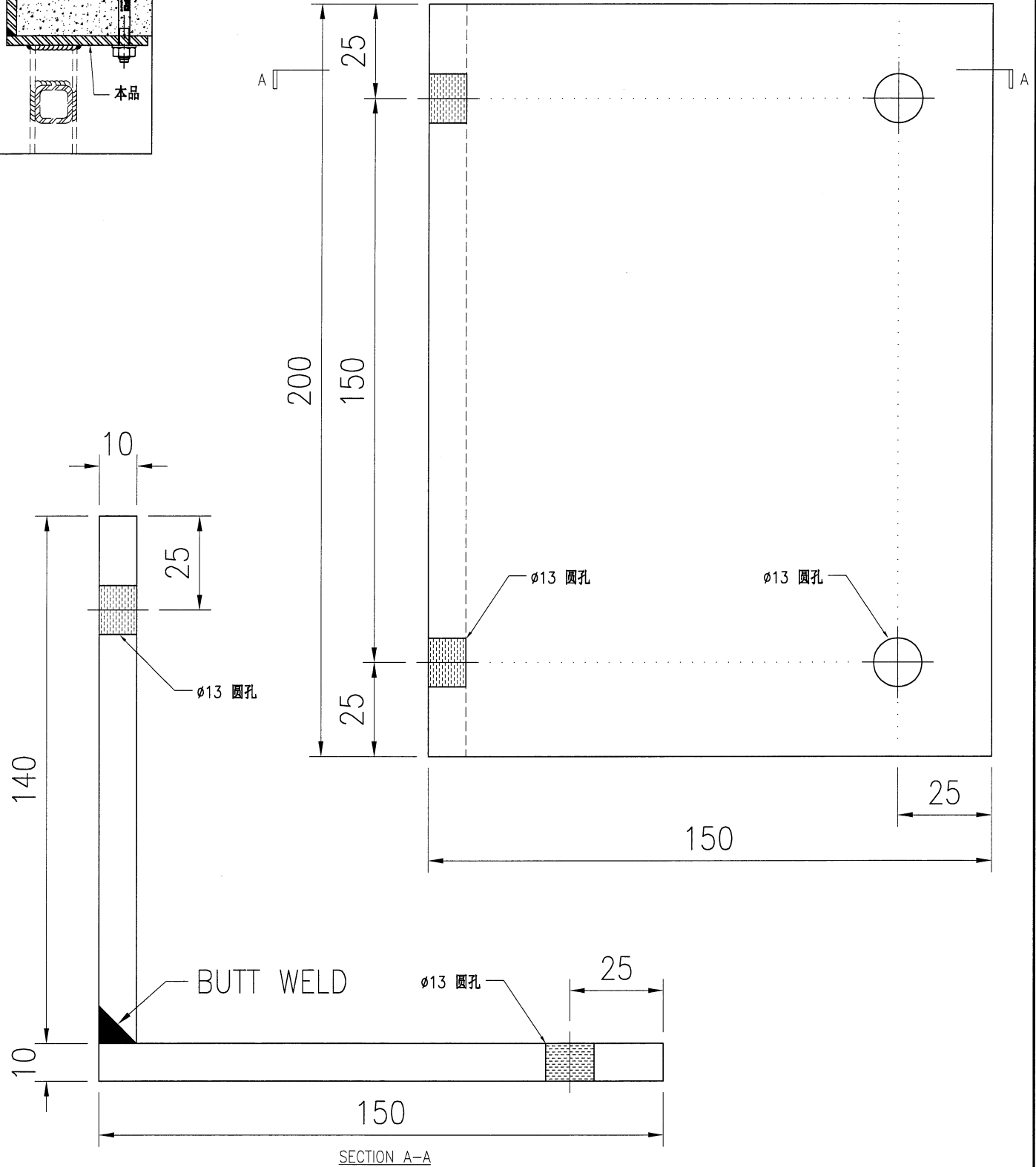
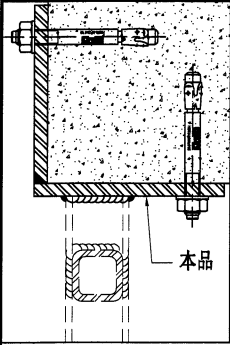

技术说明:

1. 所需材料为: 铁件; 等级为: S275;
2. 外形尺寸允许偏差为 $\pm 0.5\text{mm}$ , 角度的允许偏差为 $\pm 0.5^\circ$ ; 孔位的允许偏差为 $\pm 0.5\text{mm}$ , 孔距的允许偏差为 $\pm 0.5\text{mm}$ , 累计偏差为 $\pm 0.5\text{mm}$ ;
3. 槽口、豁口的长宽边允许偏差为 $+0.5\text{mm}$ , 中心线允许偏差都为 $\pm 0.5\text{mm}$ ;
4. " \* "为重要尺寸, 加工过程中要保证此尺寸, 加工完毕须标示代号。



美特铝质有限公司  
MIDI Aluminium Fabricator Ltd.

工程号	J853	制图	J.L.	08/12/23	物料号	J853-HAC-ST-026	
地盘	香港延坪路	复核	-	-	图号	J853-HAC-ST-026	
名称	钢件加工图	批准	-	-	数量	25	
材料	100x50x5mm 铁通 80x40x5mm 铁通 40x40x5mm 铁角	单件重量(kg)	10.73	长度	364	宽度	701

版本		采用	工厂	地盘	√
日期		颜色	热浸锌		



图1-1



SECTION A-A

技术说明:

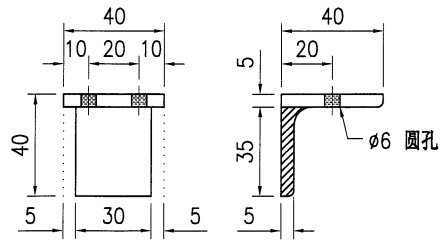
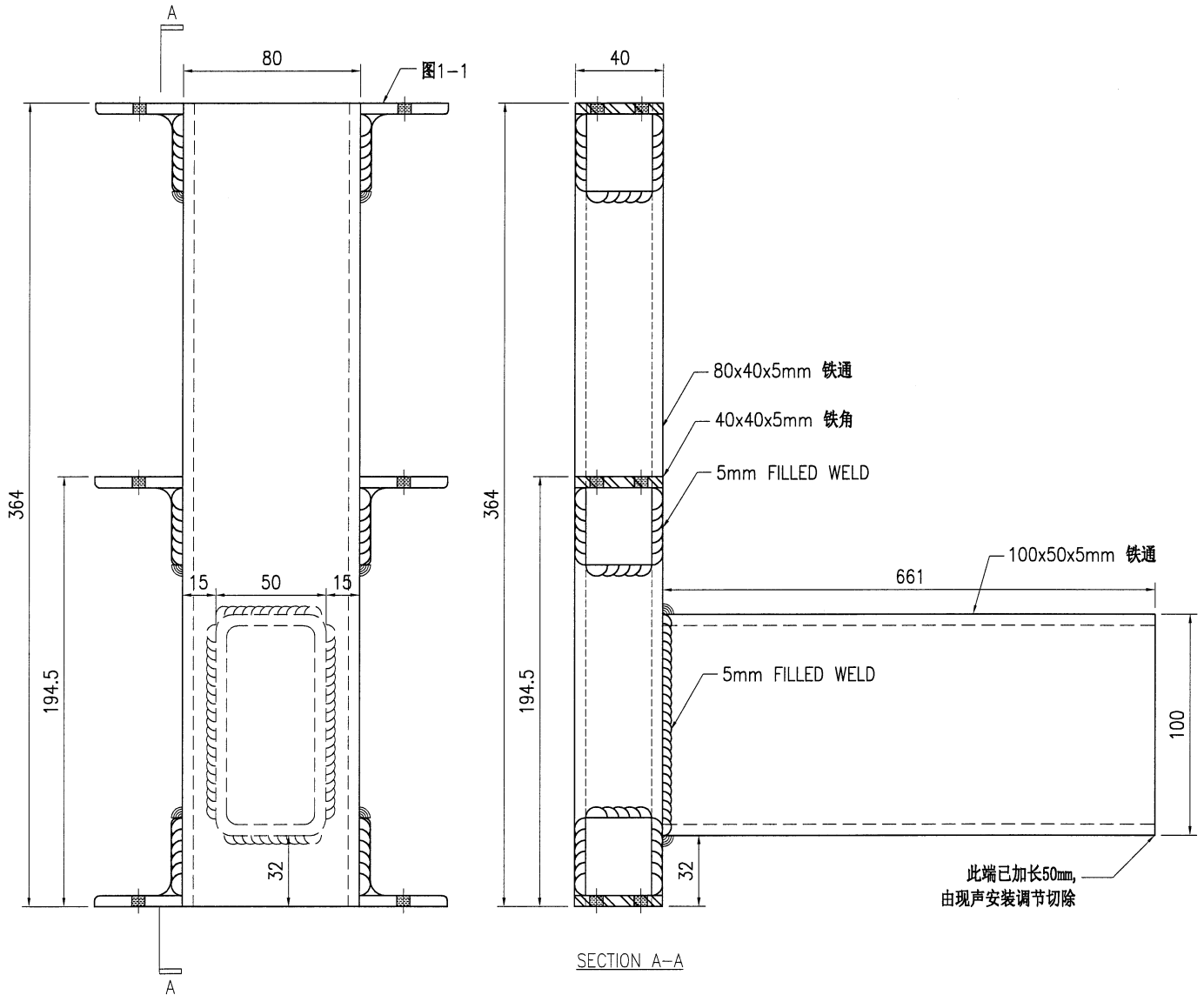
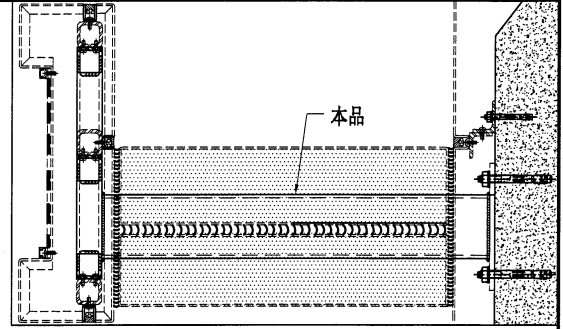
1. 所需材料为: 铁件; 等级为: S275;
2. 外形尺寸允许偏差为 $\pm 0.5\text{mm}$ , 角度的允许偏差为 $\pm 0.5^\circ$ ; 孔位的允许偏差为 $\pm 0.5\text{mm}$ , 孔距的允许偏差为 $\pm 0.5\text{mm}$ , 累计偏差为 $\pm 0.5\text{mm}$ ;
3. 槽口、豁口的长宽边允许偏差为 $+0.5\text{mm}$ , 中心线允许偏差都为 $\pm 0.5\text{mm}$ ;
4. \* \* 为重要尺寸, 加工过程中要保证此尺寸, 加工完毕须标示代号。



美特铝质有限公司  
MIDI Aluminium Fabricator Ltd.

工程号	J853	制图	J.L.	08/12/23	物料号	J853-HAC-ST-027			
地盘	香港延坪路	复核	-	-	图号	J853-HAC-ST-027			
版本		名称	钢件加工图	批准	-	数量	1		
日期		材料	铁架	单件重量(kg)	30.76	长度	699	宽度	444

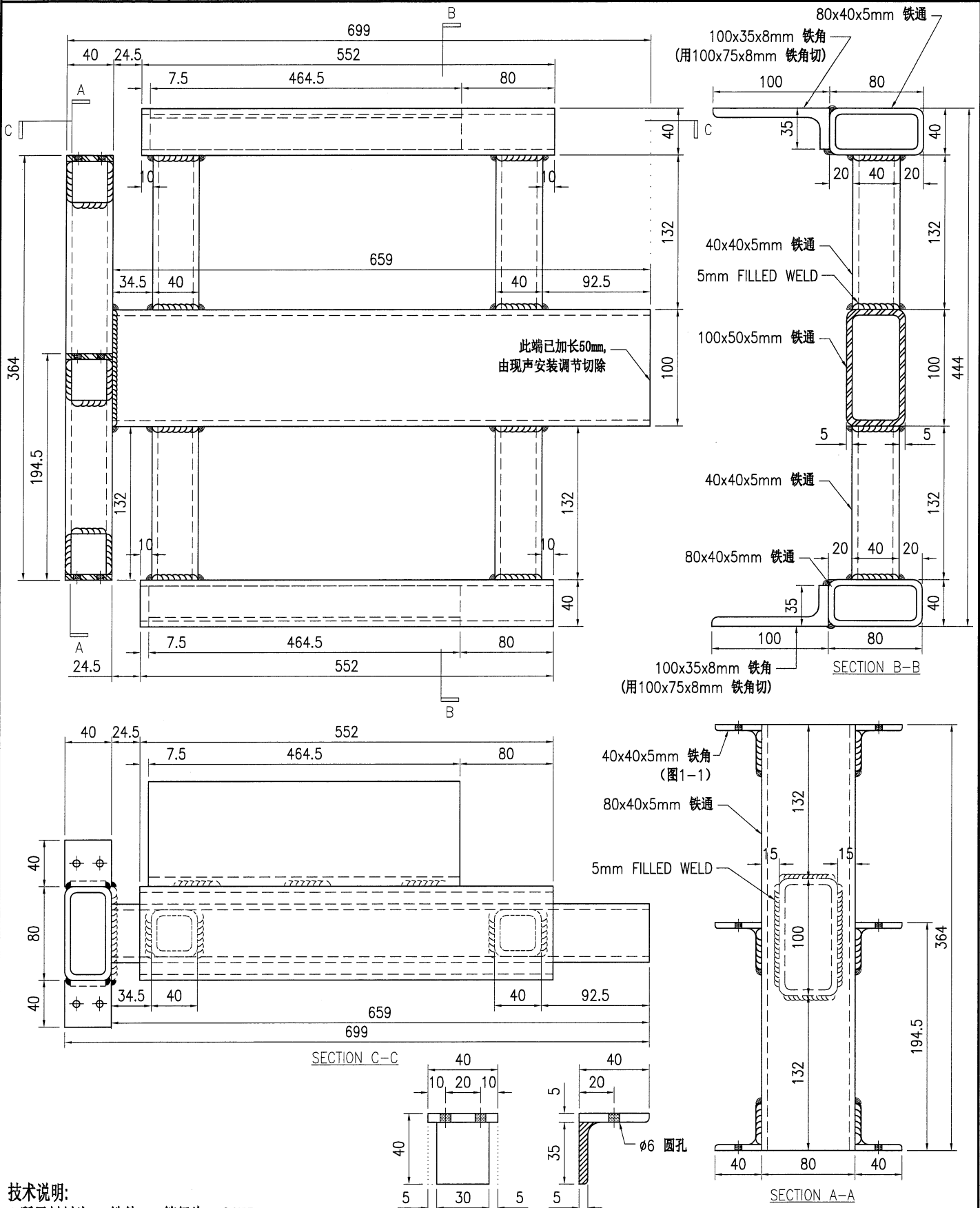

技术说明:

1. 所需材料: 铁件; 等级为: S275;
2. 外形尺寸允许偏差为±0.5mm, 角度的允许偏差为±0.5°; 孔位的允许偏差为±0.5mm, 孔距的允许偏差为±0.5mm, 累计偏差为±0.5mm;
3. 槽口、豁口的长宽边允许偏差为+0.5mm, 中心线允许偏差都为±0.5mm;
4. \* \*为重要尺寸, 加工过程中要保证此尺寸, 加工完毕须标示代号。





美特铝质有限公司  
MIDI Aluminium Fabricator Ltd.

工程号	J853	制图	J.L.	08/12/23	物料号	-			
地盘	香港延坪路	复核	-	-	图号	J853-HAC-ST-029			
版本		批准	-	-	数量	-			
日期		材料	40x40x5mm 铁通	单件重量(kg)	-	长度	-	宽度	40

采用	工厂	地盘	√
名称	钢件加工图		
颜色	热浸锌		

物料编号	DIM.A	DIM.B	DIM.C	DIM.D	DIM.E	数量	单件重量(kg)
J853-HAC-ST-029A	318					24	1.68
J853-HAC-ST-029B	328					2	1.73

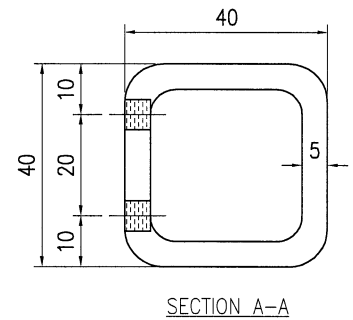
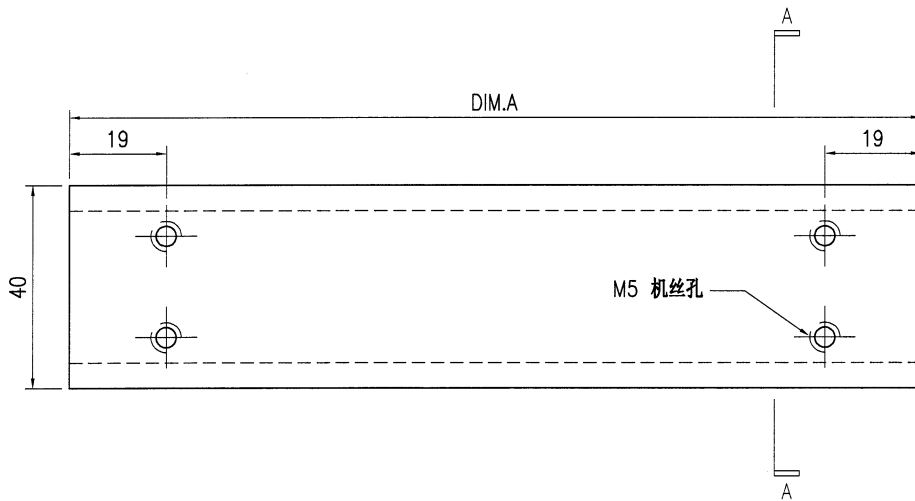
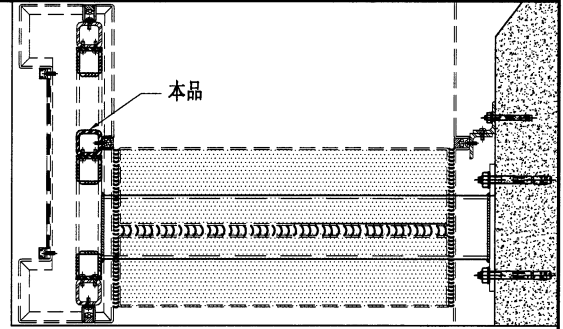

技术说明:

1. 所需材料为: 铁件; 等级为: S275;
2. 外形尺寸允许偏差为±0.5mm, 角度的允许偏差为±0.5°; 孔位的允许偏差为±0.5mm, 孔距的允许偏差为±0.5mm, 累计偏差为±0.5mm;
3. 槽口、豁口的长宽边允许偏差为+0.5mm, 中心线允许偏差都为±0.5mm;
4. " \* "为重要尺寸, 加工过程中要保证此尺寸, 加工完毕须标示代号。



美特铝质有限公司  
MIDI Aluminium Fabricator Ltd.

工程号	J853	制图	J.L.	08/12/23	物料号	J853-HAC-ST-030	
地盘	香港延坪路	复核	-	-	图号	J853-HAC-ST-030	
版本		名称	钢件加工图	批准	-	数量	2
日期		材料	40x40x5mm 铁通	单件重量(kg)	21.12	长度	4000
		颜色	热浸锌			宽度	50

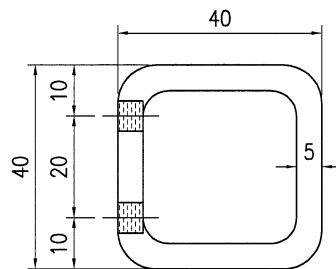
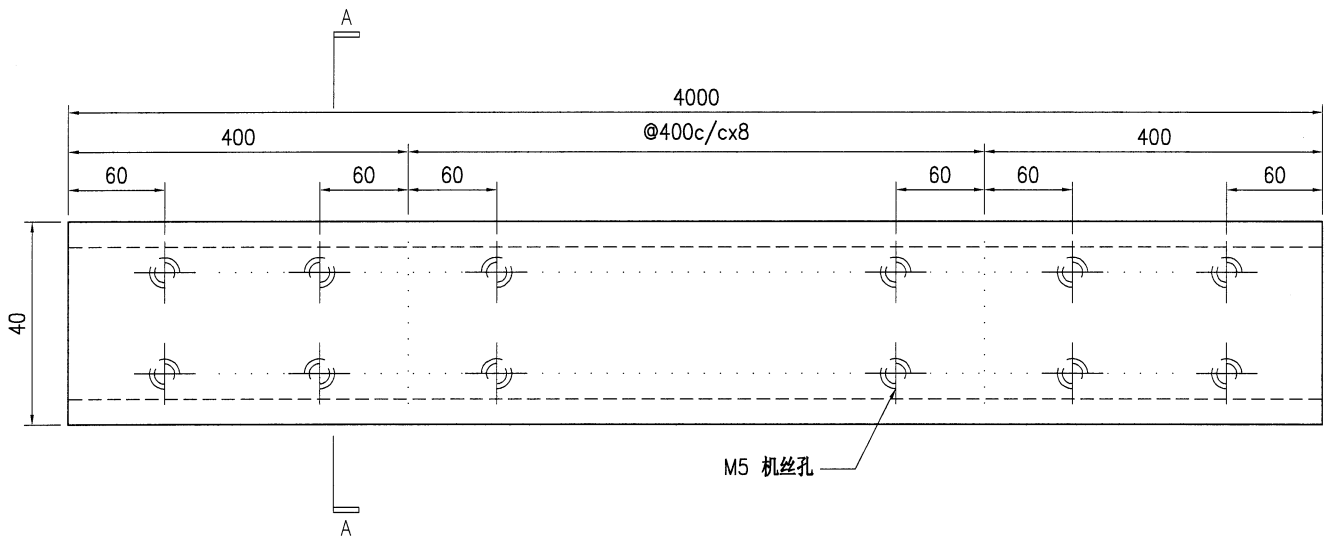
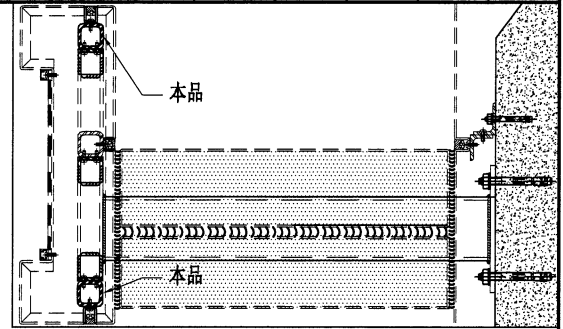

SECTION A-A

技术说明:

1. 所需材料为: 铁件 ; 等级为: S275 ;
2. 外形尺寸允许偏差为±0.5mm, 角度的允许偏差为±0.5°; 孔位的允许偏差为±0.5mm, 孔距的允许偏差为±0.5mm, 累计偏差为±0.5mm;
3. 槽口、豁口的长宽边允许偏差为+0.5mm, 中心线允许偏差都为±0.5mm;
4. " \* "为重要尺寸, 加工过程中要保证此尺寸, 加工完毕须标示代号。



美特铝质有限公司  
MIDI Aluminium Fabricator Ltd.

工程号	J853	制图	J.L.	08/12/23	物料号	J853-HAC-ST-031			
地盘	香港延坪路	复核	-	-	图号	J853-HAC-ST-031			
版本		名称	钢件加工图	批准	-	-	数量	4	
日期		材料	40x40x5mm 铁通	单件重量(kg)	18.92	长度	3584	宽度	50

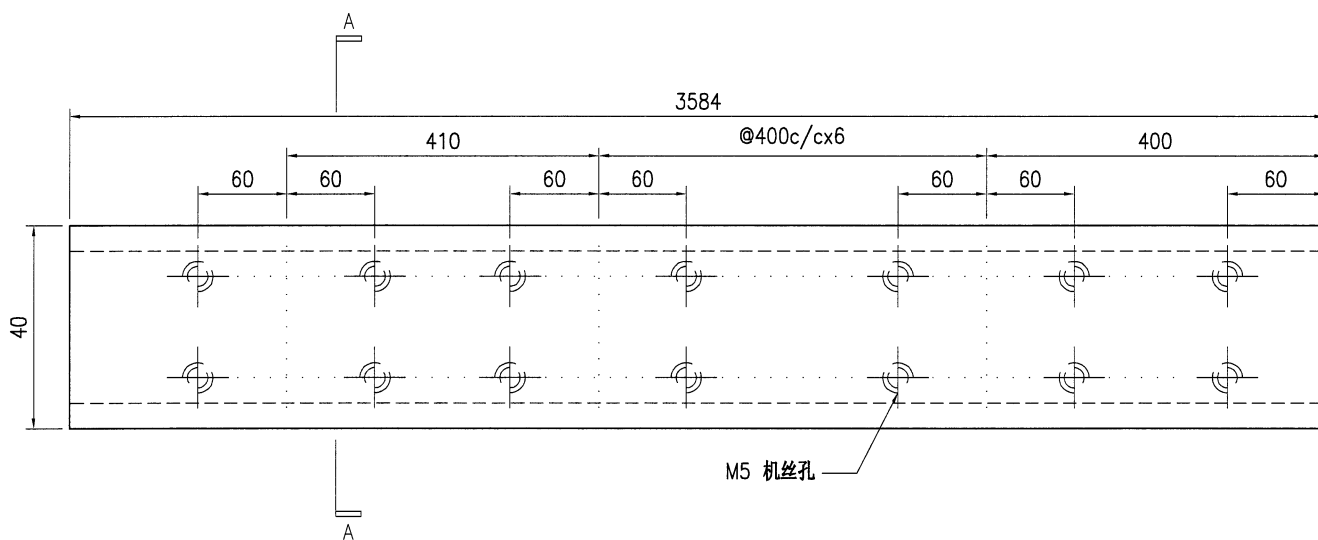
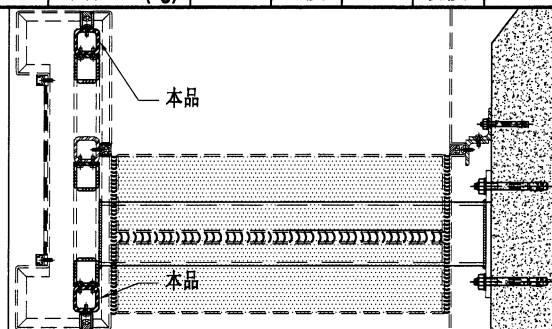

M5 机丝孔

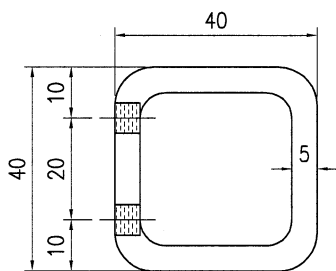

SECTION A-A

技术说明:

1. 所需材料为: 铁件; 等级为: S275;
2. 外形尺寸允许偏差为±0.5mm, 角度的允许偏差为±0.5°; 孔位的允许偏差为±0.5mm, 孔距的允许偏差为±0.5mm, 累计偏差为±0.5mm;
3. 槽口、豁口的长宽边允许偏差为+0.5mm, 中心线允许偏差都为±0.5mm;
4. " \* "为重要尺寸, 加工过程中要保证此尺寸, 加工完毕须标示代号。

工程号	J853	制图	J.L.	08/12/23	物料号	-	
地盘	香港延坪路	复核	-	-	图号	J853-HAC-ST-032	
版本		名称	钢件加工图	批准	-	数量	-
日期		材料	50x50x5mm 铁角	单件重量(kg)	-	长度	-
		颜色	热浸锌			宽度	50

物料编号	DIM.A	DIM.B	DIM.C	DIM.D	DIM.E	数量	单件重量(kg)
J853-HAC-ST-032A	4950	@500c/cx9				1	18.66
J853-HAC-ST-032B	3700	@500c/cx7				1	13.95

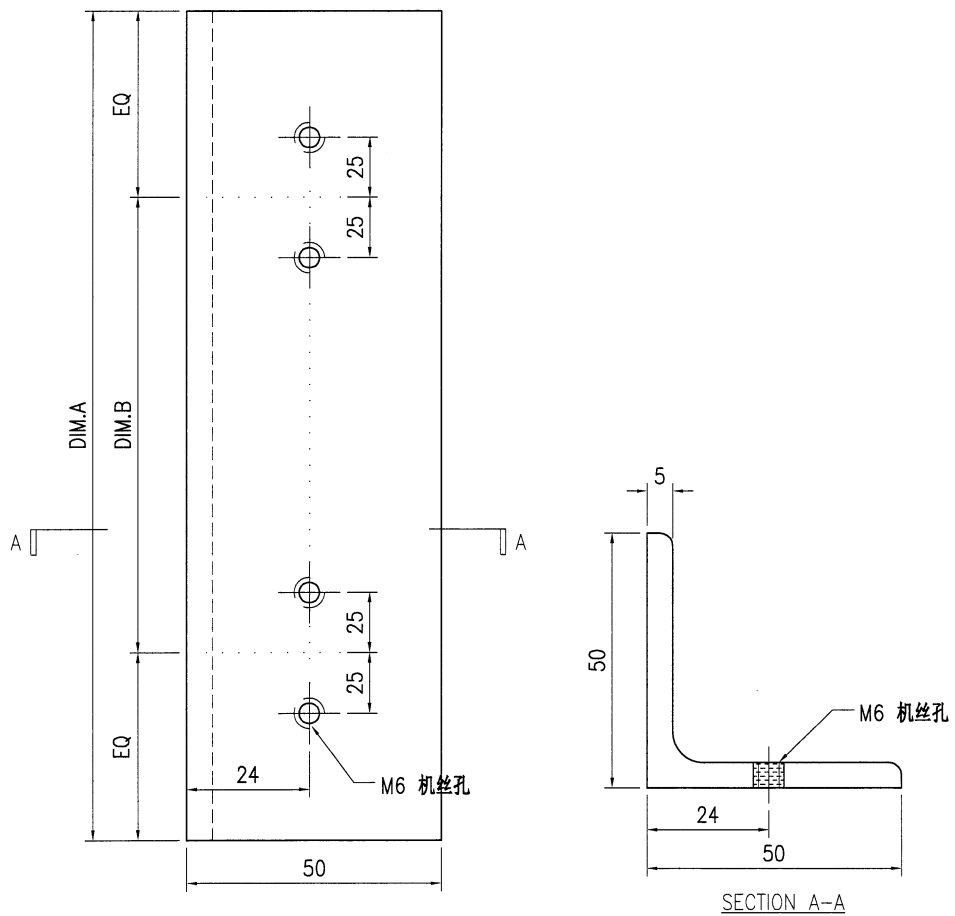
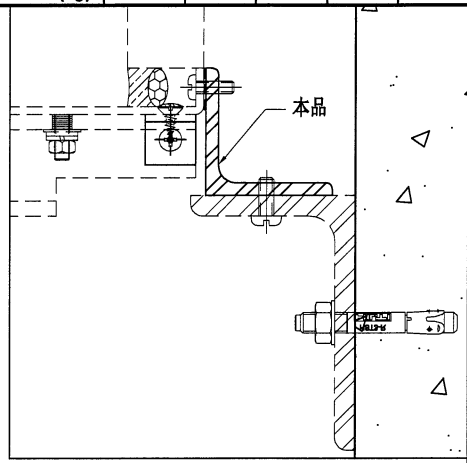

技术说明:

1. 所需材料为: 铁件; 等级为: S275;
2. 外形尺寸允许偏差为 $\pm 0.5$ mm, 角度的允许偏差为 $\pm 0.5^\circ$ ; 孔位的允许偏差为 $\pm 0.5$ mm, 孔距的允许偏差为 $\pm 0.5$ mm, 累计偏差为 $\pm 0.5$ mm;
3. 槽口、豁口的长宽边允许偏差为 $+0.5$ mm, 中心线允许偏差都为 $\pm 0.5$ mm;
4. " \* "为重要尺寸, 加工过程中要保证此尺寸, 加工完毕须标示代号。



美特鋁質 有限公司  
MIDI Aluminium Fabricator Ltd.

工程号	J853	制图	J.L.	08/12/23	物料号	-			
地盘	香港延坪路	复核	-	-	图号	J853-HAC-ST-033			
版本		批准	-	-	数量	-			
日期		材料	100x100x8mm 铁角	单件重量(kg)	-	长度	-	宽度	100

物料编号	DIM.A	DIM.B	DIM.C	DIM.D	DIM.E	数量	单件重量(kg)
J853-HAC-ST-033A	2800	@500c/cx5				2	33.88
J853-HAC-ST-033B	3200	@500c/cx6				2	38.72
J853-HAC-ST-033C	2000	@500c/cx3				1	24.2
J853-HAC-ST-033D	4000	@500c/cx7				3	48.4

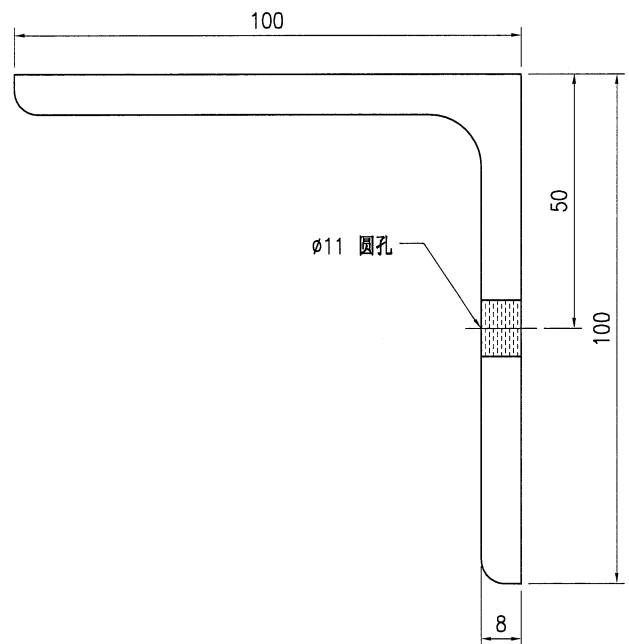
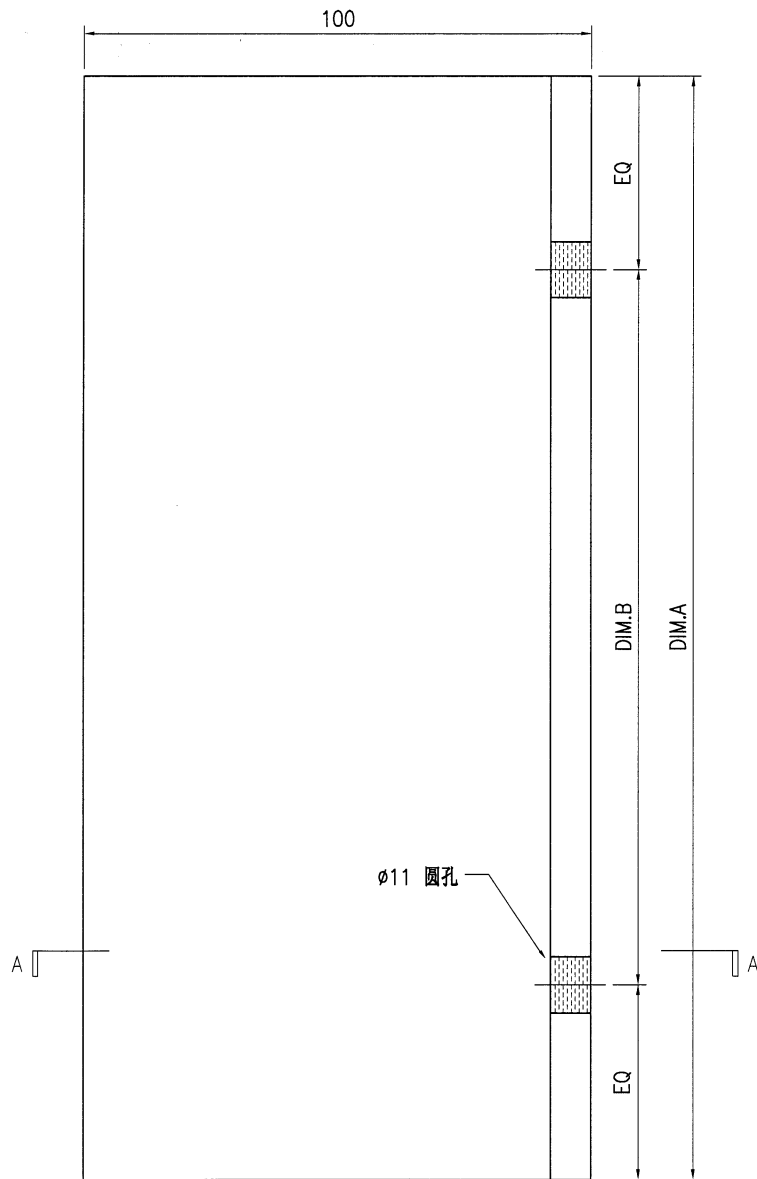
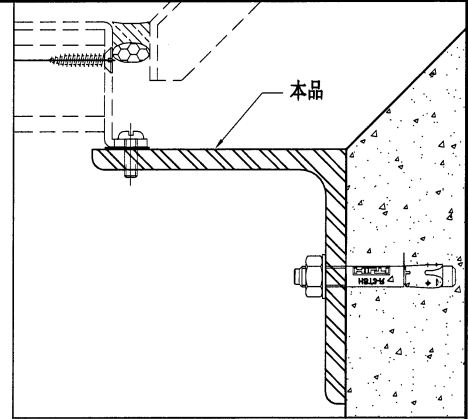

SECTION A-A



美特铝质有限公司  
MIDI Aluminium Fabricator Ltd.

工程号	J853	制图	J.L.	08/12/23	物料号	J853-HAC-ST-034		
地盘	香港延坪路	复核	-	-	图号	J853-HAC-ST-034		
版本		名称	钢件加工图	批准	-	-	数量	99
日期		材料	100x65x8mm 铁角	单件重量(kg)	0.994	长度	100	宽度 100

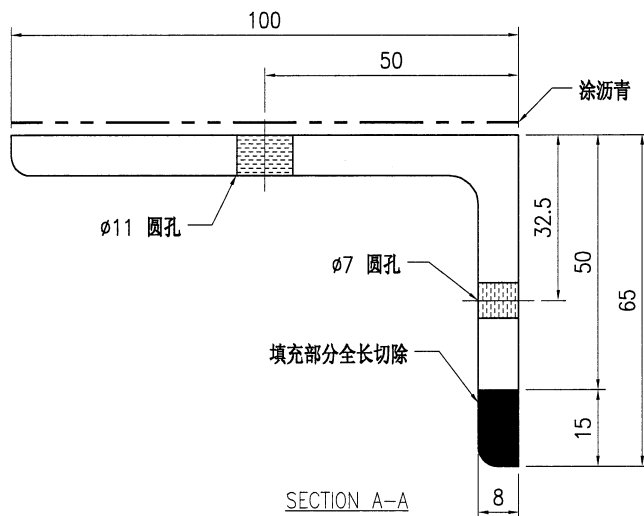
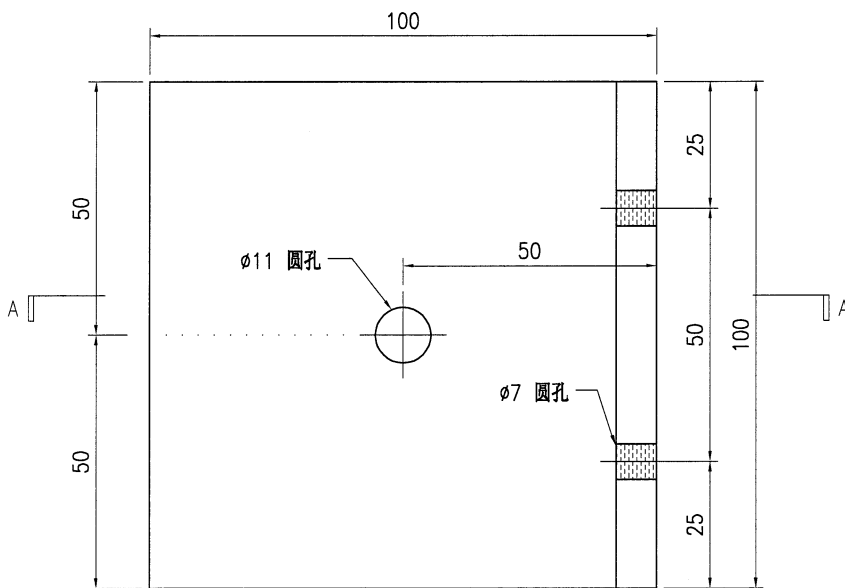
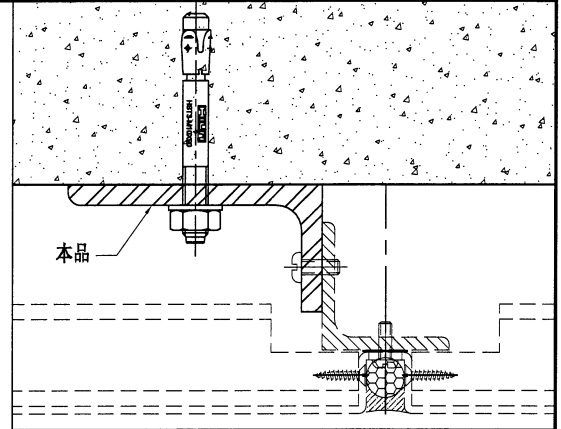

技术说明:

1. 所需材料为: 铁件; 等级为: S275;
2. 外形尺寸允许偏差为 $\pm 0.5\text{mm}$ , 角度的允许偏差为 $\pm 0.5^\circ$ ; 孔位的允许偏差为 $\pm 0.5\text{mm}$ , 孔距的允许偏差为 $\pm 0.5\text{mm}$ , 累计偏差为 $\pm 0.5\text{mm}$ ;
3. 槽口、豁口的长宽边允许偏差为 $+0.5\text{mm}$ , 中心线允许偏差都为 $\pm 0.5\text{mm}$ ;
4. \* \* 为重要尺寸, 加工过程中要保证此尺寸, 加工完毕须标示代号。



美特铝质有限公司  
MIDI Aluminium Fabricator Ltd.

工程号	J853	制图	J.L.	08/12/23	物料号	-	
地盘	香港延坪路	复核	-	-	图号	J853-HAC-ST-035	
版本		名称	钢件加工图	批准	-	数量	-
日期		材料	50x50x5mm 铁角	单件重量(kg)	-	长度	-
		颜色	热浸锌			宽度	50

物料编号	DIM.A	DIM.B	DIM.C	DIM.D	DIM.E	数量	单件重量(kg)
J853-HAC-ST-035A	1600	@500c/cx2				33	6.03

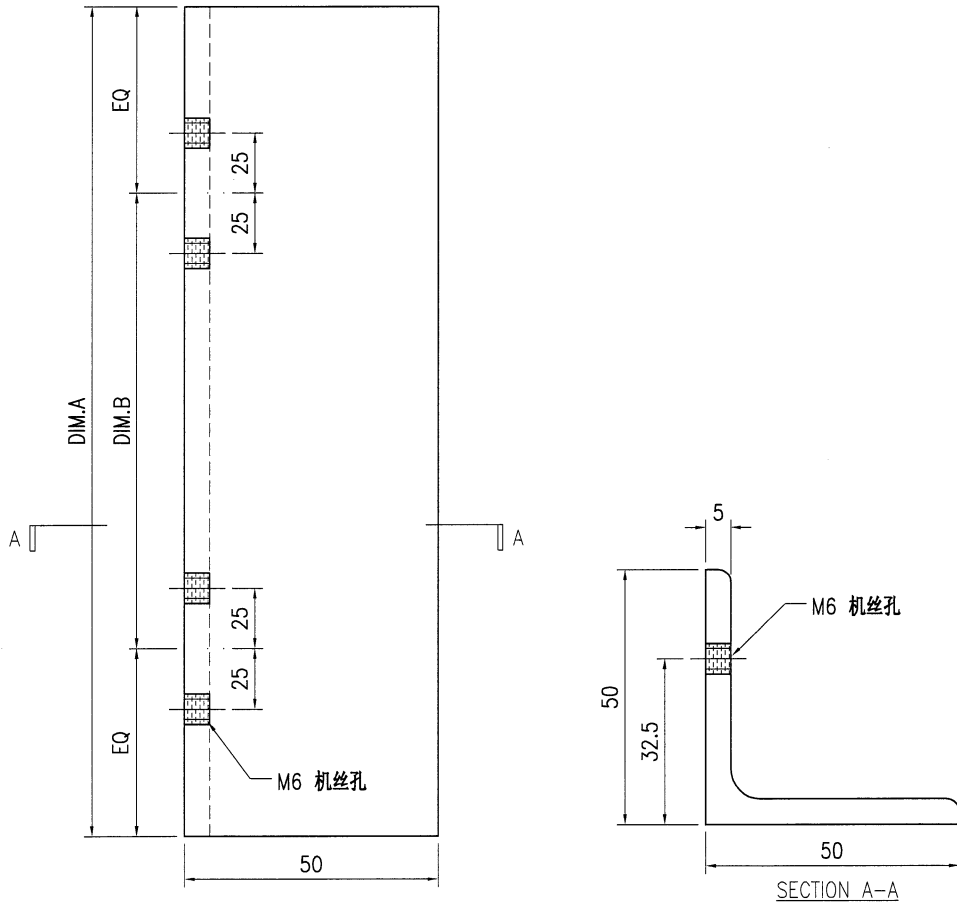
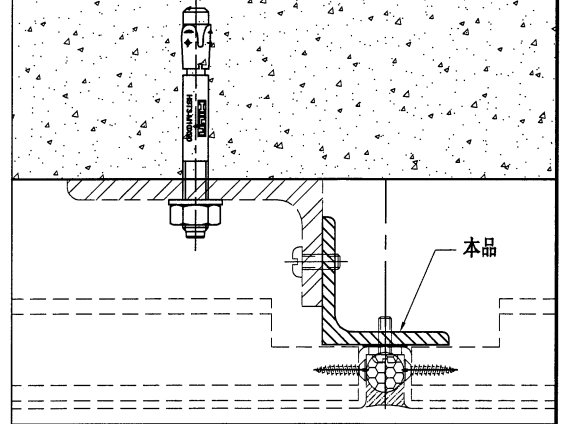

技术说明:

1. 所需材料为: 铁件; 等级为: S275;
2. 外形尺寸允许偏差为 $\pm 0.5\text{mm}$ , 角度的允许偏差为 $\pm 0.5^\circ$ ; 孔位的允许偏差为 $\pm 0.5\text{mm}$ , 孔距的允许偏差为 $\pm 0.5\text{mm}$ , 累计偏差为 $\pm 0.5\text{mm}$ ;
3. 槽口、豁口的长宽边允许偏差为 $+0.5\text{mm}$ , 中心线允许偏差都为 $\pm 0.5\text{mm}$ ;
4. " \* "为重要尺寸, 加工过程中要保证此尺寸, 加工完毕须标示代号。



美特铝质有限公司  
MIDI Aluminium Fabricator Ltd.

版本号	J853	制图	J.L.	08/12/23	物料号	J853-HAC-ST-036				
地盘	香港延坪路	复核	-	-	图号	J853-HAC-ST-036				
版本		名称	钢件加工图		批准	-	-	数量	32	
日期		材料	8mm 铁板		单件重量(kg)	1.01	长度	100	宽度	100

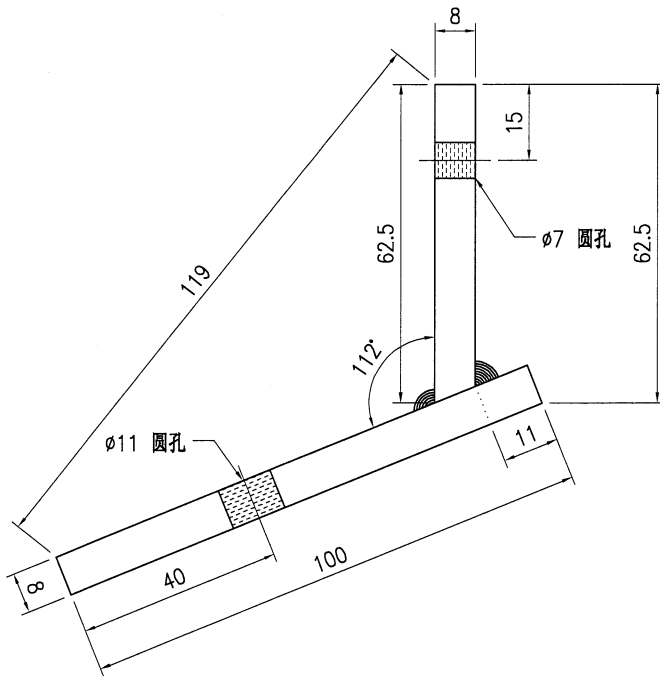
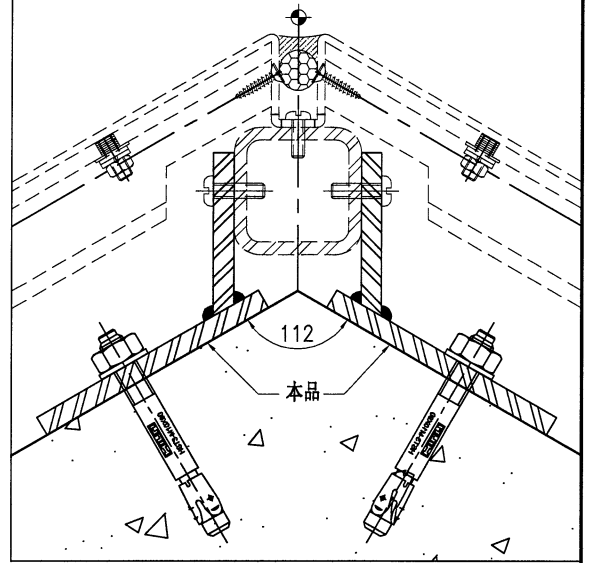
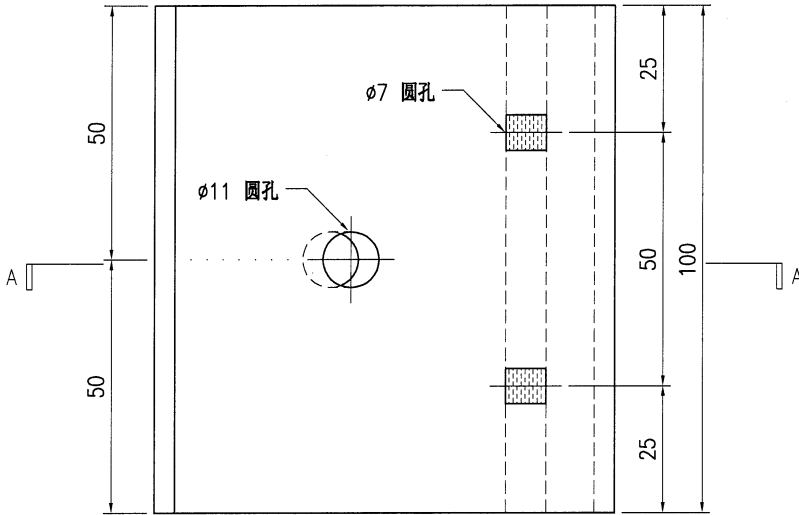

SECTION A-A

技术说明:

1. 所需材料为: 铁件; 等级为: S275;
2. 外形尺寸允许偏差为 $\pm 0.5$ mm, 角度的允许偏差为 $\pm 0.5^\circ$ ; 孔位的允许偏差为 $\pm 0.5$ mm, 孔距的允许偏差为 $\pm 0.5$ mm, 累计偏差为 $\pm 0.5$ mm;
3. 槽口、豁口的长宽边允许偏差为 $+0.5$ mm, 中心线允许偏差都为 $\pm 0.5$ mm;
4. " \* "为重要尺寸, 加工过程中要保证此尺寸, 加工完毕须标示代号。



美特铝质有限公司  
MIDI Aluminium Fabricator Ltd.

工程号	J853	制图	J.L.	08/12/23	物料号	-	
地盘	香港延坪路	复核	-	-	图号	J853-HAC-ST-037	
版本		名称	钢件加工图	批准	-	数量	-
日期		材料	50x50x5mm 铁通	单件重量(kg)	-	长度	-
		颜色	热浸锌			宽度	50

物料编号	DIM.A	DIM.B	DIM.C	DIM.D	DIM.E	数量	单件重量(kg)
J853-HAC-ST-037A	1900	@500c/cx3				4	12.46

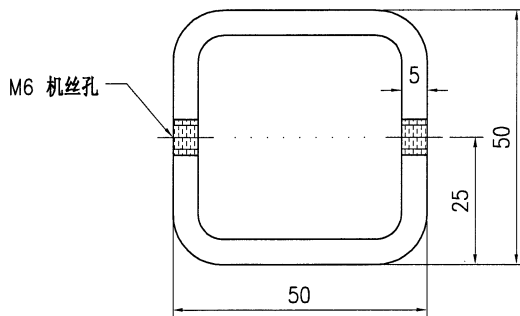
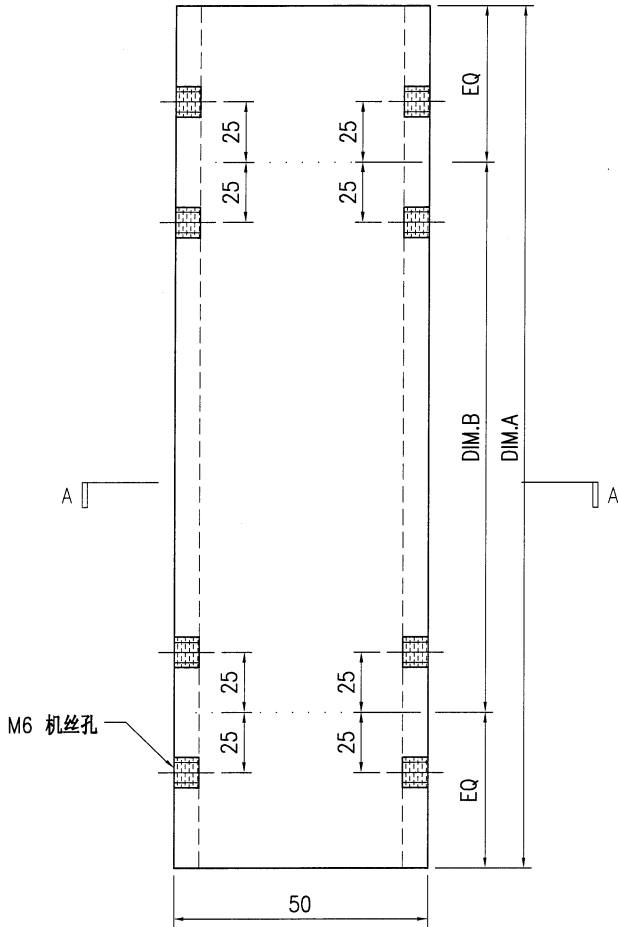
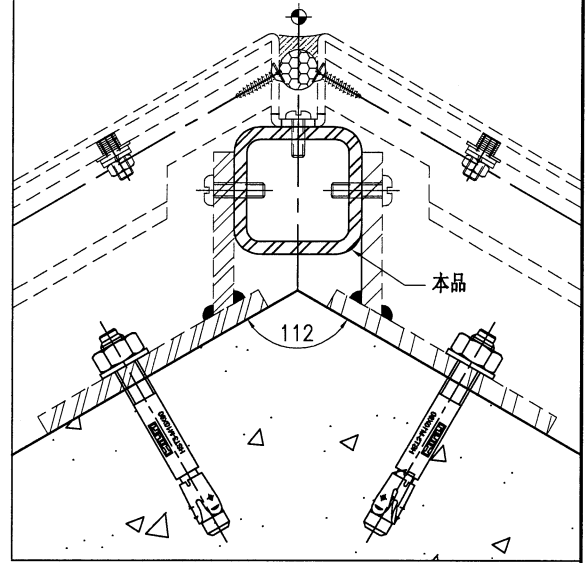

SECTION A-A

技术说明:

1. 所需材料为: 铁件 ; 等级为: S275 ;
2. 外形尺寸允许偏差为±0.5mm, 角度的允许偏差为±0.5°; 孔位的允许偏差为±0.5mm, 孔距的允许偏差为±0.5mm, 累计偏差为±0.5mm;
3. 槽口、豁口的长宽边允许偏差为+0.5mm, 中心线允许偏差都为±0.5mm;
4. " \* "为重要尺寸, 加工过程中要保证此尺寸, 加工完毕须标示代号。



美特铝质有限公司  
MIDI Aluminium Fabricator Ltd.

版本号		采用	工厂	地盘	√	名称	名称	批准	-	-	数量	17	
日期		颜色	热浸锌	材料	75x50x6mm 铁角	单件重量(kg)	0.52	长度	100	宽度	75		
工程号	J853	地盘	香港延坪路	制图	J.L.	08/12/23	物料号	J853-HAC-ST-038	复核	-	-	图号	J853-HAC-ST-038
名称	钢件加工图	批准	-	-	数量	17							

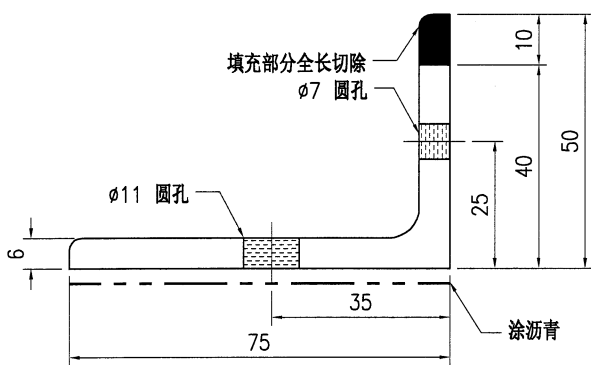
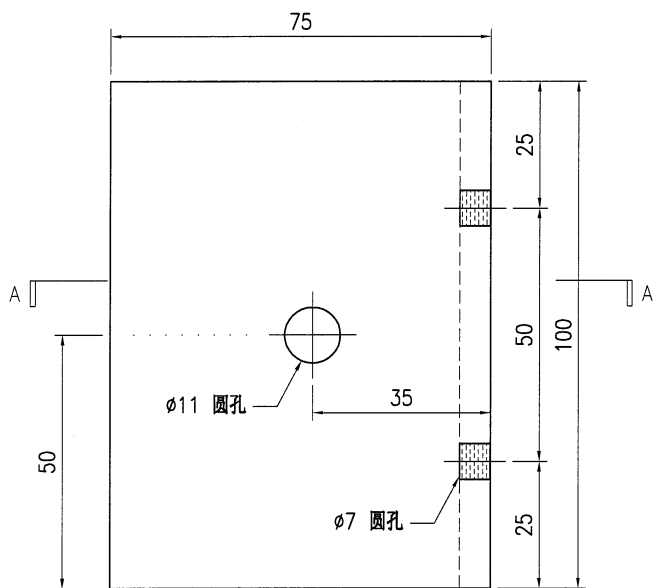
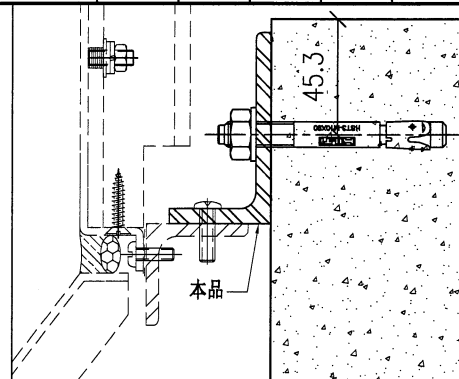

SECTION A-A

技术说明:

1. 所需材料为: 铁件; 等级为: S275;
2. 外形尺寸允许偏差为±0.5mm, 角度的允许偏差为±0.5°; 孔位的允许偏差为±0.5mm, 孔距的允许偏差为±0.5mm, 累计偏差为±0.5mm;
3. 槽口、豁口的长宽边允许偏差为+0.5mm, 中心线允许偏差都为±0.5mm;
4. " \* "为重要尺寸, 加工过程中要保证此尺寸, 加工完毕须标示代号。



美特铝质有限公司  
MIDI Aluminium Fabricator Ltd.

工程号	J853	制图	J.L.	08/12/23	物料号	-	
地盘	香港延坪路	复核	-	-	图号	J853-HAC-ST-039	
版本		名称	钢件加工图	批准	-	数量	-
日期		材料	40x40x5mm 铁角	单件重量(kg)	-	长度	-
		采用	工厂	颜色	热浸锌	宽度	40

物料编号	DIM.A	DIM.B	DIM.C	DIM.D	DIM.E	数量	单件重量(kg)
J853-HAC-ST-039A	3400	@500c/cx6				1	10.17
J853-HAC-ST-039B	2600	@500c/cx4				2	7.77

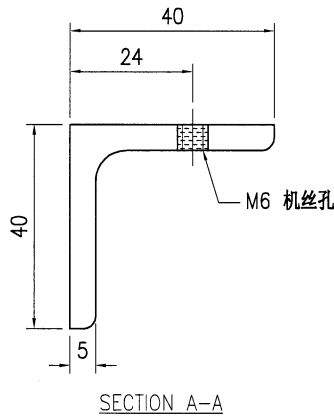
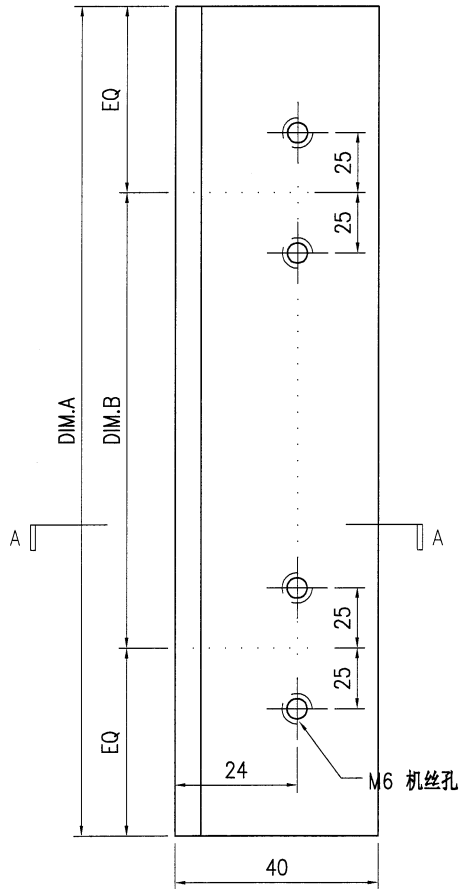
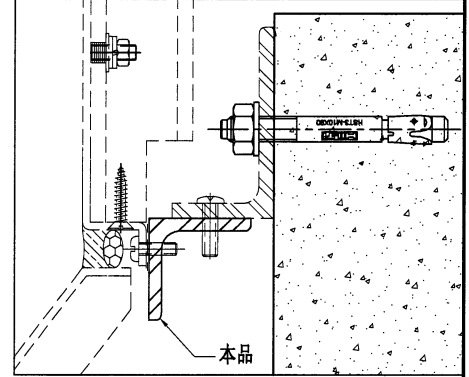

技术说明:

1. 所需材料为: 铁件; 等级为: S275;
2. 外形尺寸允许偏差为 $\pm 0.5\text{mm}$ , 角度的允许偏差为 $\pm 0.5^\circ$ ; 孔位的允许偏差为 $\pm 0.5\text{mm}$ , 孔距的允许偏差为 $\pm 0.5\text{mm}$ , 累计偏差为 $\pm 0.5\text{mm}$ ;
3. 槽口、豁口的长宽边允许偏差为 $+0.5\text{mm}$ , 中心线允许偏差都为 $\pm 0.5\text{mm}$ ;
4. " \* "为重要尺寸, 加工过程中要保证此尺寸, 加工完毕须标示代号。

 <b>美特铝质</b> 有限公司 MIDI Aluminium Fabricator Ltd.				工程号 <b>J853</b>	制图 J.L.	08/12/23	物料号 -
地盘 香港延坪路				名称 钢件加工图	复核 -	图号 <b>J853-HAC-ST-040</b>	数量 -
版本 -	采用 工厂 -	地盘 ✓	材料 100x50x6mm 铁角	批准 -	单件重量(kg) -	长度 -	宽度 100
日期 -	颜色 热浸锌			材料 100x50x6mm 铁角	单件重量(kg) -	长度 -	宽度 100

物料编号	DIM.A	DIM.B	DIM.C	DIM.D	DIM.E	数量	单件重量(kg)
J853-HAC-ST-040A	3200	@500c/cx6				1	21.92
J853-HAC-ST-040B	2500	@500c/cx4				2	15.93

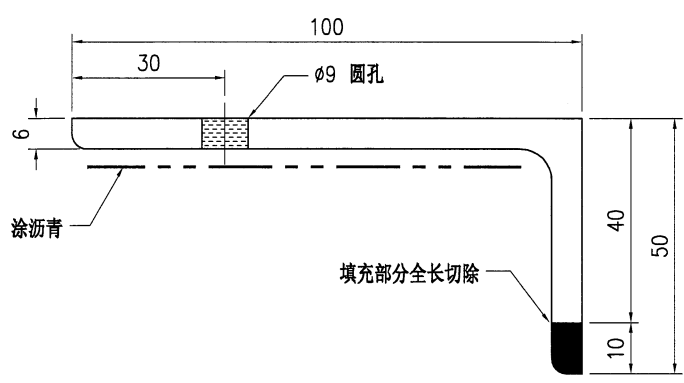
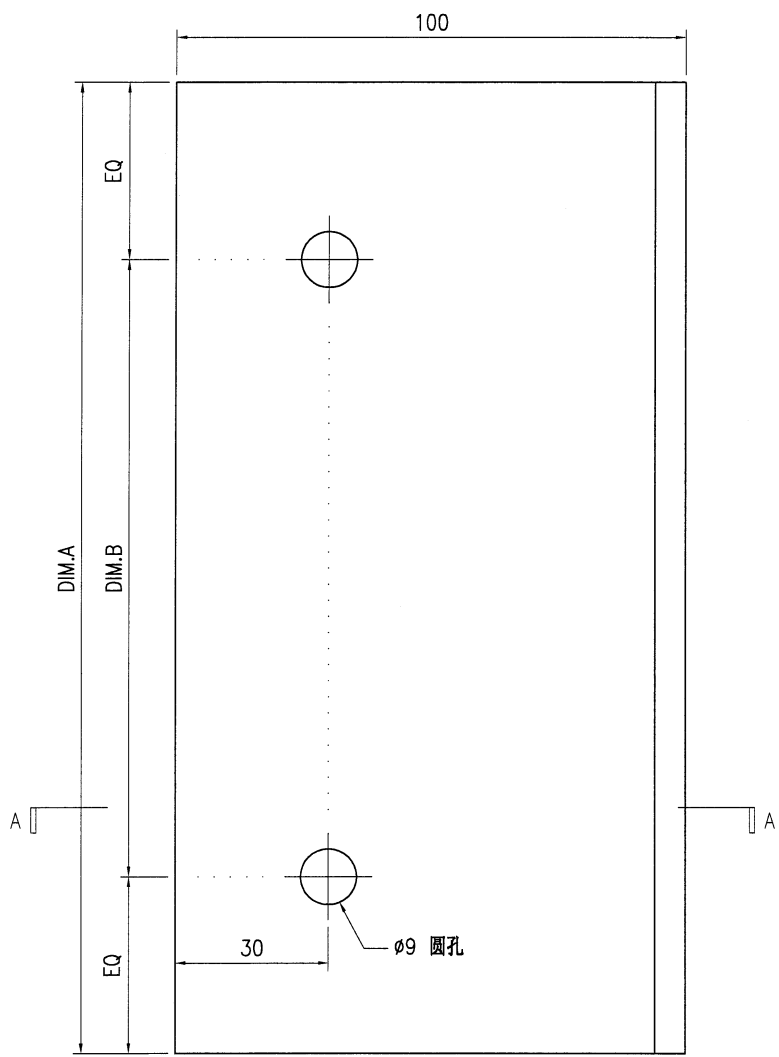
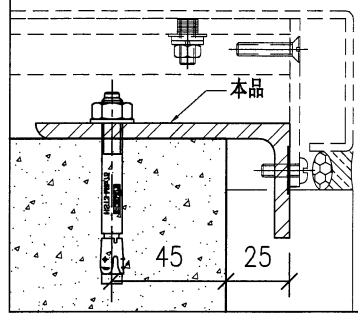

技术说明:

1. 所需材料为: 铁件; 等级为: **S275** ;
2. 外形尺寸允许偏差为±0.5mm, 角度的允许偏差为±0.5°; 孔位的允许偏差为±0.5mm, 孔距的允许偏差为±0.5mm, 累计偏差为±0.5mm;
3. 槽口、豁口的长宽边允许偏差为+0.5mm, 中心线允许偏差都为±0.5mm;
4. " \* "为重要尺寸, 加工过程中要保证此尺寸, 加工完毕须标示代号。

SECTION A-A



美特铝质有限公司  
MIDI Aluminium Fabricator Ltd.

工程号	J853	制图	J.L.	08/12/23	物料号	J853-HAC-ST-041	
地盘	香港延坪路	复核	-	-	图号	J853-HAC-ST-041	
版本		名称	钢件加工图	批准	-	数量	64
日期		材料	100x65x8mm 铁角	单件重量(kg)	0.86	长度	100
		采用	工厂			宽度	100
		颜色	热浸锌				

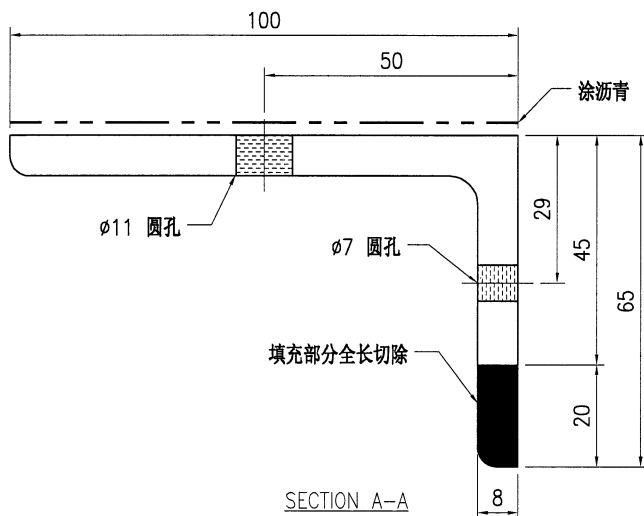
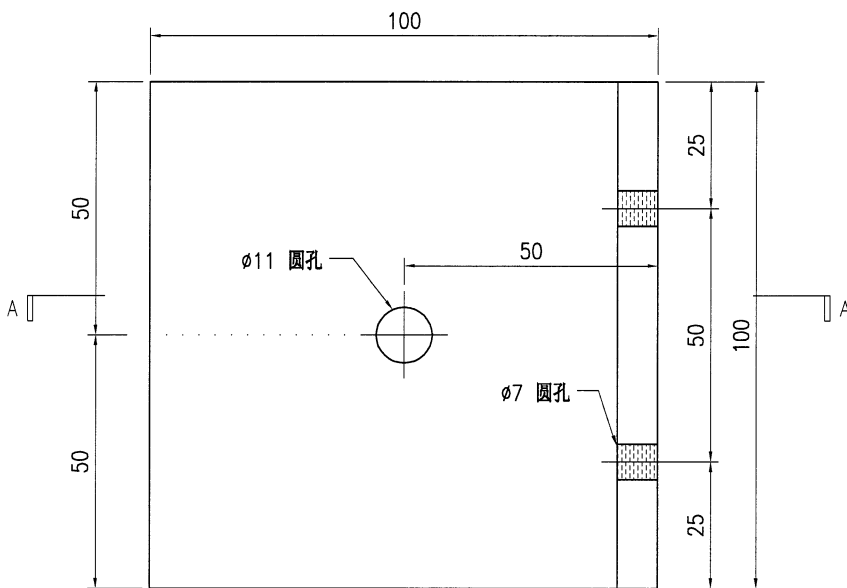
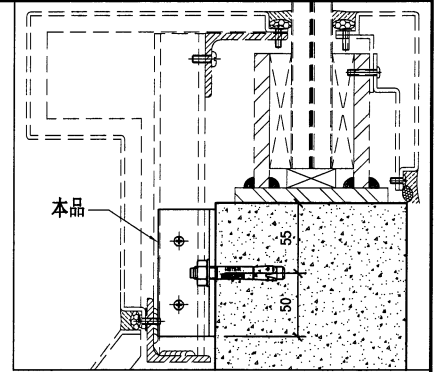

技术说明:

1. 所需材料为: 铁件; 等级为: S275;
2. 外形尺寸允许偏差为 $\pm 0.5\text{mm}$ , 角度的允许偏差为 $\pm 0.5^\circ$ ; 孔位的允许偏差为 $\pm 0.5\text{mm}$ , 孔距的允许偏差为 $\pm 0.5\text{mm}$ , 累计偏差为 $\pm 0.5\text{mm}$ ;
3. 槽口、豁口的长宽边允许偏差为 $+0.5\text{mm}$ , 中心线允许偏差都为 $\pm 0.5\text{mm}$ ;
4. \* \*为重要尺寸, 加工过程中要保证此尺寸, 加工完毕须标示代号。

 <b>美特铝质</b> 有限公司 MIDI Aluminium Fabricator Ltd.				工程号 J853 地盘 香港延坪路	制图 J.L. 复核 -	08/12/23 -	物料号 - 图号 J853-HAC-ST-042
版本 日期	采用 工厂 颜色 热浸锌	地盘 <input checked="" type="checkbox"/>	名称 钢件加工图 材料 铁架	批准 - 单件重量(kg) -	数量 - 长度 -	宽度 258	

物料编号	DIM.A	DIM.B	DIM.C	DIM.D	DIM.E	数量	单件重量(kg)
J853-HAC-ST-042A	2600	@750c/cx3				2	15.14
J853-HAC-ST-042B	1160	@700c/cx1				1	6.74

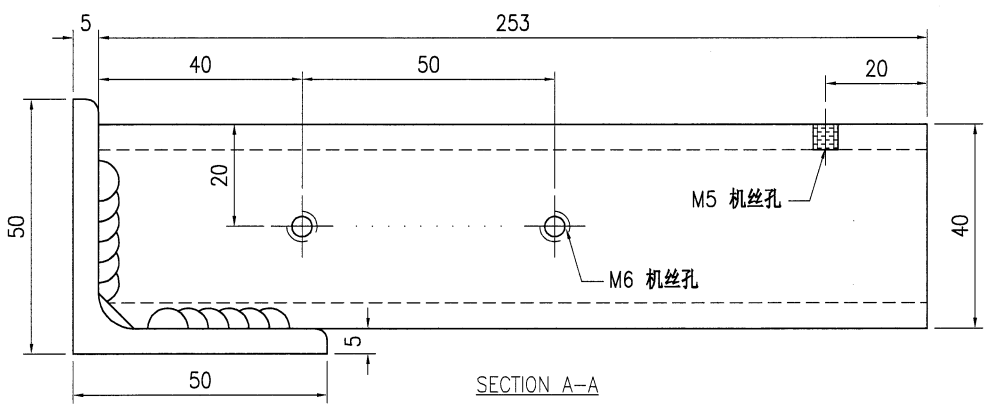
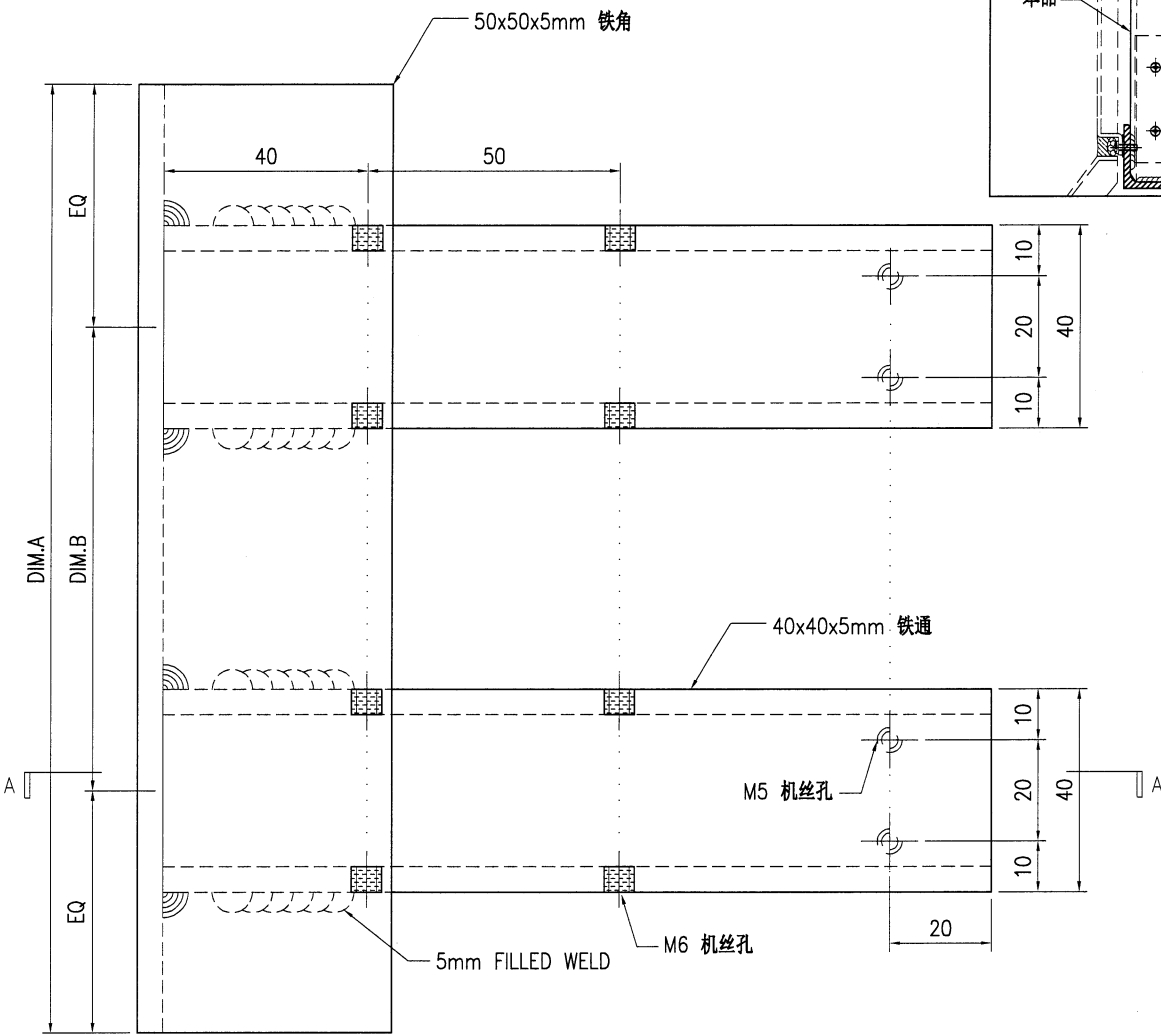
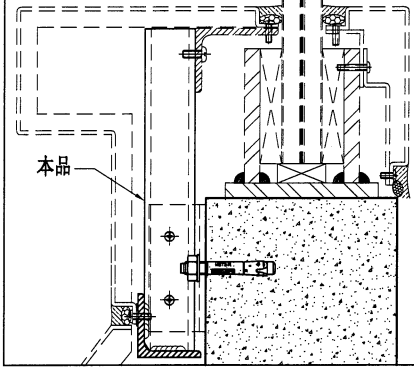

技术说明:

1. 所需材料为: 铁件; 等级为: S275;
2. 外形尺寸允许偏差为 $\pm 0.5\text{mm}$ , 角度的允许偏差为 $\pm 0.5^\circ$ ; 孔位的允许偏差为 $\pm 0.5\text{mm}$ , 孔距的允许偏差为 $\pm 0.5\text{mm}$ , 累计偏差为 $\pm 0.5\text{mm}$ ;
3. 槽口、豁口的长宽边允许偏差为 $+0.5\text{mm}$ , 中心线允许偏差都为 $\pm 0.5\text{mm}$ ;
4. " \* "为重要尺寸, 加工过程中要保证此尺寸, 加工完毕须标示代号。



美特铝质有限公司  
MIDI Aluminium Fabricator Ltd.

工程号	J853	制图	J.L.	08/12/23	物料号	-	
地盘	香港延坪路	复核	-	-	图号	J853-HAC-ST-043	
版本		名称	钢件加工图	批准	-	数量	-
日期		材料	65x50x5mm 铁角	单件重量(kg)	-	长度	-
		颜色	热浸锌			宽度	65

物料编号	DIM.A	DIM.B	DIM.C	DIM.D	DIM.E	数量	单件重量(kg)
J853-HAC-ST-043A	2600	@750c/cx3				2	11.31
J853-HAC-ST-043B	1160	@700c/cx1				1	5.05

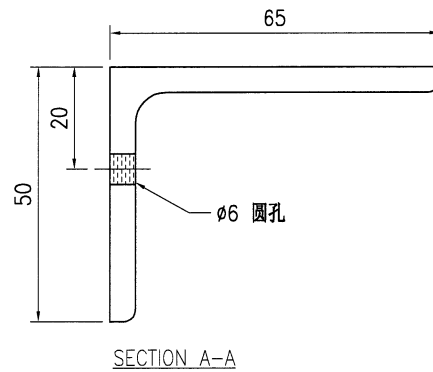
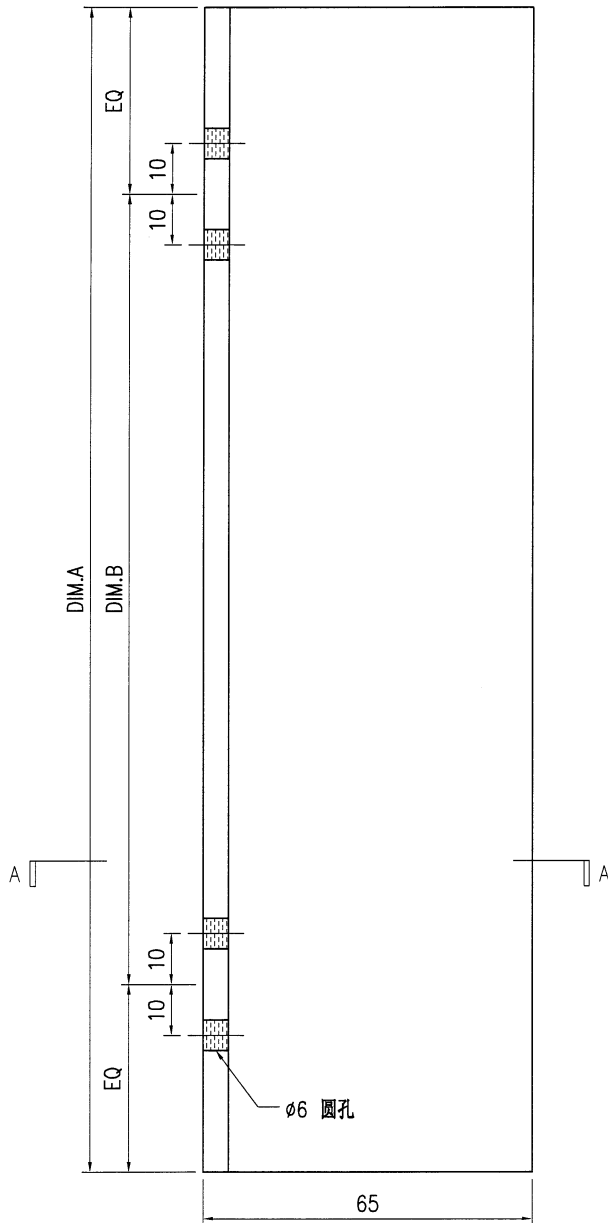
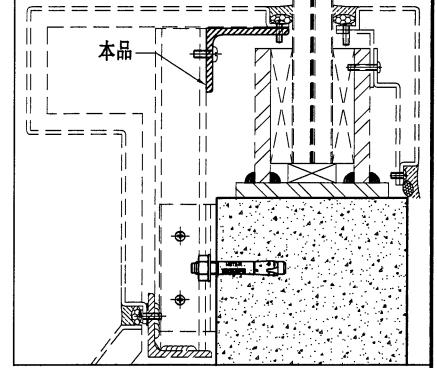

技术说明:

- 1.所需材料为: 铁件; 等级为: S275;
- 2.外形尺寸允许偏差为 $\pm 0.5$ mm, 角度的允许偏差为 $\pm 0.5^\circ$ ; 孔位的允许偏差为 $\pm 0.5$ mm, 孔距的允许偏差为 $\pm 0.5$ mm, 累计偏差为 $\pm 0.5$ mm;
- 3.槽口、豁口的长宽边允许偏差为 $+0.5$ mm, 中心线允许偏差都为 $\pm 0.5$ mm;
- 4."\*"为重要尺寸, 加工过程中要保证此尺寸, 加工完毕须标示代号。

 <b>美特铝质</b> 有限公司 MIDI Aluminium Fabricator Ltd.				工程号 J853 地盘 香港延坪路	制图 J.L. 复核 - 批准 -	08/12/23 - -	物料号 - 图号 J853-HAC-ST-044 数量 -
版本 日期	采用 工厂 颜色 热浸锌	地盘 <input checked="" type="checkbox"/>	名称 钢件加工图 材料 铁架	单件重量(kg) - 长度 - 宽度 258			

物料编号	DIM.A	DIM.B	DIM.C	DIM.D	DIM.E	数量	单件重量(kg)
J853-HAC-ST-044A	3550	@750c/cx4				1	33.45
J853-HAC-ST-044B	1000	@500c/cx1				1	10.21
J853-HAC-ST-044C	3330	@750c/cx4				3	31.79

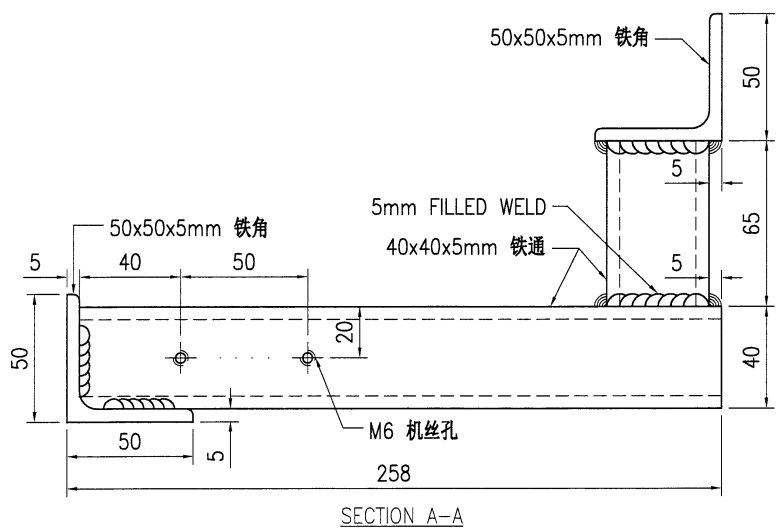
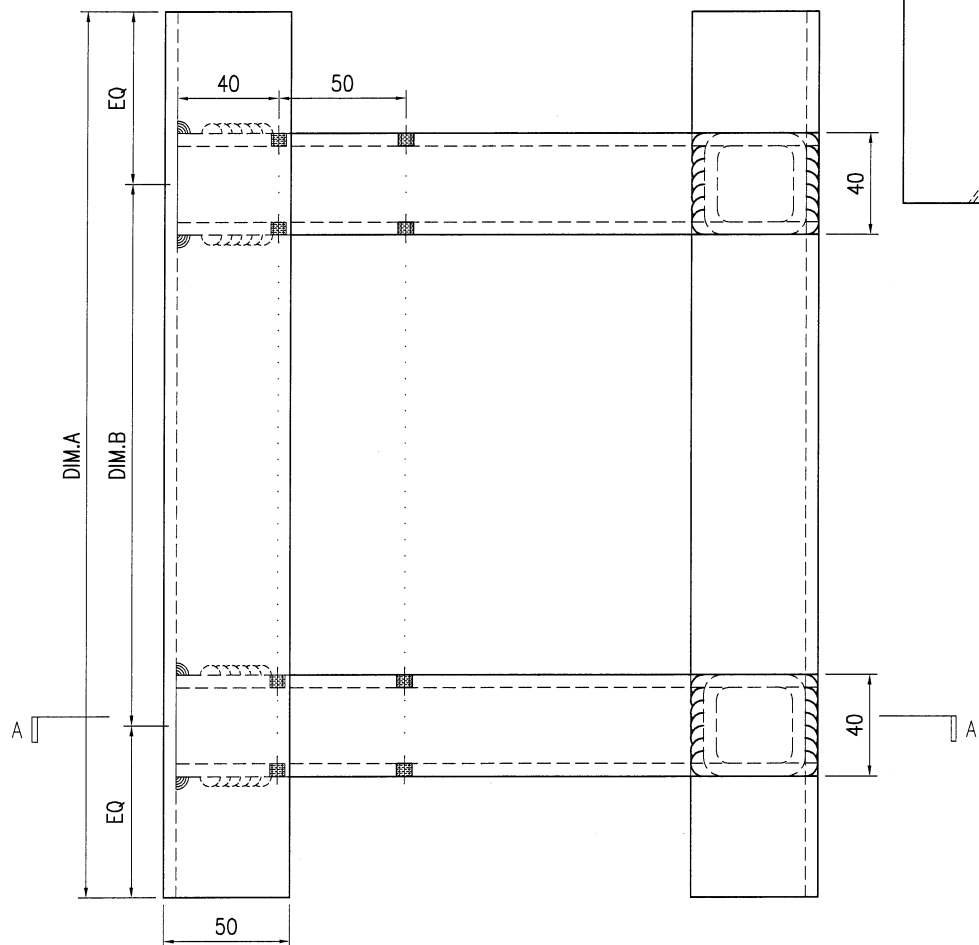
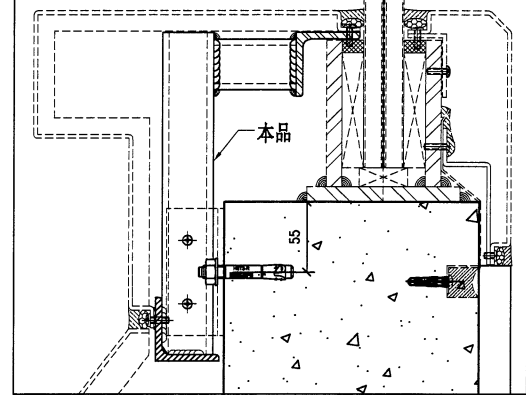

技术说明:

1. 所需材料为: 铁件 ; 等级为: S275 ;
2. 外形尺寸允许偏差为±0.5mm, 角度的允许偏差为±0.5°; 孔位的允许偏差为±0.5mm, 孔距的允许偏差为±0.5mm, 累计偏差为±0.5mm;
3. 槽口、豁口的长宽边允许偏差为+0.5mm, 中心线允许偏差都为±0.5mm;
4. " \* "为重要尺寸, 加工过程中要保证此尺寸, 加工完毕须标示代号。



美特铝质有限公司  
MIDI Aluminium Fabricator Ltd.

工程号	J853	制图	J.L.	08/12/23	物料号	-	
地盘	香港延坪路	复核	-	-	图号	J853-HAC-ST-045	
版本		名称	钢件加工图	批准	-	数量	-
日期		材料	铁架	单件重量(kg)	-	长度	-
采用	工厂	地盘	√			宽度	200
颜色	热浸锌						

物料编号	DIM.A	DIM.B	DIM.C	DIM.D	DIM.E	数量	单件重量(kg)
J853-HAC-ST-045A	1320	@500c/cx2				2	6.2
J853-HAC-ST-045B	3600	@750c/cx4				1	13.35

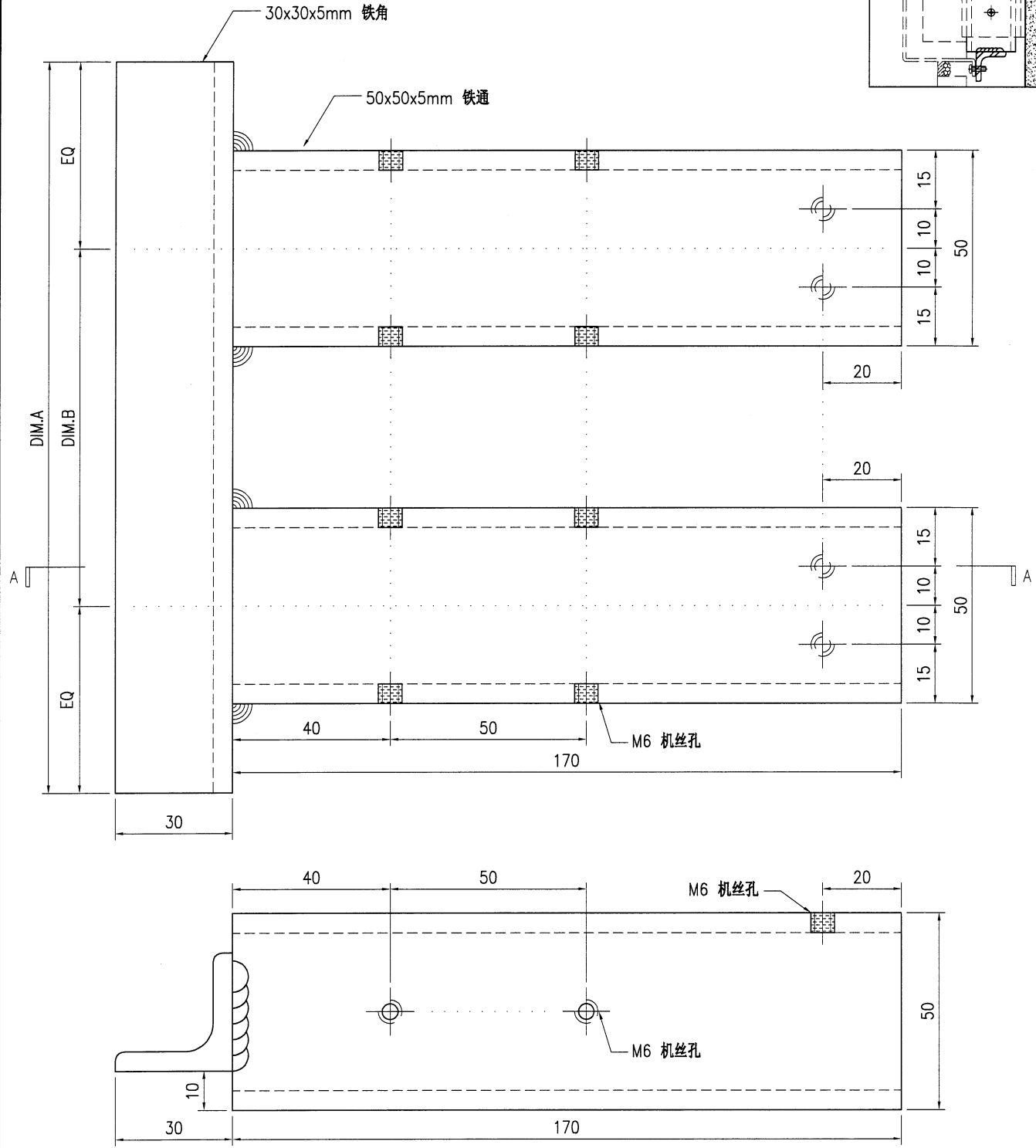
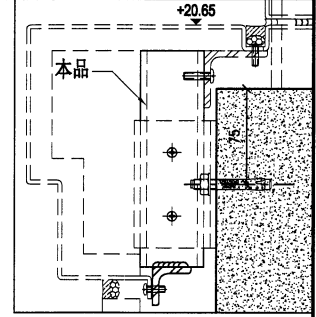

- 技术说明:
- 1.所需材料为: 铁件; 等级为: S275;
  - 2.外形尺寸允许偏差为±0.5mm, 角度的允许偏差为±0.5°; 孔位的允许偏差为±0.5mm, 孔距的允许偏差为±0.5mm, 累计偏差为±0.5mm;
  - 3.槽口、豁口的长宽边允许偏差为+0.5mm, 中心线允许偏差都为±0.5mm;
  - 4."\*"为重要尺寸, 加工过程中要保证此尺寸, 加工完毕须标示代号。



美特铝质有限公司  
MIDI Aluminium Fabricator Ltd.

工程号	J853	制图	J.L.	08/12/23	物料号	-			
地盘	香港延坪路	复核	-	-	图号	J853-HAC-ST-046			
版本		批准	-	-	数量	-			
日期		材料	50x50x5mm 铁角	单件重量(kg)	-	长度	-	宽度	50

物料编号	DIM.A	DIM.B	DIM.C	DIM.D	DIM.E	数量	单件重量(kg)
J853-HAC-ST-046A	1320	@500c/cx2				2	4.98
J853-HAC-ST-046B	3500	@750c/cx4				1	13.2

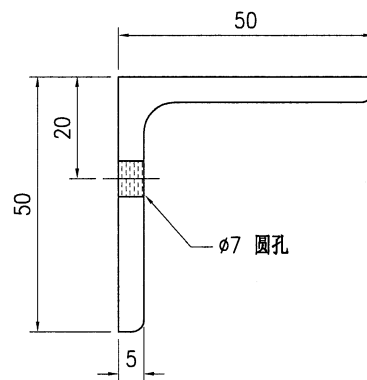
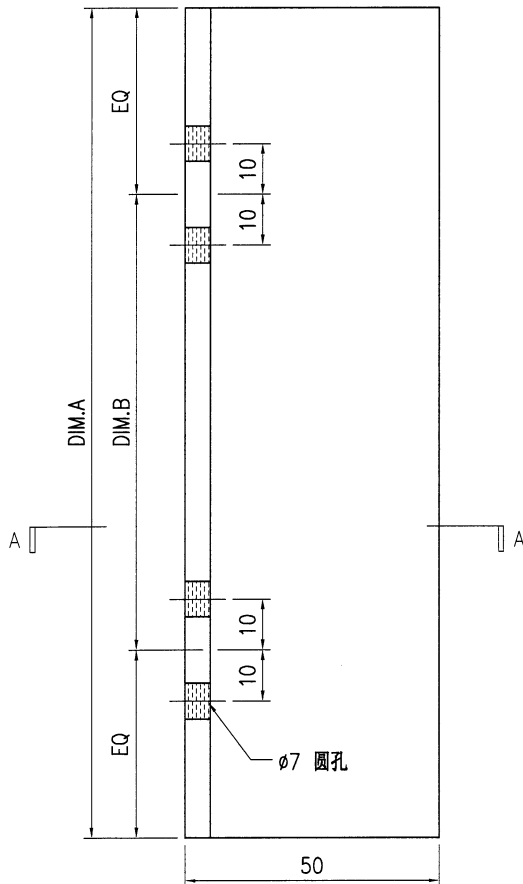
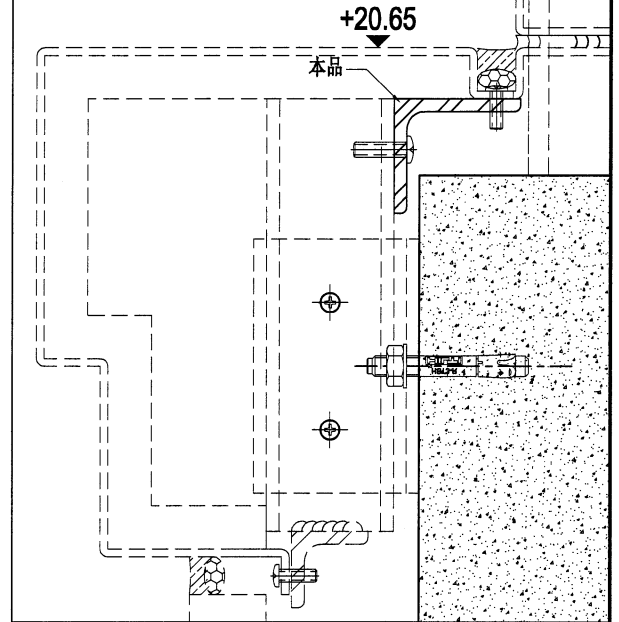

SECTION A-A

技术说明:

1. 所需材料为: 铁件; 等级为: S275;
2. 外形尺寸允许偏差为 $\pm 0.5\text{mm}$ , 角度的允许偏差为 $\pm 0.5^\circ$ ; 孔位的允许偏差为 $\pm 0.5\text{mm}$ , 孔距的允许偏差为 $\pm 0.5\text{mm}$ , 累计偏差为 $\pm 0.5\text{mm}$ ;
3. 槽口、豁口的长宽边允许偏差为 $+0.5\text{mm}$ , 中心线允许偏差都为 $\pm 0.5\text{mm}$ ;
4. " \* "为重要尺寸, 加工过程中要保证此尺寸, 加工完毕须标示代号。

 <b>美特铝质</b> 有限公司 MIDI Aluminium Fabricator Ltd.				工程号 J853 地盘 香港延坪路	制图 J.L. 复核 -	08/12/23 -	物料号 - 图号 J853-HAC-ST-047
版本 日期	采用 工厂 颜色 热浸锌	地盘 <input checked="" type="checkbox"/>	名称 钢件加工图 材料 铁架	批准 - 单件重量(kg) -	数量 - 长度 -	宽度 200	

物料编号	DIM.A	DIM.B	DIM.C	DIM.D	DIM.E	数量	单件重量(kg)
J853-HAC-ST-047A	1060	@600c/cx1				1	4.52
J853-HAC-ST-047B	3350	@700c/cx4				1	12.82
J853-HAC-ST-047C	3600	@750c/cx4				1	13.36

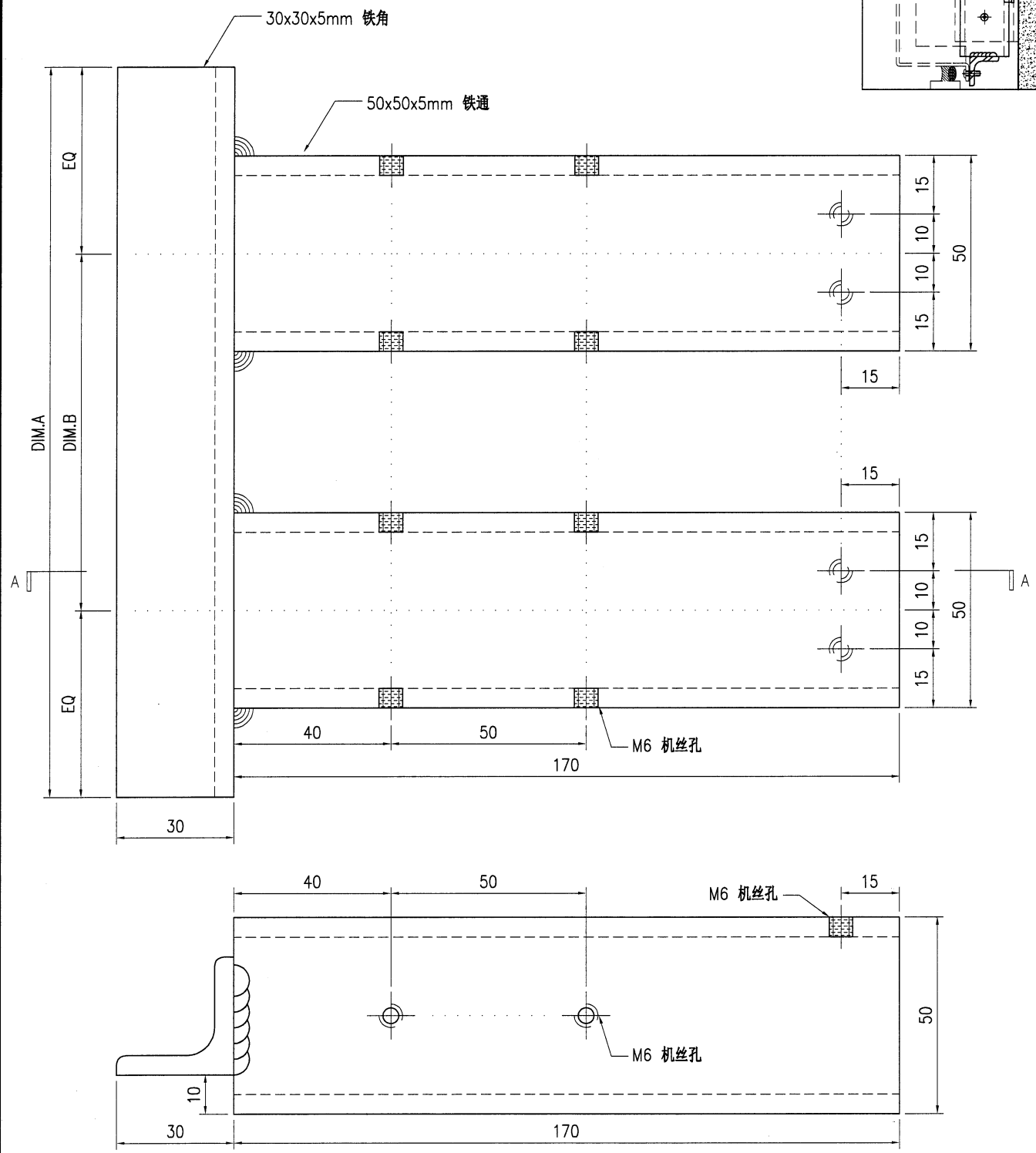
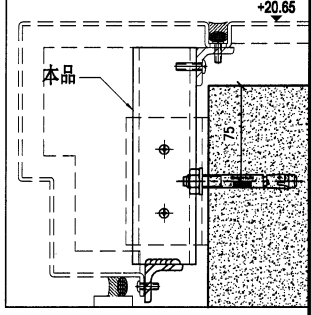

SECTION A-A

- 技术说明:
1. 所需材料为: 铁件; 等级为: S275;
  2. 外形尺寸允许偏差为±0.5mm, 角度的允许偏差为±0.5°; 孔位的允许偏差为±0.5mm, 孔距的允许偏差为±0.5mm, 累计偏差为±0.5mm;
  3. 槽口、豁口的长宽边允许偏差为+0.5mm, 中心线允许偏差都为±0.5mm;
  4. " \* "为重要尺寸, 加工过程中要保证此尺寸, 加工完毕须标示代号。



美特铝质有限公司  
MIDI Aluminium Fabricator Ltd.

工程号	J853	制图	J.L.	08/12/23	物料号	-	
地盘	香港延坪路	复核	-	-	图号	J853-HAC-ST-048	
名称	钢件加工图	批准	-	-	数量	-	
材料	100x50x6mm 铁角	单件重量(kg)	-	长度	-	宽度	100

版本		采用	工厂	地盘	√
日期		颜色	热浸锌		

物料编号	DIM.A	DIM.B	DIM.C	DIM.D	DIM.E	数量	单件重量(kg)
J853-HAC-ST-048A	880	@600c/cx1				1	6.03
J853-HAC-ST-048B	3200	@750c/cx4				2	21.92
J853-HAC-ST-048C	2020	@600c/cx3				3	13.84

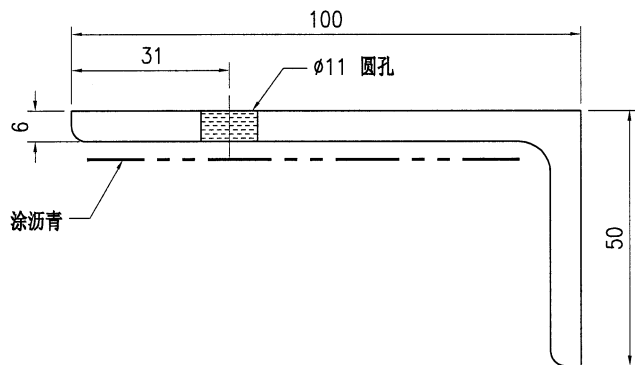
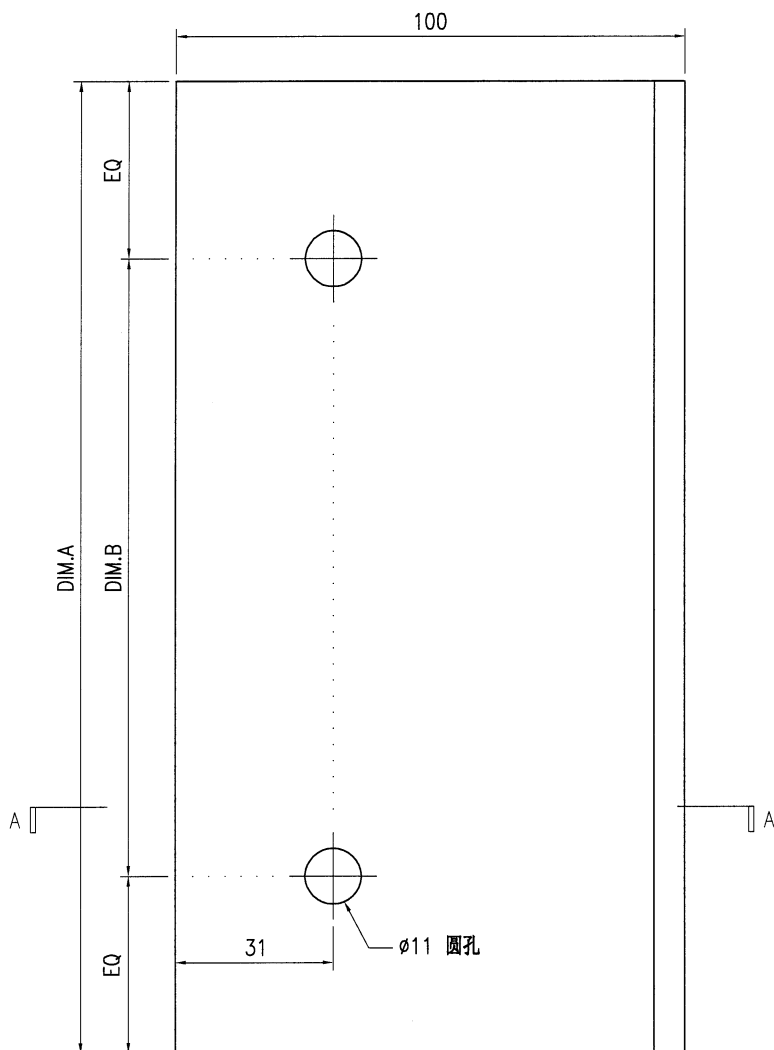
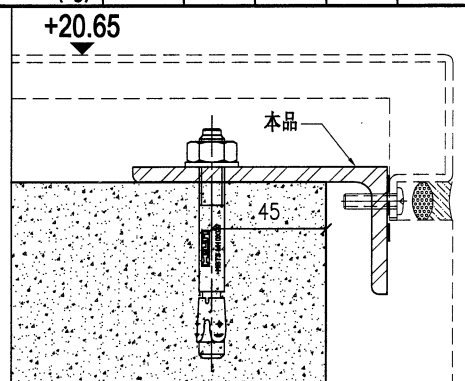

SECTION A-A

技术说明:

1. 所需材料为: 铁件; 等级为: S275;
2. 外形尺寸允许偏差为±0.5mm, 角度的允许偏差为±0.5°; 孔位的允许偏差为±0.5mm, 孔距的允许偏差为±0.5mm, 累计偏差为±0.5mm;
3. 槽口、豁口的长宽边允许偏差为+0.5mm, 中心线允许偏差都为±0.5mm;
4. \* \* 为重要尺寸, 加工过程中要保证此尺寸, 加工完毕须标示代号。