

工程指示 / 要求簡箋 ENGINEER INSTRUCTIONS(E.I.)

工程指示編號:	EI- 7/07	修改版本:	-
	HK-2852		
工程編號:	J 853	工程名稱:	延坪道 (第2期)
收件人:	生統	發件人:	Joe Chan
工程項目:	幕牆室內收口(HA2屋)	日期:	07/12/2023
	(紅色)		

<input type="checkbox"/> 原合約工程包	<input type="checkbox"/> 原合約工程加 / 減賬 QT-	<input type="checkbox"/> 新工程報價 QT-
---------------------------------	--	------------------------------------

信件批核號碼/圖紙參考編號:	批核模具圖紙編號:
客戶指示附件:	管理內部批簽署:

<input type="checkbox"/> 初步鋁料 B.M.	<input type="checkbox"/> 加工拆圖, 然後生產	<input type="checkbox"/> 尺寸表
<input type="checkbox"/> 正式鋁料 B.M.	<input type="checkbox"/> 技術上資料 / 指示	<input type="checkbox"/> 報價
<input type="checkbox"/> 配件 B.M.	<input type="checkbox"/> 樣辦或貨品說明書	<input type="checkbox"/> 分判合約
<input type="checkbox"/> 其他:		

內容: 請依附件資料, 生產HA2幕牆室內收口, 送地盤.

完成上列要求日期: 20/12/2023

國內

<input type="checkbox"/> 生產技術總監	<input type="checkbox"/> 連附件	<input type="checkbox"/> 技術部	<input type="checkbox"/> 連附件	<input type="checkbox"/> 生產部	<input type="checkbox"/> 連附件
<input type="checkbox"/> 採購部	<input type="checkbox"/> 連附件	<input checked="" type="checkbox"/> 生產統籌部	<input checked="" type="checkbox"/> 連附件	<input type="checkbox"/> 報關組	<input type="checkbox"/> 連附件
<input type="checkbox"/> 質檢部	<input type="checkbox"/> 連附件	<input type="checkbox"/> 會計部	<input type="checkbox"/> 連附件	<input type="checkbox"/> 機械設計部	<input type="checkbox"/> 連附件
<input type="checkbox"/> 香港辦	<input type="checkbox"/> 連附件	<input type="checkbox"/> 其他:			

香港

<input type="checkbox"/> 行政部	<input type="checkbox"/> 連附件	<input type="checkbox"/> 會計部	<input type="checkbox"/> 連附件	<input type="checkbox"/> 統籌部	<input type="checkbox"/> 連附件	<input type="checkbox"/> 工程部	<input type="checkbox"/> 連附件
<input type="checkbox"/> 採購部	<input type="checkbox"/> 連附件	<input type="checkbox"/> QS部	<input type="checkbox"/> 連附件	<input checked="" type="checkbox"/> 地盤管理	<input checked="" type="checkbox"/> 連附件	<input type="checkbox"/> 維修部	<input type="checkbox"/> 連附件

*發件人簽署:		*組別成員批核簽署:	
傳遞編號:	HK 2852/23	項目經理簽署:	

 美特鋁質有限公司 MIDI Aluminium Fabricator Ltd.		工程號: J-853 地盤名稱: 香港延坪道(第二期別墅)	計算: J.L. 核對:	日期: 30/11/2023 日期:	送呈: Joe 副本:
BM編號:		項目類別: J853-Curtain Wall (HA2) A/C Code:	批准: 總重量(Kg):	日期: 總V.F.面積(m²):	版本:

序號	修改標示	加工圖号	鋁板编号	鋁板名稱	顏色	數量(塊)			總重量	展开面積(m²)		V.F.面積(m²)		備註
						實用	後備	總數		單件	總面積	單件	總面積	
1		J853-GW-AC-901	J853-GW-AC-901A	2mm 厚鋁板 (3003 H14)	EG-DG-D334232-ZD1	6		6	6.79	0.14	0.84	0.14	0.84	
2		J853-GW-AC-901	J853-GW-AC-901B	2mm 厚鋁板 (3003 H14)	EG-DG-D334232-ZD1	2		2	1.93	0.18	0.36	0.18	0.36	
3		J853-GW-AC-901	J853-GW-AC-901C	2mm 厚鋁板 (3003 H14)	EG-DG-D334232-ZD1	4		4	1.60	0.07	0.30	0.07	0.30	
4		J853-GW-AC-901	J853-GW-AC-901D	2mm 厚鋁板 (3003 H14)	EG-DG-D334232-ZD1	2		2	2.10	0.19	0.39	0.19	0.39	
5		J853-GW-AC-901	J853-GW-AC-901E	2mm 厚鋁板 (3003 H14)	EG-DG-D334232-ZD1	4		4	1.41	0.07	0.26	0.07	0.26	
6		J853-GW-AC-901	J853-GW-AC-901F	2mm 厚鋁板 (3003 H14)	EG-DG-D334232-ZD1	2		2	1.96	0.18	0.36	0.18	0.36	
7		J853-GW-AC-902	J853-GW-AC-902	2mm 厚鋁板 (3003 H14)	EG-DG-D334232-ZD1	2		2	1.85	0.17	0.34	0.17	0.34	
8		J853-GW-AC-903	J853-GW-AC-903A	3mm 厚鋁板 (3003 H14)	EG-DG-D334232-ZD1	10		10	13.16	0.24	2.43	0.24	2.43	
9		J853-GW-AC-903	J853-GW-AC-903B	3mm 厚鋁板 (3003 H14)	EG-DG-D334232-ZD1	8		8	10.70	0.25	1.97	0.25	1.97	
10		J853-GW-AC-903	J853-GW-AC-903C	2mm 厚鋁板 (3003 H14)	EG-DG-D334232-ZD1	2		2	2.29	0.21	0.42	0.21	0.42	
總計:								42	43.81		7.67		7.67	



美特铝质有限公司
MIDI Aluminium Fabricator Ltd.

工程号	J853	制图	J.L.	29/11/23	物料号	J853-CW-AC-901	
地盘	香港延坪路	复核	-	-	图号	J853-CW-AC-901	
版本		名称	铝板加工图	批准	-	数量	-
日期		颜色	EC-DG-D334232-ZD1	材料	2mm 厚铝板 (3003 H14)	单件面积(㎡)	-
						长度	-
						宽度	-

物料编号	DIM.A	DIM.B	DIM.C	DIM.D	DIM.E	数量	单件重量(kg)
J853-CW-AC-901A	1600					6	-
J853-CW-AC-901B	2050					2	-
J853-CW-AC-901C	850					4	-
J853-CW-AC-901D	2225					2	-
J853-CW-AC-901E	750					4	-
J853-CW-AC-901F	2075					2	-

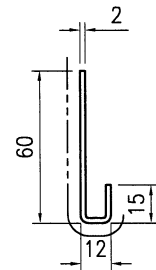
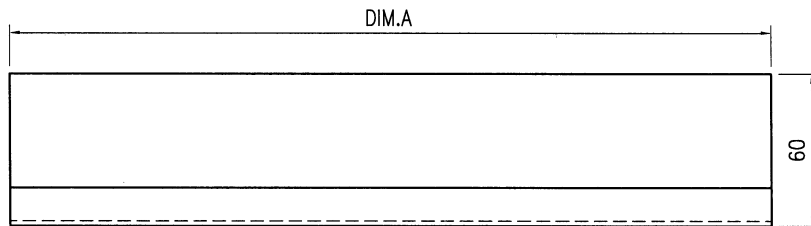
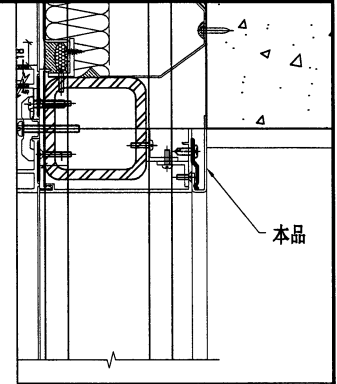

技术说明:

1. 板材折弯之前应进行压平调整, 不应有加工变形, 并应去除毛刺;
2. 外形尺寸允许偏差为 $\pm 0.5\text{mm}$, 折弯角度的允许偏差为 $\pm 0.5^\circ$; 孔位的允许偏差为 $\pm 0.3\text{mm}$, 孔距的允许偏差为 $\pm 0.3\text{mm}$, 累计偏差为 $\pm 0.5\text{mm}$;
3. 槽口、豁口的长宽边允许偏差为 $+0.5\text{mm}$, 中心线允许偏差都为 $\pm 0.5\text{mm}$;
4. " "为外露喷涂装饰面, 应贴保护膜, 加工过程中不得破坏装饰面, 加工完毕须标示代号。



美特铝质有限公司
MIDI Aluminium Fabricator Ltd.

工程号	J853	制图	J.L.	29/11/23	物料号	J853-CW-AC-903
地盘	香港延坪路	复核	-	-	图号	J853-CW-AC-903
版本		批准	-	-	数量	-
日期		材料	2mm 厚铝板 (3003 H14)	单件面积(㎡)	-	长度 - 宽度 -

采用	工厂	地盘	√
颜色	EC-DG-D334232-ZD1		

物料编号	DIM.A	DIM.B	DIM.C	DIM.D	DIM.E	数量	单件重量(kg)
J853-CW-AC-903A	3114	6				10	-
J853-CW-AC-903B	3164	6				8	-
J853-CW-AC-903C	2714	5				2	-

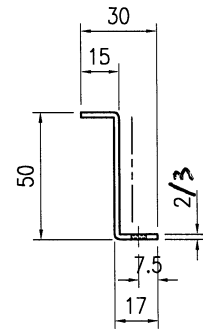
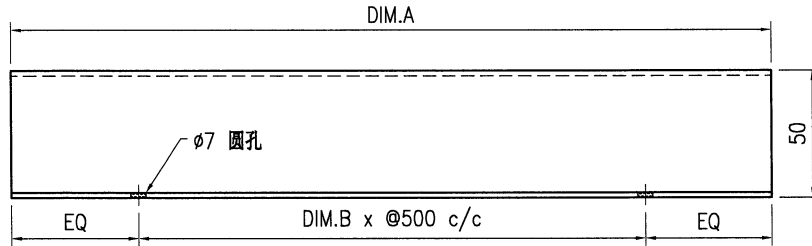
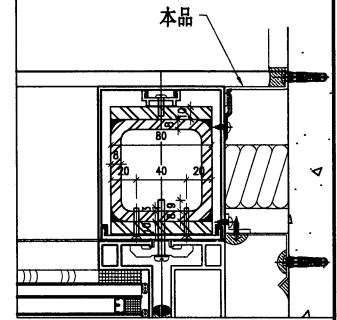

技术说明:

1. 板材折弯之前应进行压平调整, 不应有加工变形, 并应去除毛刺;
2. 外形尺寸允许偏差为±0.5mm, 折弯角度的允许偏差为±0.5°; 孔位的允许偏差为±0.3mm, 孔距的允许偏差为±0.3mm, 累计偏差为±0.5mm;
3. 槽口、豁口的长宽边允许偏差为+0.5mm, 中心线允许偏差都为±0.5mm;
4. "—————" 为外露喷涂装饰面, 应贴保护膜, 加工过程中不得破坏装饰面, 加工完毕须标示代号。

