



工程指示 / 要求簡箋 ENGINEER INSTRUCTIONS(E.I.)

工程指示編號:	EI- 4811	修改版本:	-
	HK- 1022		
工程編號:	J 852	工程名稱:	亞皆老街中電
收件人:	生統/ Maggie / 王良	發件人:	Renee Lo
工程項目:	欄河 鋁料 繪畫模圖3個 執修用 (X86348 - X86350)	日期:	23/06/2022

<input type="checkbox"/> 原合約工程包	<input type="checkbox"/> 原合約工程加 / 減賬 QT-	<input type="checkbox"/> 新工程報價 QT-
---------------------------------	--	------------------------------------

信件批核號碼/圖紙參考編號:	批核模具圖紙編號:
客戶指示附件:	管理內部批簽署:

<input type="checkbox"/> 初步鋁料 B.M.	<input type="checkbox"/> 加工拆圖, 然後生產	<input type="checkbox"/> 尺寸表
<input type="checkbox"/> 正式鋁料 B.M.	<input type="checkbox"/> 技術上資料/指示	<input type="checkbox"/> 報價
<input type="checkbox"/> 配件 B.M.	<input type="checkbox"/> 樣辦或貨品說明書	<input type="checkbox"/> 分判合約
<input type="checkbox"/> 其他:		

內容: 請繪畫新模圖共3個 (X86348 - X86350) 預計完成繪畫模圖日期: /07/2022 <i>王良發</i>
完成上列要求日期: 07/07/2022

國內

<input type="checkbox"/> 生產技術總監	<input type="checkbox"/> 連附件	<input type="checkbox"/> 技術部	<input type="checkbox"/> 連附件	<input type="checkbox"/> 生產部	<input type="checkbox"/> 連附件
<input type="checkbox"/> 採購部	<input type="checkbox"/> 連附件	<input checked="" type="checkbox"/> 生產統籌部	<input checked="" type="checkbox"/> 連附件	<input type="checkbox"/> 報關組	<input type="checkbox"/> 連附件
<input checked="" type="checkbox"/> 質檢部	<input checked="" type="checkbox"/> 連附件	<input type="checkbox"/> 會計部	<input type="checkbox"/> 連附件	<input type="checkbox"/> 機械設計部	<input type="checkbox"/> 連附件
<input type="checkbox"/> 其他:					

香港

<input type="checkbox"/> 行政部	<input type="checkbox"/> 連附件	<input type="checkbox"/> 會計部	<input type="checkbox"/> 連附件	<input type="checkbox"/> 統籌部	<input type="checkbox"/> 連附件	<input type="checkbox"/> 工程部	<input type="checkbox"/> 連附件
<input checked="" type="checkbox"/> 採購部	<input checked="" type="checkbox"/> 連附件	<input type="checkbox"/> QS部	<input type="checkbox"/> 連附件	<input type="checkbox"/> 地盤管理	<input type="checkbox"/> 連附件	<input type="checkbox"/> 維修部	<input type="checkbox"/> 連附件

*發件人簽署:	*組別成員批核簽署:
傳遞編號:	項目經理簽署: <i>Renee Lo</i>



MIDI ALUMINIUM FABRICATOR LTD.

DRAWING NO.

x86348

REV.

TITLE

美特鋁質有限公司
承認圖面
日期 23.06.2022

本品

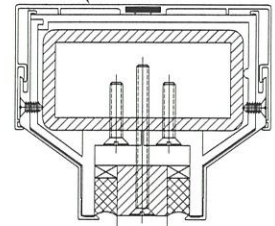

SCALE 2:1

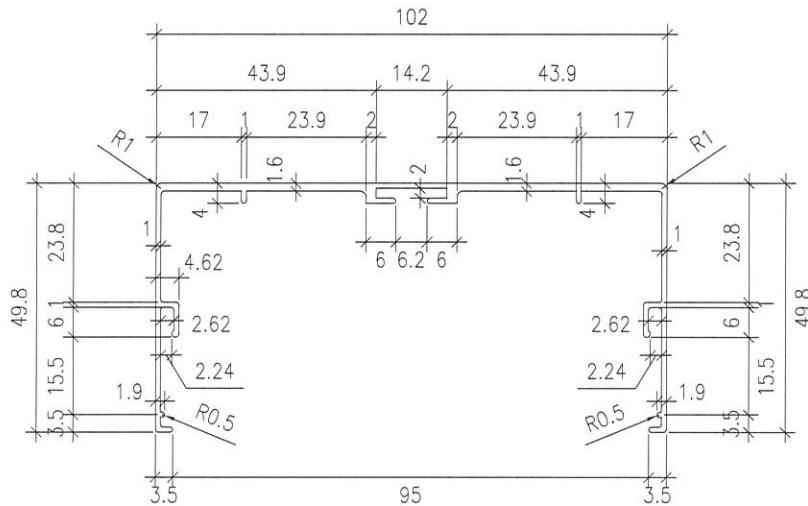

SCALE 1:1

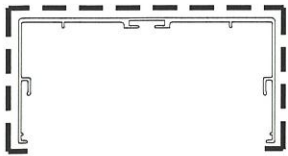

V.F

APPROVED :

6063-T6
Unspec.Radius: R0.5
Unspec.Thickness: 1

Exposed Surface: - -
1.Important dimension: *
2.Referenced dimension: ()

SECTIONAL AREA	mm ²	ADDITIONAL TOLERANCE		DATE	REVISION			
		Thickness	± mm		NO.	DATE	NAME	DESCRIPTION
WEIGHT	KG/M	Flatness	/25mm width	22/06/2022				
PERIMETER	mm	Straightness	/300mm	SCALE				
V.F.	mm	Twist	/300 mm max	1 : 1				
		Angularity	± degree	DRAWN				
				CHECK				



MIDI ALUMINIUM FABRICATOR LTD.

DRAWING NO.

X86349

REV.

TITLE

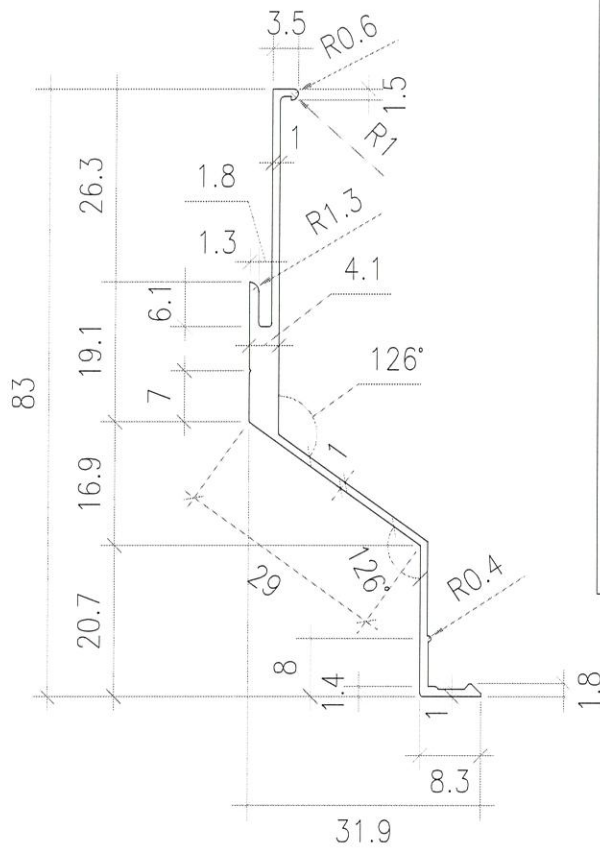

SCALE 1:1

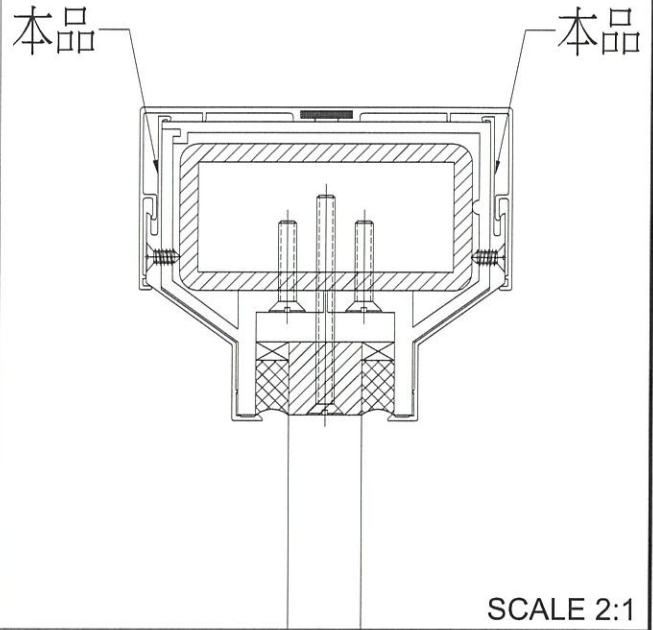

SCALE 2:1

美特鋁質有限公司
承認圖面
日期 23.06.2022

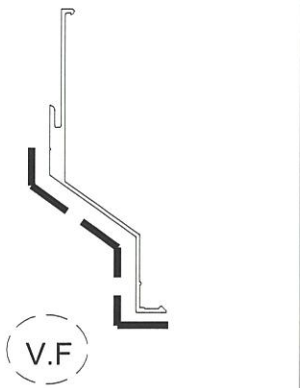

APPROVED :

6063-T6

Unspec.Radius: R0.1

Unspec.Thickness: 1.2

Exposed Surface: — —

1.Important dimension: ※

2.Referenced dimension: ()

SECTIONAL AREA	mm ²	ADDITIONAL TOLERANCE		DATE	REVISION			
		Thickness	± mm	22/06/2022	NO.	DATE	NAME	DESCRIPTION
WEIGHT	KG/M	Flatness	/25mm width	SCALE				
		Straightness	/300mm	1 : 1				
PERIMETER	mm	Twist	/300 mm max	DRAWN				
V.F.	mm	Angularity	± degree	CHECK				



MIDI ALUMINIUM FABRICATOR LTD.

DRAWING NO.

X86350

REV.

TITLE

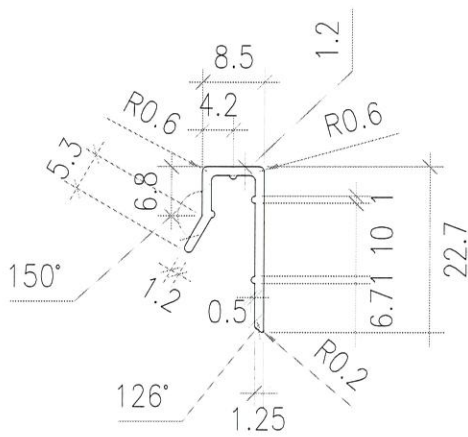

SCALE 1:1

本品

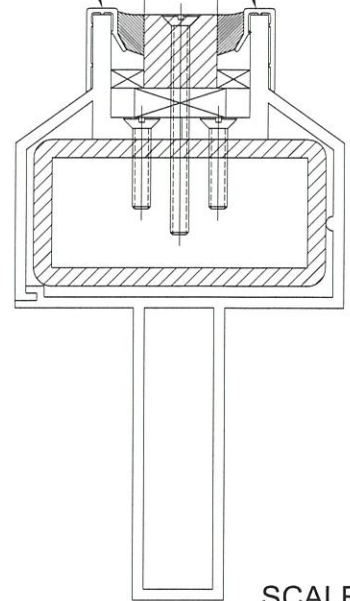

SCALE 2:1

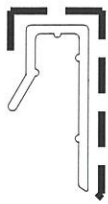

V.F.

APPROVED :

6063-T6

Unspec.Radius: R0.5

Unspec.Thickness: 1.2

Exposed Surface: — —

1.Important dimension: *

2.Referenced dimension: ()

SECTIONAL AREA	mm ²	ADDITIONAL TOLERANCE	DATE	REVISION			
				NO.	DATE	NAME	DESCRIPTION
WEIGHT	KG/M	Thickness ± mm	22/06/2022				
		Flatness /25mm width	SCALE 1 : 1				
PERIMETER	mm	Straightness /300mm	DRAWN -				
		Twist /300 mm max	CHECK				
V.F.	mm	Angularity ± degree					

