

工程指示 / 要求簡箋(E.I.)

工程指示編號：EI / 3079 / 21

修改版次：-

工程編號：J - 852

工程名稱：亞皆老街中電

工程項目：欄河 地盤用防水片 (T1-T3)(1-23/F 大貨)

收件人：生統

發件人：Ant Yeung

日期：23/02/2021

□要求提供 / □確認 事項：

- | | | |
|------------------------------------|-------------------------------------|-------------------------------|
| <input type="checkbox"/> 初步鋁料 B.M. | <input type="checkbox"/> 加工拆圖，然後生產 | <input type="checkbox"/> 尺寸表 |
| <input type="checkbox"/> 正式鋁料 B.M. | <input type="checkbox"/> 技術上資料 / 指示 | <input type="checkbox"/> 報價 |
| <input type="checkbox"/> 配件 B.M. | <input type="checkbox"/> 樣辦或貨品說明書 | <input type="checkbox"/> 分判合約 |

內容：

請按加工圖生產防水片送地盤安裝

優先生產 T3 數量出貨，其餘接住生產出貨

包紮：一個露台一紮

謝謝

請在 2021.03.05 前完成上列要求。

附：18 頁加工圖+6 頁位置圖

以上項目為：

- | | | |
|---------------------------------|--------------------------------------|--------------------------------|
| <input type="checkbox"/> 原合約工程包 | <input type="checkbox"/> 原合約工程加 / 減賬 | <input type="checkbox"/> 新工程報價 |
|---------------------------------|--------------------------------------|--------------------------------|

原因：-

分發東莞各部門：

- | | | | |
|-------------------------------------|---|------------------------------------|--|
| <input type="checkbox"/> 生產技術總監口連附件 | <input type="checkbox"/> 技術部 口連附件 | <input type="checkbox"/> 生產部 口連附件 | <input type="checkbox"/> 機械設計部口連附件 |
| <input type="checkbox"/> 採購部 口連附件 | <input checked="" type="checkbox"/> 生產統籌部口連附件 | <input type="checkbox"/> 小羅&清 口連附件 | |
| <input type="checkbox"/> 質檢部 口連附件 | <input type="checkbox"/> 會計部 口連附件 | <input type="checkbox"/> 報關組 口連附件 | <input type="checkbox"/> 其他 _____ 口連附件 |

分發其他分判：

- | | |
|--|--|
| <input checked="" type="checkbox"/> 水洪 | <input checked="" type="checkbox"/> 口連附件 |
|--|--|

分發香港各部門：

- | | | | | |
|----------------------------------|------------------------------------|----------------------------------|---|-----------------------------|
| <input type="checkbox"/> 行政部口連附件 | <input type="checkbox"/> 會計部口連附件 | <input type="checkbox"/> 統籌部口連附件 | <input checked="" type="checkbox"/> 工程部地盤科文口連附件 | <input type="checkbox"/> 祥哥 |
| <input type="checkbox"/> 採購部口連附件 | <input type="checkbox"/> QS 部 口連附件 | <input type="checkbox"/> 維修部口連附件 | <input type="checkbox"/> 其他 _____ 口連附件 | |

傳遞編號：

HK 336 / 21

發件人簽署：

項目經理簽署：

圖則登記表 DRAWING REGISTER												
		接收日期 Receiving Date (適用於客戶圖則)										
工程名稱 Project Title:	亞皆老街	年										
攔河防水鋁板項目		月										
工程編號 Project No:	J-852 (攔河)	日										
分發予 Distributed To		發出日期 Issued Date										
		年	20	20	20							
		月	10	10	10							
		日	14	21	22							
圖則編號 Drg. No.	圖則名稱 Drawing Title	修訂編號 Revision No.										
5001B-FP	5001B攔河防水鋁板位置圖	1	-	A	A							
5002B-FP	5002B攔河防水鋁板位置圖	2	-	A	A							
5003B-FP	5003B攔河防水鋁板位置圖	3	-	A	A							
GS02-AG01	攔河防水鋁板	4	-	A	A							
GS02-AG02	攔河防水鋁板	5	-	A	A							
GS02-AG01A	攔河防水鋁板	6			-							
GS02-AG02A	攔河防水鋁板	7			-							
GS02-AG03	攔河防水鋁板	8	-	A	A							
GS02-AG04	攔河防水鋁板	9	-	A	A							
GS02-AG05	攔河防水鋁板	10	-	A	A							
GS02-AG05R	攔河防水鋁板	11	-	A	A							
GS02-AG06	攔河防水鋁板	12	-	A	A							
GS02-AG06R	攔河防水鋁板	13	-	A	A							
GS02-AG05A	攔河防水鋁板	14			-							
GS02-AG05AR	攔河防水鋁板	15			-							
GS02-AG06A	攔河防水鋁板	16			-							
GS02-AG06AR	攔河防水鋁板	17			-							
GS02-AG07	攔河防水鋁板	18	-	A	A							
GS02-AG08	攔河防水鋁板	19	-	A	A							

 美特鋁質 有限公司 MIDI Aluminium Fabricator Ltd.	工程號:	J852	計算:	CJM	日期:	2020.10.21	送呈:	
	地盤名稱:	亞皆老街	核對:		日期:		副本:	
地盤用鋁板B.M.表		項目類別:	大樓攔河項目樣辦層地盤用防水鋁板			日期:		
BM編號:		修改版次:	A/C Code:		總V.F.:	0.00	總重量:	298.23
此BM依據**拆圖資料計算								

序號	修改內容	鋁板圖號	鋁板名稱	顏色	實用	後備	總數	總重量	單件展開面積	總展開面積	單件V.F.	總V.F.	備註	位置
									平方米		平方米			
1		GS02-AG01	1.5mm厚鋁板	鉻化	78	306	78	76.295	0.241	18.769	0.000	0.000		詳見位置圖
2		GS02-AG02	1.5mm厚鋁板		72	306	72	61.406	0.210	15.106	0.000	0.000		詳見位置圖
3		GS02-AG01A	1.5mm厚鋁板		9	51	9	8.635	0.236	2.124	0.000	0.000		詳見位置圖
4		GS02-AG02A	1.5mm厚鋁板		9	51	9	7.547	0.206	1.856	0.000	0.000		詳見位置圖
5		GS02-AG03	1.5mm厚鋁板		36	204	36	22.158	0.151	5.451	0.000	0.000		詳見位置圖
6		GS02-AG04	1.5mm厚鋁板		36	204	36	19.114	0.131	4.702	0.000	0.000		詳見位置圖
7		GS02-AG05	1.5mm厚鋁板		27	153	27	15.681	0.143	3.858	0.000	0.000		詳見位置圖
8		GS02-AG06	1.5mm厚鋁板		27	153	27	13.532	0.123	3.329	0.000	0.000		詳見位置圖
9		GS02-AG05R	1.5mm厚鋁板		27	153	27	19.031	0.173	4.682	0.000	0.000		詳見位置圖
10		GS02-AG06R	1.5mm厚鋁板		27	153	27	16.877	0.154	4.152	0.000	0.000		詳見位置圖
11		GS02-AG05A	1.5mm厚鋁板		9	51	9	5.085	0.139	1.251	0.000	0.000		詳見位置圖
12		GS02-AG06A	1.5mm厚鋁板		9	51	9	4.388	0.120	1.079	0.000	0.000		詳見位置圖
13		GS02-AG05AR	1.5mm厚鋁板		9	51	9	6.171	0.169	1.518	0.000	0.000		詳見位置圖
14		GS02-AG06AR	1.5mm厚鋁板		9	51	9	5.472	0.150	1.346	0.000	0.000		詳見位置圖
15		GS02-AG07	1.5mm厚鋁板		9	51	9	8.790	0.240	2.162	0.000	0.000		詳見位置圖
16		GS02-AG08	1.5mm厚鋁板		9	51	9	8.046	0.220	1.979	0.000	0.000		詳見位置圖

總計: ~~402~~ 298.23 73.36 0.00
2040



美特鋁質 有限公司

MIDI Aluminium Fabricator Ltd.

工程號

J-852

地盤

亞皆老街 / 攬河

發貨時：一個完整露臺的鋼件
打包成一扎，同時出貨到地盤

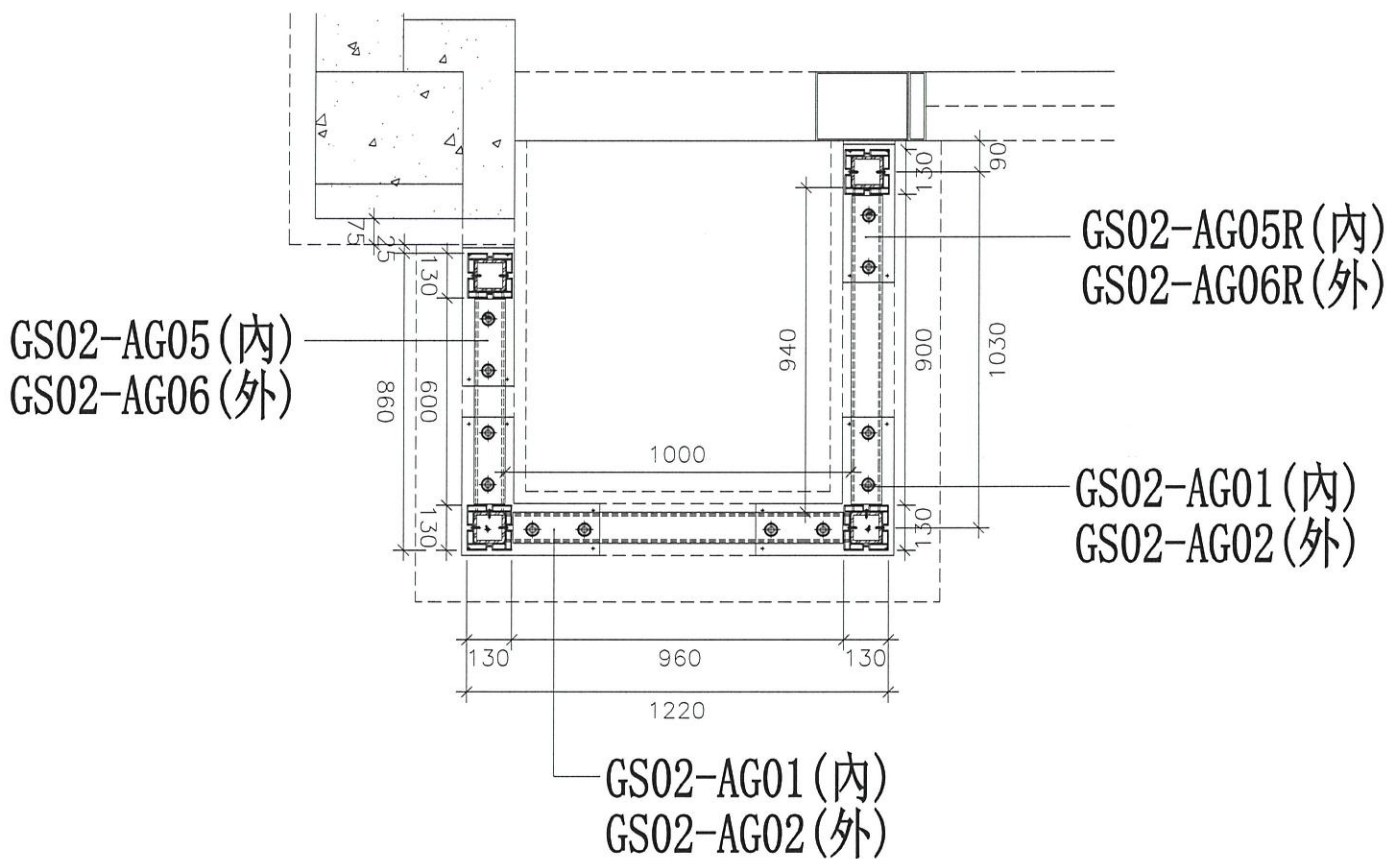

防水鋁板位置圖

5001B=9檯

名稱	5001B 攬河 防水鋁板位置圖	制圖	CJM	2020.9.15	修改	A	
材料	1.5mm 鋁板	復核	SHUI	2020.09.20	日期	2020.10.21	
顏色		批準			圖號	5001B-FP	



美特鋁質 有限公司

MIDI Aluminium Fabricator Ltd.

工程號

J-832

地盤

亞皆老街/攔河

發貨時：一個完整露臺的鋼件
打包成一扎，同時出貨到地盤

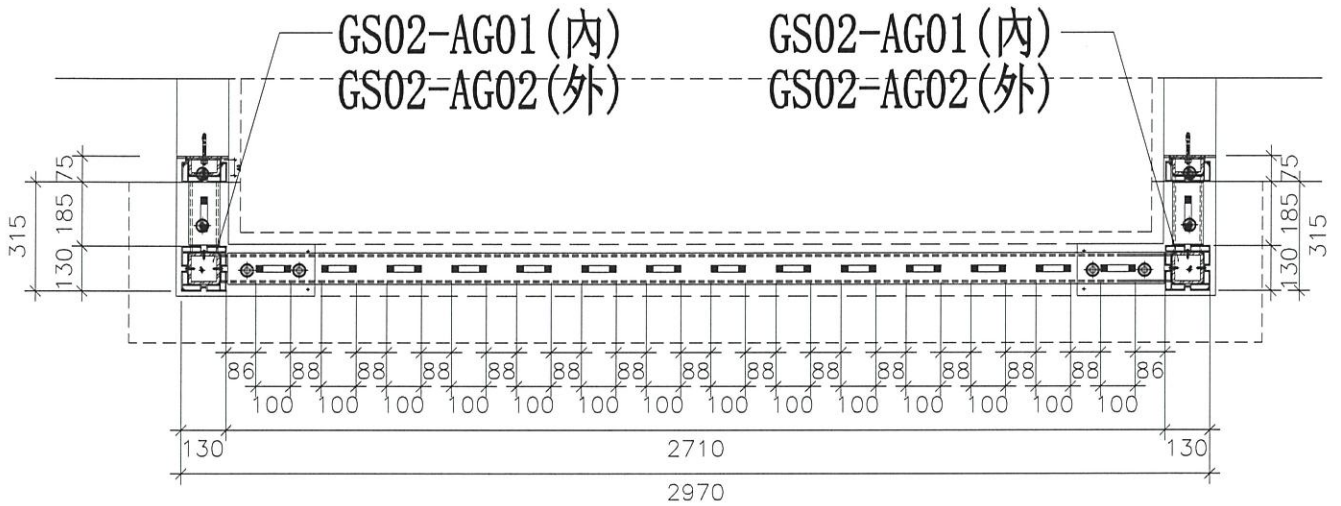

防水鋁板位置圖

5002B=18檯

名稱	5002B 攔河防水鋁板位置圖	制圖	CJM	2020.9.15	修改	A		
材料	1.5mm 鋁板	復核	SHUI	2020.09.20	日期	2020.10.21		
顏色		批准			圖號	5002B-FP		



美特鋁質 有限公司

MIDI Aluminium Fabricator Ltd.

工程號

J-852

地盤

亞皆老街/攔河

發貨時：一個完整露臺的鋼件
打包成一扎，同時出貨到地盤

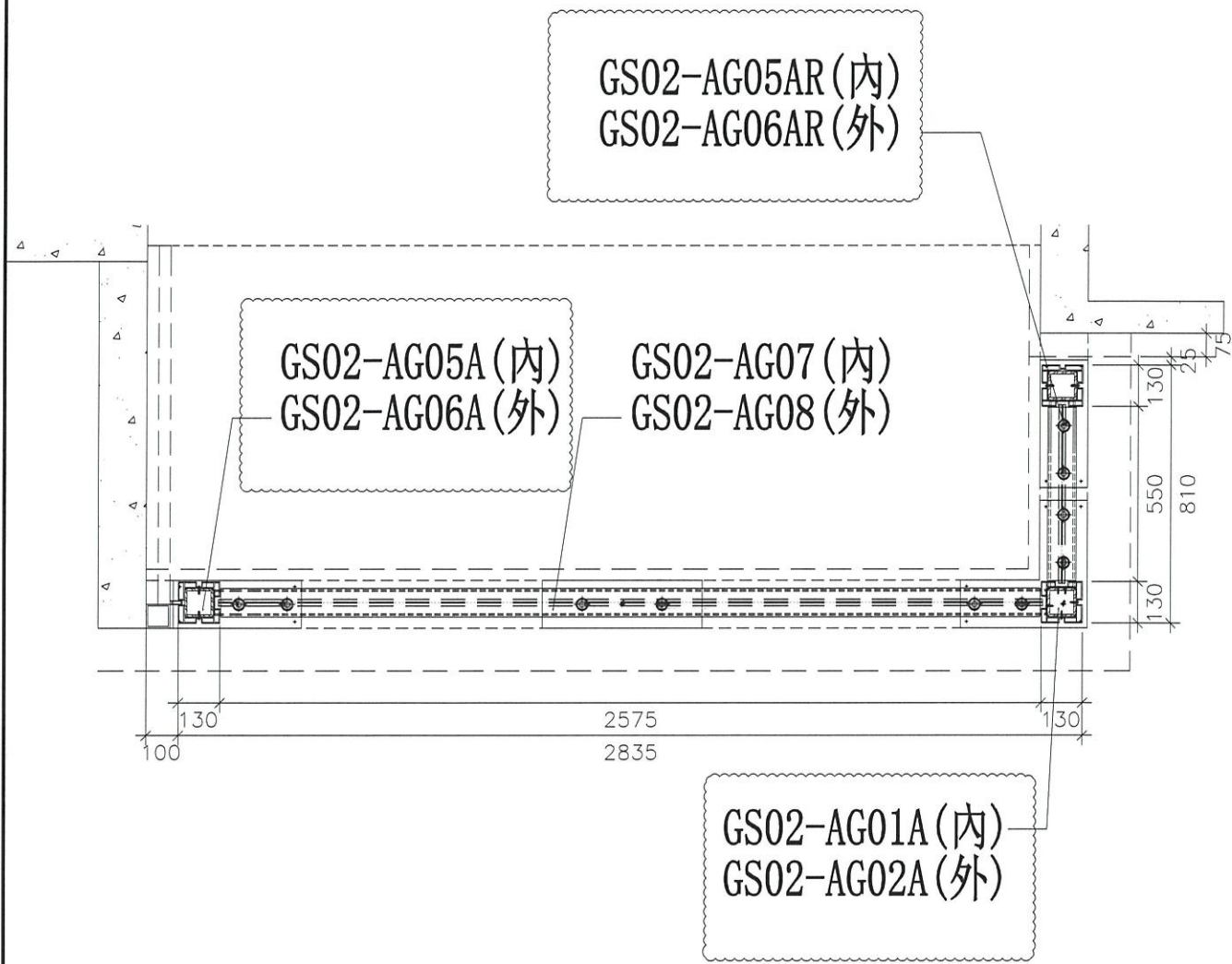

防水鋁板板位置圖

5003B=9檯

名稱	5003B 攔河防水鋁板位置圖	制圖	CJM	2020.9.15	修改	A		
材料	1.5mm 鋁板	復核	SHUI	2020.09.20	日期	2020.10.21		
顏色		批準			圖號	5003B-FP		

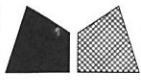

美特鋁質 有限公司
MIDI Aluminium Fabricator Ltd.

工程號 J-852 地盤 亞答老街 / 欄河

發貨時：一個完整露臺的鋼件
打包成一扎，同時出貨到地盤

TYPICAL PART PLAN FOR
T3 FLAT A & B BALCONY
3/F-5/F: 6/F TYPICAL FLOOR

防水鋁板位置圖

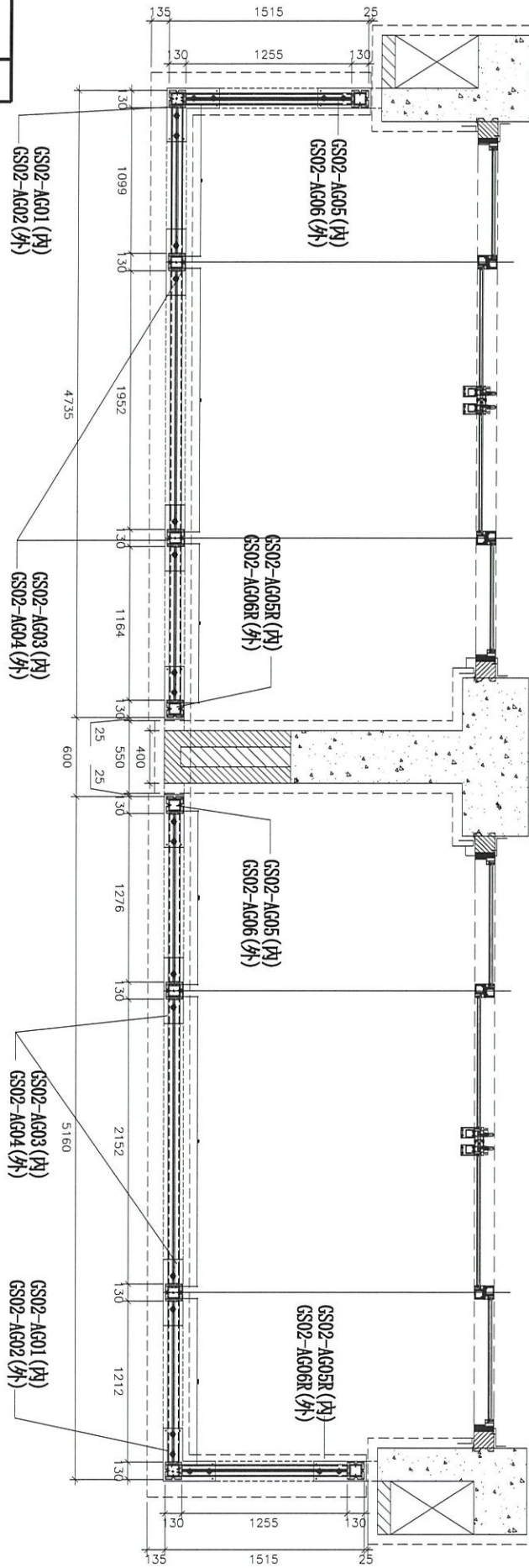

5006A=3 橙

名稱	5006A 欄河防水鋁板位置圖	制圖	CJM	2020.9.15	修改	A	
材料	1.5mm 鋁板	復核	SHUI	2020.09.20	日期	2020.10.21	
顏色		批準			圖號	5006A-FP	



美特鋁質有限公司
MIDI Aluminium Fabricator Ltd.

工程號 J-852 地盤 亞答老街 / 攔河

發貨時：一個完整露臺的鋼件
打包成一扎，同時出貨到地盤

防水鋁板位置圖

1 TYPICAL PART PLAN FOR
11 FLAT A & B BALCONY
3/F-5/F: 4F TYPICAL FLOOR

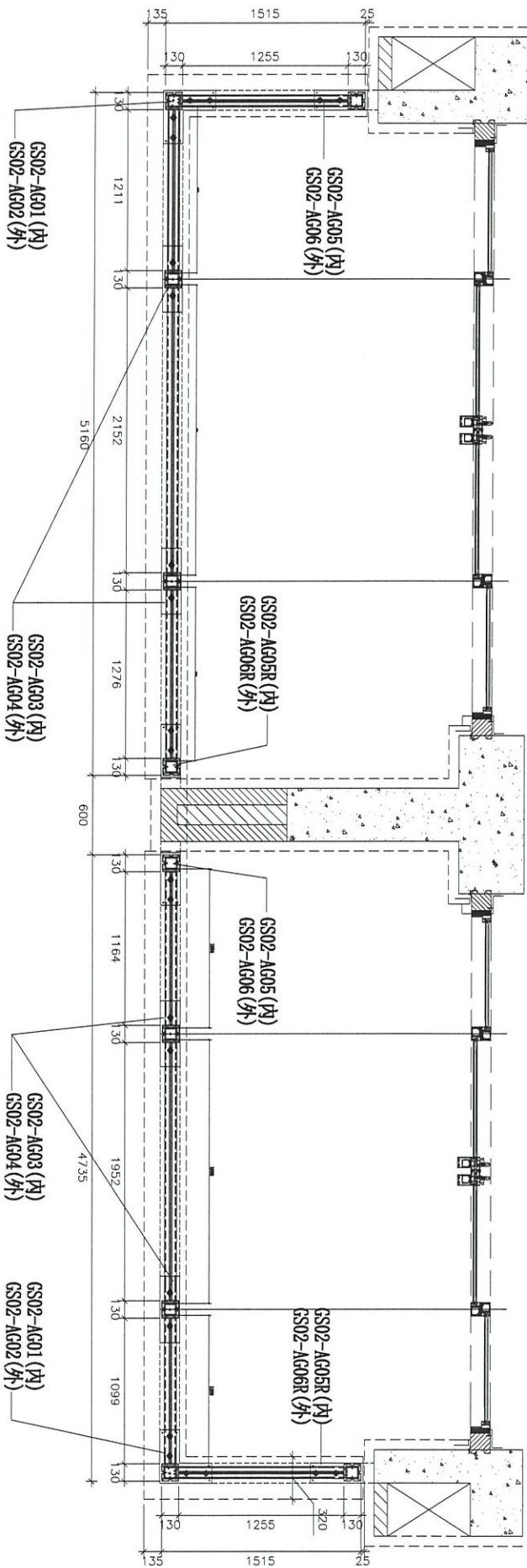

5006B=3 檯

名稱	5006B 攔河防水鋁板位置圖	制圖	CJM	2020.9.15	修改	A	
材料	1.5mm 鋁板	復核	SHUI	2020.09.20	日期	2020.10.21	
顏色		批準			圖號	5006B-FP	

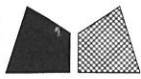

美特鋁質 有限公司
MIDI Aluminium Fabricator Ltd.

工程號 J-852 地盤 亞皆老街/攔河

序號:	窗號:	數量/幅(件):	數量(件):
1	5001B	1(如圖)	18 / 02
2	5002B	1(如圖)	102
3	5006A	2(如圖)	6 34
4	5006	2(如圖)	6 34
5	5006B	2(如圖)	6 34

轉角企內片

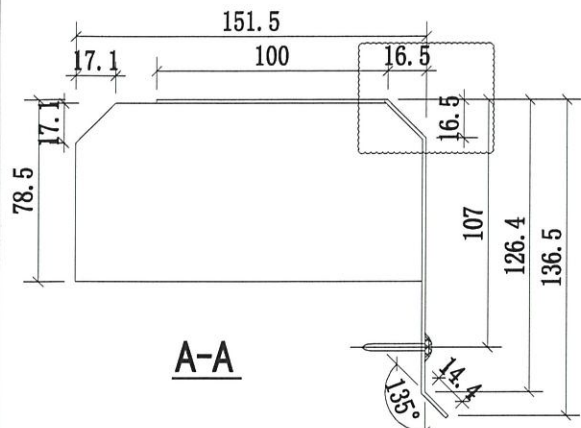

A-A

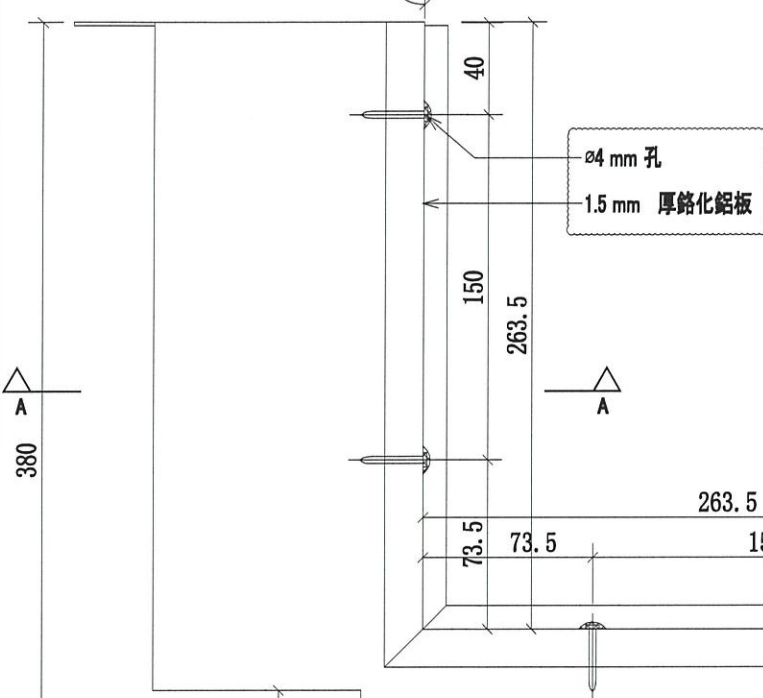

Ø4 mm 孔
1.5 mm 厚鍍化鋁板

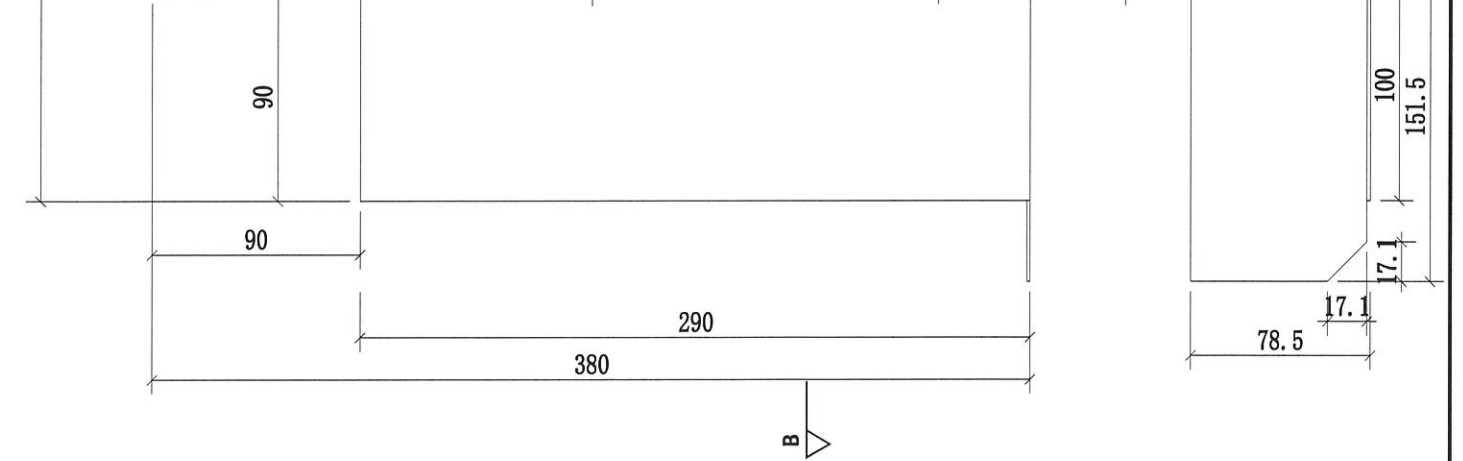
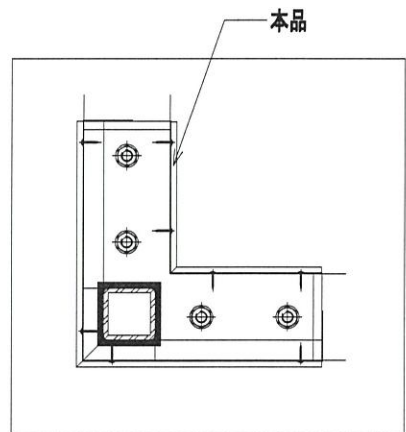

B-B

名稱	攔河防水鋁板	制圖	CJM	2020.9.15	修改	A	
材料	1.5mm 鍍化鋁板	復核	SHUI	2020.09.20	日期	2020.10.21	
顏色		批準			圖號	GS02-AG01	

306

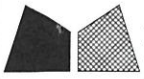

美特鋁質 有限公司

MIDI Aluminium Fabricator Ltd.

工程號

J-852

地盤

亞皆老街/攔河

序號:	窗號:	數量/幅(件):	數量(件):
1	5001B	1(如圖)	18 ¹⁰²
2	5002B	1(如圖)	36 ¹⁰²
3	5006A	2(如圖)	6 ³⁴
4	5006	2(如圖)	6 ³⁴
5	5006B	2(如圖)	6 ³⁴

轉角企外片

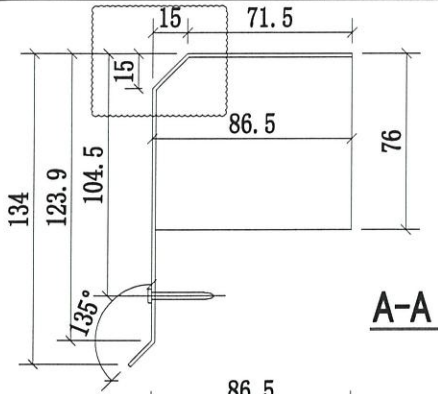

A-A

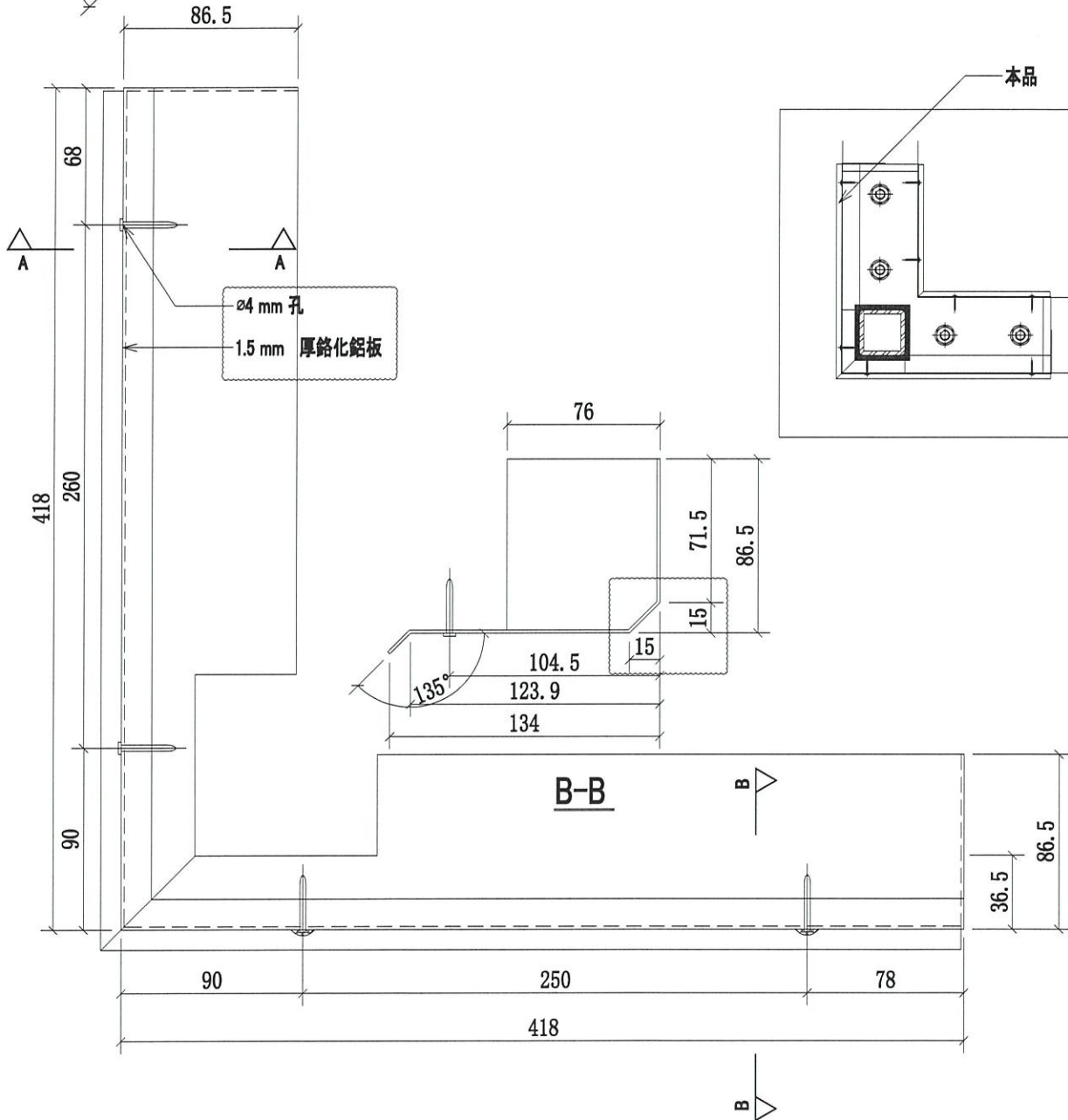

B-B

名稱	攔河防水鋁板	制圖	CJM	2020.9.15	修改	A		
材料	1.5mm 鍍化 鋁板	復核	SHUI	2020.09.20	日期	2020.10.21		
顏色		批準			圖號	GS02-AG02		



美特鋁質 有限公司
MIDI Aluminium Fabricator Ltd.

工程號 J-852 地盤 亞皆老街/欄河

序號: 窗號: 數量/幅(件): 數量(件):

1 5003B 1(如圖) 951

951

轉角企內片

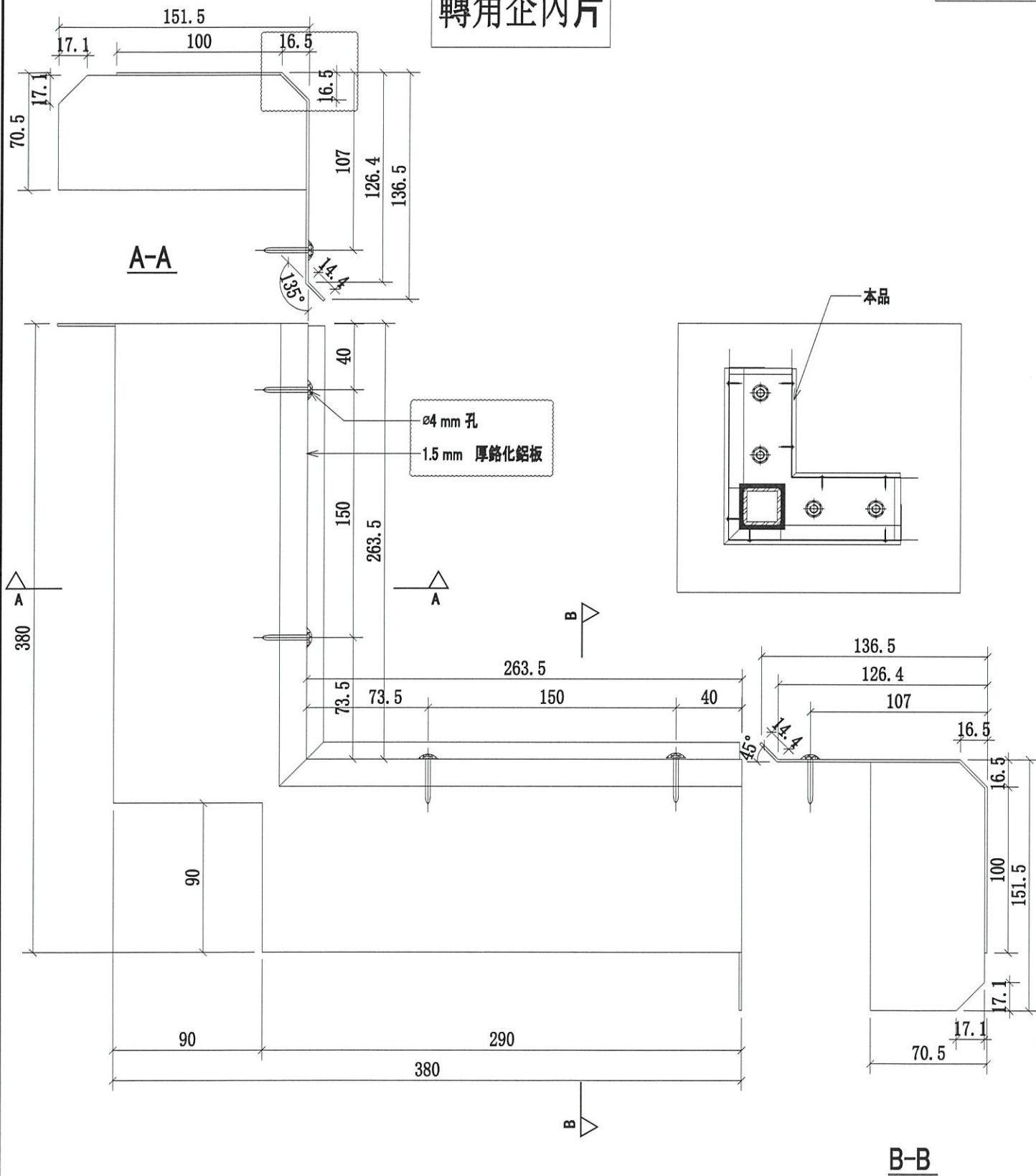

名稱	欄河防水鋁板	制圖	CJM	2020.9.15	修改		
材料	1.5mm 鍍化鋁板	復核	SHUI	2020.09.20	日期		
顏色		批准			圖號	GS02-AG01A	



美特鋁質 有限公司
MIDI Aluminium Fabricator Ltd.

工程號 J-852 地盤 亞皆老街/欄河

序號:	窗號:	數量/幅(件):	數量(件):
1	5003B	1(如圖)	951

951

轉角企外片

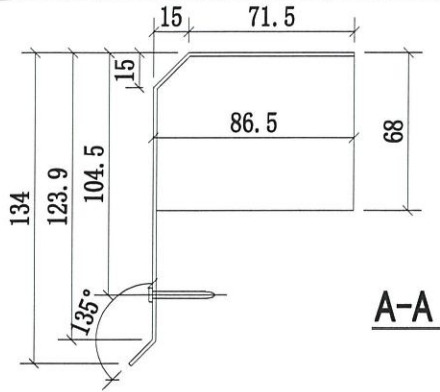

A-A

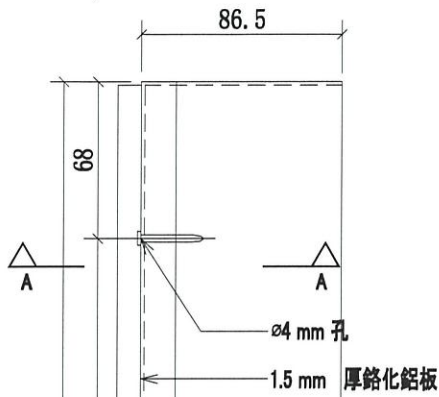

∅4 mm 孔
1.5 mm 厚鍍化鋁板

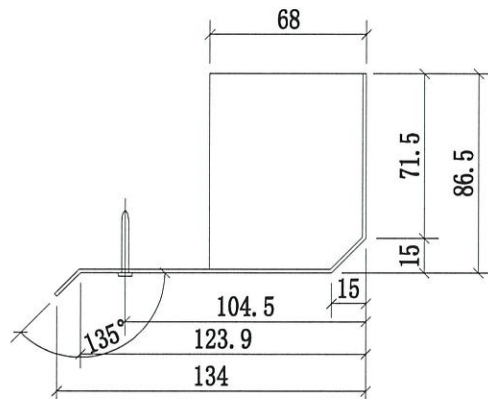
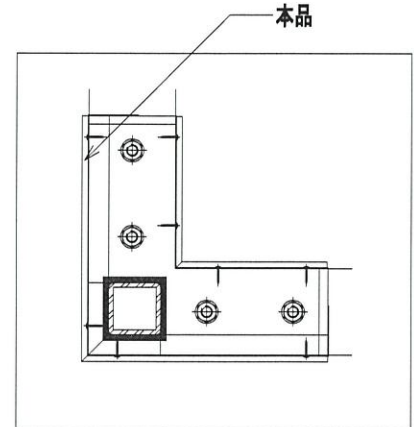

B-B

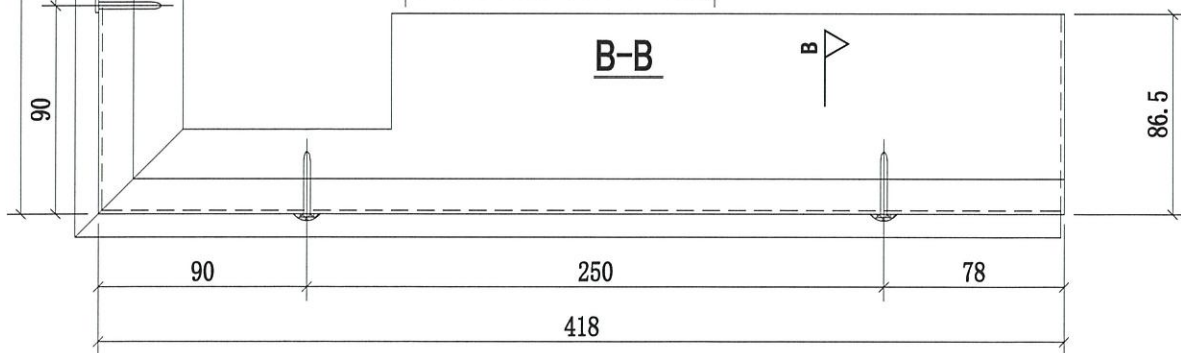

B

名稱	欄河防水鋁板	制圖	CJM	2020.9.15	修改		
材料	1.5mm 鍍化 鋁板	復核	SHUI	2020.09.20	日期		
顏色		批準			圖號	GS02-AG02A	

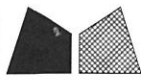

美特鋁質 有限公司
MIDI Aluminium Fabricator Ltd.

工程號 J-852 地盤 亞皆老街/攔河

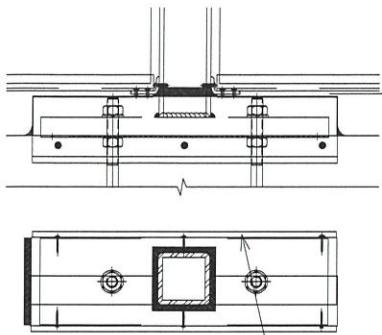

本品

中間企內片

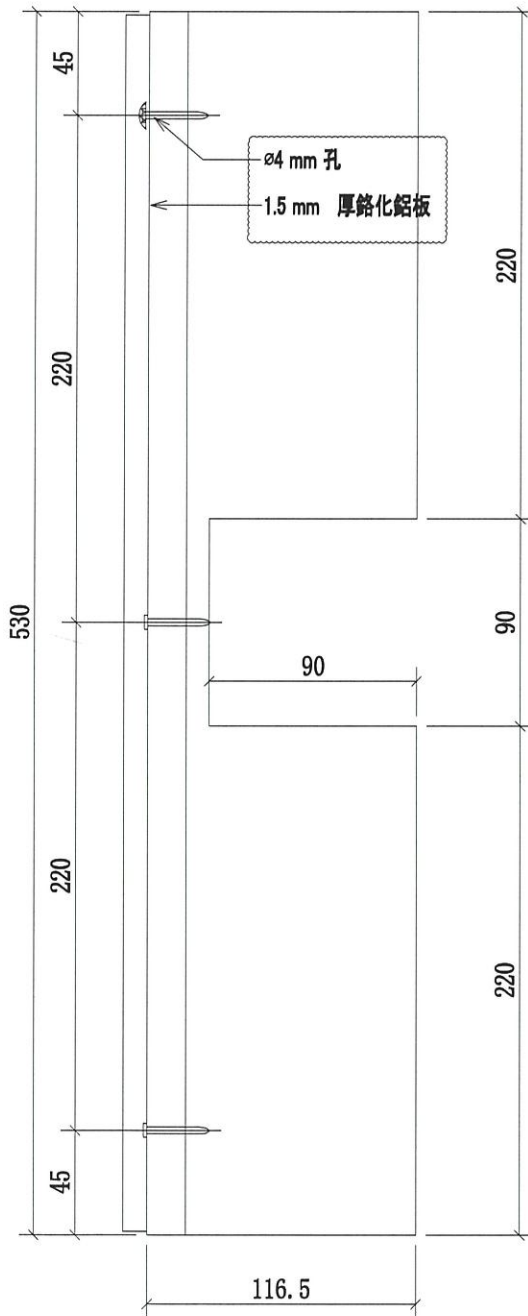
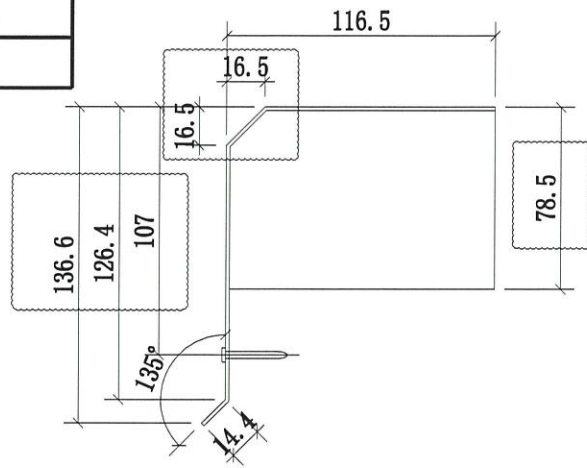

序號:	窗號:	數量/幅(件):	數量(件):
1	5006A	4(如圖)	1268
2	5006	4(如圖)	1268
3	5006B	4(如圖)	1268
			36204

名稱	攔河防水鋁板	制圖	CJM	2020.9.15	修改	A	
材料	1.5mm 鍍化鋁板	復核	SHUI	2020.09.20	日期	2020.10.21	
顏色	鍍化	批准			圖號	GS02-AG03	



美特鋁質 有限公司
MIDI Aluminium Fabricator Ltd.

工程號 J-852 地盤 亞皆老街/攔河

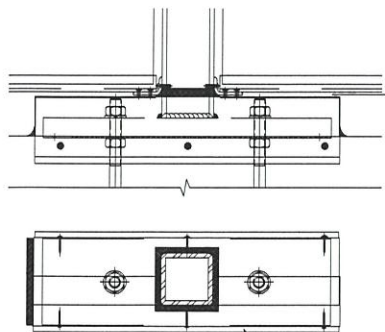

本品

中間企外片

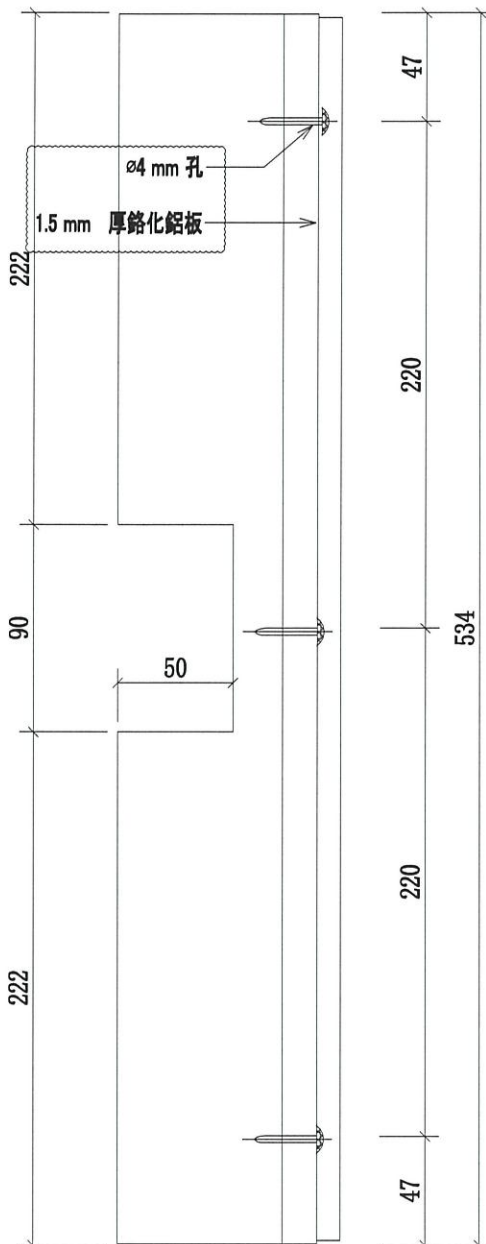
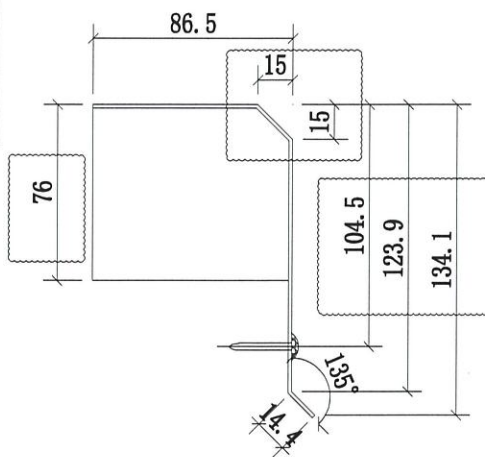

序號:	窗號:	數量/幅(件):	數量(件):
1	5006A	4(如圖)	12 68
2	5006	4(如圖)	12 68
3	5006B	4(如圖)	12 68
			36 204

名稱	攔河防水鋁板	制圖	CJM	2020.9.15	修改	A	
材料	1.5mm 鍍化鋁板	復核	SHUI	2020.09.20	日期	2020.10.21	
顏色		批準			圖號	GS02-AG04	



美特鋁質 有限公司
MIDI Aluminium Fabricator Ltd.

工程號 J-852 地盤 亞皆老街/攔河

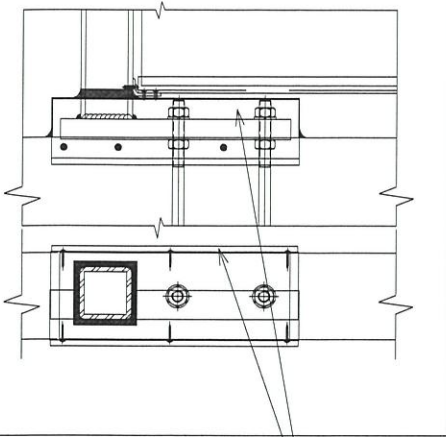

本品

邊企內片

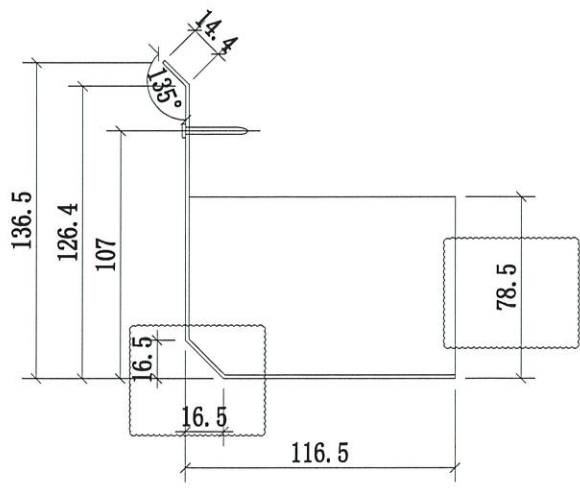
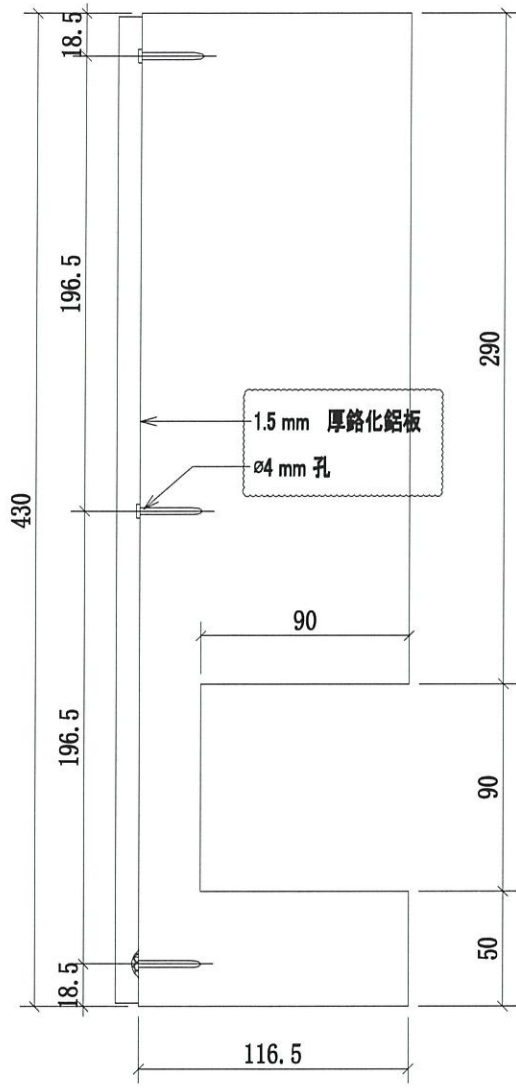

序號:	窗號:	數量/幅(件):	數量(件):
1	5001B	1(如圖)	9 31
2	5006A	2(如圖)	6 34
3	5006	2(如圖)	6 34
4	5006B	2(如圖)	6 34
			27 153

名稱	攔河防水鋁板	制圖	CJM	2020.9.15	修改	A	
材料	1.5mm 鋁化鋁板	復核	SHUI	2020.09.20	日期	2020.10.21	
顏色		批準			圖號	GS02-AG05	



美特鋁質 有限公司
MIDI Aluminium Fabricator Ltd.

工程號 J-852 地盤 亞皆老街/欄河

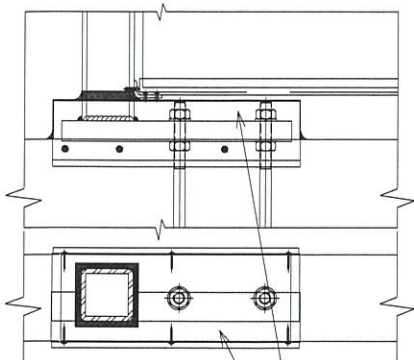

本品

1.5 mm 厚銘化鋁板

ø4 mm 孔

邊企外片

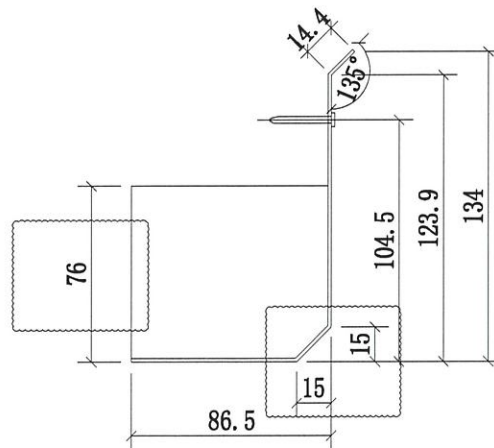
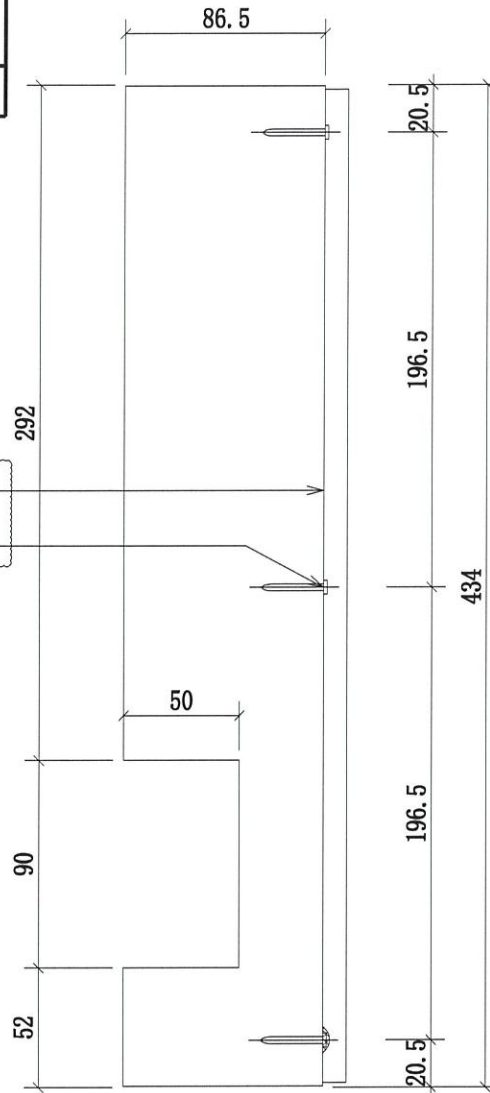

序號:	窗號:	數量/幅(件):	數量(件):
1	5001B	1(如圖)	8 51
2	5006A	2(如圖)	6 34
3	5006	2(如圖)	6 34
4	5006B	2(如圖)	6 34

27 153

名稱	欄河防水鋁板	制圖	CJM	2020.9.15	修改	A	
材料	1.5mm 銘化鋁板	復核	SHUI	2020.09.20	日期	2020.10.21	
顏色		批准			圖號	GS02-AG06	

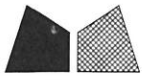

美特鋁質 有限公司
MIDI Aluminium Fabricator Ltd.

工程號 J-852 地盤 亞答老街/欄河

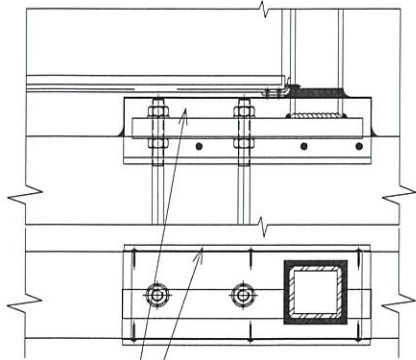

本品

邊企內片

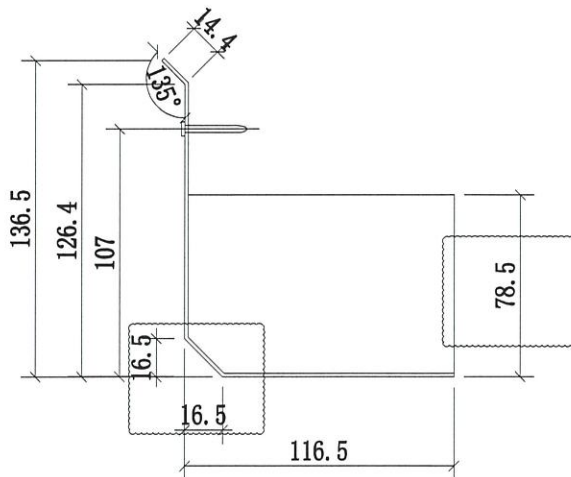
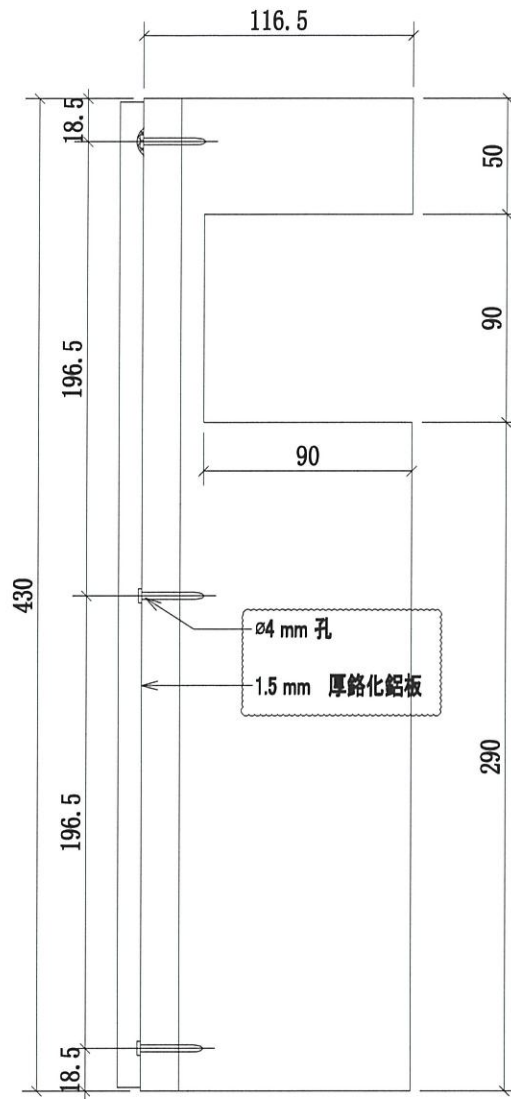

序號:	窗號:	數量/幅(件):	數量(件):
1	5001B	1(如圖)	9 51
2	5006A	2(如圖)	6 34
3	5006	2(如圖)	6 34
4	5006B	2(如圖)	6 34

27 153

名稱	欄河防水鋁板	制圖	CJM	2020.9.15	修改	A	
材料	1.5mm 銘化鋁板	復核	SHUI	2020.09.20	日期	2020.10.21	
顏色		批准			圖號	GS02-AG05R	



美特鋁質 有限公司

MIDI Aluminium Fabricator Ltd.

工程號

J-852

地盤

亞皆老街/攔河

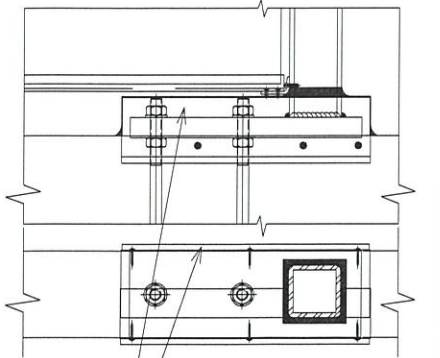

本品

邊企外片

Ø4 mm 孔
1.5 mm 厚鍍化鋁板

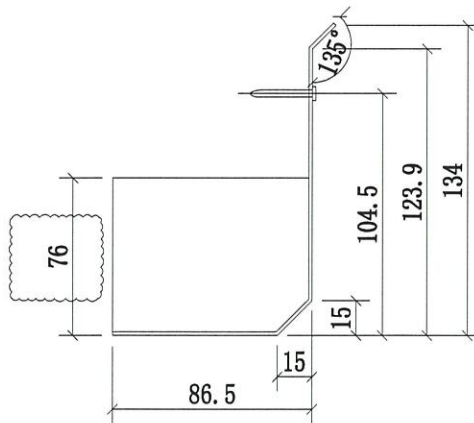
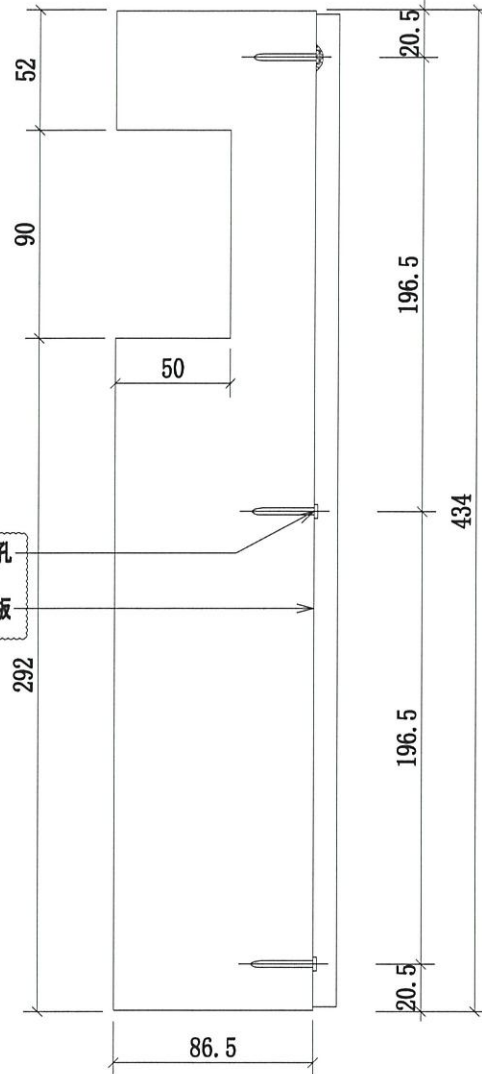

序號:	窗號:	數量/幅(件):	數量(件):
1	5001B	1(如圖)	9 51
2	5006A	2(如圖)	6 34
3	5006	2(如圖)	6 34
4	5006B	2(如圖)	6 34
			27 153

名稱	攔河防水鋁板	制圖	CJM	2020.9.15	修改	A	
材料	1.5mm 鍍化鋁板	復核	SHUI	2020.09.20	日期	2020.10.21	
顏色		批準			圖號	GS02-AG06R	



美特鋁質 有限公司
MIDI Aluminium Fabricator Ltd.

工程號 J-852 地盤 亞皆老街/攔河

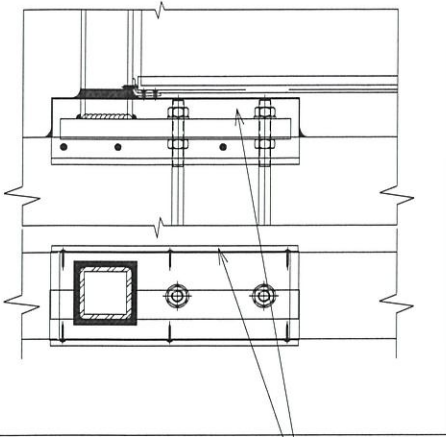

本品

邊企內片

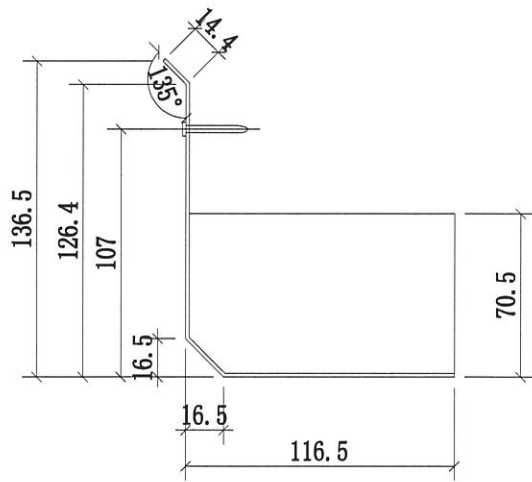
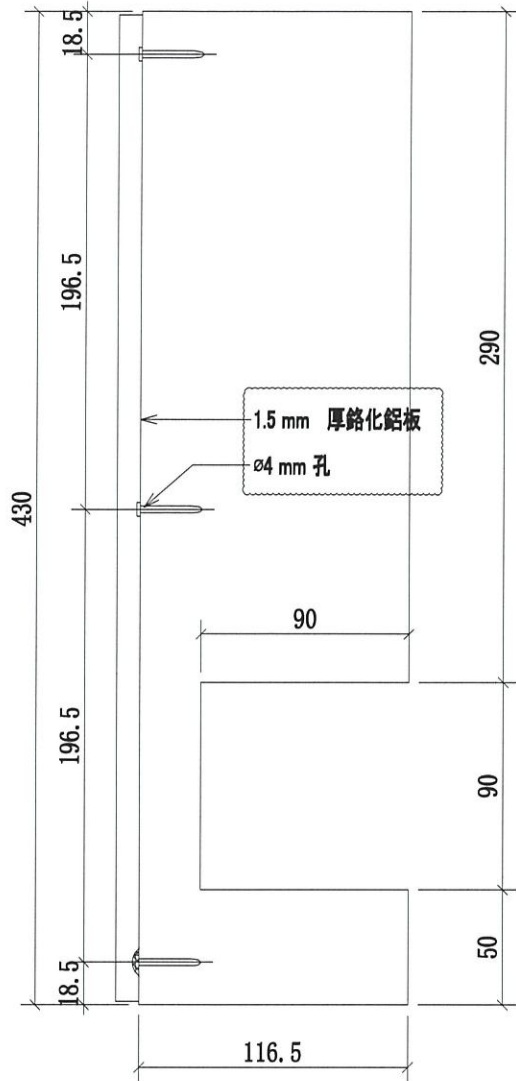

序號:	窗號:	數量/幅(件):	數量(件):
1	5003B	1(如圖)	951
			951

名稱	攔河防水鋁板	制圖	CJM	2020.9.15	修改		
材料	1.5mm 鍍化鋁板	復核	SHUI	2020.09.20	日期		
顏色		批準			圖號	GS02-AG05A	



美特鋁質 有限公司

MIDI Aluminium Fabricator Ltd.

工程號

J-852

地盤

亞皆老街/攔河

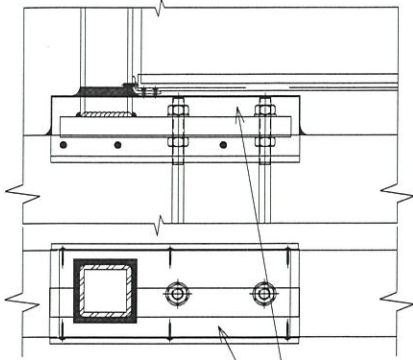

本品

1.5 mm 厚鍍化鋁板

ø4 mm 孔

邊企外片

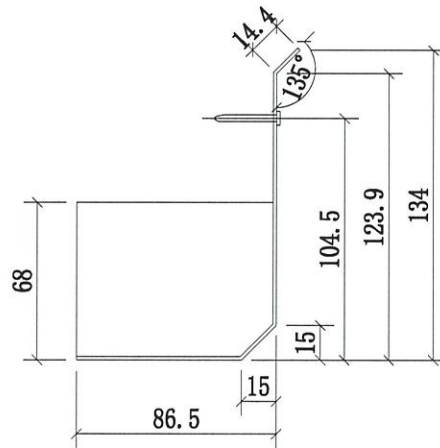
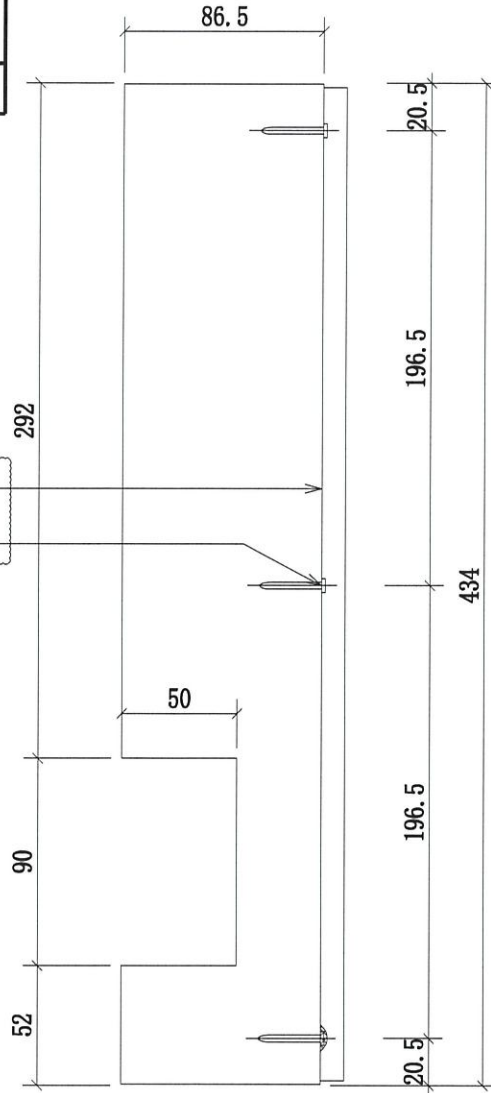

序號:	窗號:	數量/幅(件):	數量(件):
1	5003B	1(如圖)	9 51
			9 51

名稱	攔河防水鋁板	制圖	CJM	2020.9.15	修改			
材料	1.5mm 鍍化鋁板	復核	SHUI	2020.09.20	日期			
顏色		批準			圖號	GS02-AG06A		

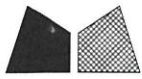

美特鋁質 有限公司

MIDI Aluminium Fabricator Ltd.

工程號	J-852	地盤	亞皆老街 / 欄河
-----	-------	----	-----------

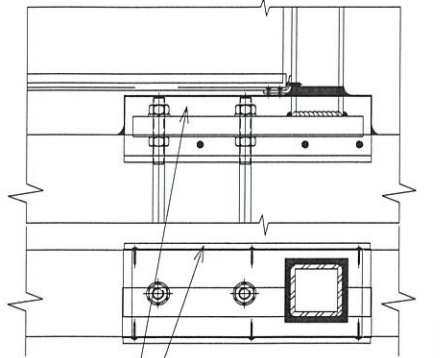

本品

邊企內片

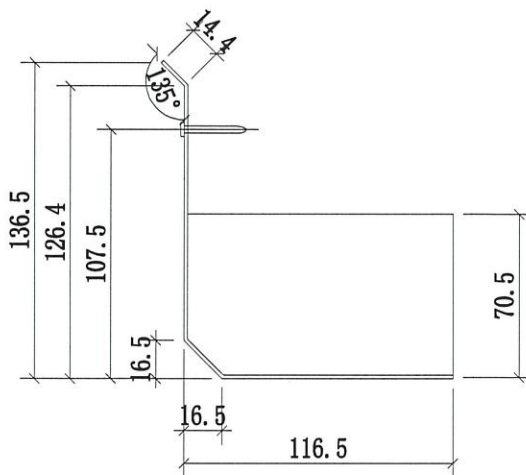
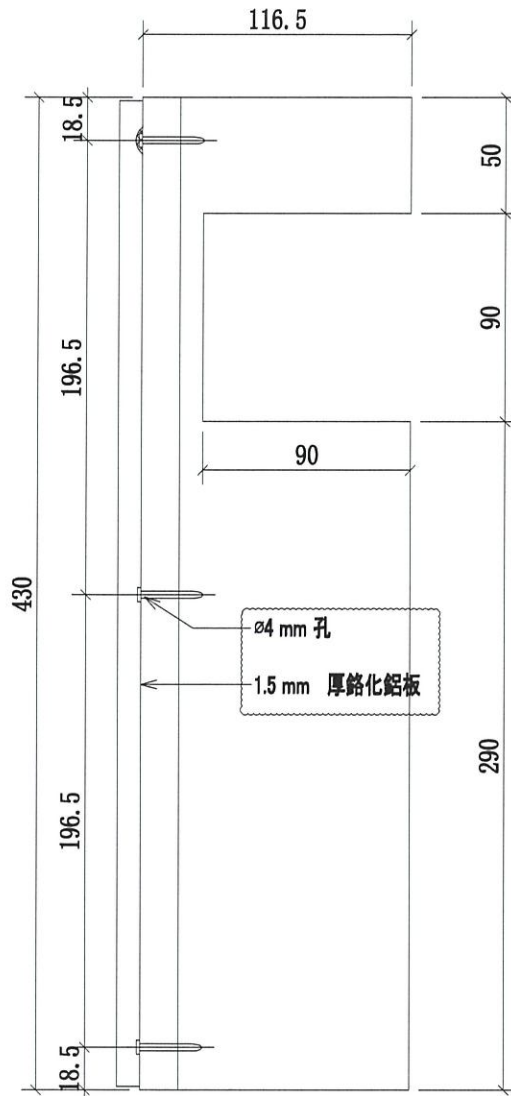

序號:	窗號:	數量/幅(件):	數量(件):
1	5003B	1(如圖)	9 51
			9 51

名稱	欄河防水鋁板	制圖	CJM	2020.9.15	修改		
材料	1.5mm 鍍化鋁板	復核	SHUI	2020.09.20	日期		
顏色		批准			圖號	GS02-AG05AR	



美特鋁質 有限公司
MIDI Aluminium Fabricator Ltd.

工程號	J-852	地盤	亞皆老街 / 欄河
-----	-------	----	-----------

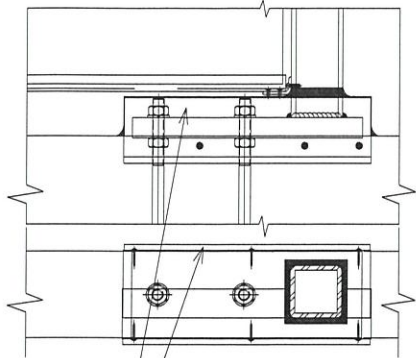

本品

邊企外片

Ø4 mm 孔
1.5 mm 厚鍍化鋁板

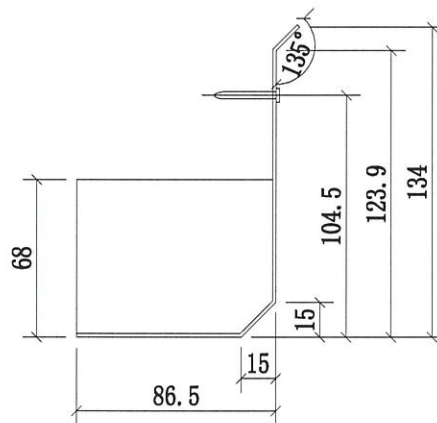
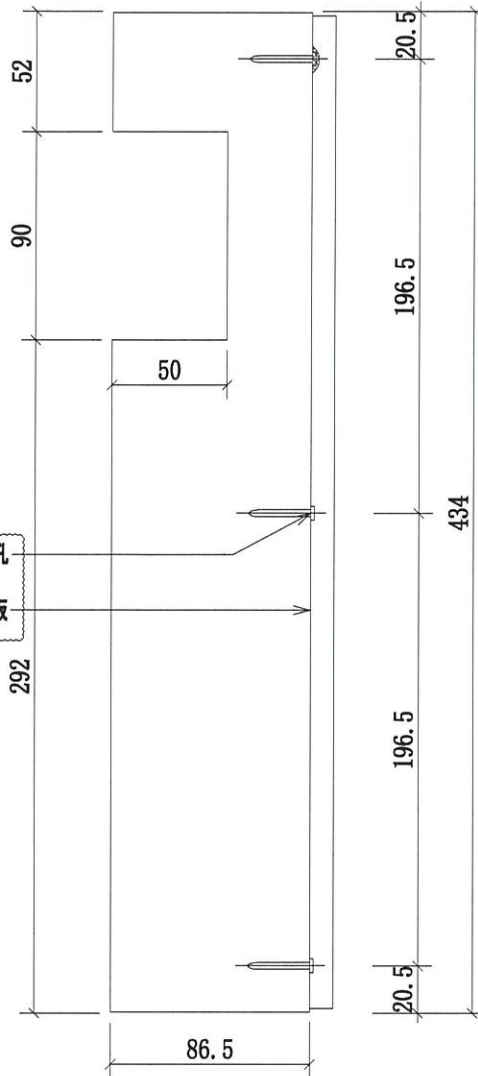

序號:	窗號:	數量/幅(件):	數量(件):
1	5003B	1(如圖)	9 51
			9 51

名稱	欄河防水鋁板	制圖	CJM	2020.9.15	修改			
材料	1.5mm 鍍化鋁板	復核	SHUI	2020.09.20	日期			
顏色		批準			圖號	GS02-AG06AR		

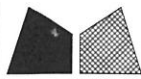

美特鋁質 有限公司
MIDI Aluminium Fabricator Ltd.

工程號 J-852 地盤 亞皆老街 / 欄河

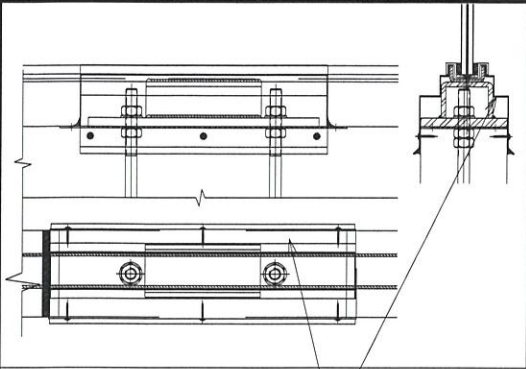

本品

加強企內片

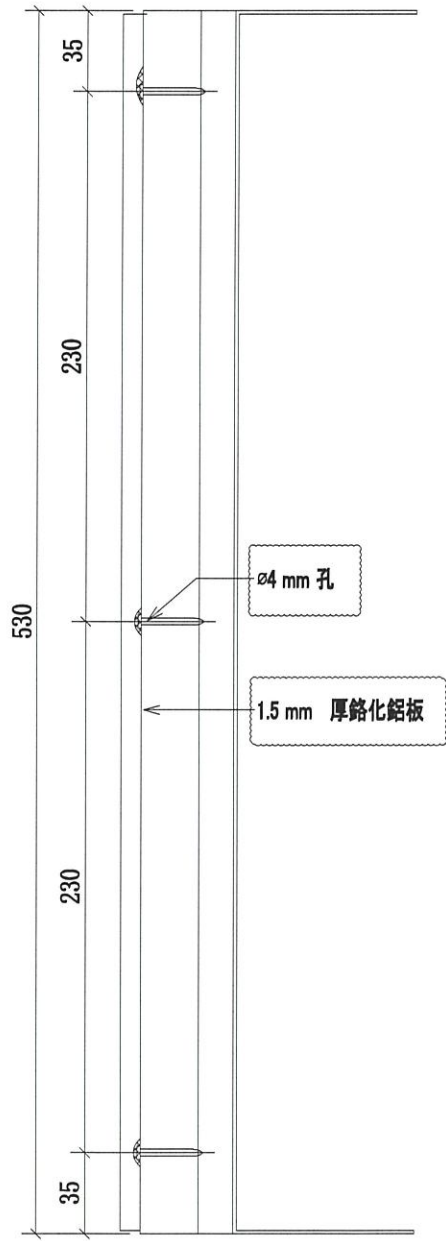
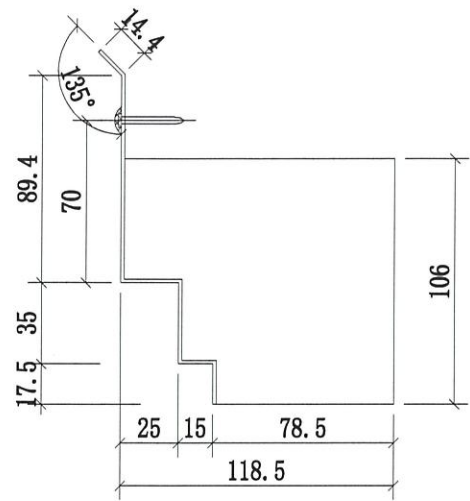

序號:	窗號:	數量/幅(件):	數量(件):
1	5003B	1(如圖)	951
			951

名稱	欄河防水鋁板	制圖	CJM	2020.9.15	修改	A	
材料	1.5mm 鍍化鋁板	復核	SHUI	2020.09.20	日期	2020.10.21	
顏色		批準			圖號	GS02-AG07	



美特鋁質 有限公司
MIDI Aluminium Fabricator Ltd.

工程號 J-852 地盤 亞皆老街 / 攔河

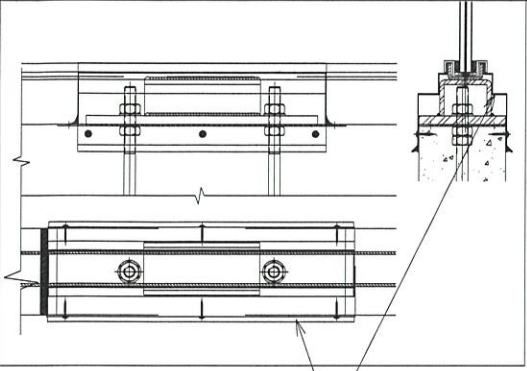

本品

加強企外片

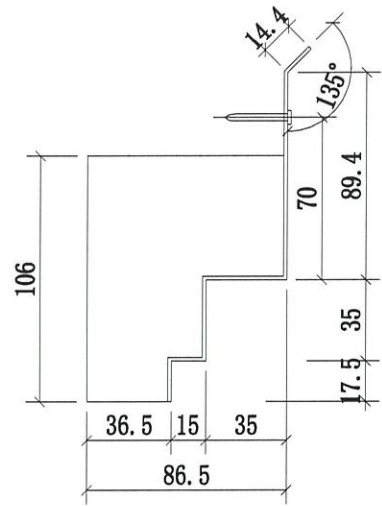

Ø4 mm 孔
1.5 mm 厚鍍化鋁板

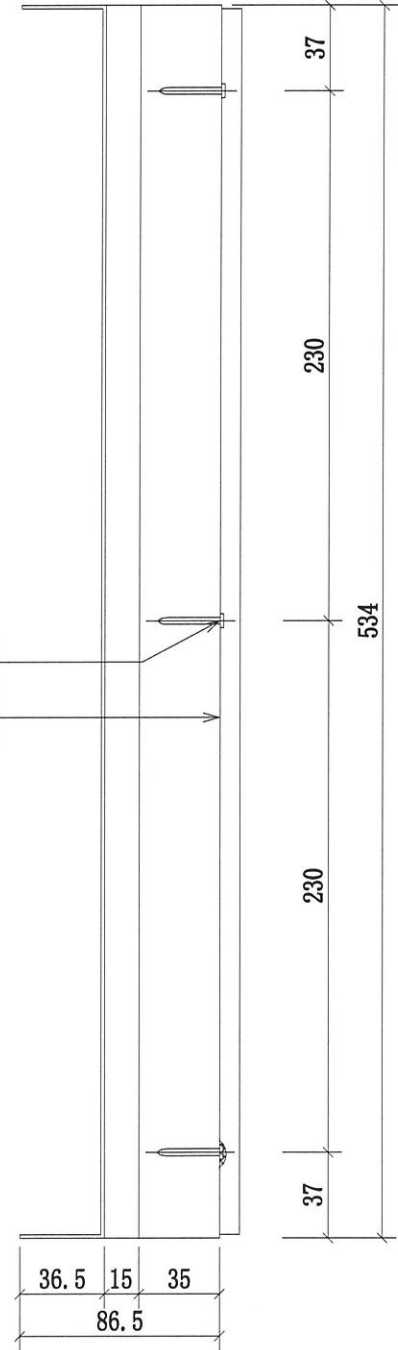

序號:	窗號:	數量/幅(件):	數量(件):
1	5003B	1(如圖)	951
			951

名稱	攔河防水鋁板	制圖	CJM	2020.9.15	修改	A	
材料	1.5mm 鍍化鋁板	復核	SHUI	2020.09.20	日期	2020.10.21	
顏色		批準			圖號	GS02-AG08	

