

工程指示 / 要求簡箋(E.I.)

工程指示編號：EI / 2889 / 20

修改版次：-

工程編號：J - 852

工程名稱：亞皆老街中電

工程項目：佛沙窗 - 吊裝和支撐架

收件人：生統

發件人：Ant Yeung

日期：31/12/2020

要求提供 / 確認 事項：

- () 初步鋁料 B.M. () 加工拆圖，然後生產 () 尺寸表
- () 正式鋁料 B.M. () 技術上資料 / 指示 () 報價
- () 配件 B.M. () 樣辦或貨品說明書 () 分判合約
- () 其他：_____

內容：

因標準層和高層的佛沙窗不同尺寸，要加做此款。

有附圖，優先使用餘料

謝謝

請在 2021.01.05 前完成上列要求。

附： 頁

以上項目為：

- 原合約工程包 原合約工程加 / 減賬 新工程報價

原因：-

分發東莞各部門：

- () 生產技術總監 連附件 () 技術部 連附件 () 生產部 連附件 () 機械設計部 連附件
- () 採購部 連附件 () 生產統籌部 連附件
- () 質檢部 連附件 () 會計部 連附件 () 報關組 連附件 () 其他 _____ 連附件

分發其他分判：

- (v) 水洪 連附件

分發香港各部門：

- () 行政部 連附件 () 會計部 連附件 () 統籌部 連附件 () 工程部地盤科文 連附件
- () 採購部 連附件 () QS 部 連附件 () 維修部 連附件 () 其他 _____ 連附件

傳遞編號：

HK 2989 / 20

發件人簽署： 

項目經理簽署： 

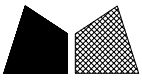

工程號 J852 地盤 亞皆老街

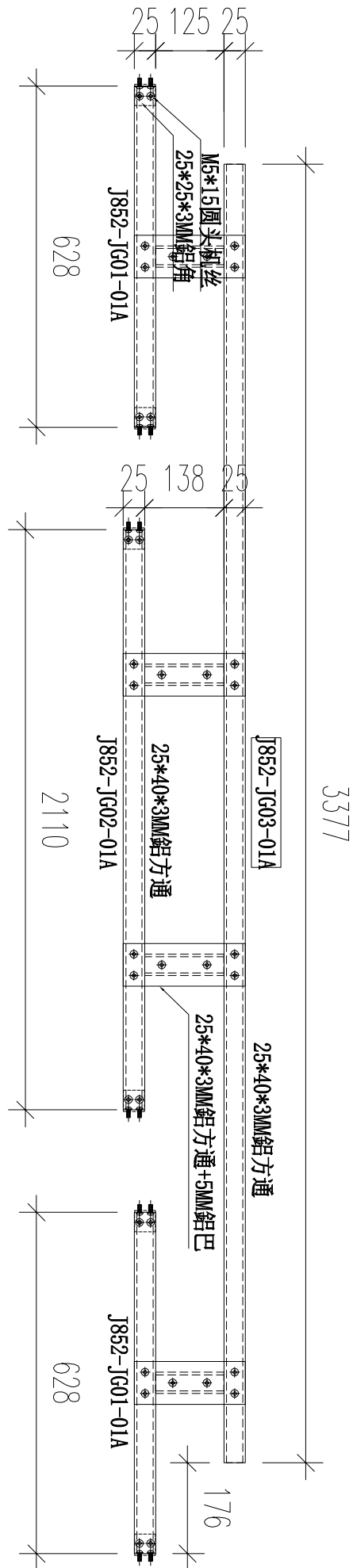

數量: 4套

使用材料: 25*40*3MM鋁方通; 50*105*5MM鋁巴

名稱	吊裝架組裝圖一	制圖	CJM	2020.07.15	修改	-		
材料	見附表	復核	WHS		日期	-		
顏色		批准			圖號	J852-DJ01A		

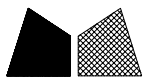

工程號	J852	地盤	亞皆老街
-----	------	----	------

數量: 8支

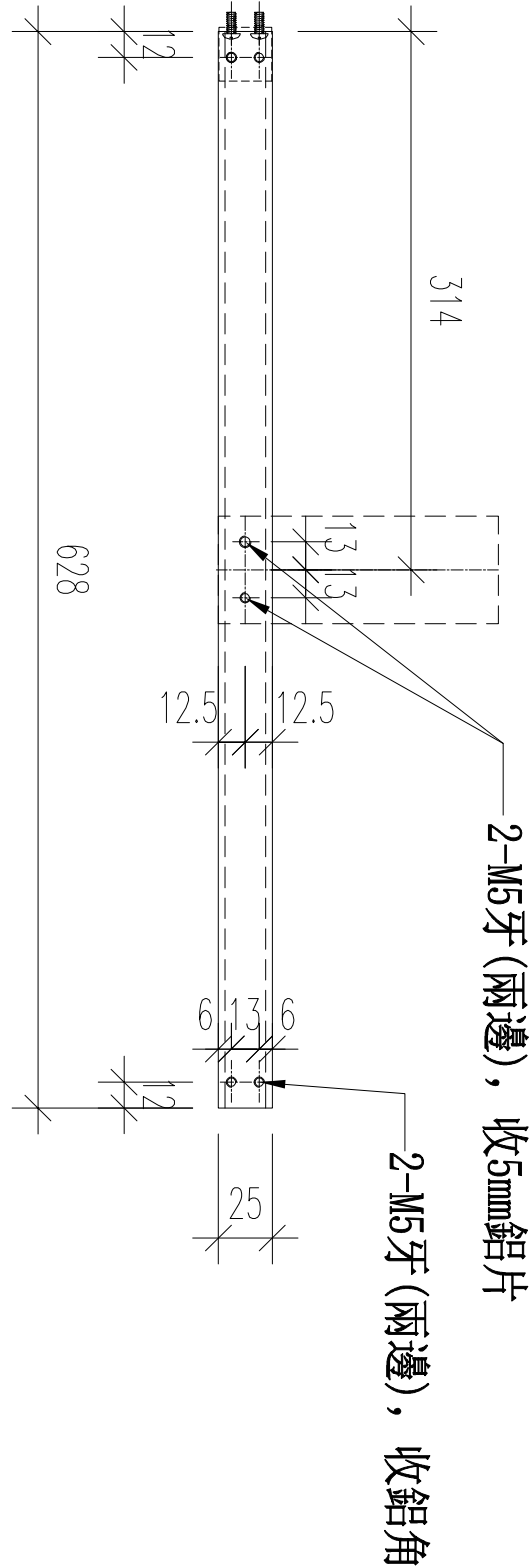
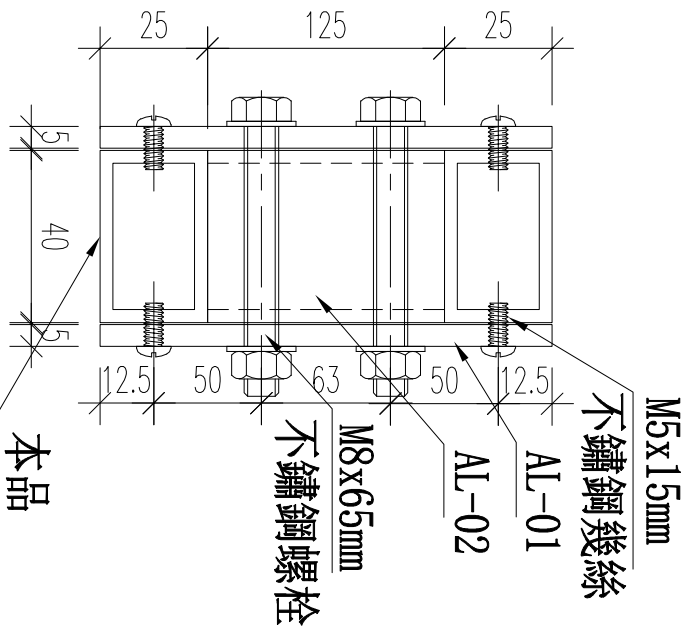
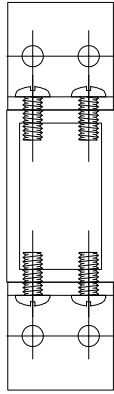

名稱	吊裝架—加工圖	制圖	CJM	2020.07.21	修改		
材料	25*40*3MM 鋁方通	復核	WHS		日期		
顏色		批准			圖號	J852-JG01-01A	

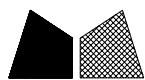

工程號 J852 地盤 亞皆老街

數量: 4支

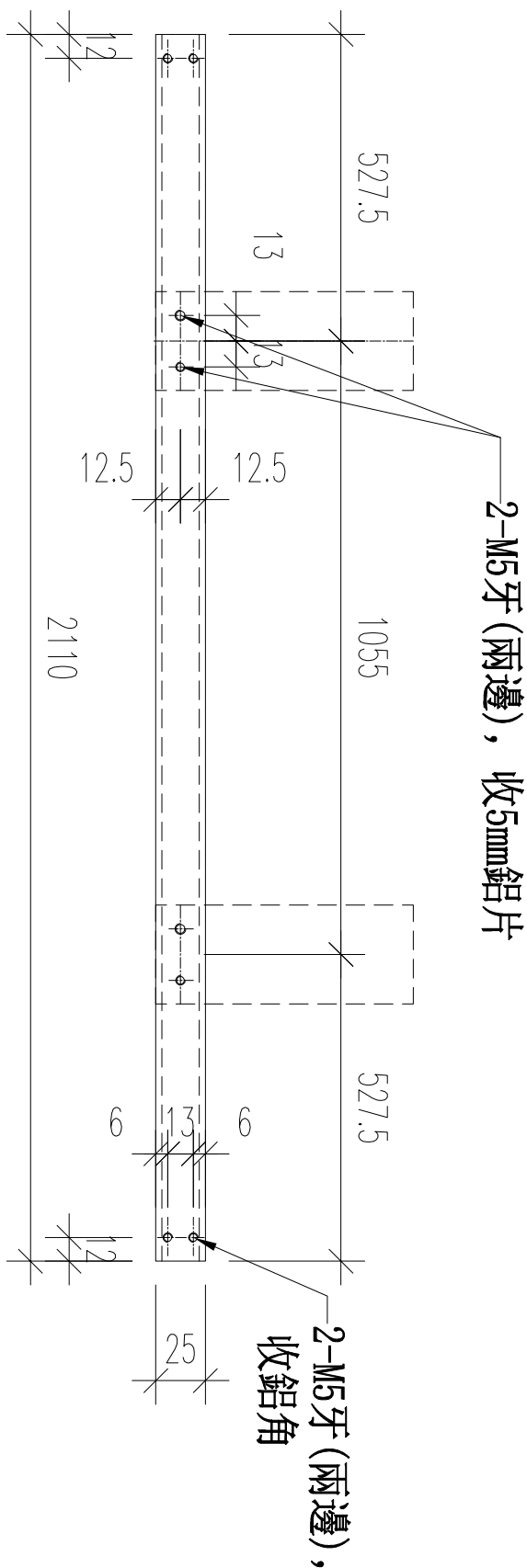
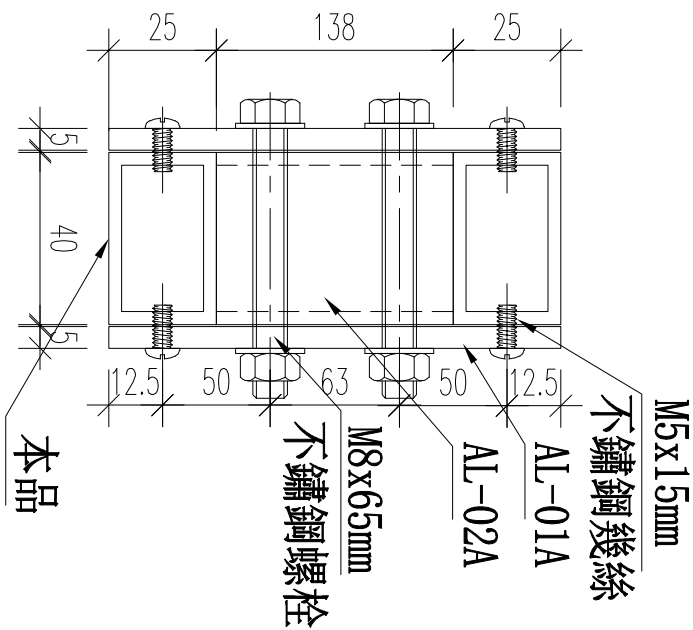
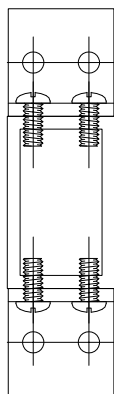

名稱	吊裝架二加工圖	制圖	CJM	2020.07.21	修改	A	
材料	25*40*3MM 鋁方通	復核	WHS		日期	2020.07.25	
顏色		批准			圖號	J852-JG02-01A	



工程號	J852	地盤	亞皆老街
-----	------	----	------

數量: 4支

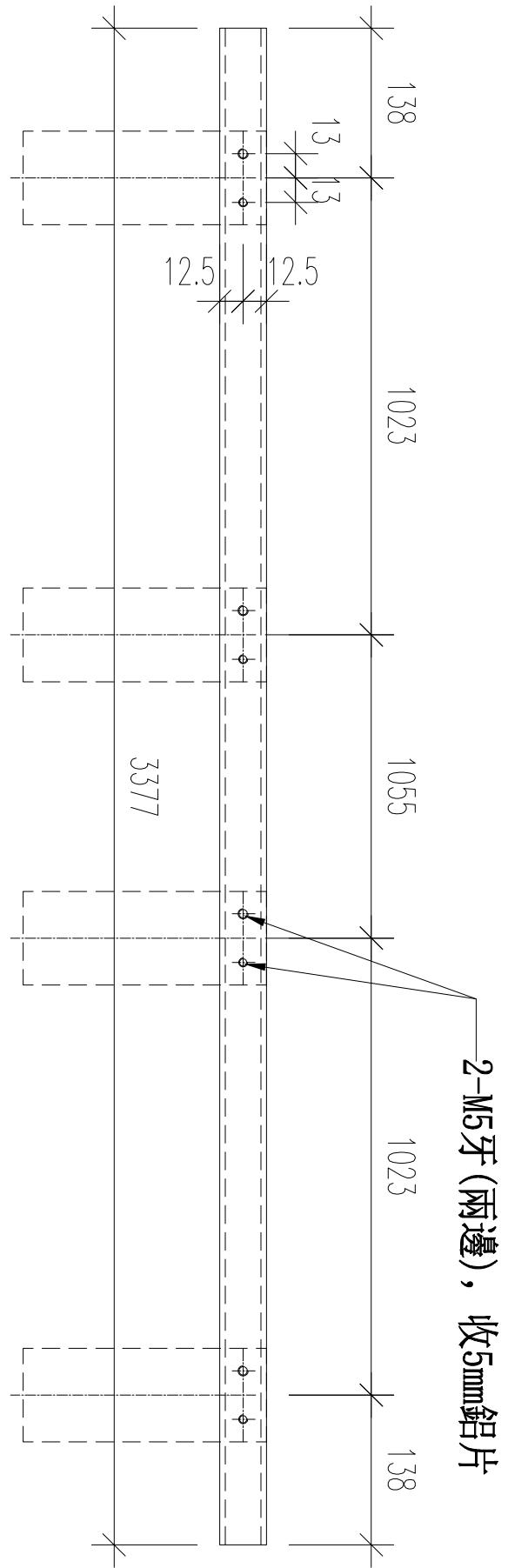
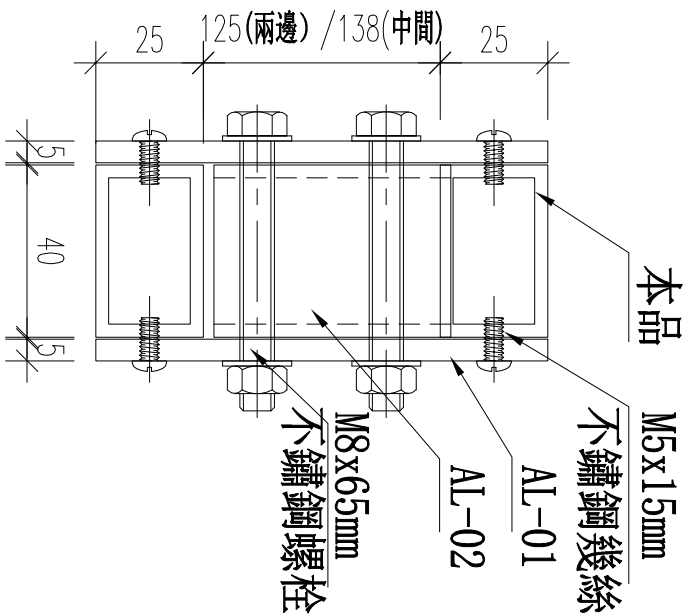

名稱	吊裝架二加工圖	制圖	CJM	2020.07.21	修改	A	
材料	25*40*3MM 鋁方通	復核	WHS		日期	2020.07.25	
顏色		批准			圖號	J852-JG03-01A	

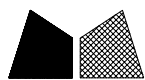

工程號	J852	地盤	亞皆老街
-----	------	----	------

25*25*3mm 鋁角	數量:	48
編號:	AL-03	

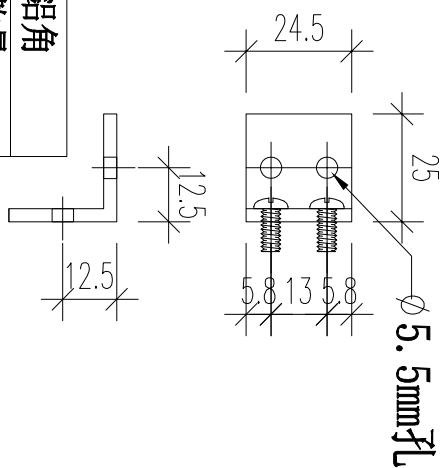

5mm 鋁巴	數量: (件)	16
編號:	AL-01	

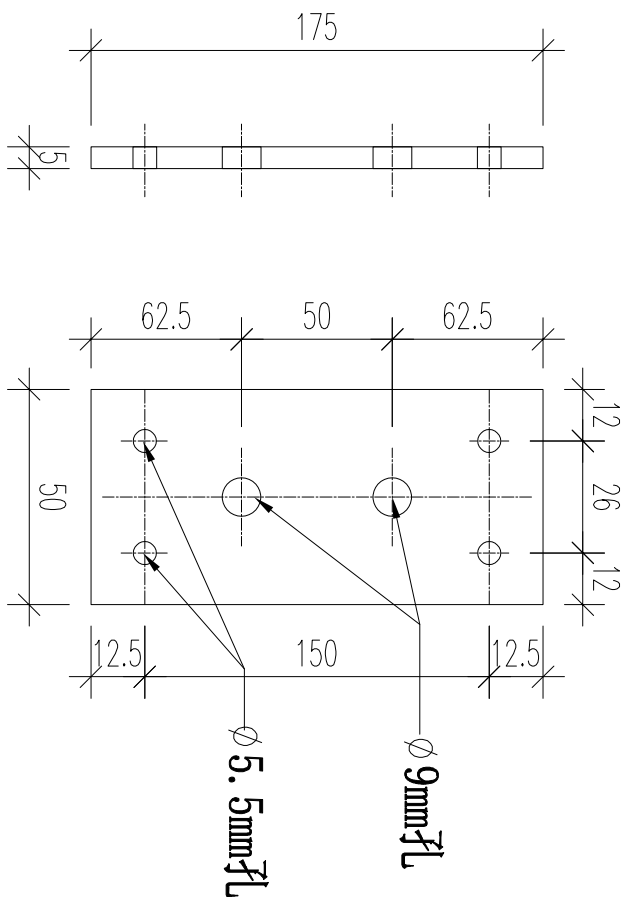

25*40*3mm 鋁方通	數量: (個)	8
編號:	AL-02	

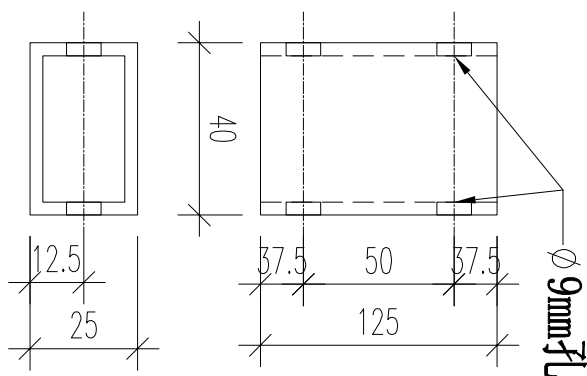

名稱	吊裝架輔件加工圖	制圖	CJM	2020.07.21	修改		
材料	鋁巴, 鋁角, 鋁碼	復核	WHS		日期		
顏色		批准			圖號	J852-JG04B	



工程號	J852	地盤	亞皆老街
-----	------	----	------

5mm 鋁巴	
編號:	AL-01A
數量: (件)	16

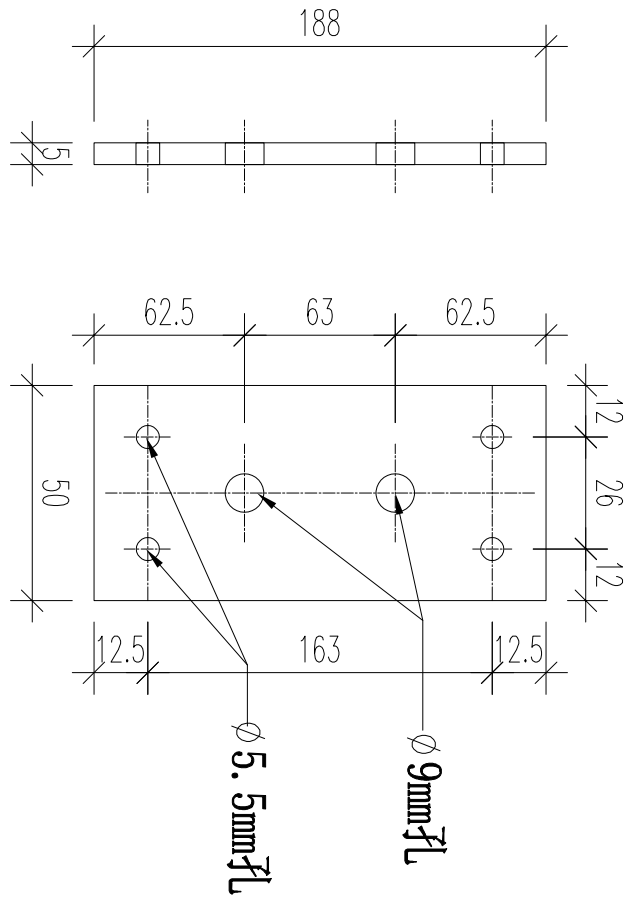

25*40*3mm 鋁方通	
編號:	AL-02A
數量: (個)	8

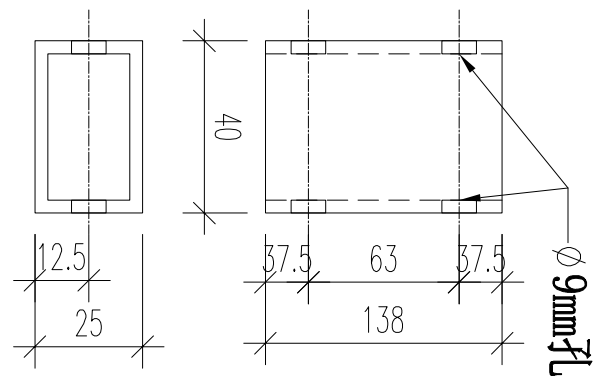

名稱	吊裝架輔件加工圖	制圖	CJM	2020.07.21	修改		
材料	鋁巴, 鋁角, 鋁碼	復核	WHS		日期		
顏色		批准			圖號	J852-JG04C	

鋁材開料總表

工程號碼: J852 工程名稱: 佛沙窗吊裝支架 (高層增加)

序號	鋁料編號	名稱	表面處理		開料長度	實用長料總數量		浪費率(%)
			顏色	層厚		支數	長度	
1	25x40x3鋁通				5800	6	34800	15.03
2	25X25X3角碼				5800	1	5800	73.90
3	50x5鋁巴				5800	2	11600	47.41

送至: _____

由: _____

日期: _____

簡短說明: _____

共4頁 第1頁

打印日期: 30/12/2020 打印時間: 15:06

工程號碼: J852, 工程名稱: 佛沙窗吊裝支架 (高層增加)

開料長度: 5800, 總長料支數: 2, 總開料支數: 32

鋸片厚度(mm): 6, 料頭尾總切除(mm): 50, 浪費率(%): 47.41

鋁材開料清單 50x5鋁巴

窗號	編號(用料狀況)	實用長度(長料開數)	需要 支數	開料 支數	長料 支數	餘料 支數	編號(剩餘長度)
	2	188.0	16	2	1	0	2@(5362)x1
	(餘料)1	188.0		14	0	1	1@(138)x1
	1	175.0	16	16	1	0	1@(2854)x1

工程號碼: J852, 工程名稱: 佛沙窗吊裝支架 (高層增加)

開料長度: 5800, 總長料支數: 1, 總開料支數: 48

鋸片厚度(mm): 6, 料頭尾總切除(mm): 50, 浪費率(%): 73.9

鋁材開料清單 25X25X3角碼

窗號	編號(用料狀況)	實用長度(長料開數)	需要 支數	開料 支數	長料 支數	餘料 支數	編號(剩餘長度)
	1	24.5	48	48	1	0	1@(4286)x1

工程號碼:J852, 工程名稱:佛沙窗吊裝支架(高層增加)

開料長度:5800, 總長料支數:6, 總開料支數:32

鋸片厚度(mm):6, 料頭尾總切除(mm):50, 浪費率(%):15.03

鋁材開料清單 25x40x3鋁通

窗號	編號(用料狀況)	實用長度(長料開數)	需要 支數	開料 支數	長料 支數	餘料 支數	編號(剩餘長度)
	1-4	3377.0	4	4	4	0	1-4@(2367)x4
	(餘料)1-4	2110.0	4	4	0	4	1-4@(251)x4
	5	628.0	8	8	1	0	5@(678)x1
	(餘料)1-5	138.0	8	8	0	5	1-4@(107)x4 5@(102)x1
	6	125.0	8	8	1	0	6@(4702)x1