

工程指示 / 要求簡箋(E.I.)

工程指示編號：EI / 2826 / 20

修改版次：-

工程編號：J - 852

工程名稱：亞皆老街中電

工程項目：隔音吊趟 - 鋁料模圖 (3 個) (X85943-X85945) *繪畫*

收件人：Maggie/ 生統

發件人：Ant Yeung

日期：14/12/2020

要求提供 / 確認 事項：

- | | | |
|------------------------------------|-------------------------------------|-------------------------------|
| <input type="checkbox"/> 初步鋁料 B.M. | <input type="checkbox"/> 加工拆圖，然後生產 | <input type="checkbox"/> 尺寸表 |
| <input type="checkbox"/> 正式鋁料 B.M. | <input type="checkbox"/> 技術上資料 / 指示 | <input type="checkbox"/> 報價 |
| <input type="checkbox"/> 配件 B.M. | <input type="checkbox"/> 樣辦或貨品說明書 | <input type="checkbox"/> 分判合約 |

內容：

請按隔音吊趟加工模圖 *繪畫* 生產 3 個鋁模 (X85943-X85945)

請在 2020.12.18 前完成上列要求。

附：5 頁

以上項目為：

- 原合約工程包 原合約工程加 / 減賬 新工程報價

原因：-

分發東莞各部門：

- () 生產技術總監 連附件 () 技術部 連附件 () 生產部 連附件 () 機械設計部 連附件
 () 採購部 連附件 () 生產統籌部 連附件 () 小羅 & 清 連附件
 () 質檢部 連附件 () 會計部 連附件 () 報關組 連附件 () 其他 楊榮輝 連附件

分發其他分判：

- (v) 水洪 連附件

分發香港各部門：

- () 行政部 連附件 () 會計部 連附件 () 統籌部 連附件 () 工程部地盤科文 連附件 祥哥
 () 採購部 連附件 () QS 部 連附件 () 維修部 連附件 () 其他 _____ 連附件

傳遞編號：

HK 2826 / 20

發件人簽署：*[Signature]*

項目經理簽署：*[Signature]*

212826

CUSTOMER		CUSTOMER APPROVAL		CUST PART NO.	X85***
				SECTION NO.	X85903

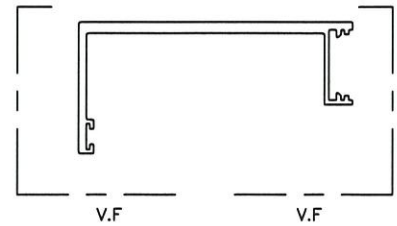
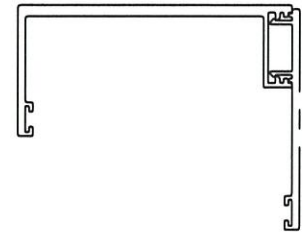
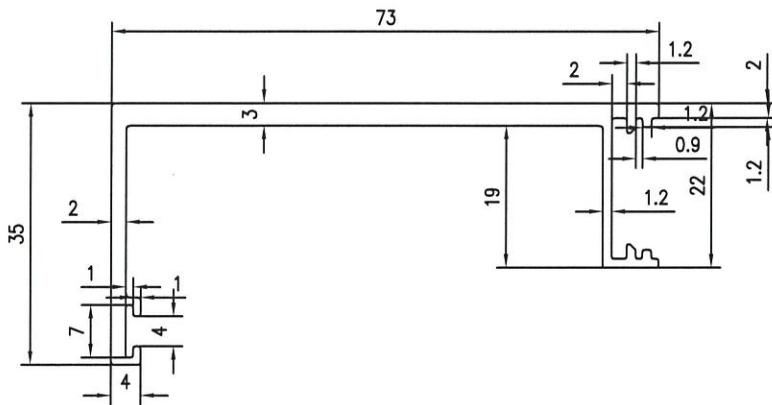

美特鋁質有限公司	
承認圖面	<i>[Signature]</i>
日期	15-12-20

AL-ASD05

SIGNATURE GRADEING	HIGH SIGNATURE GRADEING	C.C.DIA(MM)	AL-ASD05						
AREA (SQ MM)	1098	UNSPECIFIED THICKNESS	3	PERIMETER (MM)	287	STANDARD		SCALE	1:1
MASS (KG/M)	0.87	UNSPECIFIED CORNERS	R0.3	SURFACE AREA	321	ALLOY	6063-T6	VERSION	-
COMPANY ISSUE			DRAWN	WAI	DATE	19.01.29	APPELLATION	-	PAGE OF
			STANDARDIZATION		DATE				
			TO SIGN		DATE				
			AUDITING		DATE				
MARKER	MODIFY	FILE NO	SIGNATURE	DATE	APPROV				

 美特鋁質有限公司
MIDI Aluminium Fabricator Ltd.

CUSTOMER		CUSTOMER APPROVAL		CUST PART NO.	X85***
				SECTION NO.	

X85944

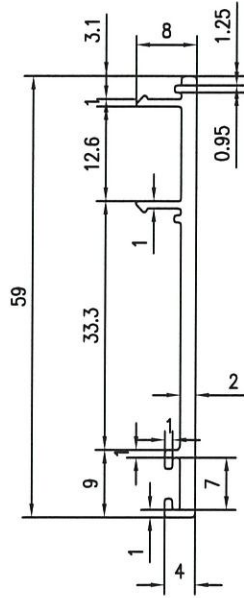

美特鋁質有限公司
承認圖面
日期 15-1-20

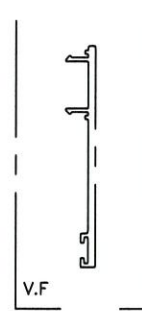
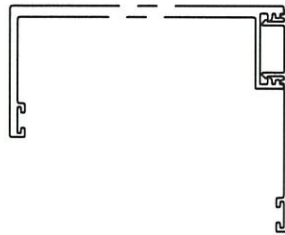

AL-ASD06

SIGNATURE GRADEING	HIGH SIGNATURE GRADEING	C.C.DIA(MM)							
AREA (SQ MM)	1098	UNSPECIFIED THICKNESS	3	PERIMETER (MM)	160	STANDARD	SCALE	1:1	
MASS (KG/M)	0.38	UNSPECIFIED CORNERS	R0.3	SURFACE AREA	139	ALLOY	6063-T6	VERSION	-
COMPANY ISSUE		DRAWN	WAI	DATE	19.01.29	APPELLATION	-	PAGE	OF
		STANDARDIZATION		DATE		<p>美特鋁質有限公司 MIDI Aluminium Fabricator Ltd.</p>			
		TO SIGN		DATE					
		AUDITING		DATE					
MARKER	MODIFY	FILE NO	SIGNATURE	DATE	APPROV				

CUSTOMER		CUSTOMER APPROVAL	CUST PART NO.	X85***
			SECTION NO.	

x 88905

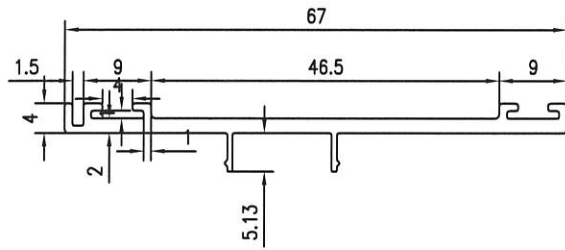

V.F

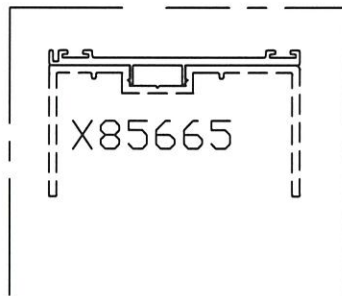

美特鋁質有限公司	
承認圖面	<i>[Signature]</i>
日期	15-12-20

SIGNATURE GRADEING	HIGH SIGNATURE GRADEING	C.C.DIA(MM)	AL-ASDOY						
AREA (SQ MM)	1098	UNSPECIFIED THICKNESS	3	PERIMETER (MM)	188	STANDARD		SCALE	1:1
MASS (KG/M)	0.42	UNSPECIFIED CORNERS	R0.3	SURFACE AREA	156	ALLOY	6063-T6	VERSION	-
COMPANY ISSUE			DRAWN	WAI	DATE	19.01.29	APPELLATION	-	PAGE OF
			STANDARDIZATION		DATE				
			TO SIGN		DATE				
			AUDITING		DATE				
MARKER	MODIFY	FILE NO	SIGNATURE	DATE	APPROV				

 美特鋁質有限公司
 MIDI Aluminium Fabricator Ltd.

