

工程指示 / 要求簡箋(E.I.)

工程指示編號：EI / 2808 / 20

修改版次：-

工程編號：J - 852

工程名稱：亞皆老街中電

工程項目：幕牆 生窗 樣板 1 隻

收件人：生統

發件人：Ant Yeung

日期：10/12/2020

要求提供 / 確認 事項：

- |                                    |                                     |                               |
|------------------------------------|-------------------------------------|-------------------------------|
| <input type="checkbox"/> 初步鋁料 B.M. | <input type="checkbox"/> 加工拆圖，然後生產  | <input type="checkbox"/> 尺寸表  |
| <input type="checkbox"/> 正式鋁料 B.M. | <input type="checkbox"/> 技術上資料 / 指示 | <input type="checkbox"/> 報價   |
| <input type="checkbox"/> 配件 B.M.   | <input type="checkbox"/> 樣辦或貨品說明書   | <input type="checkbox"/> 分判合約 |
| <input type="checkbox"/> 其他：_____  |                                     |                               |

內容：

按生產試水箱時，扇撐和限位撐相撞，現先生產 1 隻樣板

請在 2020 / 12 / 16 前完成上列要求。

附：33 頁

以上項目為：

- 原合約工程包                       原合約工程加 / 減賬                       新工程報價

原因：-

分發東莞各部門：

- |  |   |  |  |
|--|---|--|--|
| <input type="checkbox"/> 生產技術總監 <input type="checkbox"/> 連附件 | <input type="checkbox"/> 技術部 <input type="checkbox"/> 連附件                         | <input type="checkbox"/> 生產部 <input type="checkbox"/> 連附件                          | <input type="checkbox"/> 機械設計部 <input type="checkbox"/> 連附件    |
| <input type="checkbox"/> 採購部 <input type="checkbox"/> 連附件    | <input checked="" type="checkbox"/> 生產統籌部 <input checked="" type="checkbox"/> 連附件 | <input checked="" type="checkbox"/> 小羅 & 清 <input checked="" type="checkbox"/> 連附件 |  |
| <input type="checkbox"/> 質檢部 <input type="checkbox"/> 連附件    | <input type="checkbox"/> 會計部 <input type="checkbox"/> 連附件                         | <input type="checkbox"/> 報關組 <input type="checkbox"/> 連附件                          | <input type="checkbox"/> 其他 _____ <input type="checkbox"/> 連附件 |

分發其他分判：

- (v) 水洪  連附件

分發香港各部門：

- |   |  |   |  |
|---|--|---|--|
| <input type="checkbox"/> 行政部 <input type="checkbox"/> 連附件 | <input type="checkbox"/> 會計部 <input type="checkbox"/> 連附件  | <input type="checkbox"/> 統籌部 <input type="checkbox"/> 連附件 | <input checked="" type="checkbox"/> 工程部地盤科文 <input checked="" type="checkbox"/> 連附件 <span style="margin-left: 20px;">祥哥</span> |
| <input type="checkbox"/> 採購部 <input type="checkbox"/> 連附件 | <input type="checkbox"/> QS 部 <input type="checkbox"/> 連附件 | <input type="checkbox"/> 維修部 <input type="checkbox"/> 連附件 | <input type="checkbox"/> 其他 _____ <input type="checkbox"/> 連附件   |

傳遞編號：

HK 2840 / 20

發件人簽署：

項目經理簽署：

圖則登記表 DRAWING REGISTER												
				接收日期 Receiving Date (適用於客戶圖則)								
工程名稱 Project Title:		亞皆老街		年								
		幕牆生窗試安裝樣辦鋁料加工圖		月								
工程編號 Project No:		J-852		日								
分發予 Distributed To				發出日期 Issued Date								
				年	20							
				月	12							
				日	10							
圖則編號 Drg. No.	圖則名稱 Drawing Title			修訂編號 Revision No.								
	圖則登記表			1	-							
ASS-UN101	生窗框組裝圖			2	-							
ASS-UN102	生窗玉組裝圖			3	-							
CW-FAB2-01	X85760拆圖			4	-							
CW-FAB2-02	X85760拆圖			7	-							
CW-FAB2-03	X85827拆圖			8	-							
CW-FAB2-04	X85827拆圖			9	-							
CW-FAB2-05	X85767拆圖			10	-							
CW-FAB2-06	X85767拆圖			11	-							
CW-FAB2-07	X85767拆圖			12	-							
CW-FAB2-08	X85767拆圖			13	-							
CW-FAB2-09	X85834拆圖			14	-							
CW-FAB2-10	X85834拆圖			15	-							
CW-FAB2-11	X85768拆圖			16	-							
CW-FAB2-12	X85768拆圖			17	-							
CW-FAB2-13	X85768拆圖			18	-							
CW-FAB2-14	50*50*5角碼圖			19	-							
CW-FAB2-15	60*50*5角碼圖			20	-							
CW-FAB2-16	50*16*3角碼圖			21	-							
CW-FAB2-17	20*4鋁墊巴圖			22	-							
CW-FAB2-18	X85823拆圖			23	-							
CW-FAB2-19	X85824拆圖			24	-							
CW-FAB2-20	X85824拆圖			25	-							
28-S/S-01	15*3墊巴圖			26	-							
28-S/S-02	15*3墊巴圖			27	-							



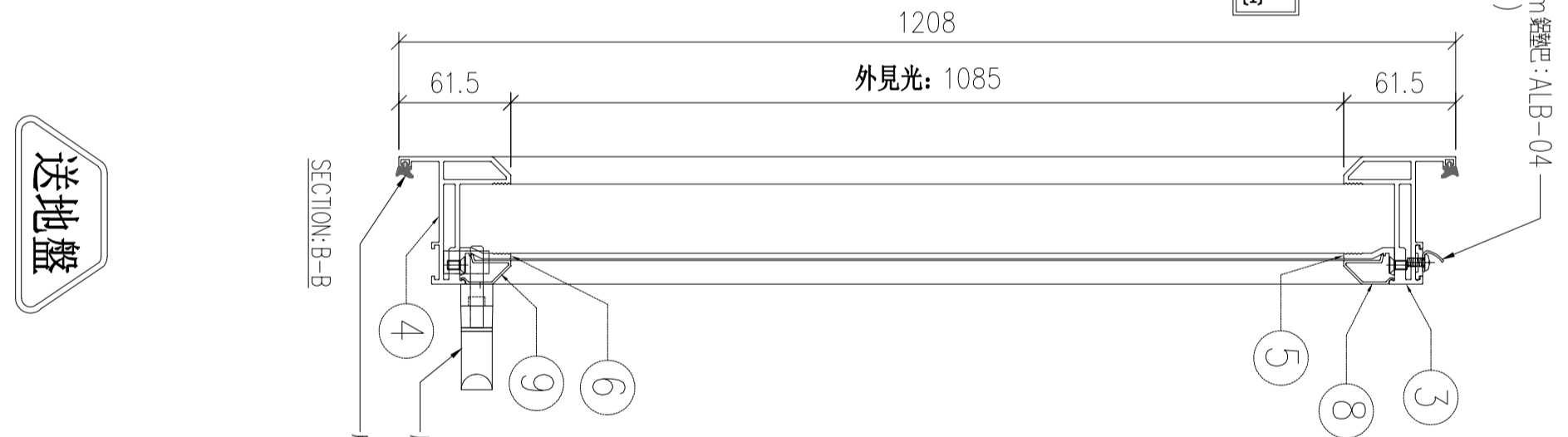
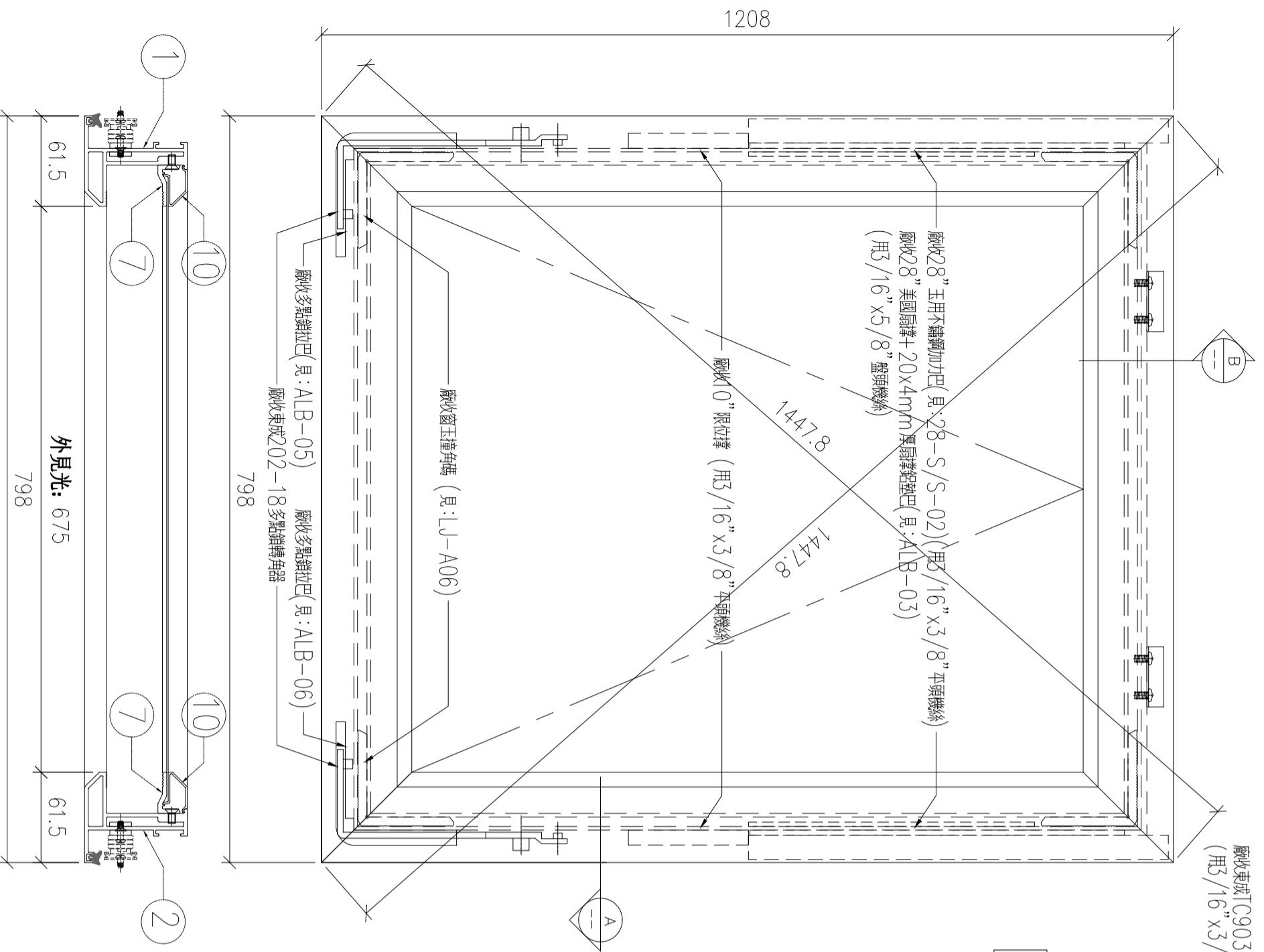

序號	材料編號	材料名稱	物料編號	長度 L (MM)	單位	幅數	小計
01	X85767	70生窗窗玉企	PW21-03	1208	支	1	1
02	X85767	70生窗窗玉企	PW21-04	1208	支	1	1
03	X85767	70生窗窗玉頂	PW21-05	798	支	1	1
04	X85767	70生窗窗玉底	PW21-06	798	支	1	1
05	X858349	70窗玻璃夾角頂	AL27-05A	724	支	1	1
06	X858349	70窗玻璃夾角底	AL27-05B	724	支	1	1
07	X858349	70窗玻璃夾角企	AL27-02A	1083	支	2	2
08	X85768	70窗玻璃線頂	P22-02A	724	支	1	1
09	X85768	70窗玻璃線底	P22-02B	724	支	1	1
10	X85768	70窗玻璃線企	P22-04A	1103	支	2	2

数量: 1  
 材料: 详见本图附表  
 表面处理: UC1806812XL-3  
 制图: LHR  
 日期: 2020.12.9  
 审核: WSH  
 Rev:   
 工程名称: 亞皆老街  
 單元編號: 详见附表  
 图号: ASS-UN102

序号	單元編號	數量	使用位置	樓層
01	T1-CW-UN12	1		樣辦



SECTION: A-A

SECTION: B-B

外見光: 675

外見光: 1085



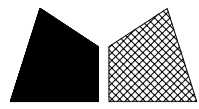

美特鋁質 有限公司  
MIDI Aluminium Fabricator Ltd.

序号	物料編號	分格尺寸	數量	使用位置	樓層
01	AL01M-04	1360	1	CW-UN10	樣辦

工程號	J852	地盤	亞皆老街
-----	------	----	------

組裝用

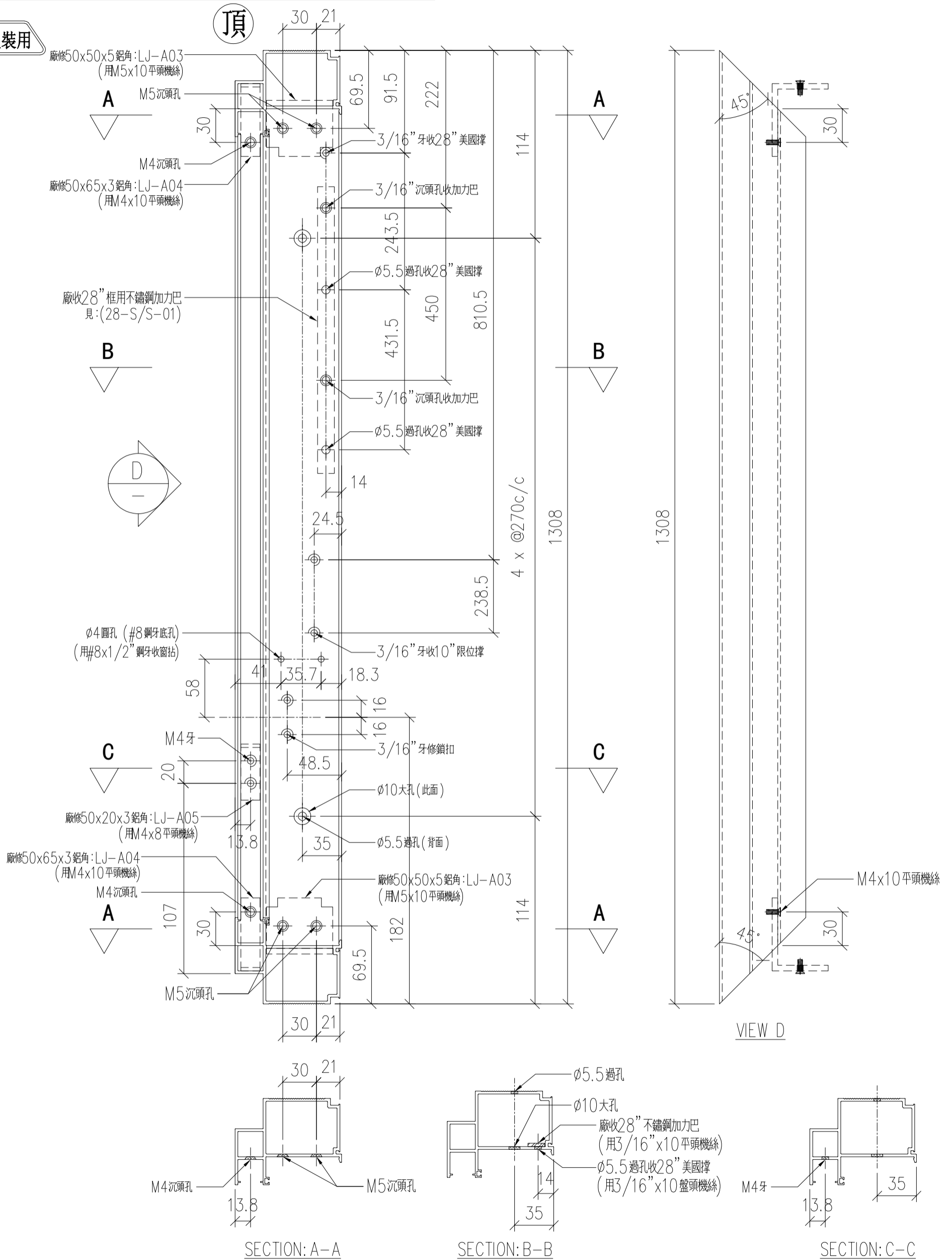

名稱	70生窗主企框	制圖	LHR	2020.12.9	修改	-	
材料	X85760	復核	-		日期	-	
顏色	UCT806812XL-3	批准			圖號	CW-FAB2-02	

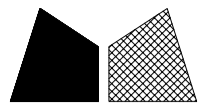

美特鋁質 有限公司  
MIDI Aluminium Fabricator Ltd.

序号	物料編號	分格尺寸	數量	使用位置	樓層
01	AL04-01	950	1	CW-UN10	樣辦

工程號	J852	地盤	亞皆老街
-----	------	----	------

組裝用

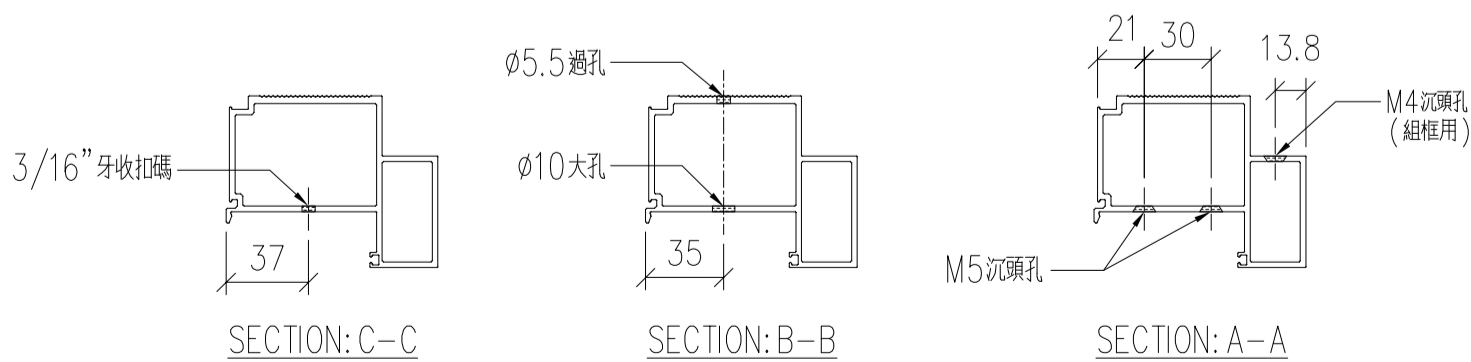
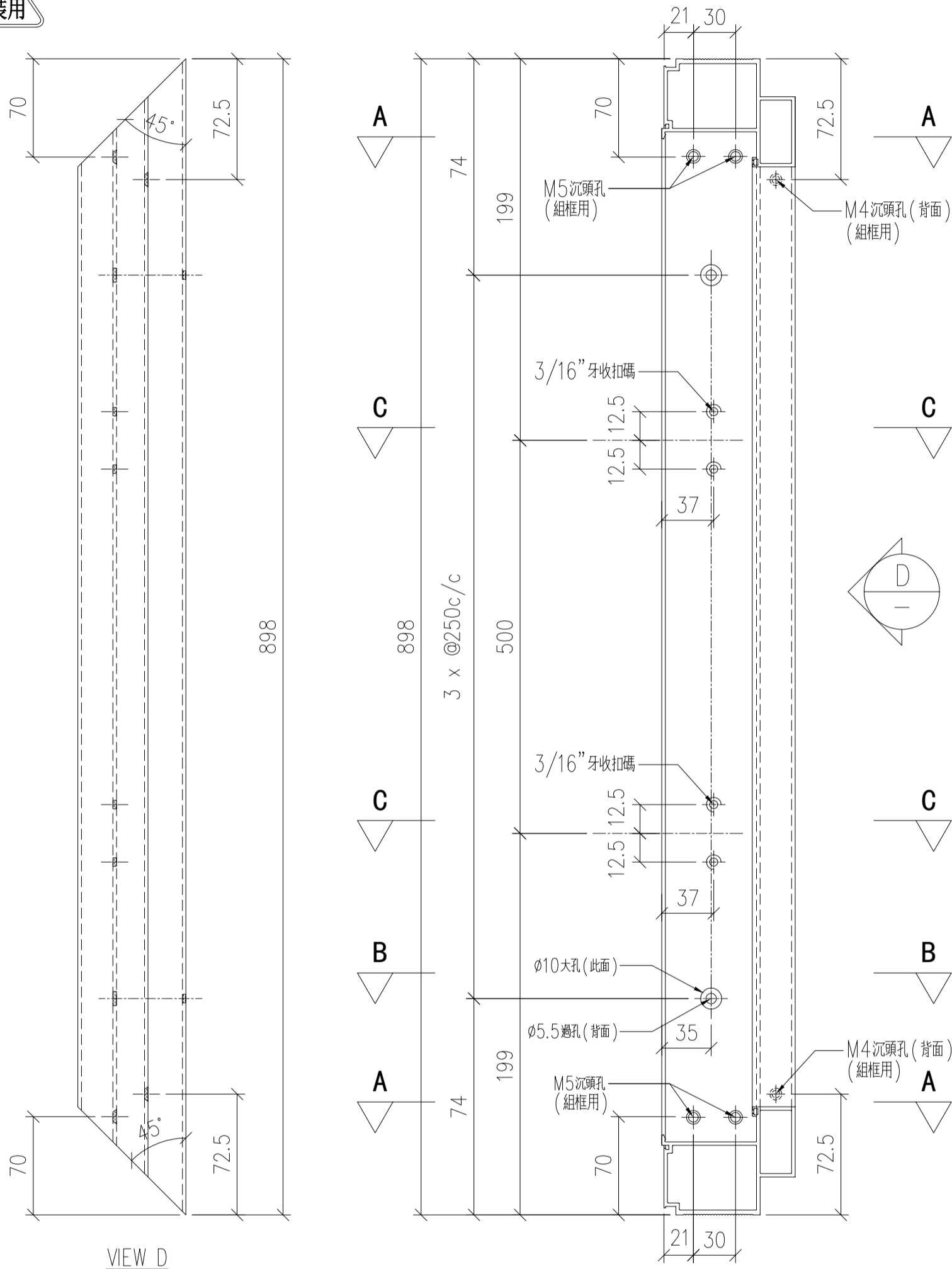

名稱	70生窗頂框	制圖	LHR	2020.12.9	修改	-	
材料	X85827	復核	-		日期	-	
顏色	UCT806812XL-3	批准			圖號	CW-FAB2-03	

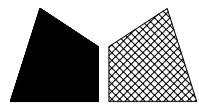

序号	物料編號	分格尺寸	數量	使用位置	樓層
01	AL04-02	950	1	CW-UN10	樣辦

工程號	J852	地盤	亞皆老街
-----	------	----	------

組裝用

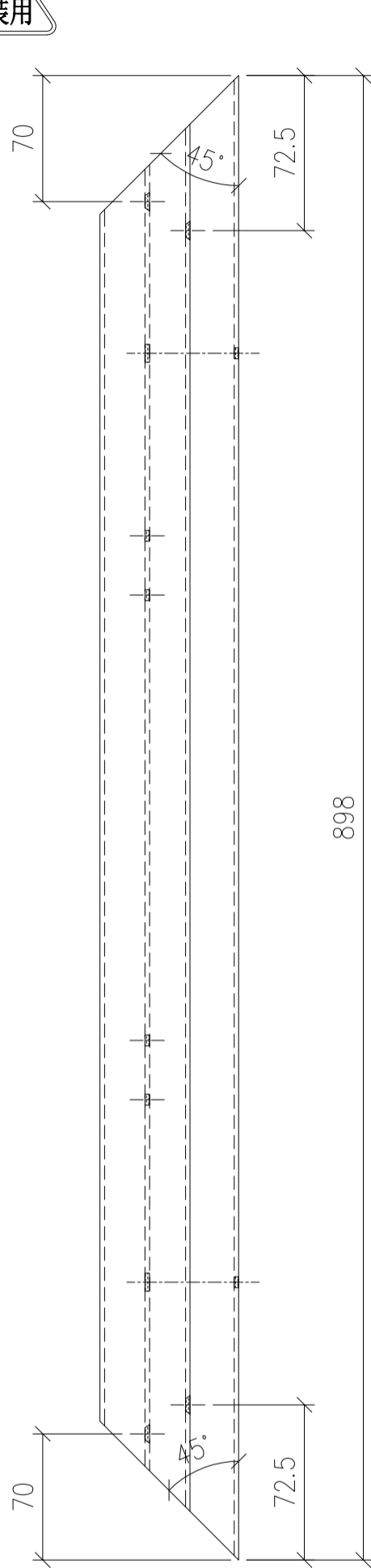

VIEW D

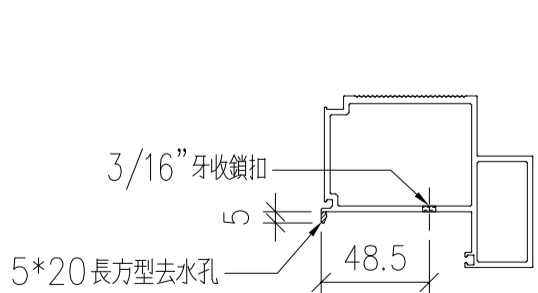
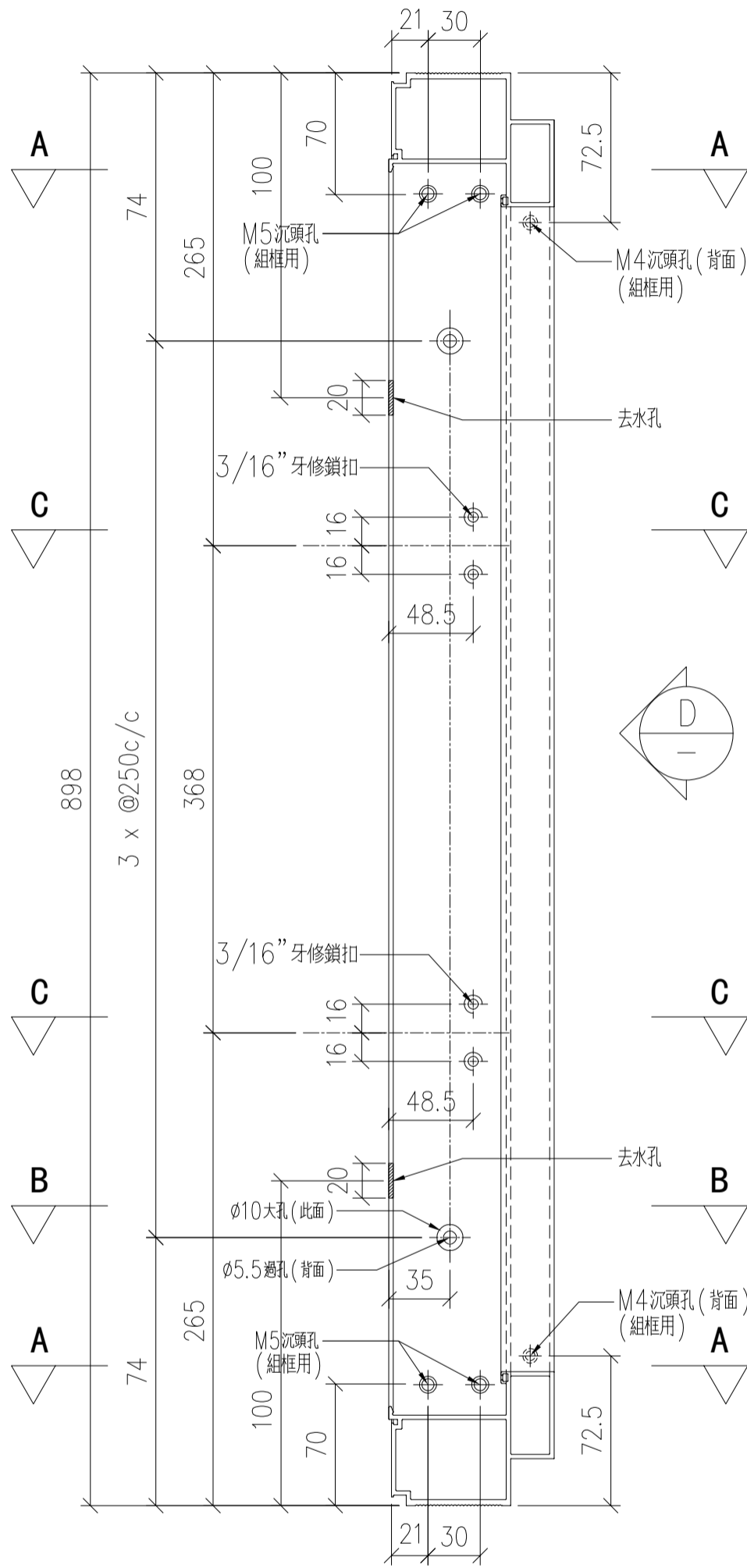

SECTION: C-C

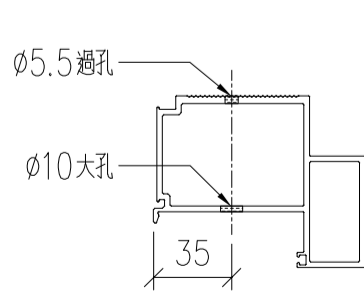

SECTION: B-B

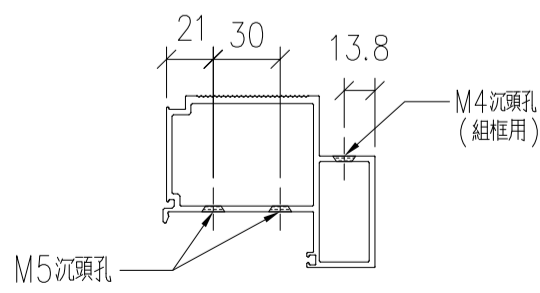

SECTION: A-A

名稱	70生窗底框	制圖	LHR	2020.12.9	修改	-	
材料	X85827	復核	-		日期	-	
顏色	UCT806812XL-3	批准			圖號	CW-FAB2-04	

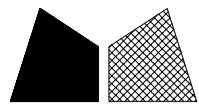

美特鋁質 有限公司  
MIDI Aluminium Fabricator Ltd.

序号	物料編號	分格尺寸	數量	使用位置	樓層
01	PW21-03	1360	1	CW-UN12	樣辦

工程號	J852	地盤	亞皆老街
-----	------	----	------

組裝用

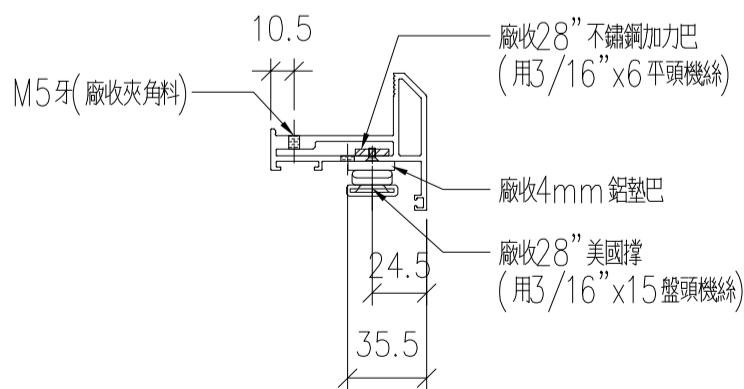
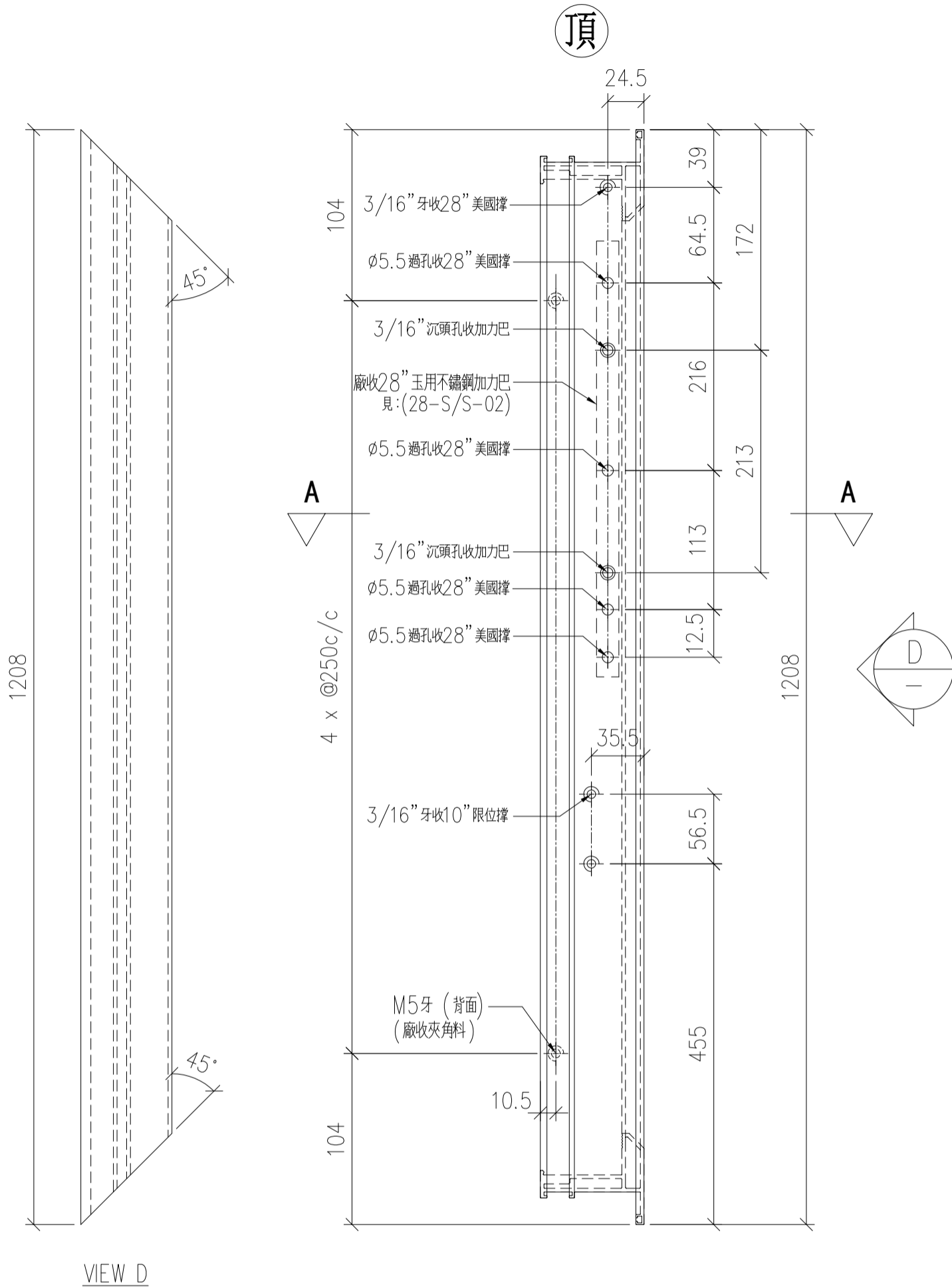

名稱	70生窗窗玉	制圖	LHR	2020.12.9	修改		
材料	X85767	復核	-		日期		
顏色	UCT806812XL-3	批准			圖號	CW-FAB2-05	

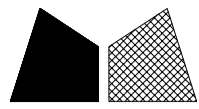

美特鋁質 有限公司  
MIDI Aluminium Fabricator Ltd.

序号	物料編號	分格尺寸	數量	使用位置	樓層
01	PW21-04	1360	1	CW-UN12	樣辦

工程號	J852	地盤	亞皆老街
-----	------	----	------

組裝用

頂

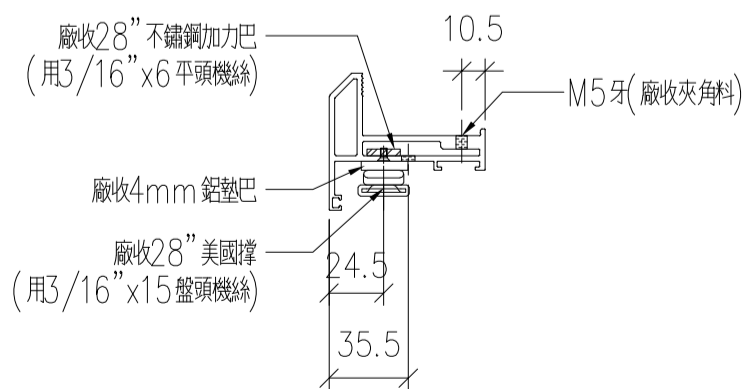
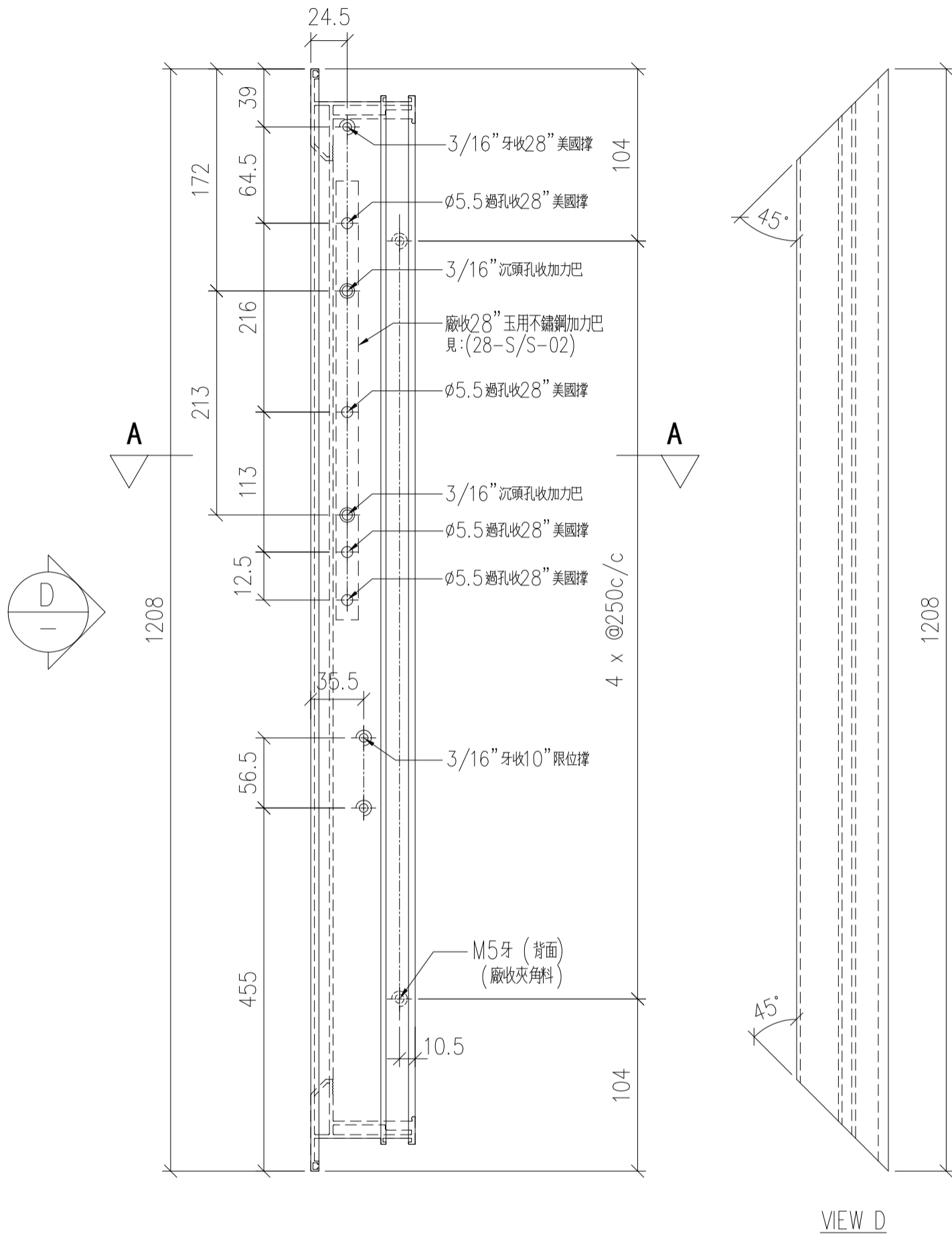

SECTION: A-A

名稱	70生窗窗玉	制圖	LHR	2020.12.9	修改		
材料	X85767	復核	—		日期		
顏色	UCT806812XL-3	批准			圖號	CW-FAB2-06	

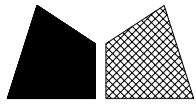

美特鋁質 有限公司  
MIDI Aluminium Fabricator Ltd.

序号	物料編號	分格尺寸	數量	使用位置	樓層
01	PW21-05	950	1	CW-UN12	樣辦

工程號	J852	地盤	亞皆老街
-----	------	----	------

組裝用

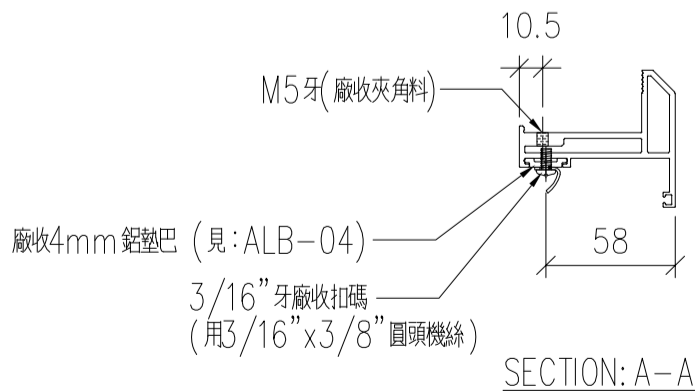
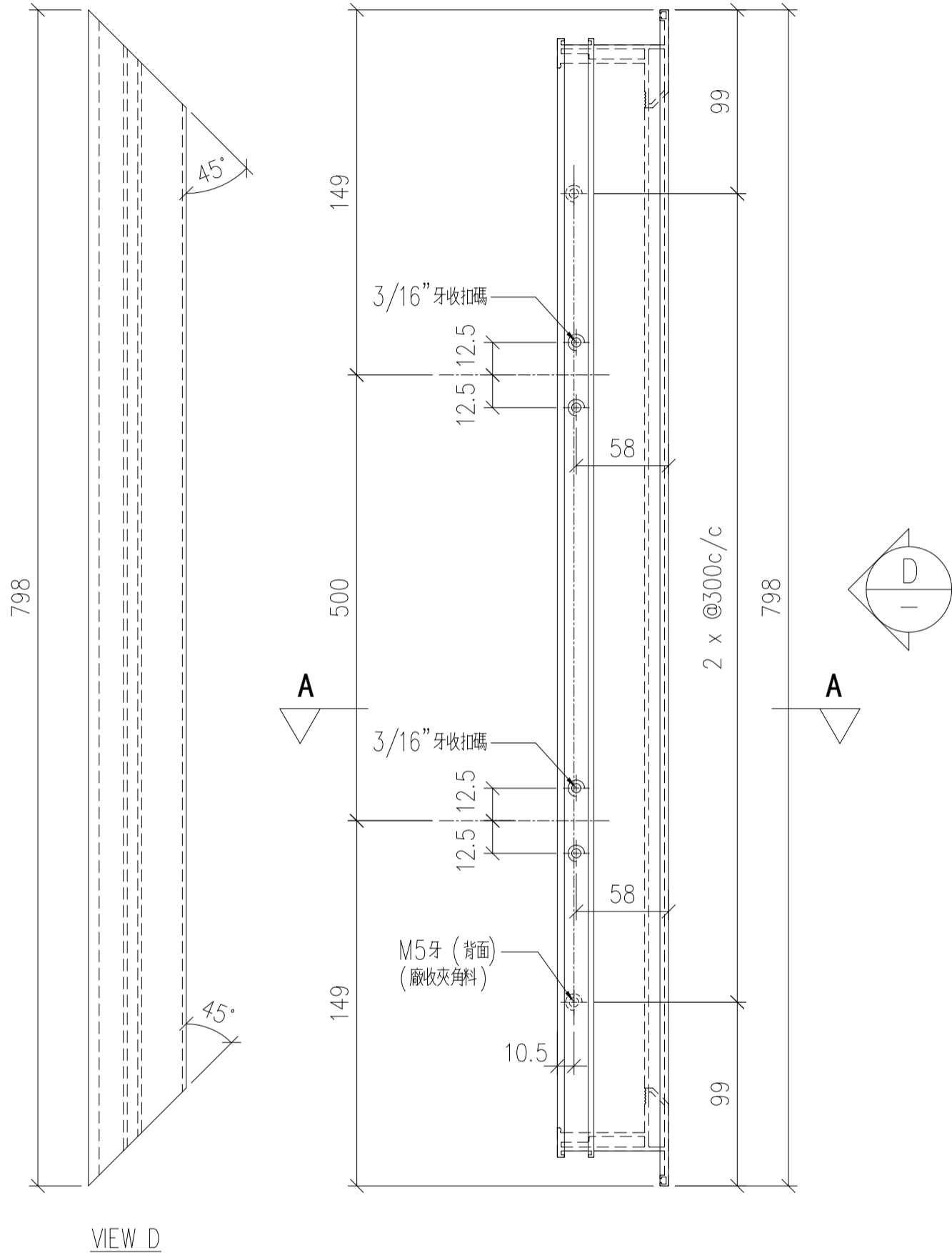

名稱	70生窗窗玉	制圖	LHR	2020.12.9	修改		
材料	X85767	復核	—		日期		
顏色	UCT806812XL-3	批准			圖號	CW-FAB2-07	

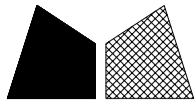

美特鋁質 有限公司  
MIDI Aluminium Fabricator Ltd.

序号	物料編號	分格尺寸	數量	使用位置	樓層
01	PW21-06	950	1	CW-UN12	樣辦

工程號	J852	地盤	亞皆老街
-----	------	----	------

組裝用

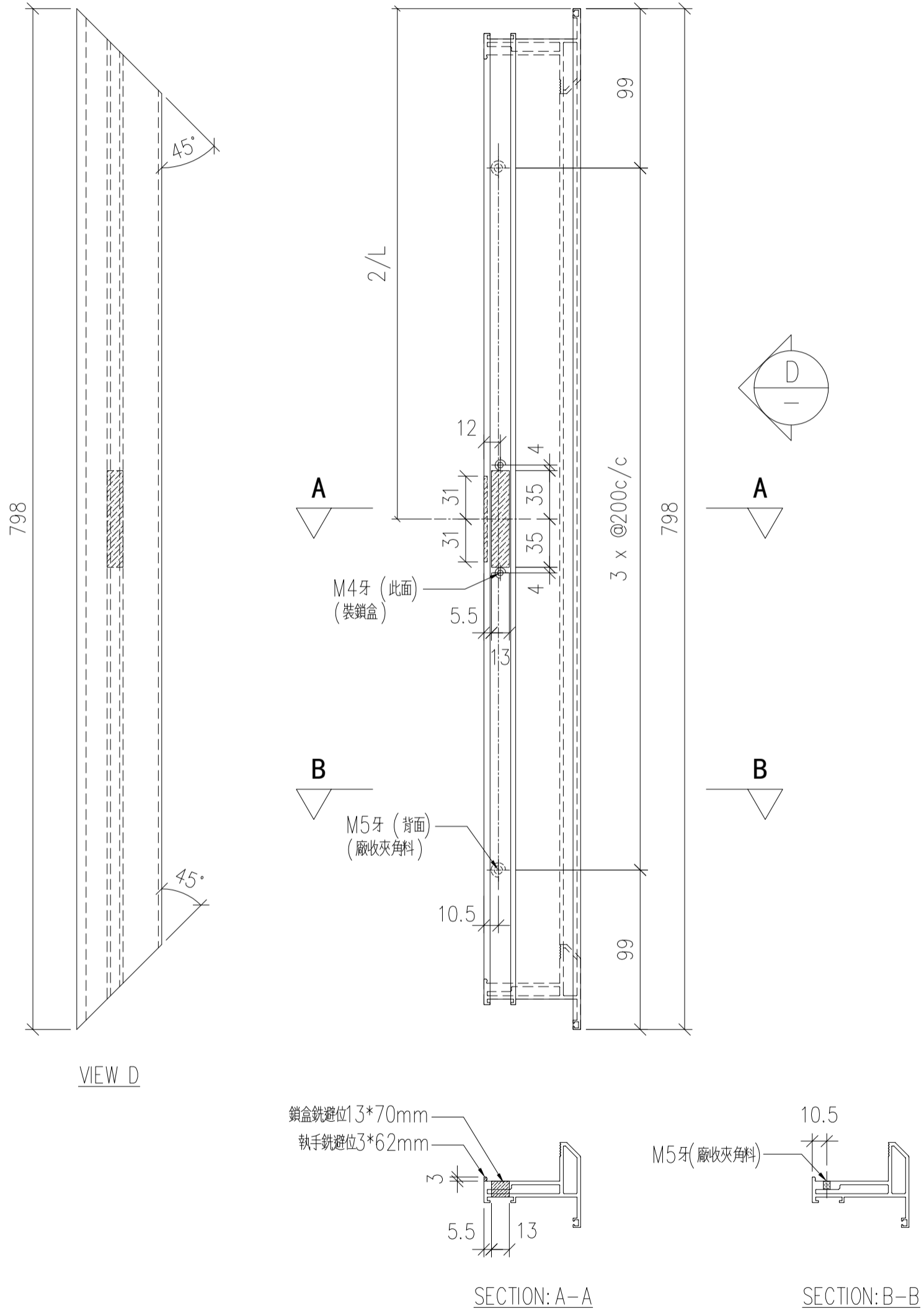

名稱	70生窗窗玉	制圖	LHR	2020.12.9	修改		
材料	X85767	復核	-		日期		
顏色	UCT806812XL-3	批准			圖號	CW-FAB2-08	

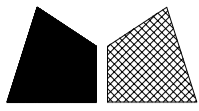

美特鋁質 有限公司

MIDI Aluminium Fabricator Ltd.

工程號

J852

地盤

亞皆老街

序号	物料編號	分格尺寸	L	M x N	EQ	數量	使用位置	樓層
01	AL27-02A	1360	1083	@250x4	41.5	2	CW-UN12	樣辦
02	AL27-05A	950	724	@300x2	62	1	CW-UN12	樣辦

組裝用

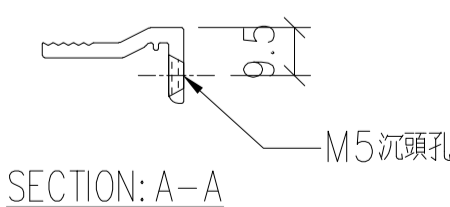
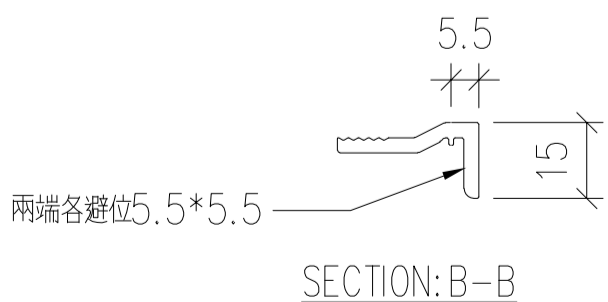
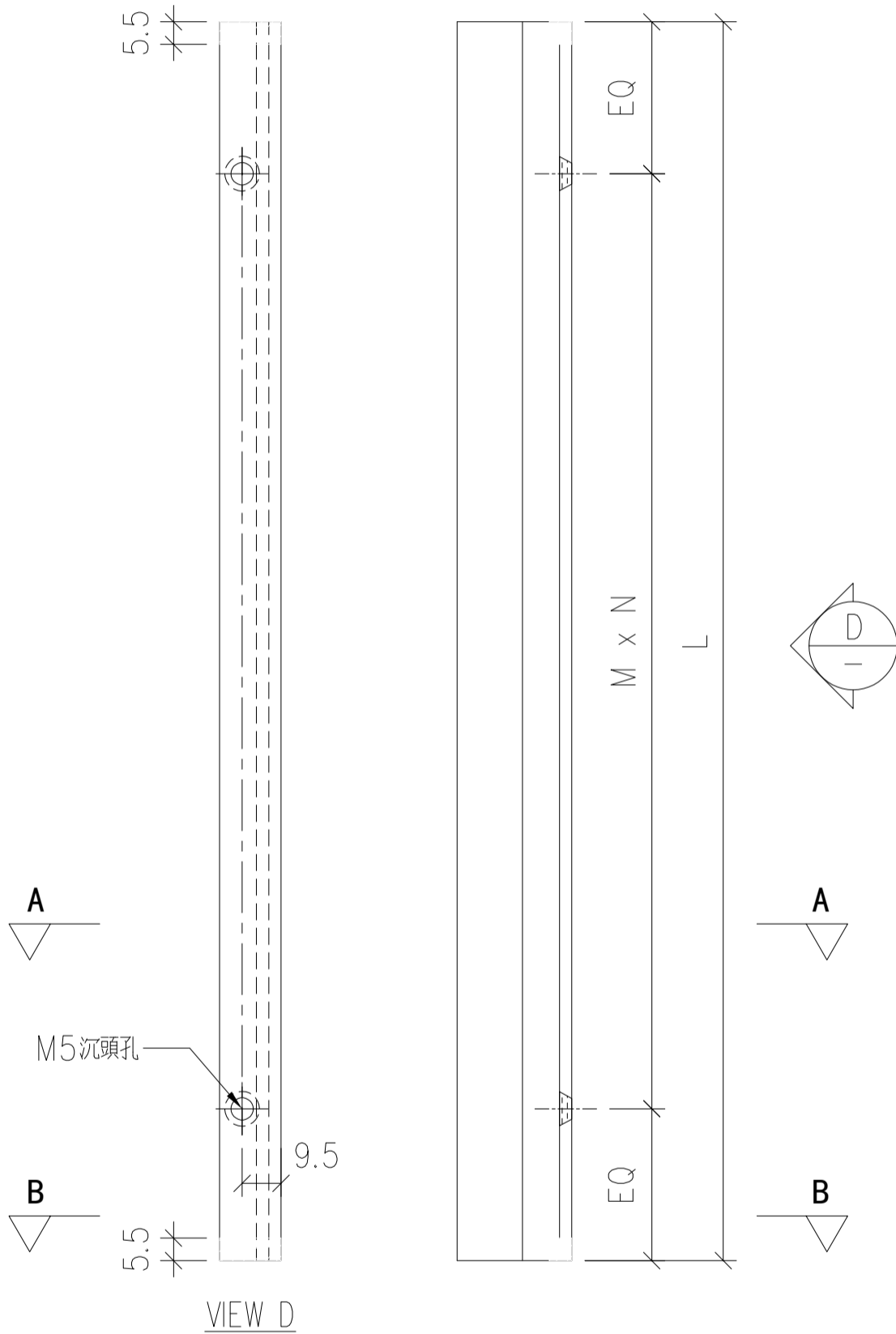

名稱	70 窗玻璃夾角	制圖	LHR	2020.12.9	修改	-		
材料	X858349	復核	-	-	日期	-		
顏色	UCT806812XL-3	批準			圖號	CW-FAB2-09		

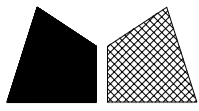

美特鋁質 有限公司

MIDI Aluminium Fabricator Ltd.

序号	物料編號	數量	使用位置	樓層
01	AL27-05B	1	CW-UN12	樣辦

工程號	J852	地盤	亞皆老街
-----	------	----	------

組裝用

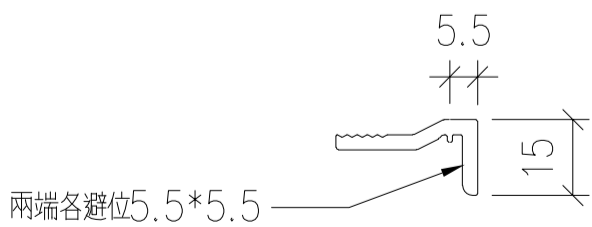
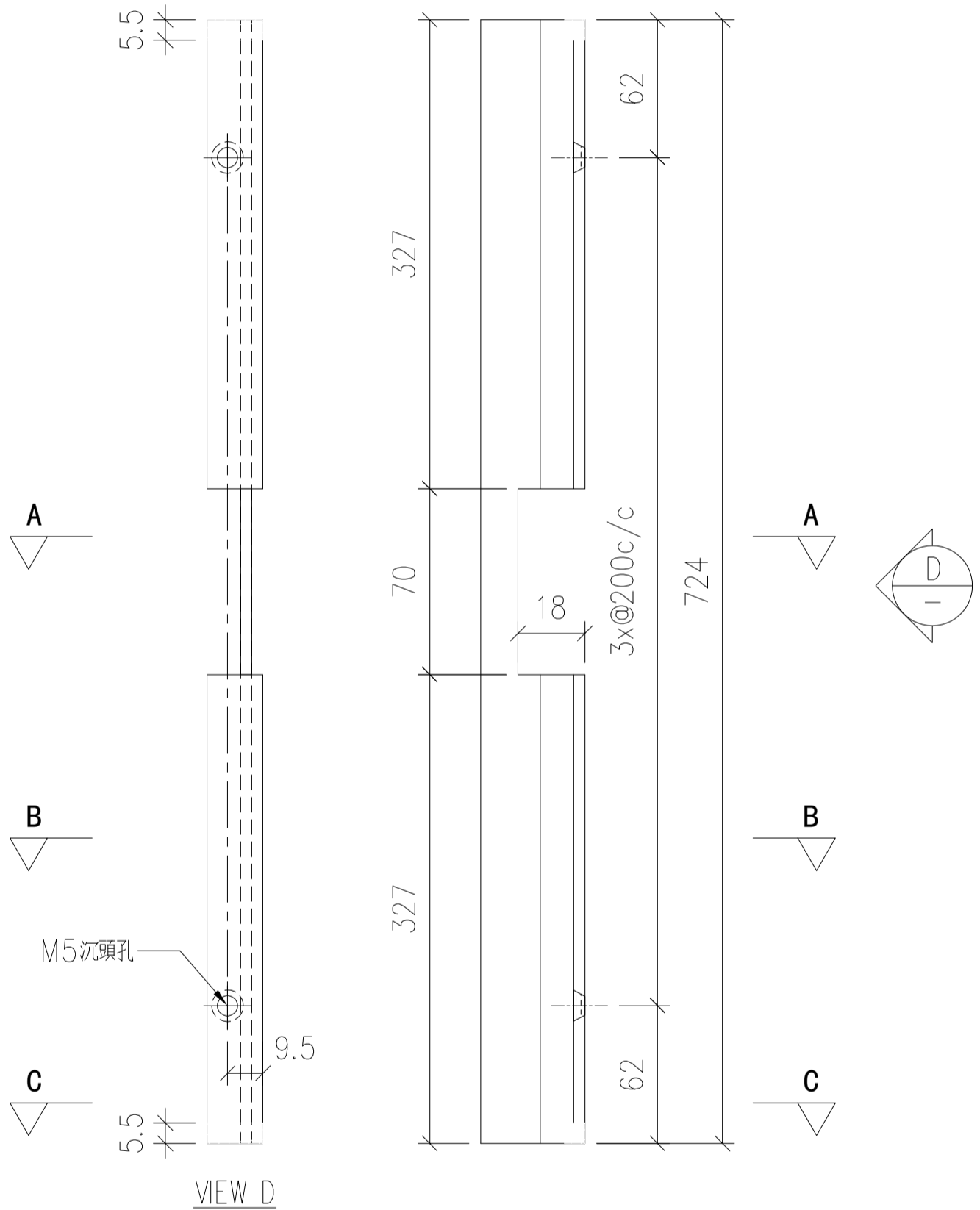

SECTION: C-C

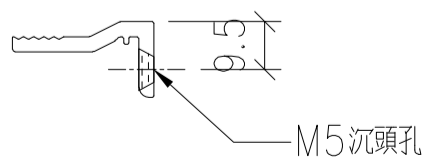

SECTION: B-B

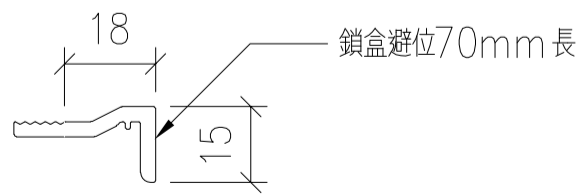

SECTION: A-A

名稱	70 窗玻璃夾角	制圖	LHR	2020.12.9	修改	-	
材料	X858349	復核	-	-	日期	-	
顏色	UCT806812XL-3	批準			圖號	CW-FAB2-10	

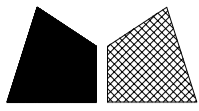

美特鋁質 有限公司

MIDI Aluminium Fabricator Ltd.

序号	物料編號	分格尺寸	L	數量	使用位置	樓層
01	P22-02A	950	724	1	CW-UN12	樣辦

工程號	J852	地盤	亞皆老街
-----	------	----	------

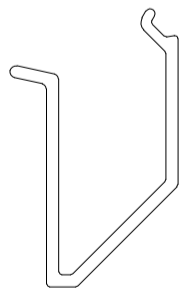
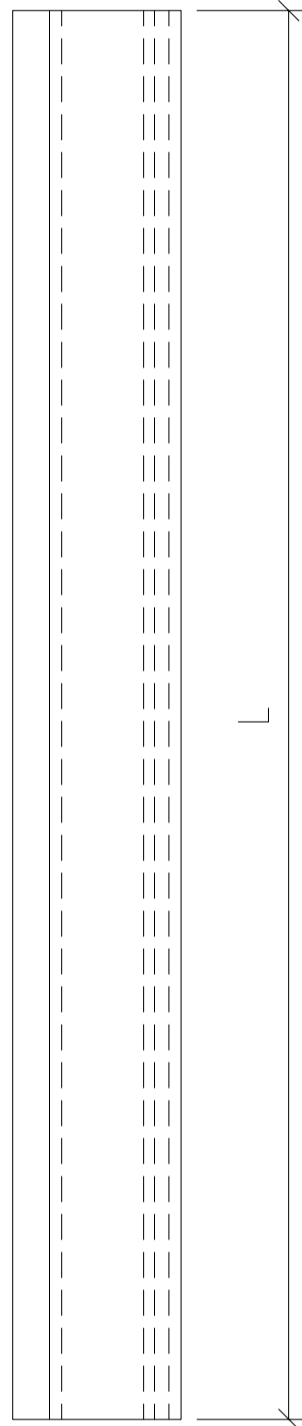

名稱	70 窗玻璃線	制圖	LHR	2020.12.9	修改	-	
材料	X85768	復核	-	-	日期	-	
顏色	UCT806812XL-3	批準			圖號	CW-FAB2-11	

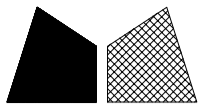

美特鋁質 有限公司

MIDI Aluminium Fabricator Ltd.

序号	物料編號	數量	使用位置	樓層
01	P22-02B	1	CW-UN12	樣辦

工程號	J852	地盤	亞皆老街
-----	------	----	------

組裝用

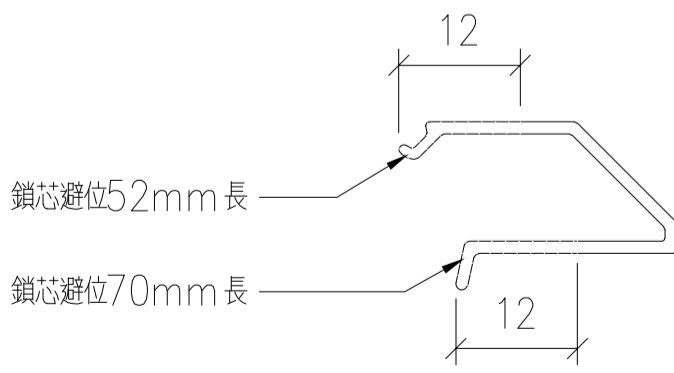
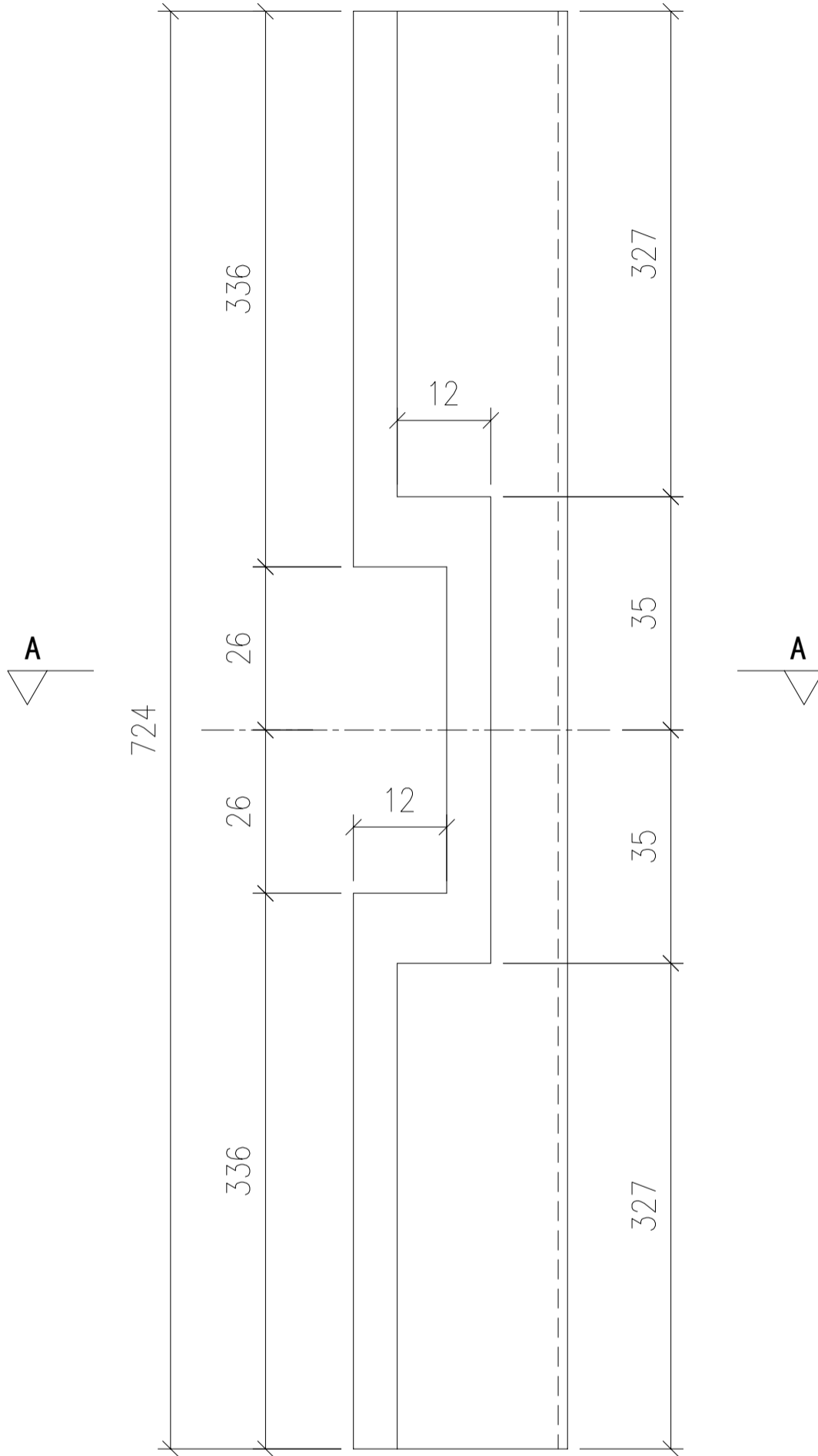

SECTION: A-A

名稱	70 窗玻璃線	制圖	LHR	2020.12.9	修改	-	
材料	X85768	復核	-	-	日期	-	
顏色	UCT806812XL-3	批準			圖號	CW-FAB2-12	

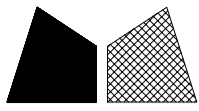

美特鋁質 有限公司

MIDI Aluminium Fabricator Ltd.

序号	物料編號	分格尺寸	L	數量	使用位置	樓層
01	P22-04A	1360	1103	2	CW-UN12	樣辦

工程號	J852	地盤	亞皆老街
-----	------	----	------

組裝用

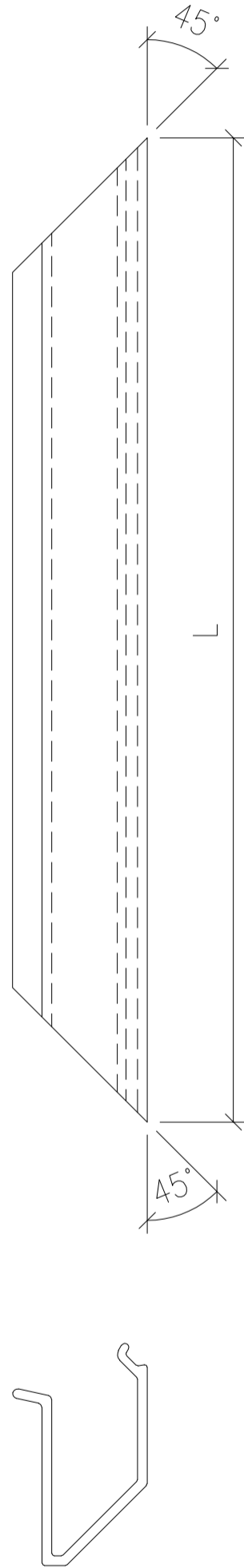

名稱	70 窗玻璃線	制圖	LHR	2020.12.9	修改	-	
材料	X85768	復核	-	-	日期	-	
顏色	UCT806812XL-3	批準			圖號	CW-FAB2-13	

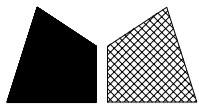

美特鋁質 有限公司

MIDI Aluminium Fabricator Ltd.

序号	物料編號	數量	位置	樓層
01	LJ-A03	4	組框用	樣辦

工程號	J852	地盤	亞皆老街
-----	------	----	------

組裝用

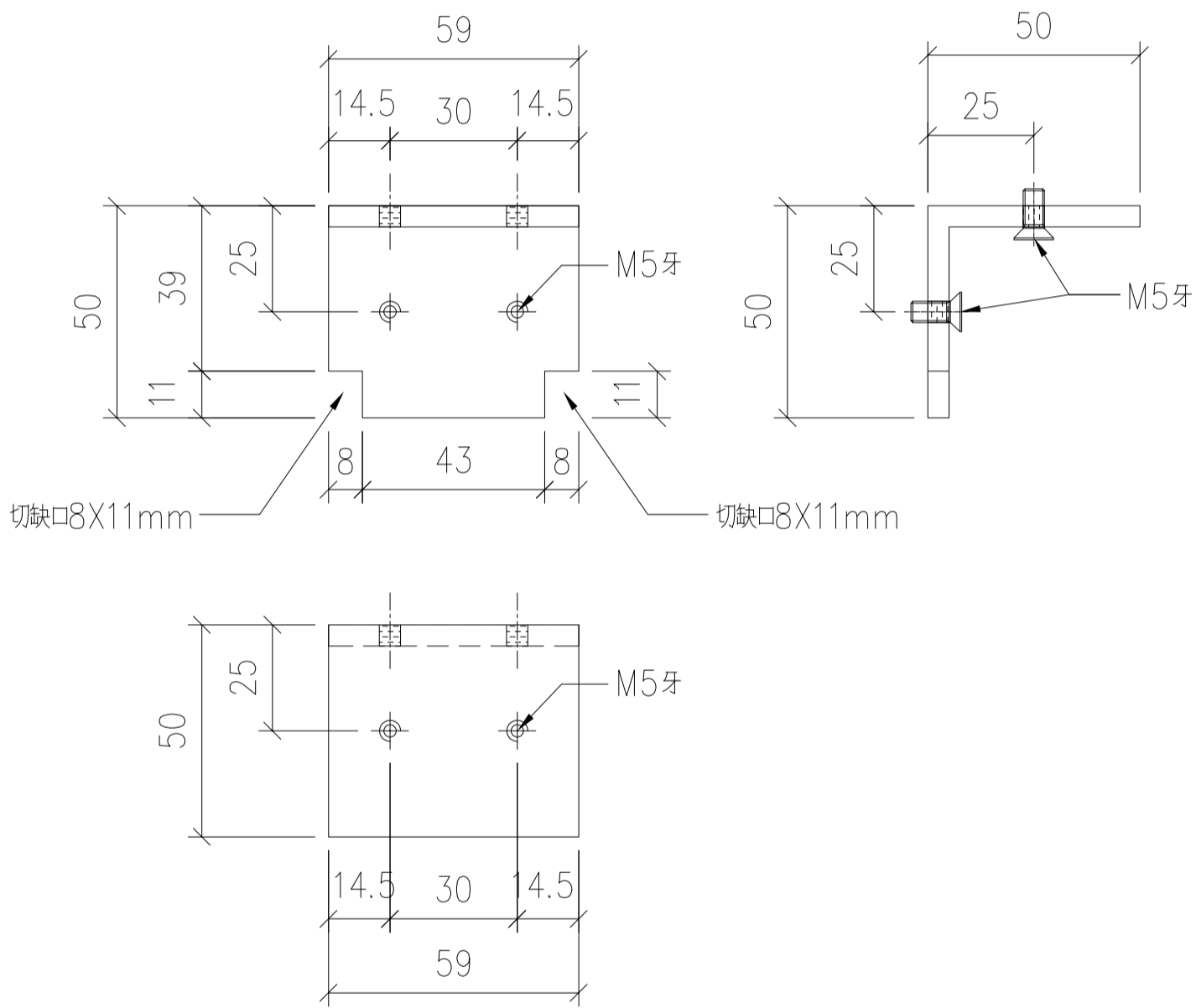

從大貨中借用

名稱	鋁角加工圖	制圖	LHR	2020.12.9	修改	-	
材料	50*50*5mm厚鋁角	復核	-	-	日期	-	
顏色	MILL	批準			圖號	CW-FAB2-14	

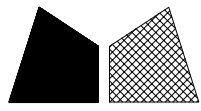

美特鋁質 有限公司

MIDI Aluminium Fabricator Ltd.

序号	物料编号	數量	位置	樓層
01	LJ-A04	4	組框用	樣辦

工程號	J852	地盤	亞皆老街
-----	------	----	------

組裝用

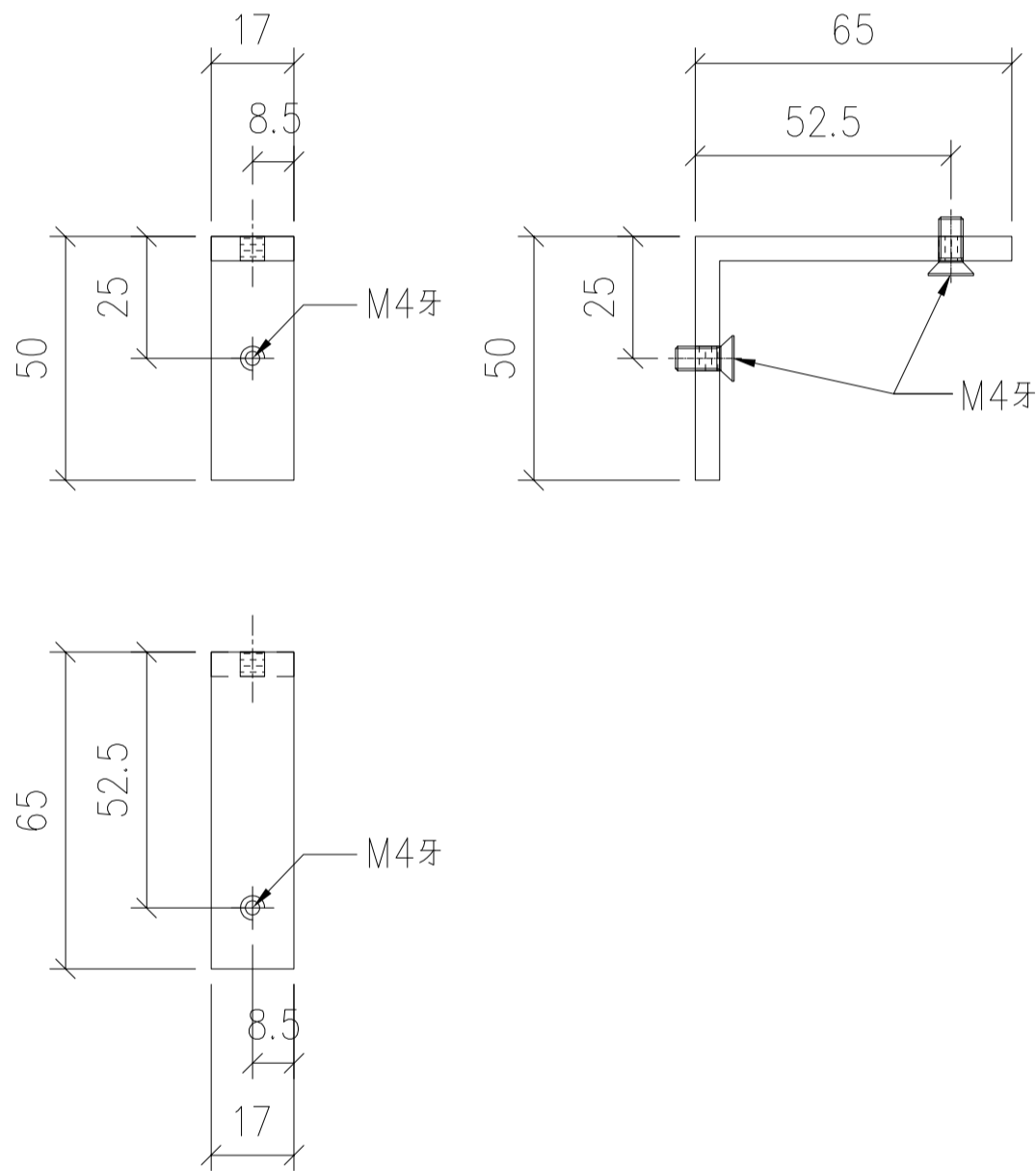

從大貨中借用

名稱	鋁角加工圖	制圖	LHR	2020.12.9	修改	-		
材料	65*50*5mm厚鋁角(用廢料)	復核	-	-	日期	-		
顏色	MILL	批準			圖號	CW-FAB2-15		

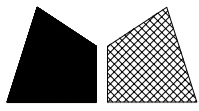

美特鋁質 有限公司

MIDI Aluminium Fabricator Ltd.

序号	物料編號	數量	位置	樓層
01	LJ-A05	2	組框用	樣辦

工程號	J852	地盤	亞皆老街
-----	------	----	------

組裝用

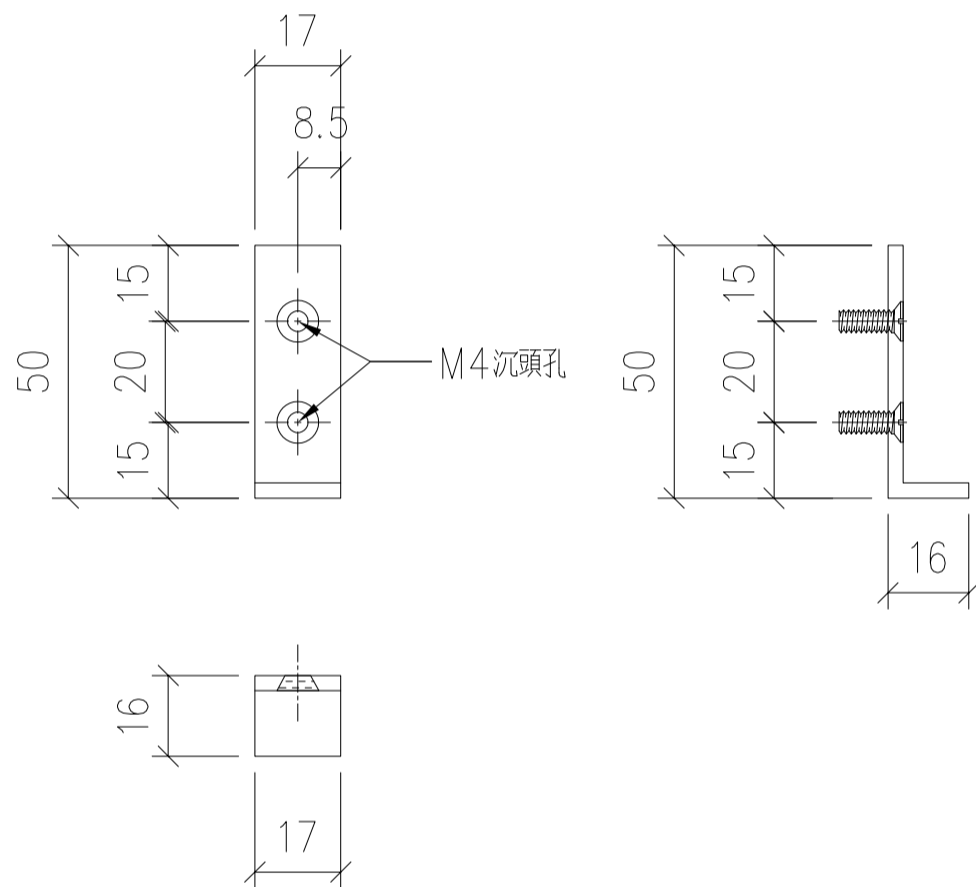

從大貨中借用

名稱	鋁角加工圖	制圖	LHR	2020.12.9	修改	-	
材料	50*16*3mm厚鋁角(用廢料)	復核	-	-	日期	-	
顏色	MILL	批準			圖號	CW-FAB2-16	

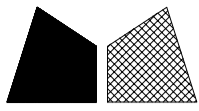

美特鋁質有限公司

MIDI Aluminium Fabricator Ltd.

工程號

J852

地盤

亞皆老街

序号	物料編號	數量	位置	樓層
01	ALB-03	2	窗玉28"扇撐墊巴	樣辦

從大貨中借用

組裝用

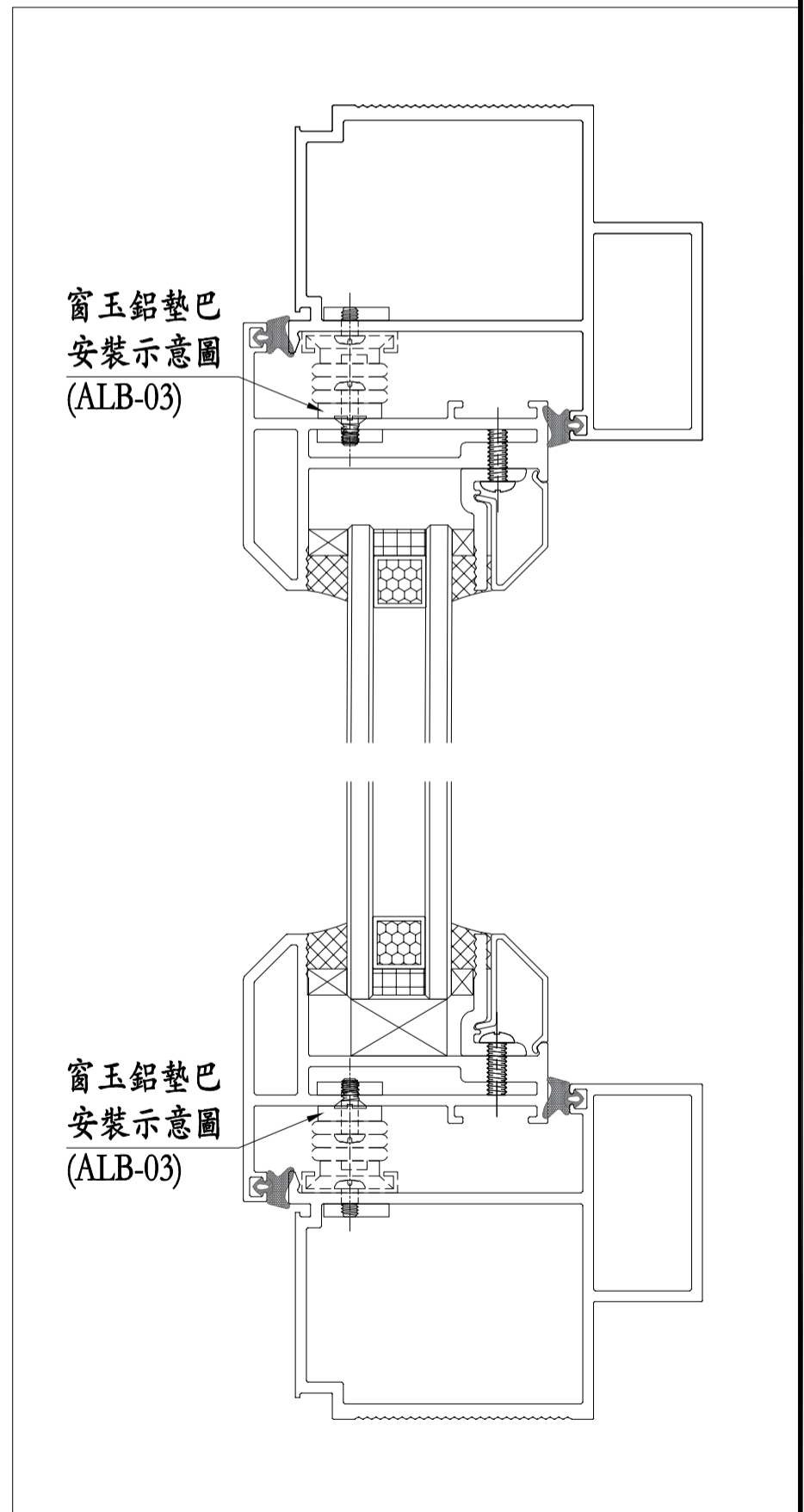
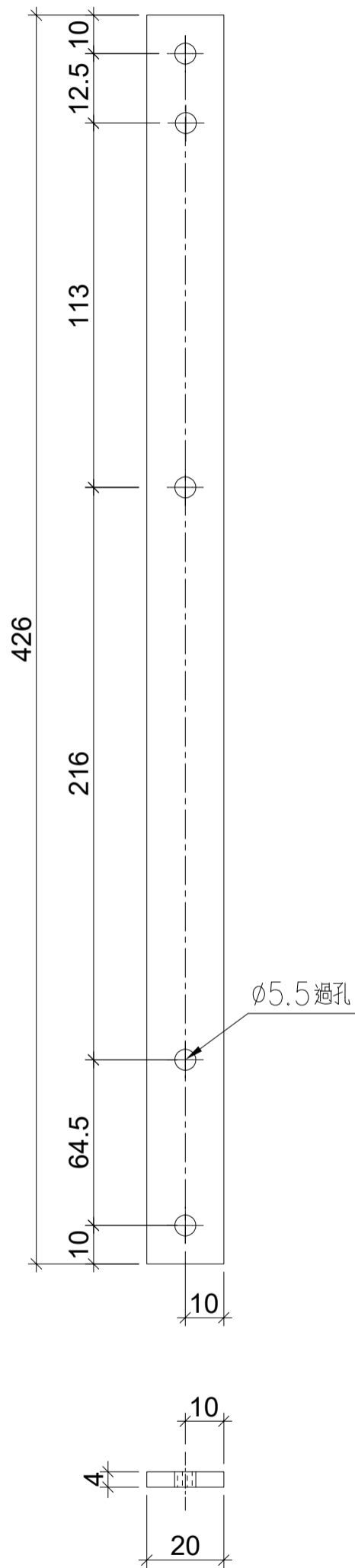

名稱	鋁巴加工圖	制圖	LHR	2020.12.9	修改	-		
材料	20*4mm厚鋁巴(用廢料)	復核	-	-	日期	-		
顏色	MILL	批準			圖號	CW-FAB2-17		

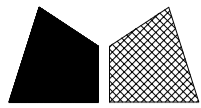

美特鋁質 有限公司

MIDI Aluminium Fabricator Ltd.

序号	物料編號	數量	位置	樓層
01	LJ-A06	4	窗玉撞角	樣辦

工程號	J852	地盤	亞皆老街
-----	------	----	------

組裝用

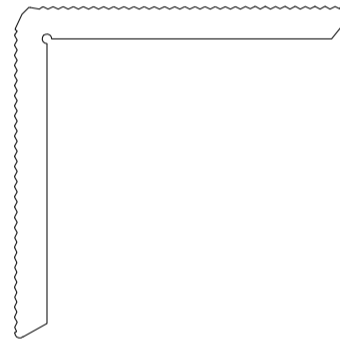
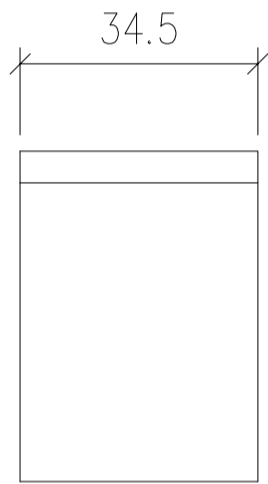

從大貨中借用

名稱	窗玉撞角碼加工圖	制圖	LHR	2020.12.9	修改	-		
材料	X85823	復核	-	-	日期	-		
顏色	MILL	批準			圖號	CW-FAB2-18		

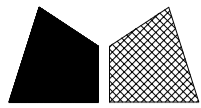

美特鋁質 有限公司

MIDI Aluminium Fabricator Ltd.

工程號

J852

地盤

亞皆老街

序号	物料編號	L(mm)	A(mm)	B(mm)	數量	位置	樓層
01	ALB-05	291	146.5	127.5	1	窗玉多點鎖拉巴	樣辦
02	ALB-06	271	143.5	110.5	1	窗玉多點鎖拉巴	樣辦

組裝用

從大貨中借用

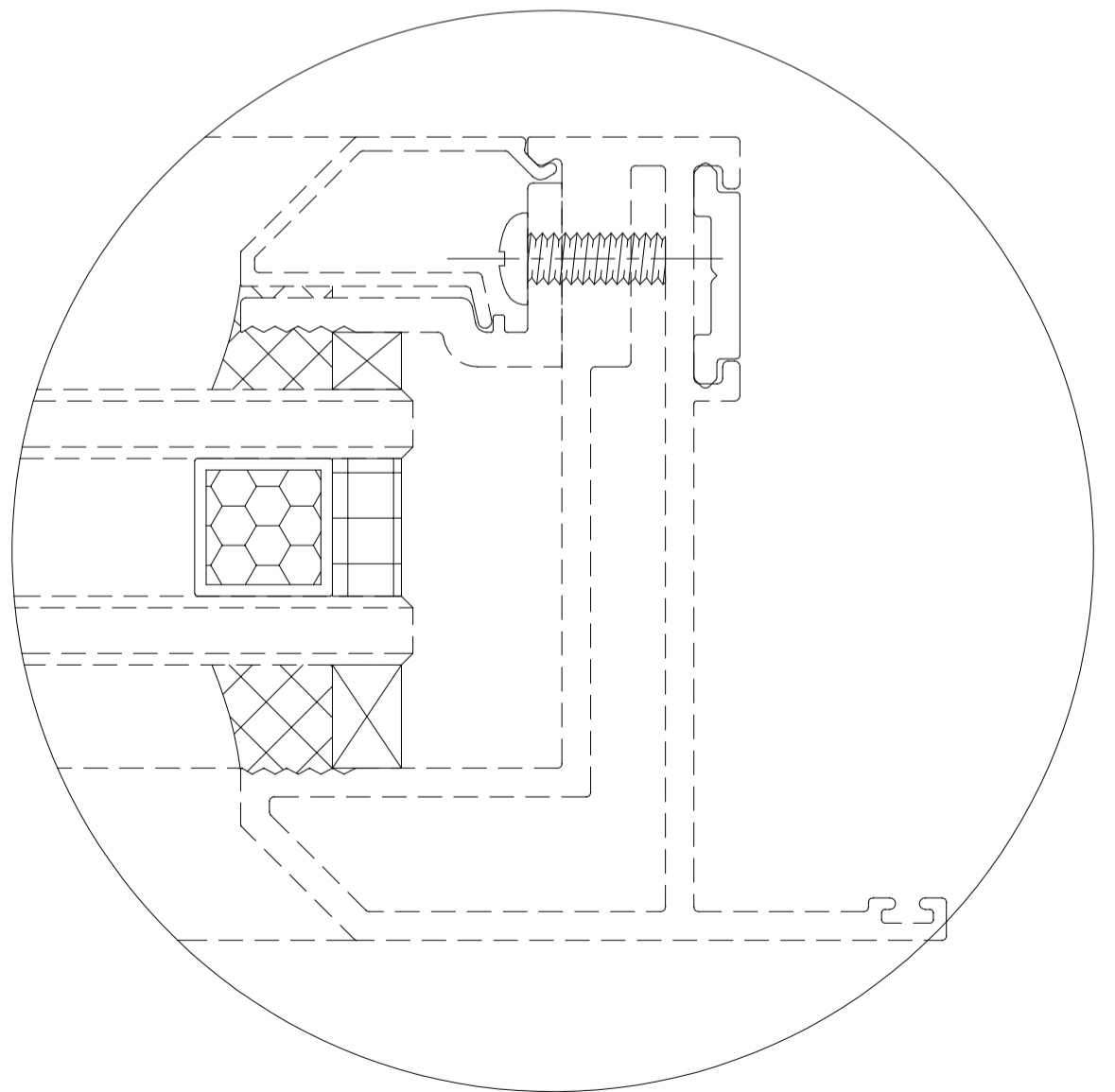
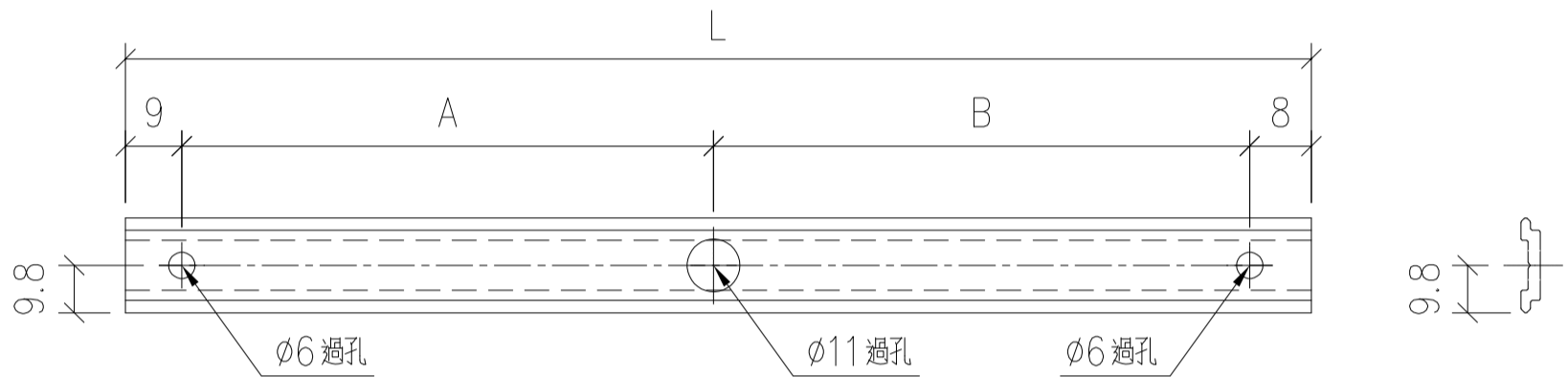

名稱	多點鎖拉巴	制圖	LHR	2020.12.9	修改	-		
材料	X85824	復核	-	-	日期	-		
顏色	UCT806812XL-3	批準			圖號	CW-FAB2-19		

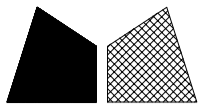

美特鋁質 有限公司

MIDI Aluminium Fabricator Ltd.

工程號

J852

地盤

亞皆老街

序号	物料編號	數量	位置	樓層
01	ALB-04	2	窗玉扣碼墊巴	樣辦

組裝用

從大貨中借用

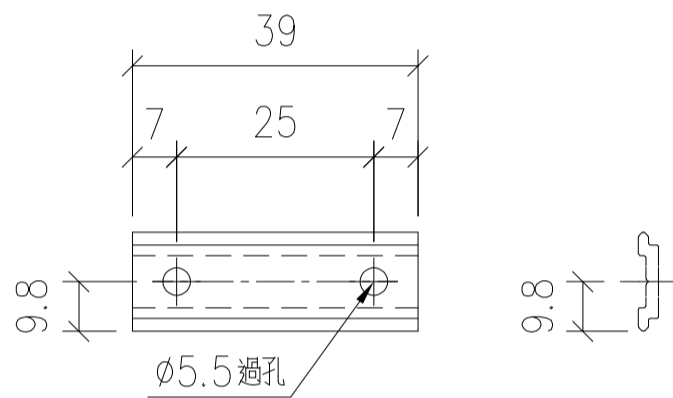

窗玉扣碼墊巴  
安裝示意圖  
(ALB-04)

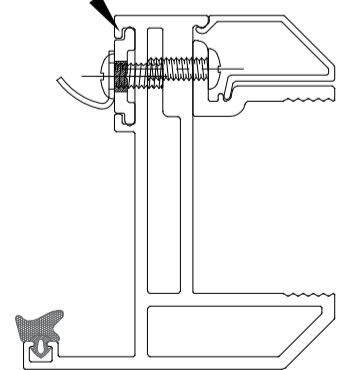

名稱	玉用扣碼墊巴加工圖	制圖	LHR	2020.12.9	修改	-		
材料	X85824	復核	-	-	日期	-		
顏色	UCT806812XL-3	批準			圖號	CW-FAB2-20		

類別	配件名稱	28" 扇撐加力巴 (框上用) (美國標)		
制圖	LHR	2020.12.9	圖號/物料號	28-S/S-01
修改			數量	2(支)
日期			單件重量(kg)	0.233 kg/支

用鋁巴代替

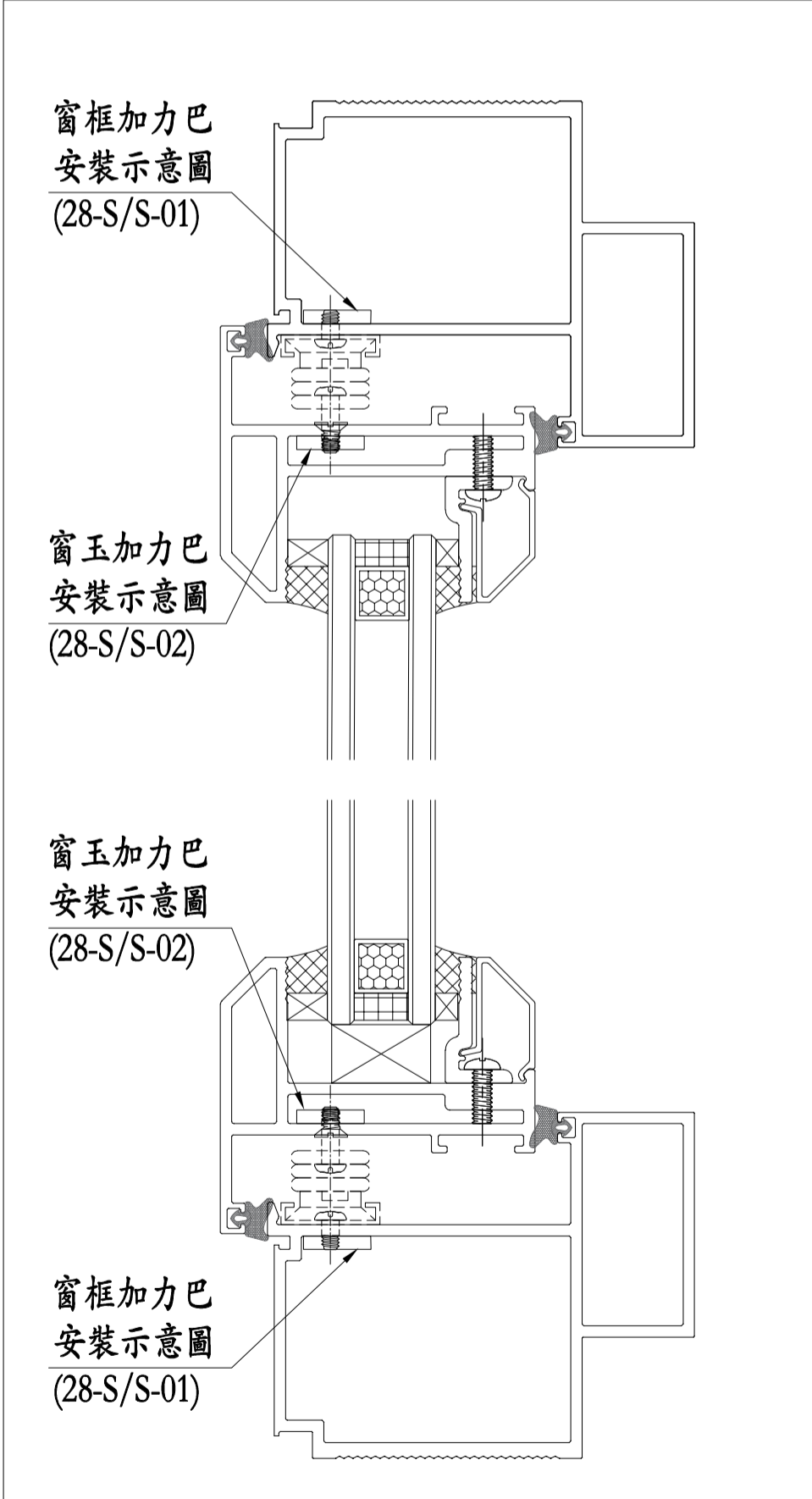
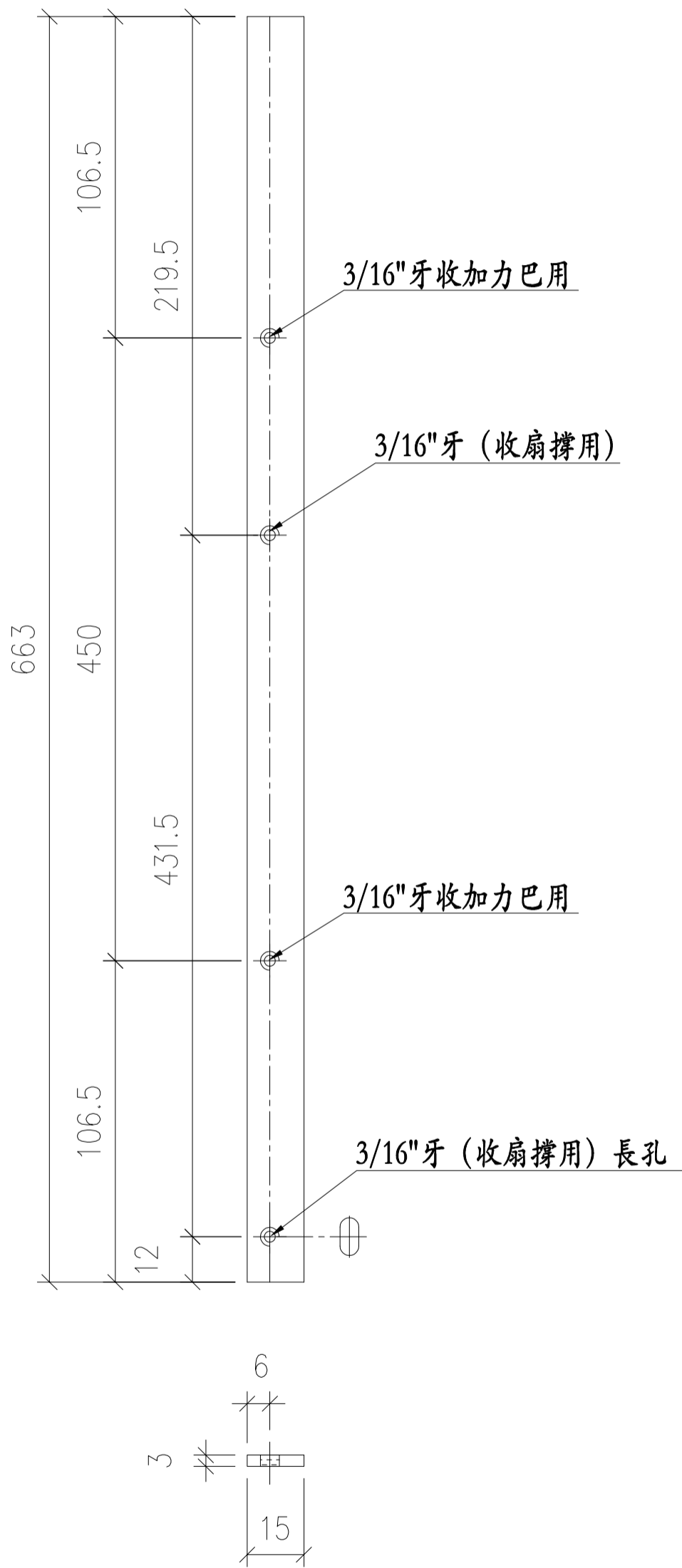

工程號	J852	地盤	亞皆老街
名稱	幕牆生窗加力巴	採用	
材料	15*3MM 不銹鋼巴	地盤	
顏色	#304	工廠	✓

附件

類別	配件名稱	28" 扇撐加力巴 (扇上用) (美國撐)		
制圖	LHR	2020.12.9	圖號/物料號	28-S/S-02
修改			數量	2(支)
日期			單件重量(kg)	0.131 kg/支

## 用鋁巴代替

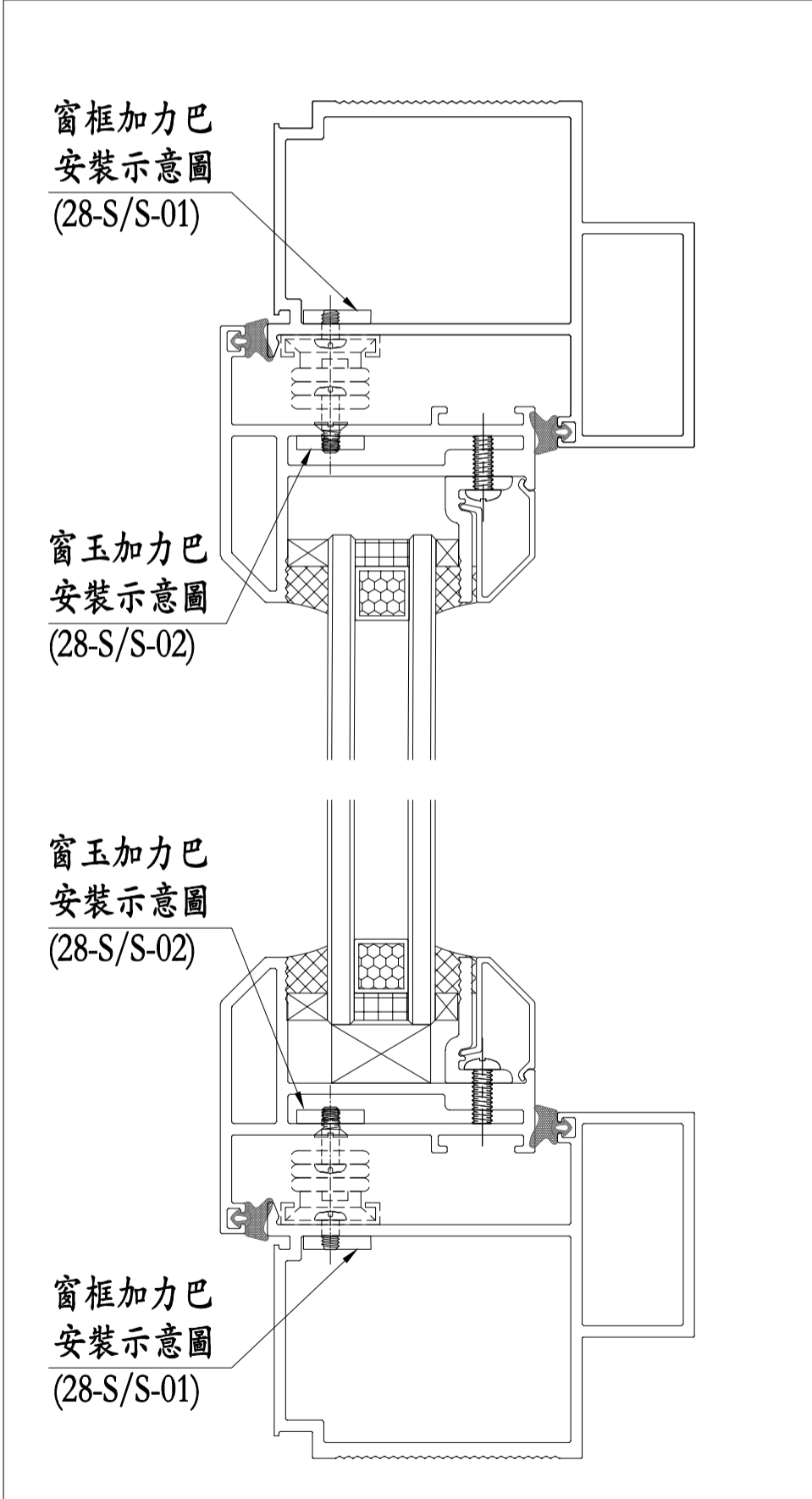
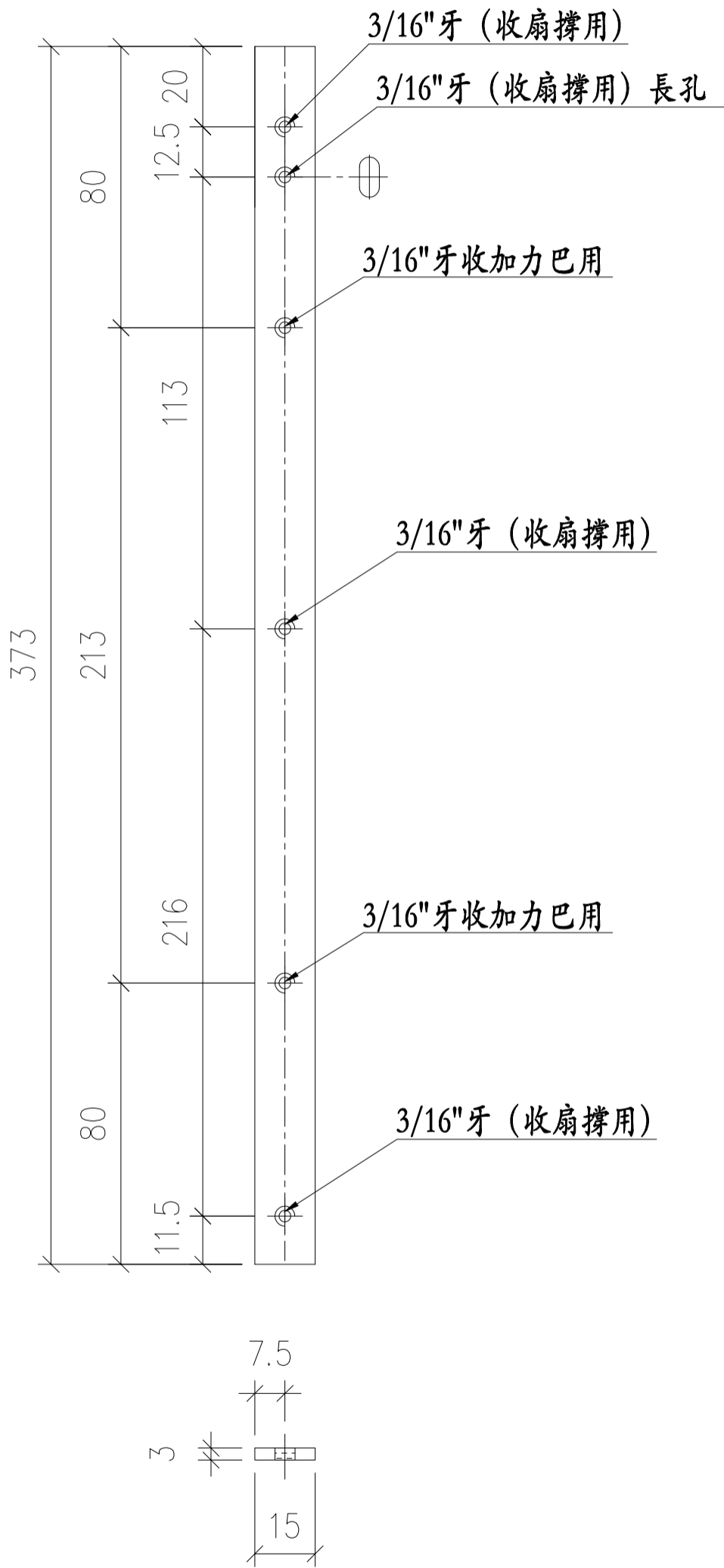

工程號	J852	地盤	亞皆老街	附 件	
名稱	幕牆生窗加力巴	採用			
材料	15*3MM 不銹鋼巴	地盤			
顏色	#304	工廠	✓		

 美特鋁質有限公司 MIDI Aluminium Fabricator Ltd.	工程號: J852	計算:	CJM	日期:	2020.08.12	送呈:	
	地盤名稱: 亞皆老街	核對:	wsh	日期:	2020.08.15	副本:	
幕牆廠用配件B.M.表	項目類別: 幕牆 (1F~23F)	批准:		日期:		此BM依據施工圖 來計算	
BM編號:	A/C Code: EI 2331 C 2020.09.29	修改說明:					

序號	修改標示	配件圖號	物料編號	配件名稱	顏色	實用	後備	總數	單位	備註
1	EI 1802已訂	Anderberg Truth	美國撐SS601重型撐	(T.H)扇撐28"	不銹鋼	120	4	124	支	
2				3/16"x5/8"圓頭機絲	A4-70	620	30	650	粒	用于美國扇撐安裝扇上: 5粒/支
3				3/16"x3/8"圓頭機絲	A4-70	372	30	402	粒	用于美國扇撐安裝框上: 3粒/支
4	EI 1802已訂	立興	10'	立興限位撐TRST10	不銹鋼	120	4	124	支	
5				3/16"x3/8"圓頭機絲	A4-70	240	30	270	粒	用于限位撐安裝框上: 2粒/支
6				3/16"x3/8"平頭機絲	A4-70	240	30	270	粒	用于限位撐安裝扇上: 2粒/支
7			東成201-08	鎖扣	鋅合金	240	10	250	個	鎖扣高為: 12.5mm
8				3/16"x3/8"平頭機絲	A4-70	720	30	750	粒	鎖扣安裝: 3粒/個
9	新模	手柄加長款(特殊弧形)		多點鎖手柄-右手	UCT806812XL-3	60	5	65	套	用于T.H窗, 1套/幅窗, 配套安裝螺絲
10			東成款: 2035-B	多點鎖鎖盒	UCT806812XL-3	60	5	65	套	用于配套多點鎖手柄, 配套安裝螺絲
11	外發打磨	東成202-18(要求削制款)		多點鎖轉角器	鋅合金	120	4	124	套	用于T.H窗, 2套/幅窗
12			東成202-06	多點鎖鎖點	不銹鋼#304	120	10	130	個	鎖點高為: 10mm
13		J852訂造款(圖號: HD-AW-01)		窗拈	黑色	120	6	126	個	2個/TH窗
14			窗拈安裝螺絲	#8x1/2"圓頭鋼牙	A4-70	240	20	260	粒	2粒/每個窗拈
15			改用: 東成-TC903	扣碼	不銹鋼#304	240	50	290	個	4個/TH
16				3/16"x1/4"圓頭機絲	A4-70	480	100	580	粒	扣碼安裝框上: 2粒/個
17			用J837款	生窗位置膠條	J837-CWG-S1	1346	54	1400	米	用于生窗/FD門位置

生窗試安裝項目  
廠用配件用量

2  
10  
6  
2  
4  
4  
4  
12  
1  
1  
2  
2  
2  
4  
4  
8  
8

## 鋁材開料總表

工程號碼: J852 工程名稱: 幕牆生窗試安裝

序號	鋁料編號	名稱	表面處理		開料長度	實用長料總數量		浪費率(%)
			顏色	層厚		支數	長度	
3	X85768				5800	1	5800	36.07
9	X85827				5800	1	5800	67.97
12	X85834				5800	1	5800	36.41
13	15x3鋁巴				3000	1	3000	28.47
15	X85760				5800	1	5800	53.83
16	X85767				5800	1	5800	29.55

送至: \_\_\_\_\_

由: \_\_\_\_\_

日期: \_\_\_\_\_

簡短說明: \_\_\_\_\_

共7頁 第1頁

打印日期: 10/12/2020 打印時間: 11:26

工程號碼:J852, 工程名稱:幕牆生窗試安裝

開料長度:5800, 總長料支數:1, 總開料支數:4

鋸片厚度(mm):6, 料頭尾總切除(mm):50, 浪費率(%):29.55

鋁材開料清單 X85767

窗號	編號(用料狀況)	實用長度(長料開數)	需要 支數	開料 支數	長料 支數	餘料 支數	編號(剩餘長度)
CW-FAB2-05, CW-FAB2-06	1, 1	1208.0	2	2	1	1	1@(4536)x1 1@(3322)x1
CW-FAB2-07, CW-FAB2-08	(餘料)1, 1	798.0	2	2	0	2	1@(2518)x1 1@(1714)x1

工程號碼:J852, 工程名稱:幕牆生窗試安裝

開料長度:5800, 總長料支數:1, 總開料支數:2

鋸片厚度(mm):6, 料頭尾總切除(mm):50, 浪費率(%):53.83

鋁材開料清單 X85760

窗號	編號(用料狀況)	實用長度(長料開數)	需要 支數	開料 支數	長料 支數	餘料 支數	編號(剩餘長度)
CW-FAB2-01, CW-FAB2-02	1, 1	1308.0	2	2	1	1	1@(4436)x1 1@(3122)x1

工程號碼:J852, 工程名稱:幕牆生窗試安裝

開料長度:3000, 總長料支數:1, 總開料支數:4

鋸片厚度(mm):6, 料頭尾總切除(mm):50, 浪費率(%):28.47

鋁材開料清單 15x3鋁巴

窗號	編號(用料狀況)	實用長度(長料開數)	需要 支數	開料 支數	長料 支數	餘料 支數	編號(剩餘長度)
28-S/S-01	1	663.0	2	2	1	0	1@(1612)x1
28-S/S-02	(餘料)1	373.0	2	2	0	1	1@(854)x1

鋁材開料清單 X85834

窗號	編號(用料狀況)	實用長度(長料開數)	需要 支數	開料 支數	長料 支數	餘料 支數	編號(剩餘長度)
AL27-02A	1	1083.0	2	2	1	0	1@(3572)x1
AL27-05A, AL27-05B	(餘料)1, 1	724.0	2	2	0	2	1@(2842)x1 1@(2112)x1

工程號碼:J852, 工程名稱:幕牆生窗試安裝

開料長度:5800, 總長料支數:1, 總開料支數:2

鋸片厚度(mm):6, 料頭尾總切除(mm):50, 浪費率(%):67.97

鋁材開料清單 X85827

窗號	編號(用料狀況)	實用長度(長料開數)	需要 支數	開料 支數	長料 支數	餘料 支數	編號(剩餘長度)
CW-FAB2-03, CW-FAB2-04	1, 1	898.0	2	2	1	1	1@(4846)x1 1@(3942)x1

鋁材開料清單 X85768

窗號	編號(用料狀況)	實用長度(長料開數)	需要 支數	開料 支數	長料 支數	餘料 支數	編號(剩餘長度)
P22-04A	1	1103.0	2	2	1	0	1@(3552)x1
P22-02A, P22-02B	(餘料)1, 1	724.0	2	2	0	2	1@(2822)x1 1@(2092)x1