



工程指示編號：EI / 2273 / 20

修改版次：H

工程編號：J - 852

工程名稱：亞皆老街中電

工程項目：佛沙窗 MO2 T1 ABC 單位 (5-7/F) (48 幅)

收件人：生統

發件人：Ant Yeung

日期：07/09/2020

要求提供 / 確認 事項：

- | | | |
|------------------------------------|-------------------------------------|-------------------------------|
| <input type="checkbox"/> 初步鋁料 B.M. | <input type="checkbox"/> 加工拆圖，然後生產 | <input type="checkbox"/> 尺寸表 |
| <input type="checkbox"/> 正式鋁料 B.M. | <input type="checkbox"/> 技術上資料 / 指示 | <input type="checkbox"/> 報價 |
| <input type="checkbox"/> 配件 B.M. | <input type="checkbox"/> 樣辦或貨品說明書 | <input type="checkbox"/> 分判合約 |
| <input type="checkbox"/> 其他：_____ | | |

內容：

請按加工圖生產 MO2 佛沙窗 T1 ABC 48 幅送 佛沙場。

C 版：組裝圖改玻璃紙和 PW01-13

D 版：直位，轉角夾通開避位(室外方向)生產。刀口塗瀝清。用封篤膠封口。

E 版：修改美國撐孔位，水線碼，玻璃夾角，窗玉。

F 版：PW01-03,04,22。

G 版：PW01-22,31A。。

H 版：組裝圖和 PW01-22,31A。。 謝謝

請在 2020.09.11 前完成上列要求。

附：

以上項目為：

- 原合約工程包 原合約工程加 / 減賬 新工程報價

原因：-

分發東莞各部門：

- | | | | |
|--|--|---|--|
| <input type="checkbox"/> 生產技術總監 <input type="checkbox"/> 連附件 | <input type="checkbox"/> 技術部 <input type="checkbox"/> 連附件 | <input type="checkbox"/> 生產部 <input type="checkbox"/> 連附件 | <input type="checkbox"/> 機械設計部 <input type="checkbox"/> 連附件 |
| <input type="checkbox"/> 採購部 <input type="checkbox"/> 連附件 | <input checked="" type="checkbox"/> 生產統籌部 <input type="checkbox"/> 連附件 | <input checked="" type="checkbox"/> 小羅 & 清 <input type="checkbox"/> 連附件 | |
| <input type="checkbox"/> 質檢部 <input type="checkbox"/> 連附件 | <input type="checkbox"/> 會計部 <input type="checkbox"/> 連附件 | <input type="checkbox"/> 報關組 <input type="checkbox"/> 連附件 | <input type="checkbox"/> 其他 _____ <input type="checkbox"/> 連附件 |

分發其他分判：

- (v) 水洪 連附件

分發香港各部門：

- | | | | |
|---|--|---|--|
| <input type="checkbox"/> 行政部 <input type="checkbox"/> 連附件 | <input type="checkbox"/> 會計部 <input type="checkbox"/> 連附件 | <input type="checkbox"/> 統籌部 <input type="checkbox"/> 連附件 | <input type="checkbox"/> 工程部地盤科文 <input type="checkbox"/> 連附件 |
| <input type="checkbox"/> 採購部 <input type="checkbox"/> 連附件 | <input type="checkbox"/> QS 部 <input type="checkbox"/> 連附件 | <input type="checkbox"/> 維修部 <input type="checkbox"/> 連附件 | <input type="checkbox"/> 其他 _____ <input type="checkbox"/> 連附件 |

傳遞編號：

HK 2011 / 20

發件人簽署：

項目經理簽署：

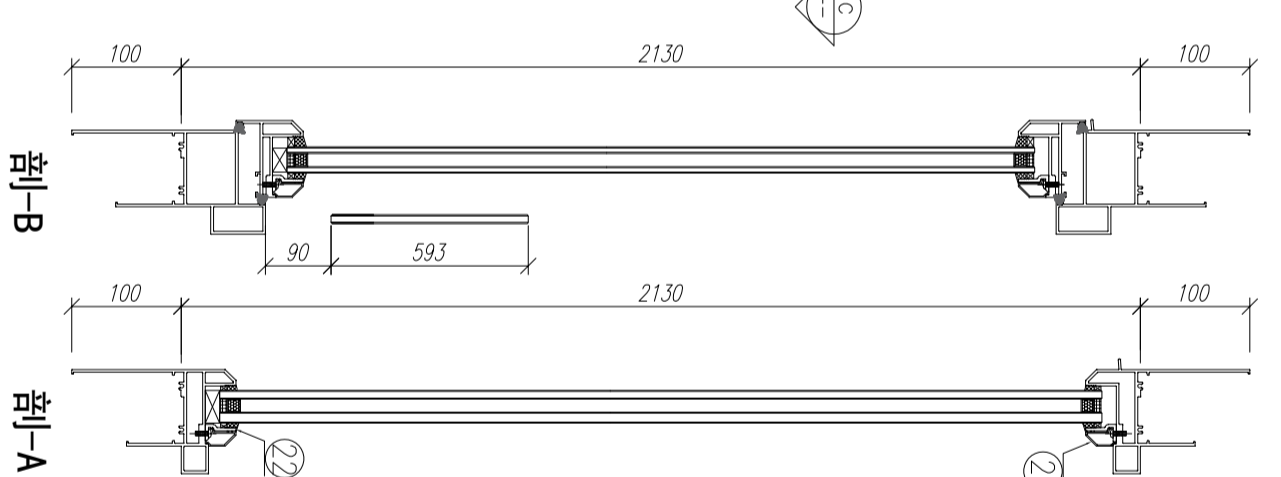
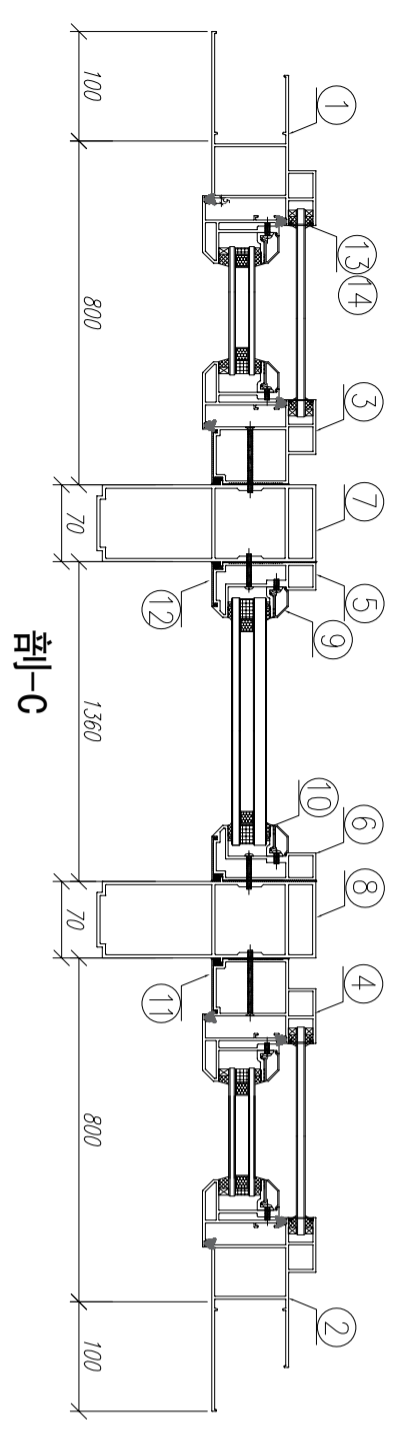
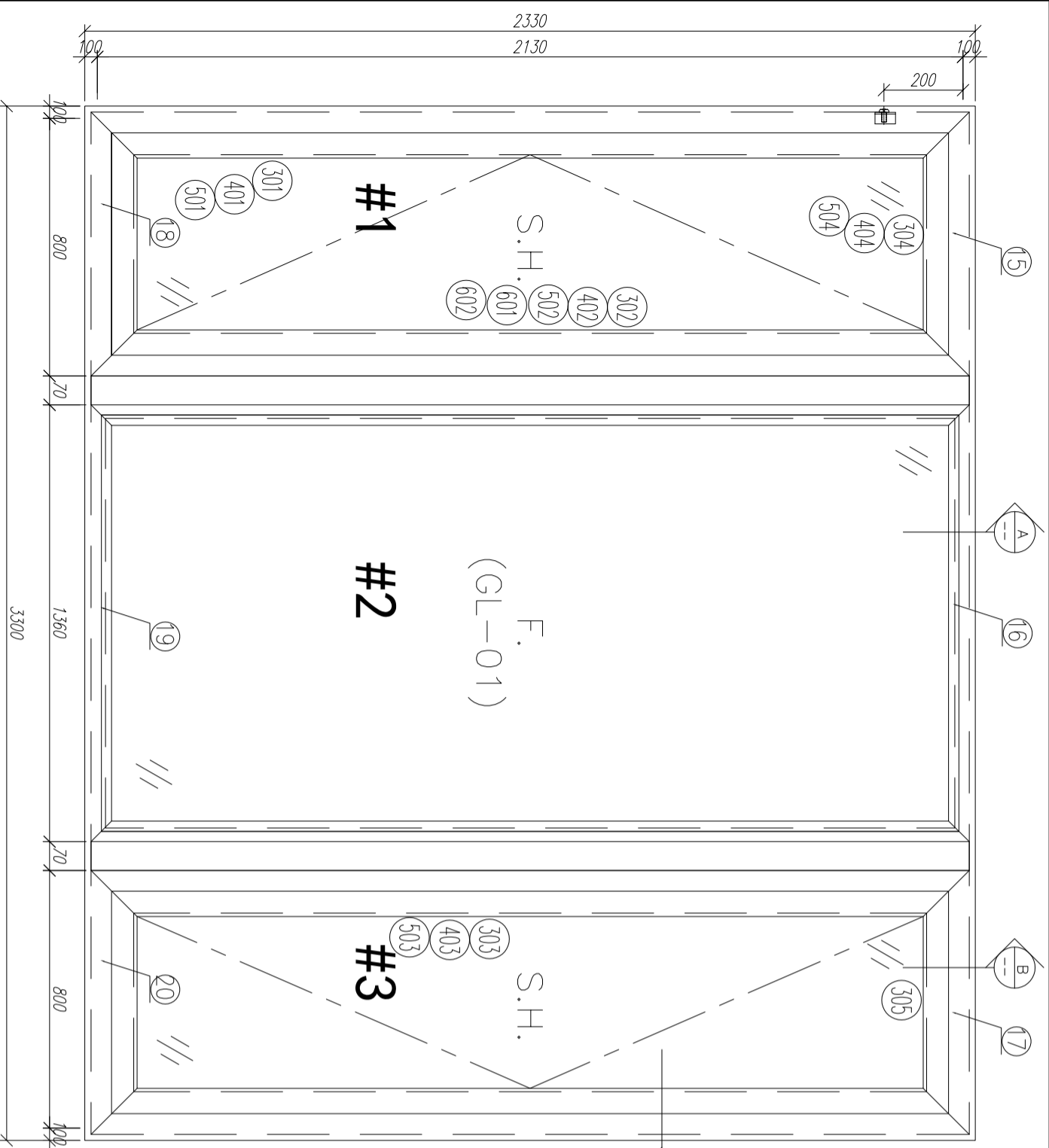

序號	材料編號	材料名稱	加工圖號	長度 L (MM)	單位	幅數	小計
1	X85759	70生窗邊框	PW01-01	2330	支	1	3
2	X85759	70生窗邊框	PW01-02	2330	支	1	3
3	X85760	70生窗中企框	PW01-08	2130	支	1	3
4	X85760	70生窗中企框	PW01-07	2130	支	1	3
5	X85769	70梗窗中企框	PW01-11	2130	支	1	3
6	X85769	70梗窗中企框	PW01-12	2130	支	1	3
7	X85771	70窗200mm夾通	PW01-15	2430	支	1	3
8	X85771	70窗200mm夾通	PW01-15	2430	支	1	3
9	X85768	70生窗玻璃線	斜口開料	2048	支	2	6
10	X85834	70窗玻璃夾角	PW01-36	2028	支	2	6
11	X85819	70生窗主企框外蓋	兩頭45度切	2130	支	2	6
12	X85820	70梗窗主企框外蓋	兩頭45度切	2130	支	2	6
13	X85764	70窗拍蓋	直接開料	89.5	支	4	12
14	X85764	70窗拍蓋	直接開料	1292.5	支	4	12
15	X85761	70生窗頂框	PW01-16	900	支	1	3
16	X85766	70梗窗頂框	PW01-18	1360	支	1	3
17	X85761	70生窗頂框	PW01-17	900	支	1	3
18	X85762	70生窗底框	PW01-21	900	支	1	3
19	X85763	70梗窗底框	PW01-29	1360	支	1	3
20	X85762	70生窗底框	PW01-20	900	支	1	3
21	X85768	70生窗玻璃線	直接開料	1309	支	2	6
22	X85834	70窗玻璃夾角	PW01-36	1309	支	2	6

如下為生玉/梗玉料

数量: 3
 材料: 详见本图附表
 表面处理: UCT806812XL-3
 制图: 郭上軍
 日期: 2020.08.05
 校核: WSH
 审核:
 Rev. A



工程名称: 亞皆老街 / 佛沙窗 (M02C)
 图名: W2/T1A組裝圖
 图号: W2/T1A

美特鋁質有限公司
 MID Aluminum Fabricator Ltd.

水線碼位置

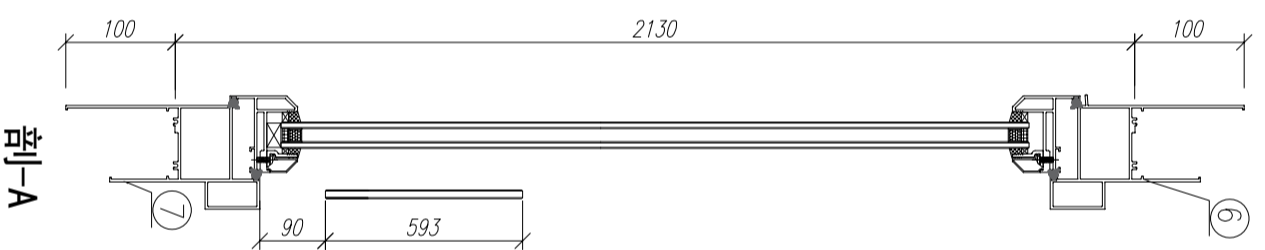
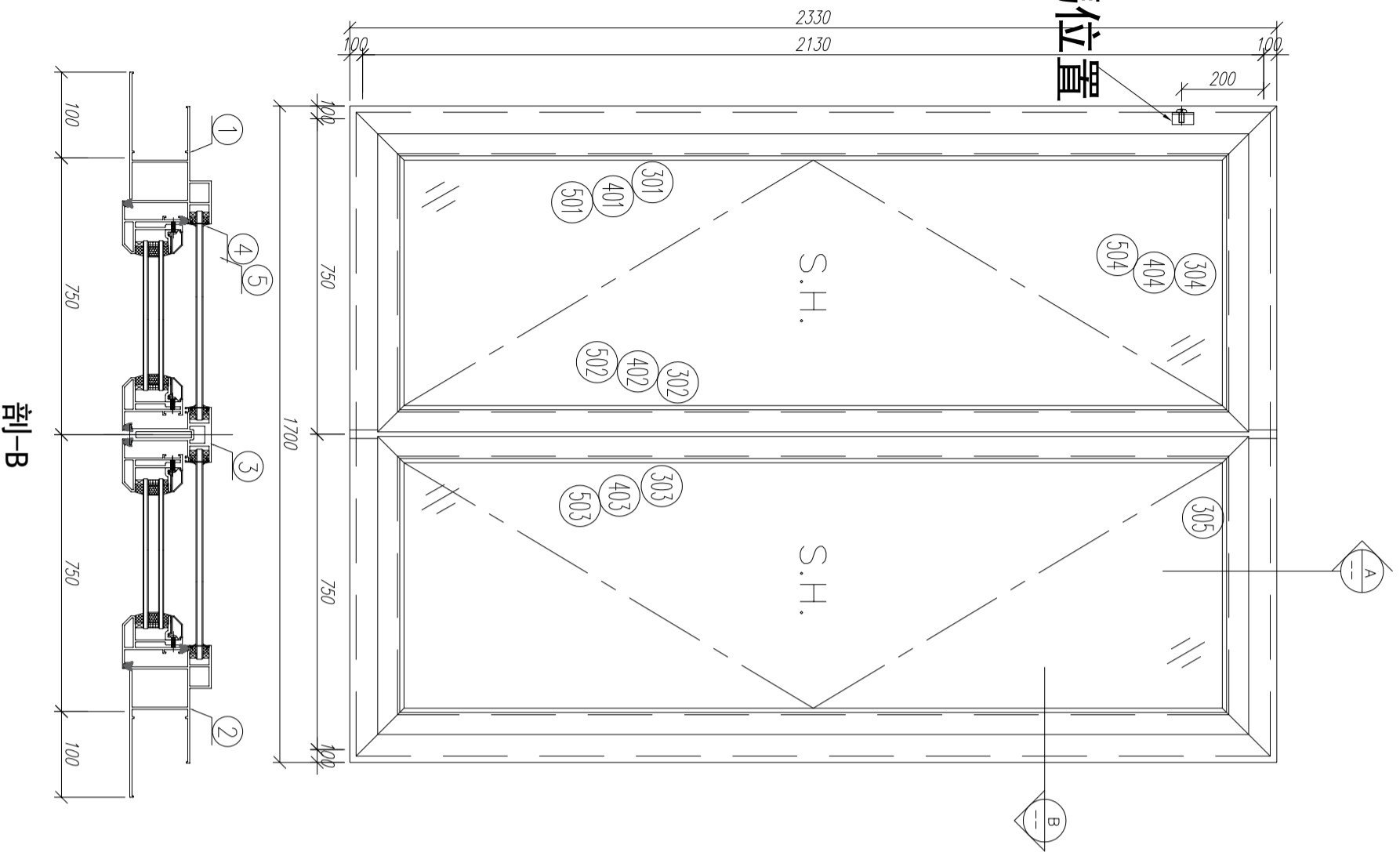

字號	材料編號	材料名稱	加工圖號	長度 L (MM)	單位	幅數	
						單樞	小計
1	X85759	70生窗邊框	PW01-01	2330	支	1	3
2	X85759	70生窗邊框	PW01-02	2330	支	1	3
3	X85773	70生窗中企框	PW01-32	2026	支	1	3
4	X85764	70生窗拍蓋	直口開料	89.5	支	4	12
5	X85764	70生窗拍蓋	直口開料	1292.5	支	4	12
6	X85761	70生窗頂框	PW01-30	1700	支	1	3
7	X85762	70生窗底框	PW01-31	1700	支	1	3

如下為生玉/梗玉料

301	X85767	70生窗玉企	PW02-01	2030	支	2	6
302	X85767	70生窗玉企/拉手	PW02-02	2030	支	1	3
303	X85767	70生窗玉企/拉手	PW02-03	2030	支	1	3
304	X85767	70生窗玉橫頂/底	PW02-04	695	支	2	6
305	X85767	70生窗玉橫頂/底	PW02-05	695	支	2	6
401	X85834	70窗玻璃夾角企	PW02-06	1956	支	2	6
402	X85834	70窗玻璃夾角企/拉手	PW02-07	1956	支	1	3
403	X85834	70窗玻璃夾角企/拉手	PW02-08	1956	支	1	3
404	X85834	70窗玻璃夾角橫	PW02-06	570	支	4	12
501	X85768	70窗玻璃線企	直口開料	1956	支	2	6
502	X85768	70窗玻璃線企/拉手	PW02-09	1956	支	1	3
503	X85768	70窗玻璃線企/拉手	PW02-10	1956	支	1	3
504	X85768	70窗玻璃線橫	斜口開料	590	支	4	12
601	X85824	多點鎖拉巴	PW02-11	849	支	2	6
602	X85824	多點鎖拉巴	PW02-11	943	支	2	6

數量: 3

材料: 详见本图附表

表面处理: UCT806812XL-3

制图: 郭上軍

日期: 2020.08.05

校核: WSH

审核:

Rev: A

美特铝質有限公司
MIDI Aluminium Fabricator Ltd.

工程名称: 亞皆老街 / 佛沙窗(M020)

图名: W3/T1C組裝圖

图号: W3/T1C

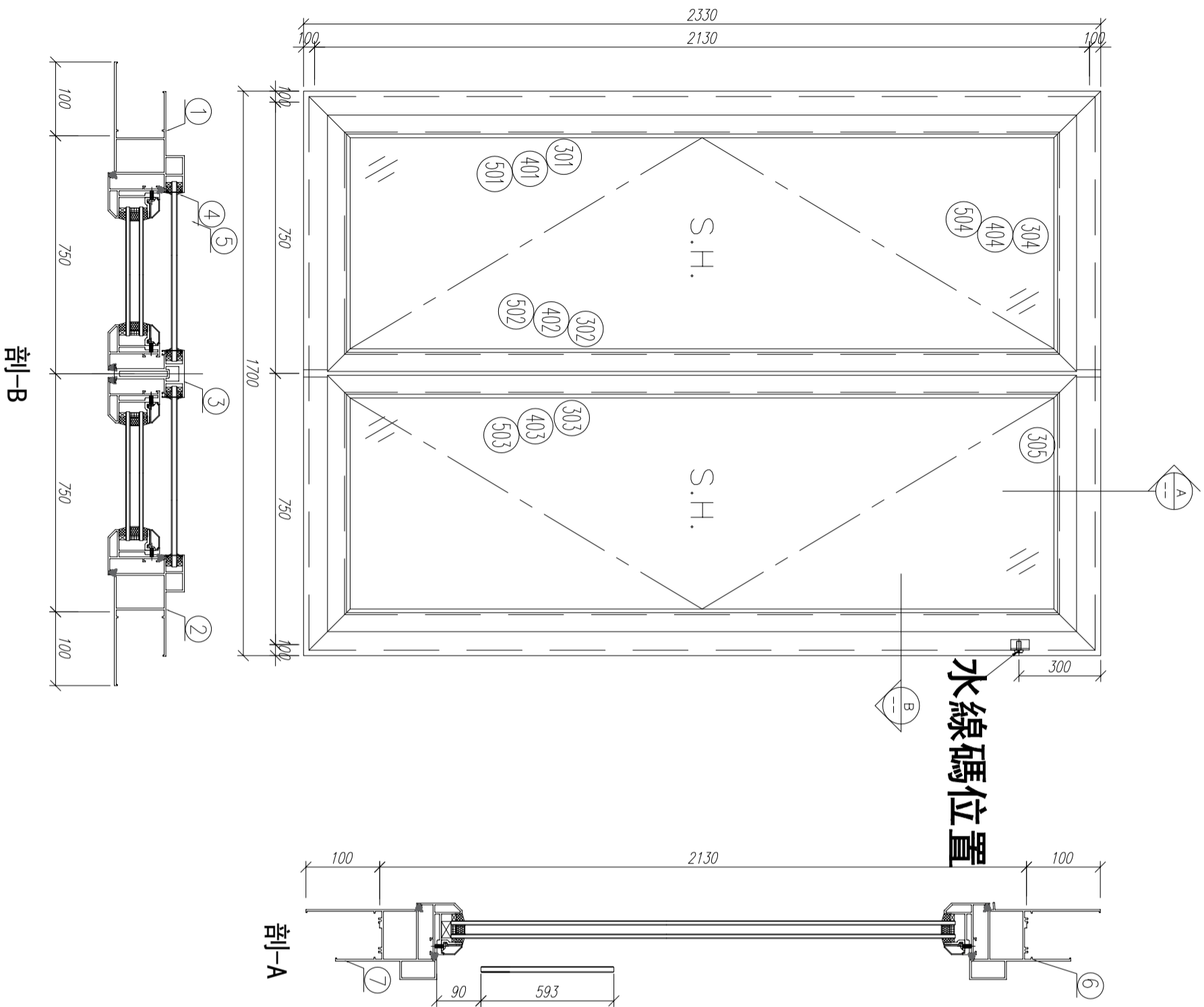

水線碼位置

字號	材料編號	材料名稱	加工圖號	長度 L (MM)	單位	幅數	
						單樞	小計
1	X85759	70生窗邊框	PW01-01	2330	支	1	3
2	X85759	70生窗邊框	PW01-02	2330	支	1	3
3	X85773	70生窗中企框	PW01-32	2026	支	1	3
4	X85764	70生窗拍蓋	直口開料	89.5	支	4	12
5	X85764	70生窗拍蓋	直口開料	1292.5	支	4	12
6	X85761	70生窗頂框	PW01-30	1700	支	1	3
7	X85762	70生窗底框	PW01-31	1700	支	1	3
如下為生玉/梗玉料							
301	X85767	70生窗玉企	PW02-01	2030	支	2	6
302	X85767	70生窗玉企/拉手	PW02-02	2030	支	1	3
303	X85767	70生窗玉企/拉手	PW02-03	2030	支	1	3
304	X85767	70生窗玉橫頂/底	PW02-04	695	支	2	6
305	X85767	70生窗玉橫頂/底	PW02-05	695	支	2	6
401	X85834	70窗玻璃夾角企	PW02-06	1956	支	2	6
402	X85834	70窗玻璃夾角企/拉手	PW02-07	1956	支	1	3
403	X85834	70窗玻璃夾角企/拉手	PW02-08	1956	支	1	3
404	X85834	70窗玻璃夾角橫	PW02-06	570	支	4	12
501	X85768	70窗玻璃線企	直口開料	1956	支	2	6
502	X85768	70窗玻璃線企/拉手	PW02-09	1956	支	1	3
503	X85768	70窗玻璃線企/拉手	PW02-10	1956	支	1	3
504	X85768	70窗玻璃線橫	斜口開料	590	支	4	12
601	X85824	多點鎖拉巴	PW02-11	849	支	2	6
602	X85824	多點鎖拉巴	PW02-11	943	支	2	6

数量: 3
 材料: 详见本图附表
 日期: 2020.08.05
 制图: 郭上军
 审核: WSH

表面处理: UCT806812XL-3
 Rev: A

美特铝业 有限公司
 MIDI Aluminium Fabricator Ltd.

工程名称: 亞皆老街 / 佛沙窗(M020)
 图名: W4/T1C組裝圖
 图号: W4/T1C

水線碼位置

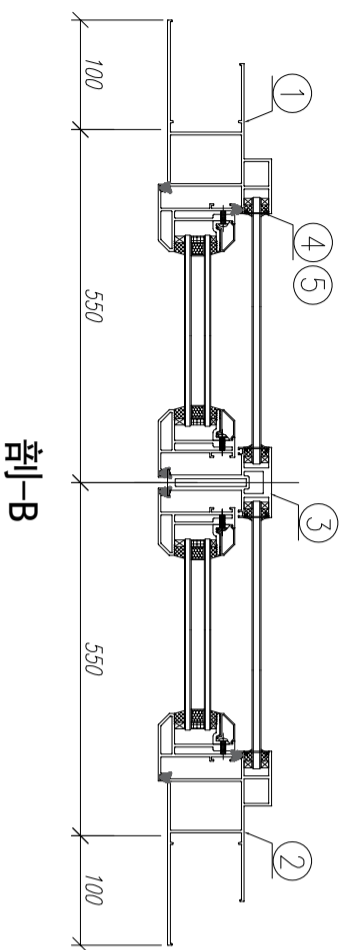
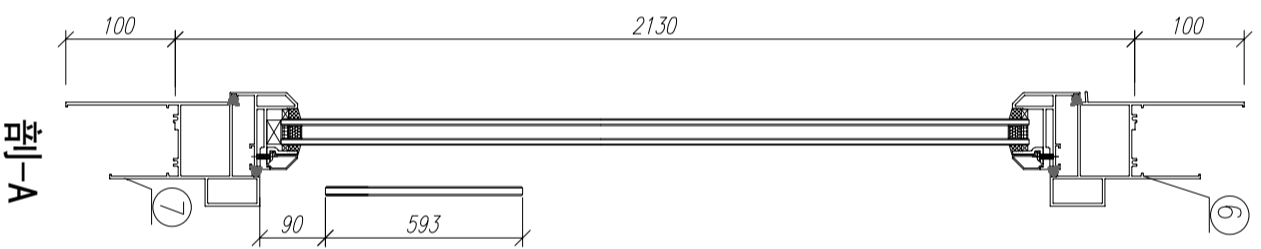
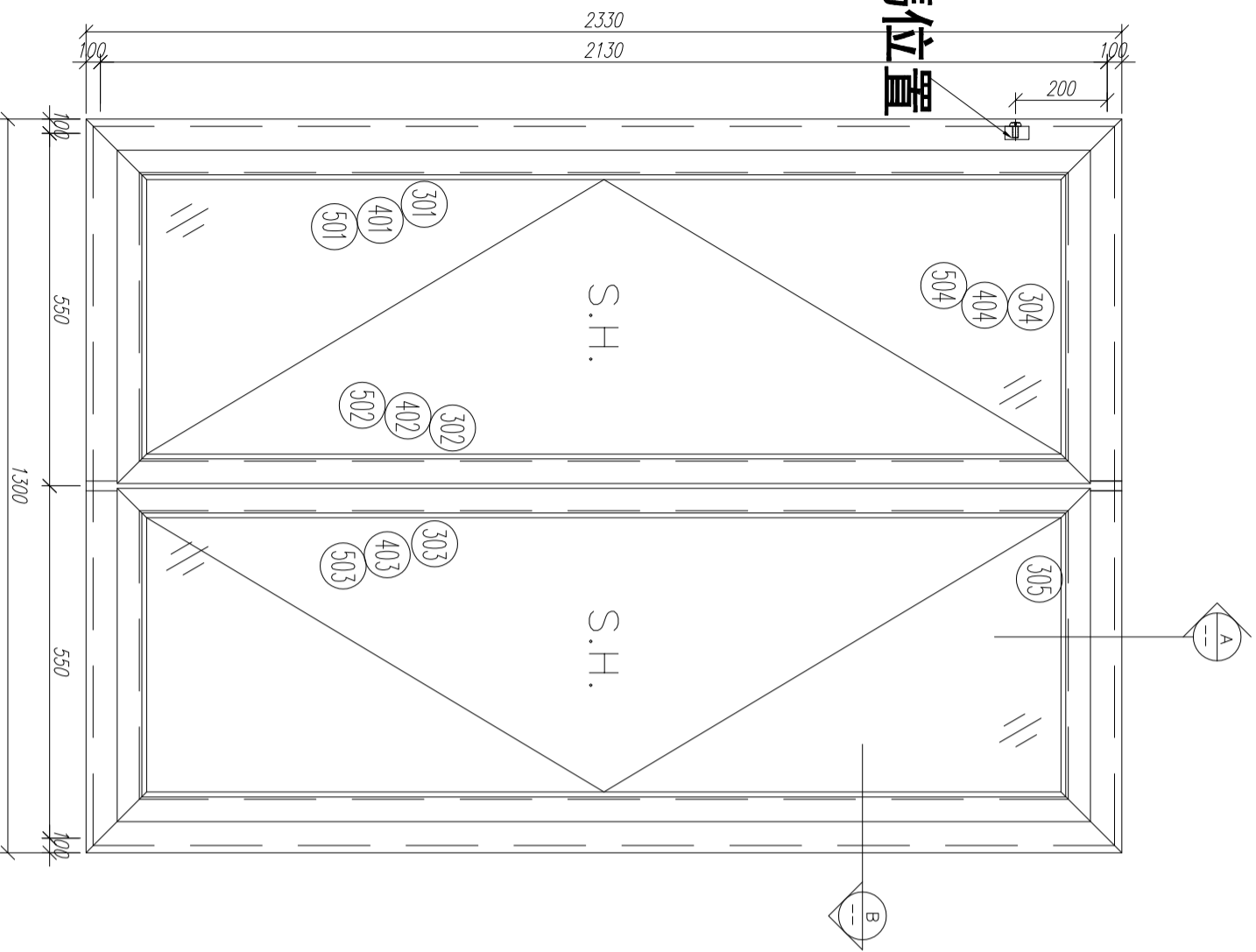

字號	材料編號	材料名稱	加工圖號	長度 L (MM)	單位	幅數	小計
1	X85759	70生窗邊框	PW01-01	2330	支	1	3
2	X85759	70生窗邊框	PW01-02	2330	支	1	3
3	X85773	70生窗中企框	PW01-32	2026	支	1	3
4	X85764	70生窗拍蓋	直口開料	89.5	支	4	12
5	X85764	70生窗拍蓋	直口開料	1292.5	支	4	12
6	X85761	70生窗頂框	PW01-30	1300	支	1	3
7	X85762	70生窗底框	PW01-31	1300	支	1	3

如下為生玉/梗玉料

301	X85767	70生窗玉企	PW02-01	2030	支	2	6
302	X85767	70生窗玉企/拉手	PW02-02	2030	支	1	3
303	X85767	70生窗玉企/拉手	PW02-03	2030	支	1	3
304	X85767	70生窗玉橫頂/底	PW02-04	495	支	2	6
305	X85767	70生窗玉橫頂/底	PW02-05	495	支	2	6
401	X85834	70窗玻璃夾角企	PW02-06	1956	支	2	6
402	X85834	70窗玻璃夾角企/拉手	PW02-07	1956	支	1	3
403	X85834	70窗玻璃夾角企/拉手	PW02-08	1956	支	1	3
404	X85834	70窗玻璃夾角橫	PW02-06	370	支	4	12
501	X85768	70窗玻璃線企	直口開料	1956	支	2	6
502	X85768	70窗玻璃線企/拉手	PW02-09	1956	支	1	3
503	X85768	70窗玻璃線企/拉手	PW02-10	1956	支	1	3
504	X85768	70窗玻璃線橫	斜口開料	390	支	4	12
601	X85824	多點鎖拉巴	PW02-11	849	支	2	6
602	X85824	多點鎖拉巴	PW02-11	943	支	2	6

数量: 3
 材料: 详见本图附表
 表面处理: UCT806812XL-3
 制图: 郭上军
 日期: 2020.08.05
 审核: WSH
 审核:

Rev: A

美特铝质有限公司
 MIDI Aluminium Fabricator Ltd.

工程名称: 亞皆老街 / 佛沙窗 (M02C)
 图名: W5/T1C組裝圖
 图号: W5/T1C

水線碼位置

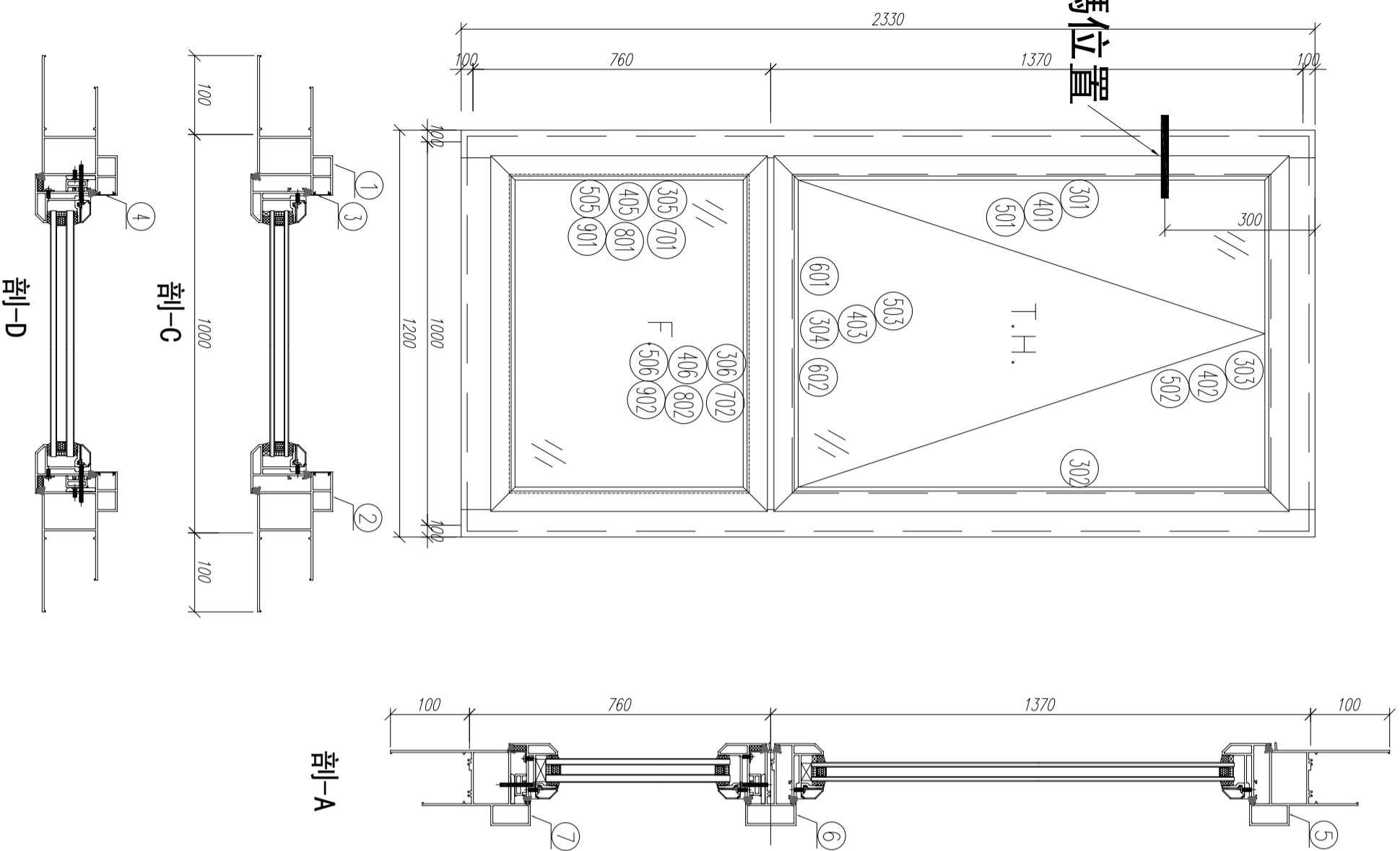

序號	材料編號	材料名稱	加工圖號	長度 L (MM)	單位	幅數	
						單樞	小計
1	X85759	70生窗邊框	PW01-05	2330	支	1	3
2	X85759	70生窗邊框	PW01-06	2330	支	1	3
3	X85764	70生窗拍蓋	直口開料	1261	支	2	6
4	X85764	70生窗拍蓋	直口開料	651	支	2	6
5	X85761	70生窗頂框	PW01-30A	1200	支	1	3
6	X85775	70上生中橫	PW01-33	902	支	1	3
7	X85762	70生窗底框	PW01-22	1200	支	1	3

如下為生玉料

301	X85767	70生窗玉企	PW04-04	1315	支	1	3
302	X85767	70生窗玉企	PW04-05	1315	支	1	3
303	X85767	70生窗玉頂	PW04-02	900	支	1	3
304	X85767	70生窗玉底/拉手	PW04-03	900	支	1	3
401	X85834	70窗玻璃夾角企	PW02-06	1190	支	2	6
402	X85834	70窗玻璃夾角頂	PW02-06	826	支	1	3
403	X85834	70窗玻璃夾角底/拉手	PW04-06	826	支	1	3
501	X85768	70窗玻璃線企	斜口開料	1210	支	2	6
502	X85768	70窗玻璃線頂	直口開料	826	支	1	3
503	X85768	70窗玻璃線底/拉手	PW04-07	826	支	1	3
601	X85824	多點鎖拉巴	PW04-8	342	支	1	3
602	X85824	多點鎖拉巴	PW04-8	322	支	1	3

如下為生變梗玉料

305	X85767	70生窗玉企	PW01-35	705	支	2	6
306	X85767	70生窗玉企	PW01-35	900	支	2	6
405	X85834	70窗玻璃夾角企	PW01-36	580	支	2	6
406	X85834	70窗玻璃夾角頂	PW01-36	826	支	2	6
505	X85768	70窗玻璃線企	斜口開料	600	支	2	6
506	X85768	70窗玻璃線頂	直口開料	826	支	2	6
701	X85785	生窗變梗玉扣 (玉)	PW01-40	645	支	2	6
702	X85785	生窗變梗玉扣 (玉)	PW01-40	840	支	2	6
801	X85786	生窗變梗玉扣 (框)	PW01-37	645	支	2	6
802	X85786	生窗變梗玉扣 (框)	PW01-37	840	支	2	6
901	15*13*1.6角	擋膠角企	PW01-38	685	支	2	6
902	15*13*1.6角	擋膠角橫	PW01-38	880	支	2	6

數量: 3

材料: 详见本图附表

表面處理: UCT806812XL-3

制圖: 郭上軍

日期: 2020.08.05

校核: WSH

審核:

Rev: A



美特鋁質有限公司
MIDI Aluminium Fabricator Ltd.

圖名: W6/T1A組裝圖

圖號: W6/T1A

亞皆老街 / 佛沙窗 (M020)

水線碼位置

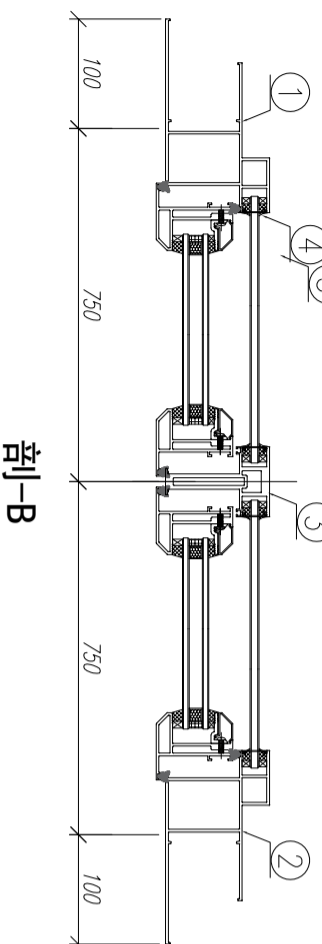
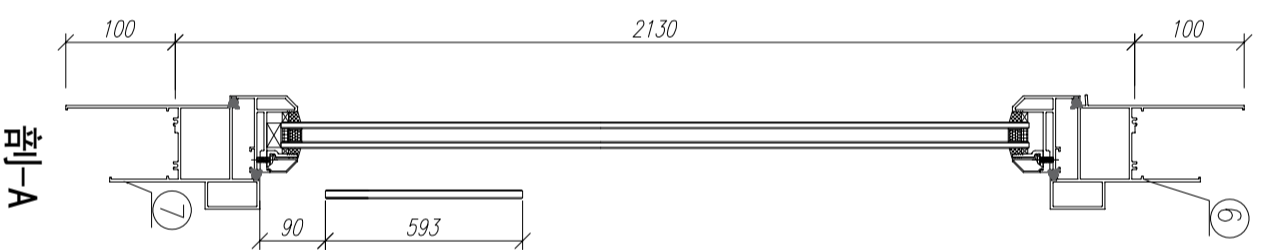
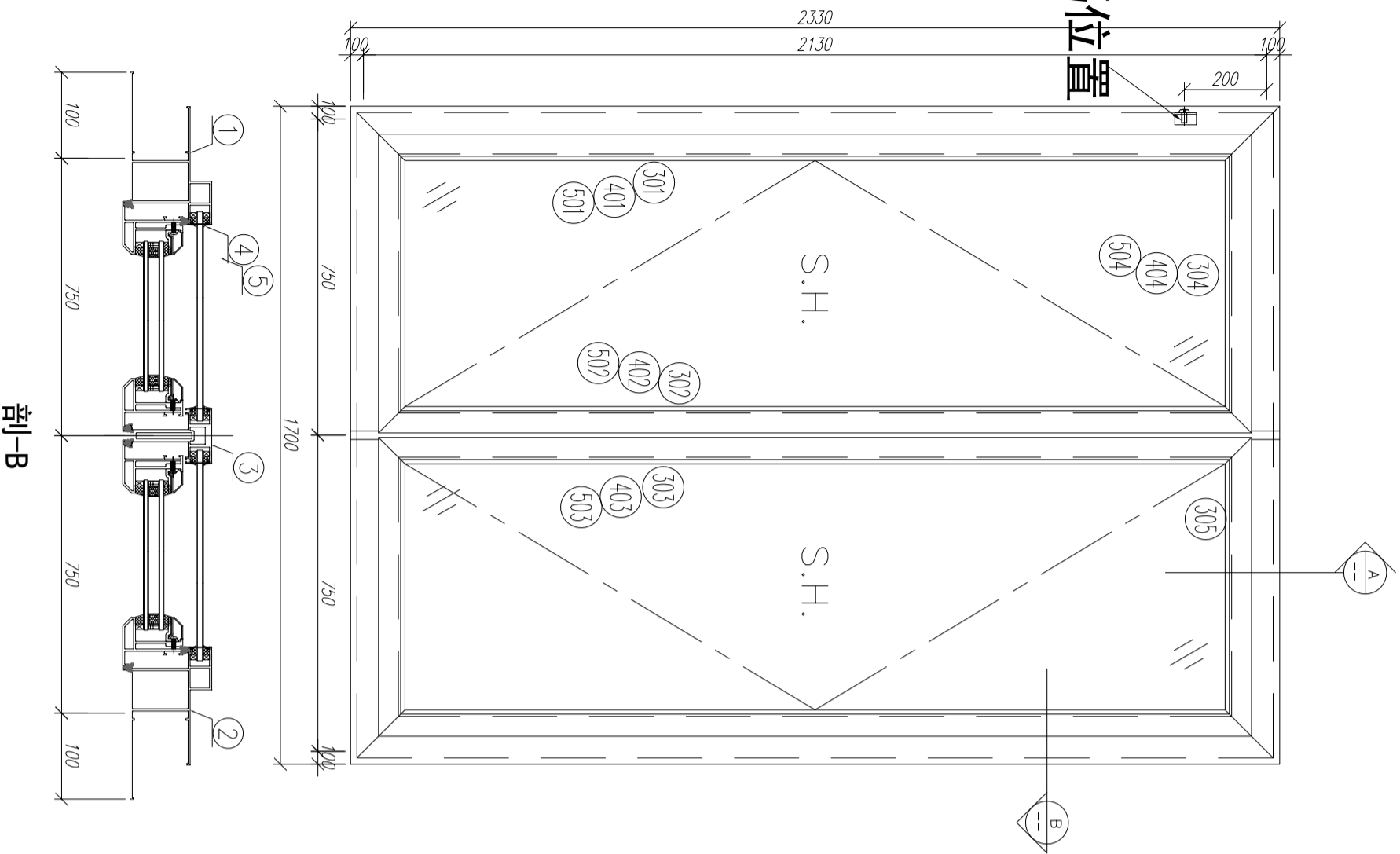

字號	材料編號	材料名稱	加工圖號	長度 L (MM)	單位	幅數	
						單樞	小計
1	X85759	70生窗邊框	PW01-01	2330	支	1	3
2	X85759	70生窗邊框	PW01-02	2330	支	1	3
3	X85773	70生窗中企框	PW01-32	2026	支	1	3
4	X85764	70生窗拍蓋	直口開料	89.5	支	4	12
5	X85764	70生窗拍蓋	直口開料	1292.5	支	4	12
6	X85761	70生窗頂框	PW01-30	1700	支	1	3
7	X85762	70生窗底框	PW01-31	1700	支	1	3
如下為生玉/梗玉料							
301	X85767	70生窗玉企	PW02-01	2030	支	2	6
302	X85767	70生窗玉企/拉手	PW02-02	2030	支	1	3
303	X85767	70生窗玉企/拉手	PW02-03	2030	支	1	3
304	X85767	70生窗玉橫頂/底	PW02-04	695	支	2	6
305	X85767	70生窗玉橫頂/底	PW02-05	695	支	2	6
401	X85834	70窗玻璃夾角企	PW02-06	1956	支	2	6
402	X85834	70窗玻璃夾角企/拉手	PW02-07	1956	支	1	3
403	X85834	70窗玻璃夾角企/拉手	PW02-08	1956	支	1	3
404	X85834	70窗玻璃夾角橫	PW02-06	570	支	4	12
501	X85768	70窗玻璃線企	直口開料	1956	支	2	6
502	X85768	70窗玻璃線企/拉手	PW02-09	1956	支	1	3
503	X85768	70窗玻璃線企/拉手	PW02-10	1956	支	1	3
504	X85768	70窗玻璃線橫	斜口開料	590	支	4	12
601	X85824	多點鎖拉巴	PW02-11	849	支	2	6
602	X85824	多點鎖拉巴	PW02-11	943	支	2	6

数量: 3
 材料: 详见本图附表
 表面处理: UCT806812XL-3
 制图: 郭上覃
 日期: 2020.08.05
 审核: WSH
 审核: 审核:
 Rev: A

美特铝质有限公司
 MIDI Aluminium Fabricator Ltd.

工程名称: 亞皆老街 / 佛沙窗 (M02C)
 图名: W8/T1A組裝圖
 图号: W8/T1A

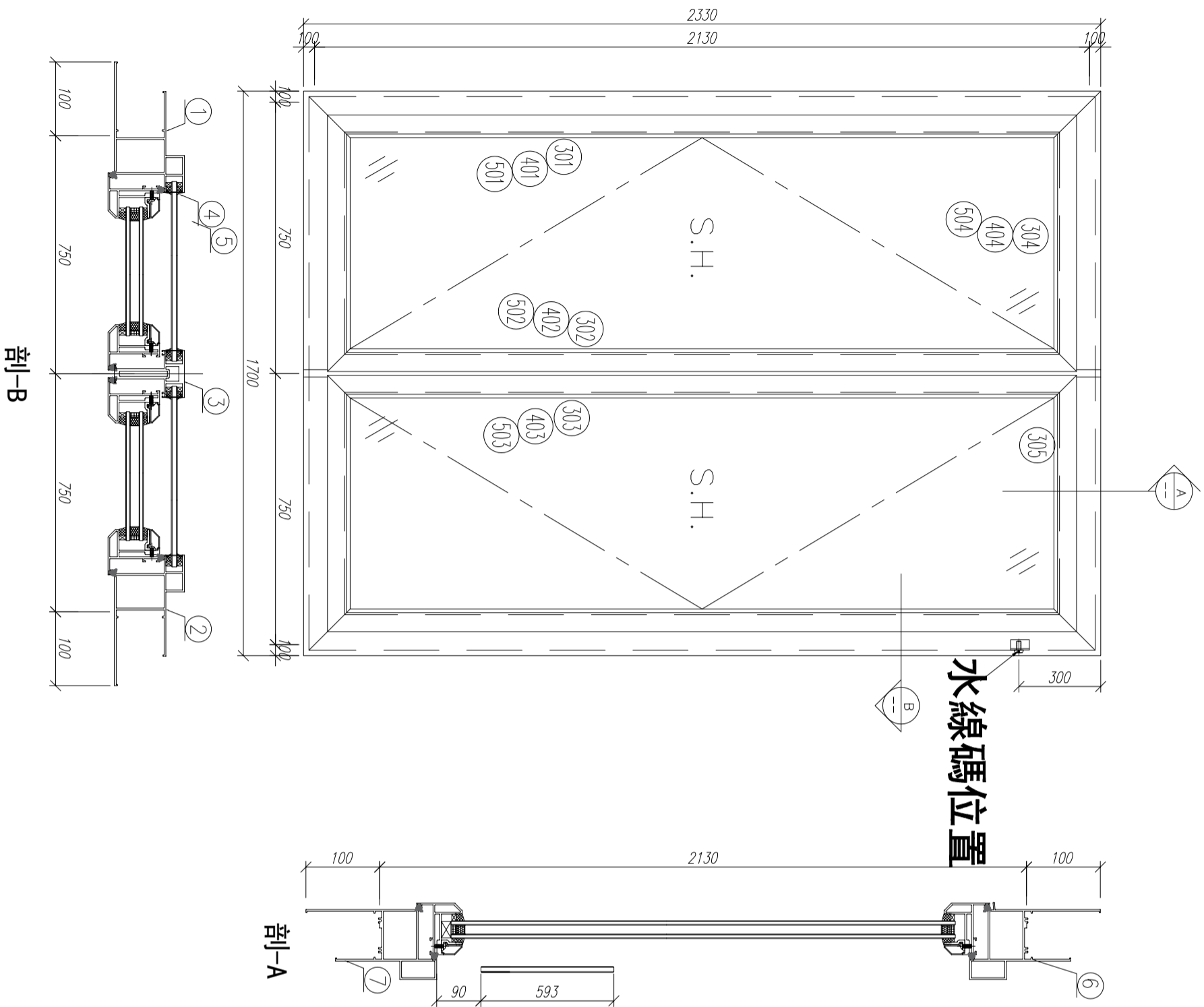

水線碼位置

字號	材料編號	材料名稱	加工圖號	長度 L (MM)	單位	幅數	
						單樞	小計
1	X85759	70生窗邊框	PW01-01	2330	支	1	3
2	X85759	70生窗邊框	PW01-02	2330	支	1	3
3	X85773	70生窗中企框	PW01-32	2026	支	1	3
4	X85764	70生窗拍蓋	直口開料	89.5	支	4	12
5	X85764	70生窗拍蓋	直口開料	1292.5	支	4	12
6	X85761	70生窗頂框	PW01-30	1700	支	1	3
7	X85762	70生窗底框	PW01-31	1700	支	1	3
如下為生玉/梗玉料							
301	X85767	70生窗玉企	PW02-01	2030	支	2	6
302	X85767	70生窗玉企/拉手	PW02-02	2030	支	1	3
303	X85767	70生窗玉企/拉手	PW02-03	2030	支	1	3
304	X85767	70生窗玉橫頂/底	PW02-04	695	支	2	6
305	X85767	70生窗玉橫頂/底	PW02-05	695	支	2	6
401	X85834	70窗玻璃夾角企	PW02-06	1956	支	2	6
402	X85834	70窗玻璃夾角企/拉手	PW02-07	1956	支	1	3
403	X85834	70窗玻璃夾角企/拉手	PW02-08	1956	支	1	3
404	X85834	70窗玻璃夾角橫	PW02-06	570	支	4	12
501	X85768	70窗玻璃線企	直口開料	1956	支	2	6
502	X85768	70窗玻璃線企/拉手	PW02-09	1956	支	1	3
503	X85768	70窗玻璃線企/拉手	PW02-10	1956	支	1	3
504	X85768	70窗玻璃線橫	斜口開料	590	支	4	12
601	X85824	多點鎖拉巴	PW02-11	849	支	2	6
602	X85824	多點鎖拉巴	PW02-11	943	支	2	6

数量: 2
 材料: 详见本图附表
 日期: 2020.08.05
 制图: 郭上军
 审核: WSH

表面处理: UCT806812XL-3
 审核:
 Rev: A

工程名称: 亞皆老街 / 佛沙窗(M020)
 图名: W9/T1A組裝圖
 图号: W9/T1A

美特铝質有限公司
 MIDI Aluminium Fabricator Ltd.

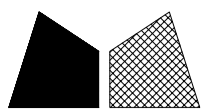

工程號 J852 地盤 亞皆老街

窗號	L	數量	X	A	M	N
W4/T1A	1200	3	846	280	320	2
W5/T1A	1200	3	846	280	320	2
W4/T1B	645	3	291	222.5	200	1
W5/T1B	720	3	366	235	250	1
W6/T1A	1200	3	846	280	320	2
合計:		15				

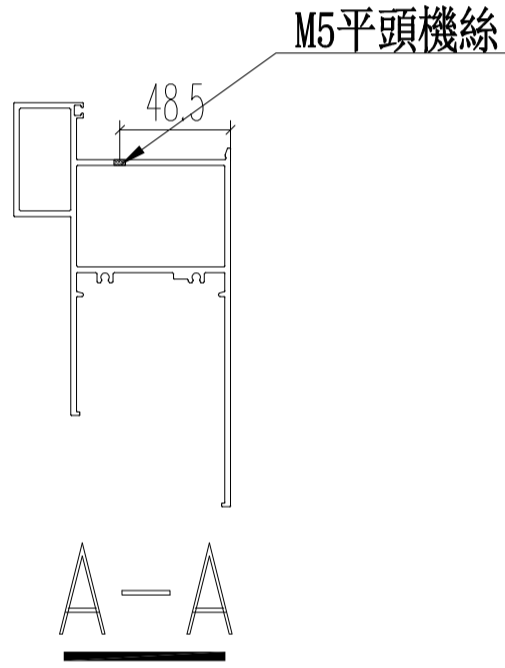
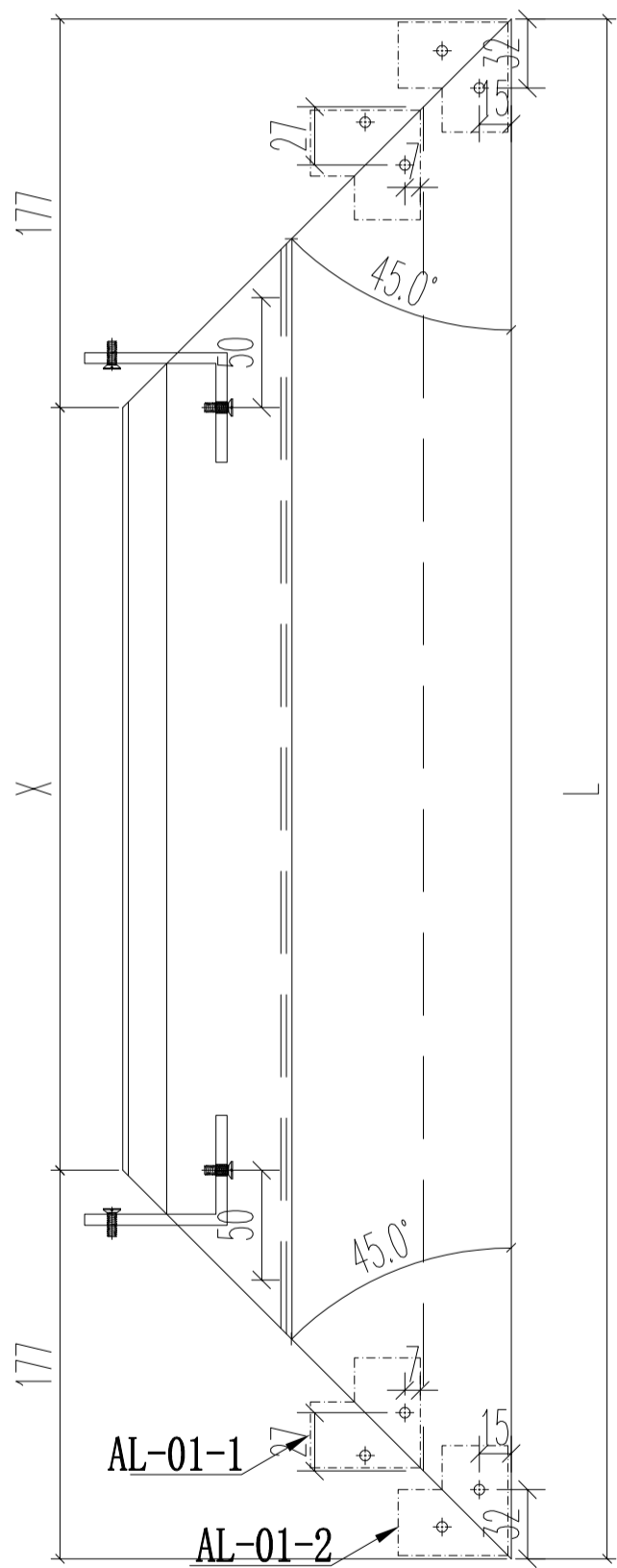

M5平頭機絲

M4平頭過孔
(組框用)

M5牙

3/16"過孔

AL-01-1

AL-01-2

3/16"沉頭過孔

3/16"沉頭過孔

M4平頭過孔

5*15長方型去水孔

收鋁角碼

3/16"平頭機絲

名稱	70生窗底框	制圖	JASON	2020.06.22	修改	A
材料	X85762	復核	WHS		日期	2020.08.26
顏色	UCT806812XL-3	批准			圖號	PW01-22

