

工程指示 / 要求簡箋(E.I.)

工程指示編號：EI / 2254 / 20

修改版次：

工程編號：J - 852

工程名稱：亞皆老街中電

工程項目：佛沙窗 MO2 T2 T3 AB 單位 (5-7/F) 63 幅

收件人：生統 / 王良

發件人：Ant Yeung

日期：06/08/2020

要求提供 / 確認 事項：

- | | | |
|------------------------------------|-------------------------------------|-------------------------------|
| <input type="checkbox"/> 初步鋁料 B.M. | <input type="checkbox"/> 加工拆圖，然後生產 | <input type="checkbox"/> 尺寸表 |
| <input type="checkbox"/> 正式鋁料 B.M. | <input type="checkbox"/> 技術上資料 / 指示 | <input type="checkbox"/> 報價 |
| <input type="checkbox"/> 配件 B.M. | <input type="checkbox"/> 樣辦或貨品說明書 | <input type="checkbox"/> 分判合約 |
| <input type="checkbox"/> 其他：_____ | | |

內容：

請按加工圖生產 MO2 首批 T2,T3 AB 佛沙 63 幅送佛沙場。

謝謝

請在 2020.08.20 前完成上列要求。

附：

以上項目為：

- 原合約工程包 原合約工程加 / 減賬 新工程報價

原因：-

分發東莞各部門：

- | | | | |
|--|--|---|--|
| <input type="checkbox"/> 生產技術總監 <input type="checkbox"/> 連附件 | <input type="checkbox"/> 技術部 <input type="checkbox"/> 連附件 | <input type="checkbox"/> 生產部 <input type="checkbox"/> 連附件 | <input type="checkbox"/> 機械設計部 <input type="checkbox"/> 連附件 |
| <input type="checkbox"/> 採購部 <input type="checkbox"/> 連附件 | <input checked="" type="checkbox"/> 生產統籌部 <input type="checkbox"/> 連附件 | <input checked="" type="checkbox"/> 小羅 & 清 <input type="checkbox"/> 連附件 | |
| <input checked="" type="checkbox"/> 質檢部 <input type="checkbox"/> 連附件 | <input type="checkbox"/> 會計部 <input type="checkbox"/> 連附件 | <input type="checkbox"/> 報關組 <input type="checkbox"/> 連附件 | <input type="checkbox"/> 其他 _____ <input type="checkbox"/> 連附件 |

分發其他分判：

- 水洪 連附件

分發香港各部門：

- | | | | |
|---|--|---|--|
| <input type="checkbox"/> 行政部 <input type="checkbox"/> 連附件 | <input type="checkbox"/> 會計部 <input type="checkbox"/> 連附件 | <input type="checkbox"/> 統籌部 <input type="checkbox"/> 連附件 | <input type="checkbox"/> 工程部地盤科文 <input type="checkbox"/> 連附件 |
| <input type="checkbox"/> 採購部 <input type="checkbox"/> 連附件 | <input type="checkbox"/> QS 部 <input type="checkbox"/> 連附件 | <input type="checkbox"/> 維修部 <input type="checkbox"/> 連附件 | <input type="checkbox"/> 其他 _____ <input type="checkbox"/> 連附件 |

傳遞編號：

HK 1697 / 20

發件人簽署：

項目經理簽署：

72-2254 - HK 1697

J-852 (亞皆老街) 工程佛沙窗項目之派窗表-MO2B

HK
72.73

AB

5-77E

鋁窗 編號	座號	類型	拍號	闊度 (mm)	高度 (mm)	單幅面積 (M ²)					
							5F	6F	7F	幅數	面積
W3/T2A (150夾通)	T2		#1	835	2130	1.78	1	1	1	3	5.34
			#2	1430	2130	3.05	1	1	1	3	9.14
			#3	835	2130	1.78	1	1	1	3	5.34
W2/T2A (200夾通)	T2		#1	835	2130	1.78	1	1	1	3	5.34
			#2	1030	2130	2.19	1	1	1	3	6.58
			#3	835	2130	1.78	1	1	1	3	5.34
W2/T2B (200夾通)	T2		#1	835	2130	1.78	1	1	1	3	5.34
			#2	1030	2130	2.19	1	1	1	3	6.58
			#3	835	2130	1.78	1	1	1	3	5.34
W3/T2B (150夾通)	T2		#1	835	2130	1.78	1	1	1	3	5.34
			#2	1430	2130	3.05	1	1	1	3	9.14
			#3	835	2130	1.78	1	1	1	3	5.34
W4/T2A	T2			445	2180	0.97	1	1	1	3	2.91
W5/T2A	T2			520	2180	1.13	1	1	1	3	3.40
W4/T2B	T2			445	2180	0.97	1	1	1	3	2.91
W5/T2B	T2			520	2180	1.13	1	1	1	3	3.40
W7/T2A (150夾通)	T2		#1	755	2130	1.61	1	1	1	3	4.82
			#2	640	2130	1.36	1	1	1	3	4.09
			#3	755	2130	1.61	1	1	1	3	4.82
W7/T2B (150夾通)	T2		#1	755	2130	1.61	1	1	1	3	4.82
			#2	640	2130	1.36	1	1	1	3	4.09
			#3	755	2130	1.61	1	1	1	3	4.82
W3/T3A (150夾通)	T3		#1	1035	2130	2.20	1	1	1	3	6.61
			#2	2520	2130	5.37	1	1	1	3	16.10
			#3轉	1135	2130	2.42	1	1	1	3	7.25
			轉#4	1100	2130	2.34	1	1	1	3	7.03
W2/T3A (200夾通)	T3		#1	835	2130	1.78	1	1	1	3	5.34
			#2	1430	2130	3.05	1	1	1	3	9.14
			#3	835	2130	1.78	1	1	1	3	5.34
W2/T3B (200夾通)	T3		#1	835	2130	1.78	1	1	1	3	5.34
			#2	1030	2130	2.19	1	1	1	3	6.58
			#3	835	2130	1.78	1	1	1	3	5.34
W3/T3B (150夾通)	T3		#1	835	2130	1.78	1	1	1	3	5.34
			#2	1430	2130	3.05	1	1	1	3	9.14
			#3	835	2130	1.78	1	1	1	3	5.34
W4/T3A	T3			1000	2180	2.18	1	1	1	3	6.54
W5/T3A	T3			1000	2180	2.18	1	1	1	3	6.54
W8/T3A	T3			1500	2130	3.20	1	1	1	3	9.59
W9/T3A	T3			1500	2130	3.20	1	1	1	3	9.59
W4/T3B	T3			445	2180	0.97	1	1	1	3	2.91
W5/T3B	T3			520	2180	1.13	1	1	1	3	3.40
W7/T3B (150夾通)	T3		#1	755	2130	1.61	1	1	1	3	4.82
			#2	640	2130	1.36	1	1	1	3	4.09
			#3	755	2130	1.61	1	1	1	3	4.82

44 44 44 132 260.4

21 x 3
63
幅

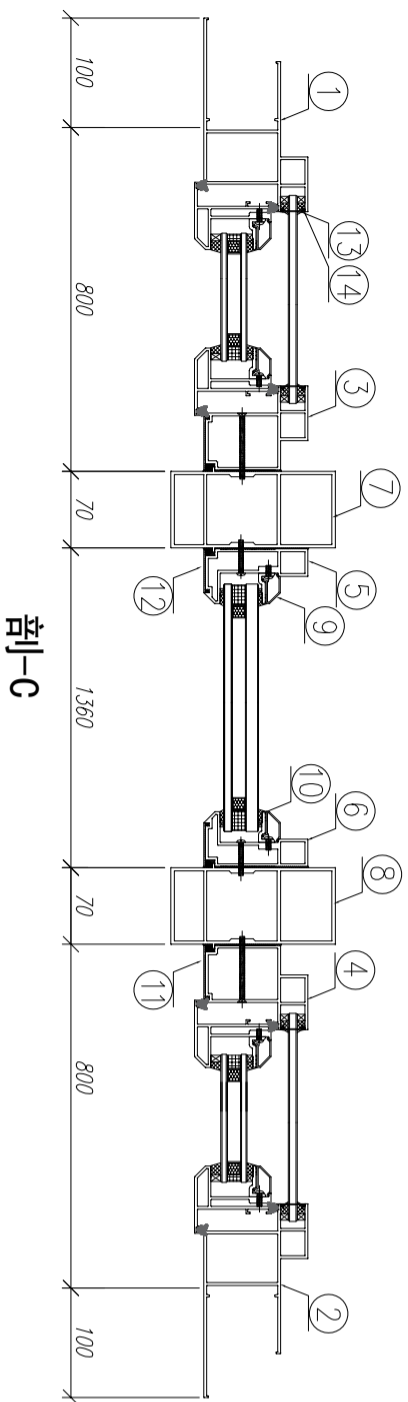
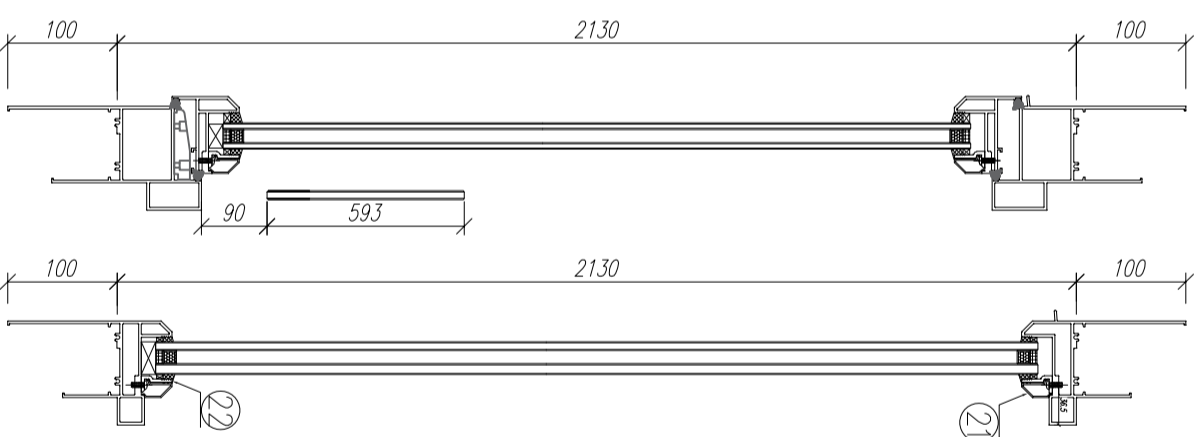
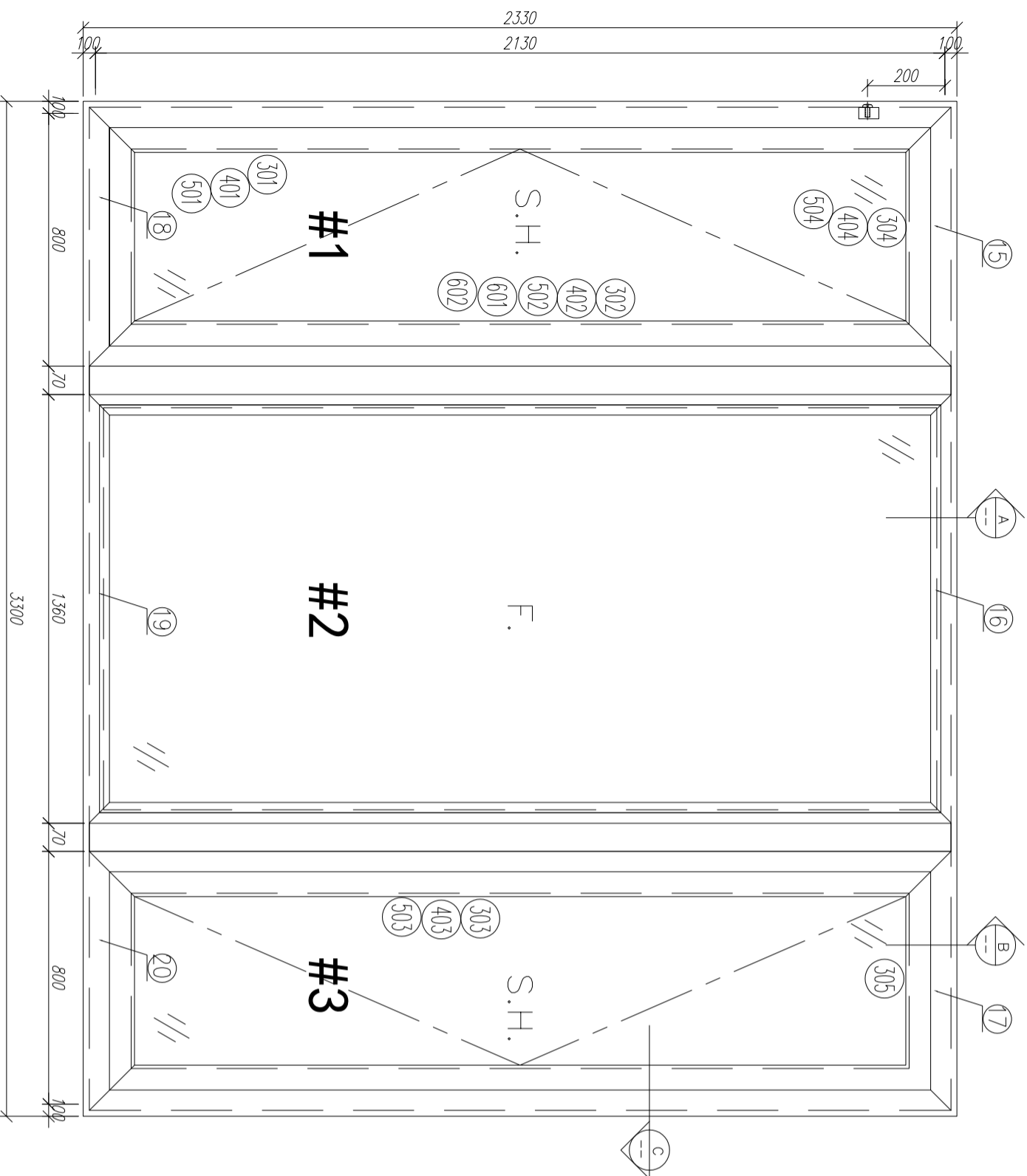

序號	材料編號	材料名稱	加工圖號	長度 L (MM)	單位	幅數	
						單樞	小計
1	X85759	70生窗邊框	PW01-01	2330	支	1	3
2	X85759	70生窗邊框	PW01-02	2330	支	1	3
3	X85760	70生窗中企框	PW01-08	2130	支	1	3
4	X85760	70生窗中企框	PW01-07	2130	支	1	3
5	X85769	70樞窗中企框	PW01-11	2130	支	1	3
6	X85769	70樞窗中企框	PW01-12	2130	支	1	3
7	X85772	70窗150mm夾通	PW01-13	2430	支	1	3
8	X85772	70窗150mm夾通	PW01-13	2430	支	1	3
9	X85768	70生窗玻璃線	直接開料	2048	支	2	6
10	X85834	70窗玻璃夾角	PW01-36	2028	支	2	6
11	X85819	70生窗主企框外蓋	兩頭45度切	2130	支	2	6
12	X85820	70樞窗主企框外蓋	兩頭45度切	2130	支	2	6
13	X85764	70窗拍蓋	直接開料	89.5	支	4	12
14	X85764	70窗拍蓋	直接開料	1292.5	支	4	12
15	X85761	70生窗頂框	PW01-16	900	支	1	3
16	X85766	70樞窗頂框	PW01-18	1360	支	1	3
17	X85761	70生窗頂框	PW01-17	900	支	1	3
18	X85762	70生窗底框	PW01-21	900	支	1	3
19	X85763	70樞窗底框	PW01-29	1360	支	1	3
20	X85762	70生窗底框	PW01-20	900	支	1	3
21	X85768	70生窗玻璃線	斜口開料	1309	支	2	6
22	X85834	70窗玻璃夾角	PW01-36	1309	支	2	6

如下為生玉/樞玉料

数量: 3
 材料: 详见本图附表
 表面处理: UCT806812XL-3
 工程名称: 亞皆老街 / 佛沙窗 (M02B)
 制图: 郭上軍
 日期: 2020.07.26
 审核: WSH
 校核: WSH
 Rev:
 图名: W3/T2A組裝圖
 图号: W3/T2A



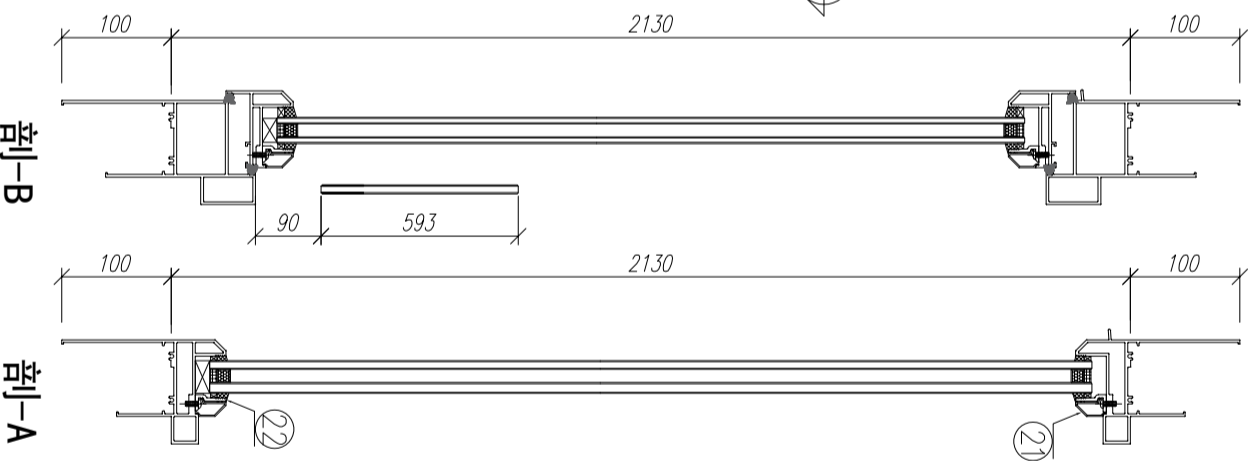
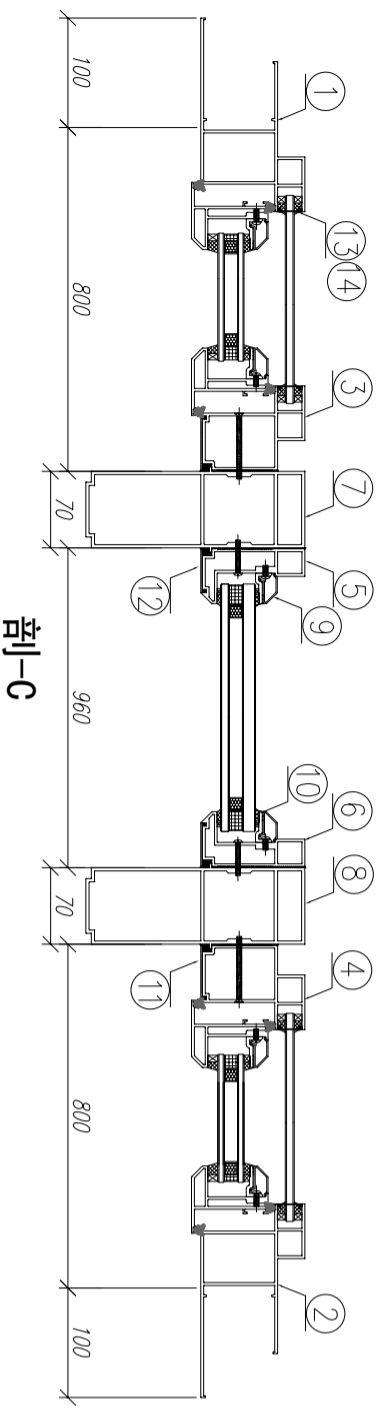
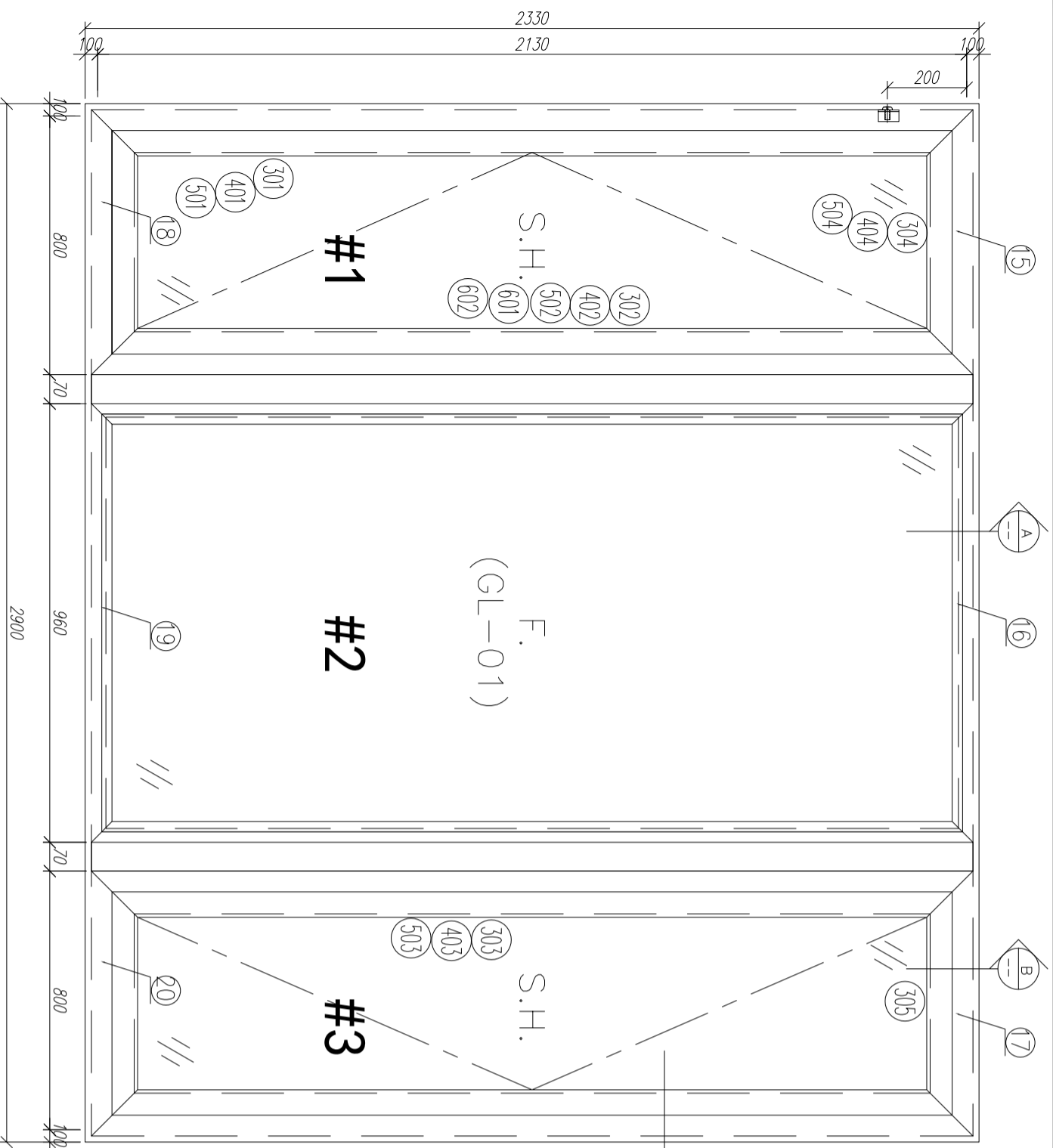

序號	材料編號	材料名稱	加工圖號	長度 L (MM)	單位	幅數	
						單樞	小計
1	X85759	70生窗邊框	PW01-01	2330	支	1	3
2	X85759	70生窗邊框	PW01-02	2330	支	1	3
3	X85760	70生窗中企框	PW01-08	2130	支	1	3
4	X85760	70生窗中企框	PW01-07	2130	支	1	3
5	X85769	70窗窗中企框	PW01-11	2130	支	1	3
6	X85769	70窗窗中企框	PW01-12	2130	支	1	3
7	X85771	70窗200mm夾通	PW01-15	2430	支	1	3
8	X85771	70窗200mm夾通	PW01-15	2430	支	1	3
9	X85768	70生窗玻璃線	直接開料	2048	支	2	6
10	X85834	70窗玻璃夾角	PW01-36	2028	支	2	6
11	X85819	70生窗主企框外蓋	兩頭45度切	2130	支	2	6
12	X85820	70窗窗主企框外蓋	兩頭45度切	2130	支	2	6
13	X85764	70窗拍蓋	直接開料	89.5	支	4	12
14	X85764	70窗拍蓋	直接開料	1292.5	支	4	12
15	X85761	70生窗頂框	PW01-16	900	支	1	3
16	X85766	70窗窗頂框	PW01-18	960	支	1	3
17	X85761	70生窗頂框	PW01-17	900	支	1	3
18	X85762	70生窗底框	PW01-21	900	支	1	3
19	X85763	70窗窗底框	PW01-29	960	支	1	3
20	X85762	70生窗底框	PW01-20	900	支	1	3
21	X85768	70生窗玻璃線	斜口開料	909	支	2	6
22	X85834	70窗玻璃夾角	PW01-36	909	支	2	6

如下為生玉/櫃玉料

数量: 3
 材料: 详见本图附表
 表面处理: UCT806812XL-3
 工程名称: 亞皆老街 / 佛沙窗 (M02B)
 制图: 郭上軍
 日期: 2020.07.26
 审核: WSH
 图名: W2/T2A組裝圖
 图号: W2/T2A
 Rev:
 美特铝質有限公司
 MIDI Aluminium Fabricator Ltd.

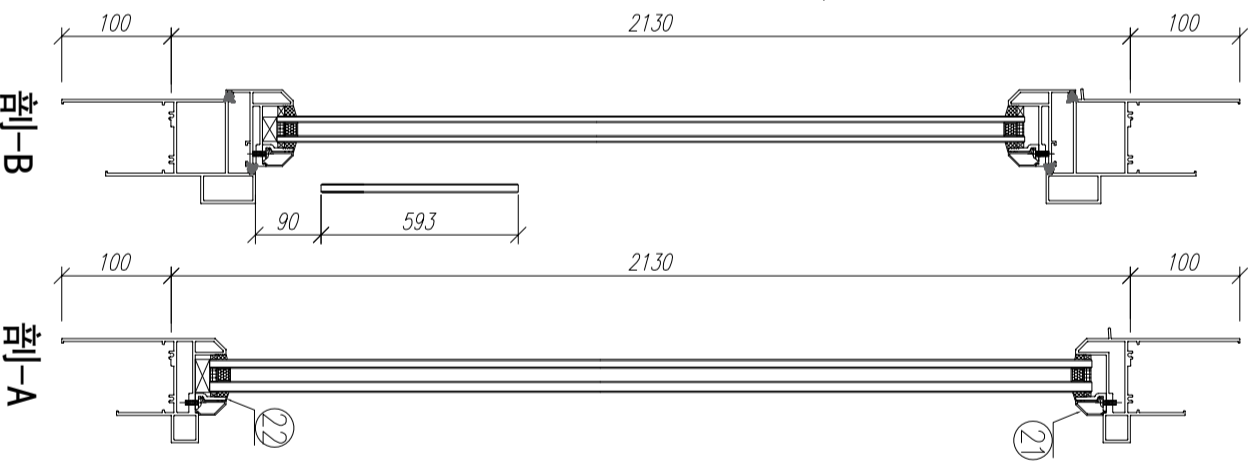
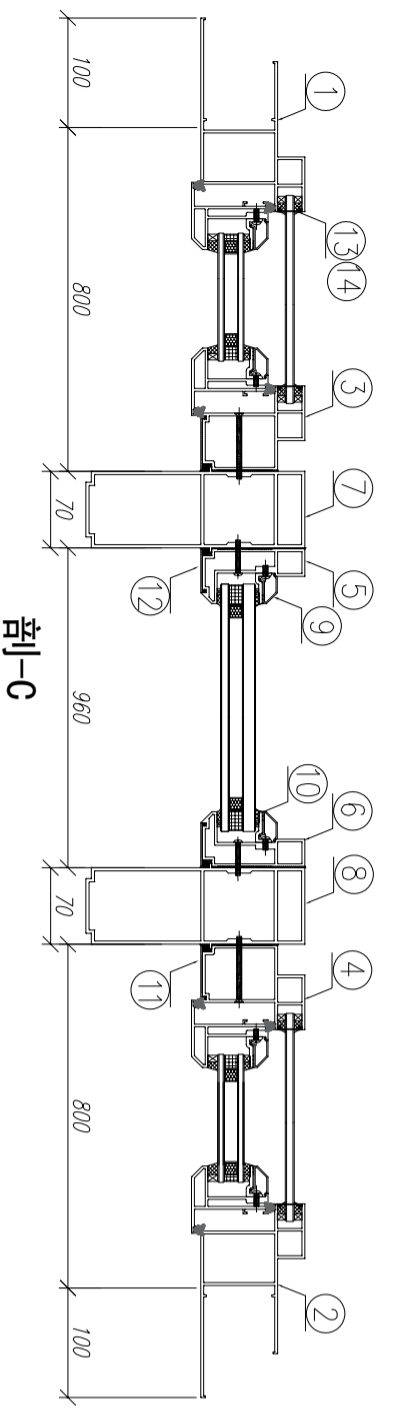
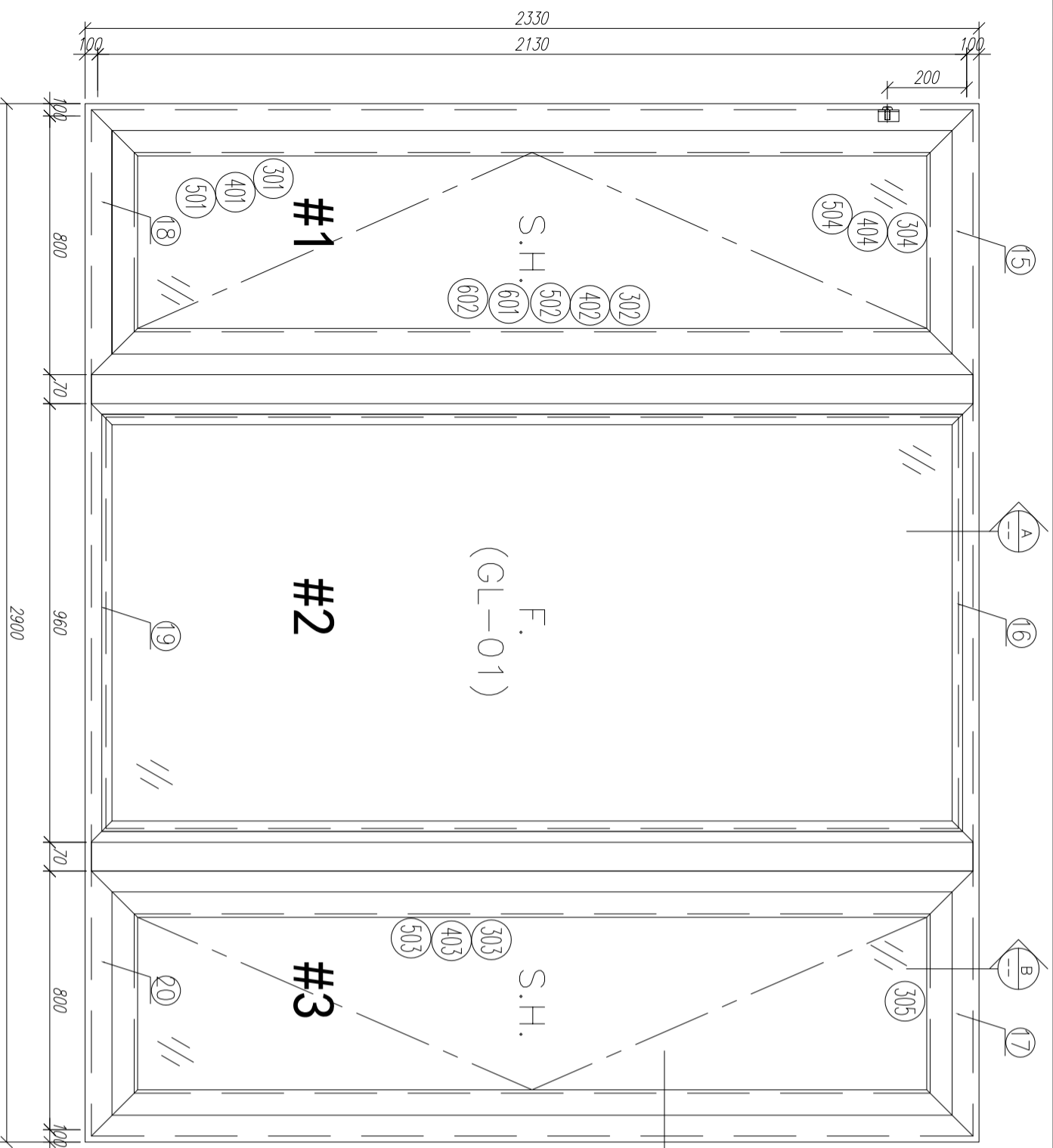

序號	材料編號	材料名稱	加工圖號	長度 L (MM)	單位	幅數	
						單樞	小計
1	X85759	70生窗邊框	PW01-01	2330	支	1	3
2	X85759	70生窗邊框	PW01-02	2330	支	1	3
3	X85760	70生窗中企框	PW01-08	2130	支	1	3
4	X85760	70生窗中企框	PW01-07	2130	支	1	3
5	X85769	70樞窗中企框	PW01-11	2130	支	1	3
6	X85769	70樞窗中企框	PW01-12	2130	支	1	3
7	X85771	70窗200mm夾通	PW01-15	2430	支	1	3
8	X85771	70窗200mm夾通	PW01-15	2430	支	1	3
9	X85768	70生窗玻璃線	直接開料	2048	支	2	6
10	X85834	70窗玻璃夾角	PW01-36	2028	支	2	6
11	X85819	70生窗主企框外蓋	兩頭45度切	2130	支	2	6
12	X85820	70樞窗主企框外蓋	兩頭45度切	2130	支	2	6
13	X85764	70窗拍蓋	直接開料	89.5	支	4	12
14	X85764	70窗拍蓋	直接開料	1292.5	支	4	12
15	X85761	70生窗頂樞	PW01-16	900	支	1	3
16	X85766	70樞窗頂樞	PW01-18	960	支	1	3
17	X85761	70生窗頂樞	PW01-17	900	支	1	3
18	X85762	70生窗底樞	PW01-21	900	支	1	3
19	X85763	70樞窗底樞	PW01-29	960	支	1	3
20	X85762	70生窗底樞	PW01-20	900	支	1	3
21	X85768	70生窗玻璃線	斜口開料	909	支	2	6
22	X85834	70窗玻璃夾角	PW01-36	909	支	2	6

如下為生玉/樞玉料

数量: 3
 材料: 详见本图附表
 表面处理: UCT806812XL-3
 工程名称: 亞皆老街 / 佛沙窗 (M02B)
 制图: 郭上軍
 日期: 2020.07.26
 审核: WSH
 图名: W2/T2B組裝圖
 图号: W2/T2B
 Rev:
 美特鋁質有限公司
 MIDI Aluminium Fabricator Ltd.

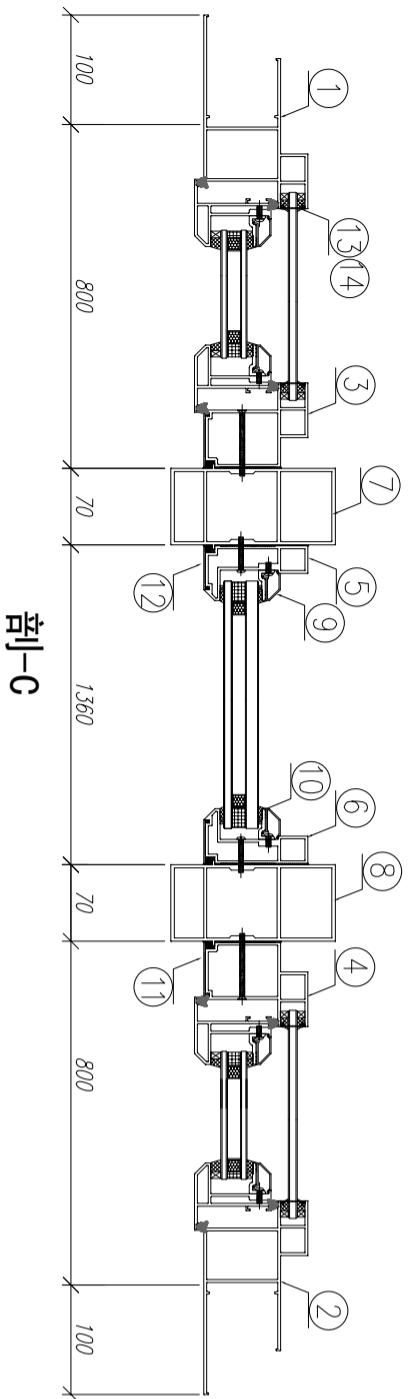
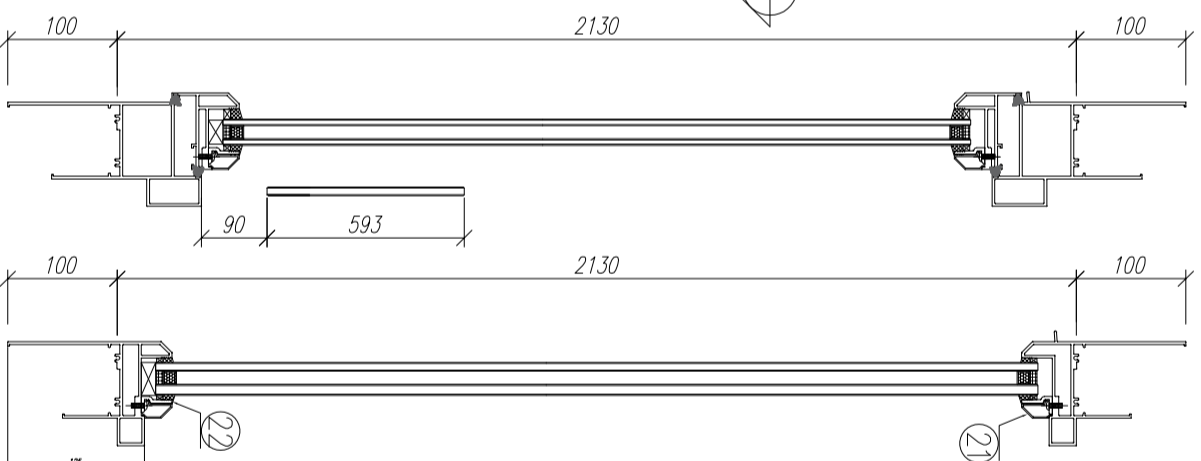
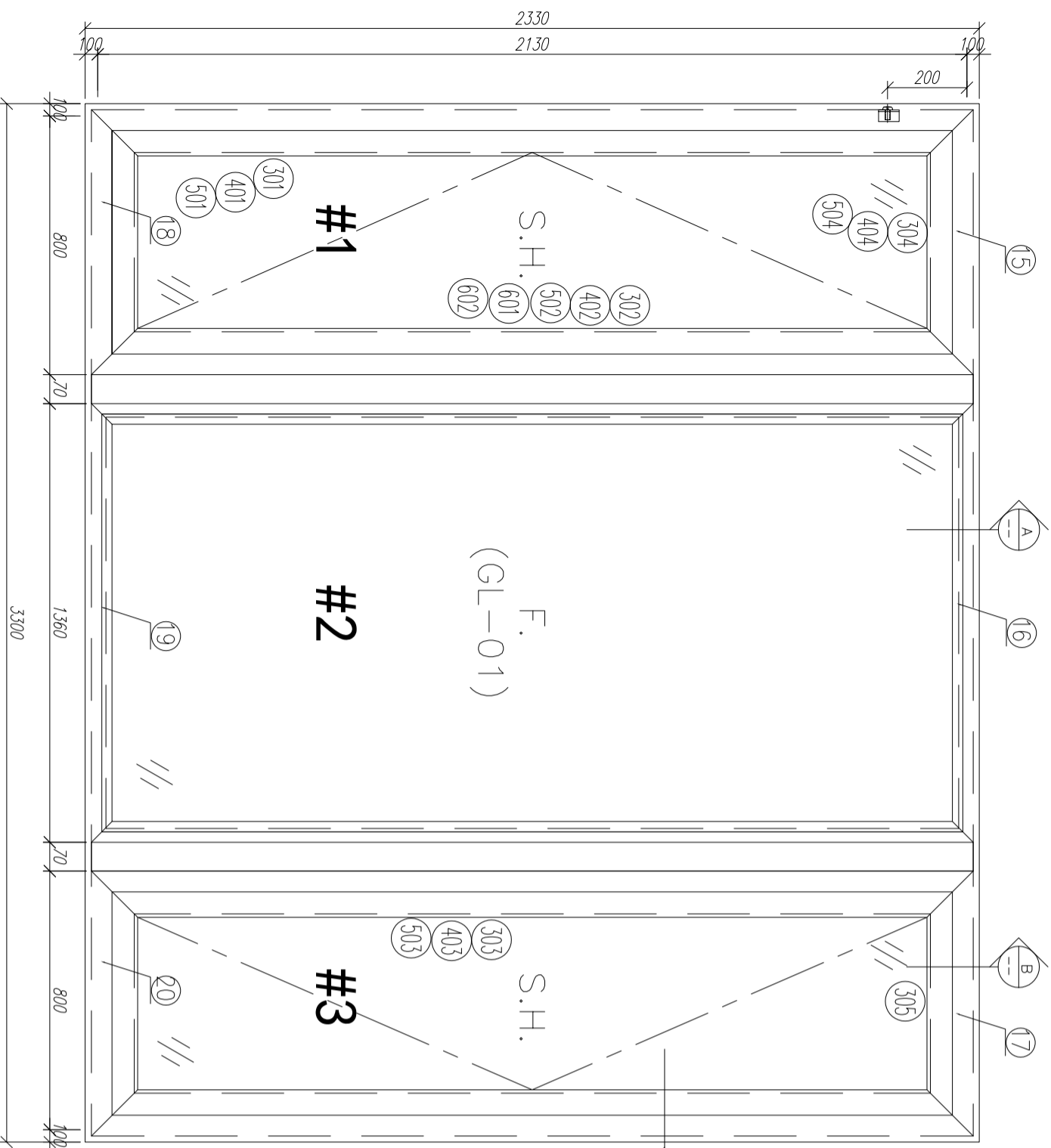

序號	材料編號	材料名稱	加工圖號	長度 L (MM)	單位	幅數	
						單樞	小計
1	X85759	70生窗邊框	PW01-01	2330	支	1	3
2	X85759	70生窗邊框	PW01-02	2330	支	1	3
3	X85760	70生窗中企框	PW01-08	2130	支	1	3
4	X85760	70生窗中企框	PW01-07	2130	支	1	3
5	X85769	70樞窗中企框	PW01-11	2130	支	1	3
6	X85769	70樞窗中企框	PW01-12	2130	支	1	3
7	X85772	70窗150mm夾通	PW01-13	2430	支	1	3
8	X85772	70窗150mm夾通	PW01-13	2430	支	1	3
9	X85768	70生窗玻璃線	直接開料	2048	支	2	6
10	X85834	70窗玻璃夾角	PW01-36	2028	支	2	6
11	X85819	70生窗主企框外蓋	兩頭45度切	2130	支	2	6
12	X85820	70樞窗主企框外蓋	兩頭45度切	2130	支	2	6
13	X85764	70窗拍蓋	直接開料	89.5	支	4	12
14	X85764	70窗拍蓋	直接開料	1292.5	支	4	12
15	X85761	70生窗頂樞	PW01-16	900	支	1	3
16	X85766	70樞窗頂樞	PW01-18	1360	支	1	3
17	X85761	70生窗頂樞	PW01-17	900	支	1	3
18	X85762	70生窗底樞	PW01-21	900	支	1	3
19	X85763	70樞窗底樞	PW01-29	1360	支	1	3
20	X85762	70生窗底樞	PW01-20	900	支	1	3
21	X85768	70生窗玻璃線	斜口開料	1309	支	2	6
22	X85834	70窗玻璃夾角	PW01-36	1309	支	2	6

如下為生玉/樞玉料

数量: 3
 材料: 详见本图附表
 表面处理: UCT806812XL-3
 制图: 郭上軍
 日期: 2020.07.26
 审核: WSH
 Rev:



工程名称: 亞皆老街 / 佛沙窗 (M02B)
 图名: W3/T2B組裝圖
 图号: W3/T2B

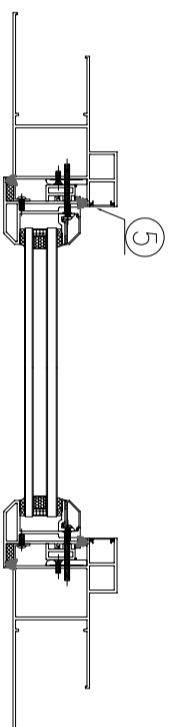
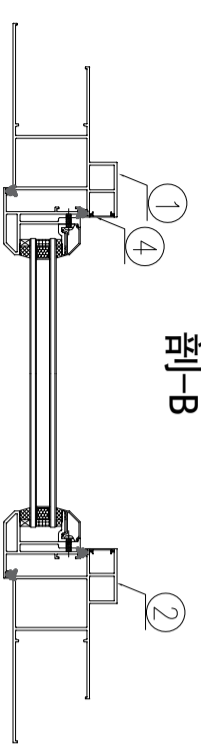
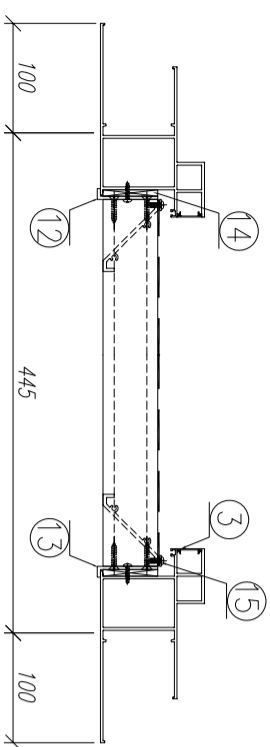
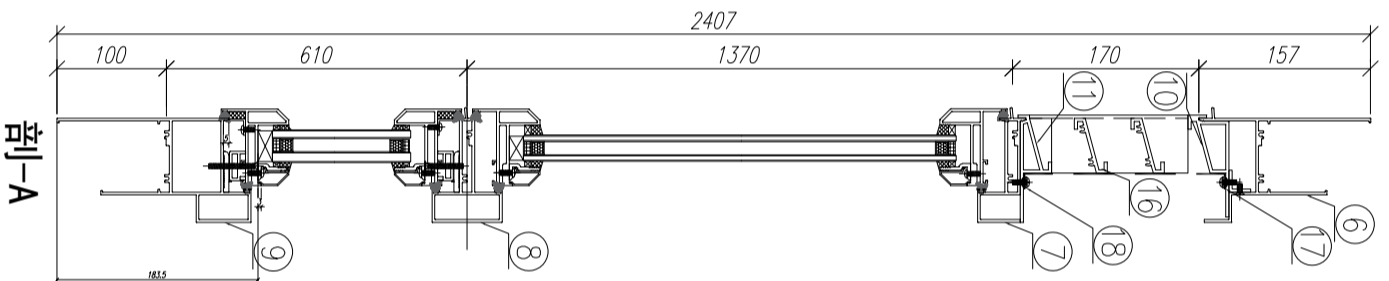
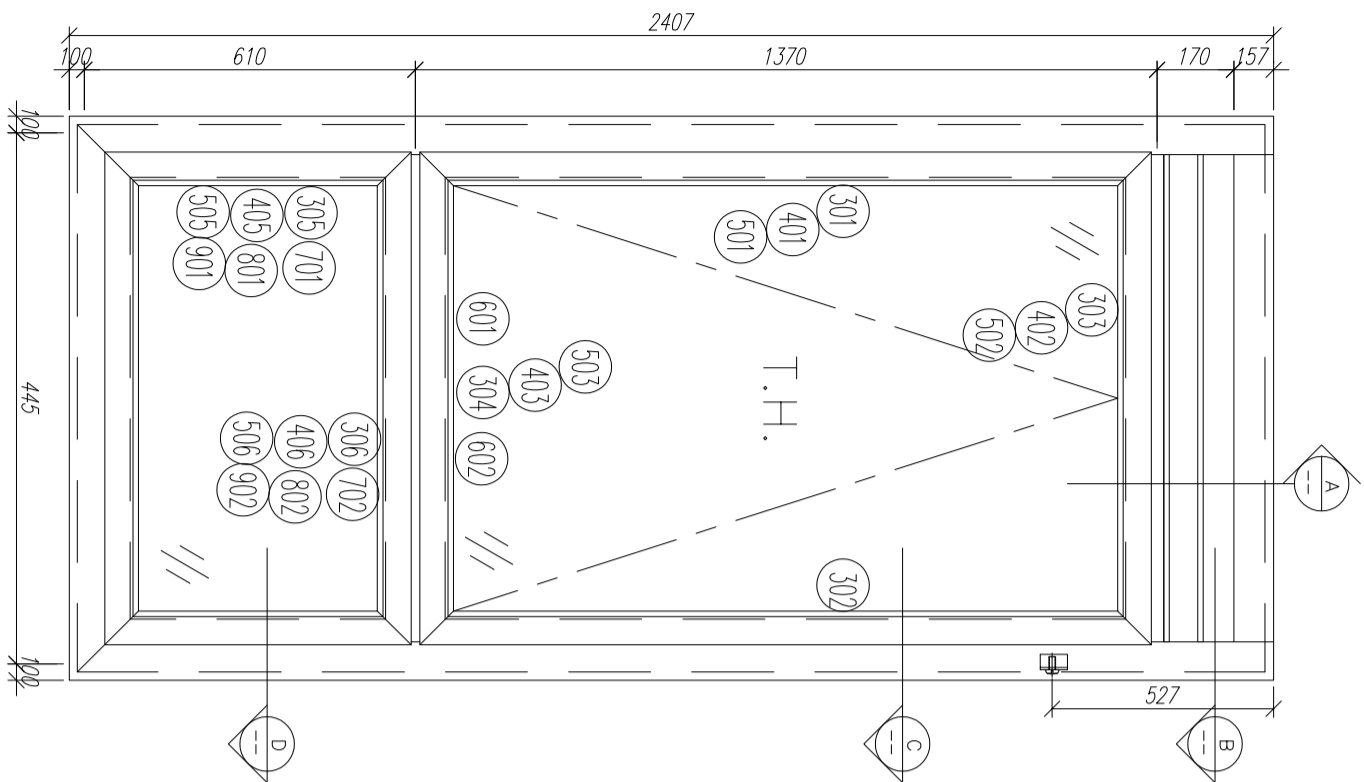

序號	材料編號	材料名稱	加工圖號	長度 L (MM)	單位	幅數	小計
1	X85759	70生窗邊框	PW01-03	2407	支	1	3
2	X85759	70生窗邊框	PW01-04	2407	支	1	3
3	X85764	70生窗拍蓋	直口開料	164.5	支	2	6
4	X85764	70生窗拍蓋	直口開料	1305.5	支	2	6
5	X85764	70生窗拍蓋	直口開料	500.5	支	2	6
6	X85761	70生窗頂框	PW01-19	347	支	1	3
7	X85775	70上生下生中橫	PW01-33	347	支	1	3
8	X85775	70上生下生中橫	PW01-34A	347	支	1	3
9	X85762	70生窗底框	PW01-22	645	支	1	3
10	X85840	百頁框頂	PW01-41	347	支	1	3
11	X85839	百頁框底	PW01-42	347	支	1	3
12	20*56*10*3mm	百頁玉企鋁折角	PW01-AL01	144	支	1	3
13	20*56*10*3mm	百頁玉企鋁折角	PW01-AL02	144	支	1	3
14	15*1.6mm巴	雀仔網壓巴	PW01-44	171.5	支	2	6
15	50*5mm巴	百頁玉墊巴	PW01-43	120	支	2	6
16	X85838	百葉片	直口開料	324	支	2	6
17	20*20*3	百頁框頂鋁角	PW01-39	329	支	1	3
18	15*1.6mm巴	雀仔網壓巴	PW01-44	329	支	2	6

如下為生玉料

301	X85767	70生窗玉企	PW03-04	1360	支	2	6
302	X85767	70生窗玉企	PW03-05	1360	支	1	3
303	X85767	70生窗玉頂	PW03-01	345	支	1	3
304	X85767	70生窗玉底/拉手	PW03-03	345	支	2	6
401	X85834	70窗玻璃夾角企	PW02-06	1235	支	2	6
402	X85834	70窗玻璃夾角頂	PW02-06	271	支	1	3
403	X85834	70窗玻璃夾角底/拉手	PW03-06	271	支	1	3
501	X85768	70窗玻璃線企	斜口開料	1255	支	2	6
502	X85768	70窗玻璃線頂	直口開料	271	支	1	3
503	X85768	70窗玻璃線底/拉手	PW03-07	271	支	1	3
601	X85824	多點鎖拉巴	PW03-8	93	支	1	3
602	X85824	多點鎖拉巴	PW03-8	75	支	1	3

如下為生雙框玉料

305	X85767	70生窗玉企	PW01-35	555	支	2	6
306	X85767	70生窗玉企	PW01-35	345	支	2	6
405	X85834	70窗玻璃夾角企	PW01-36	430	支	2	6
406	X85834	70窗玻璃夾角頂	PW01-36	271	支	2	6
505	X85768	70窗玻璃線企	斜口開料	450	支	2	6
506	X85768	70窗玻璃線頂	直口開料	271	支	2	6
701	X85785	生窗雙框玉扣(玉)	PW01-40	495	支	2	6
702	X85785	生窗雙框玉扣(玉)	PW01-40	285	支	2	6
801	X85786	生窗雙框玉扣(框)	PW01-37	495	支	2	6
802	X85786	生窗雙框玉扣(框)	PW01-37	285	支	2	6
901	15*13*1.6角	擋膠角企	PW01-38	535	支	2	6
902	15*13*1.6角	擋膠角橫	PW01-38	325	支	2	6

數量: 3

材料: 詳見本圖附表

表面處理: UC1806812XL-3

制圖: 郭上軍

日期: 2020.07.26

校核: WSH

審核:

Rev:



美特鋁質有限公司
MIDI Aluminium Fabricator Ltd.

工程名稱: 亞皆老街 / 佛沙窗 (M02B)

圖名: W4/T2A組裝圖

圖號: W4/T2A

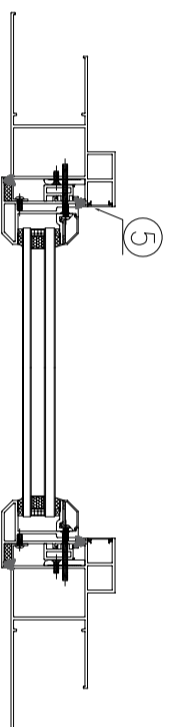
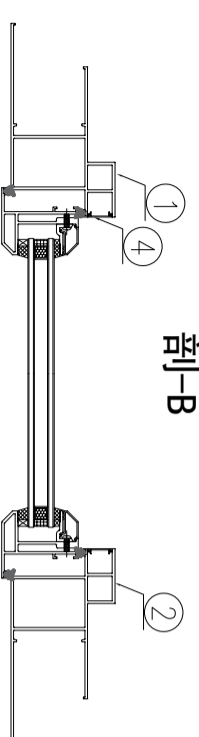
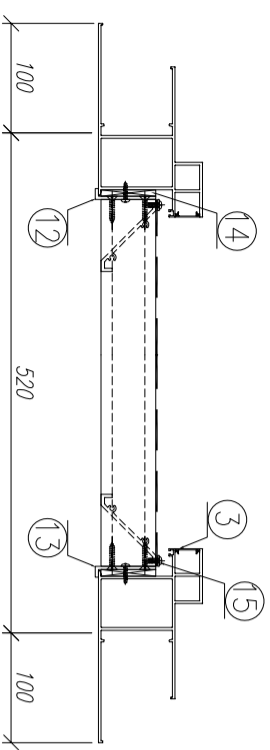
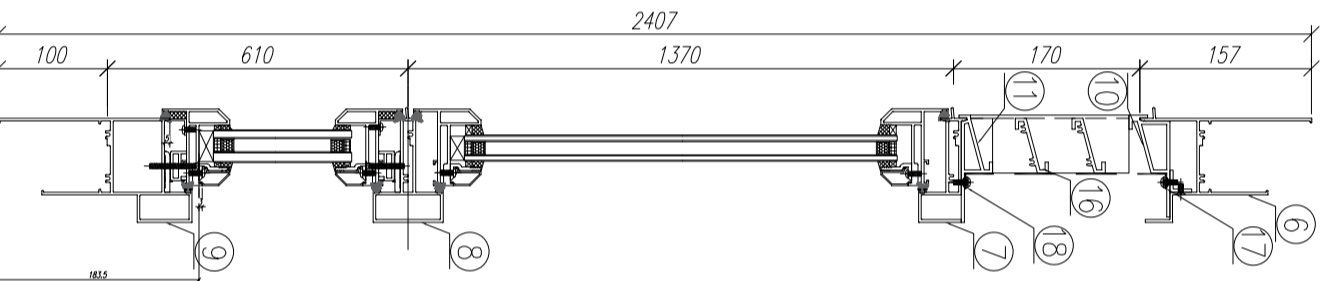
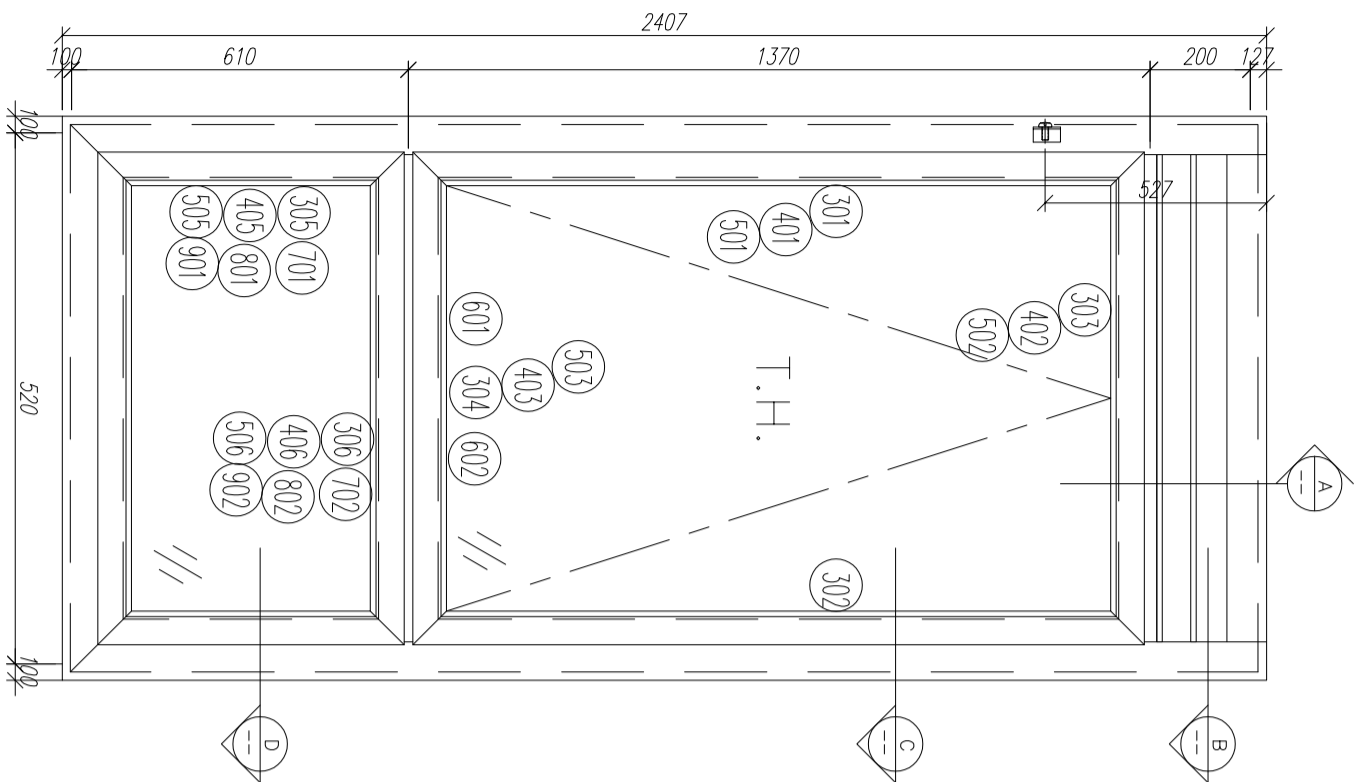

剖-A

剖-B

剖-C

剖-D

序號	材料編號	材料名稱	加工圖號	長度 L (MM)	單位	幅數	小計
1	X85759	70生窗邊框	PW01-03	2407	支	1	3
2	X85759	70生窗邊框	PW01-04	2407	支	1	3
3	X85764	70生窗拍蓋	直口開料	164.5	支	2	6
4	X85764	70生窗拍蓋	直口開料	1305.5	支	2	6
5	X85764	70生窗拍蓋	直口開料	500.5	支	2	6
6	X85761	70生窗頂框	PW01-19	422	支	1	3
7	X85775	70上生下生中橫	PW01-33	422	支	1	3
8	X85775	70上生下生中橫	PW01-34A	422	支	1	3
9	X85762	70生窗底框	PW01-22	720	支	1	3
10	X85840	百頁框頂	PW01-41	422	支	1	3
11	X85839	百頁框底	PW01-42	422	支	1	3
12	20*56*10*3mm	百頁玉企鋁折角	PW01-AL01	144	支	1	3
13	20*56*10*3mm	百頁玉企鋁折角	PW01-AL02	144	支	1	3
14	15*1.6mm巴	雀仔網壓巴	PW01-44	171.5	支	2	6
15	50*5mm巴	百頁玉墊巴	PW01-43	120	支	2	6
16	X85838	百葉片	直口開料	399	支	2	6
17	20*20*3	百頁框頂鋁角	PW01-39	404	支	1	3
18	15*1.6mm巴	雀仔網壓巴	PW01-44	404	支	2	6

如下為生玉料

301	X85767	70生窗玉企	PW03-04	1360	支	2	6
302	X85767	70生窗玉企	PW03-05	1360	支	1	3
303	X85767	70生窗玉頂	PW03-01	420	支	1	3
304	X85767	70生窗玉底/拉手	PW03-03	420	支	2	6
401	X85834	70窗玻璃夾角企	PW02-06	1235	支	2	6
402	X85834	70窗玻璃夾角頂	PW02-06	346	支	1	3
403	X85834	70窗玻璃夾角底/拉手	PW03-06	346	支	1	3
501	X85768	70窗玻璃線企	斜口開料	1255	支	2	6
502	X85768	70窗玻璃線頂	直口開料	346	支	1	3
503	X85768	70窗玻璃線底/拉手	PW03-07	346	支	1	3
601	X85824	多點鎖拉巴	PW03-8	93	支	1	3
602	X85824	多點鎖拉巴	PW03-8	75	支	1	3

如下為生變梗玉料

305	X85767	70生窗玉企	PW01-35	555	支	2	6
306	X85767	70生窗玉企	PW01-35	420	支	2	6
405	X85834	70窗玻璃夾角企	PW01-36	430	支	2	6
406	X85834	70窗玻璃夾角頂	PW01-36	346	支	2	6
505	X85768	70窗玻璃線企	斜口開料	450	支	2	6
506	X85768	70窗玻璃線頂	直口開料	346	支	2	6
701	X85785	生窗變梗玉扣(玉)	PW01-40	495	支	2	6
702	X85785	生窗變梗玉扣(玉)	PW01-40	360	支	2	6
801	X85786	生窗變梗玉扣(框)	PW01-37	495	支	2	6
802	X85786	生窗變梗玉扣(框)	PW01-37	360	支	2	6
901	15*13*1.6角	擋膠角企	PW01-38	535	支	2	6
902	15*13*1.6角	擋膠角橫	PW01-38	400	支	2	6

數量: 3

材料: 詳見本圖附表

表面處理: UC1806812XL-3

制圖: 郭上軍

日期: 2020.07.26

校核: WSH

審核:

Rev:

工程名稱: 亞皆老街 / 佛沙窗 (M02B)

圖名: W5/T2A組裝圖

圖號: W5/T2A



美特鋁質有限公司
MIDI Aluminium Fabricator Ltd.

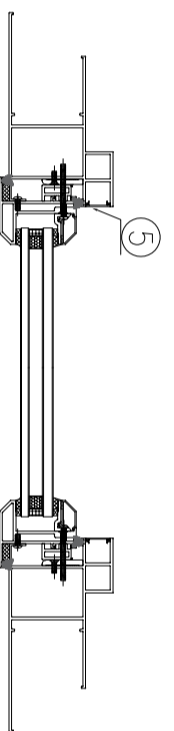
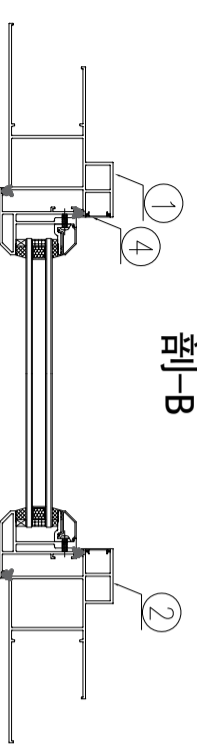
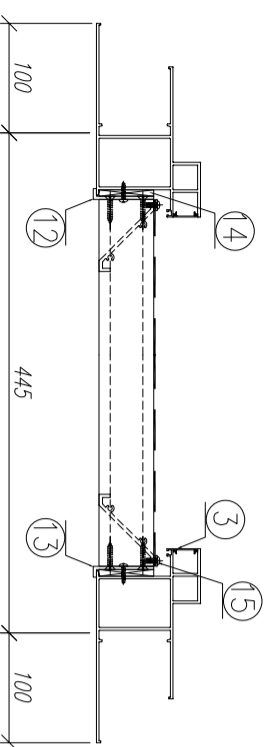
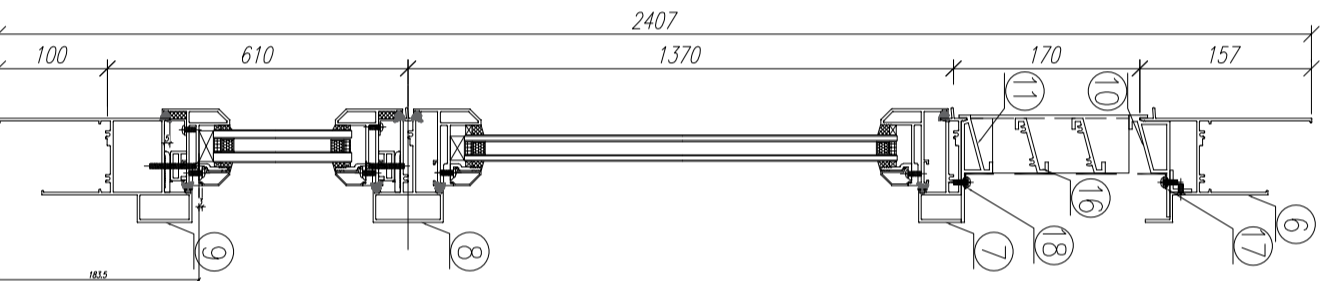
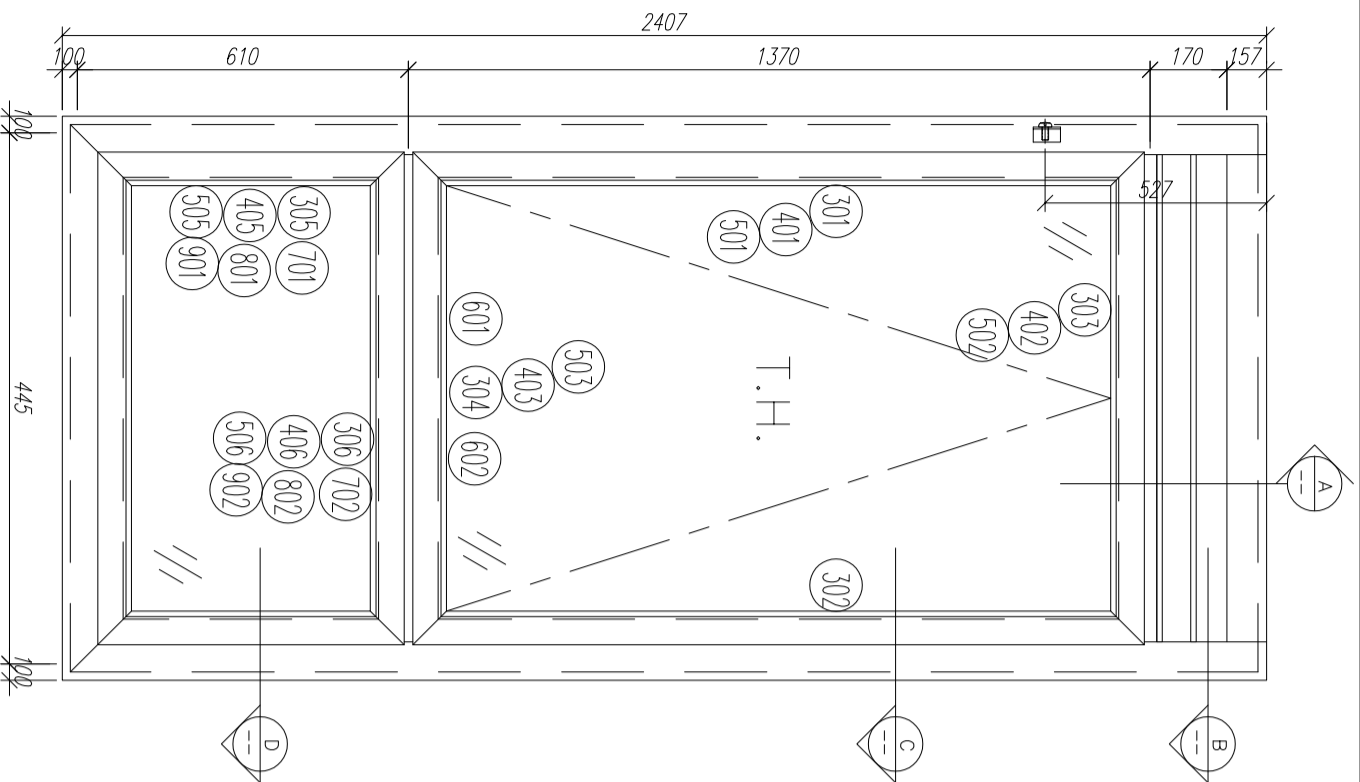

序號	材料編號	材料名稱	加工圖號	長度 L (MM)	單位	幅數	小計
1	X85759	70生窗邊框	PW01-03	2407	支	1	3
2	X85759	70生窗邊框	PW01-04	2407	支	1	3
3	X85764	70生窗拍蓋	直口開料	164.5	支	2	6
4	X85764	70生窗拍蓋	直口開料	1305.5	支	2	6
5	X85764	70生窗拍蓋	直口開料	500.5	支	2	6
6	X85761	70生窗頂框	PW01-19	347	支	1	3
7	X85775	70上生下生中橫	PW01-33	347	支	1	3
8	X85775	70上生下生中橫	PW01-34A	347	支	1	3
9	X85762	70生窗底框	PW01-22	645	支	1	3
10	X85840	百頁框頂	PW01-41	347	支	1	3
11	X85839	百頁框底	PW01-42	347	支	1	3
12	20*56*10*3mm	百頁玉企鋁折角	PW01-AL01	144	支	1	3
13	20*56*10*3mm	百頁玉企鋁折角	PW01-AL02	144	支	1	3
14	15*1.6mm巴	雀仔網壓巴	PW01-44	171.5	支	2	6
15	50*5mm巴	百頁玉墊巴	PW01-43	120	支	2	6
16	X85838	百葉片	直口開料	324	支	2	6
17	20*20*3	百頁框頂鋁角	PW01-39	329	支	1	3
18	15*1.6mm巴	雀仔網壓巴	PW01-44	329	支	2	6

如下為生玉料

301	X85767	70生窗玉企	PW03-04	1360	支	2	6
302	X85767	70生窗玉企	PW03-05	1360	支	1	3
303	X85767	70生窗玉頂	PW03-01	345	支	1	3
304	X85767	70生窗玉底/拉手	PW03-03	345	支	2	6
401	X85834	70窗玻璃夾角企	PW02-06	1235	支	2	6
402	X85834	70窗玻璃夾角頂	PW02-06	271	支	1	3
403	X85834	70窗玻璃夾角底/拉手	PW03-06	271	支	1	3
501	X85768	70窗玻璃線企	斜口開料	1255	支	2	6
502	X85768	70窗玻璃線頂	直口開料	271	支	1	3
503	X85768	70窗玻璃線底/拉手	PW03-07	271	支	1	3
601	X85824	多點鎖拉巴	PW03-8	93	支	1	3
602	X85824	多點鎖拉巴	PW03-8	75	支	1	3

如下為生變梗玉料

305	X85767	70生窗玉企	PW01-35	555	支	2	6
306	X85767	70生窗玉企	PW01-35	345	支	2	6
405	X85834	70窗玻璃夾角企	PW01-36	430	支	2	6
406	X85834	70窗玻璃夾角頂	PW01-36	271	支	2	6
505	X85768	70窗玻璃線企	斜口開料	450	支	2	6
506	X85768	70窗玻璃線頂	直口開料	271	支	2	6
701	X85785	生窗變梗玉扣(玉)	PW01-40	495	支	2	6
702	X85785	生窗變梗玉扣(玉)	PW01-40	285	支	2	6
801	X85786	生窗變梗玉扣(框)	PW01-37	495	支	2	6
802	X85786	生窗變梗玉扣(框)	PW01-37	285	支	2	6
901	15*13*1.6角	擋膠角企	PW01-38	535	支	2	6
902	15*13*1.6角	擋膠角橫	PW01-38	325	支	2	6

数量: 3
 材料: 详见本图附表
 表面处理: UCT806812XL-3
 日期: 2020.07.26
 审核: WSH
 Rev:



工程名称: 亞皆老街 / 佛沙窗 (M02B)
 图名: W4/T2B組裝圖
 图号: W4/T2B

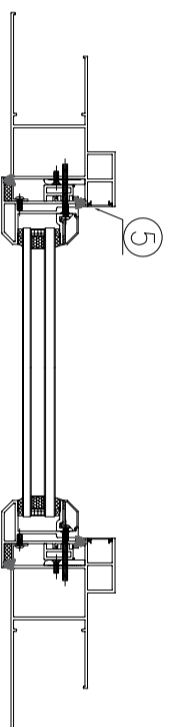
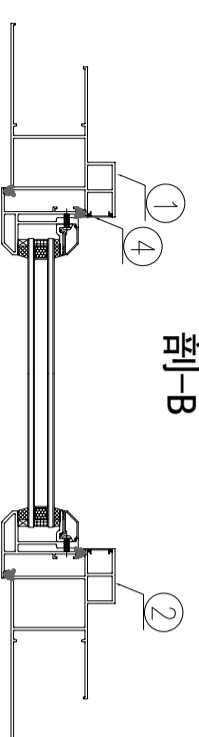
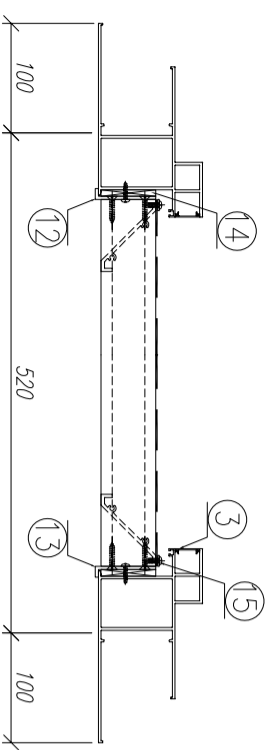
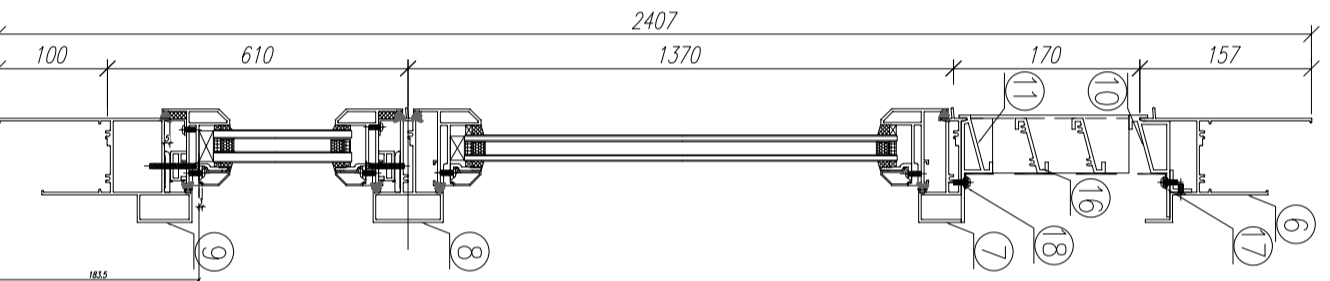
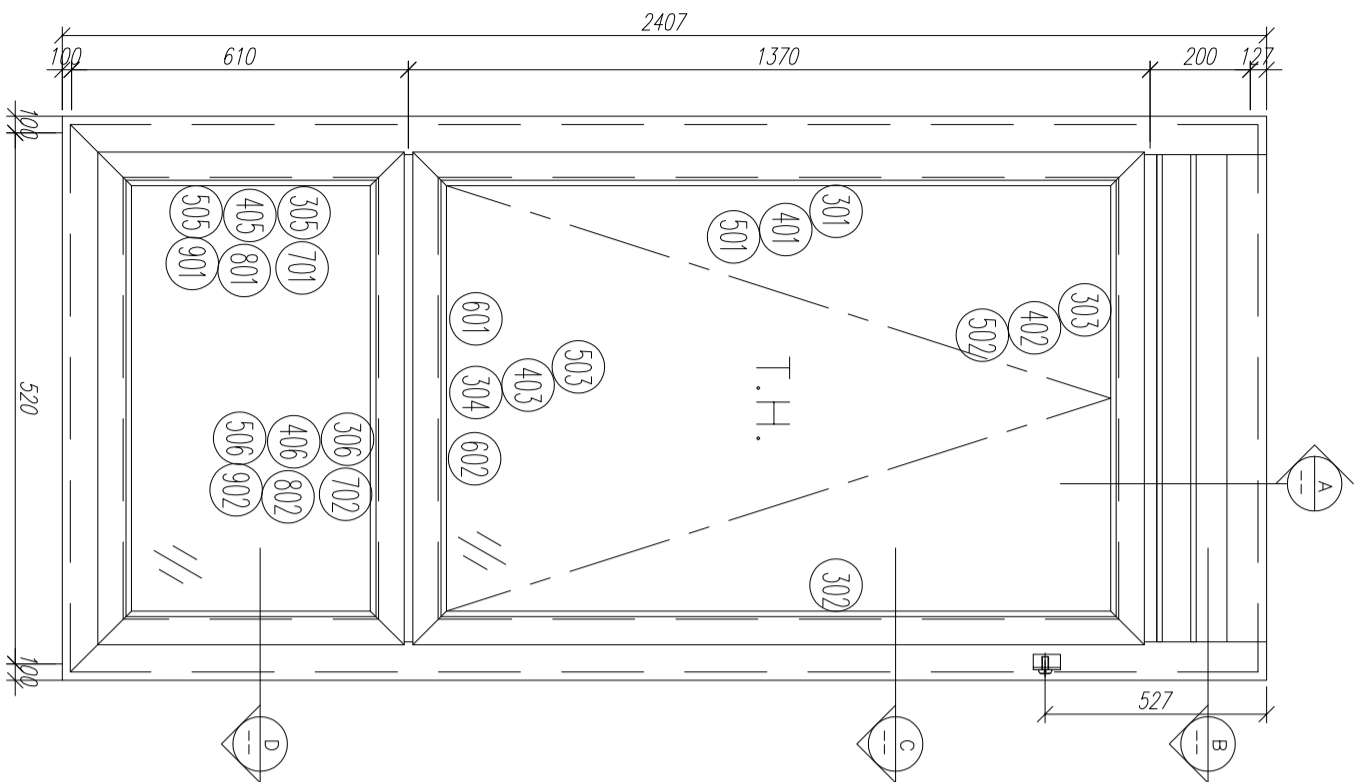

序號	材料編號	材料名稱	加工圖號	長度 L (MM)	單位	幅數	小計
1	X85759	70生窗邊框	PW01-03	2407	支	1	3
2	X85759	70生窗邊框	PW01-04	2407	支	1	3
3	X85764	70生窗拍蓋	直口開料	164.5	支	2	6
4	X85764	70生窗拍蓋	直口開料	1305.5	支	2	6
5	X85764	70生窗拍蓋	直口開料	500.5	支	2	6
6	X85761	70生窗頂框	PW01-19	422	支	1	3
7	X85775	70上生下生中橫	PW01-33	422	支	1	3
8	X85775	70上生下生中橫	PW01-34A	422	支	1	3
9	X85762	70生窗底框	PW01-22	720	支	1	3
10	X85840	百頁框頂	PW01-41	422	支	1	3
11	X85839	百頁框底	PW01-42	422	支	1	3
12	20*56*10*3mm	百頁玉企鋁折角	PW01-AL01	144	支	1	3
13	20*56*10*3mm	百頁玉企鋁折角	PW01-AL02	144	支	1	3
14	15*1.6mm巴	雀仔網壓巴	PW01-44	171.5	支	2	6
15	50*5mm巴	百頁玉墊巴	PW01-43	120	支	2	6
16	X85838	百葉片	直口開料	399	支	2	6
17	20*20*3	百頁框頂鋁角	PW01-39	404	支	1	3
18	15*1.6mm巴	雀仔網壓巴	PW01-44	404	支	2	6

如下為生玉料

301	X85767	70生窗玉企	PW03-04	1360	支	2	6
302	X85767	70生窗玉企	PW03-05	1360	支	1	3
303	X85767	70生窗玉頂	PW03-01	420	支	1	3
304	X85767	70生窗玉底/拉手	PW03-03	420	支	2	6
401	X85834	70窗玻璃夾角企	PW02-06	1235	支	2	6
402	X85834	70窗玻璃夾角頂	PW02-06	346	支	1	3
403	X85834	70窗玻璃夾角底/拉手	PW03-06	346	支	1	3
501	X85768	70窗玻璃線企	斜口開料	1255	支	2	6
502	X85768	70窗玻璃線頂	直口開料	346	支	1	3
503	X85768	70窗玻璃線底/拉手	PW03-07	346	支	1	3
601	X85824	多點鎖拉巴	PW03-8	93	支	1	3
602	X85824	多點鎖拉巴	PW03-8	75	支	1	3

如下為生變框玉料

305	X85767	70生窗玉企	PW01-35	555	支	2	6
306	X85767	70生窗玉企	PW01-35	420	支	2	6
405	X85834	70窗玻璃夾角企	PW01-36	430	支	2	6
406	X85834	70窗玻璃夾角頂	PW01-36	346	支	2	6
505	X85768	70窗玻璃線企	斜口開料	450	支	2	6
506	X85768	70窗玻璃線頂	直口開料	346	支	2	6
701	X85785	生窗變框玉扣(玉)	PW01-40	495	支	2	6
702	X85785	生窗變框玉扣(玉)	PW01-40	360	支	2	6
801	X85786	生窗變框玉扣(框)	PW01-37	495	支	2	6
802	X85786	生窗變框玉扣(框)	PW01-37	360	支	2	6
901	15*13*1.6角	擋膠角企	PW01-38	535	支	2	6
902	15*13*1.6角	擋膠角橫	PW01-38	400	支	2	6

數量: 3

材料: 詳見本圖附表

表面處理: UC1806812XL-3

制圖: 郭上軍

日期: 2020.07.26

校核: WSH

審核:

Rev:



美特鋁質有限公司
MIDI Aluminium Fabricator Ltd.

亞皆老街 / 佛沙窗 (M02B)
圖名: W5/T2B組裝圖
圖號: W5/T2B

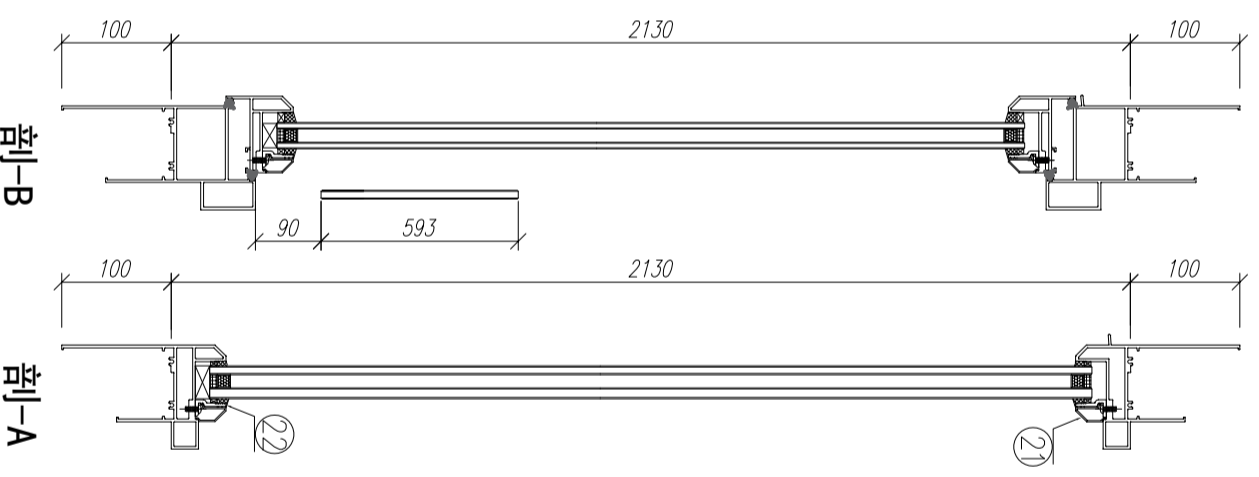
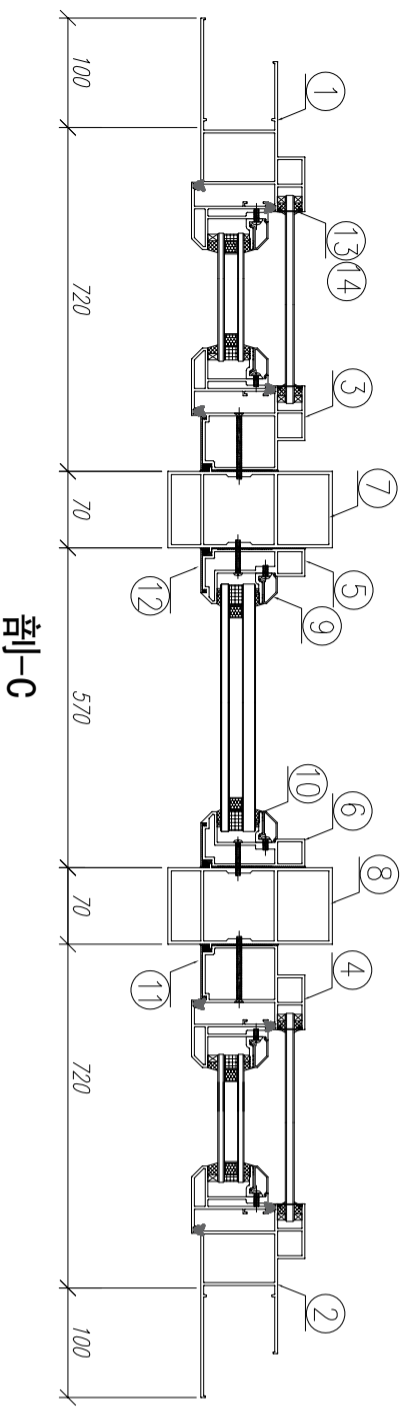
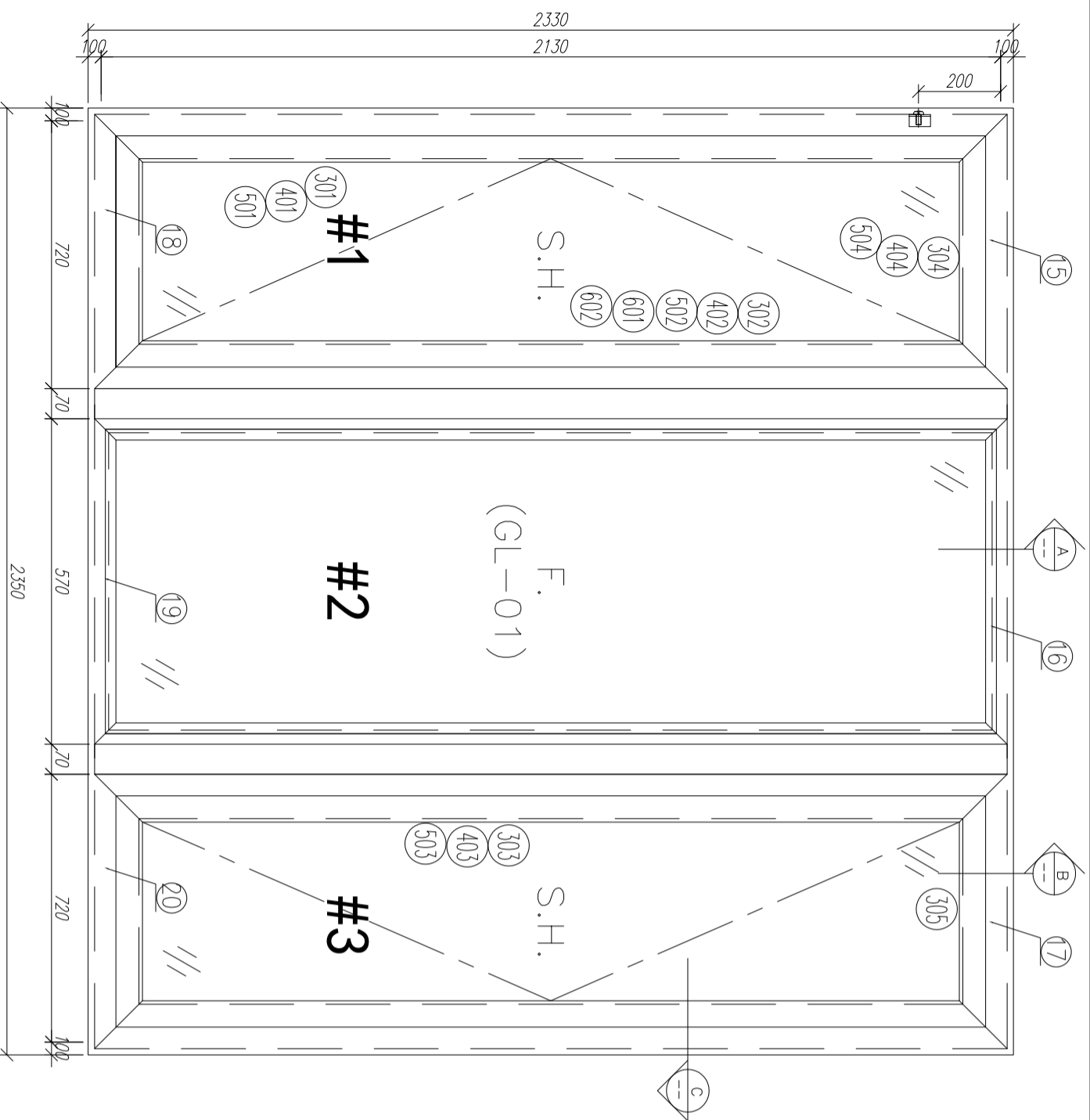

序號	材料編號	材料名稱	加工圖號	長度 L (MM)	單位	幅數	
						單樞	小計
1	X85759	70生窗邊框	PW01-01	2330	支	1	3
2	X85759	70生窗邊框	PW01-02	2330	支	1	3
3	X85760	70生窗中企框	PW01-08	2130	支	1	3
4	X85760	70生窗中企框	PW01-07	2130	支	1	3
5	X85769	70樞窗中企框	PW01-11	2130	支	1	3
6	X85769	70樞窗中企框	PW01-12	2130	支	1	3
7	X85772	70窗150mm夾通	PW01-13	2430	支	1	3
8	X85772	70窗150mm夾通	PW01-13	2430	支	1	3
9	X85768	70生窗玻璃線	直接開料	2048	支	2	6
10	X85834	70窗玻璃夾角	PW01-36	2028	支	2	6
11	X85819	70生窗主企框外蓋	兩頭45度切	2130	支	2	6
12	X85820	70樞窗主企框外蓋	兩頭45度切	2130	支	2	6
13	X85764	70窗拍蓋	直接開料	89.5	支	4	12
14	X85764	70窗拍蓋	直接開料	1292.5	支	4	12
15	X85761	70生窗頂框	PW01-16	820	支	1	3
16	X85766	70樞窗頂框	PW01-18	570	支	1	3
17	X85761	70生窗頂框	PW01-17	820	支	1	3
18	X85762	70生窗底框	PW01-21	820	支	1	3
19	X85763	70樞窗底框	PW01-29	570	支	1	3
20	X85762	70生窗底框	PW01-20	820	支	1	3
21	X85768	70生窗玻璃線	斜口開料	519	支	2	6
22	X85834	70窗玻璃夾角	PW01-36	519	支	2	6
如下為生玉/樞玉料							
301	X85767	70生窗玉企	PW02-01	2030	支	2	6
302	X85767	70生窗玉企/拉手	PW02-02	2030	支	1	3
303	X85767	70生窗玉企/拉手	PW02-03	2030	支	1	3
304	X85767	70生窗玉橫頂/底	PW02-04	620	支	2	6
305	X85767	70生窗玉橫頂/底	PW02-05	620	支	2	6
401	X85834	70窗玻璃夾角企	PW02-06	1956	支	2	6
402	X85834	70窗玻璃夾角企/拉手	PW02-07	1956	支	1	3
403	X85834	70窗玻璃夾角企/拉手	PW02-08	1956	支	1	3
404	X85834	70窗玻璃夾角橫	PW02-06	495	支	4	12
501	X85768	70窗玻璃線企	PW02-06	1956	支	2	6
502	X85768	70窗玻璃線企/拉手	PW02-09	1956	支	1	3
503	X85768	70窗玻璃線企/拉手	PW02-10	1956	支	1	3
504	X85768	70窗玻璃線橫	PW02-06	515	支	4	12
601	X85824	多點鎖立巴	PW02-11	943	支	2	6
602	X85824	多點鎖立巴	PW02-11	849	支	2	6

数量: 3
 材料: 詳見本圖附表
 表面處理: UCT806812XL-3
 日期: 2020.05.18
 校核: WSH
 審核:
 Rev:
 工程名稱: 亞皆老街 / 佛沙窗 (M02B)
 圖名: W7/T2A組裝圖
 圖號: W7/T2A



美特鋁質有限公司
 MID Aluminum Fabricator Ltd.

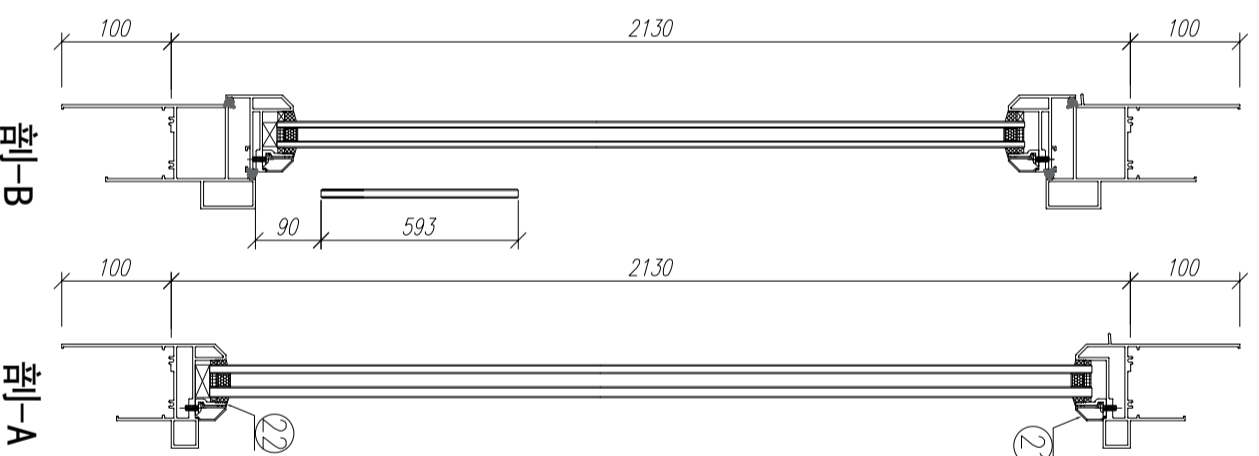
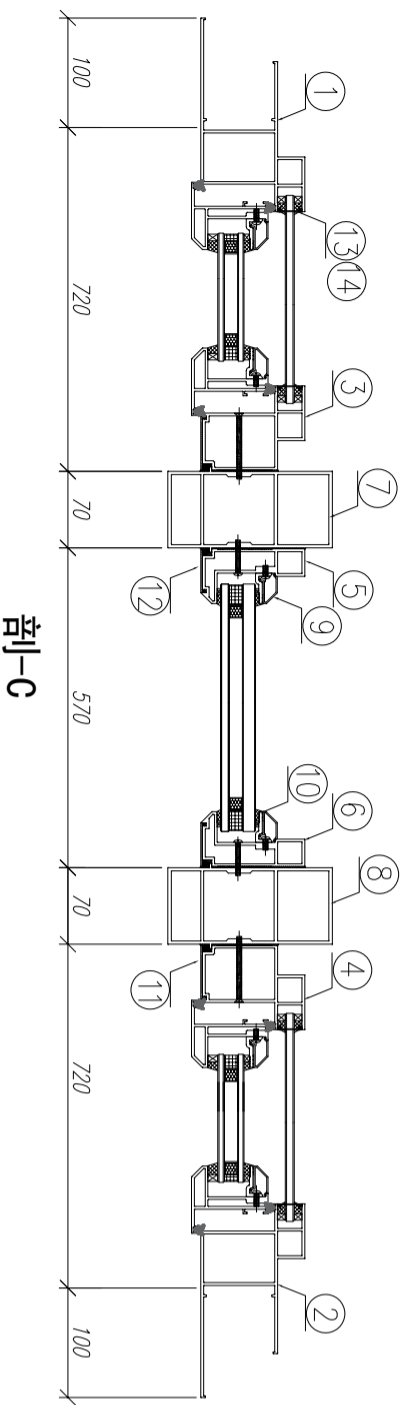
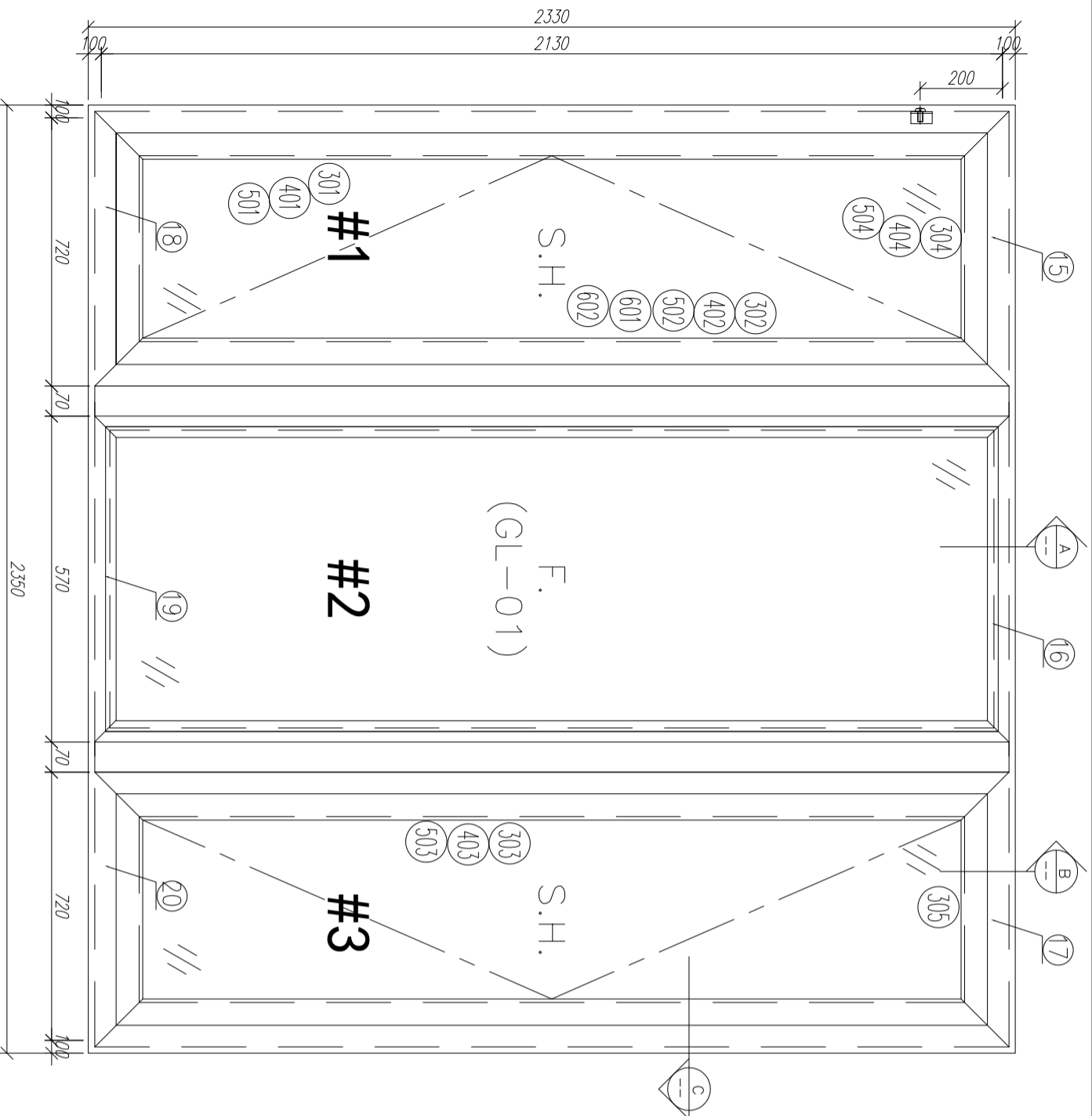

序號	材料編號	材料名稱	加工圖號	長度 L (MM)	單位	幅數	
						單樞	小計
1	X85759	70生窗邊框	PW01-01	2330	支	1	3
2	X85759	70生窗邊框	PW01-02	2330	支	1	3
3	X85760	70生窗中企框	PW01-08	2130	支	1	3
4	X85760	70生窗中企框	PW01-07	2130	支	1	3
5	X85769	70樞窗中企框	PW01-11	2130	支	1	3
6	X85769	70樞窗中企框	PW01-12	2130	支	1	3
7	X85772	70窗150mm夾通	PW01-13	2430	支	1	3
8	X85772	70窗150mm夾通	PW01-13	2430	支	1	3
9	X85768	70生窗玻璃線	直接開料	2048	支	2	6
10	X85834	70窗玻璃夾角	PW01-36	2028	支	2	6
11	X85819	70生窗主企框外蓋	兩頭45度切	2130	支	2	6
12	X85820	70樞窗主企框外蓋	兩頭45度切	2130	支	2	6
13	X85764	70窗拍蓋	直接開料	89.5	支	4	12
14	X85764	70窗拍蓋	直接開料	1292.5	支	4	12
15	X85761	70生窗頂樞	PW01-16	820	支	1	3
16	X85766	70樞窗頂樞	PW01-18	570	支	1	3
17	X85761	70生窗頂樞	PW01-17	820	支	1	3
18	X85762	70生窗底樞	PW01-21	820	支	1	3
19	X85763	70樞窗底樞	PW01-29	570	支	1	3
20	X85762	70生窗底樞	PW01-20	820	支	1	3
21	X85768	70生窗玻璃線	斜口開料	519	支	2	6
22	X85834	70窗玻璃夾角	PW01-36	519	支	2	6

如下為生玉/樞玉料

数量: 3
 材料: 詳見本圖附表
 日期: 2020.07.26
 校核: WSH
 表面處理: UCT806812XL-3
 審核:

Rev:
 美特鋁質有限公司
 MIDI Aluminium Fabricator Ltd.

工程名稱: 亞皆老街 / 佛沙窗 (M02B)
 圖名: W7/T2B組裝圖
 圖號: W7/T2B

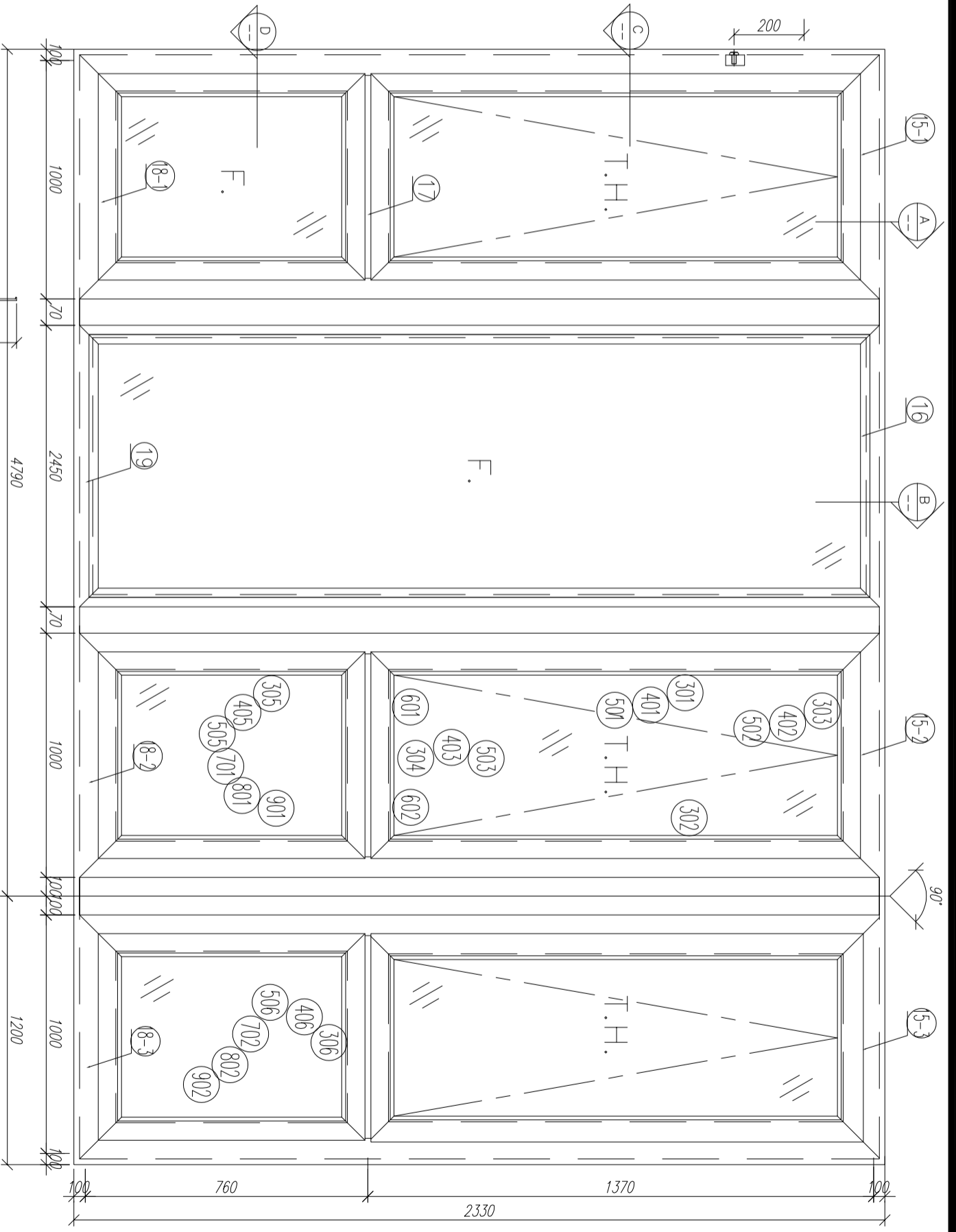
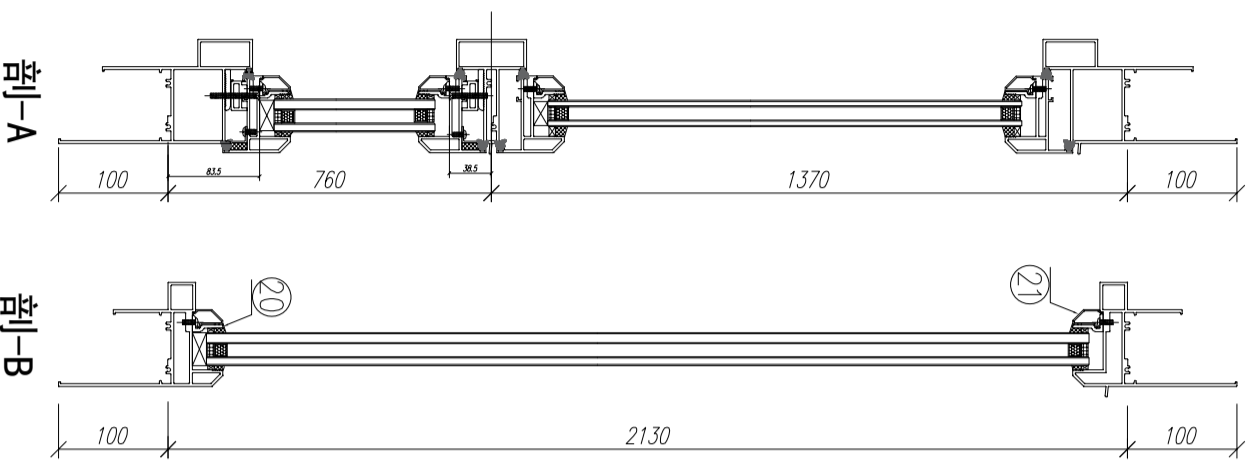

數據表見下圖

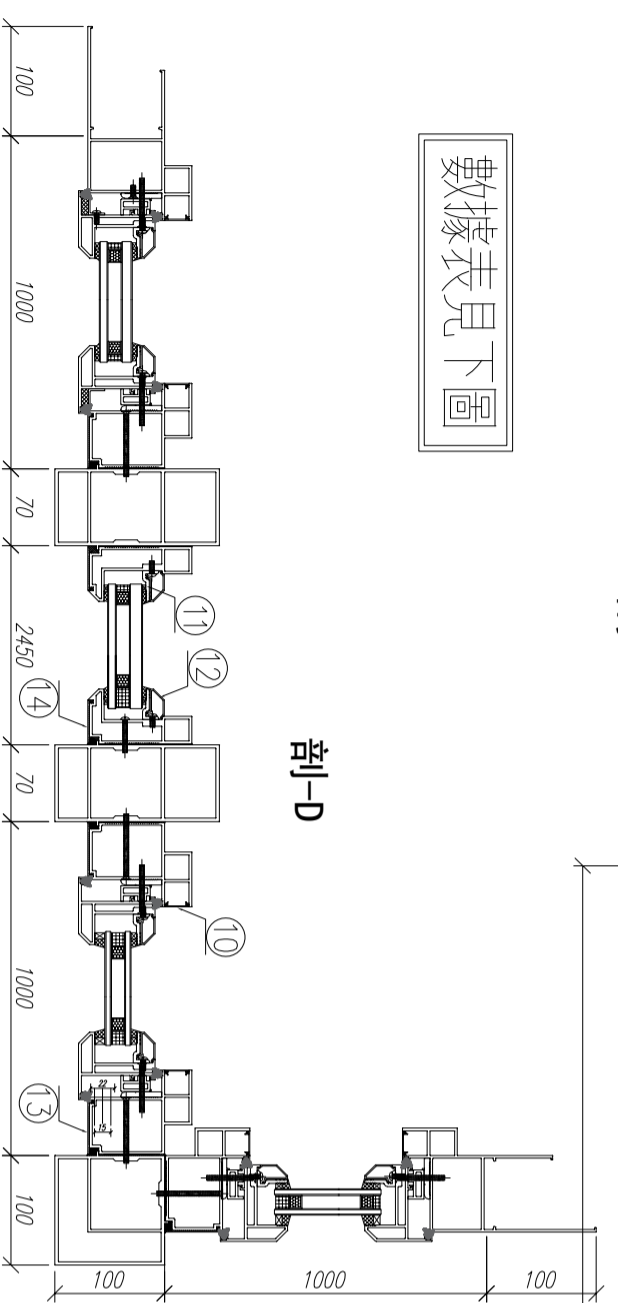

剖-D

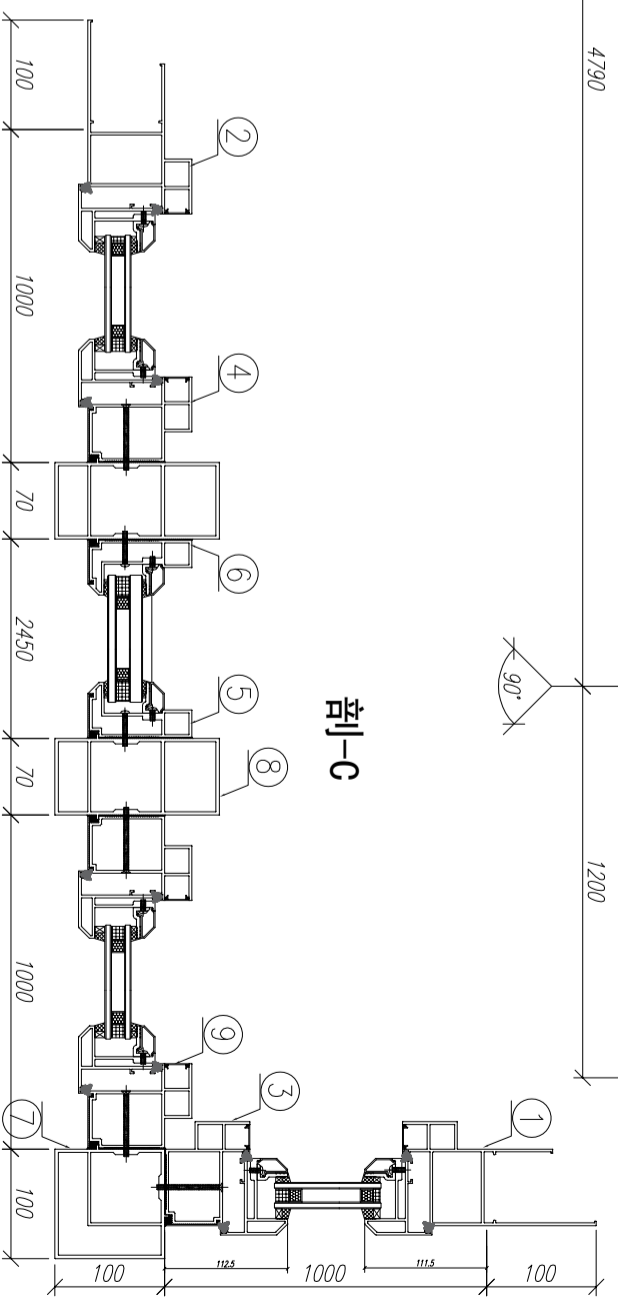

剖-C

数量: 3

材料: 详见本图附表

表面处理: UCT806812XL-3

制图: 郭上军

日期: 2020.07.26

审核: WSH

Rev:

工程名称: 亞皆老街 / 佛沙窗 (M02B)

图名: W3/T3A組裝圖

图号: W3/T3A



美特铝質有限公司
MIDI Aluminium Fabricator Ltd.

序號	材料編號	材料名稱	加工圖號	長度 L (MM)	單位	幅數	
						單樁	小計
1	X85759	70生窗邊框	PW01-05	2330	支	1	3
2	X85759	70生窗邊框	PW01-06	2330	支	1	3
3	X85760	70生窗中企框	PW01-10	2130	支	2	6
4	X85760	70生窗中企框	PW01-09	2130	支	2	6
5	X85769	70梗窗中企框	PW01-11	2130	支	1	3
6	X85769	70梗窗中企框	PW01-12	2130	支	1	3
7	X85770	70窗轉角夾通	PW01-14	2430	支	1	3
8	X85772	70窗150mm夾通	PW01-13	2430	支	2	6
9	X85764	70窗拍蓋	直接開料	1261	支	6	18
10	X85764	70窗拍蓋	直接開料	651	支	6	18
11	X85834	70窗玻璃夾角	PW01-36	2028	支	2	6
12	X85768	70生窗玻璃線	斜角開料	2048	支	2	6
13	X85819	70生窗主企框外蓋	兩頭45度切	2130	支	4	12
14	X85820	70梗窗主企框外蓋	兩頭45度切	2130	支	2	6
15-1	X85761	70生窗頂框	PW01-23	1100	支	1	3
15-2	X85761	70生窗頂框	PW01-25	1000	支	1	3
15-3	X85761	70生窗頂框	PW01-24	1100	支	1	3
16	X85766	70梗窗頂框	PW01-18	2450	支	1	3
17	X85775	70上生下生中橫	PW01-33	902	支	3	9
18-1	X85762	70生窗底框	PW01-26	1100	支	1	3
18-2	X85762	70生窗底框	PW01-27	1000	支	1	3
18-3	X85762	70生窗底框	PW01-28	1100	支	1	3
19	X85763	70梗窗底框	PW01-29	2450	支	1	3
20	X85834	70窗玻璃夾角	PW01-36	2399	支	2	6
21	X85768	70生窗玻璃線	直口開料	2399	支	2	6
如下為生玉料							
301	X85767	70生窗玉企	PW03-04	1315	支	3	9
302	X85767	70生窗玉企	PW03-05	1315	支	3	9
303	X85767	70生窗玉頂	PW03-02	900	支	3	9
304	X85767	70生窗玉底/拉手	PW03-03	900	支	3	9
401	X85834	70窗玻璃夾角企	PW02-06	1190	支	6	18
402	X85834	70窗玻璃夾角橫	PW02-06	826	支	3	9
403	X85834	70窗玻璃夾角橫/拉手	PW03-06	826	支	3	9
501	X85768	70窗玻璃線企	斜角開料	1210	支	6	18
502	X85768	70窗玻璃線橫	直口開料	826	支	3	9
503	X85768	70窗玻璃線橫/拉手	PW03-07	826	支	3	9
601	X85824	多點鎖拉巴	PW03-08	943	支	6	18
602	X85824	多點鎖拉巴	PW03-08	849	支	6	18
如下為生變梗玉料							
305	X85767	70梗窗玉企	PW01-35	705	支	6	18
306	X85767	70梗窗玉橫	PW01-35	900	支	6	18
405	X85834	70窗玻璃夾角企	PW01-36	580	支	6	18
406	X85834	70窗玻璃夾角橫	PW01-36	826	支	6	18
501	X85768	70窗玻璃線企	斜角開料	600	支	6	18
502	X85768	70窗玻璃線橫	直口開料	826	支	6	18
701	X85785	生窗變梗玉扣(玉)	PW01-48	645	支	6	18
702	X85785	生窗變梗玉扣(玉)	PW01-48	840	支	6	18
801	X85786	生窗變梗玉扣(框)	PW01-37	645	支	6	18
802	X85786	生窗變梗玉扣(框)	PW01-37	840	支	6	18
901	15*13*1.6角	擋膠角企	PW01-38	685	支	6	18
902	15*13*1.6角	擋膠角橫	PW01-38	880	支	6	18

數量: 3
 制圖: 郭上軍
 日期: 2020.07.26
 材料: 詳見本圖附表
 校核: WSH
 表面處理: UC1806812XL-3
 審核:



Rev:
 美特鋁質有限公司
 MID Aluminum Fabricator Ltd.
 工程名稱: 亞皆老街 / 佛沙窗(M02B)
 圖名: W3/T3數據表
 圖號: W3/T3A

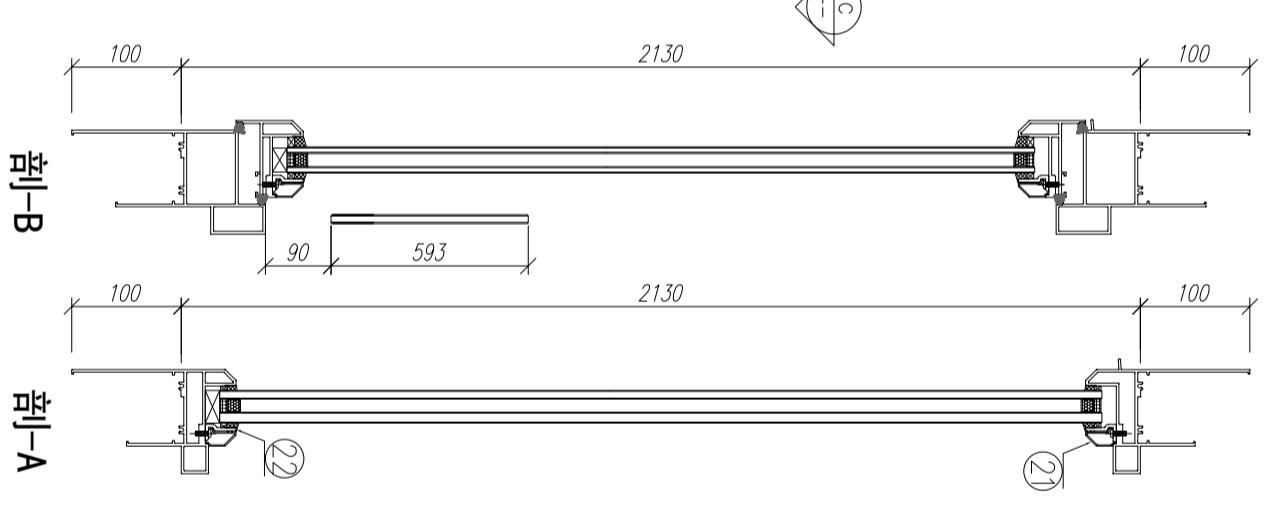
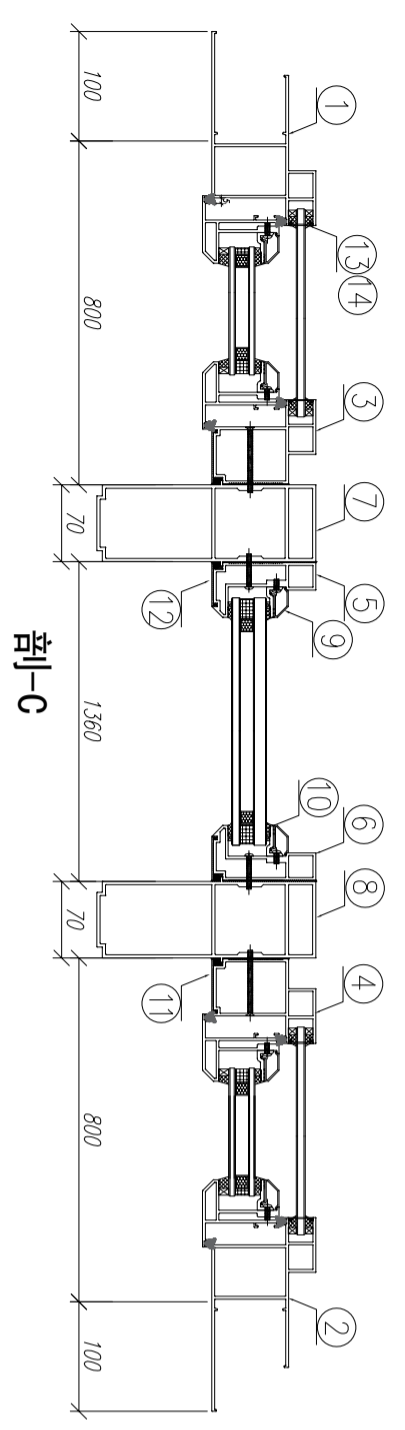
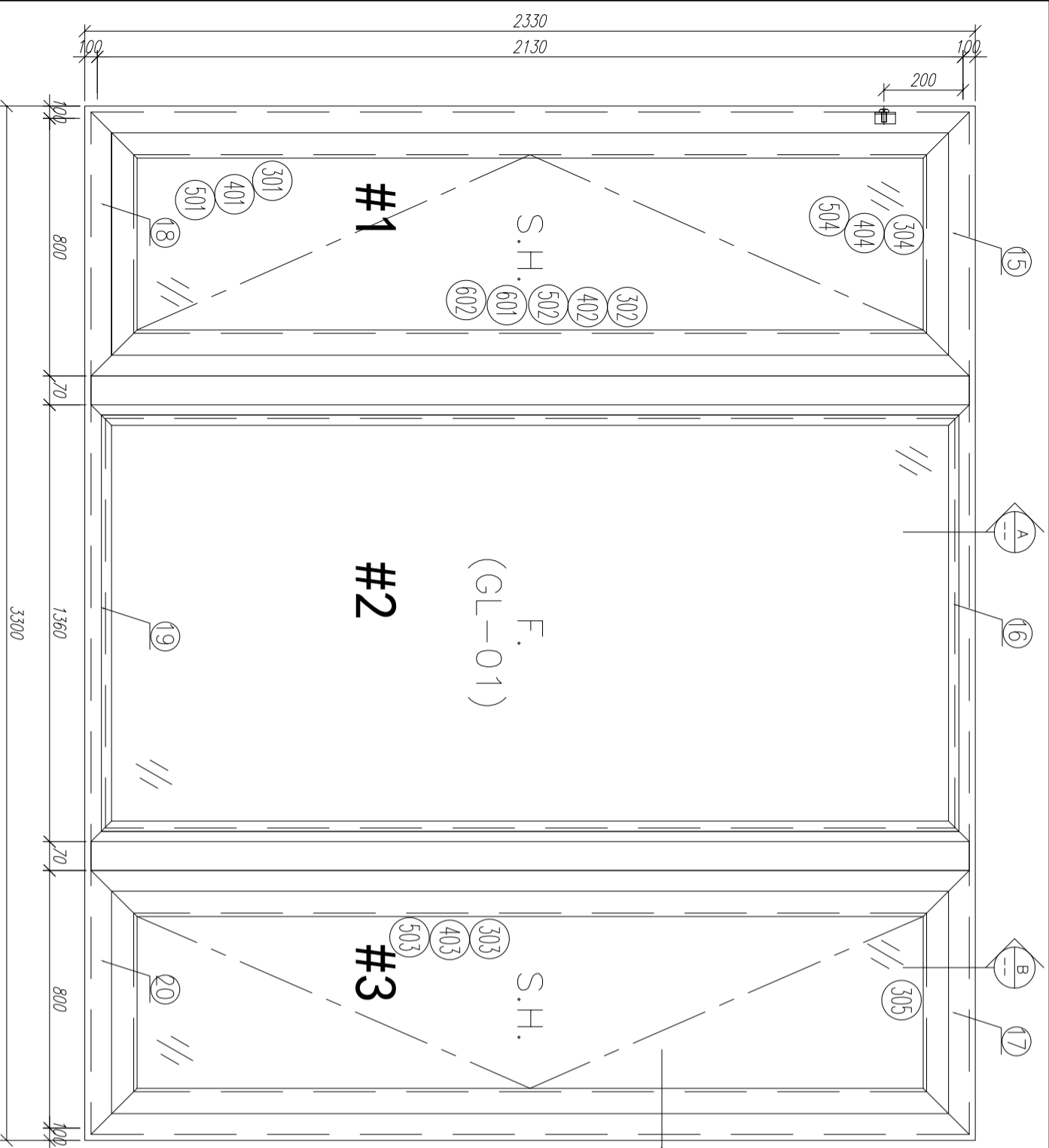

序號	材料編號	材料名稱	加工圖號	長度 L (MM)	單位	幅數	
						單樞	小計
1	X85759	70生窗邊框	PW01-01	2330	支	1	3
2	X85759	70生窗邊框	PW01-02	2330	支	1	3
3	X85760	70生窗中企框	PW01-08	2130	支	1	3
4	X85760	70生窗中企框	PW01-07	2130	支	1	3
5	X85769	70樞窗中企框	PW01-11	2130	支	1	3
6	X85769	70樞窗中企框	PW01-12	2130	支	1	3
7	X85771	70窗200mm夾通	PW01-13	2430	支	1	3
8	X85771	70窗200mm夾通	PW01-13	2430	支	1	3
9	X85768	70生窗玻璃線	直接開料	2048	支	2	6
10	X85834	70窗玻璃夾角	PW01-36	2028	支	2	6
11	X85819	70生窗主企框外蓋	兩頭45度切	2130	支	2	6
12	X85820	70樞窗主企框外蓋	兩頭45度切	2130	支	2	6
13	X85764	70窗拍蓋	直接開料	89.5	支	4	12
14	X85764	70窗拍蓋	直接開料	1292.5	支	4	12
15	X85761	70生窗頂框	PW01-16	900	支	1	3
16	X85766	70樞窗頂框	PW01-18	1360	支	1	3
17	X85761	70生窗頂框	PW01-17	900	支	1	3
18	X85762	70生窗底框	PW01-21	900	支	1	3
19	X85763	70樞窗底框	PW01-29	1360	支	1	3
20	X85762	70生窗底框	PW01-20	900	支	1	3
21	X85768	70生窗玻璃線	斜口開料	1309	支	2	6
22	X85834	70窗玻璃夾角	PW01-36	1309	支	2	6

如下為生玉/樞玉料

数量: 3
 材料: 详见本图附表
 表面处理: UCT806812XL-3
 制图: 郭上軍
 日期: 2020.07.26
 审核: WSH
 Rev:



工程名称: 亞皆老街 / 佛沙窗 (M02B)
 图名: W2/T3A組裝圖
 图号: W2/T3A

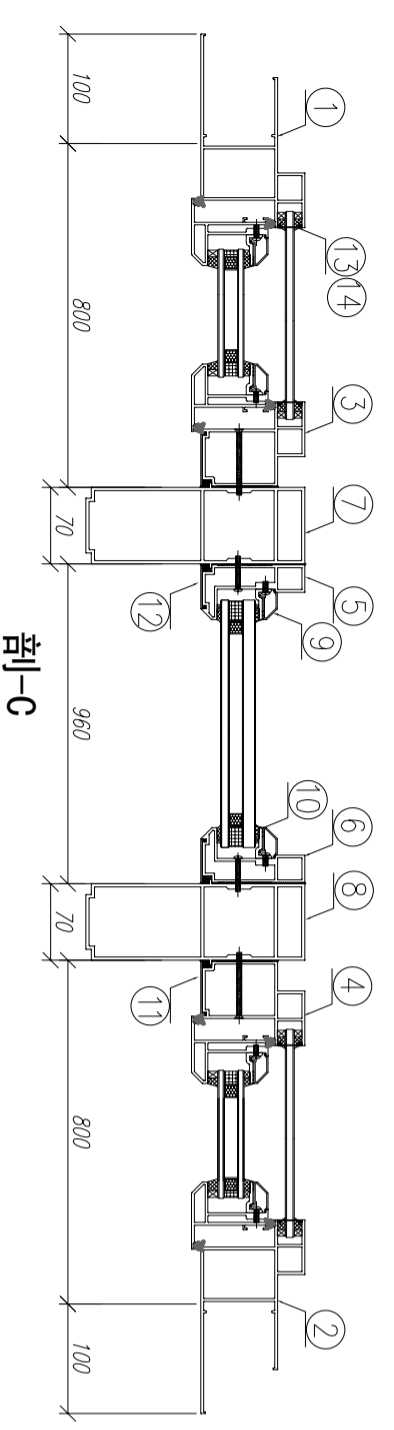
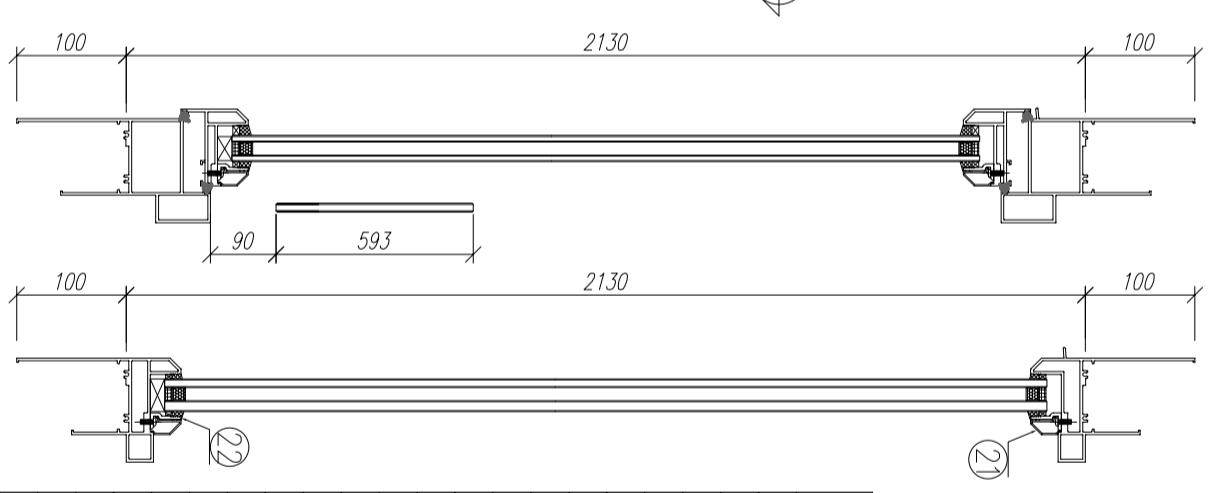
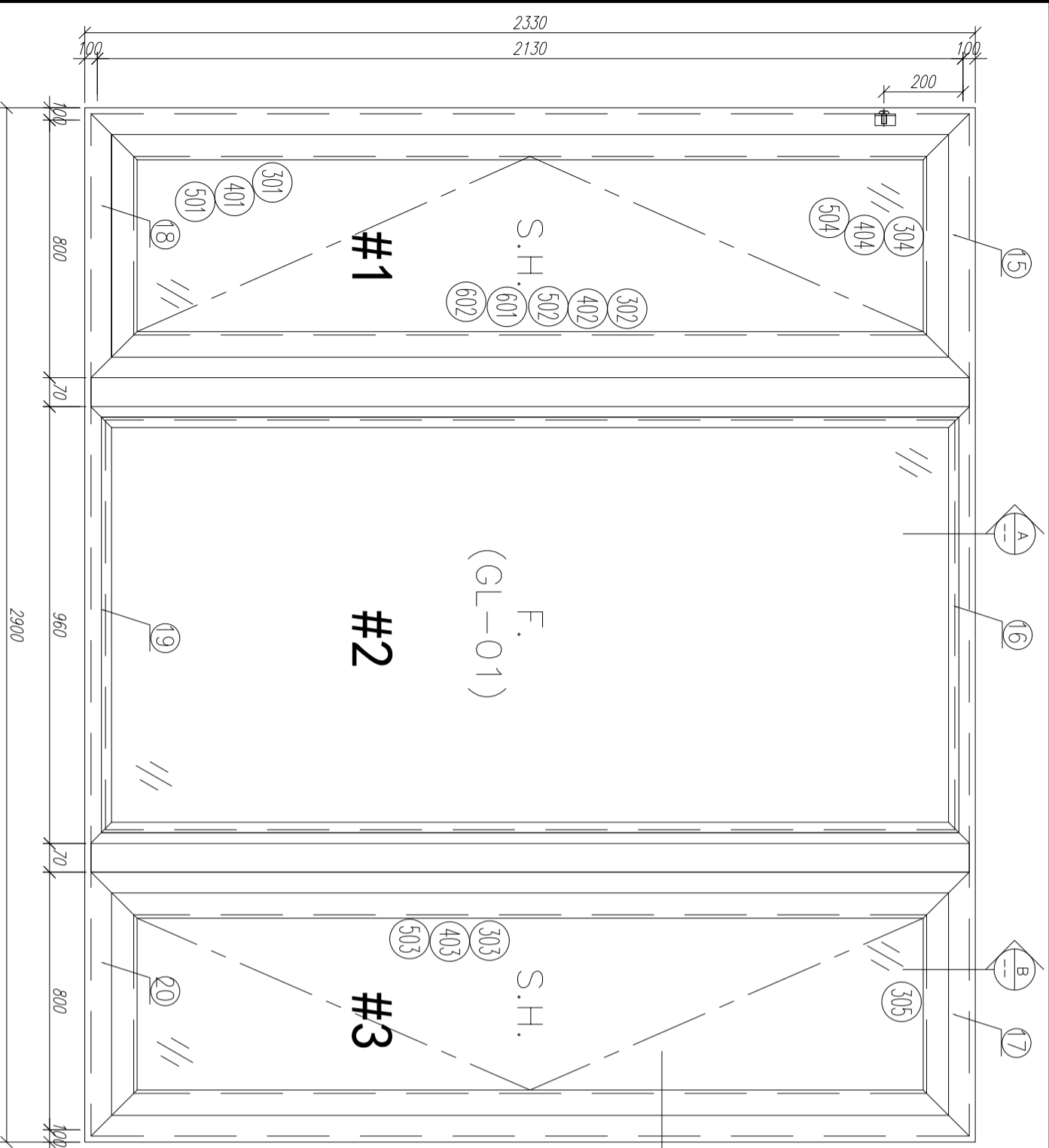

序號	材料編號	材料名稱	加工圖號	長度 L (MM)	單位	幅數	
						單樞	小計
1	X85759	70生窗邊框	PW01-01	2330	支	1	3
2	X85759	70生窗邊框	PW01-02	2330	支	1	3
3	X85760	70生窗中企框	PW01-08	2130	支	1	3
4	X85760	70生窗中企框	PW01-07	2130	支	1	3
5	X85769	70樞窗中企框	PW01-11	2130	支	1	3
6	X85769	70樞窗中企框	PW01-12	2130	支	1	3
7	X85771	70窗200mm夾通	PW01-15	2430	支	1	3
8	X85771	70窗200mm夾通	PW01-15	2430	支	1	3
9	X85768	70生窗玻璃線	直接開料	2048	支	2	6
10	X85834	70窗玻璃夾角	PW01-36	2028	支	2	6
11	X85819	70生窗主企框外蓋	兩頭45度切	2130	支	2	6
12	X85820	70樞窗主企框外蓋	兩頭45度切	2130	支	2	6
13	X85764	70窗拍蓋	直接開料	89.5	支	4	12
14	X85764	70窗拍蓋	直接開料	1292.5	支	4	12
15	X85761	70生窗頂樞	PW01-16	900	支	1	3
16	X85766	70樞窗頂樞	PW01-18	960	支	1	3
17	X85761	70生窗頂樞	PW01-17	900	支	1	3
18	X85762	70生窗底樞	PW01-21	900	支	1	3
19	X85763	70樞窗底樞	PW01-29	960	支	1	3
20	X85762	70生窗底樞	PW01-20	900	支	1	3
21	X85768	70生窗玻璃線	斜口開料	909	支	2	6
22	X85834	70窗玻璃夾角	PW01-36	909	支	2	6

如下為生玉/樞玉料

数量: 3
 材料: 详见本图附表
 表面处理: UCT806812XL-3
 日期: 2020.07.26
 审核: WSH
 Rev:



工程名称: 亞皆老街 / 佛沙窗 (M02B)
 图名: W2/T38組裝圖
 图号: W2/T38

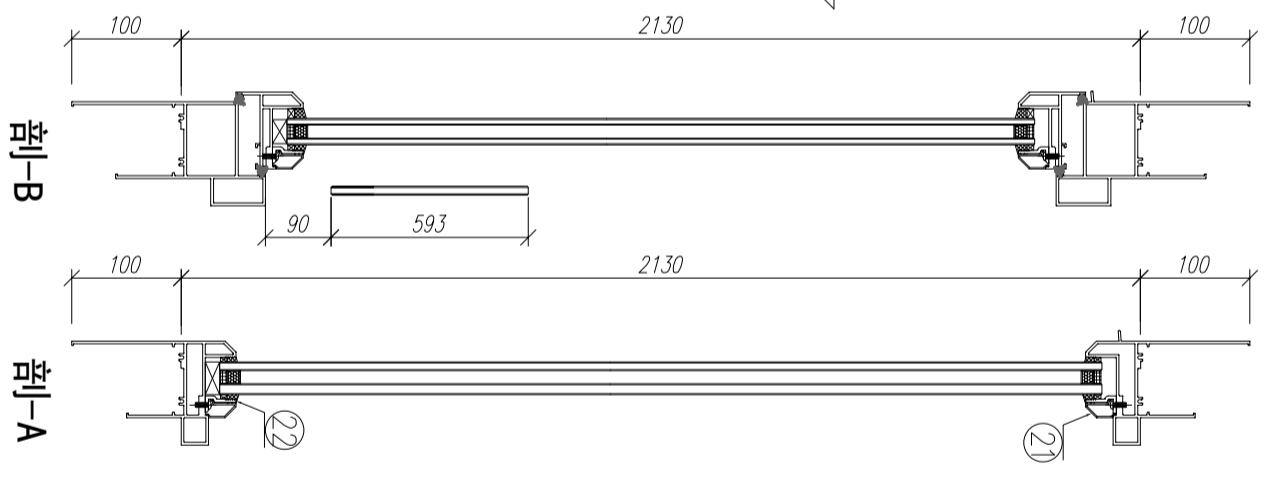
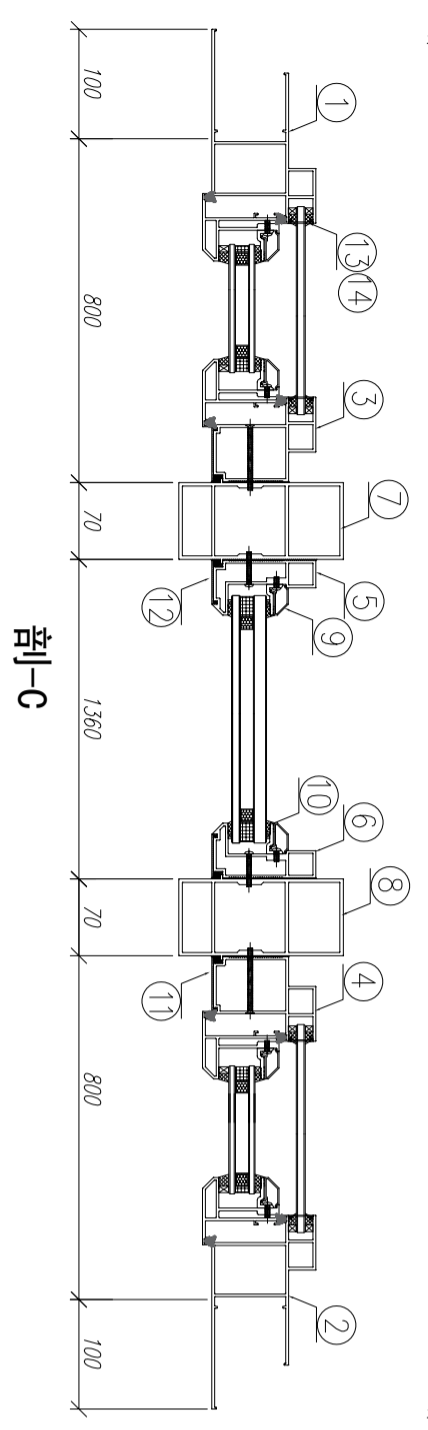
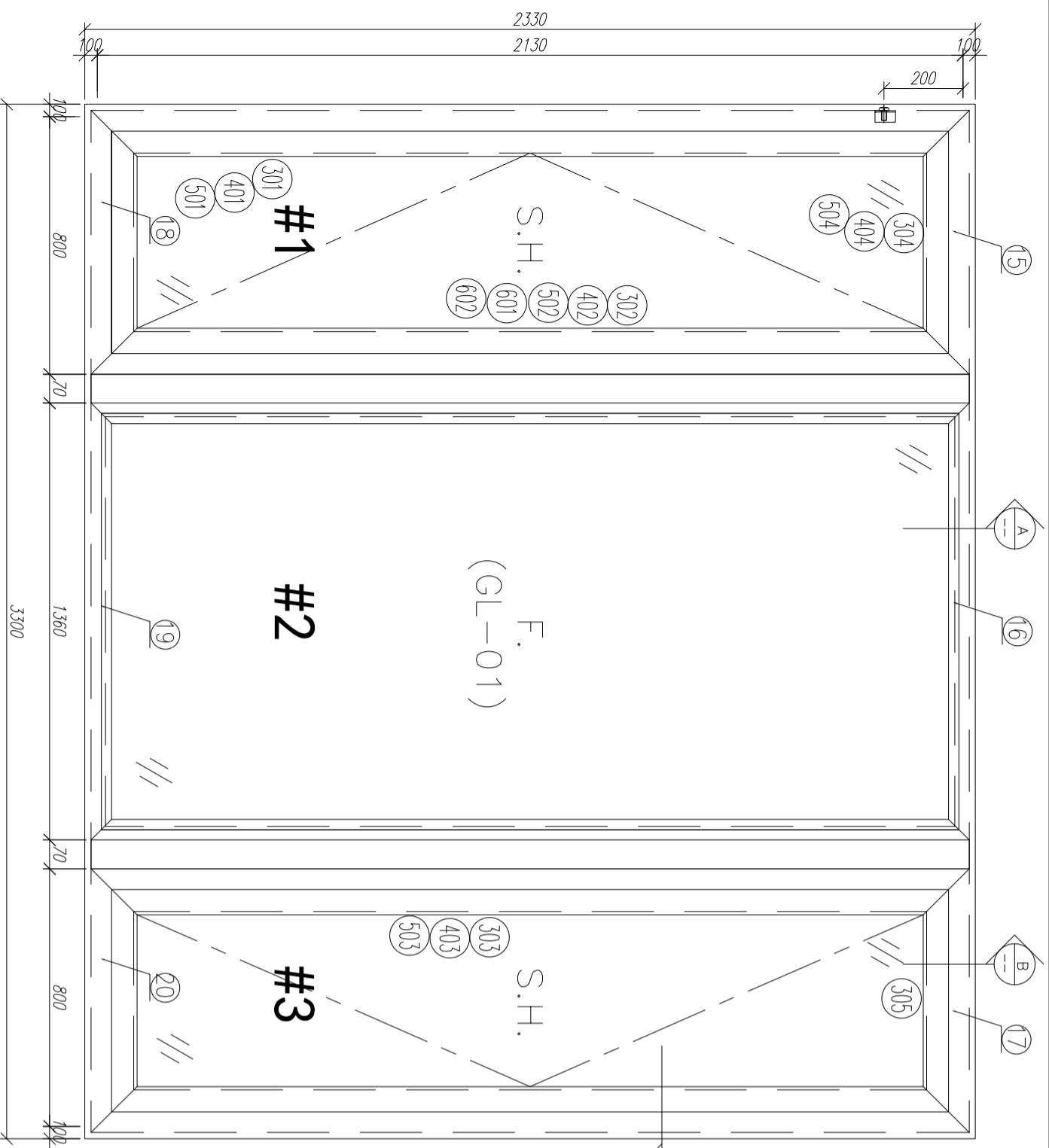

序號	材料編號	材料名稱	加工圖號	長度 L (MM)	單位	幅數	
						單樞	小計
1	X85759	70生窗邊框	PW01-01	2330	支	1	3
2	X85759	70生窗邊框	PW01-02	2330	支	1	3
3	X85760	70生窗中企框	PW01-08	2130	支	1	3
4	X85760	70生窗中企框	PW01-07	2130	支	1	3
5	X85769	70樞窗中企框	PW01-11	2130	支	1	3
6	X85769	70樞窗中企框	PW01-12	2130	支	1	3
7	X85772	70窗150mm夾通	PW01-13	2430	支	1	3
8	X85772	70窗150mm夾通	PW01-13	2430	支	1	3
9	X85768	70生窗玻璃線	直接開料	2048	支	2	6
10	X85834	70窗玻璃夾角	PW01-36	2028	支	2	6
11	X85819	70生窗主企框外蓋	兩頭45度切	2130	支	2	6
12	X85820	70樞窗主企框外蓋	兩頭45度切	2130	支	2	6
13	X85764	70窗拍蓋	直接開料	89.5	支	4	12
14	X85764	70窗拍蓋	直接開料	1292.5	支	4	12
15	X85761	70生窗頂框	PW01-16	900	支	1	3
16	X85766	70樞窗頂框	PW01-18	1360	支	1	3
17	X85761	70生窗頂框	PW01-17	900	支	1	3
18	X85762	70生窗底框	PW01-21	900	支	1	3
19	X85763	70樞窗底框	PW01-29	1360	支	1	3
20	X85762	70生窗底框	PW01-20	900	支	1	3
21	X85768	70生窗玻璃線	斜口開料	1309	支	2	6
22	X85834	70窗玻璃夾角	PW01-36	1309	支	2	6

如下為生玉/樞玉料

数量: 3
 材料: 详见本图附表
 表面处理: UCT806812XL-3
 制图: 郭上軍
 日期: 2020.07.26
 审核: WSH
 Rev:

工程名称: 亞皆老街 / 佛沙窗 (M02B)
 图名: W3/T3B組裝圖
 图号: W3/T3B



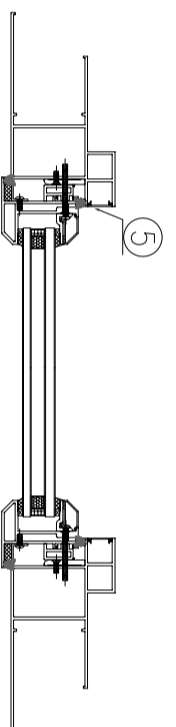
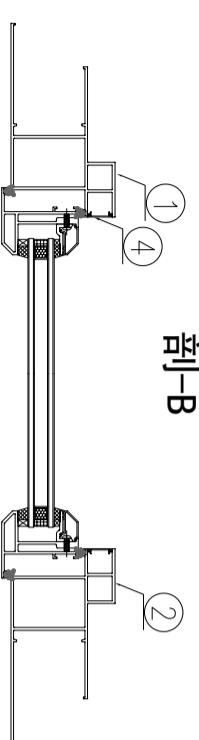
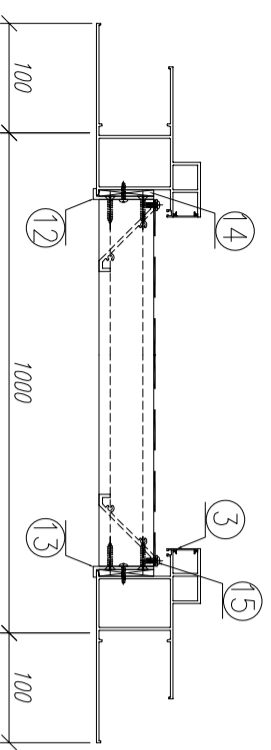
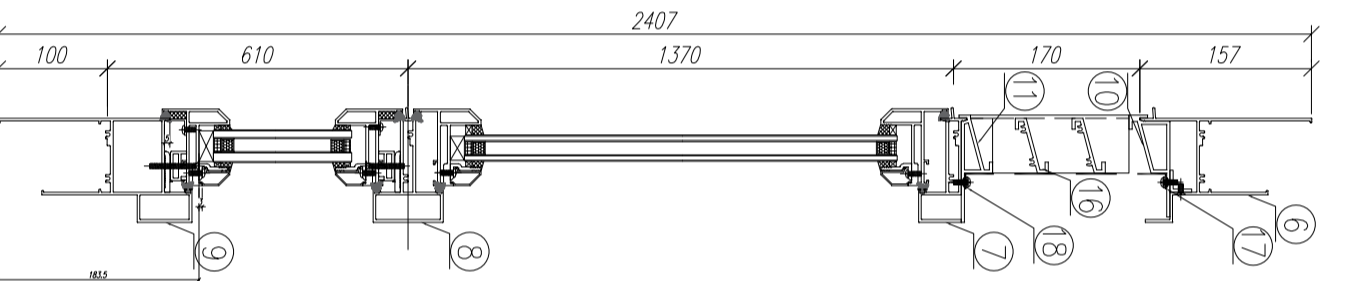
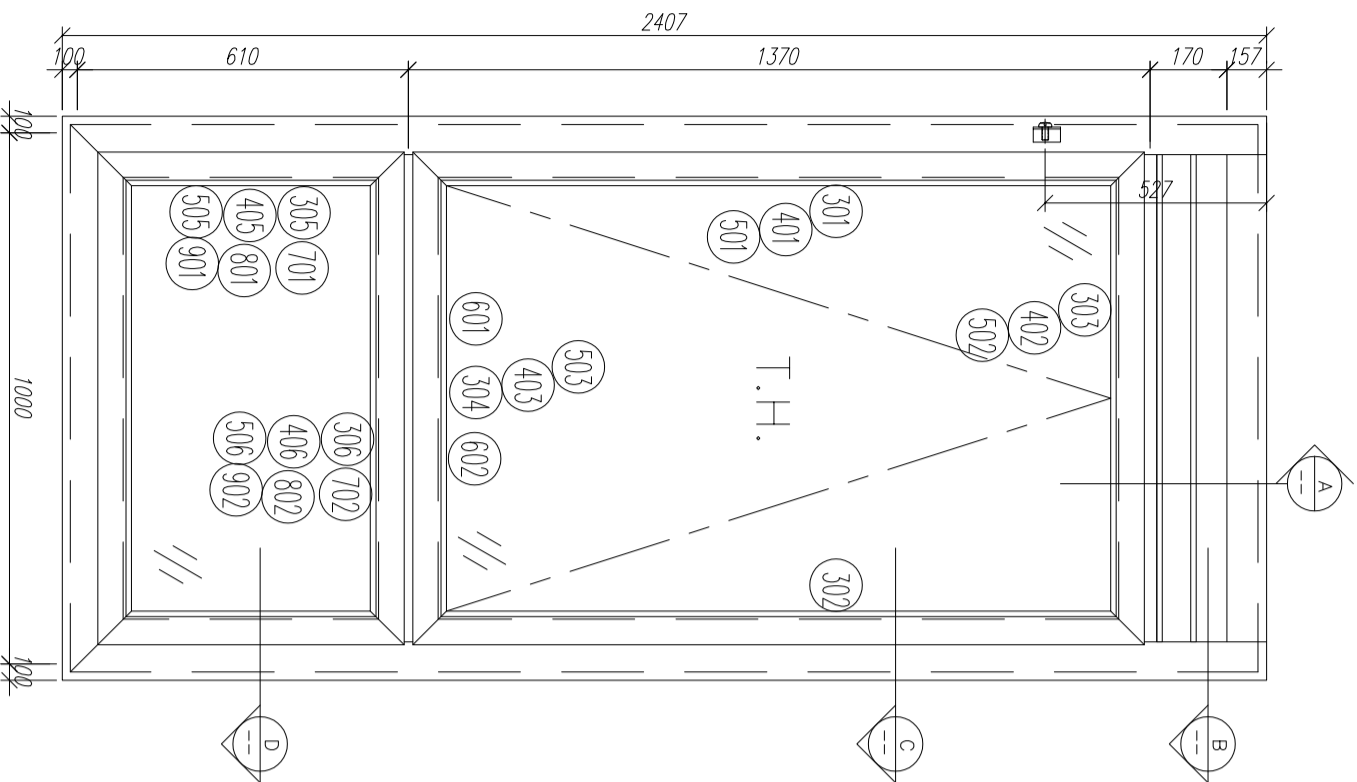

序號	材料編號	材料名稱	加工圖號	長度 L (MM)	單位	幅數	小計
1	X85759	70生窗邊框	PW01-03	2407	支	1	3
2	X85759	70生窗邊框	PW01-04	2407	支	1	3
3	X85764	70生窗拍蓋	直口開料	164.5	支	2	6
4	X85764	70生窗拍蓋	直口開料	1305.5	支	2	6
5	X85764	70生窗拍蓋	直口開料	500.5	支	2	6
6	X85761	70生窗頂框	PW01-19	902	支	1	3
7	X85775	70上生下生中橫	PW01-33	902	支	1	3
8	X85775	70上生下生中橫	PW01-34	902	支	1	3
9	X85762	70生窗底框	PW01-22	1200	支	1	3
10	X85840	百頁框頂	PW01-41	902	支	1	3
11	X85839	百頁框底	PW01-42	902	支	1	3
12	20*56*10*3mm	百頁玉企鉸折角	PW01-AL01	144	支	1	3
13	20*56*10*3mm	百頁玉企鉸折角	PW01-AL02	144	支	1	3
14	15*1.6mm巴	雀仔網壓巴	PW01-44	171.5	支	2	6
15	50*5mm巴	百頁玉墊巴	PW01-43	120	支	2	6
16	X85838	百葉片	直口開料	879	支	2	6
17	20*20*3	百頁框頂鉸角	PW01-39	884	支	1	3
18	15*1.6mm巴	雀仔網壓巴	PW01-44	884	支	2	6

如下為生玉料

301	X85767	70生窗玉企	PW03-04	1360	支	2	6
302	X85767	70生窗玉企	PW03-05	1360	支	1	3
303	X85767	70生窗玉頂	PW03-02	900	支	1	3
304	X85767	70生窗玉底/拉手	PW03-03	900	支	2	6
401	X85834	70窗玻璃夾角企	PW02-06	1235	支	2	6
402	X85834	70窗玻璃夾角頂	PW02-06	826	支	1	3
403	X85834	70窗玻璃夾角底/拉手	PW03-06	826	支	1	3
501	X85768	70窗玻璃線企	斜口開料	1255	支	2	6
502	X85768	70窗玻璃線頂	直口開料	826	支	1	3
503	X85768	70窗玻璃線底/拉手	PW03-07	826	支	1	3
601	X85824	多點鎖拉巴	PW03-8	342	支	1	3
602	X85824	多點鎖拉巴	PW03-8	322	支	1	3

如下為生變梗玉料

305	X85767	70生窗玉企	PW01-35	555	支	2	6
306	X85767	70生窗玉企	PW01-35	900	支	2	6
405	X85834	70窗玻璃夾角企	PW01-36	430	支	2	6
406	X85834	70窗玻璃夾角頂	PW01-36	826	支	2	6
505	X85768	70窗玻璃線企	斜口開料	450	支	2	6
506	X85768	70窗玻璃線頂	直口開料	826	支	2	6
701	X85785	生窗變梗玉扣(玉)	PW01-40	495	支	2	6
702	X85785	生窗變梗玉扣(玉)	PW01-40	840	支	2	6
801	X85786	生窗變梗玉扣(框)	PW01-37	495	支	2	6
802	X85786	生窗變梗玉扣(框)	PW01-37	840	支	2	6
901	15*13*1.6角	擋膠角企	PW01-38	535	支	2	6
902	15*13*1.6角	擋膠角橫	PW01-38	880	支	2	6

數量: 3

材料: 详见本图附表

表面处理: UCT806812XL-3

制图: 郭上覃

日期: 2020.07.26

审核: WSH

Rev:

Rev:

美特铝质有限公司
MIDI Aluminium Fabricator Ltd.

工程名称: 亞皆老街 / 佛沙窗(M02B)

图名: W4/T3A組裝圖

图号: W4/T3A

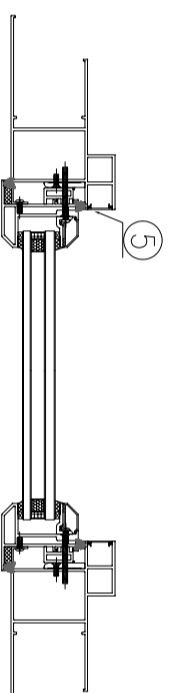
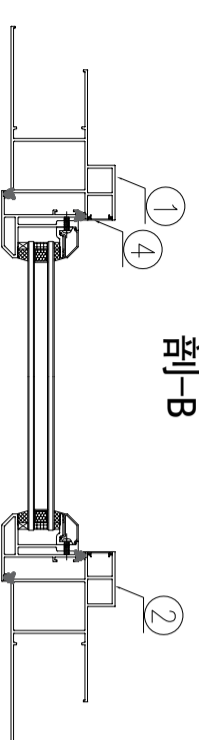
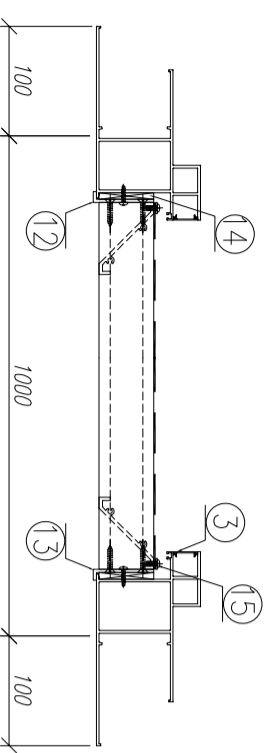
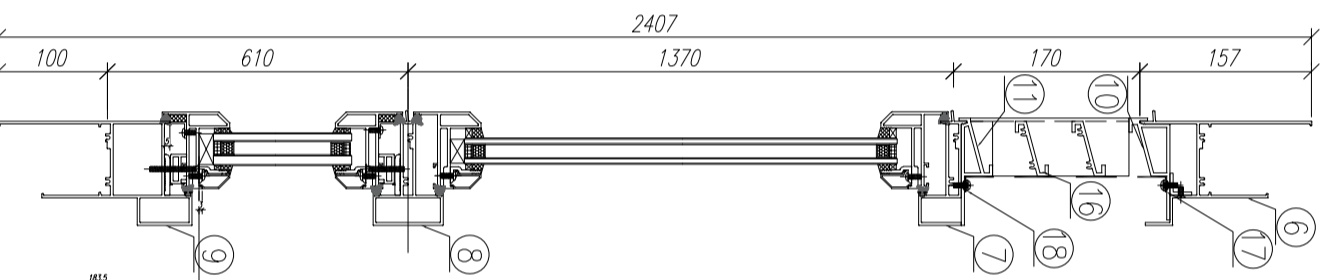
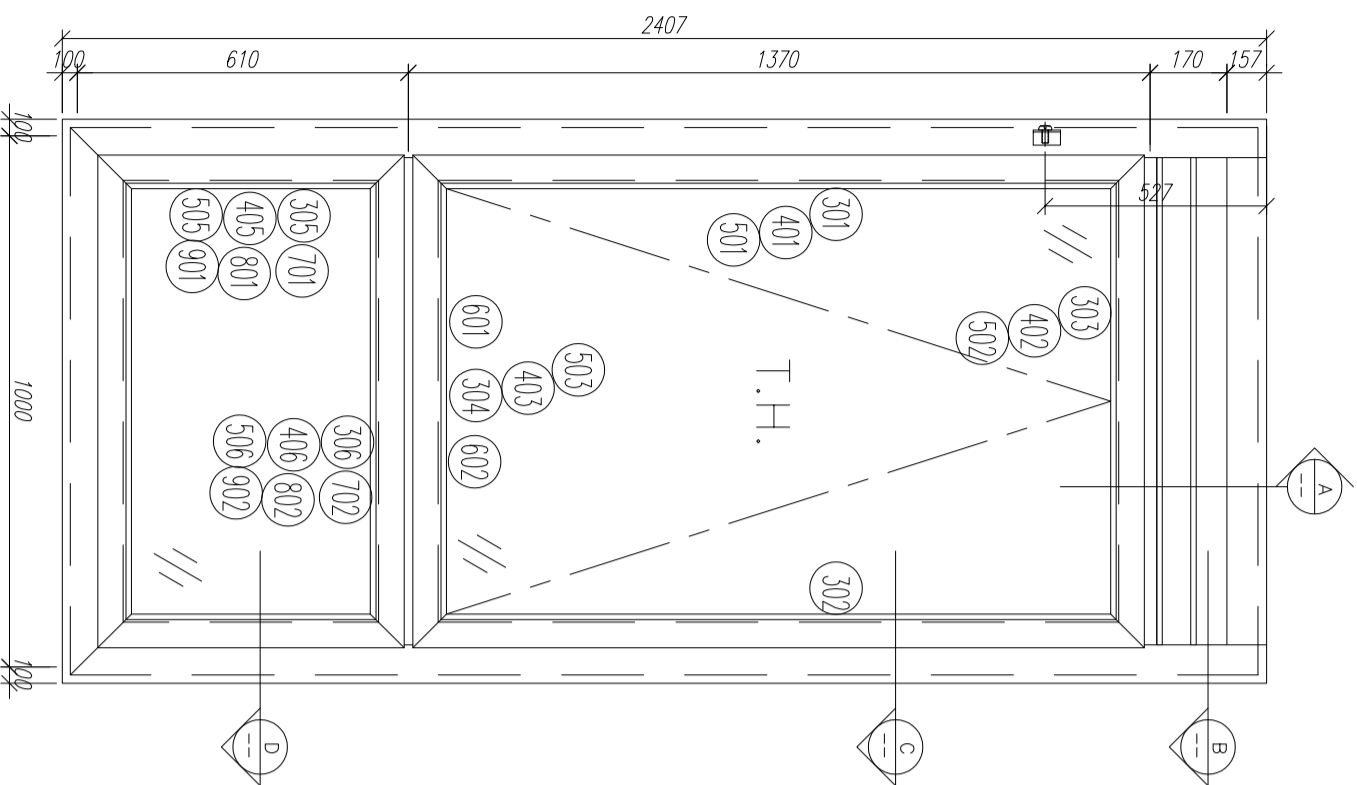

序號	材料編號	材料名稱	加工圖號	長度 L (MM)	單位	幅數	小計
1	X85759	70生窗邊框	PW01-03	2407	支	1	3
2	X85759	70生窗邊框	PW01-04	2407	支	1	3
3	X85764	70生窗拍蓋	直口開料	164.5	支	2	6
4	X85764	70生窗拍蓋	直口開料	1305.5	支	2	6
5	X85764	70生窗拍蓋	直口開料	500.5	支	2	6
6	X85761	70生窗頂框	PW01-19	902	支	1	3
7	X85775	70上生下生中橫	PW01-33	902	支	1	3
8	X85775	70上生下生中橫	PW01-34	902	支	1	3
9	X85762	70生窗底框	PW01-22	1200	支	1	3
10	X85840	百頁框頂	PW01-41	902	支	1	3
11	X85839	百頁框底	PW01-42	902	支	1	3
12	20*56*10*3mm	百頁玉企鋁折角	PW01-AL01	144	支	1	3
13	20*56*10*3mm	百頁玉企鋁折角	PW01-AL02	144	支	1	3
14	15*1.6mm巴	雀仔網壓巴	PW01-44	171.5	支	2	6
15	50*5mm巴	百頁玉墊巴	PW01-43	120	支	2	6
16	X85838	百葉片	直口開料	879	支	2	6
17	20*20*3	百頁框頂鋁角	PW01-39	884	支	1	3
18	15*1.6mm巴	雀仔網壓巴	PW01-44	884	支	2	6

如下為生玉料

301	X85767	70生窗玉企	PW03-04	1360	支	2	6
302	X85767	70生窗玉企	PW03-05	1360	支	1	3
303	X85767	70生窗玉頂	PW03-02	900	支	1	3
304	X85767	70生窗玉底/拉手	PW03-03	900	支	2	6
401	X85834	70窗玻璃夾角企	PW02-06	1235	支	2	6
402	X85834	70窗玻璃夾角頂	PW02-06	826	支	1	3
403	X85834	70窗玻璃夾角底/拉手	PW03-06	826	支	1	3
501	X85768	70窗玻璃線企	斜口開料	1255	支	2	6
502	X85768	70窗玻璃線頂	直口開料	826	支	1	3
503	X85768	70窗玻璃線底/拉手	PW03-07	826	支	1	3
601	X85824	多點鎖拉巴	PW03-8	342	支	1	3
602	X85824	多點鎖拉巴	PW03-8	322	支	1	3

如下為生變框玉料

305	X85767	70生窗玉企	PW01-35	555	支	2	6
306	X85767	70生窗玉企	PW01-35	900	支	2	6
405	X85834	70窗玻璃夾角企	PW01-36	430	支	2	6
406	X85834	70窗玻璃夾角頂	PW01-36	826	支	2	6
505	X85768	70窗玻璃線企	斜口開料	450	支	2	6
506	X85768	70窗玻璃線頂	直口開料	826	支	2	6
701	X85785	生窗變框玉扣(玉)	PW01-40	495	支	2	6
702	X85785	生窗變框玉扣(玉)	PW01-40	840	支	2	6
801	X85786	生窗變框玉扣(框)	PW01-37	495	支	2	6
802	X85786	生窗變框玉扣(框)	PW01-37	840	支	2	6
901	15*13*1.6角	擋膠角企	PW01-38	535	支	2	6
902	15*13*1.6角	擋膠角橫	PW01-38	880	支	2	6

數量: 3

材料: 详见本图附表

表面处理: UCT806812XL-3

制图: 郭上覃 日期: 2020.07.26 审核: WSH

Rev: 1

Rev: 1

美特铝质有限公司
MIDI Aluminium Fabricator Ltd.

工程名称: 亞皆老街 / 佛沙窗(M02B)
图名: W5/T3A組裝圖 图号: W5/T3A

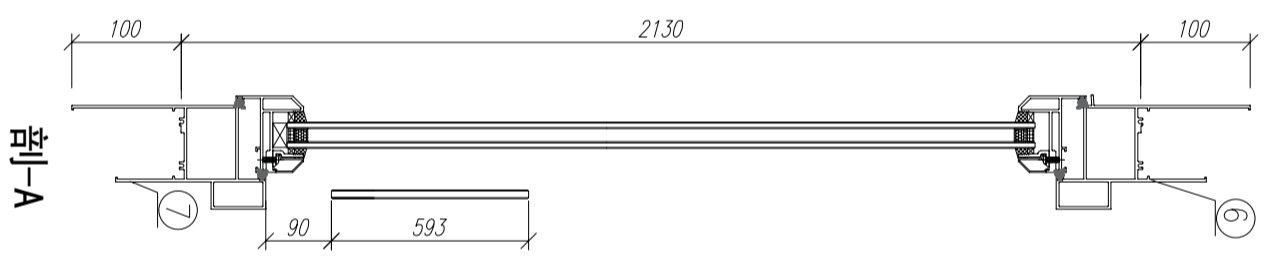
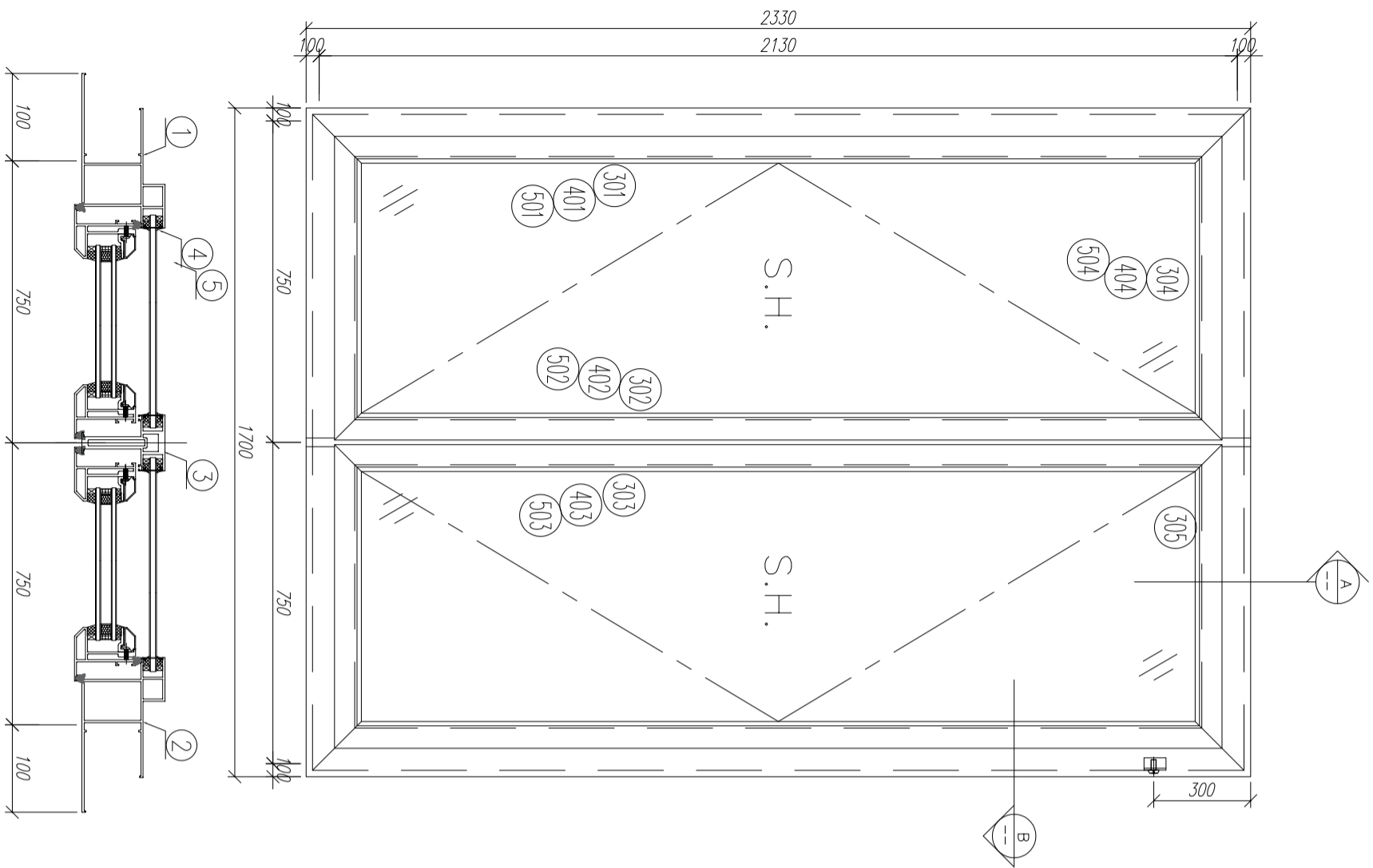

字號	材料編號	材料名稱	加工圖號	長度 L (MM)	單位	幅數	
						單樞	小計
1	X85759	70生窗邊框	PW01-01	2330	支	1	3
2	X85759	70生窗邊框	PW01-02	2330	支	1	3
3	X85773	70生窗中企框	PW01-05	2026	支	1	3
4	X85764	70生窗拍蓋	直口開料	89.5	支	4	12
5	X85764	70生窗拍蓋	直口開料	1292.5	支	4	12
6	X85761	70生窗頂框	PW01-10	1700	支	1	3
7	X85762	70生窗底框	PW01-11	1700	支	1	3

如下為生玉/梗玉料

301	X85767	70生窗玉企	PW02-01	2030	支	2	6
302	X85767	70生窗玉企/拉手	PW02-02	2030	支	1	3
303	X85767	70生窗玉企/拉手	PW02-03	2030	支	1	3
304	X85767	70生窗玉橫頂/底	PW02-04	695	支	2	6
305	X85767	70生窗玉橫頂/底	PW02-05	695	支	2	6
401	X85834	70窗玻璃夾角企	PW02-06	1956	支	2	6
402	X85834	70窗玻璃夾角企/拉手	PW02-07	1956	支	1	3
403	X85834	70窗玻璃夾角企/拉手	PW02-08	1956	支	1	3
404	X85834	70窗玻璃夾角橫	PW02-06	570	支	4	12
501	X85768	70窗玻璃線企	直口開料	1956	支	2	6
502	X85768	70窗玻璃線企/拉手	PW02-09	1956	支	1	3
503	X85768	70窗玻璃線企/拉手	PW02-10	1956	支	1	3
504	X85768	70窗玻璃線橫	斜口開料	590	支	4	12
601	X85824	多點鎖拉巴	PW02-11	849	支	2	6
602	X85824	多點鎖拉巴	PW02-11	943	支	2	6

剖-B

剖-A

数量: 3
材料: 详见本图附表
表面处理: UCT806812XL-3

制图: 郭上覃
日期: 2020.07.26
审核: WSH
Rev:



工程名称:

图名: W8/T3A組裝圖
图号: W8/T3A

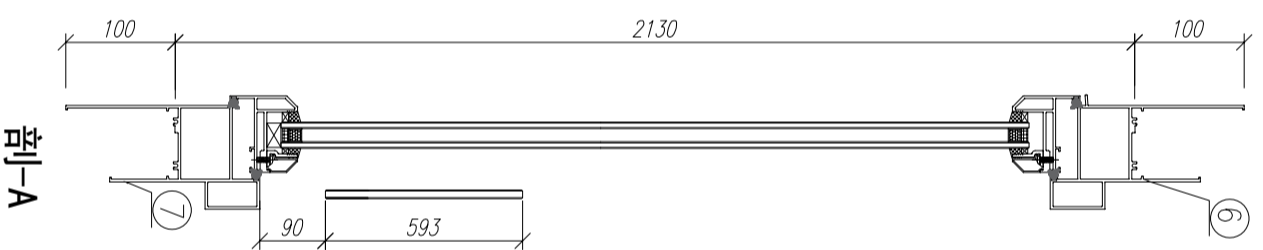
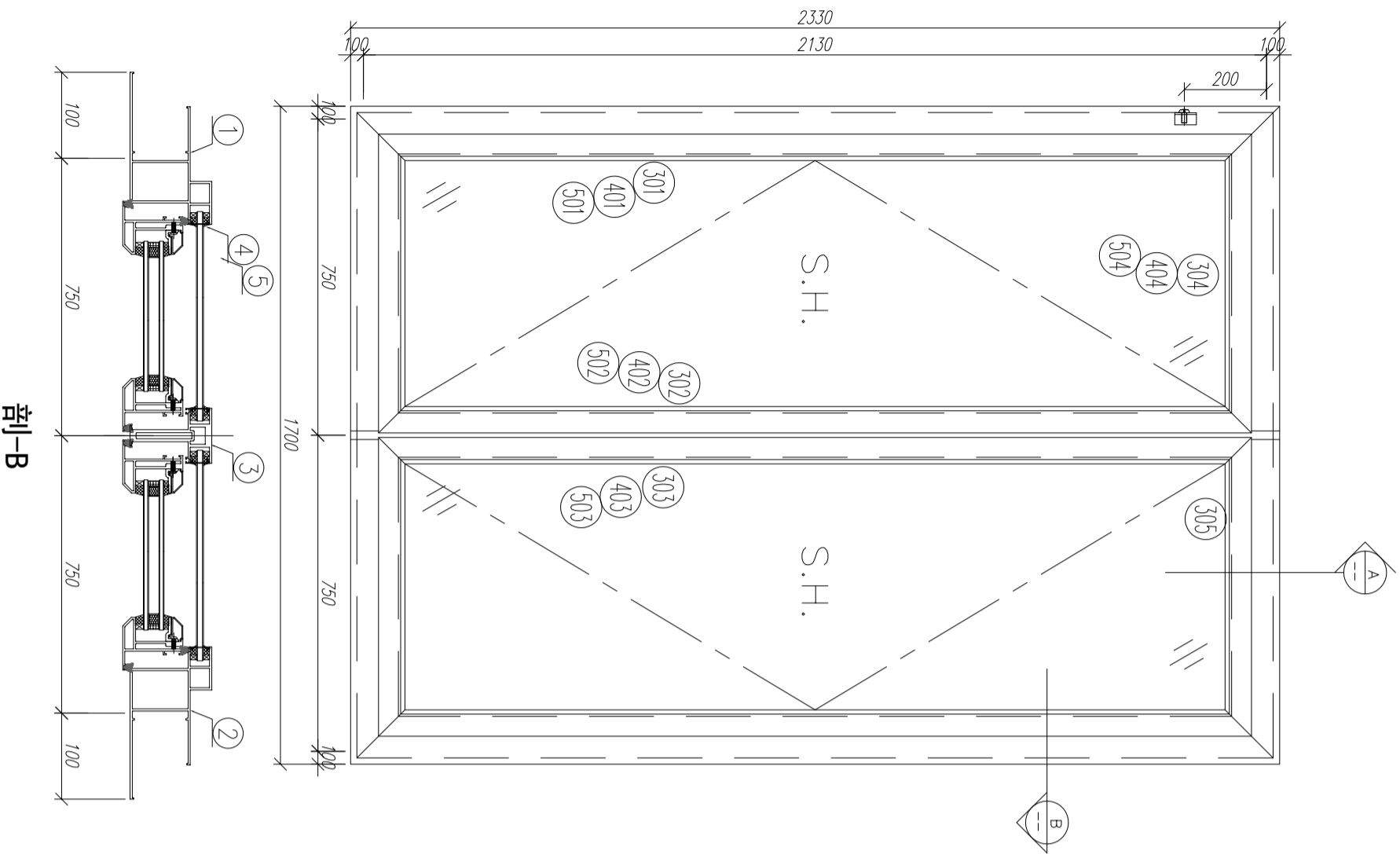

字號	材料編號	材料名稱	加工圖號	長度 L (MM)	單位	幅數	
						單樞	小計
1	X85759	70生窗邊框	PW01-01	2330	支	1	3
2	X85759	70生窗邊框	PW01-02	2330	支	1	3
3	X85773	70生窗中企框	PW01-05	2026	支	1	3
4	X85764	70生窗拍蓋	直口開料	89.5	支	4	12
5	X85764	70生窗拍蓋	直口開料	1292.5	支	4	12
6	X85761	70生窗頂框	PW01-10	1700	支	1	3
7	X85762	70生窗底框	PW01-11	1700	支	1	3

如下為生玉/梗玉料

301	X85767	70生窗玉企	PW02-01	2030	支	2	6
302	X85767	70生窗玉企/拉手	PW02-02	2030	支	1	3
303	X85767	70生窗玉企/拉手	PW02-03	2030	支	1	3
304	X85767	70生窗玉橫頂/底	PW02-04	695	支	2	6
305	X85767	70生窗玉橫頂/底	PW02-05	695	支	2	6
401	X85834	70窗玻璃夾角企	PW02-06	1956	支	2	6
402	X85834	70窗玻璃夾角企/拉手	PW02-07	1956	支	1	3
403	X85834	70窗玻璃夾角企/拉手	PW02-08	1956	支	1	3
404	X85834	70窗玻璃夾角橫	PW02-06	570	支	4	12
501	X85768	70窗玻璃線企	直口開料	1956	支	2	6
502	X85768	70窗玻璃線企/拉手	PW02-09	1956	支	1	3
503	X85768	70窗玻璃線企/拉手	PW02-10	1956	支	1	3
504	X85768	70窗玻璃線橫	斜口開料	590	支	4	12
601	X85824	多點鎖拉巴	PW02-11	849	支	2	6
602	X85824	多點鎖拉巴	PW02-11	943	支	2	6

數量: 3

材料: 詳見本圖附表

表面處理: UCT806812XL-3

制圖: 郭上軍

日期: 2020.07.26

校核: WSH

審核:

Rev:

美特鋁質有限公司
MIDI Aluminium Fabricator Ltd.

工程名稱: 亞皆老街 / 佛沙窗(M02B)

圖名: W9/T3A組裝圖

圖號: W9/T3A

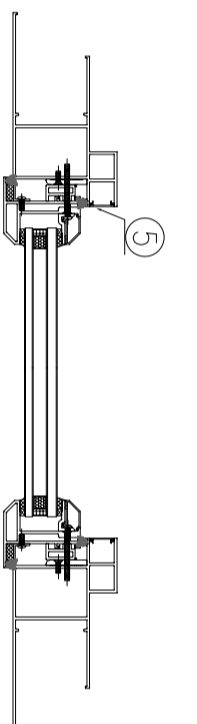
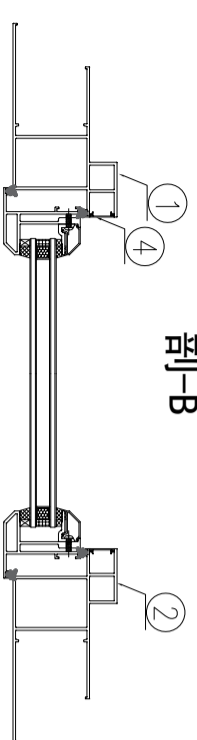
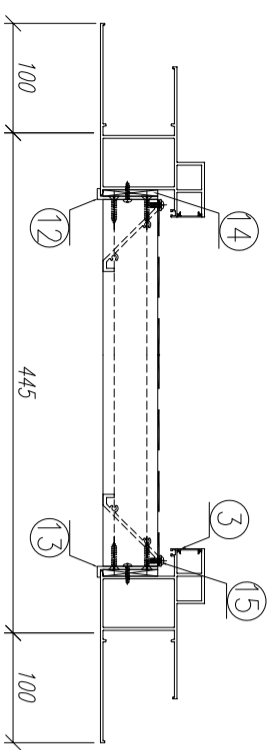
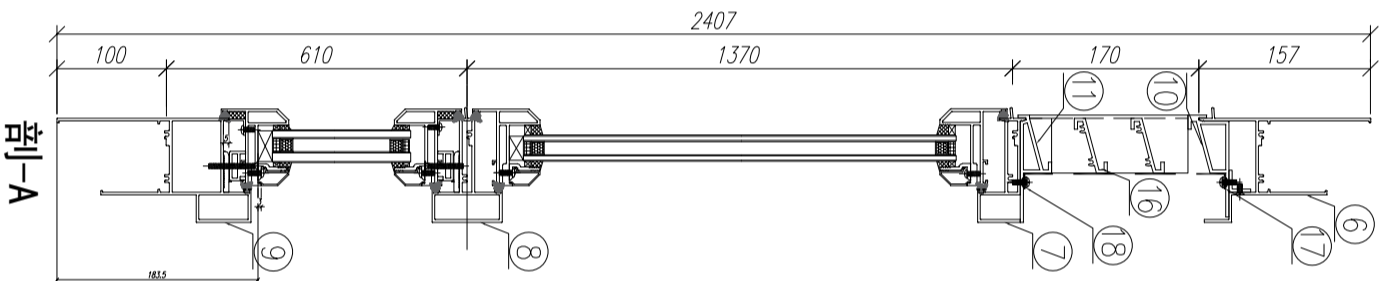
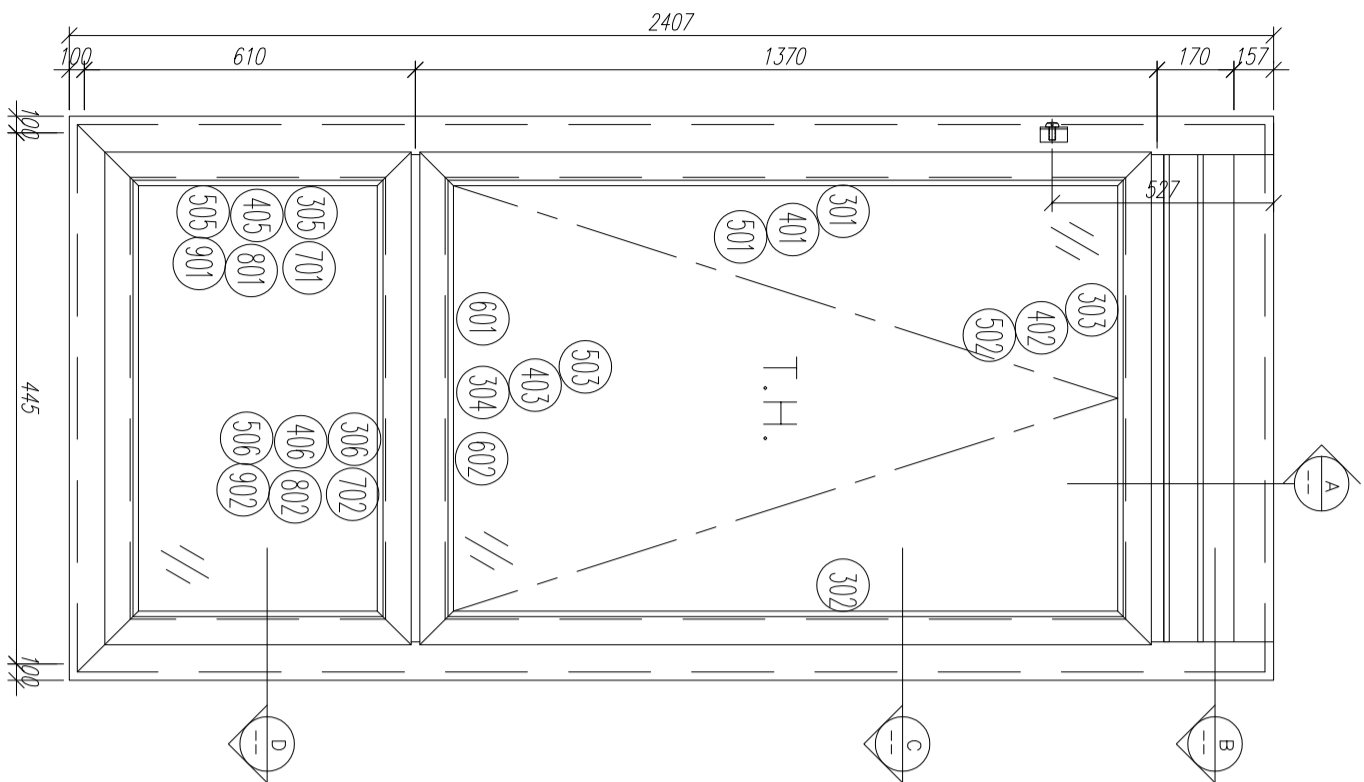

序號	材料編號	材料名稱	加工圖號	長度 L (MM)	單位	幅數	小計
1	X85759	70生窗邊框	PW01-03	2407	支	1	3
2	X85759	70生窗邊框	PW01-04	2407	支	1	3
3	X85764	70生窗拍蓋	直口開料	164.5	支	2	6
4	X85764	70生窗拍蓋	直口開料	1305.5	支	2	6
5	X85764	70生窗拍蓋	直口開料	500.5	支	2	6
6	X85761	70生窗頂框	PW01-19	347	支	1	3
7	X85775	70上生下生中橫	PW01-33	347	支	1	3
8	X85775	70上生下生中橫	PW01-34A	347	支	1	3
9	X85762	70生窗底框	PW01-22	645	支	1	3
10	X85840	百頁框頂	PW01-41	347	支	1	3
11	X85839	百頁框底	PW01-42	347	支	1	3
12	20*56*10*3mm	百頁玉企鋁折角	PW01-AL01	144	支	1	3
13	20*56*10*3mm	百頁玉企鋁折角	PW01-AL02	144	支	1	3
14	15*1.6mm巴	雀仔網壓巴	PW01-44	171.5	支	2	6
15	50*5mm巴	百頁玉墊巴	PW01-43	120	支	2	6
16	X85838	百葉片	直口開料	324	支	2	6
17	20*20*3	百頁框頂鋁角	PW01-39	329	支	1	3
18	15*1.6mm巴	雀仔網壓巴	PW01-44	329	支	2	6

如下為生玉料

301	X85767	70生窗玉企	PW03-04	1360	支	2	6
302	X85767	70生窗玉企	PW03-05	1360	支	1	3
303	X85767	70生窗玉頂	PW03-01	345	支	1	3
304	X85767	70生窗玉底/拉手	PW03-03	345	支	2	6
401	X85834	70窗玻璃夾角企	PW02-06	1235	支	2	6
402	X85834	70窗玻璃夾角頂	PW02-06	271	支	1	3
403	X85834	70窗玻璃夾角底/拉手	PW03-06	271	支	1	3
501	X85768	70窗玻璃線企	斜口開料	1255	支	2	6
502	X85768	70窗玻璃線頂	直口開料	271	支	1	3
503	X85768	70窗玻璃線底/拉手	PW03-07	271	支	1	3
601	X85824	多點鎖拉巴	PW03-8	93	支	1	3
602	X85824	多點鎖拉巴	PW03-8	75	支	1	3

如下為生變框玉料

305	X85767	70生窗玉企	PW01-35	555	支	2	6
306	X85767	70生窗玉企	PW01-35	345	支	2	6
405	X85834	70窗玻璃夾角企	PW01-36	430	支	2	6
406	X85834	70窗玻璃夾角頂	PW01-36	271	支	2	6
505	X85768	70窗玻璃線企	斜口開料	450	支	2	6
506	X85768	70窗玻璃線頂	直口開料	271	支	2	6
701	X85785	生窗變框玉扣(玉)	PW01-40	495	支	2	6
702	X85785	生窗變框玉扣(玉)	PW01-40	285	支	2	6
801	X85786	生窗變框玉扣(框)	PW01-37	495	支	2	6
802	X85786	生窗變框玉扣(框)	PW01-37	285	支	2	6
901	15*13*1.6角	擋膠角企	PW01-38	535	支	2	6
902	15*13*1.6角	擋膠角橫	PW01-38	325	支	2	6

數量: 3

材料: 详见本图附表

表面处理: UCT806812XL-3

制图: 郭上覃 日期: 2020.07.26 审核: WSH

Rev:

美特铝质有限公司
MIDI Aluminium Fabricator Ltd.

工程名称: 亞皆老街 / 佛沙窗(M02B)
图名: W4/T38組裝圖 图号: W4/T38

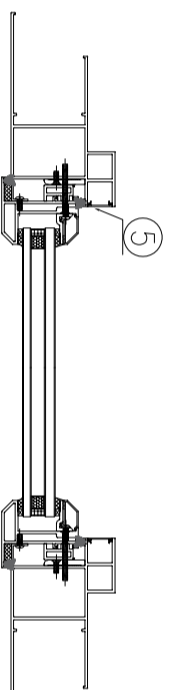
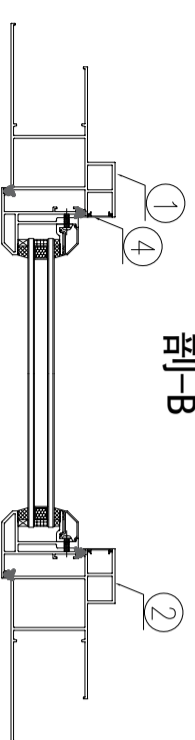
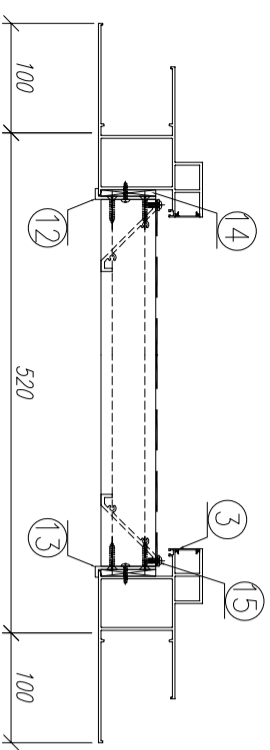
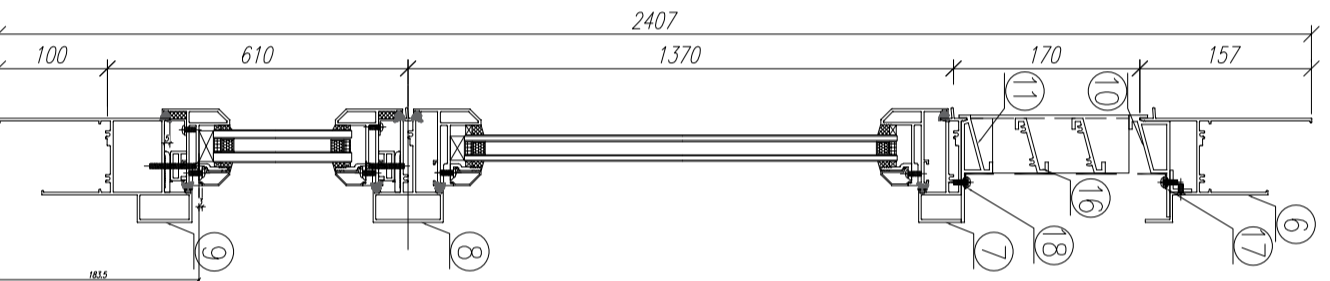
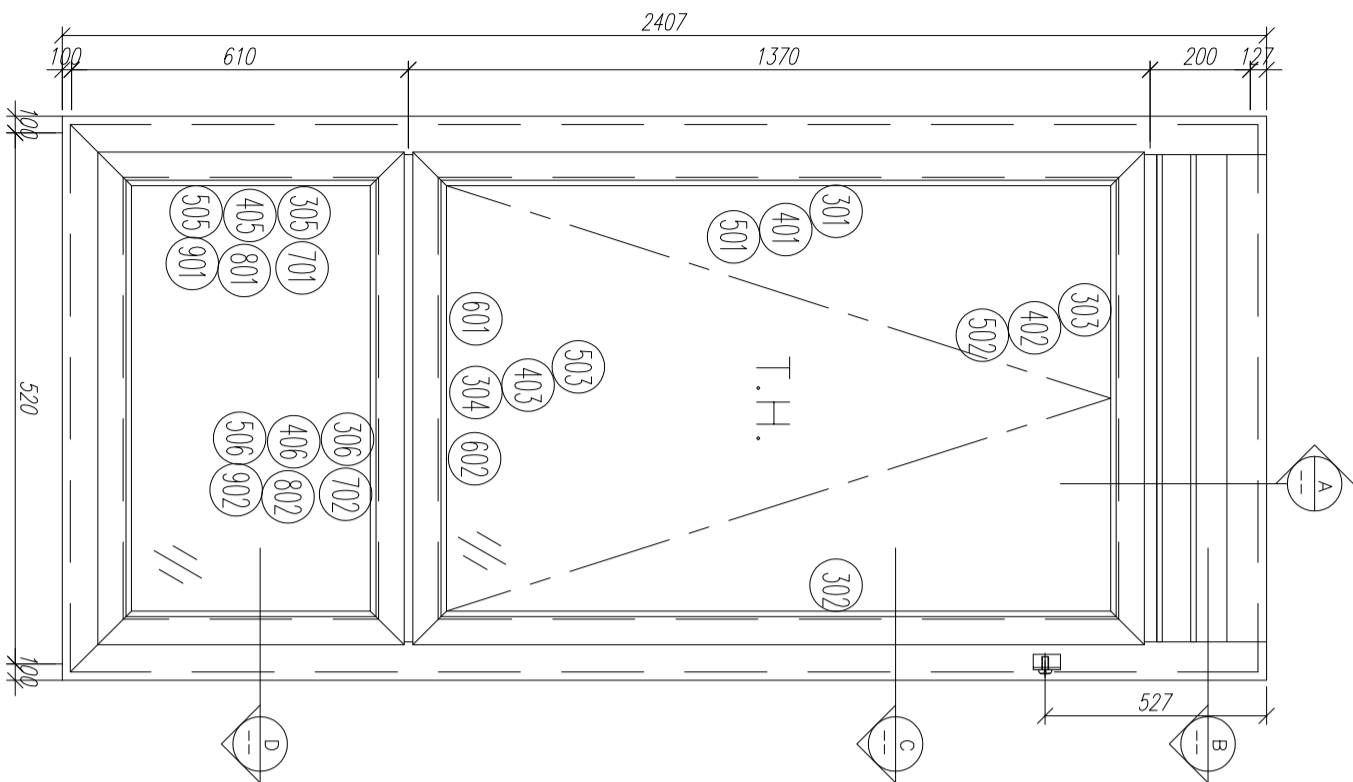

序號	材料編號	材料名稱	加工圖號	長度 L (MM)	單位	幅數	小計
1	X85759	70生窗邊框	PW01-03	2407	支	1	3
2	X85759	70生窗邊框	PW01-04	2407	支	1	3
3	X85764	70生窗拍蓋	直口開料	164.5	支	2	6
4	X85764	70生窗拍蓋	直口開料	1305.5	支	2	6
5	X85764	70生窗拍蓋	直口開料	500.5	支	2	6
6	X85761	70生窗頂框	PW01-19	422	支	1	3
7	X85775	70上生下生中橫	PW01-33	422	支	1	3
8	X85775	70上生下生中橫	PW01-34A	422	支	1	3
9	X85762	70生窗底框	PW01-22	720	支	1	3
10	X85840	百頁框頂	PW01-41	422	支	1	3
11	X85839	百頁框底	PW01-42	422	支	1	3
12	20*56*10*3mm	百頁玉企鋁折角	PW01-AL01	144	支	1	3
13	20*56*10*3mm	百頁玉企鋁折角	PW01-AL02	144	支	1	3
14	15*1.6mm巴	雀仔網壓巴	PW01-44	171.5	支	2	6
15	50*5mm巴	百頁玉墊巴	PW01-43	120	支	2	6
16	X85838	百葉片	直口開料	399	支	2	6
17	20*20*3	百頁框頂鋁角	PW01-39	404	支	1	3
18	15*1.6mm巴	雀仔網壓巴	PW01-44	404	支	2	6

如下為生玉料

301	X85767	70生窗玉企	PW03-04	1360	支	2	6
302	X85767	70生窗玉企	PW03-05	1360	支	1	3
303	X85767	70生窗玉頂	PW03-01	420	支	1	3
304	X85767	70生窗玉底/拉手	PW03-03	420	支	2	6
401	X85834	70窗玻璃夾角企	PW02-06	1235	支	2	6
402	X85834	70窗玻璃夾角頂	PW02-06	346	支	1	3
403	X85834	70窗玻璃夾角底/拉手	PW03-06	346	支	1	3
501	X85768	70窗玻璃線企	斜口開料	1255	支	2	6
502	X85768	70窗玻璃線頂	直口開料	346	支	1	3
503	X85768	70窗玻璃線底/拉手	PW03-07	346	支	1	3
601	X85824	多點鎖拉巴	PW03-8	93	支	1	3
602	X85824	多點鎖拉巴	PW03-8	75	支	1	3

如下為生變梗玉料

305	X85767	70生窗玉企	PW01-35	555	支	2	6
306	X85767	70生窗玉企	PW01-35	420	支	2	6
405	X85834	70窗玻璃夾角企	PW01-36	430	支	2	6
406	X85834	70窗玻璃夾角頂	PW01-36	346	支	2	6
505	X85768	70窗玻璃線企	斜口開料	450	支	2	6
506	X85768	70窗玻璃線頂	直口開料	346	支	2	6
701	X85785	生窗變梗玉扣(玉)	PW01-40	495	支	2	6
702	X85785	生窗變梗玉扣(玉)	PW01-40	360	支	2	6
801	X85786	生窗變梗玉扣(框)	PW01-37	495	支	2	6
802	X85786	生窗變梗玉扣(框)	PW01-37	360	支	2	6
901	15*13*1.6角	擋膠角企	PW01-38	535	支	2	6
902	15*13*1.6角	擋膠角橫	PW01-38	400	支	2	6

数量: 3

材料: 详见本图附表

表面处理: UCT806812XL-3

制图: 郭上覃

日期: 2020.07.26

校核: WSH

审核:

Rev:



美特铝质有限公司
MIDI Aluminium Fabricator Ltd.

工程名称: 亞皆老街 / 佛沙窗(M02B)

图名: W5/T38組裝圖

图号: W5/T38

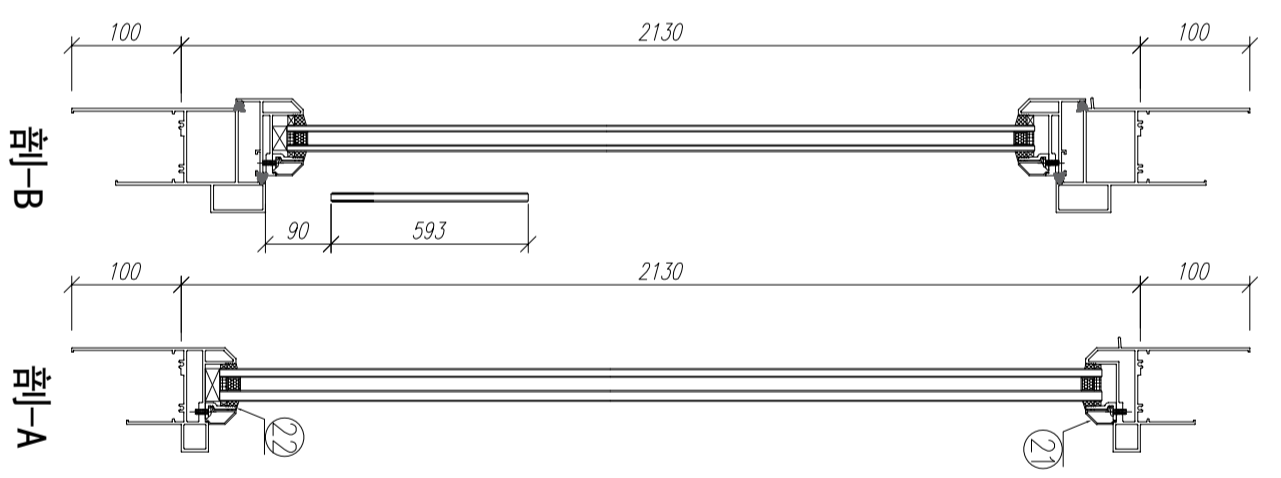
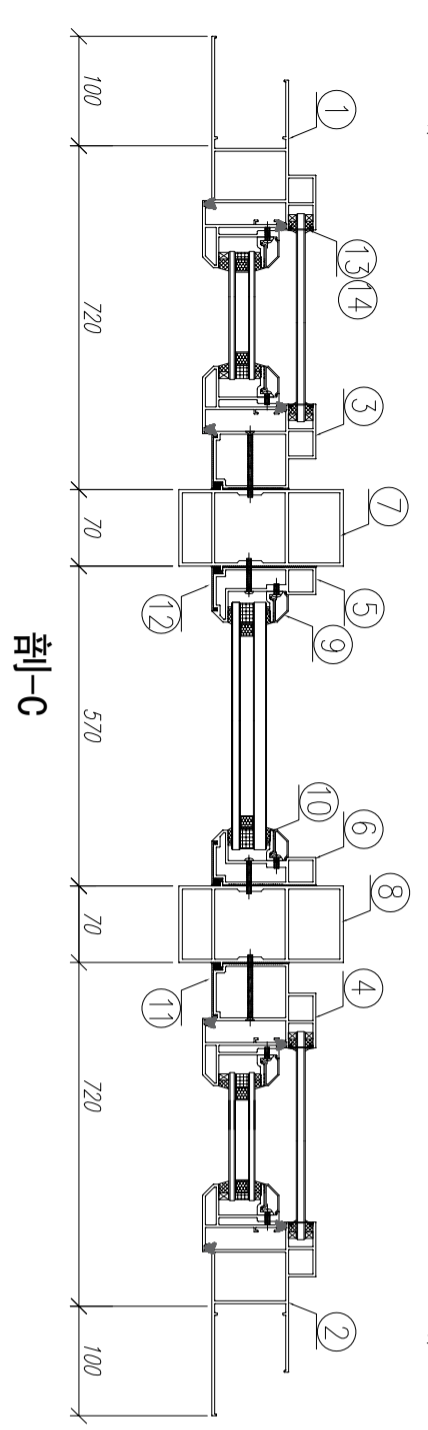
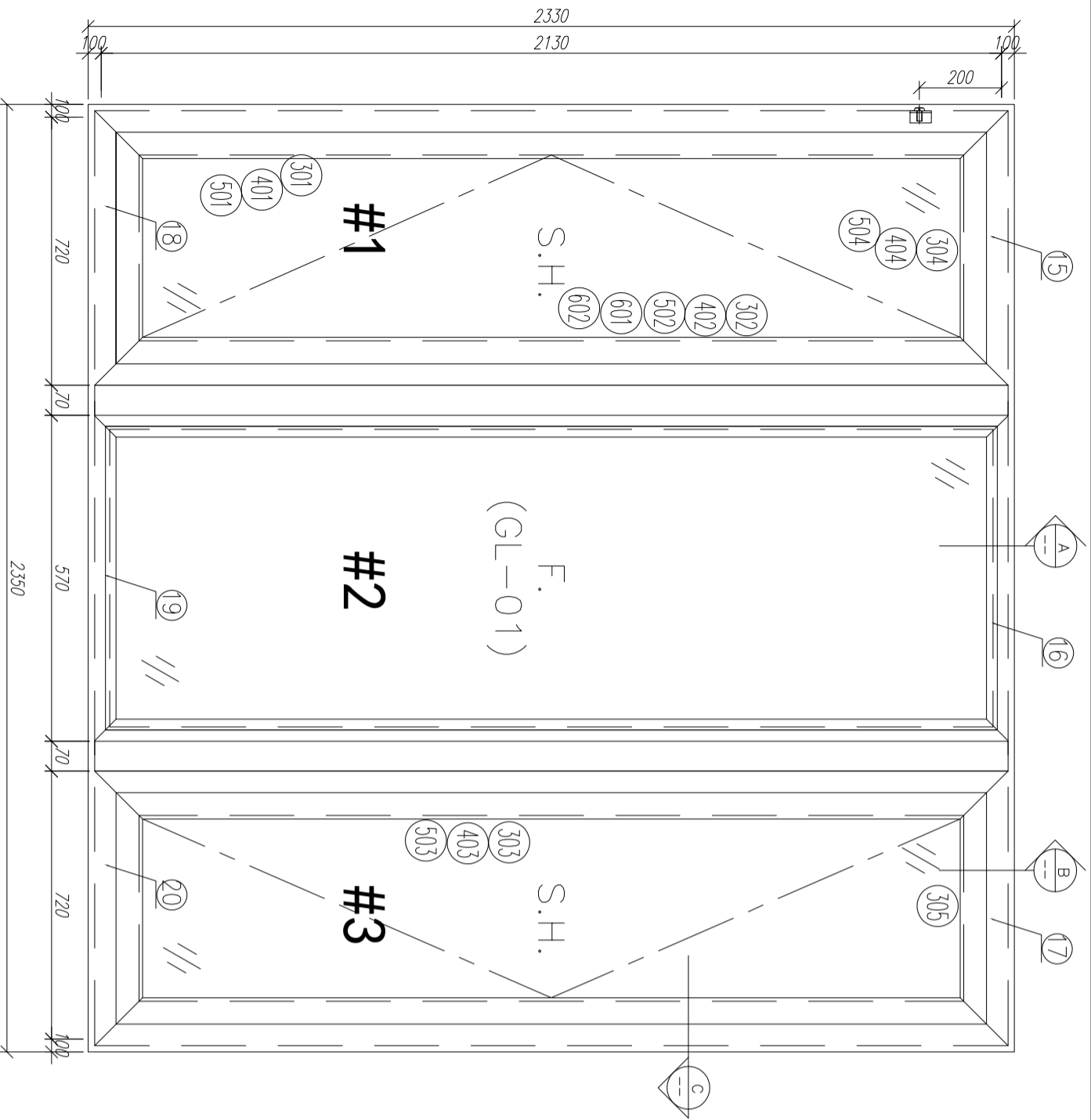

序號	材料編號	材料名稱	加工圖號	長度 L (MM)	單位	幅數	
						單樞	小計
1	X85759	70生窗邊框	PW01-01	2330	支	1	3
2	X85759	70生窗邊框	PW01-02	2330	支	1	3
3	X85760	70生窗中企框	PW01-08	2130	支	1	3
4	X85760	70生窗中企框	PW01-07	2130	支	1	3
5	X85769	70樞窗中企框	PW01-11	2130	支	1	3
6	X85769	70樞窗中企框	PW01-12	2130	支	1	3
7	X85772	70窗150mm夾通	PW01-13	2430	支	1	3
8	X85772	70窗150mm夾通	PW01-13	2430	支	1	3
9	X85768	70生窗玻璃線	直接開料	2048	支	2	6
10	X85834	70窗玻璃夾角	PW01-36	2028	支	2	6
11	X85819	70生窗主企框外蓋	兩頭45度切	2130	支	2	6
12	X85820	70樞窗主企框外蓋	兩頭45度切	2130	支	2	6
13	X85764	70窗拍蓋	直接開料	89.5	支	4	12
14	X85764	70窗拍蓋	直接開料	1292.5	支	4	12
15	X85761	70生窗頂樞	PW01-16	820	支	1	3
16	X85766	70樞窗頂樞	PW01-18	570	支	1	3
17	X85761	70生窗頂樞	PW01-17	820	支	1	3
18	X85762	70生窗底樞	PW01-21	820	支	1	3
19	X85763	70樞窗底樞	PW01-29	570	支	1	3
20	X85762	70生窗底樞	PW01-20	820	支	1	3
21	X85768	70生窗玻璃線	斜口開料	519	支	2	6
22	X85834	70窗玻璃夾角	PW01-36	519	支	2	6
如下為生玉/樞玉料							
301	X85767	70生窗玉企	PW02-01	2030	支	2	6
302	X85767	70生窗玉企/拉手	PW02-02	2030	支	1	3
303	X85767	70生窗玉企/拉手	PW02-03	2030	支	1	3
304	X85767	70生窗玉樞頂/底	PW02-04	620	支	2	6
305	X85767	70生窗玉樞頂/底	PW02-05	620	支	2	6
401	X85834	70窗玻璃夾角企	PW02-06	1956	支	2	6
402	X85834	70窗玻璃夾角企/拉手	PW02-07	1956	支	1	3
403	X85834	70窗玻璃夾角企/拉手	PW02-08	1956	支	1	3
404	X85834	70窗玻璃夾角樞	PW02-06	495	支	4	12
501	X85768	70窗玻璃線企	PW02-06	1956	支	2	6
502	X85768	70窗玻璃線企/拉手	PW02-09	1956	支	1	3
503	X85768	70窗玻璃線企/拉手	PW02-10	1956	支	1	3
504	X85768	70窗玻璃線樞	PW02-06	515	支	4	12
601	X85824	多點鎖立巴	PW02-11	943	支	2	6
602	X85824	多點鎖立巴	PW02-11	849	支	2	6

数量: 3
 材料: 详见本图附表
 表面处理: UC1806812XL-3
 工程名称: 亞皆老街 / 佛沙窗 (M02B)
 制图: 郭上軍
 日期: 2020.07.26
 校核: WSH
 审核:
 Rev:
 美特铝質有限公司
 MIDI Aluminium Fabricator Ltd.

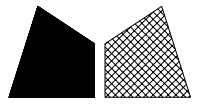

頂

窗號	尺寸 (MM)	數量 (支)	備註
W3/T2A	2330	3	
W2/T2A	2330	3	
W2/T2B	2330	3	
W3/T2B	2330	3	
W7/T2A	2330	2	
W7/T2B	2330	2	
W2/T3A	2330	3	
W2/T3B	2330	3	
W3/T3B	2330	3	
W7/T3B	2330	3	
W8/T3A	2330	3	此料不銜水線碼孔
W9/T3A	2330	3	
合計:		34	

3/16"牙孔銑背面, 收水線碼

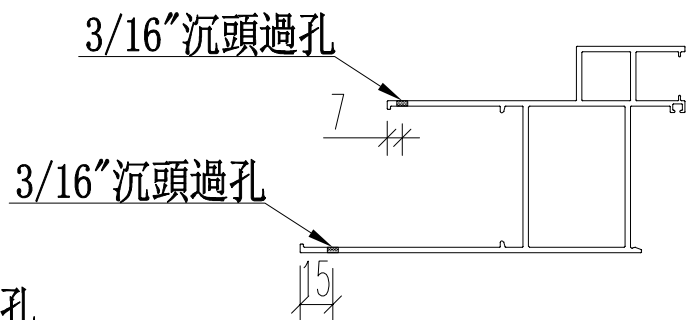
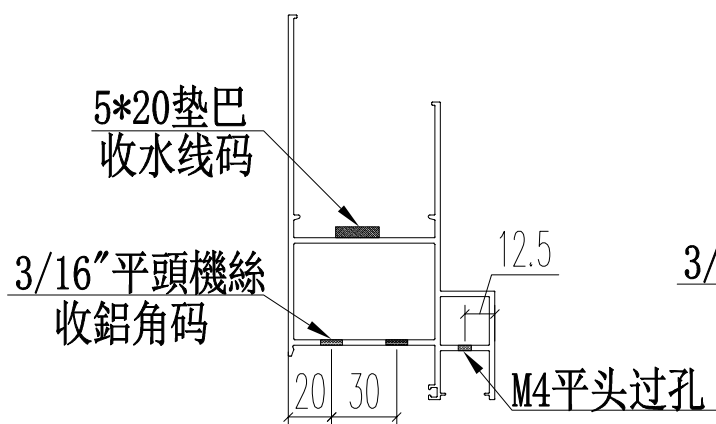
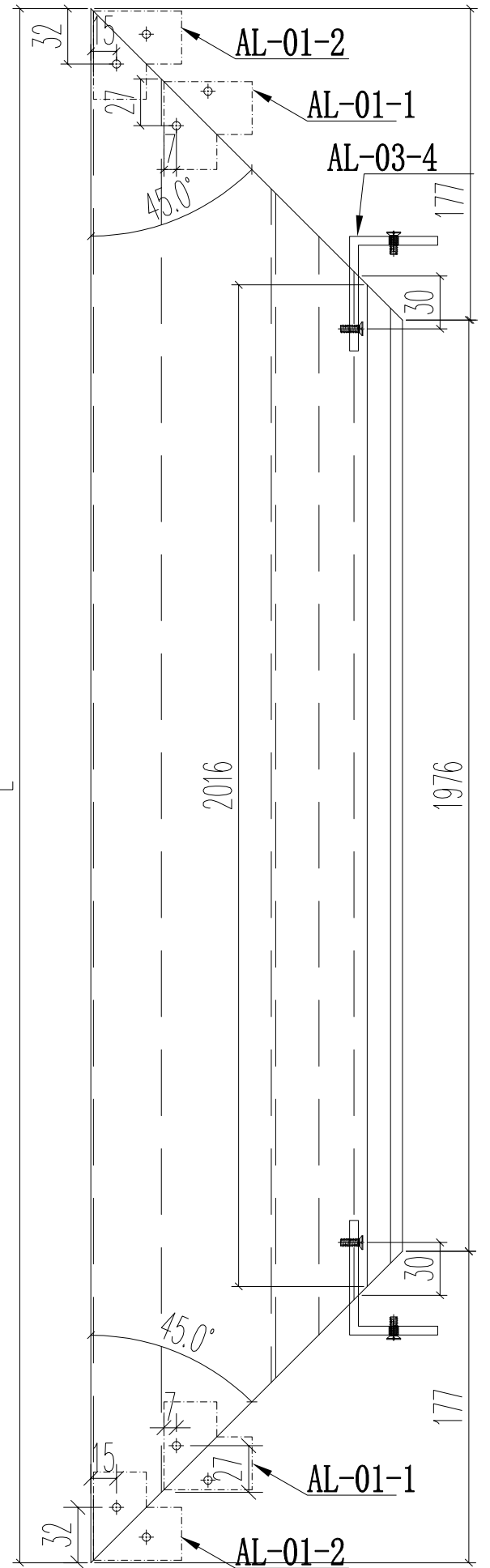

名稱	70生窗邊框	制圖	JASON 2020.06.22	修改		
材料	X85759	復核	WHS	日期		
顏色	UCT806812XL-3	批准		圖號	PW01-01	

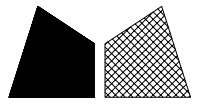

頂

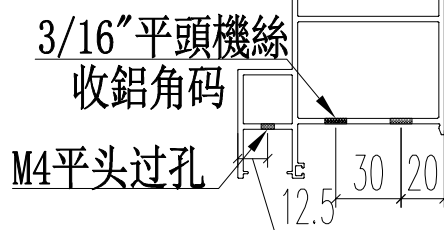
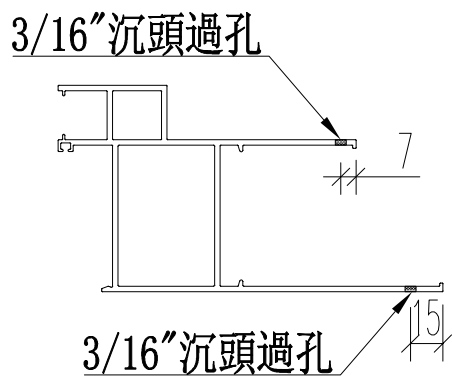
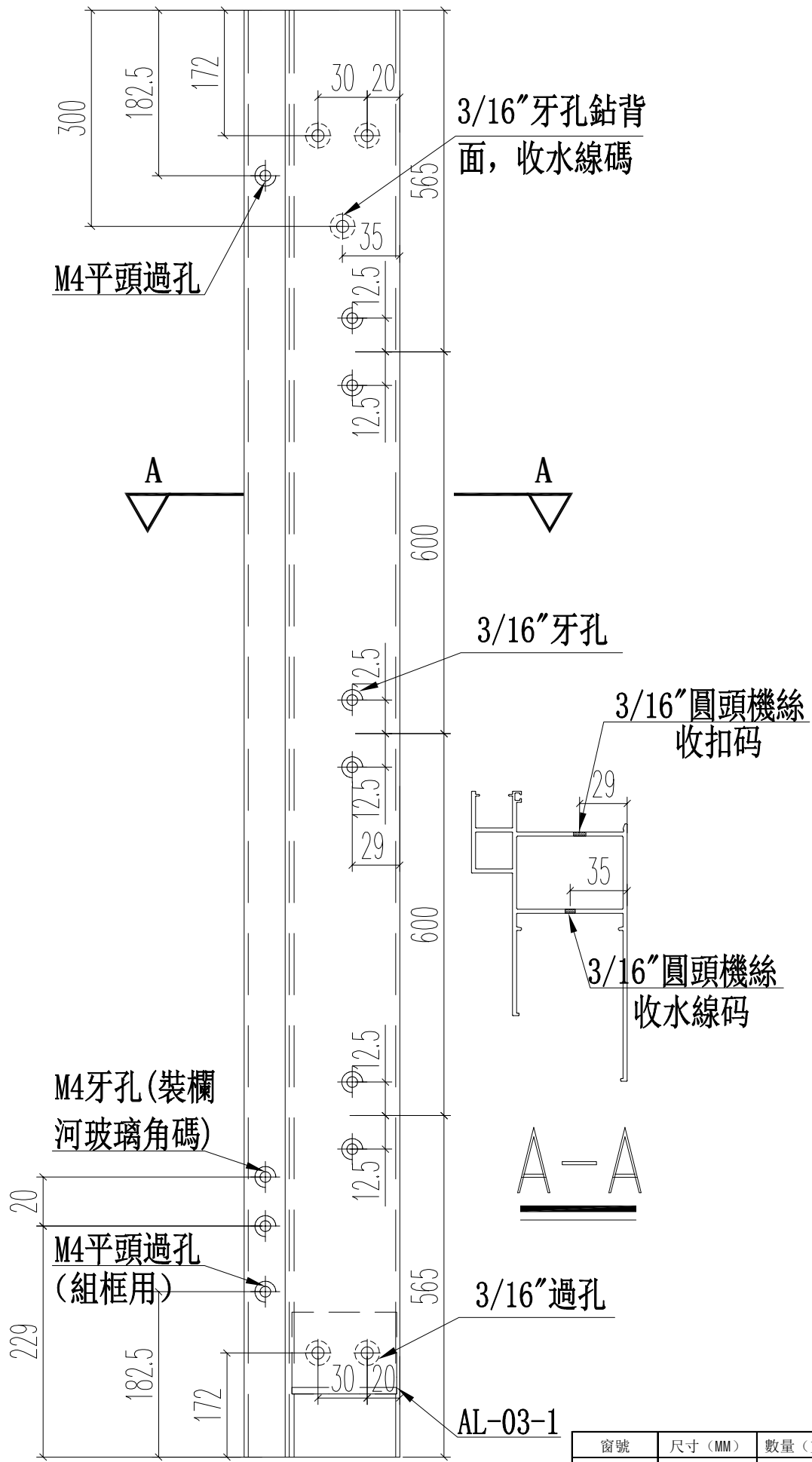
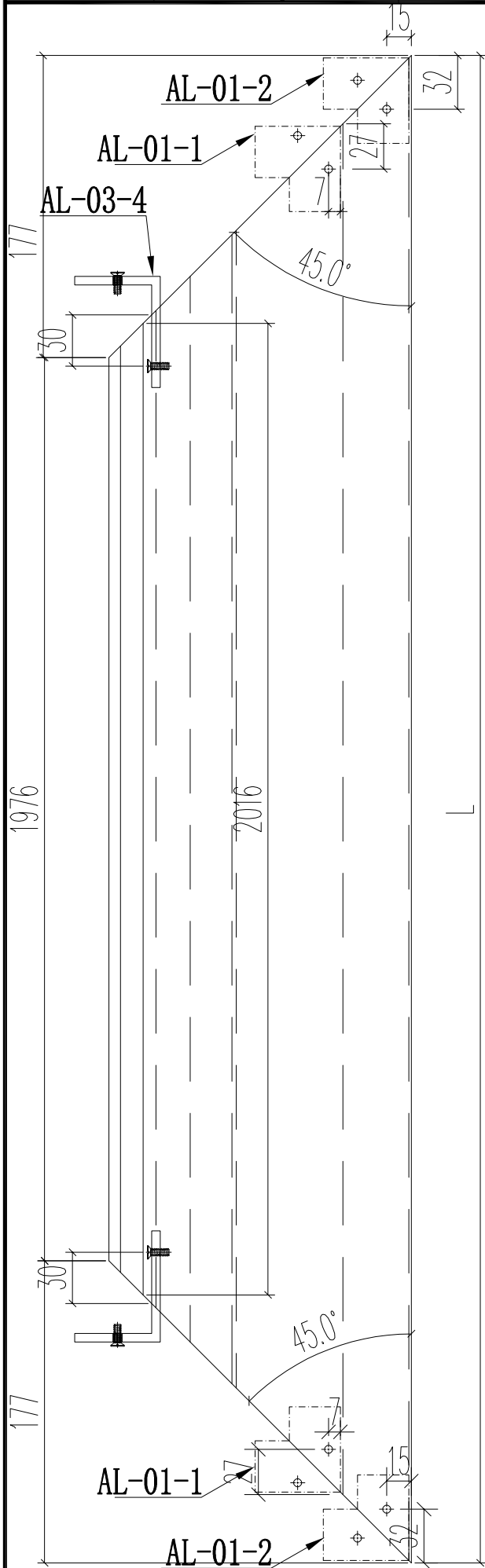

窗號	尺寸 (MM)	數量 (支)	備註
W3/T2A	2330	3	
W2/T2A	2330	3	
W2/T2B	2330	3	
W3/T2B	2330	3	
W7/T2A	2330	2	
W7/T2B	2330	2	
W2/T3A	2330	3	
W2/T3B	2330	3	
W3/T3B	2330	3	
W7/T3B	2330	3	
W8/T3A	2330	3	仅此料銼水線碼孔
W9/T3A	2330	3	
合計:		34	

名稱	70生窗邊框	制圖	JASON 2020.06.22	修改	
材料	X85759	復核	WHS	日期	
顏色	UCT806812XL-3	批准		圖號	PW01-02

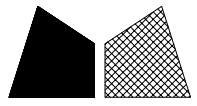

美特鋁質 有限公司
MIDI Aluminium Fabricator Ltd.

工程號 J852 地盤 亞皆老街

窗號	L	數量 (支)	X	備註
W4/T2A	2407	3	0	不銑水線碼孔
W5/T2A	2407	3	0	銑水線碼孔
W4/T2B	2407	3	0	銑水線碼孔
W5/T2B	2407	3	0	不銑水線碼孔
W4/T3A	2407	3	137	銑水線碼孔
W5/T3A	2407	3	137	銑水線碼孔
W4/T3B	2407	3	0	銑水線碼孔
W5/T3B	2407	3	0	不銑水線碼孔
合計:		24		

頂

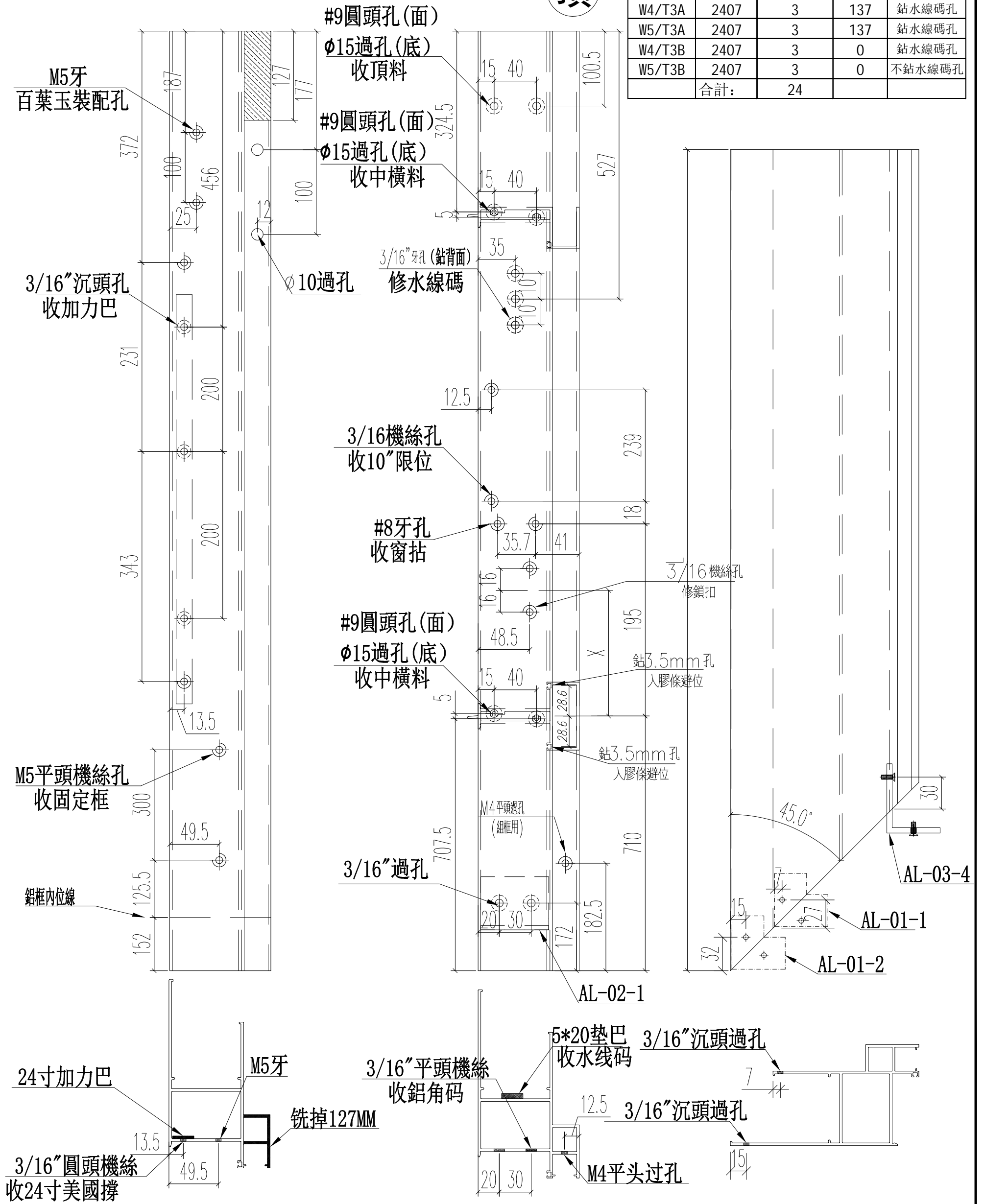

名稱	70生窗邊框	制圖	JASON	2020.06.22	修改		
材料	X85759	復核	WHS		日期		
顏色	UCT806812XL-3	批准			圖號	PW01-03	

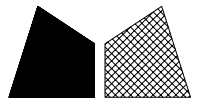

頂

工程號 J852 地盤 亞皆老街

窗號	L	數量 (支)	X	備註
W4/T2A	2407	3	0	鉗水線碼孔
W5/T2A	2407	3	0	不鉗水線碼孔
W4/T2B	2407	3	0	不鉗水線碼孔
W5/T2B	2407	3	0	鉗水線碼孔
W4/T3A	2407	3	137	不鉗水線碼孔
W5/T3A	2407	3	137	不鉗水線碼孔
W4/T3B	2407	3	0	不鉗水線碼孔
W5/T3B	2407	3	0	鉗水線碼孔
合計:		24		

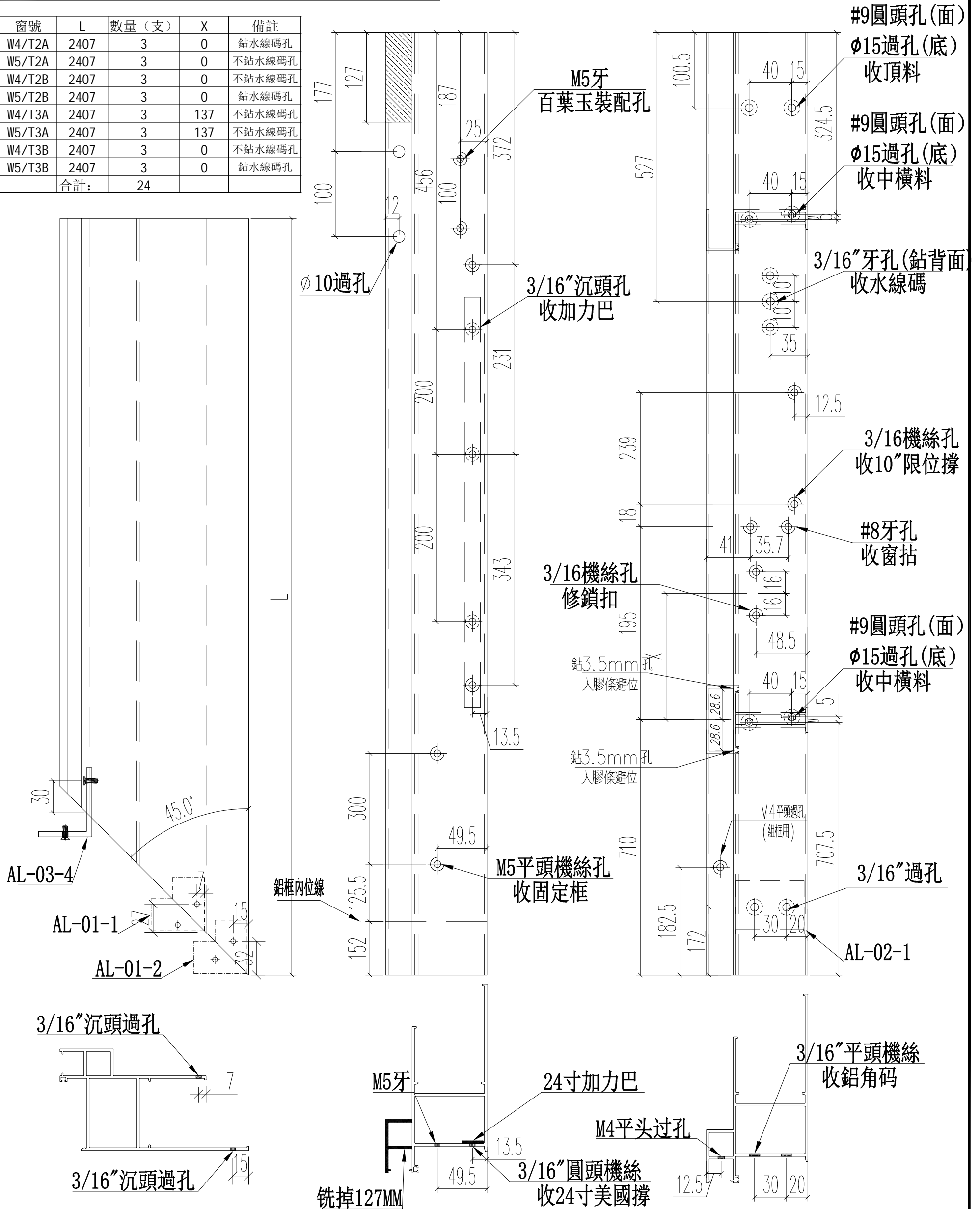

名稱	70生窗邊框	制圖	JASON 2020.06.22	修改	
材料	X85759	復核	WHS	日期	
顏色	UCT806812XL-3	批准		圖號	PW01-04

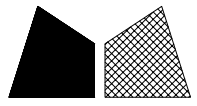

美特鋁質 有限公司
MIDI Aluminium Fabricator Ltd.

窗號	尺寸 (MM)	數量 (支)	備註
W3/T3A	2330	3	

工程號	J852	地盤	亞皆老街
-----	------	----	------

頂

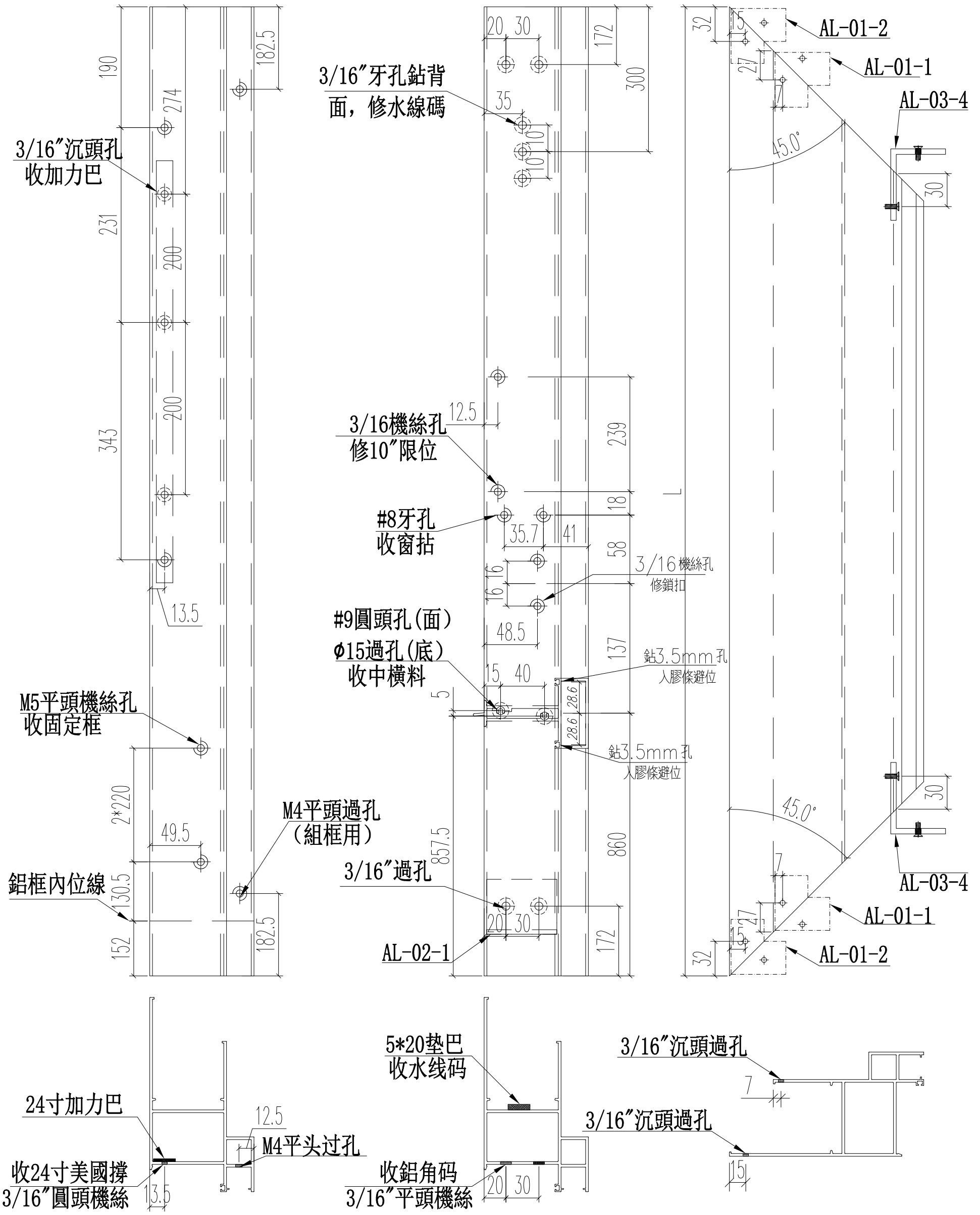

名稱	70生窗邊框	制圖	JASON	2020.06.22	修改		
材料	X85759	復核	WHS		日期		
顏色	UCT806812XL-3	批准			圖號	PW01-05	

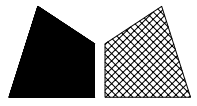

美特鋁質 有限公司
MIDI Aluminium Fabricator Ltd.

窗號	尺寸 (MM)	數量 (支)	備註
W3/T3A	2330	3	

工程號 J852 地盤 亞皆老街

頂

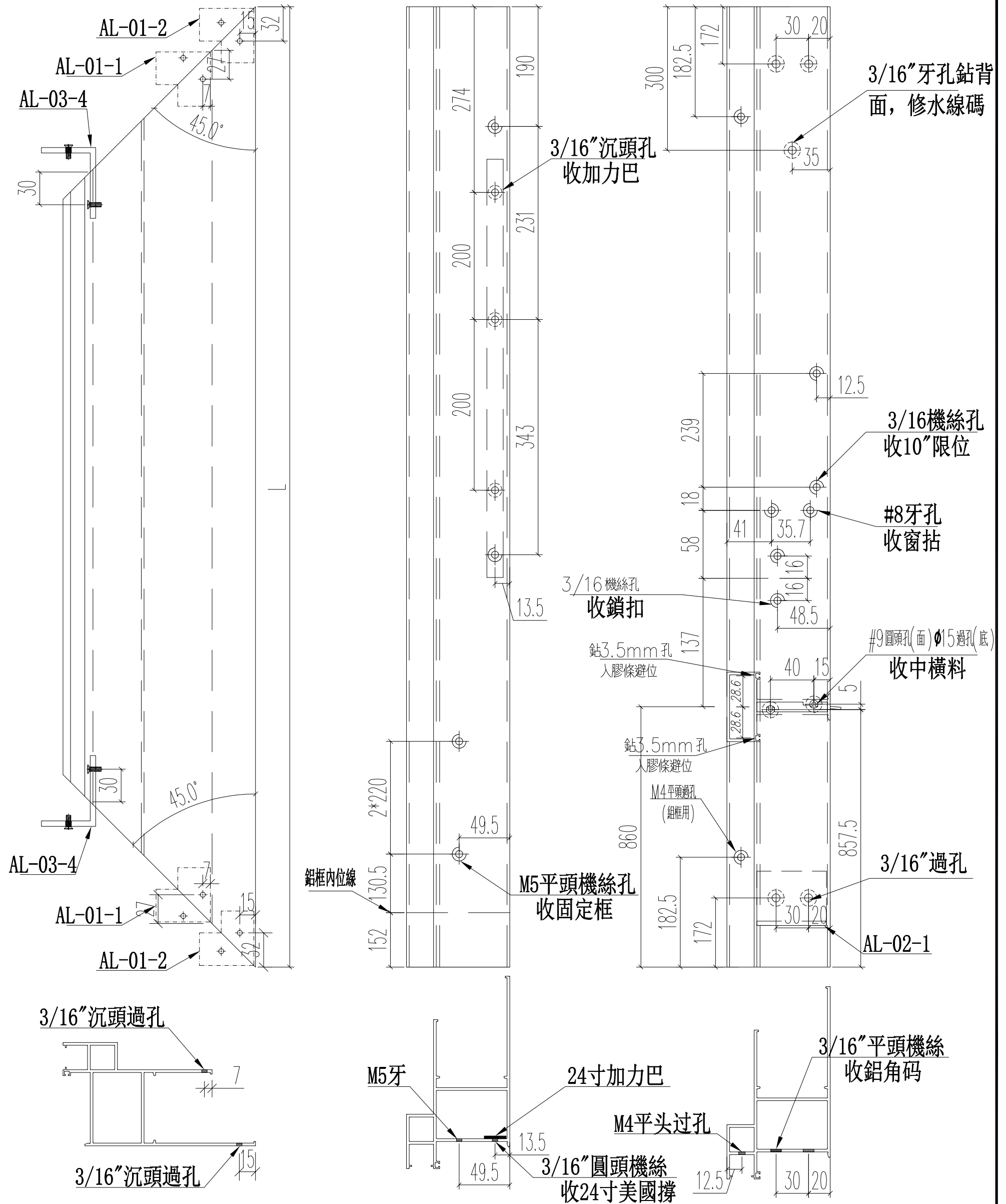

名稱	70生窗邊框	制圖	JASON 2020.06.22	修改		
材料	X85759	復核	WHS	日期		
顏色	UCT806812XL-3	批准		圖號	PW01-06	

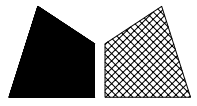

美特鋁質 有限公司
MIDI Aluminium Fabricator Ltd.

工程號 J852 地盤 亞皆老街

頂

窗號	尺寸 (MM)	數量 (支)	備註
W3/T2A	2130	3	
W2/T2A	2130	3	
W2/T2B	2130	3	
W3/T2B	2130	3	
W7/T2A	2130	3	
W7/T2B	2130	3	
W2/T3A	2130	3	
W2/T3B	2130	3	
W3/T3B	2130	3	
W7/T3B	2130	3	
合計:		30	

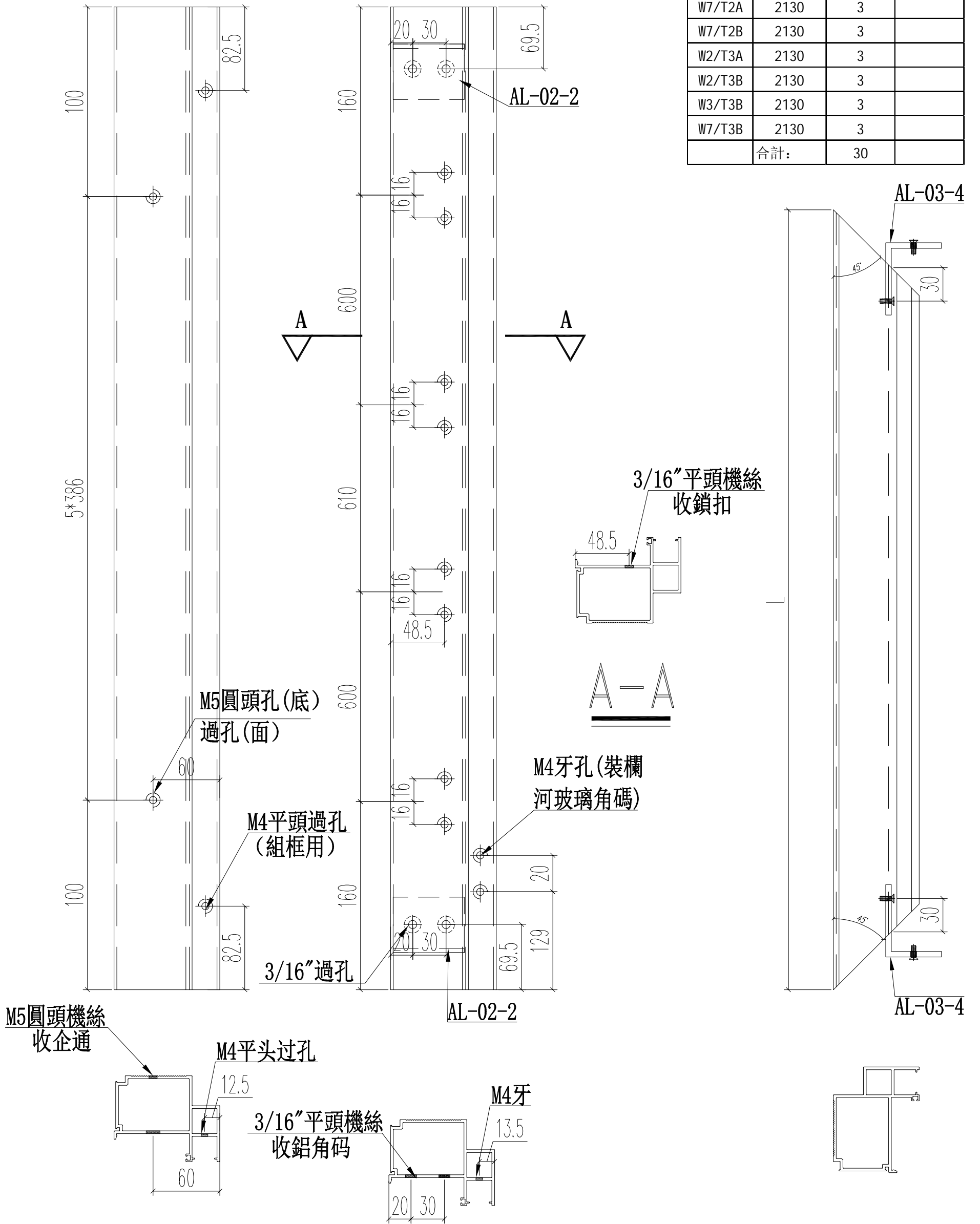

名稱	70生窗主企框	制圖	JASON 2020.06.22	修改	
材料	X85760	復核	WHS	日期	
顏色	UCT806812XL-3	批准		圖號	PW01-07

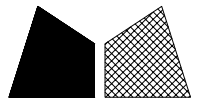

美特鋁質 有限公司
MIDI Aluminium Fabricator Ltd.

工程號 J852 地盤 亞皆老街

窗號	尺寸 (MM)	數量 (支)	備註
W3/T2A	2130	3	
W2/T2A	2130	3	
W2/T2B	2130	3	
W3/T2B	2130	3	
W7/T2A	2130	3	
W7/T2B	2130	3	
W2/T3A	2130	3	
W2/T3B	2130	3	
W3/T3B	2130	3	
W7/T3B	2130	3	
合計:		30	

頂

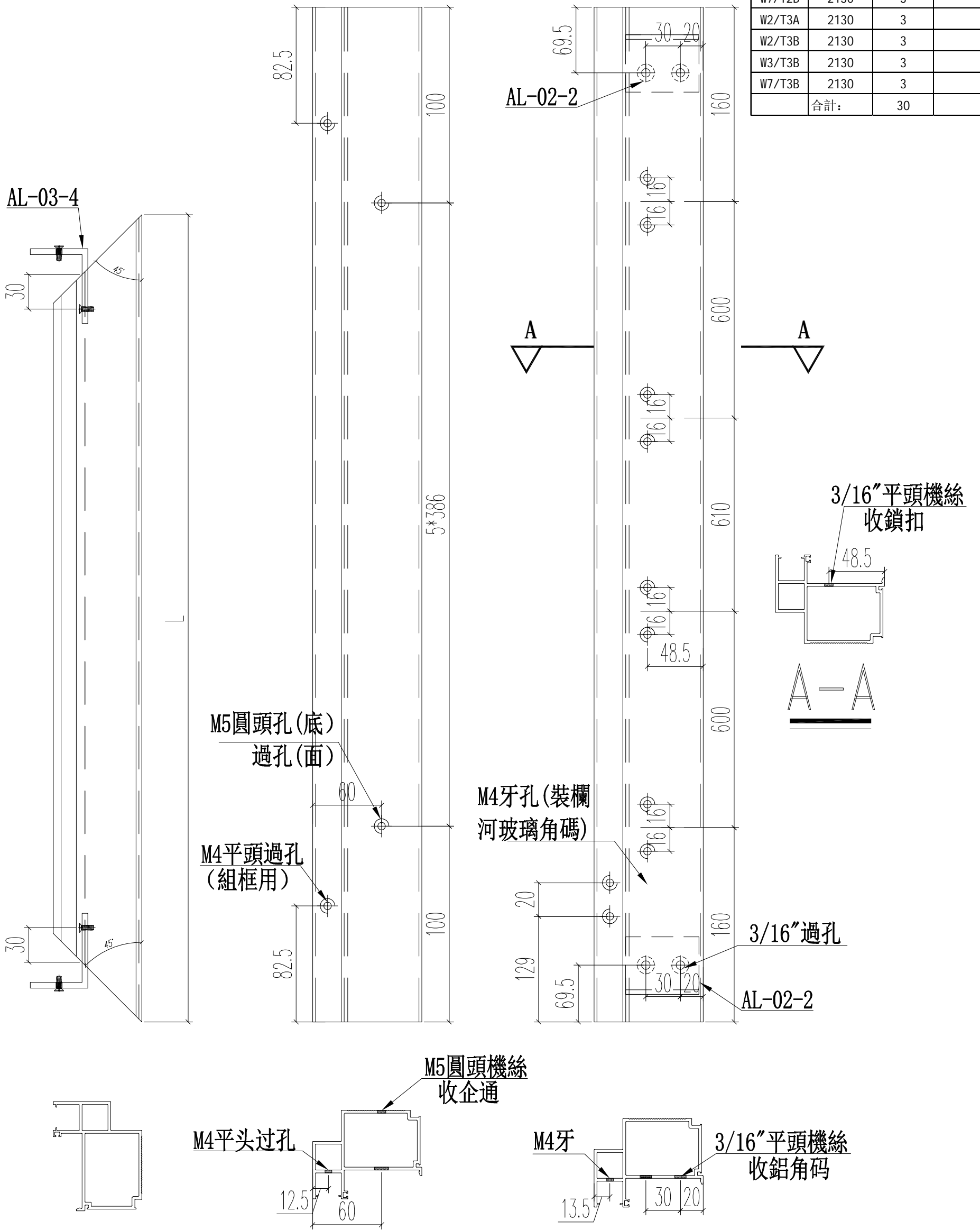

名稱	70生窗主企框	制圖	JASON 2020.06.22	修改		
材料	X85760	復核	WHS	日期		
顏色	UCT806812XL-3	批准		圖號	PW01-08	

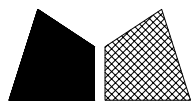

美特鋁質 有限公司
MIDI Aluminium Fabricator Ltd.

窗號	尺寸 (MM)	數量 (支)	備註
W3/T3A	2130	6	

工程號	J852	地盤	亞皆老街
-----	------	----	------

頂

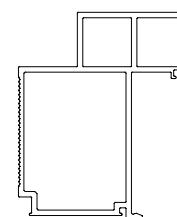
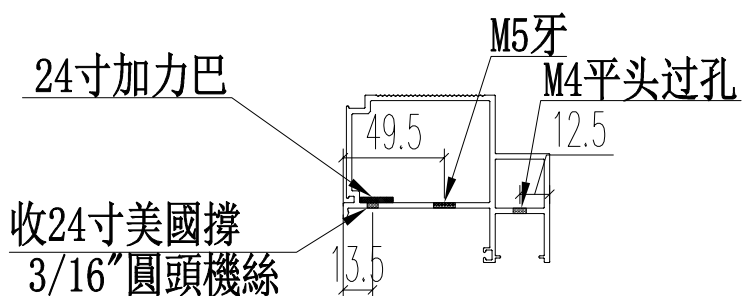
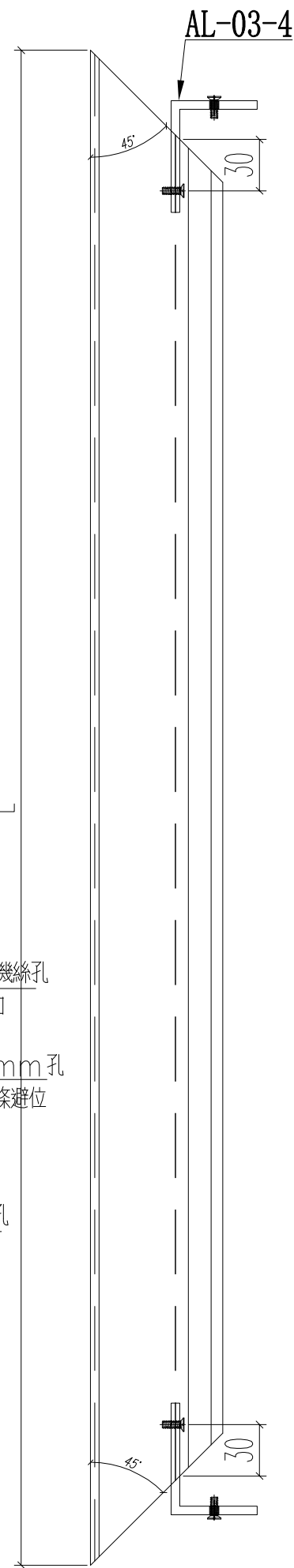
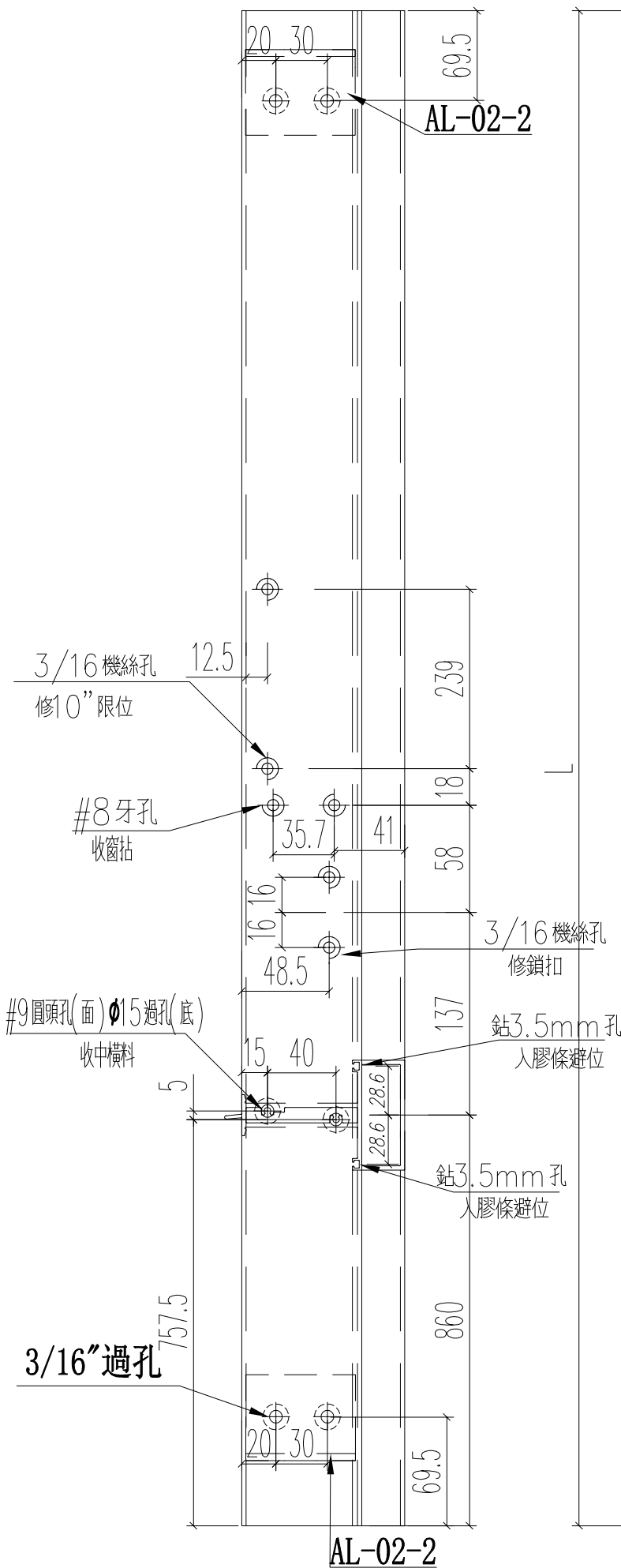
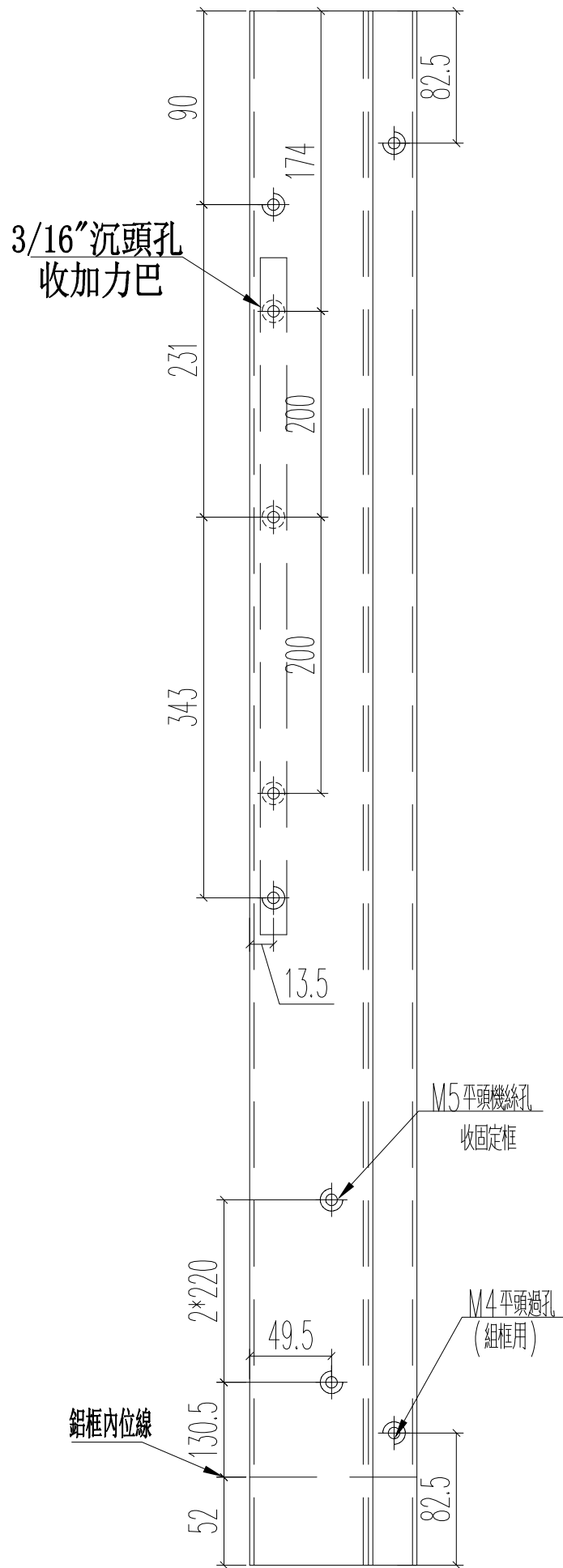

名稱	70生窗主企框	制圖	JASON 2020.06.22	修改		
材料	X85760	復核	WHS	日期		
顏色	UCT806812XL-3	批准		圖號	PW01-09	

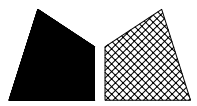

美特鋁質 有限公司
MIDI Aluminium Fabricator Ltd.

窗號	尺寸 (MM)	數量 (支)	備註
W3/T3A	2130	6	

工程號	J852	地盤	亞皆老街
-----	------	----	------

頂

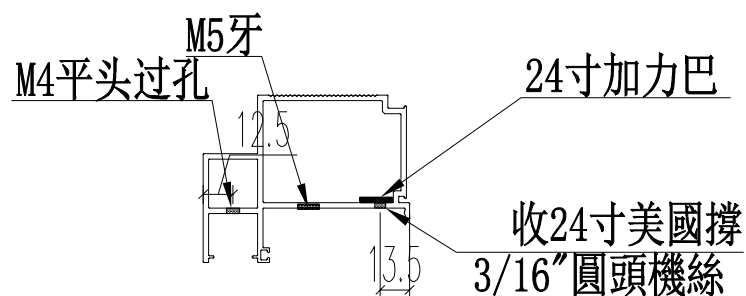
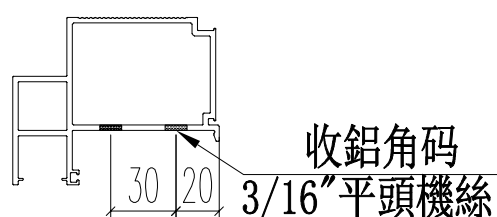
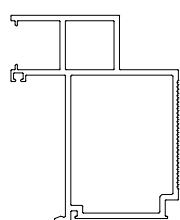
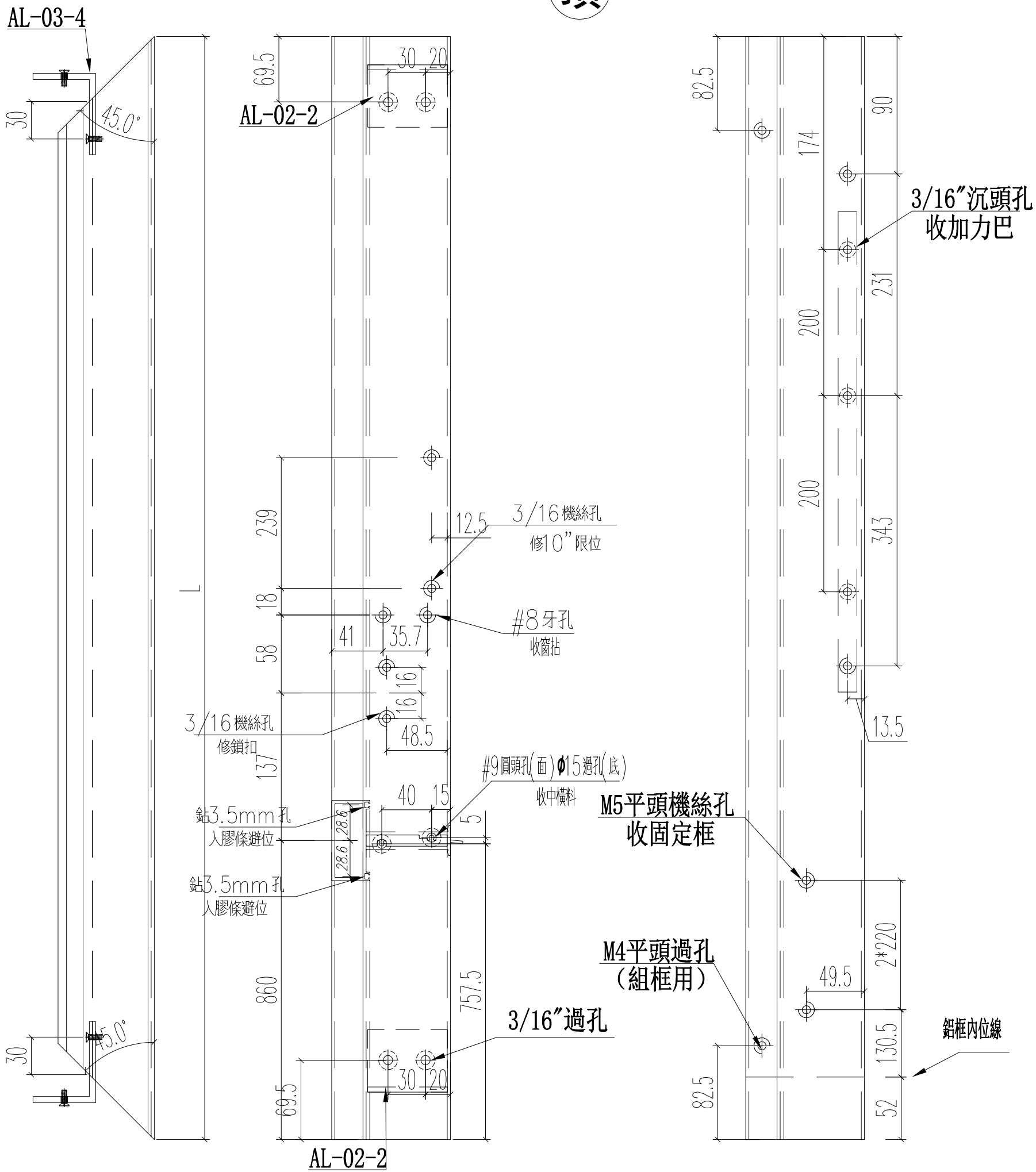

名稱	70生窗主企框	制圖	JASON 2020.06.22	修改		
材料	X85760	復核	WHS	日期		
顏色	UCT806812XL-3	批准		圖號	PW01-10	

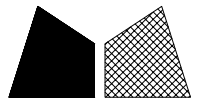

美特鋁質 有限公司
MIDI Aluminium Fabricator Ltd.

工程號 J852 地盤 亞皆老街

窗號	尺寸 (MM)	數量 (支)	備註
W3/T2A	2130	3	
W2/T2A	2130	3	
W2/T2B	2130	3	
W3/T2B	2130	3	
W7/T2A	2130	3	
W7/T2B	2130	3	
W2/T3A	2130	3	
W2/T3B	2130	3	
W3/T3B	2130	3	
W7/T3B	2130	3	
合計:		30	

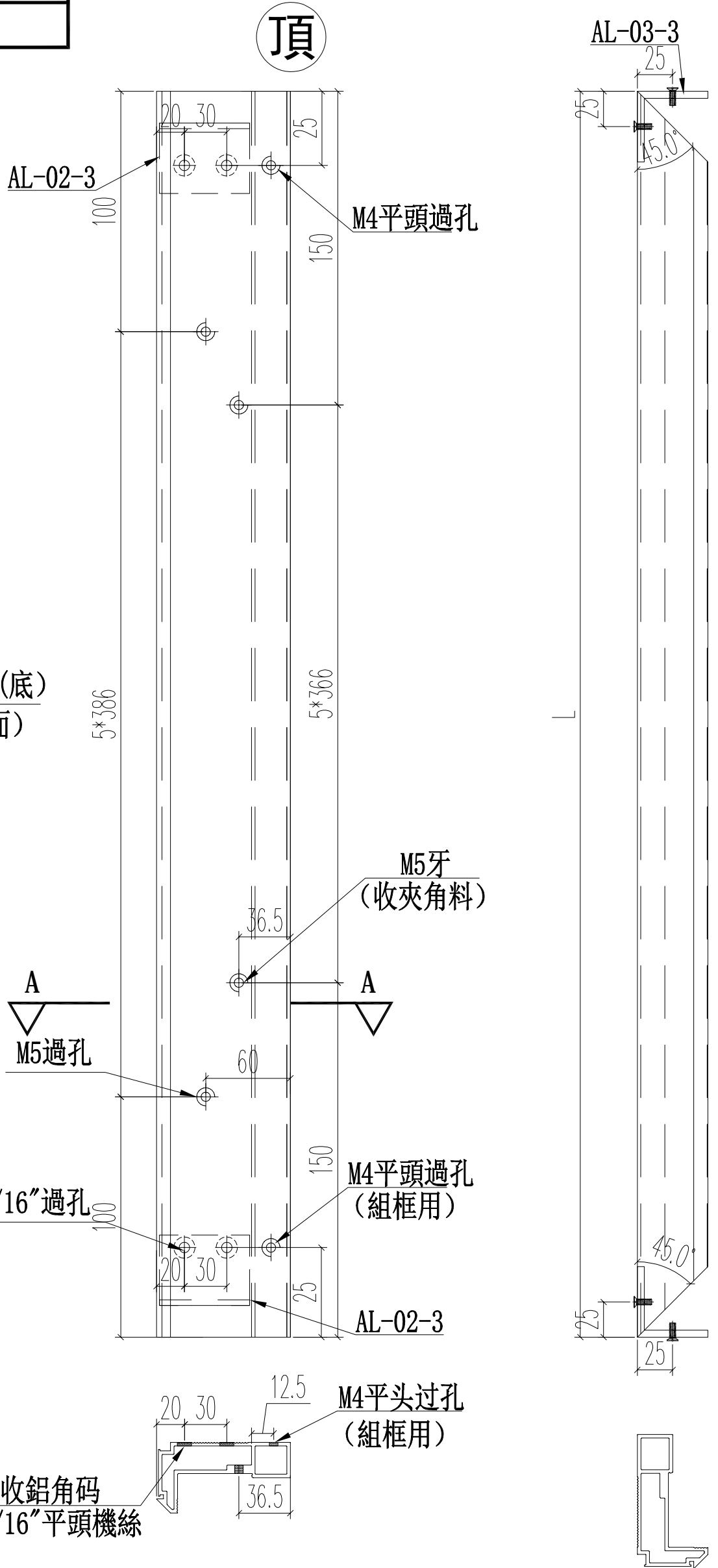

名稱	70 梗窗主企框	制圖	JASON 2020.06.22	修改		
材料	X85769	復核	WHS	日期		
顏色	UCT806812XL-3	批准		圖號	PW01-11	

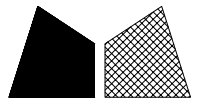

頂

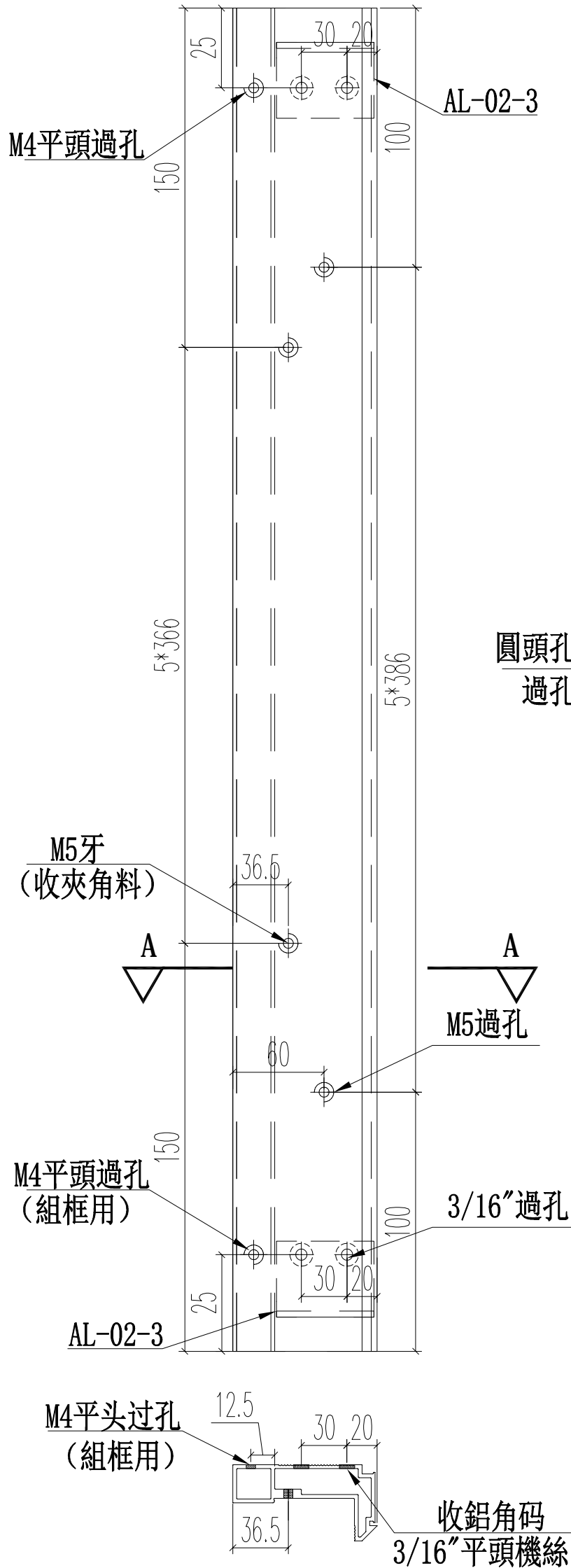
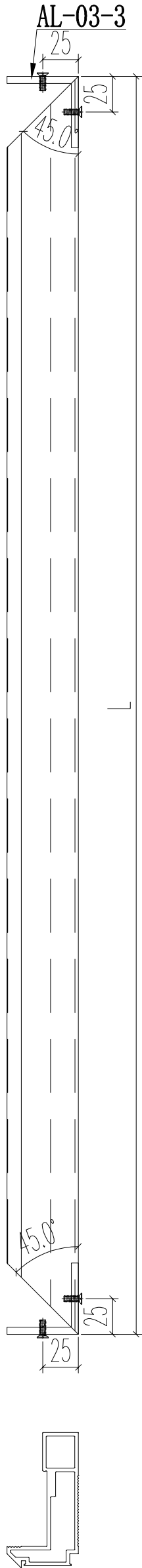

窗號	尺寸 (MM)	數量 (支)	備註
W3/T2A	2130	3	
W2/T2A	2130	3	
W2/T2B	2130	3	
W3/T2B	2130	3	
W7/T2A	2130	3	
W7/T2B	2130	3	
W2/T3A	2130	3	
W2/T3B	2130	3	
W3/T3B	2130	3	
W7/T3B	2130	3	
合計:		30	

圓頭孔(底) M5圓頭機絲
過孔(面) 收企通

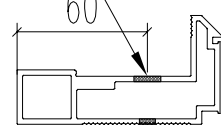

A-A

名稱	70 梗窗主企框	制圖	JASON 2020.06.22	修改		
材料	X85769	復核	WHS	日期		
顏色	UCT806812XL-3	批准		圖號	PW01-12	

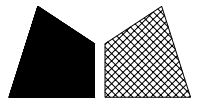

美特鋁質 有限公司
MIDI Aluminium Fabricator Ltd.

工程號 J852 地盤 亞皆老街

窗號	尺寸 (MM)	數量 (支)	備註
W3/T2A	2430	6	
W3/T2B	2430	6	
W7/T2A	2430	6	
W7/T2B	2430	6	
W3/T3B	2430	6	
W7/T3B	2430	6	
W3/T3A	2430	6	
合計:		42	

頂

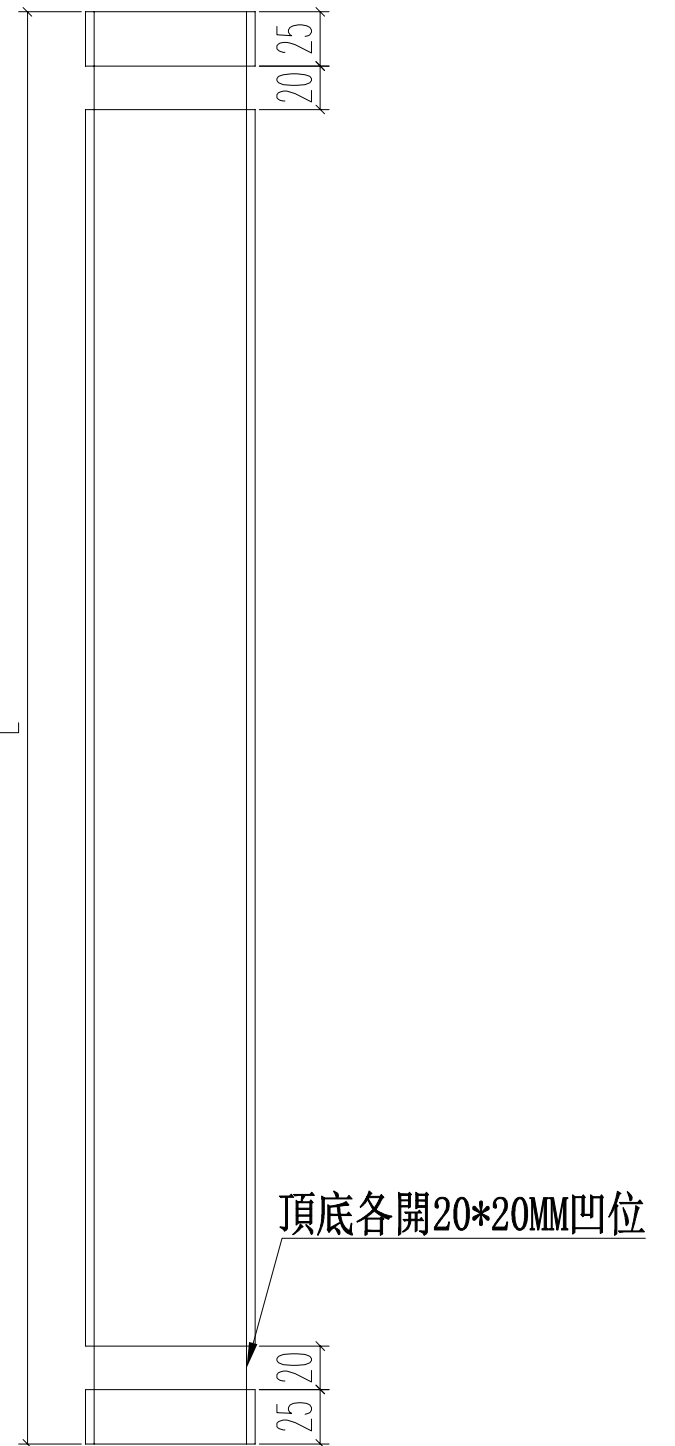
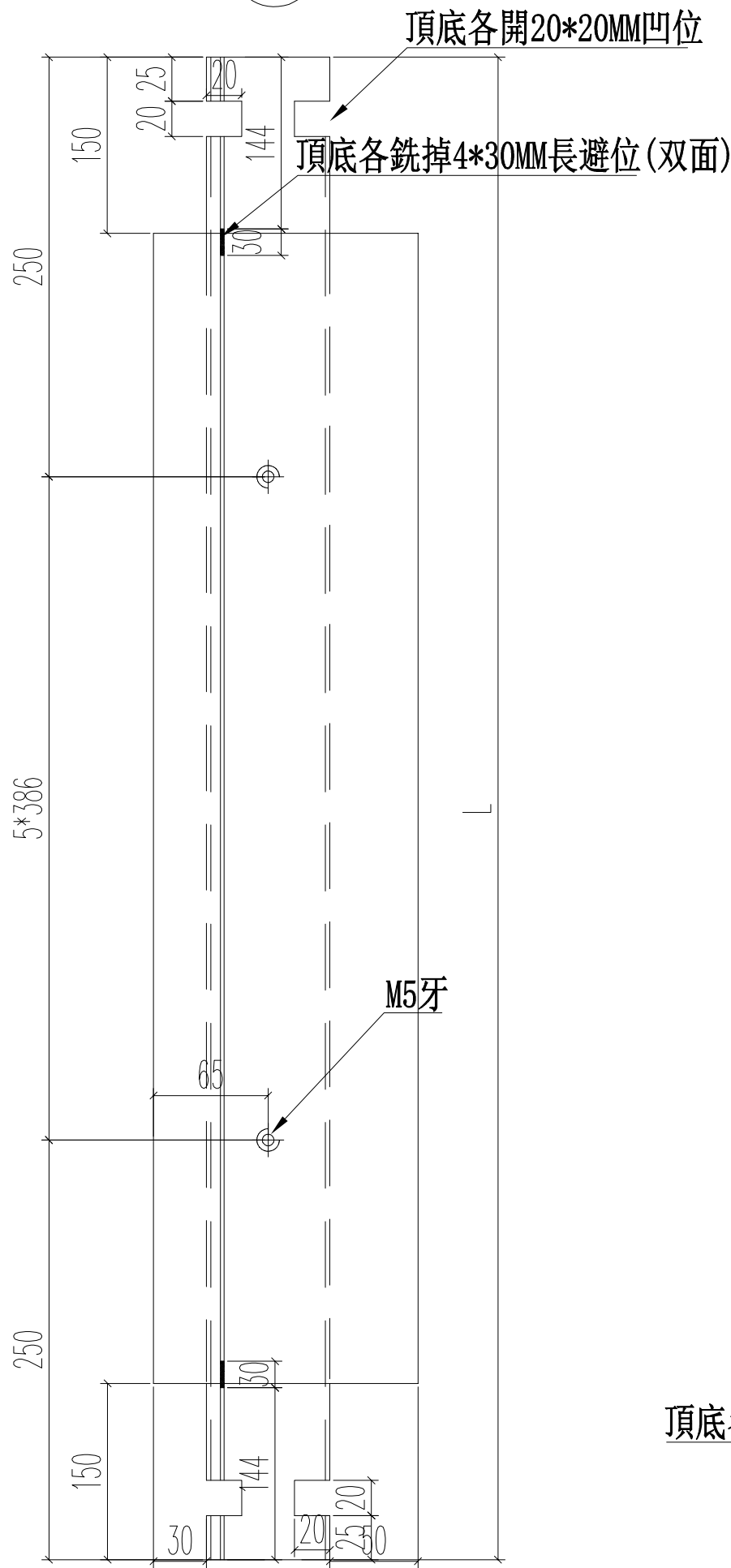

頂底各銼掉150MM長

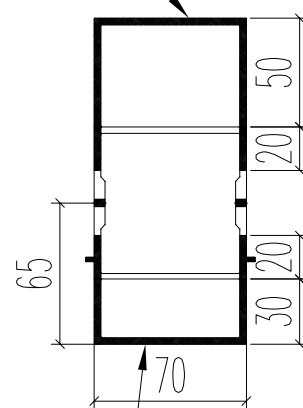

頂底各銼掉150MM長

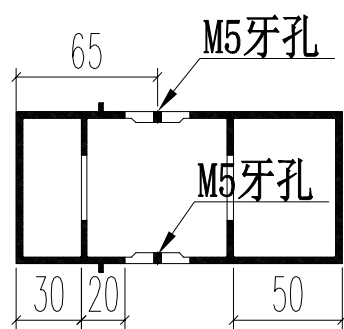
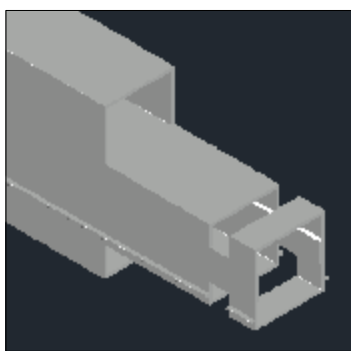

名稱	70窗150夾通	制圖	JASON 2020.06.22	修改			
材料	X85772	復核	WHS	日期			
顏色	UCT806812XL-3	批准		圖號	PW01-13		

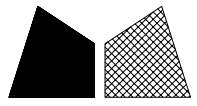

美特鋁質 有限公司
MIDI Aluminium Fabricator Ltd.

窗號	尺寸 (MM)	數量 (支)	備註
W3/T3A	2430	3	

工程號	J852	地盤	亞皆老街
-----	------	----	------

頂

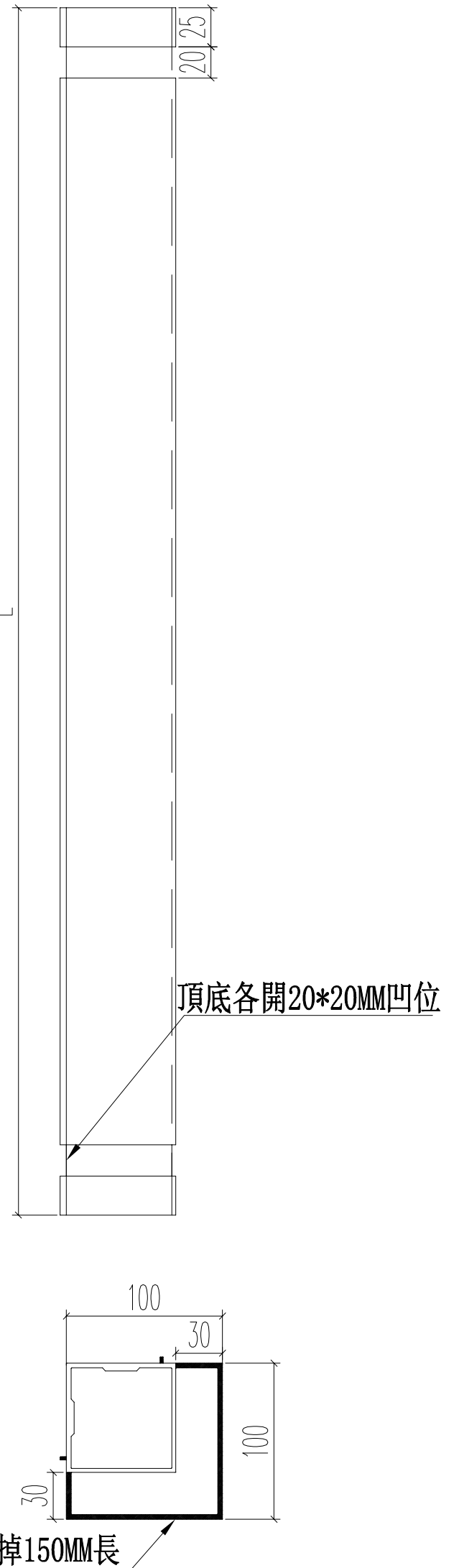
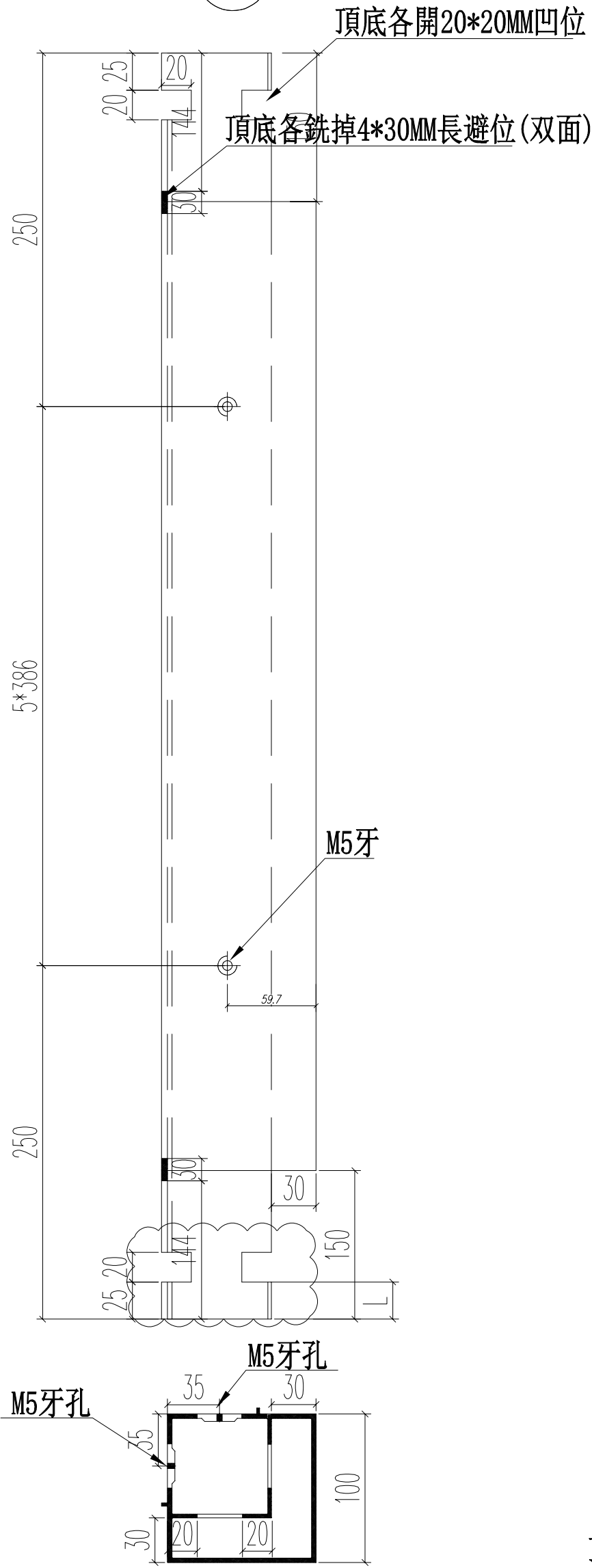

名稱	70窗轉角夾通	制圖	JASON	2020.06.22	修改		
材料	X85770	復核	WHS		日期		
顏色	UCT806812XL-3	批准			圖號	PW01-14	

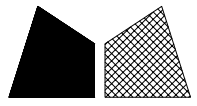

美特鋁質 有限公司
MIDI Aluminium Fabricator Ltd.

工程號 J852 地盤 亞皆老街

窗號	尺寸 (MM)	數量 (支)	備註
W2/T2A	2430	6	
W2/T2B	2430	6	
W2/T3A	2430	6	
W2/T3B	2430	6	
合計:		24	

頂

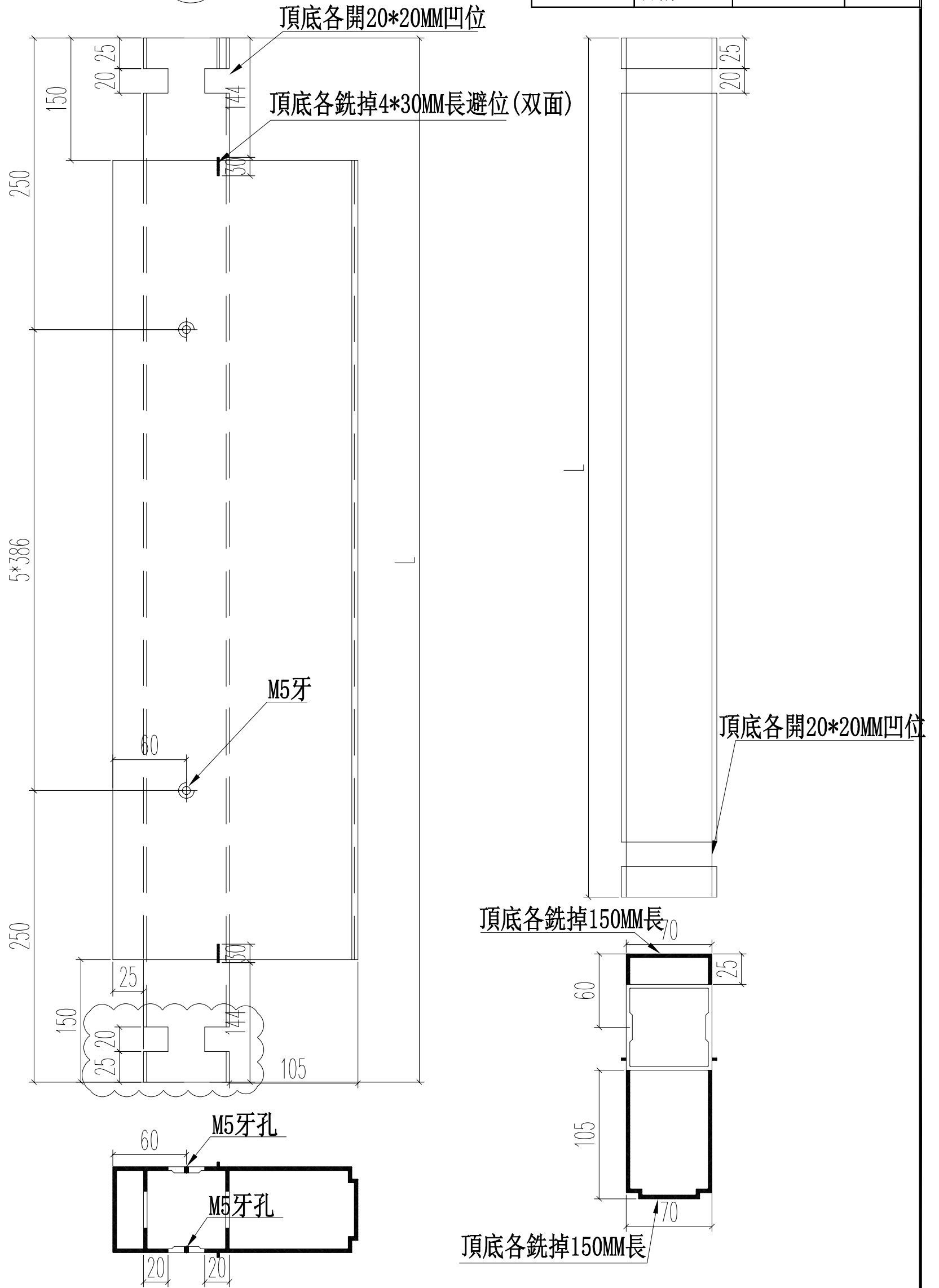

名稱	70窗200夾通	制圖	JASON 2020.06.22	修改			
材料	X85771	復核	WHS	日期			
顏色	UCT806812XL-3	批准		圖號	PW01-15		

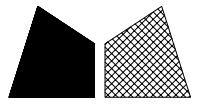

美特鋁質 有限公司
MIDI Aluminium Fabricator Ltd.

工程號 J852 地盤 亞皆老街

窗號	L	數量 (支)	X
W3/T2A	900	3	646
W2/T2A	900	3	646
W2/T2B	900	3	646
W3/T2B	900	3	646
W7/T2A	820	3	566
W7/T2B	820	3	566
W2/T3A	900	3	646
W2/T3B	900	3	646
W3/T3B	900	3	646
W7/T3B	820	3	566
合計:		30	

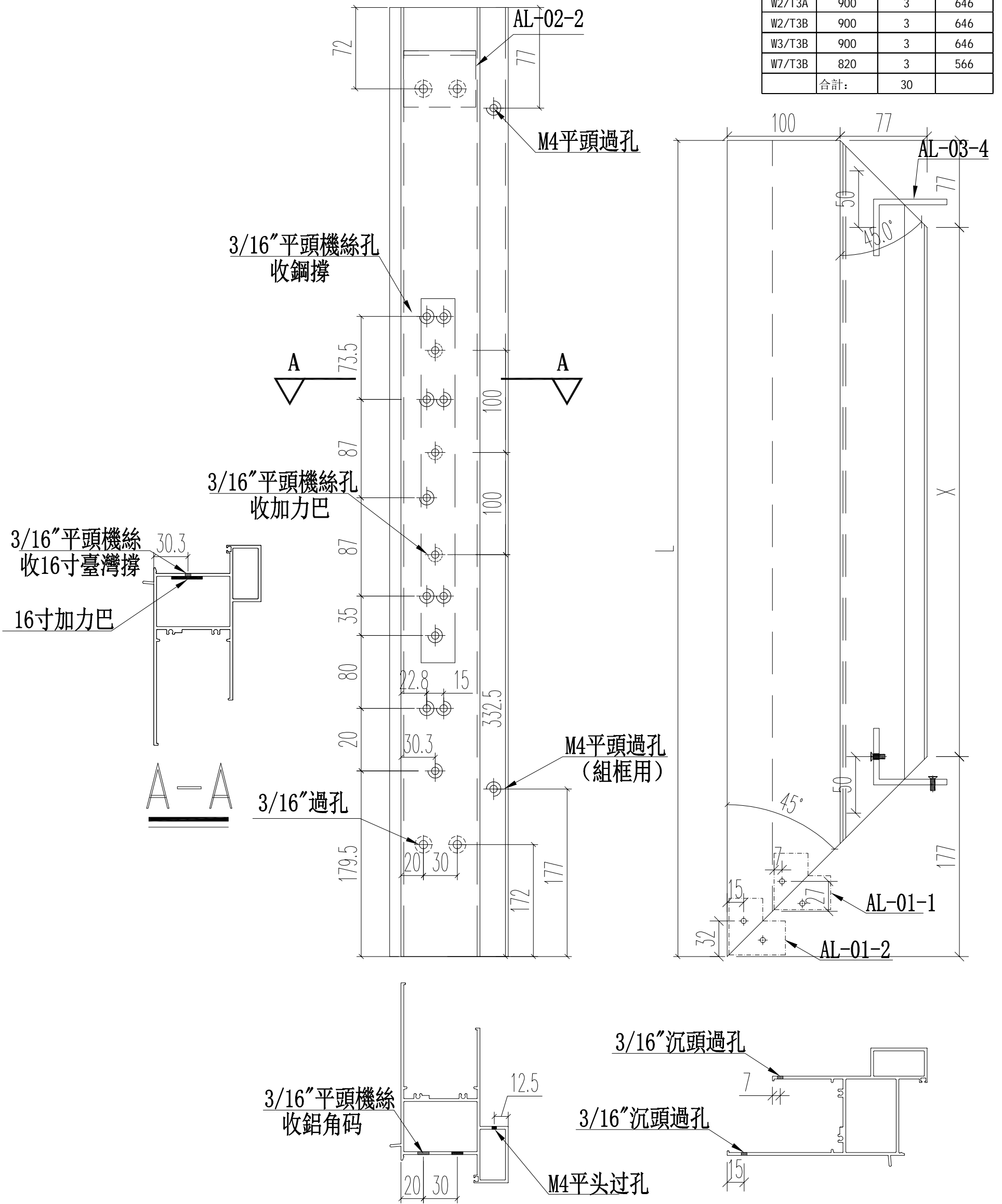

名稱	70生窗頂框	制圖	JASON 2020.06.22	修改		
材料	X85761	復核	WHS	日期		
顏色	UCT806812XL-3	批准		圖號	PW01-16	

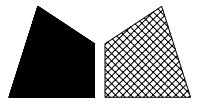

美特鋁質 有限公司
MIDI Aluminium Fabricator Ltd.

工程號 J852 地盤 亞皆老街

窗號	L	數量 (支)	X
W3/T2A	900	3	646
W2/T2A	900	3	646
W2/T2B	900	3	646
W3/T2B	900	3	646
W7/T2A	820	3	566
W7/T2B	820	3	566
W2/T3A	900	3	646
W2/T3B	900	3	646
W3/T3B	900	3	646
W7/T3B	820	3	566
合計:		30	

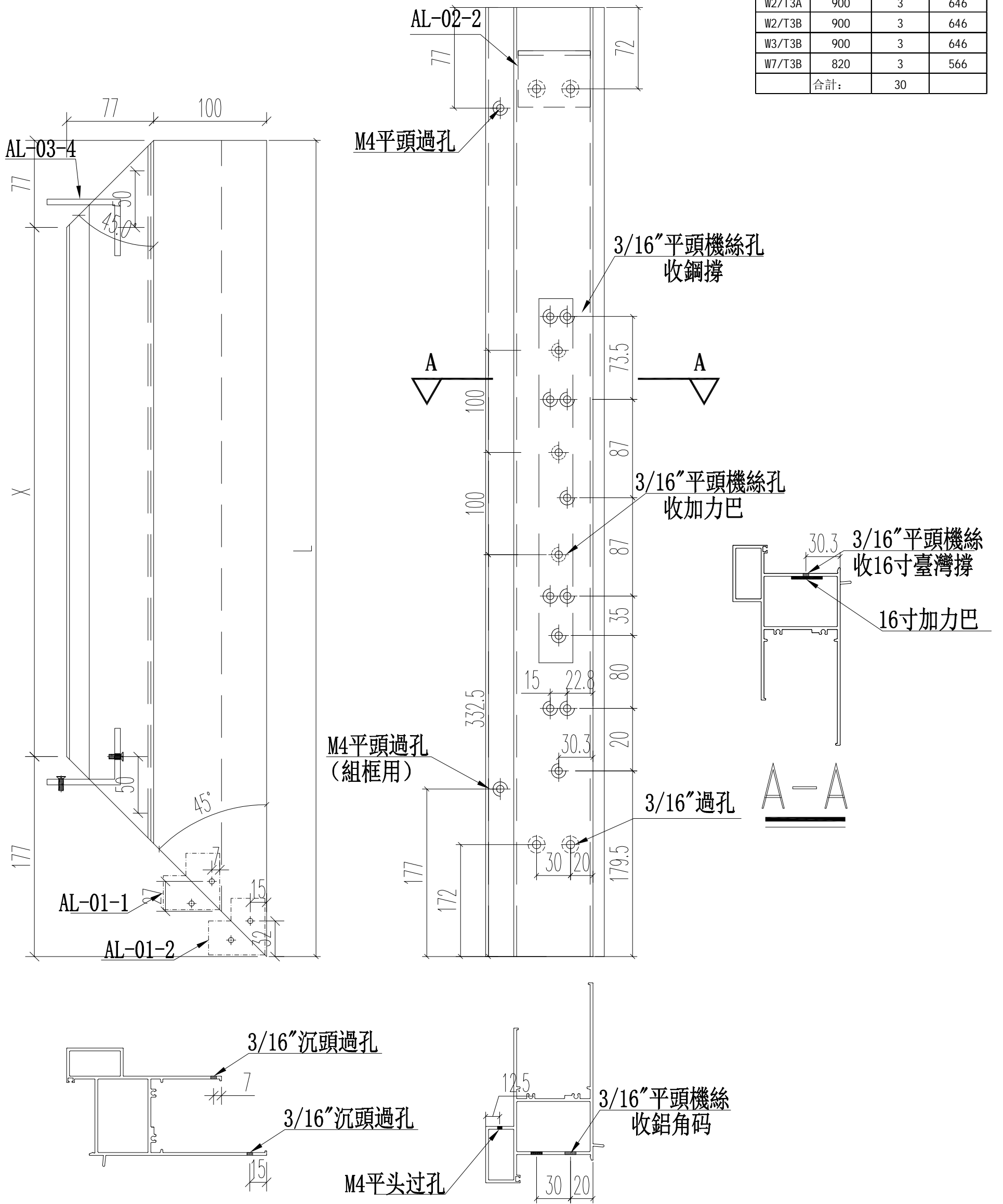

名稱	70生窗頂框	制圖	JASON 2020.06.22	修改		
材料	X85761	復核	WHS	日期		
顏色	UCT806812XL-3	批准		圖號	PW01-17	

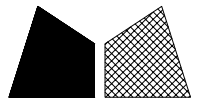

美特鋁質 有限公司
MIDI Aluminium Fabricator Ltd.

工程號 J852 地盤 亞皆老街

窗號	L	數量 (支)	X	A	B
W3/T2A	1360	3	1260	155	3*350
W2/T2A	960	3	860	130	2*350
W2/T2B	960	3	860	130	2*350
W3/T2B	1360	3	1260	155	3*350
W7/T2A	570	3	470	110	350
W7/T2B	570	3	470	110	350
W2/T3A	1360	3	1260	155	3*350
W2/T3B	960	3	860	130	2*350
W3/T3B	1360	3	1260	155	3*350
W7/T3B	570	3	470	110	350
W3/T3A	2450	3	2350	175	6*350
合計:		33			

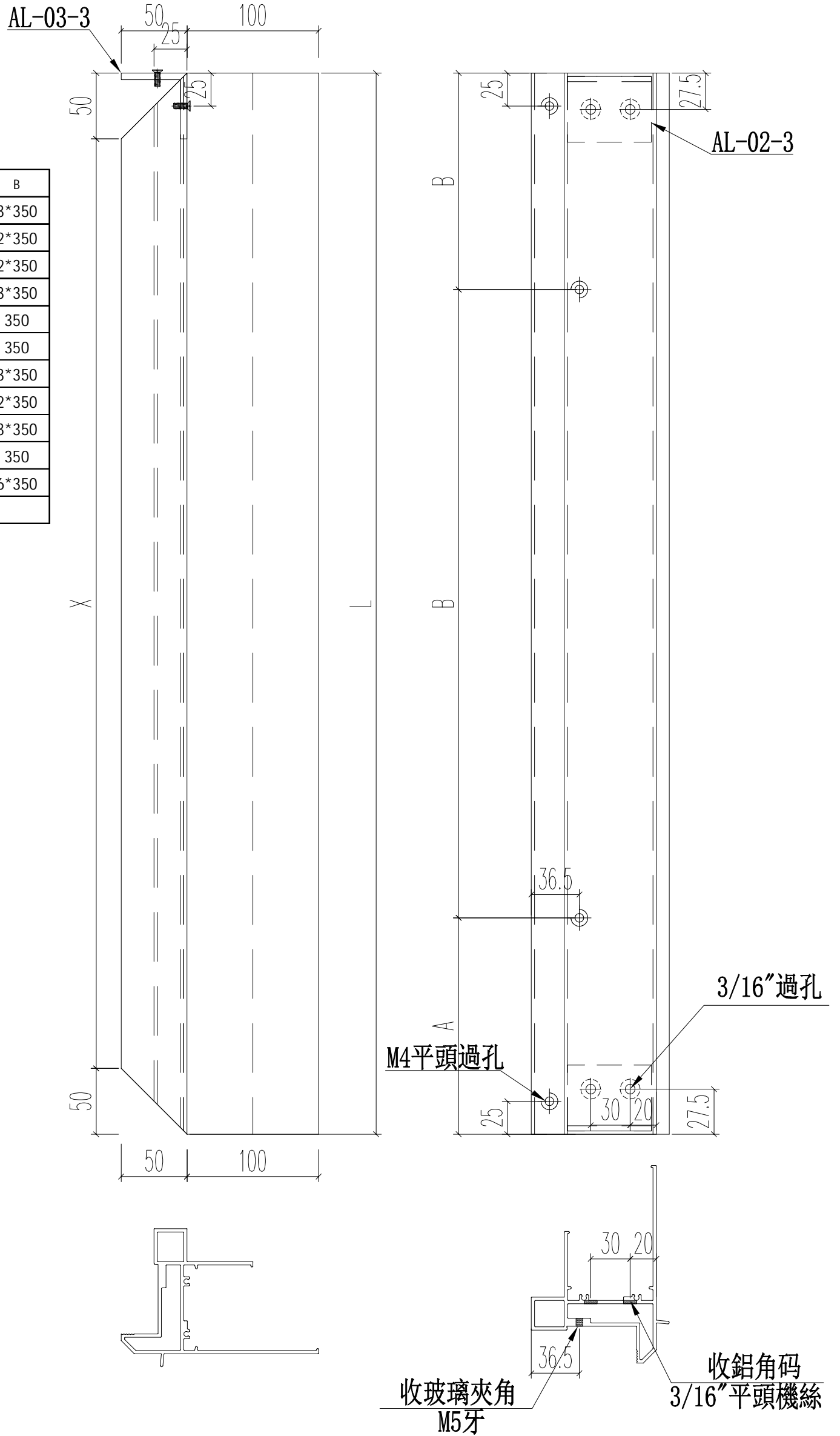

名稱	70樑窗頂框	制圖	JASON	2020.06.22	修改		
材料	X85766	復核	WHS		日期		
顏色	UCT806812XL-3	批准			圖號	PW01-18	

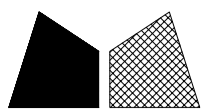

工程號 J852 地盤 亞皆老街

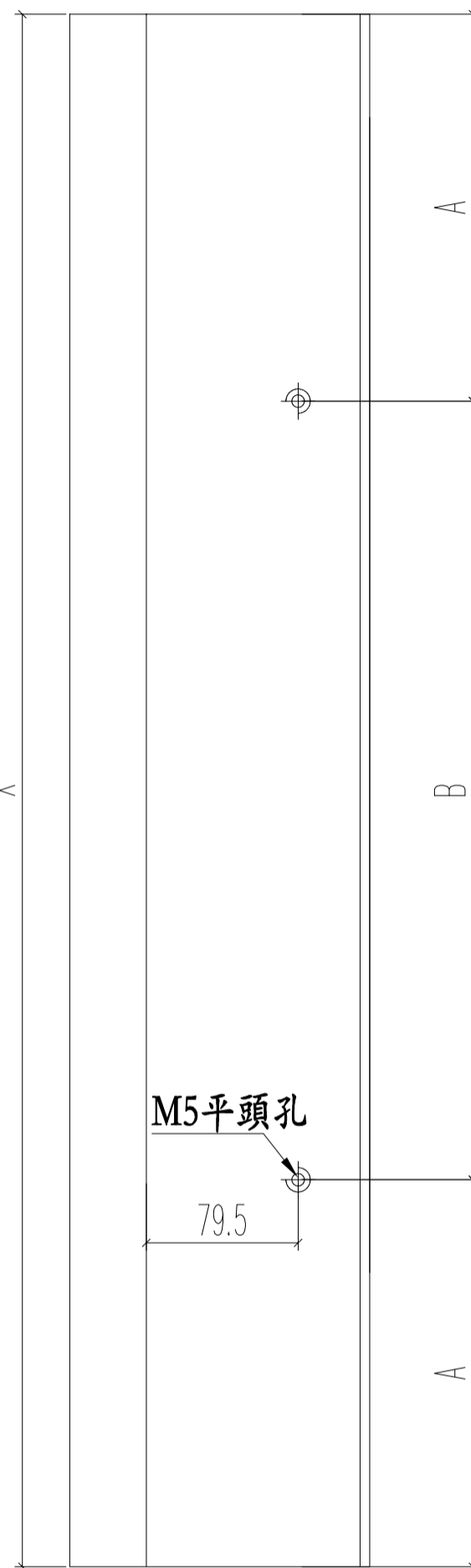
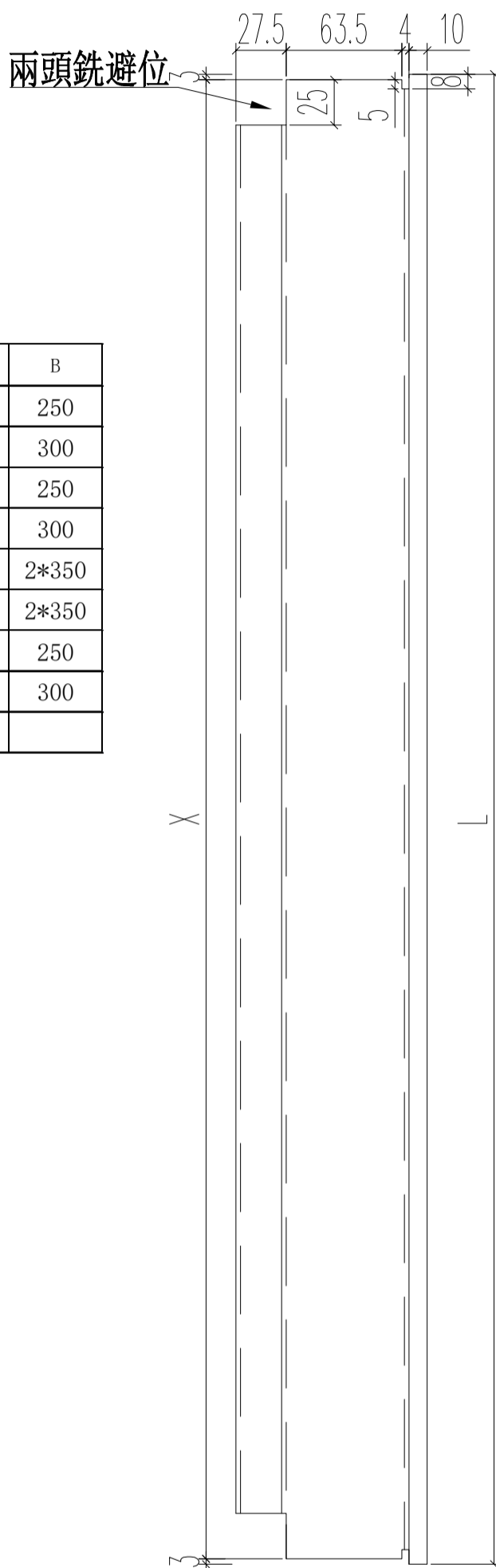

窗號	L	數量 (支)	X	A	B
W4/T2A	347	3	341	45.5	250
W5/T2A	422	3	416	58	300
W4/T2B	347	3	341	45.5	250
W5/T2B	422	3	416	58	300
W4/T3A	902	3	896	98	2*350
W5/T3A	902	3	896	98	2*350
W4/T3B	347	3	341	45.5	250
W5/T3B	422	3	416	58	300
合計:		24			

陰影部位銑去

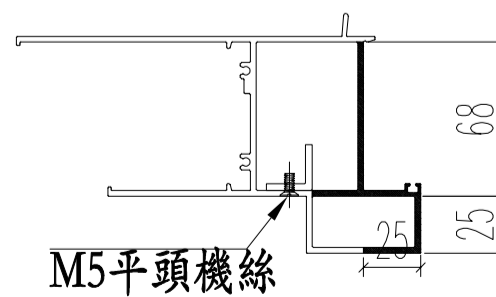
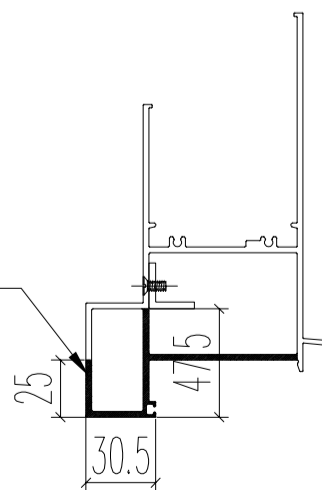

名稱	70生窗頂框	制圖	JASON 2020.06.22	修改		
材料	X85761	復核	WHS	日期		
顏色	UCT806812XL-3	批准		圖號	PW01-19	

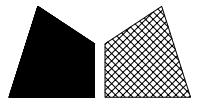

美特鋁質 有限公司
MIDI Aluminium Fabricator Ltd.

工程號 J852 地盤 亞皆老街

窗號	L	數量 (支)	X
W3/T2A	900	3	646
W2/T2A	900	3	646
W2/T2B	900	3	646
W3/T2B	900	3	646
W7/T2A	820	3	566
W7/T2B	820	3	566
W2/T3A	900	3	646
W2/T3B	900	3	646
W3/T3B	900	3	646
W7/T3B	820	3	566
合計:		30	

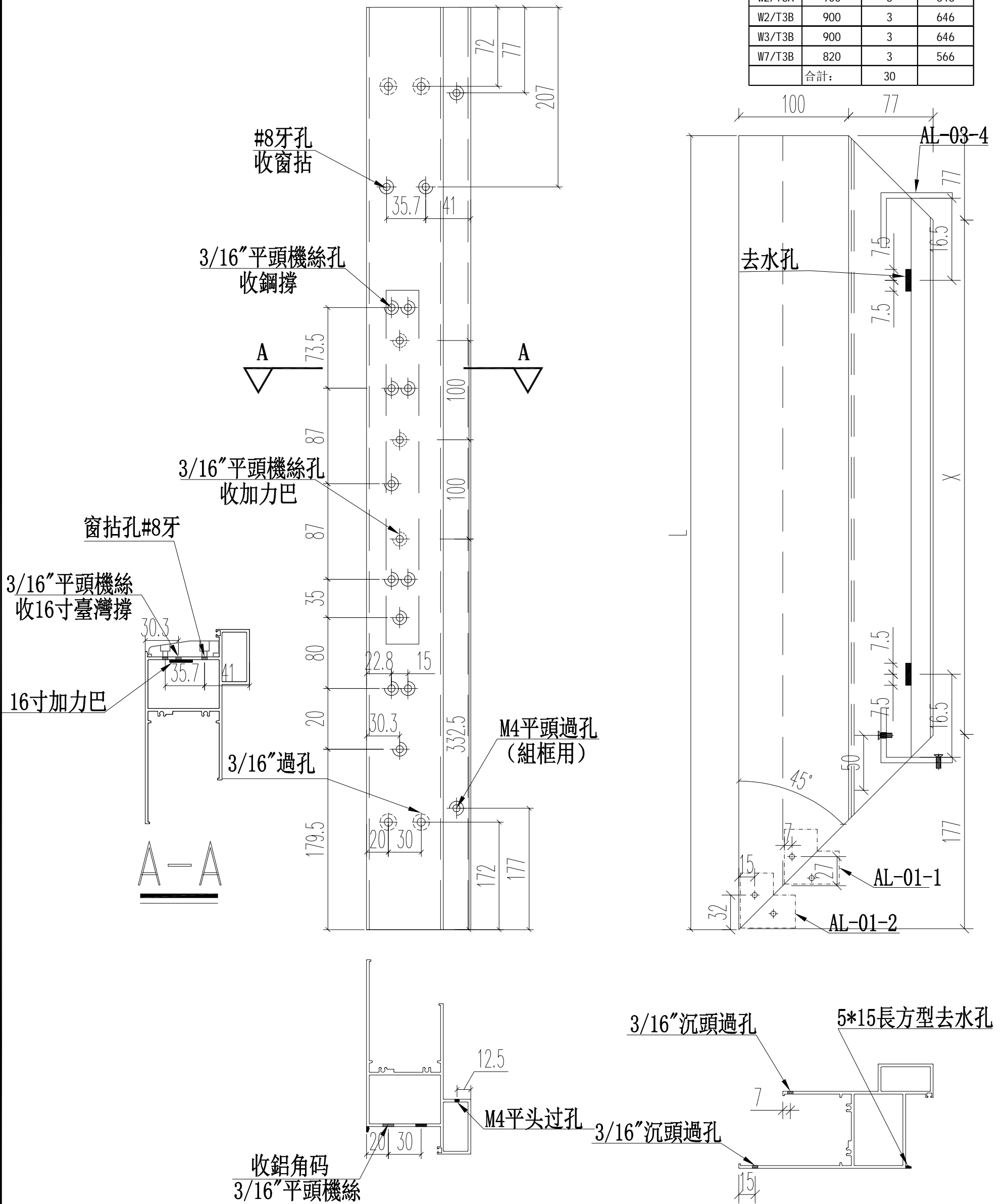

名稱	70生窗底框	制圖	JASON	2020.06.22	修改		
材料	X85762	復核	WHS		日期		
顏色	UCT806812XL-3	批准			圖號	PW01-20	

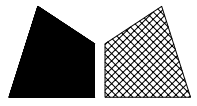

美特鋁質 有限公司
MIDI Aluminium Fabricator Ltd.

工程號 J852 地盤 亞皆老街

窗號	L	數量 (支)	X
W3/T2A	900	3	646
W2/T2A	900	3	646
W2/T2B	900	3	646
W3/T2B	900	3	646
W7/T2A	820	3	566
W7/T2B	820	3	566
W2/T3A	900	3	646
W2/T3B	900	3	646
W3/T3B	900	3	646
W7/T3B	820	3	566
合計:		30	

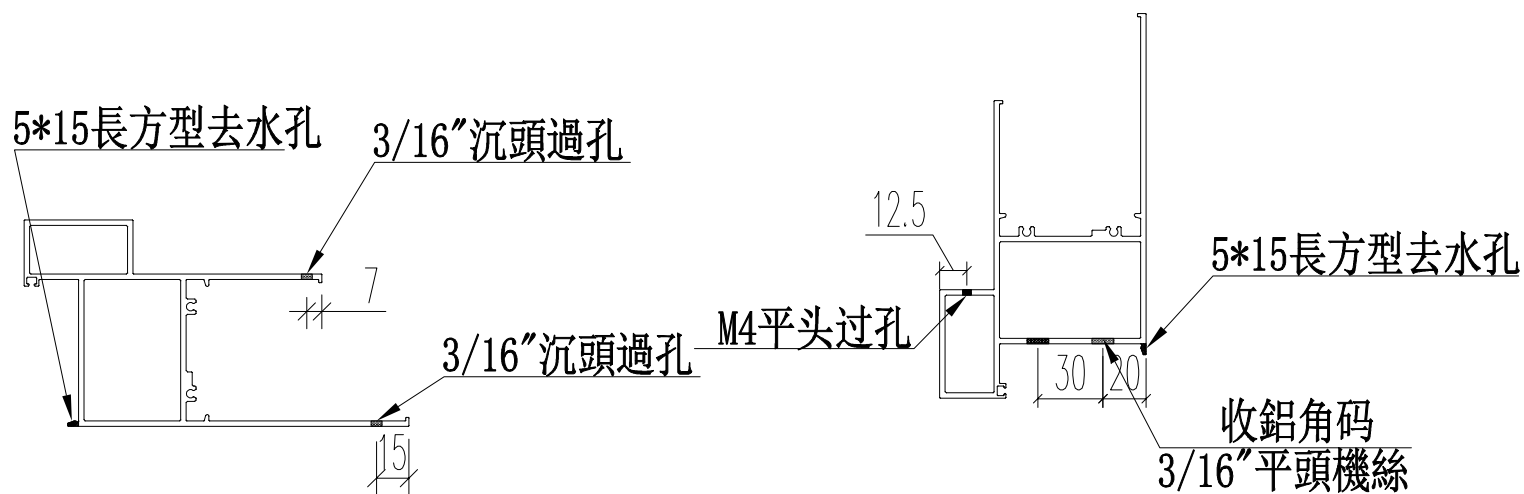
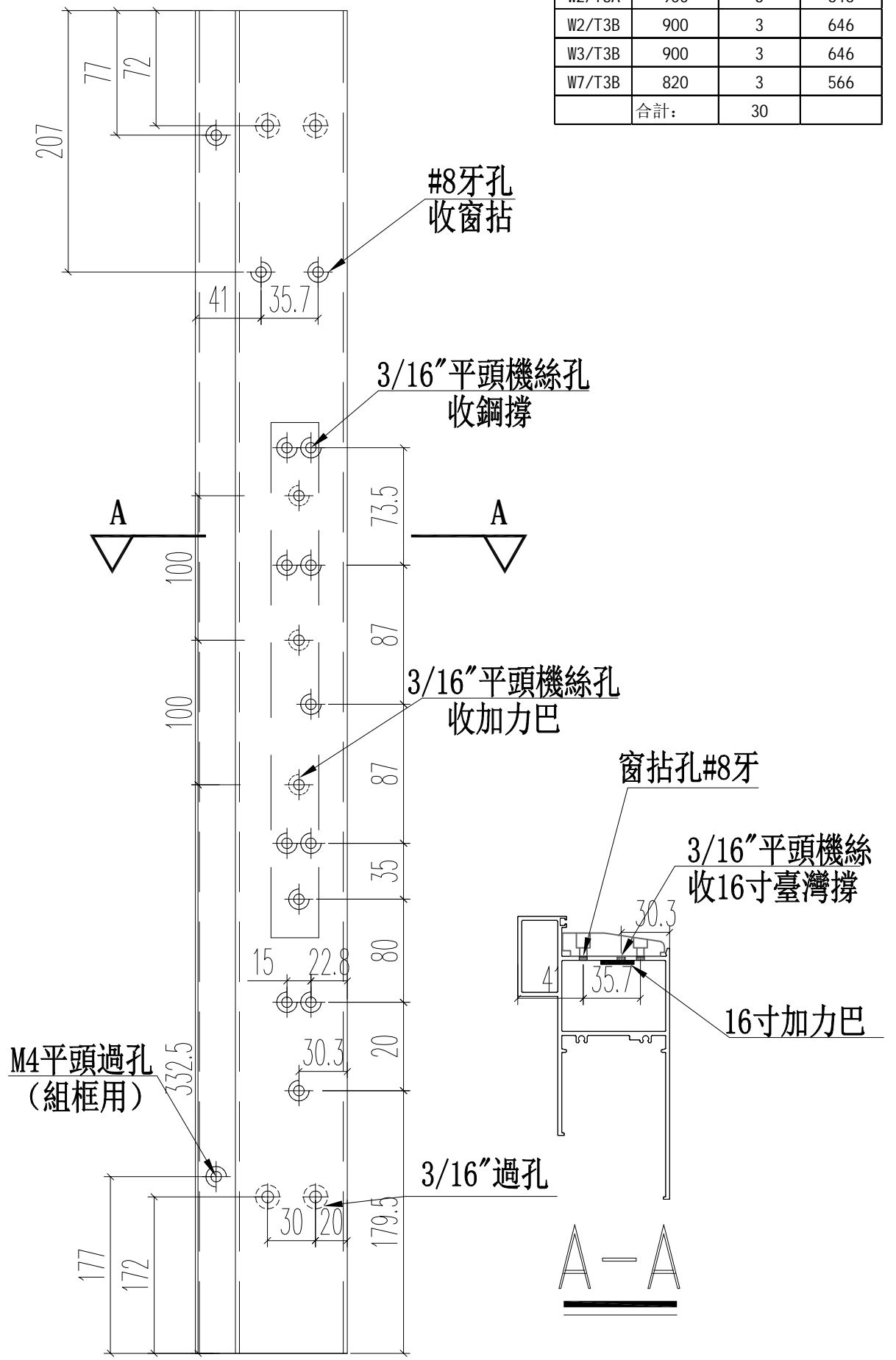
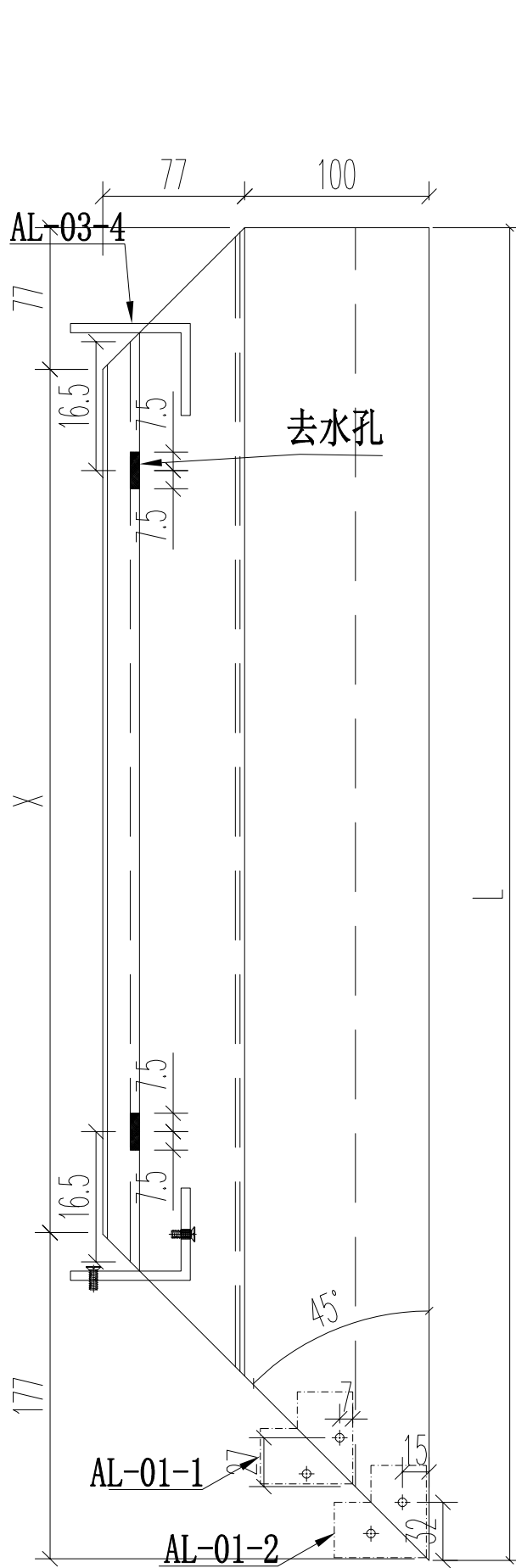

名稱	70生窗底框	制圖	JASON 2020.06.22	修改		
材料	X85762	復核	WHS	日期		
顏色	UCT806812XL-3	批准		圖號	PW01-21	

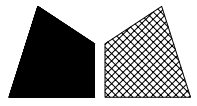

美特鋁質 有限公司
MIDI Aluminium Fabricator Ltd.

工程號	J852	地盤	亞皆老街
-----	------	----	------

窗號	L	數量	X	A	M	N
W4/T2A	645	3	291	222.5	200	1
W5/T2A	720	3	366	235	250	1
W4/T2B	645	3	291	222.5	200	1
W5/T2B	720	3	366	235	250	1
W4/T3A	1200	3	846	280	320	2
W5/T3A	1200	3	846	280	320	2
W4/T3B	645	3	291	222.5	200	1
W5/T3B	720	3	366	235	250	1
合計:		24				

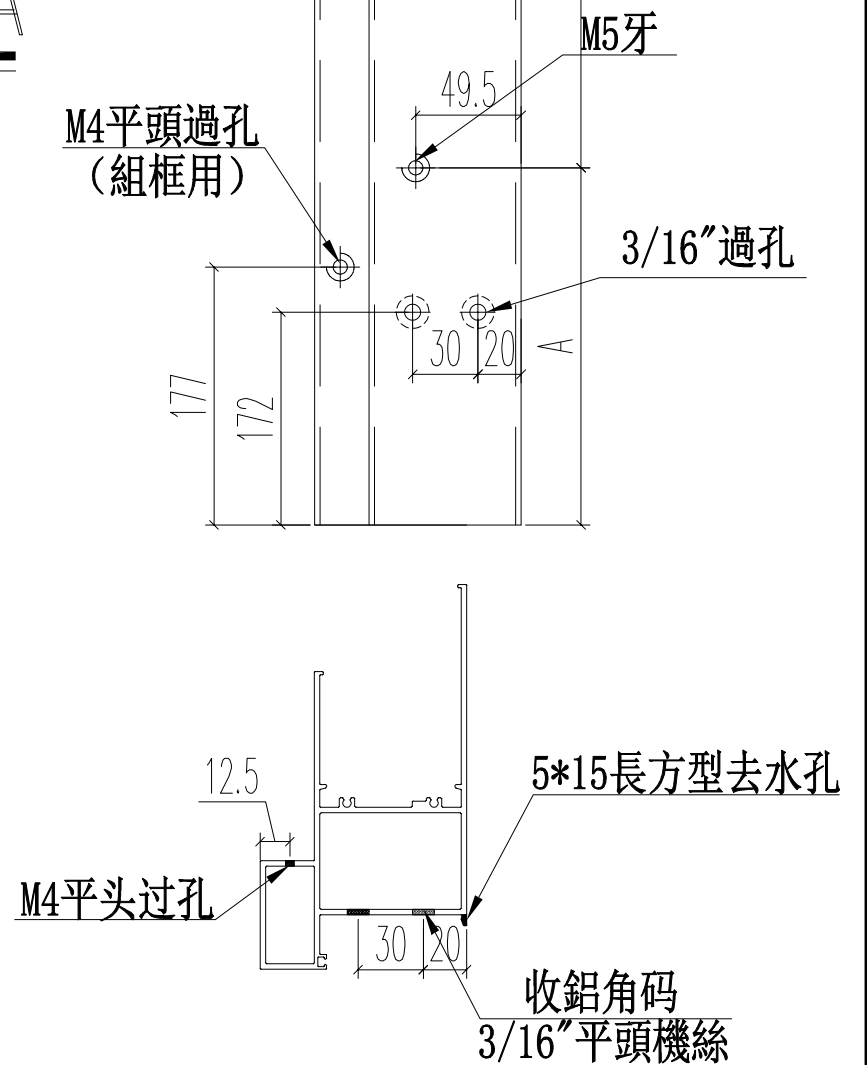
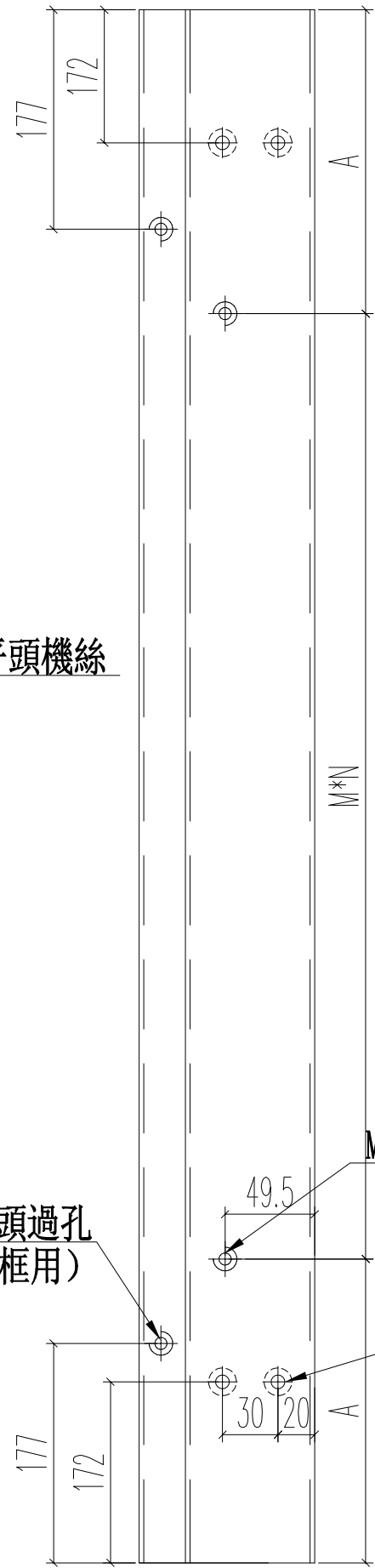
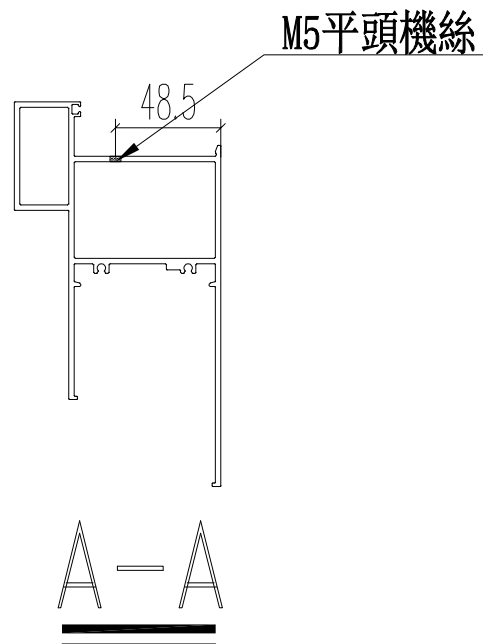
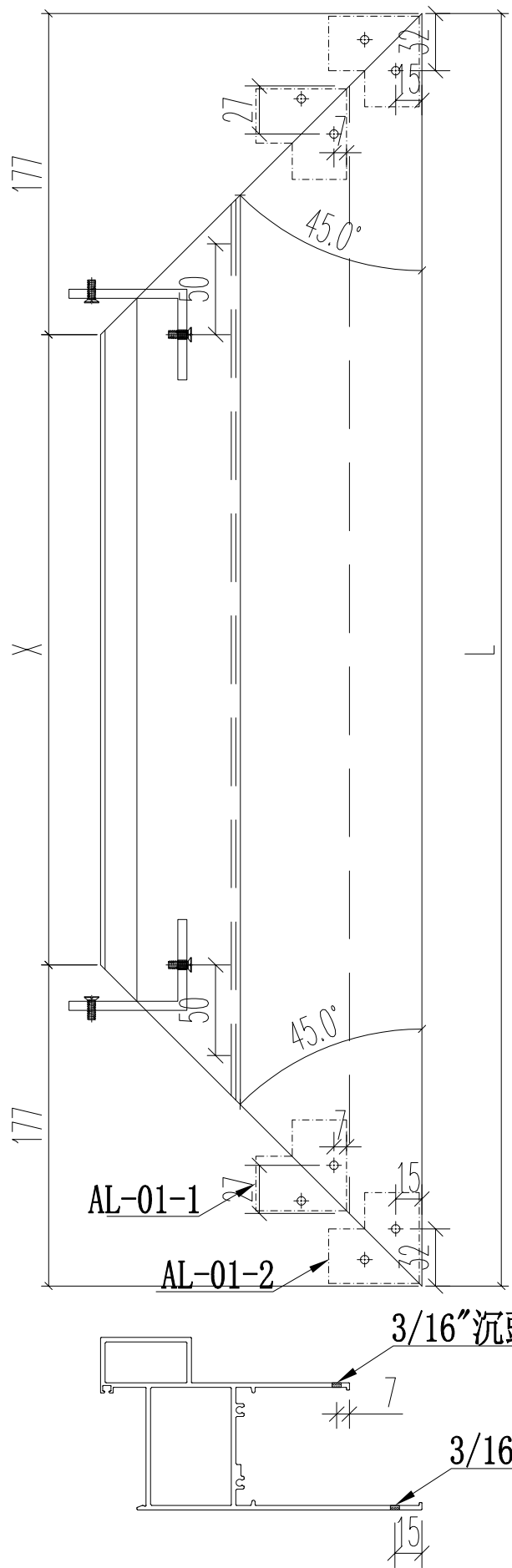

名稱	70生窗底框	制圖	JASON	2020.06.22	修改		
材料	X85762	復核	WHS		日期		
顏色	UCT806812XL-3	批准			圖號	PW01-22	

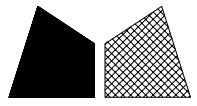

美特鋁質 有限公司
MIDI Aluminium Fabricator Ltd.

窗號	尺寸 (MM)	數量 (支)	備註
W3/T3A	1100	3	

工程號	J852	地盤	亞皆老街
-----	------	----	------

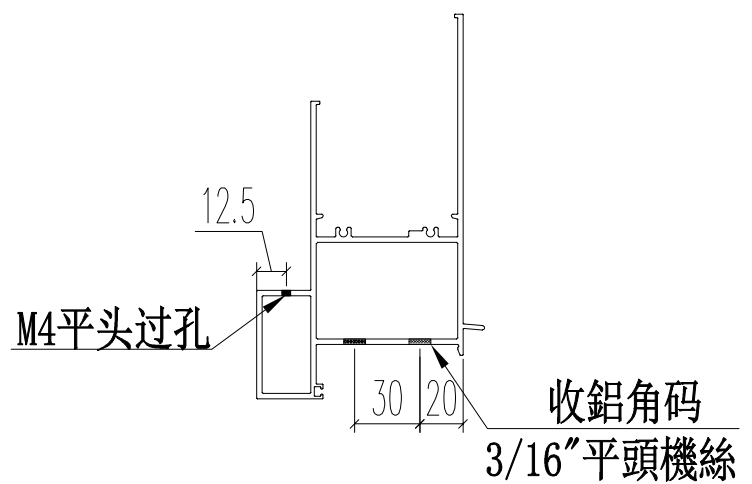
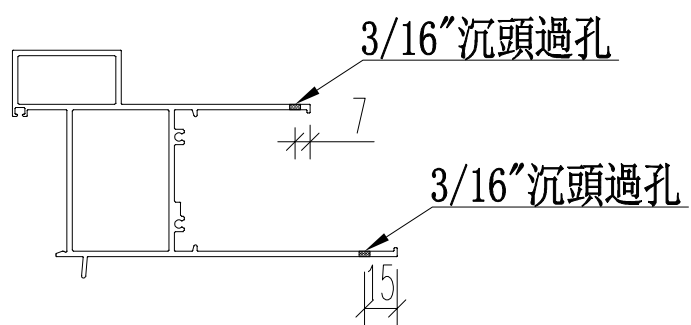
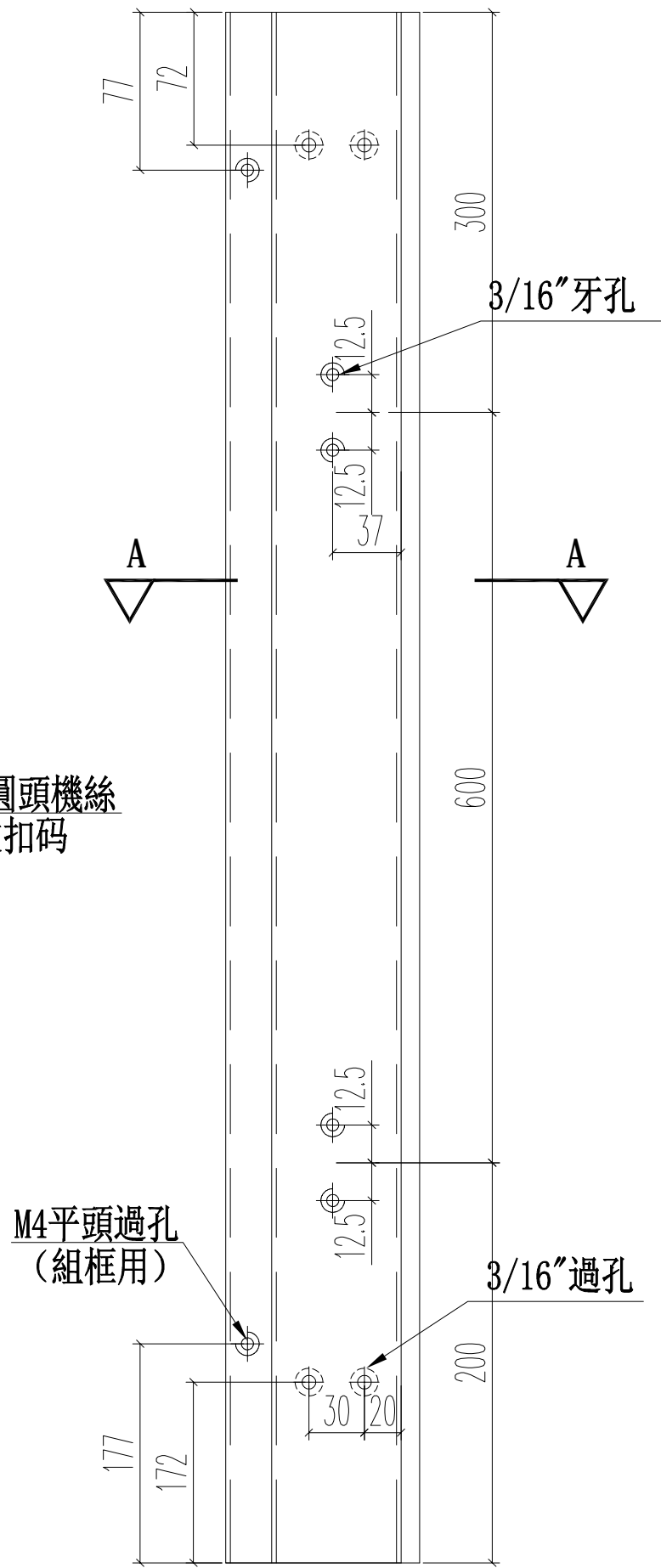
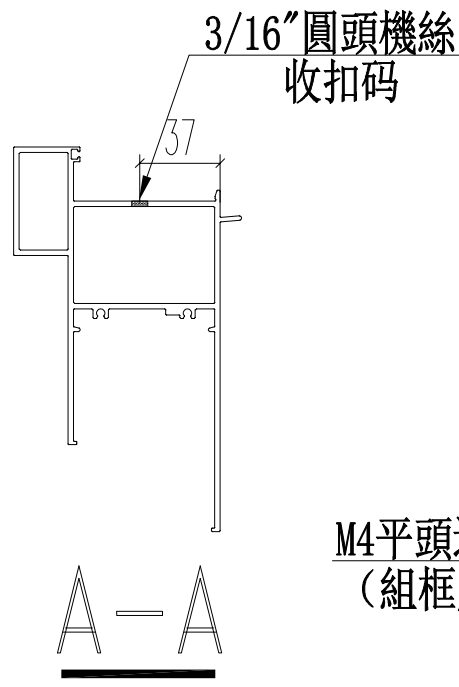
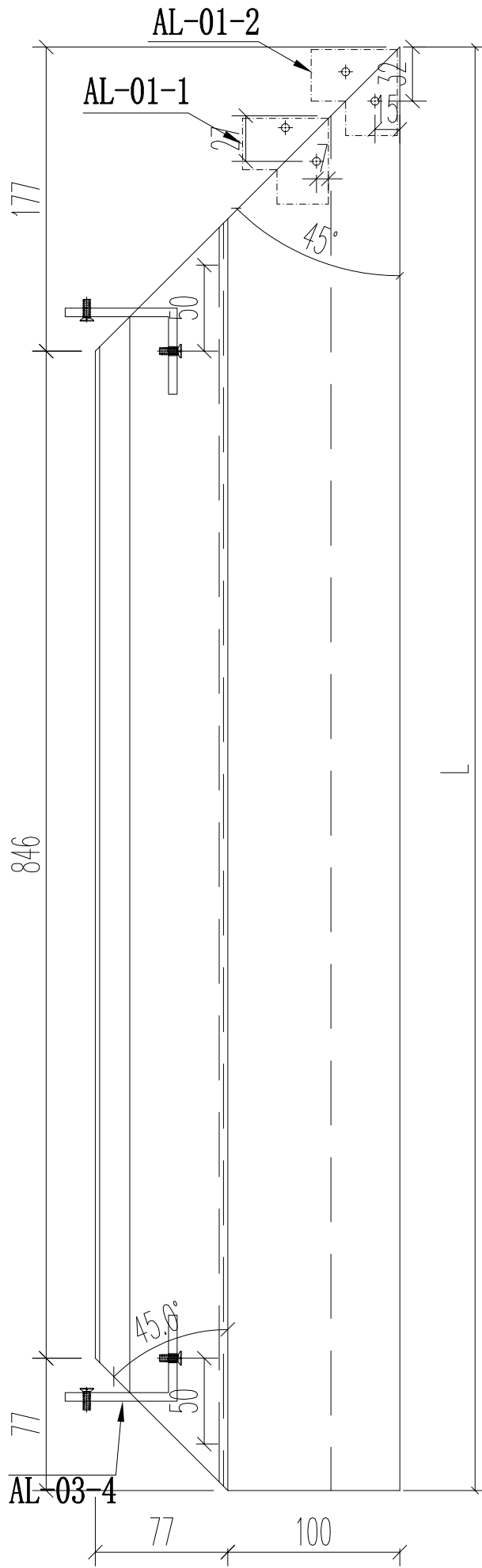

名稱	70生窗頂框	制圖	JASON 2020.06.22	修改		
材料	X85761	復核	WHS	日期		
顏色	UCT806812XL-3	批准		圖號	PW01-23	

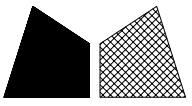

美特鋁質 有限公司
MIDI Aluminium Fabricator Ltd.

窗號	尺寸 (MM)	數量 (支)	備註
#3/T3A	1000	3	

工程號	J852	地盤	亞皆老街
-----	------	----	------

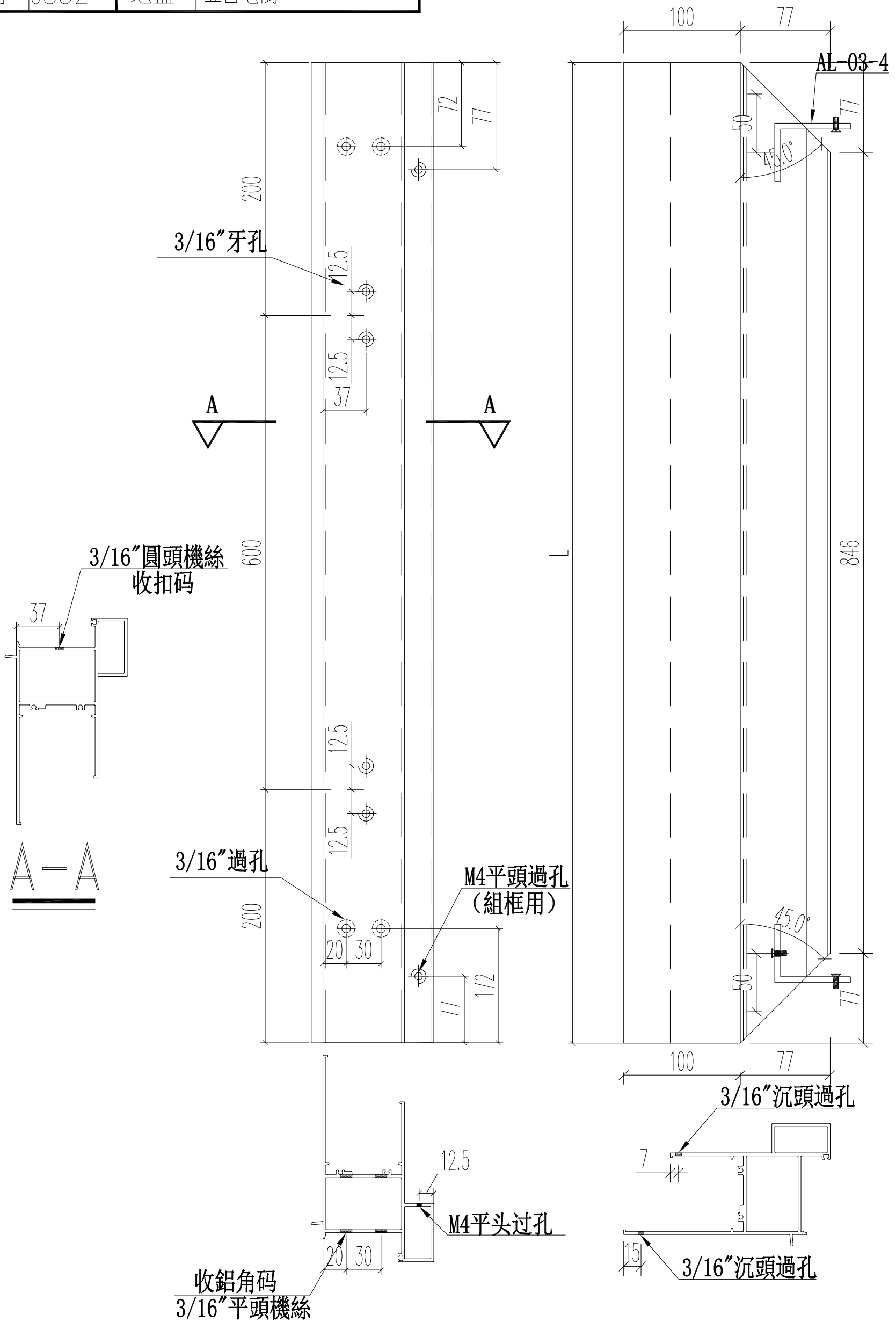

名稱	70生窗頂框	制圖	JASON 2020.06.22	修改		
材料	X85761	復核	WHS	日期		
顏色	UCT806812XL-3	批准		圖號	PW01-25	

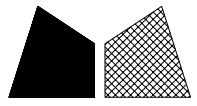

美特鋁質 有限公司
MIDI Aluminium Fabricator Ltd.

窗號	尺寸 (MM)	數量 (支)	備註
W3/T3A	1100	3	

工程號	J852	地盤	亞皆老街
-----	------	----	------

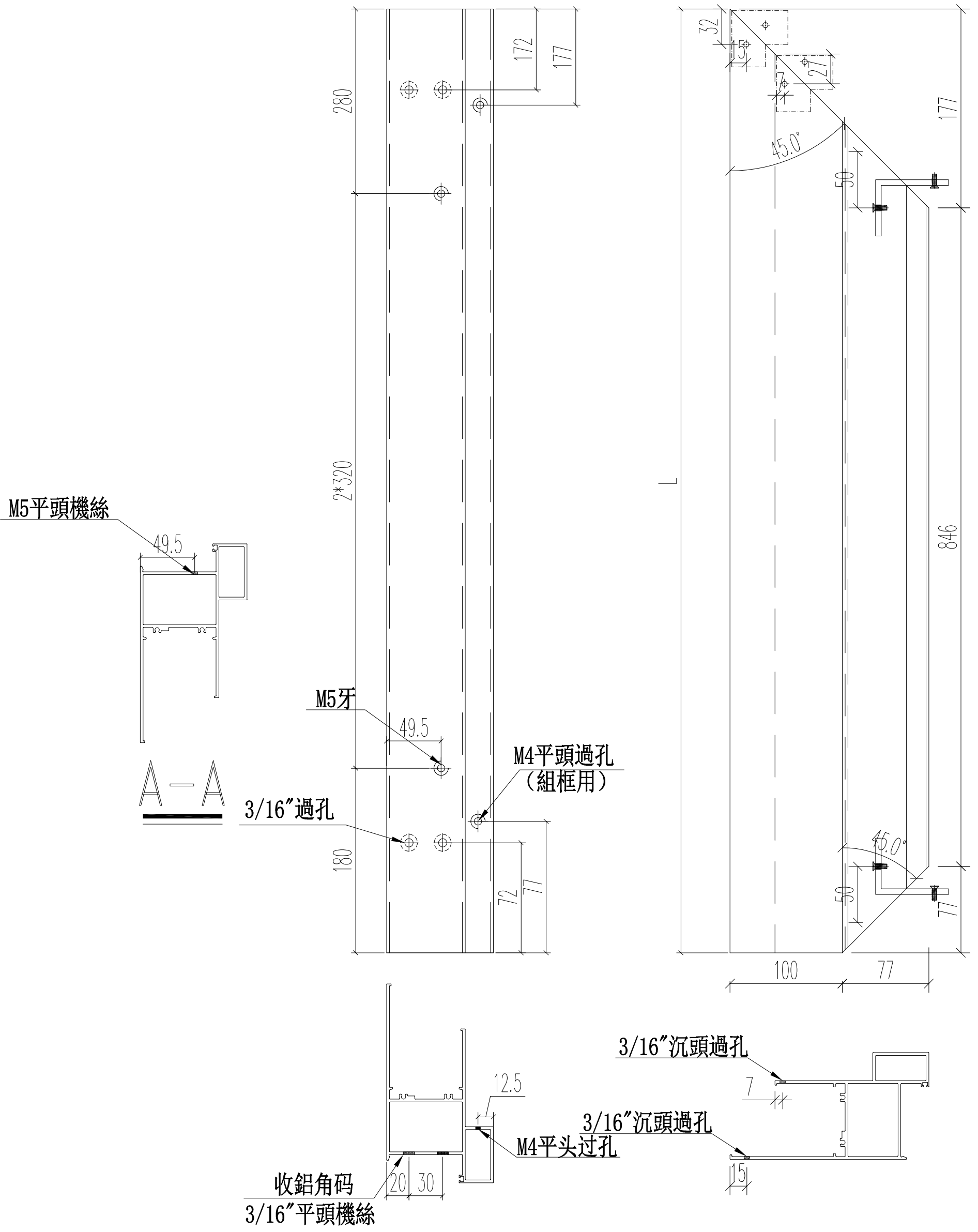

名稱	70生窗底框	制圖	JASON 2020.06.22	修改			
材料	X85762	復核	WHS	日期			
顏色	UCT806812XL-3	批准		圖號	PW01-26		

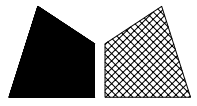

美特鋁質 有限公司
MIDI Aluminium Fabricator Ltd.

窗號	尺寸 (MM)	數量 (支)	備註
W3/T3A	1100	3	

工程號	J852	地盤	亞皆老街
-----	------	----	------

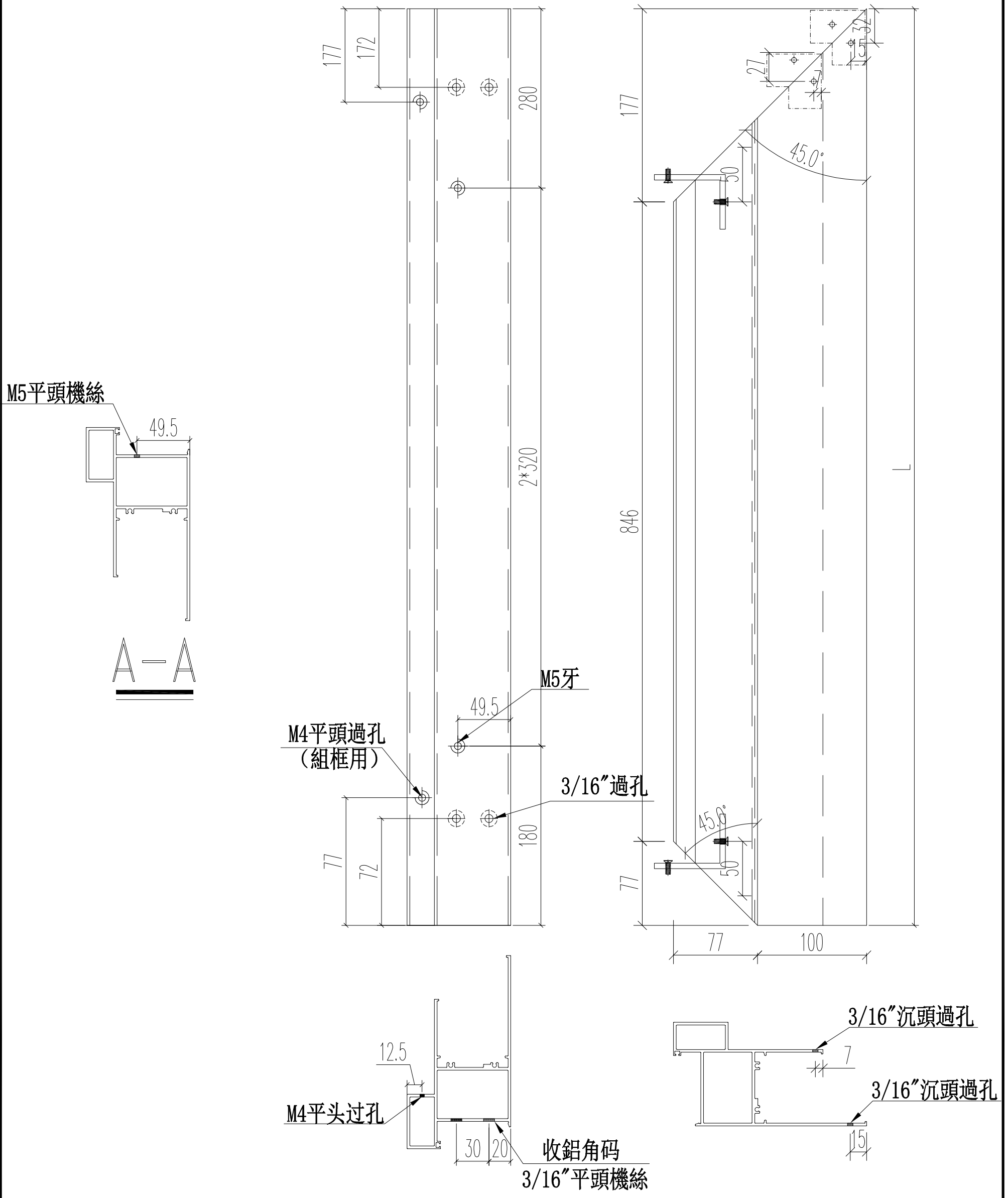

名稱	70生窗底框	制圖	JASON 2020.06.22	修改		
材料	X85762	復核	WHS	日期		
顏色	UCT806812XL-3	批准		圖號	PW01-27	

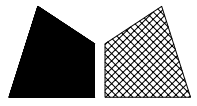

美特鋁質 有限公司
MIDI Aluminium Fabricator Ltd.

工程號 J852 地盤 亞皆老街

窗號	尺寸 (MM)	數量 (支)	備註
W3/T3A	1000	3	

M5平頭機絲

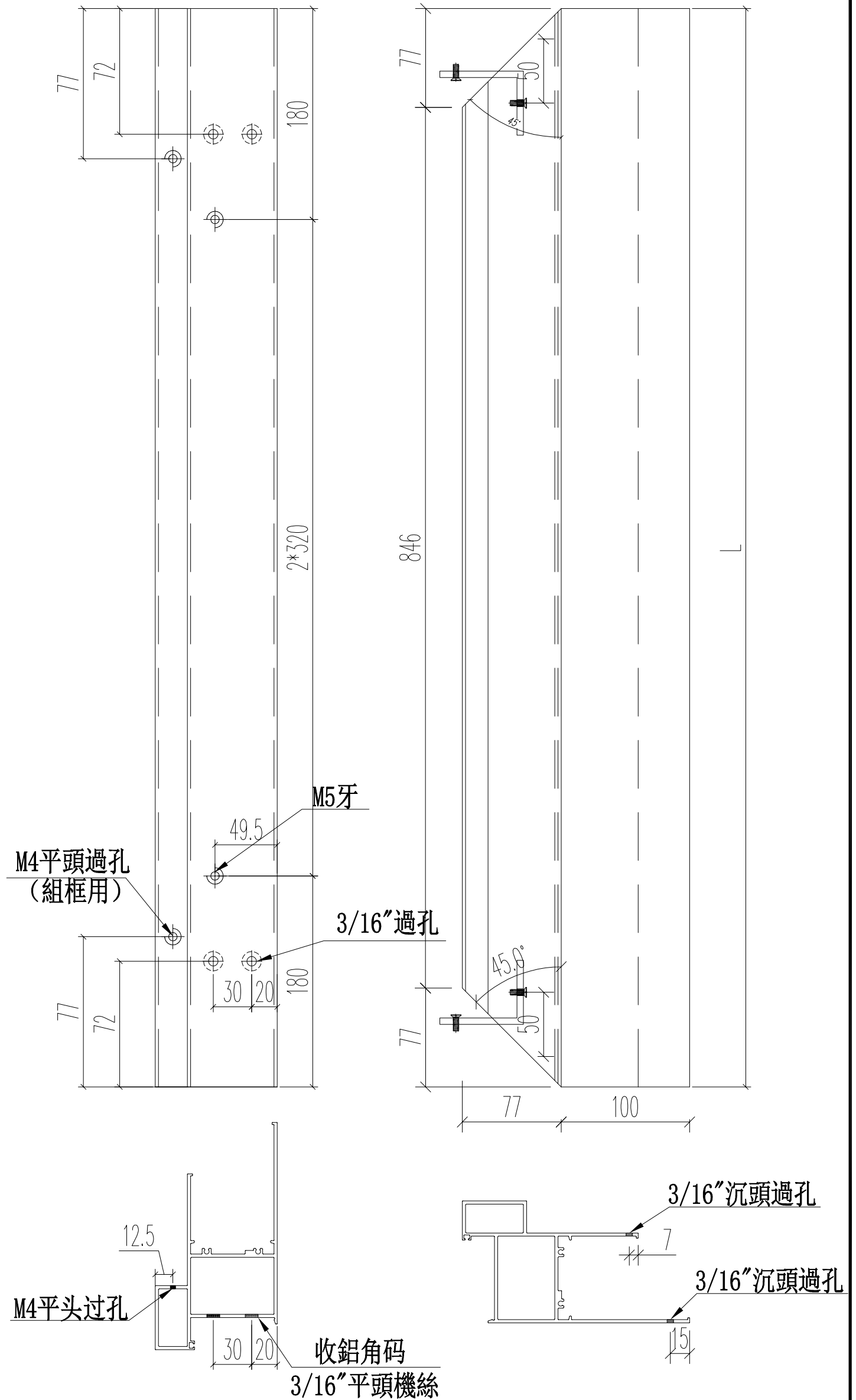
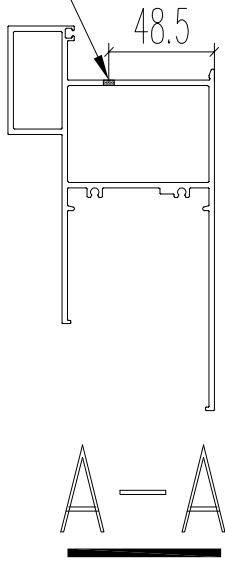

名稱	70生窗底框	制圖	JASON	2020.06.22	修改		
材料	X85762	復核	WHS		日期		
顏色	UCT806812XL-3	批准			圖號	PW01-28	

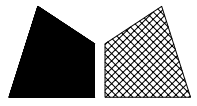

美特鋁質 有限公司
MIDI Aluminium Fabricator Ltd.

工程號 J852 地盤 亞皆老街

窗號	L	數量 (支)	X	A	B
W3/T2A	1360	3	1260	155	3*350
W2/T2A	960	3	860	130	2*350
W2/T2B	960	3	860	130	2*350
W3/T2B	1360	3	1260	155	3*350
W7/T2A	570	3	470	110	350
W7/T2B	570	3	470	110	350
W2/T3A	1360	3	1260	155	3*350
W2/T3B	960	3	860	130	2*350
W3/T3B	1360	3	1260	155	3*350
W7/T3B	570	3	470	110	350
W3/T3A	2450	3	2350	175	6*350
合計:		33			

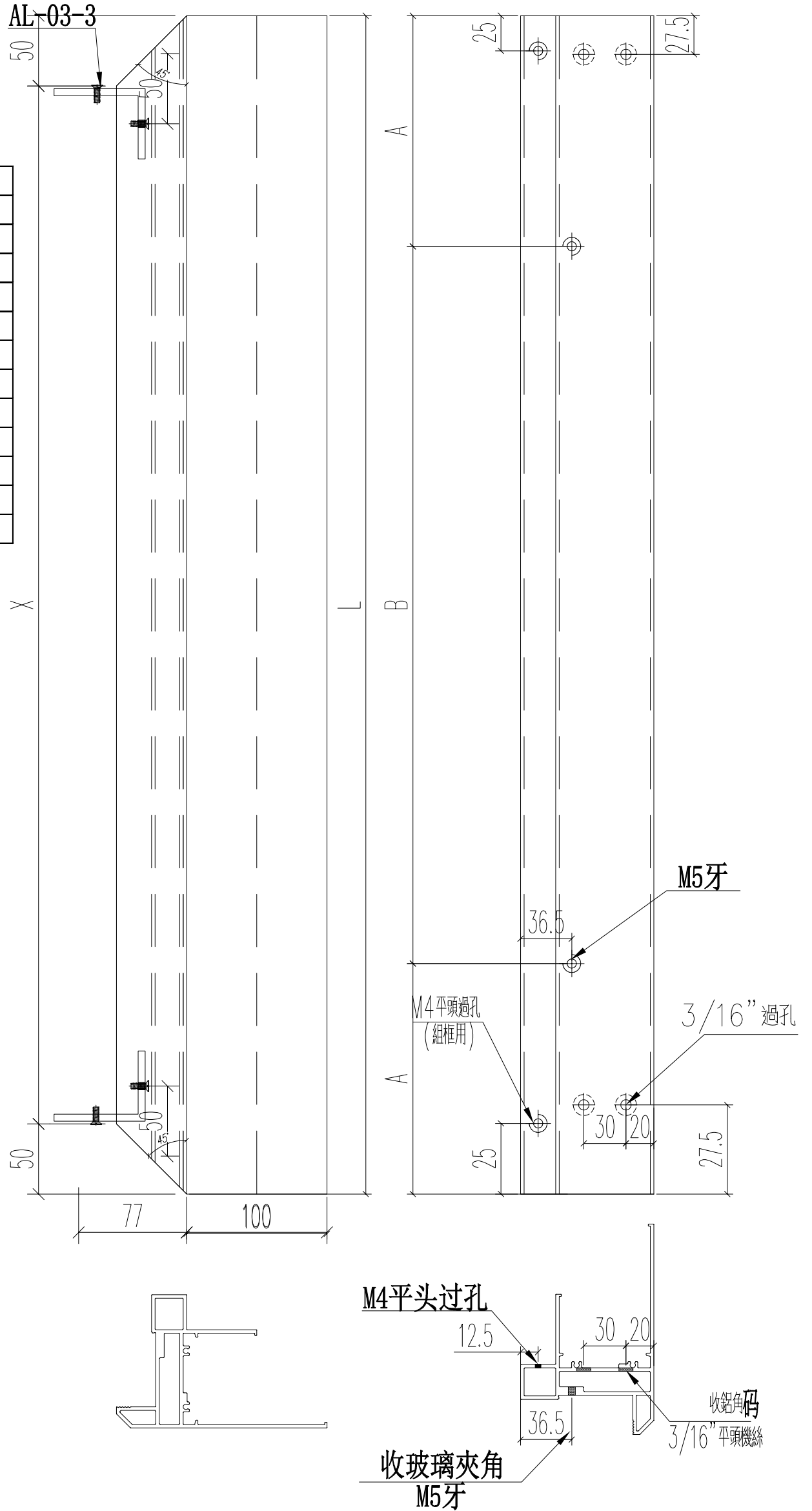

名稱	70 梗窗底框	制圖	JASON 2020.06.22	修改	
材料	X85763	復核	WHS	日期	
顏色	UCT806812XL-3	批准		圖號	PW01-29

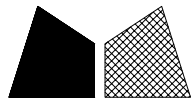

美特鋁質 有限公司
MIDI Aluminium Fabricator Ltd.

窗號	尺寸 (MM)	數量 (支)	備註
W8/T3A	1700	3	
W9/T3A	1700	3	

工程號	J852	地盤	亞皆老街
-----	------	----	------

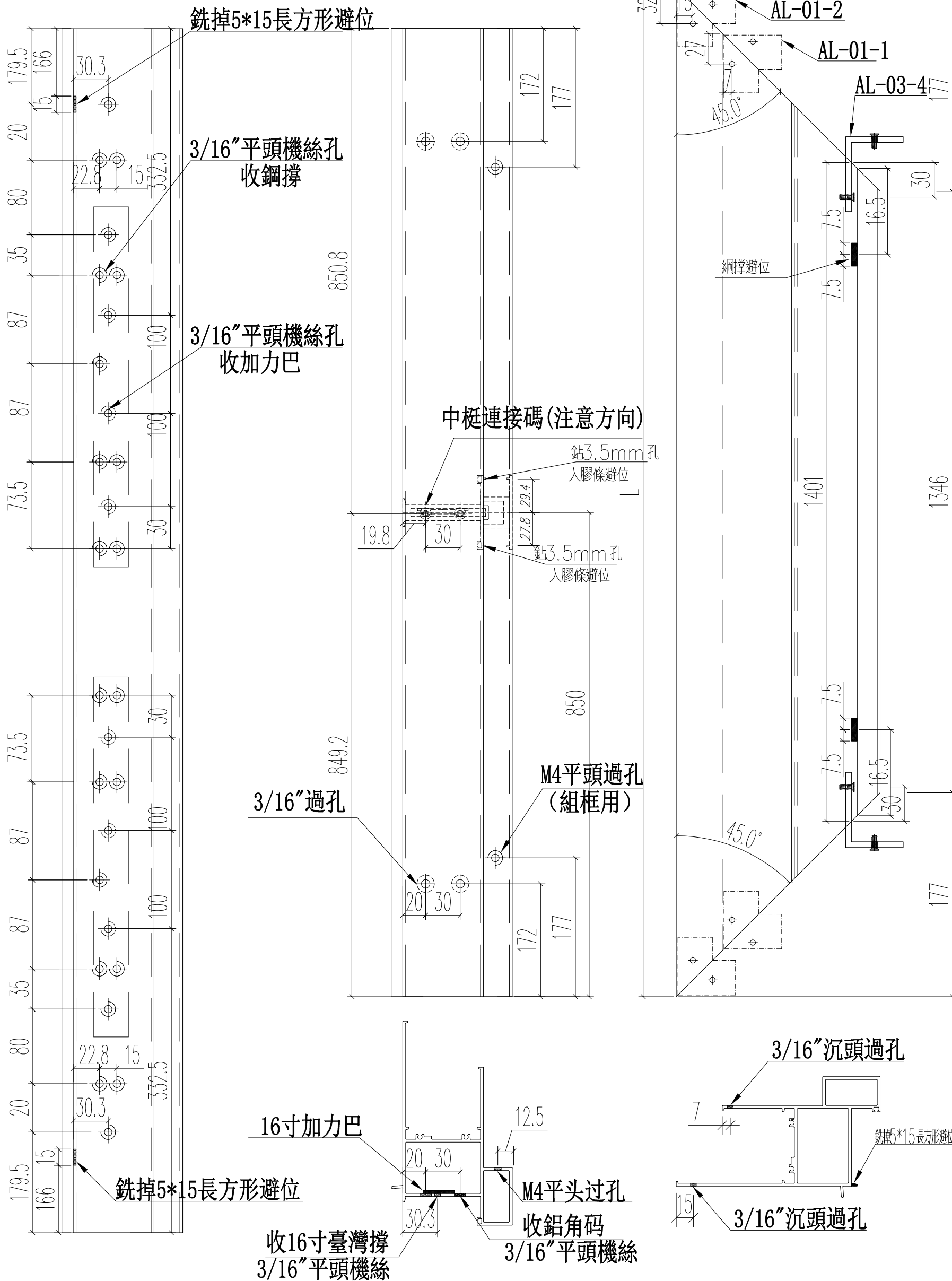

名稱	70生窗頂框	制圖	JASON	2020.06.22	修改		
材料	X85761	復核	WHS		日期		
顏色	UCT806812XL-3	批准			圖號	PW01-30	

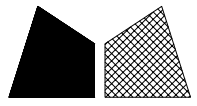

美特鋁質 有限公司
MIDI Aluminium Fabricator Ltd.

窗號	尺寸 (MM)	數量 (支)	備註
W8/T3A	2026	3	
W9/T3A	2026	3	

工程號	J852	地盤	亞皆老街
-----	------	----	------

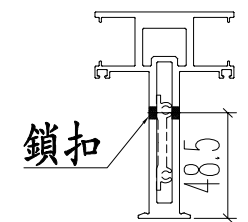
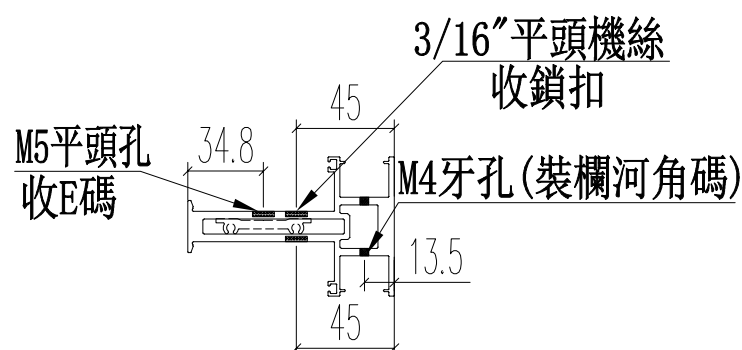
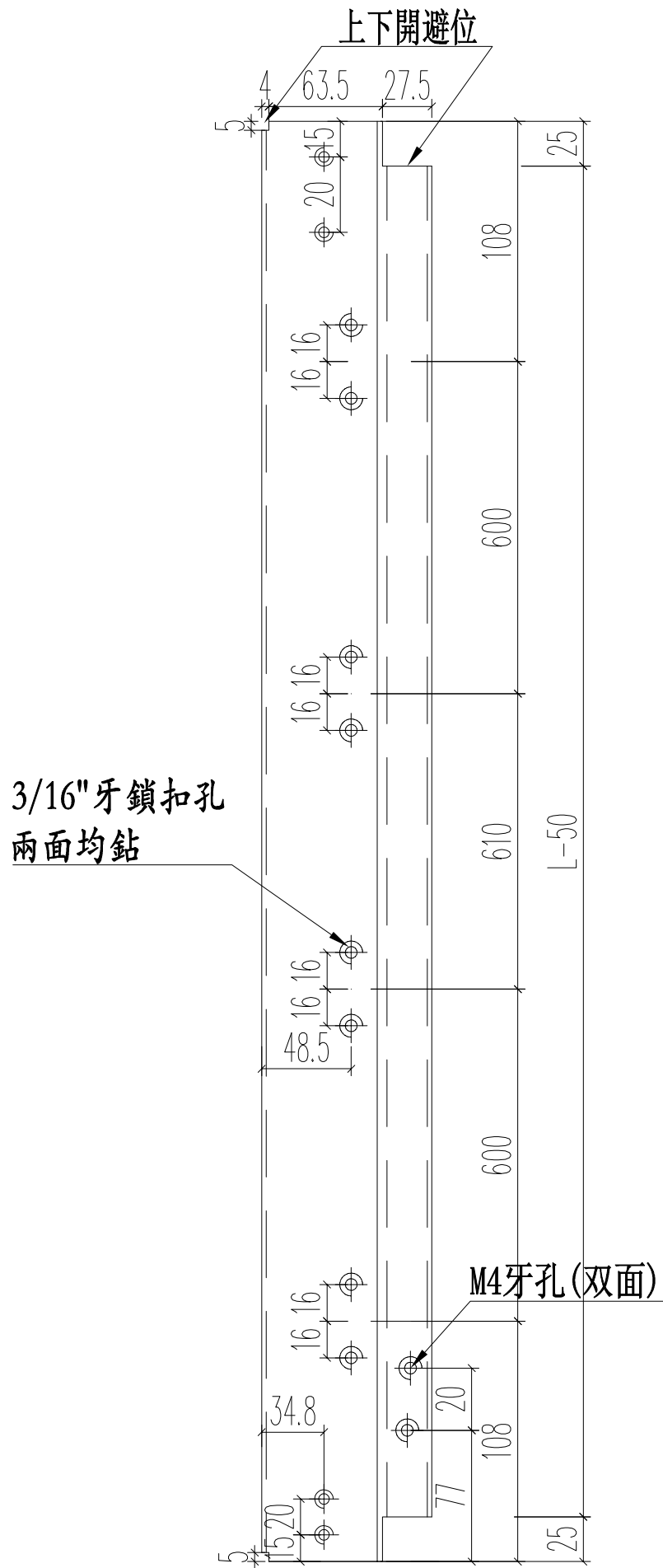

注意E碼方向!

名稱	70生窗中企框	制圖	JASON	2020.06.22	修改		
材料	X85773	復核	WHS		日期		
顏色	UCT806812XL-3	批准			圖號	PW01-32	

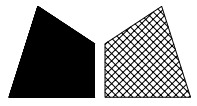

美特鋁質 有限公司
MIDI Aluminium Fabricator Ltd.

工程號 J852 地盤 亞皆老街

窗號	L	數量 (支)	A	B	C	D
W4/T2A	347	3	70.5	200	48	245
W5/T2A	422	3	83	250	48	320
W4/T2B	347	3	70.5	200	48	245
W5/T2B	422	3	80	250	48	320
W4/T3B	347	3	70.5	200	48	245
W5/T3B	422	3	83	250	48	320
W4/T3A	902	3	128	2*320	264	368
W5/T3A	902	3	128	2*320	264	368
W3/T3A	902	9	128	2*320	264	368
合計:		33				

5*15長方型去水孔

3/16"平頭機絲收鎖扣

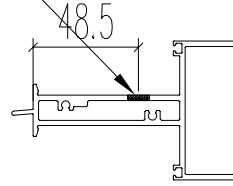
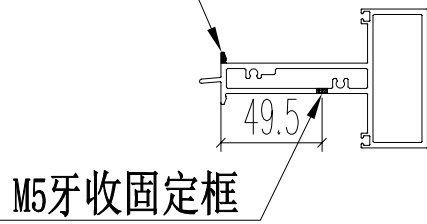

上下開避位

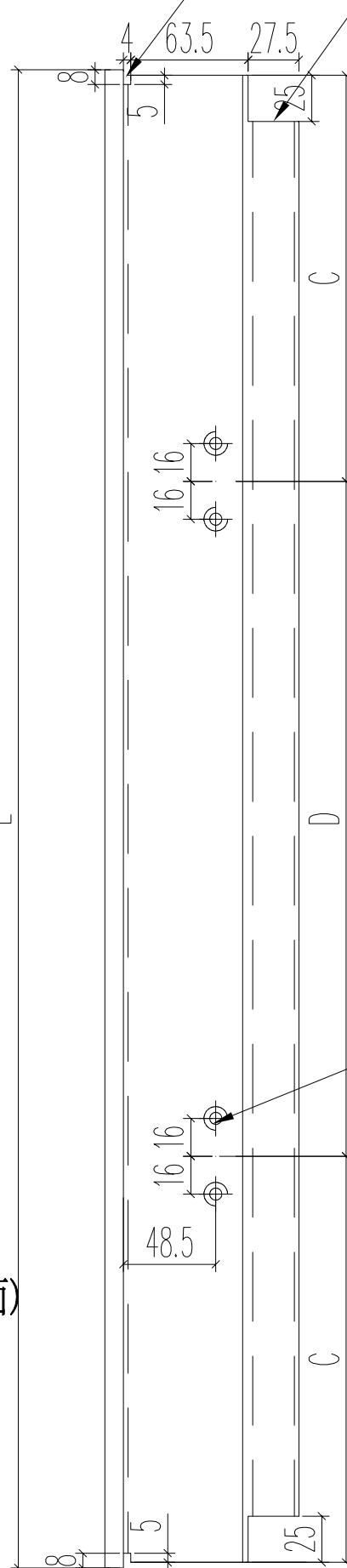
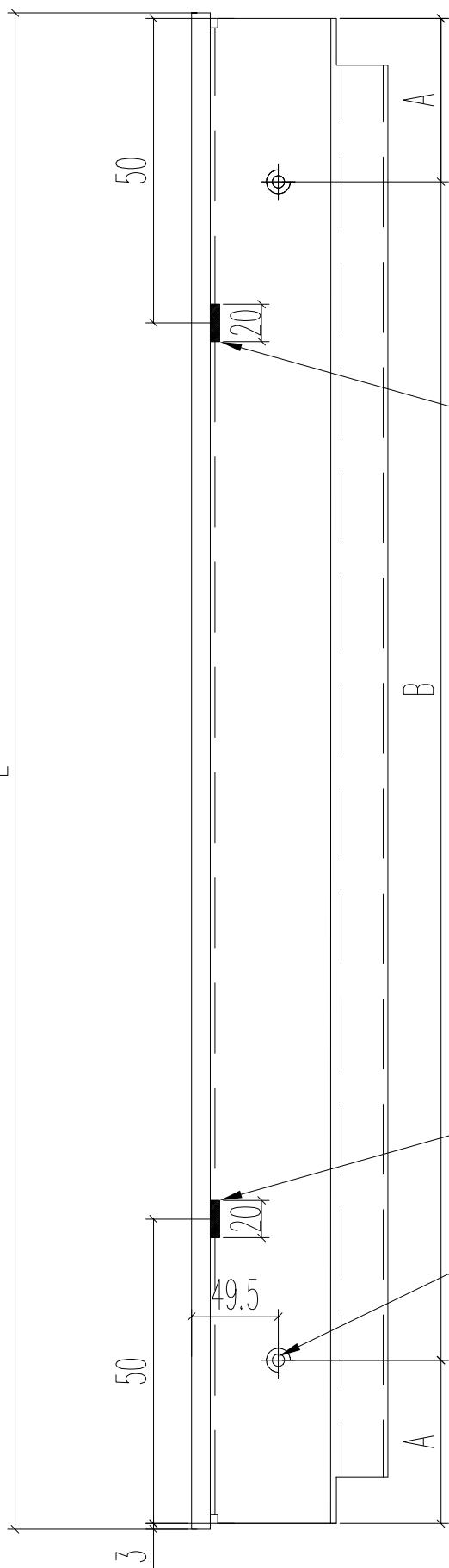

名稱	70上生下生中橫	制圖	JASON 2020.06.22	修改		
材料	X85775	復核	WHS	日期		
顏色	UCT806812XL-3	批准		圖號	PW01-33	

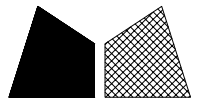

美特鋁質 有限公司
MIDI Aluminium Fabricator Ltd.

工程號 J852 地盤 亞皆老街

窗號	尺寸 (MM)	數量 (支)	備註
W4/T3A	902	3	
W5/T3A	902	3	
合計:		6	

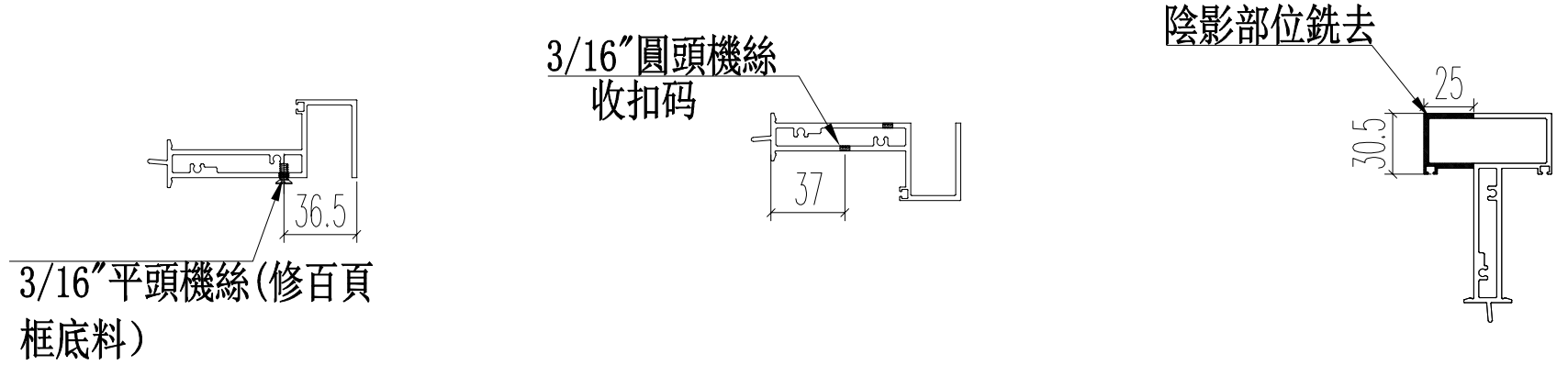
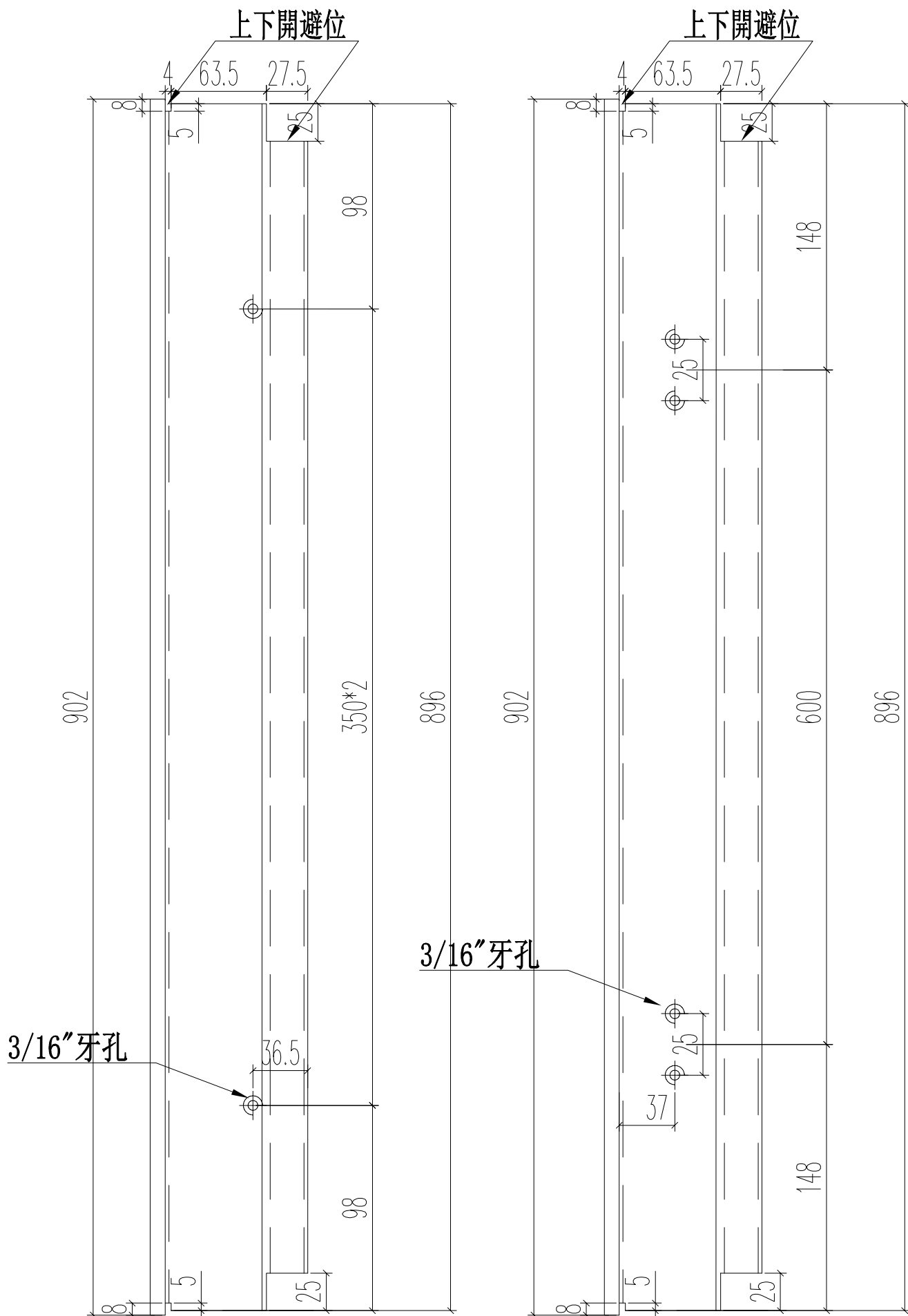

名稱	70上生下生中橫	制圖	JASON 2020.06.22	修改		
材料	X85775	復核	WHS	日期		
顏色	UCT806812XL-3	批准		圖號	PW01-34	

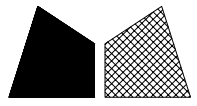

美特鋁質 有限公司
MIDI Aluminium Fabricator Ltd.

工程號 J852 地盤 亞皆老街

窗號	L	L1	數量	A	B	C
W4/T2A	347	341	3	170.5	45.5	250
W5/T2A	422	416	3	208	58	300
W4/T2B	347	341	3	170.5	45.5	250
W5/T2B	422	416	3	208	58	300
W4/T3B	347	341	3	170.5	45.5	250
W5/T3B	422	416	3	208	58	300
			合計:	18		

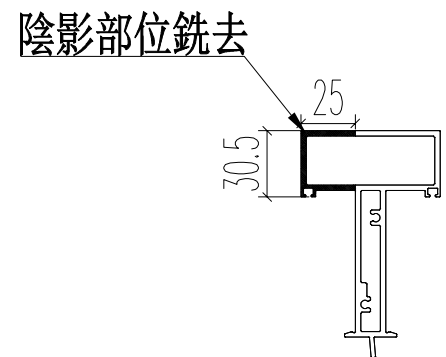
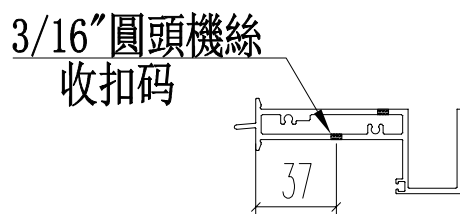
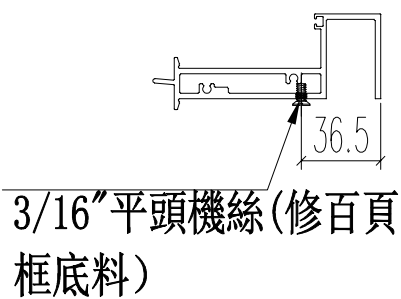
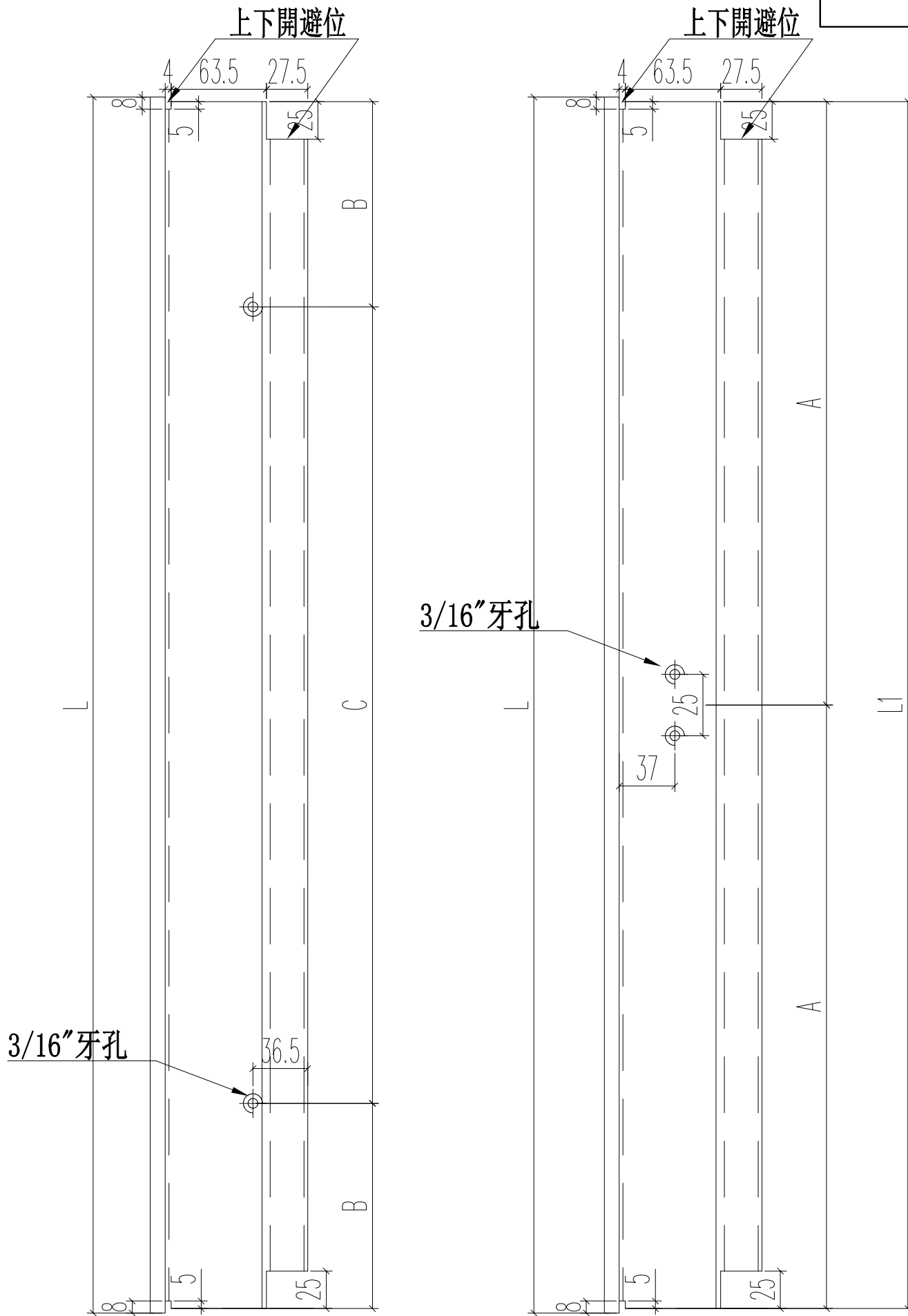

名稱	70上生下生中橫	制圖	JASON 2020.06.22	修改	-	
材料	X85775	復核	WHS	日期	-	
顏色	UCT806812XL-3	批准		圖號	PW01-34A	

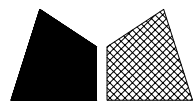

美特鋁質 有限公司
MIDI Aluminium Fabricator Ltd.

工程號 J852 地盤 亞皆老街

序号	窗號	數量	L	A	B	C	D
1	W4/T2A	6	345	47.5	250	72.5	200
2	W4/T2A	6	555	102.5	350	127.5	300
3	W5/T2A	6	420	60	300	85	250
4	W5/T2A	6	555	102.5	350	127.5	300
5	W4/T2B	6	345	47.5	250	72.5	200
6	W4/T2B	6	555	102.5	350	127.5	300
7	W5/T2B	6	420	60	300	85	250
8	W5/T2B	6	555	102.5	350	127.5	300
9	W4/T3A	6	900	100	2*350	130	2*320
10	W4/T3A	6	555	102.5	350	127.5	300
11	W5/T3A	6	900	100	2*350	130	2*320
12	W5/T3A	6	555	102.5	350	127.5	300
13	W4/T3B	6	345	47.5	250	72.5	200
14	W4/T3B	6	555	102.5	350	127.5	300
15	W5/T3B	6	420	60	300	85	250
16	W5/T3B	6	555	102.5	350	127.5	300
17	W3/T3A	18	900	100	2*350	130	2*320
18	W3/T3A	18	705	102.5	2*250	132.5	2*220

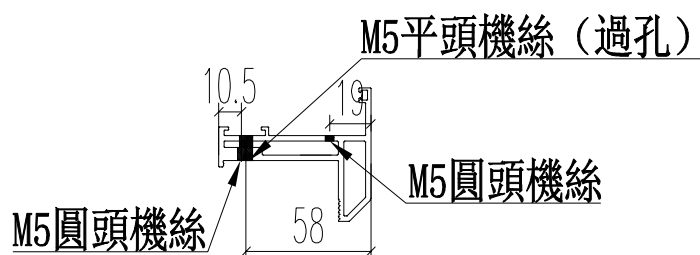
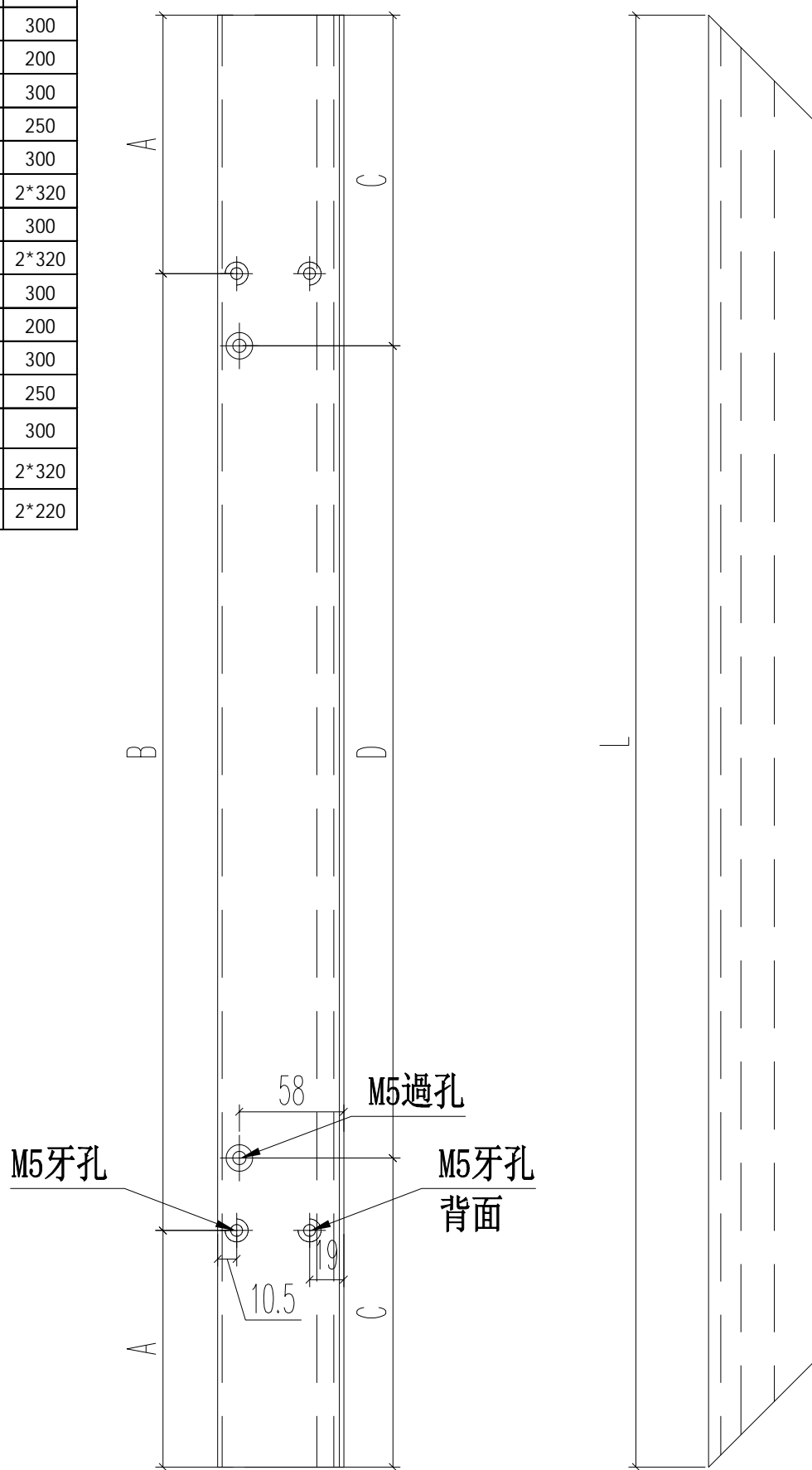

名稱	70生窗玉	制圖	JASON	2020.06.22	修改		
材料	X85767	復核	WHS		日期		
顏色	UCT806812XL-3	批准			圖號	PW01-35	

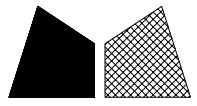

美特鋁質 有限公司
MIDI Aluminium Fabricator Ltd.

工程號 J852 地盤 亞皆老街

序号	窗號	數量	L	A	B
1	W4/T2A	6	271	10.5	250
2	W4/T2B	6	271	10.5	250
3	W4/T3B	6	271	10.5	250
4	W5/T2A	6	346	23	300
5	W5/T2B	6	346	23	300
6	W5/T3B	6	346	23	300
7	W4/T3A	6	826	63	2*350
8	W5/T3A	6	826	63	2*350
9	W3/T3A	18	826	63	2*350
10	W4/T2A	6	430	40	350
11	W5/T2A	6	430	40	350
12	W4/T2B	6	430	40	350
13	W5/T2B	6	430	40	350
14	W4/T3A	6	430	40	350
15	W5/T3A	6	430	40	350
16	W4/T3B	6	430	40	350
17	W5/T3B	6	430	40	350
18	W3/T3A	18	580	40	2*250
19	W3/T2A	6	1309	129.5	3*350
20	W3/T2A	6	2028	99	5*366
21	W2/T2A	6	909	104.5	2*350
22	W2/T2A	6	2028	99	5*366
23	W2/T2B	6	909	104.5	2*350
24	W2/T2B	6	2028	99	5*366
25	W3/T2B	6	1309	129.5	3*350
26	W3/T2B	6	2028	99	5*366
27	W7/T2A	6	519	84.5	350
28	W7/T2A	6	2028	99	5*366
29	W7/T2B	6	519	84.5	350
30	W7/T2B	6	2028	99	5*366
31	W3/T3A	6	2399	149.5	6*350
32	W3/T3A	6	2028	99	5*366
33	W2/T3A	6	1309	129.5	3*350
34	W2/T3A	6	2028	99	5*366
35	W2/T3B	6	909	104.5	2*350
36	W2/T3B	6	2028	99	5*366
37	W3/T3B	6	1309	129.5	3*350
38	W3/T3B	6	2028	99	5*366
39	W7/T3B	6	519	84.5	350
40	W7/T3B	6	2028	99	5*366
	合計	264			

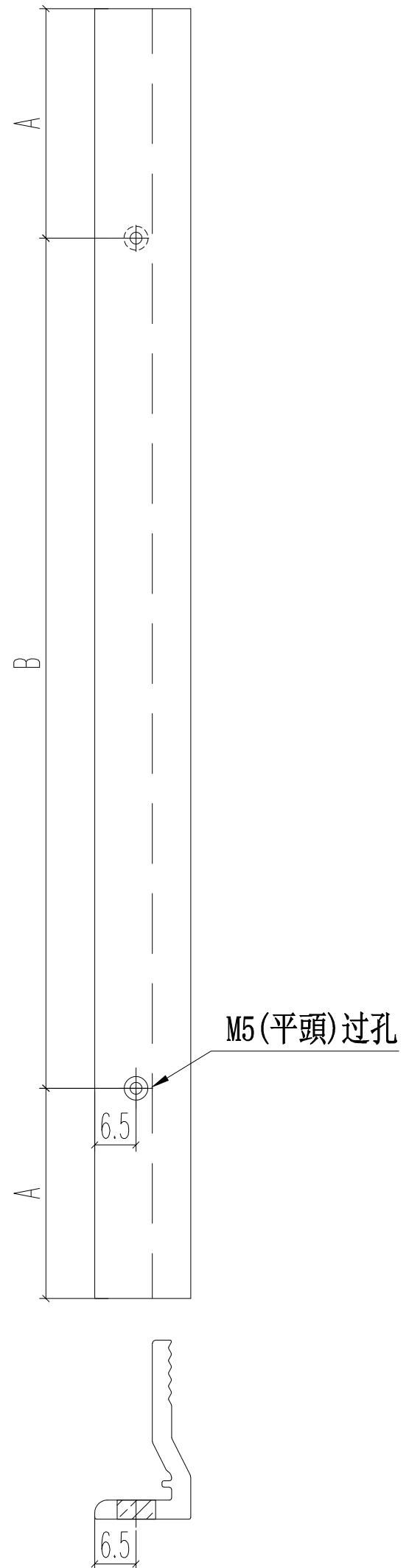

名稱	70窗玻璃夾角	制圖	JASON 2020.06.22	修改			
材料	X85834	復核	WHS	日期			
顏色	UCT806812XL-3	批准		圖號	PW01-36		

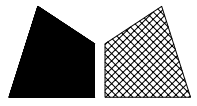

美特鋁質 有限公司
MIDI Aluminium Fabricator Ltd.

工程號 J852 地盤 亞皆老街

序号	窗號	數量	L	A	B
1	W4/T2A	6	285	42.5	200
2	W4/T2B	6	285	42.5	200
3	W4/T3B	6	285	42.5	200
10	W5/T2A	6	360	55	250
11	W5/T2B	6	360	55	250
12	W5/T3B	6	360	55	250
13	W4/T3A	6	840	100	2*320
14	W5/T3A	6	840	100	2*320
15	W3/T3A	18	840	100	2*320
16	W4/T2A	6	495	97.5	300
17	W5/T2A	6	495	97.5	300
18	W4/T2B	6	495	97.5	300
19	W5/T2B	6	495	97.5	300
20	W4/T3A	6	495	97.5	300
21	W5/T3A	6	495	97.5	300
22	W4/T3B	6	495	97.5	300
23	W5/T3B	6	495	97.5	300
24	W3/T3A	18	645	102.5	2*220
	合計:	132			

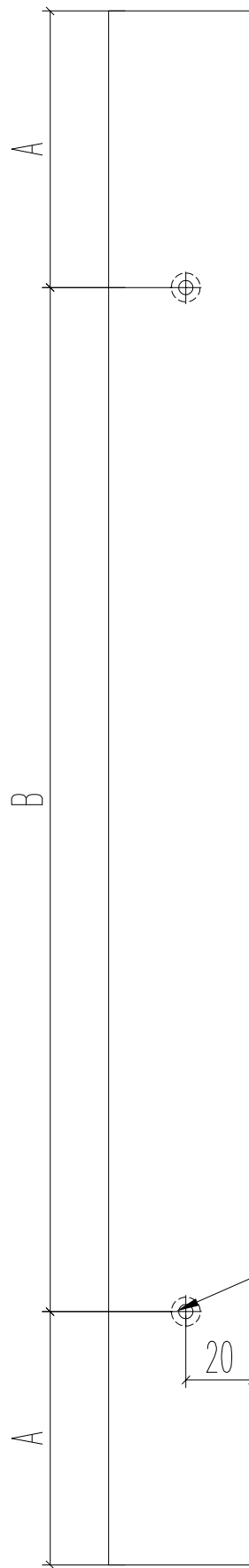

M5过孔

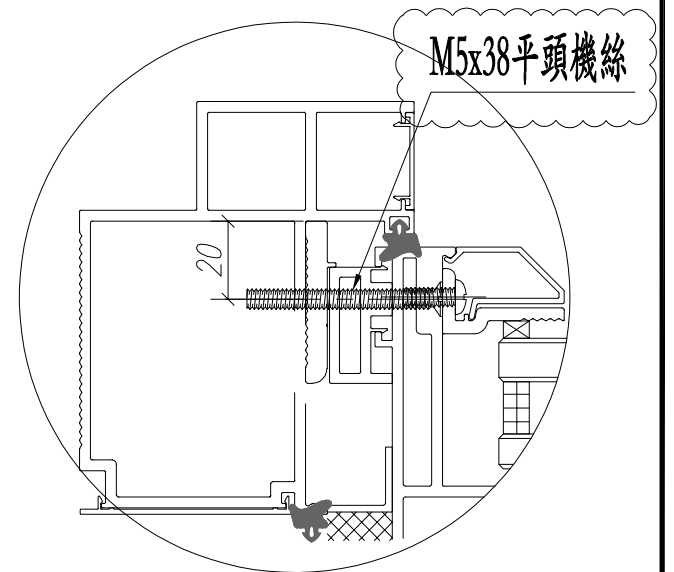
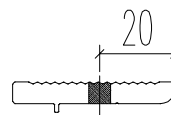

M5x38平頭機絲

名稱	生窗變梗扣(框)	制圖	JASON	2020.06.22	修改			
材料	X85786	復核	WHS		日期			
顏色	UCT806812XL-3	批准			圖號	PW01-37		

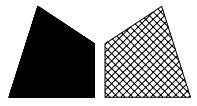

美特鋁質 有限公司
MIDI Aluminium Fabricator Ltd.

工程號 J852 地盤 亞皆老街

序号	窗號	數量	L	A	M	N
1	W4/T2A	6	325	37.5	250	1
2	W4/T2B	6	325	37.5	250	1
3	W4/T3B	6	325	37.5	250	1
10	W5/T2A	6	400	50	300	1
11	W5/T2B	6	400	50	300	1
12	W5/T3B	6	400	50	300	1
13	W4/T3A	6	880	90	350	2
14	W5/T3A	6	880	90	350	2
15	W3/T3A	18	880	90	350	2
16	W4/T2A	6	535	92.5	350	1
17	W5/T2A	6	535	92.5	350	1
18	W4/T2B	6	535	92.5	350	1
19	W5/T2B	6	535	92.5	350	1
20	W4/T3A	6	535	92.5	350	1
21	W5/T3A	6	535	92.5	350	1
22	W4/T3B	6	535	92.5	350	1
23	W5/T3B	6	535	92.5	350	1
24	W3/T3A	18	685	92.5	250	2

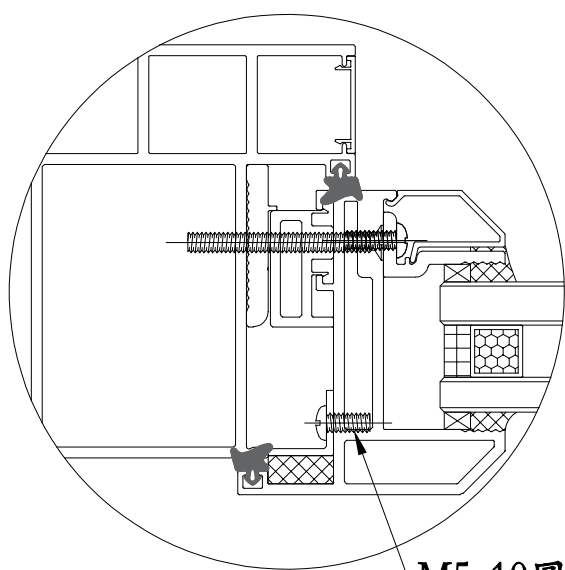
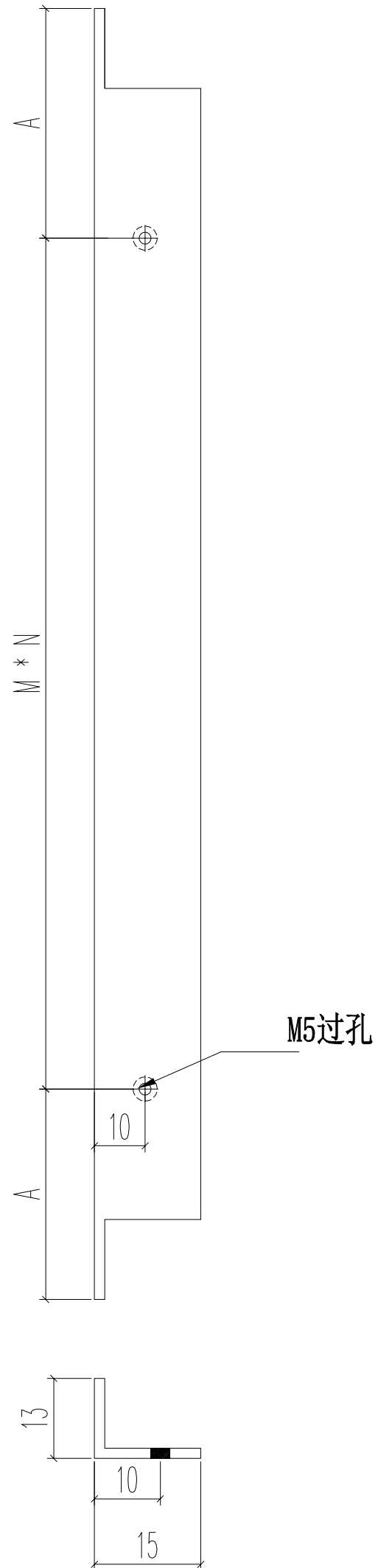
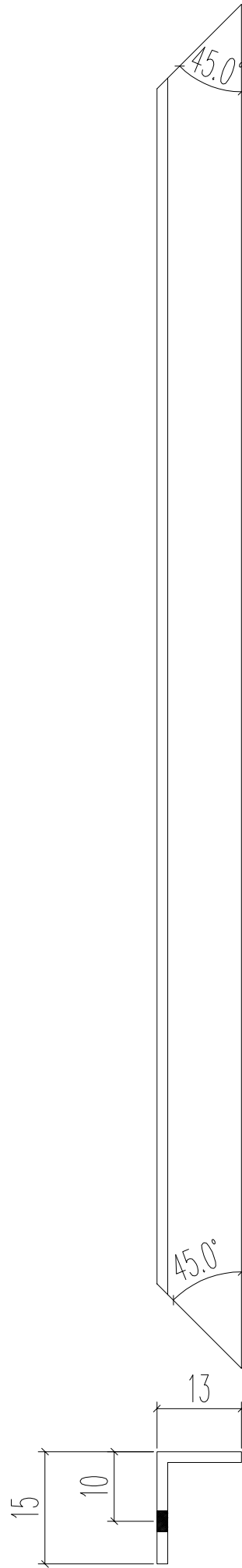

M5x10圓頭機絲

名稱	固定窗擋膠角	制圖	JASON	2020.06.22	修改		
材料	15*15*1.6 鋁角(削)	復核	WHS		日期		
顏色	光身料	批准			圖號	PW01-38	

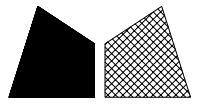

美特鋁質 有限公司
MIDI Aluminium Fabricator Ltd.

工程號 J852 地盤 亞皆老街

窗號	總尺寸 (mm)	數量 (支)	標示A尺寸	標示B尺寸	標示C尺寸	標示D尺寸
W4/T2A	329	3	39.5	250	64.5	200
W5/T3B	404	3	52	300	77	250
W4/T2B	329	3	39.5	250	64.5	200
W5/T2B	404	3	52	300	77	250
W4/T3A	884	3	92	2*350	122	2*320
W5/T3A	884	3	92	2*350	122	2*320
W4/T3B	329	3	39.5	250	64.5	200
W5/T3B	404	3	52	300	77	250
合計:		12				

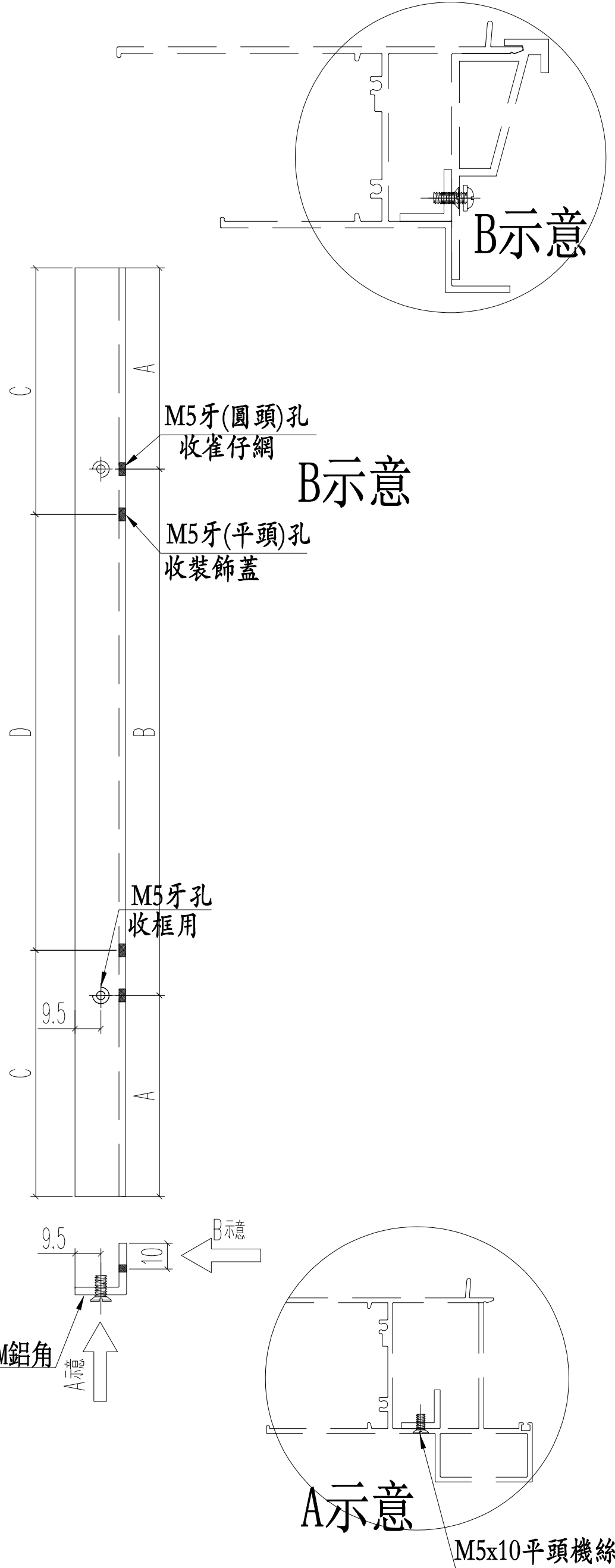

名稱	百葉窗頂部	制圖	JASON 2020.07.13	修改		
材料	20*20*3鋁角	復核	WHS	日期		
顏色	光身料	批准		圖號	PW01-39	

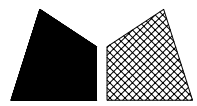

美特鋁質 有限公司
MIDI Aluminium Fabricator Ltd.

工程號 J852 地盤 亞皆老街

窗號	尺寸 (MM)	數量 (支)	標示A尺寸	標示B尺寸
W4/T2A	285	6	42.5	200
W4/T2A	495	6	97.5	300
W5/T2A	360	6	55	250
W5/T2A	495	6	97.5	300
W4/T2B	285	6	42.5	200
W4/T2B	495	6	97.5	300
W5/T2B	360	6	55	250
W5/T2B	495	6	97.5	300
W4/T3A	840	6	100	2*320
W4/T3A	495	6	97.5	300
W5/T3A	840	6	100	2*320
W5/T3A	495	6	97.5	300
W4/T3B	285	6	42.5	200
W4/T3B	495	6	97.5	300
W5/T3B	360	6	55	250
W5/T3B	495	6	97.5	300
W3/T3A	645	18	102.5	2*220
W3/T3A	840	18	100	2*320
合計:		132		

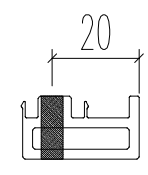
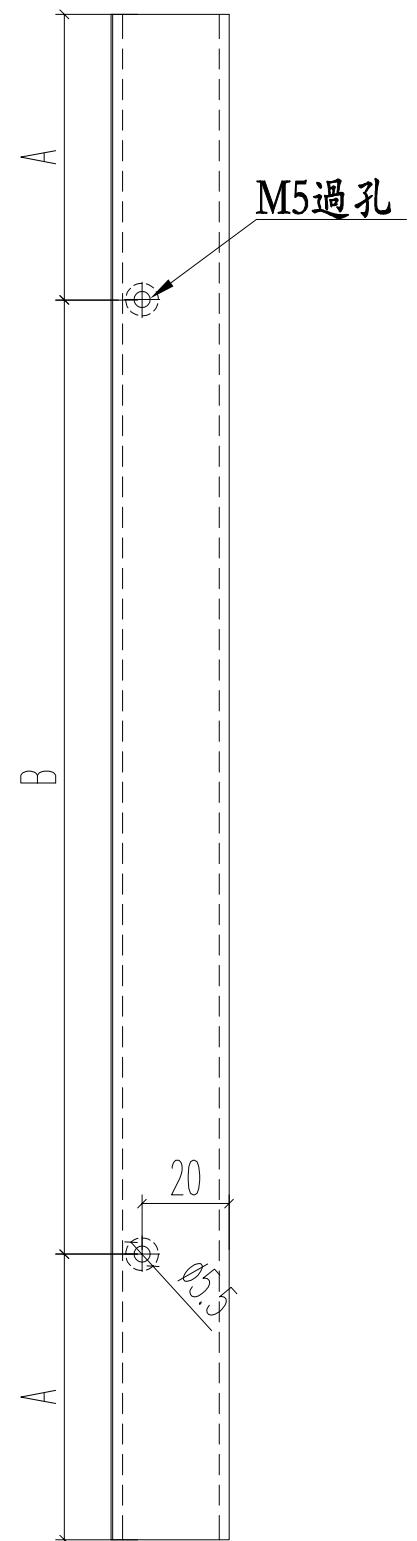

名稱	70生窗變梗扣(玉)	制圖	JASON	2020.06.22	修改		
材料	X85785	復核	WHS		日期		
顏色	UCT806812XL-3	批准			圖號	PW01-40	

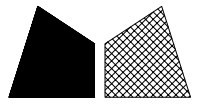

美特鋁質 有限公司
MIDI Aluminium Fabricator Ltd.

工程號 J852 地盤 亞皆老街

窗號	L尺寸 (mm)	數量 (支)	X	A	B	C	D
W4/T2A	347	3	341	45.5	250	70.5	200
W5/T2A	422	3	416	58	300	83	250
W4/T2B	347	3	341	45.5	250	70.5	200
W5/T2B	422	3	416	58	300	83	250
W4/T3A	902	3	896	98	2*350	128	2*320
W5/T3A	902	3	896	98	2*350	128	2*320
W4/T3B	347	3	341	45.5	250	70.5	200
W5/T3B	422	3	416	58	300	83	250
合計:		24					

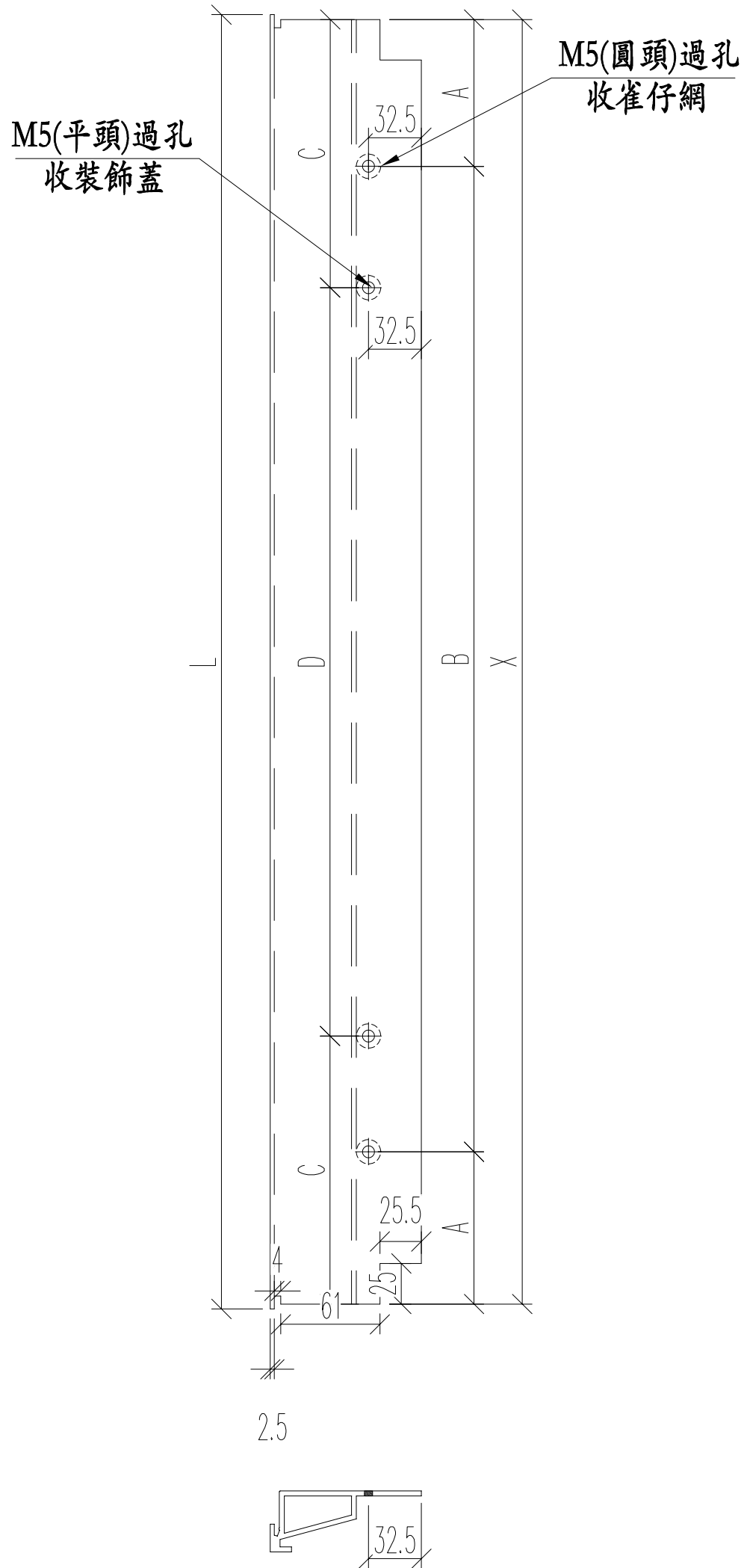

名稱	百葉框頂	制圖	JASON 2020.07.13	修改			
材料	X85840	復核	WHS	日期			
顏色	UCT806812XL-3	批准		圖號	PW01-41		

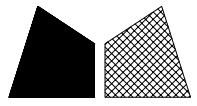

美特鋁質 有限公司
MIDI Aluminium Fabricator Ltd.

工程號 J852 地盤 亞皆老街

窗號	L尺寸 (mm)	數量 (支)	X	A	B	C	D
W4/T2A	347	3	341	45.5	250	70.5	200
W5/T2A	422	3	416	58	300	83	250
W4/T2B	347	3	341	45.5	250	70.5	200
W5/T2B	422	3	416	58	300	83	250
W4/T3A	902	3	896	98	2*350	128	2*320
W5/T3A	902	3	896	98	2*350	128	2*320
W4/T3B	347	3	341	45.5	250	70.5	200
W5/T3B	422	3	416	58	300	83	250
合計:		24					

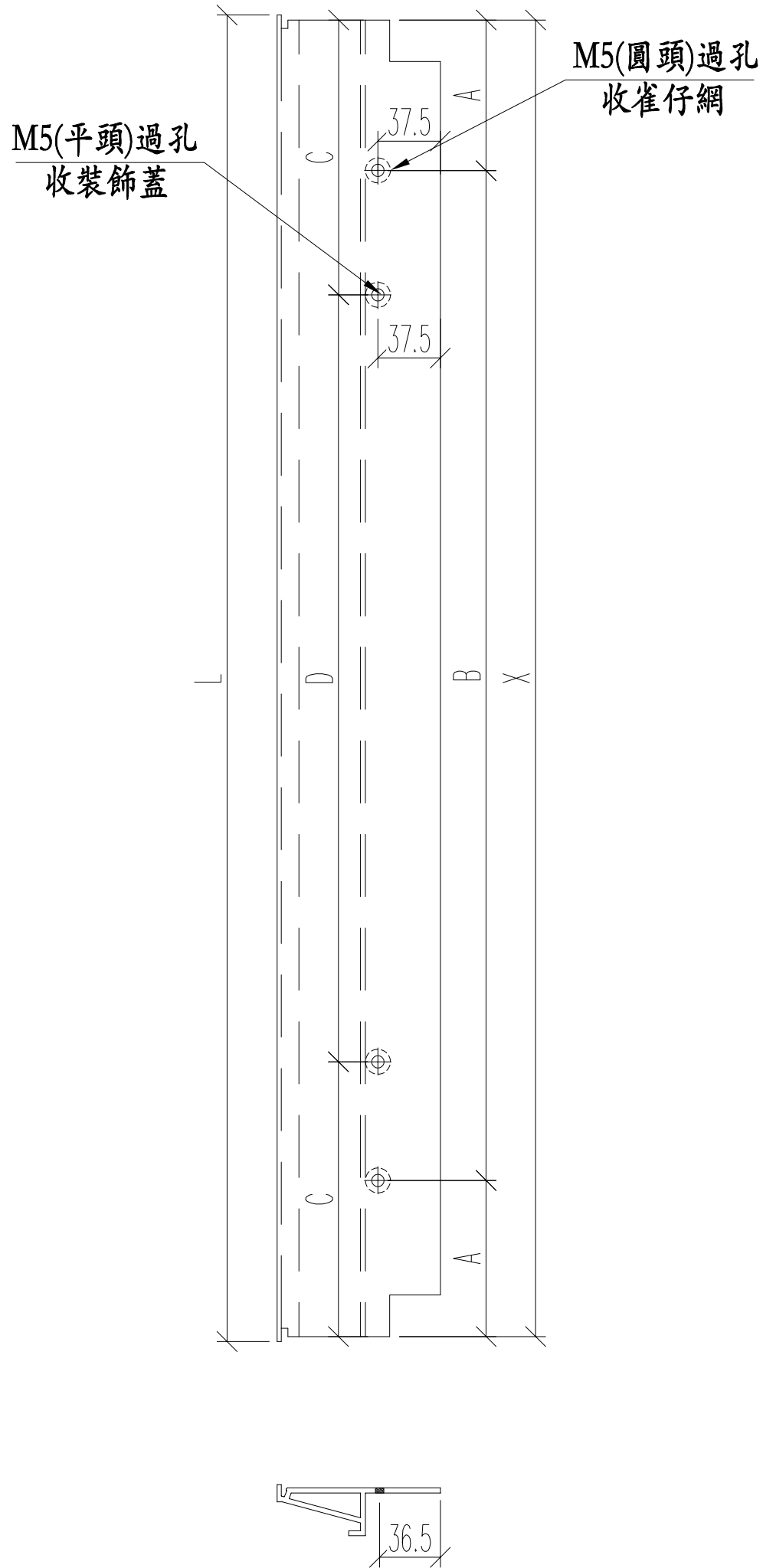

名稱	百葉框底	制圖	JASON 2020.07.13	修改			
材料	X85839	復核	WHS	日期			
顏色	UCT806812XL-3	批准		圖號	PW01-42		

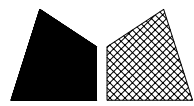

美特鋁質 有限公司
MIDI Aluminium Fabricator Ltd.

工程號 J852 地盤 亞皆老街

頂

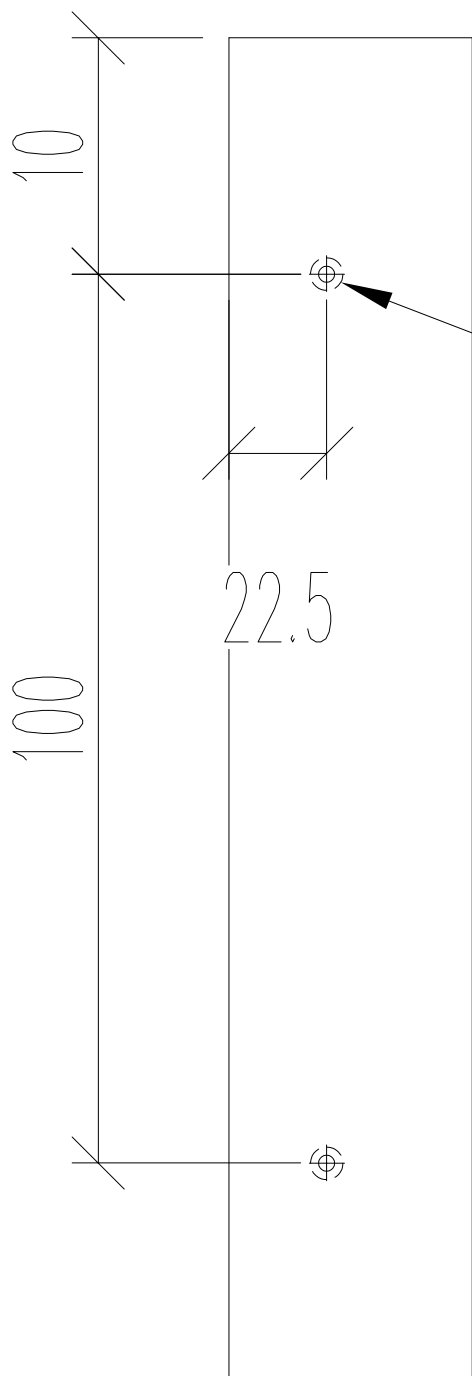

M5過孔
百葉玉裝配孔

窗號	总尺寸 (mm)	數量 (支)
W4/T2A	120	6
W5/T2A	120	6
W4/T2B	120	6
W5/T2B	120	6
W4/T3A	120	6
W5/T3A	120	6
W4/T3B	120	6
W5/T3B	120	6
	合計:	48

名稱	百葉玉墊巴	制圖	JASON 2020.07.13	修改			
材料	50*5MM巴	復核	WHS	日期			
顏色	光身料	批准		圖號	PW01-43		

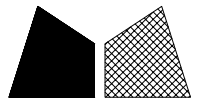

美特鋁質 有限公司
MIDI Aluminium Fabricator Ltd.

工程號 J852 地盤 亞皆老街

頂

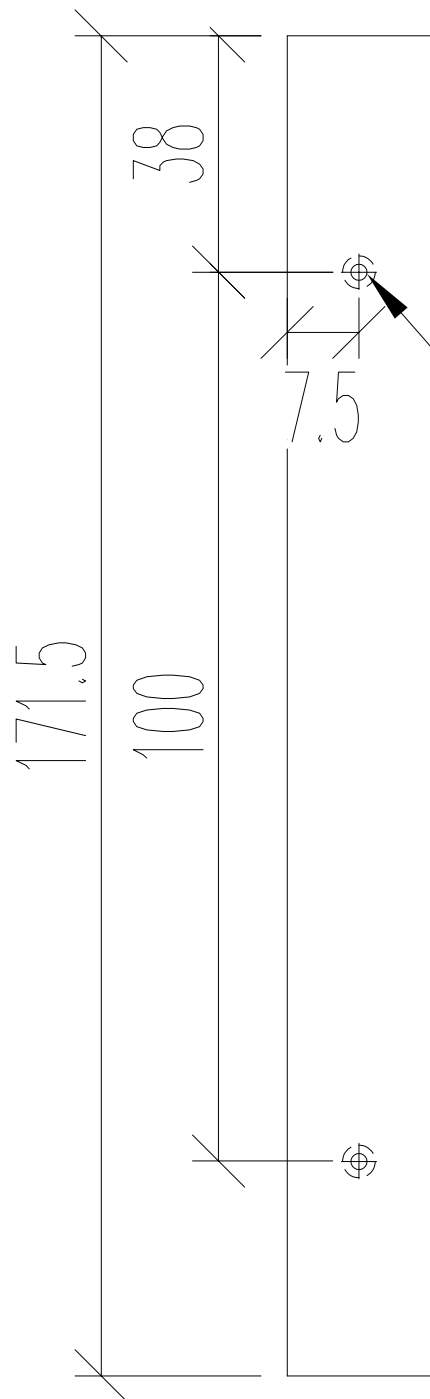

M5過孔
雀仔網配孔

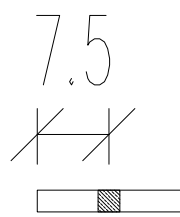

窗號	L尺寸 (mm)	數量 (支)	A	M	N
W4/T2A	171.5	6	0	0	0
W5/T2A	171.5	6	0	0	0
W4/T2B	171.5	6	0	0	0
W5/T2B	171.5	6	0	0	0
W4/T3A	171.5	6	0	0	0
W5/T3A	171.5	6	0	0	0
W4/T3B	171.5	6	0	0	0
W5/T3B	171.5	6	0	0	0
W4/T2A	329	6	39.5	250	1
W5/T2A	404	6	52	300	1
W4/T2B	329	6	39.5	250	1
W5/T2B	404	6	52	300	1
W4/T3A	884	6	92	350	2
W5/T3A	884	6	92	350	2
W4/T3B	329	6	39.5	250	1
W5/T3B	404	6	52	300	1
合計:		96			

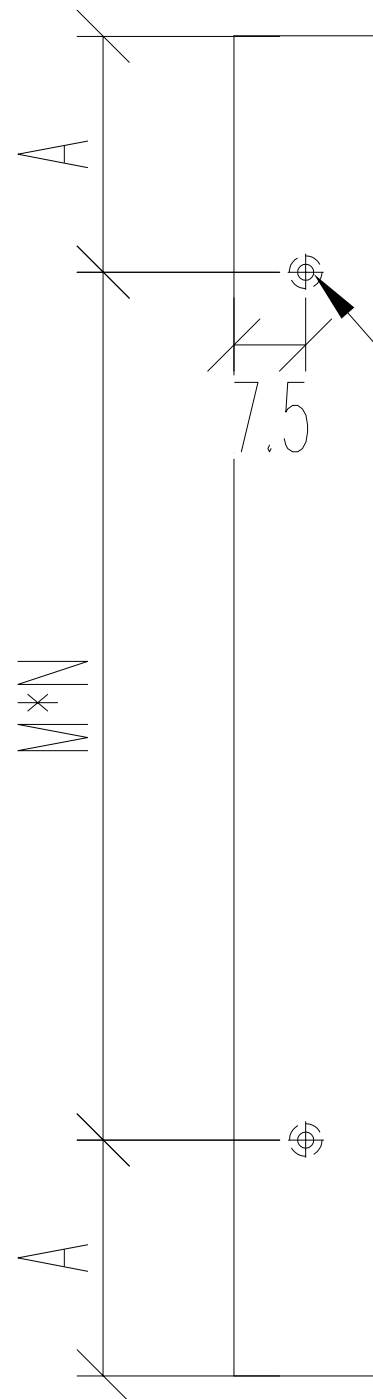

M5過孔
雀仔網配孔

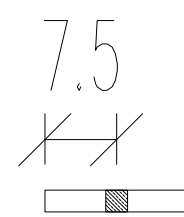

名稱	雀仔網壓巴	制圖	JASON 2020.07.13	修改		
材料	15*1.6MM巴	復核	WHS	日期		
顏色	UCT806812XL-3	批准		圖號	PW01-44	

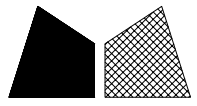

美特鋁質 有限公司
MIDI Aluminium Fabricator Ltd.

工程號 J852 地盤 亞皆老街

窗號	总尺寸 (mm)	數量 (支)
W4/T2A	144	3
W5/T2A	144	3
W4/T2B	144	3
W5/T2B	144	3
W4/T3A	144	3
W5/T3A	144	3
W4/T3B	144	3
W5/T3B	144	3
合計:		24

頂

頂

#9平頭孔
收百葉片

M5過孔
百葉玉裝配孔

M5牙孔
雀仔網裝配孔

雀仔網裝配孔

百葉玉裝配孔

百葉片裝配孔

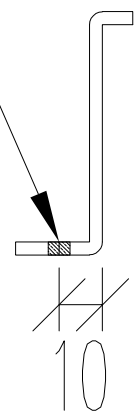
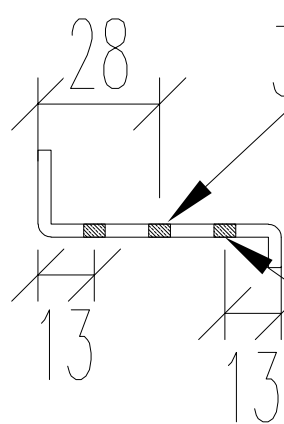
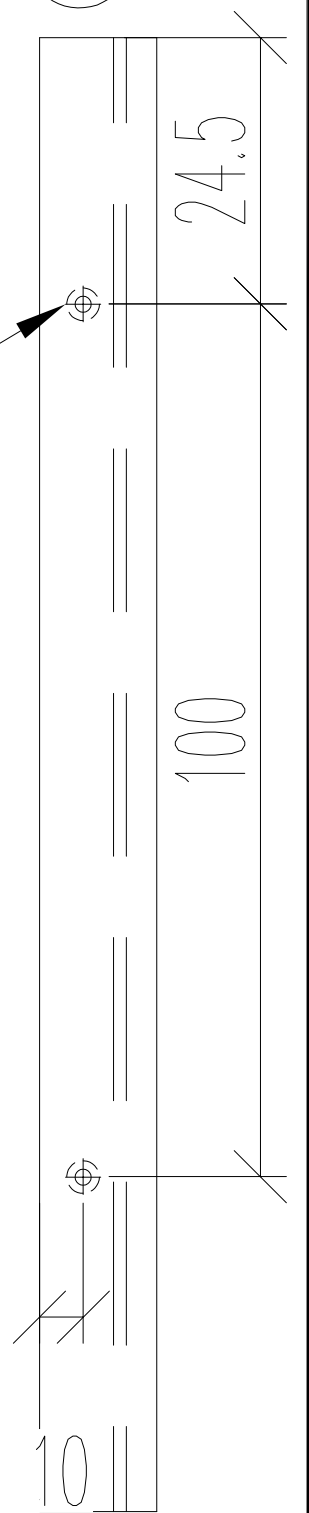
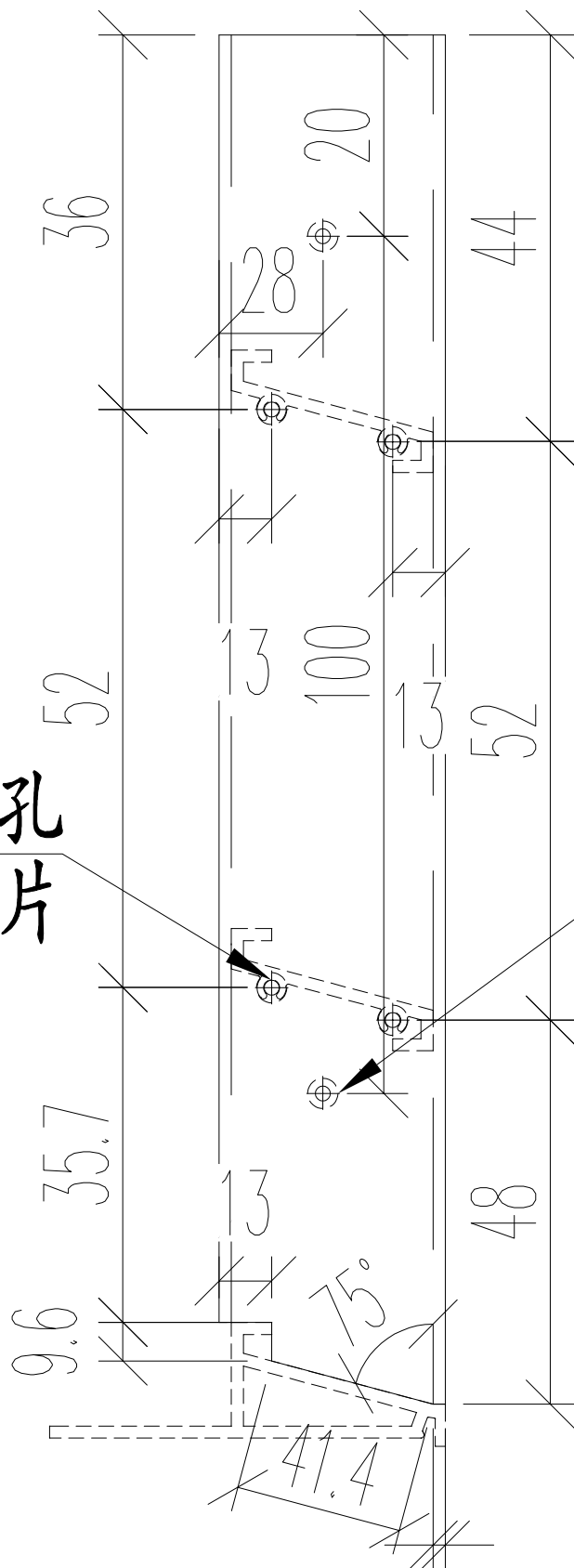
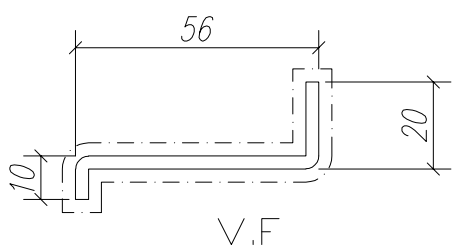

名稱	百葉玉企鋁折件	制圖	JASON 2020.07.13	修改			
材料	20*56*10*3MM	復核	WHS	日期			
顏色	Uct201498xL(A)-3	批准		圖號	PW01-AL01		

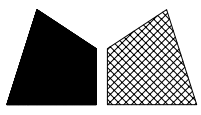

工程號	J852	地盤	亞皆老街
-----	------	----	------

窗號	总尺寸 (mm)	數量 (支)
W4/T2A	144	3
W5/T2A	144	3
W4/T2B	144	3
W5/T2B	144	3
W4/T3A	144	3
W5/T3A	144	3
W4/T3B	144	3
W5/T3B	144	3
合計:		24

頂

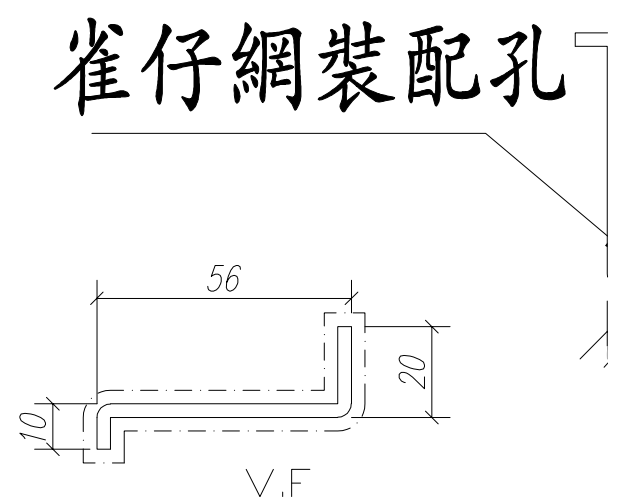
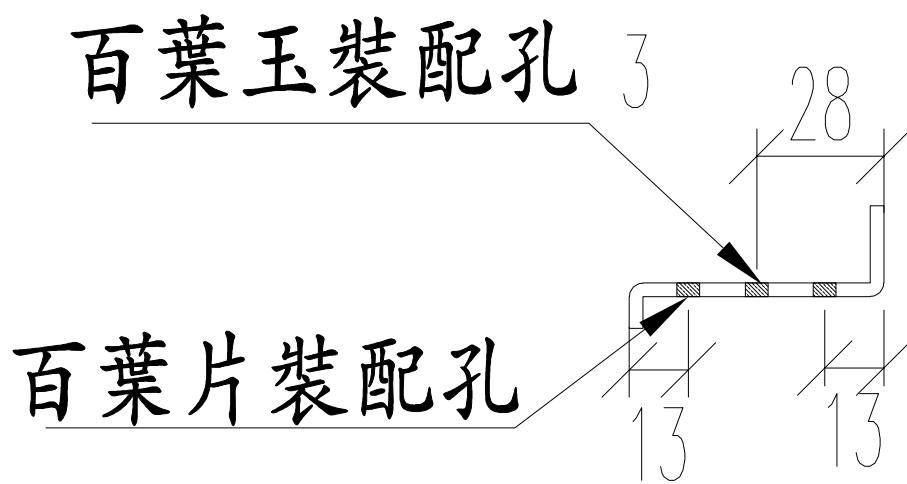
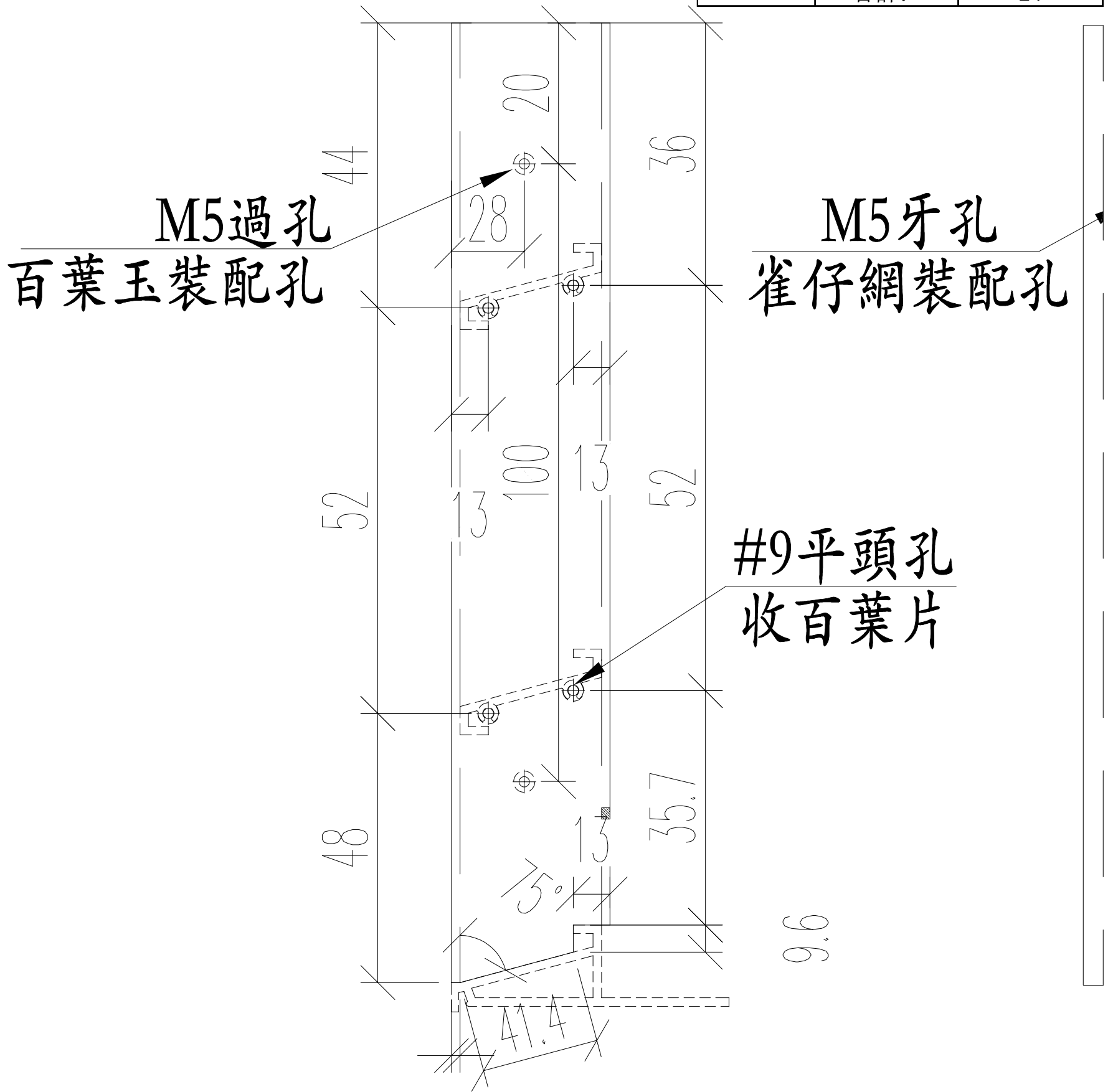

名稱	百葉玉企鋁折件	制圖	JASON	2020.07.13	修改	
材料	20*56*10*3MM	復核	WHS		日期	
顏色	Uct201498xL(A)-3	批准			圖號	PW01-ALC

数量:	材料:
制图: JASON	日期: 2020.06.02
校核: WSH	审核:
表面处理: UCT806812XL-3	Rev: A



美特铝质有限公司
MIDI Aluminium Fabricator Ltd.

工程名称: 亞皆老街 / 佛沙窗
图名: 窗玉放樣圖
图号: SHR放樣圖

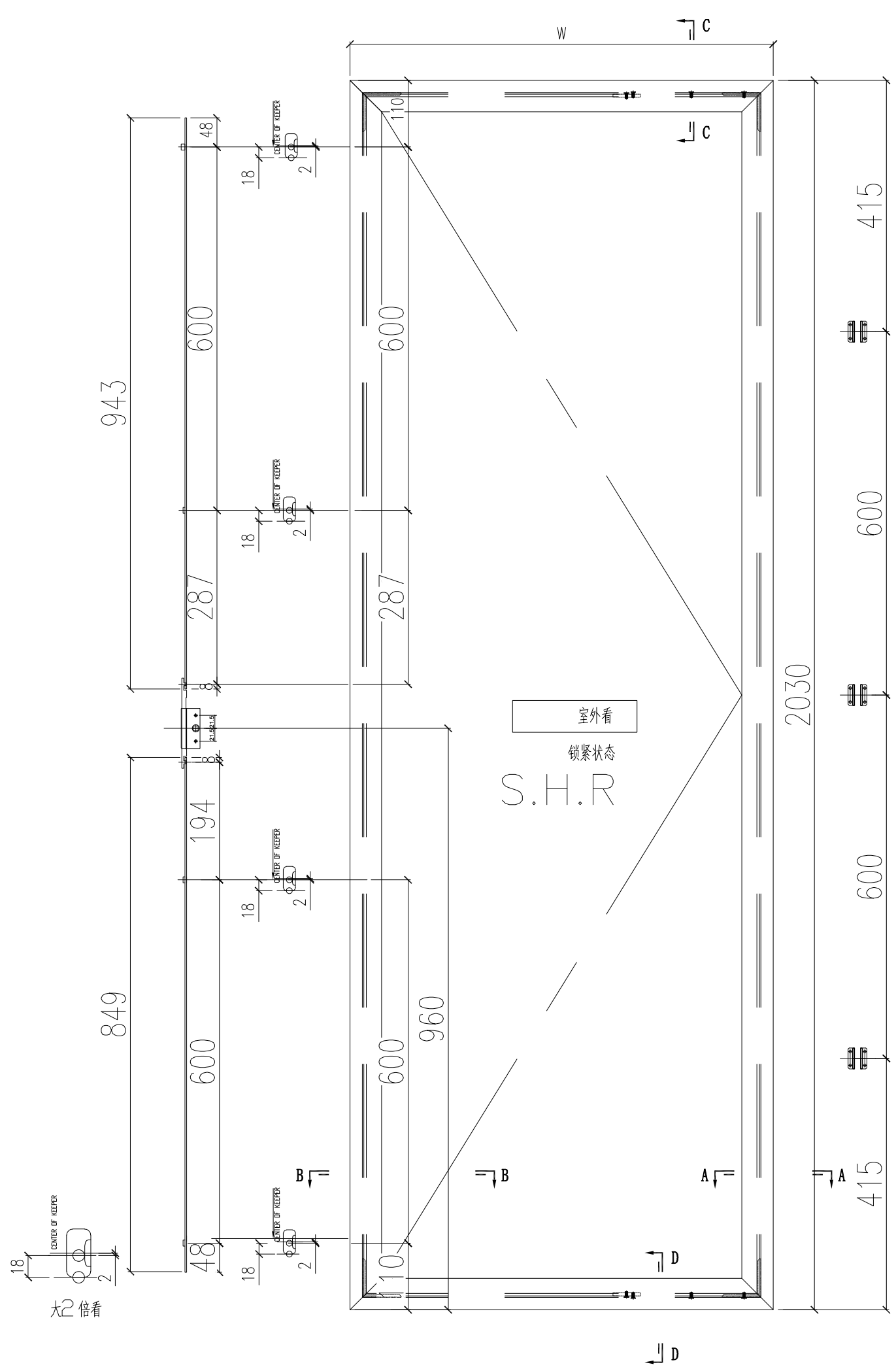

适用S. H. R. 1, S. H. R. 2, S. H. R. 3

- 注: 1) 采用台湾16"扇撑;
2) 窗玉玻璃线横碰企;
3) 采用东城202-06锁点;
4) 采用东城-TC903扣码;

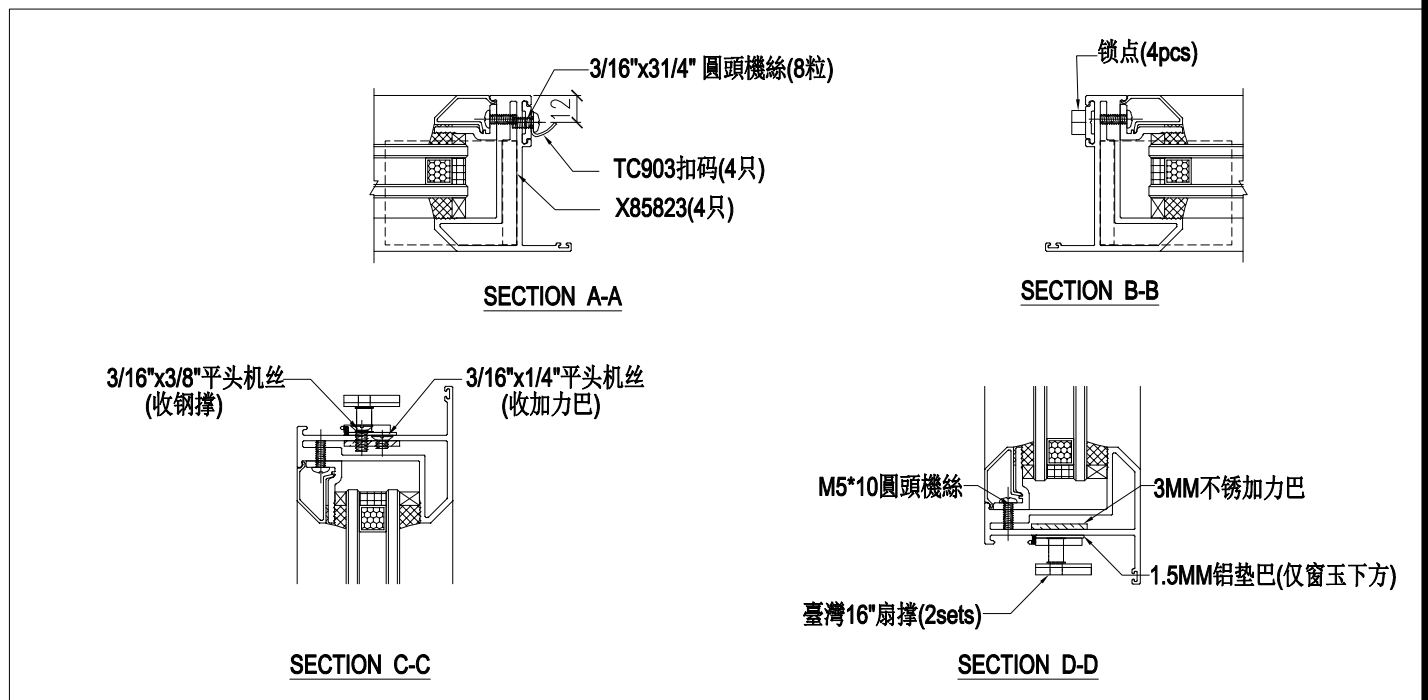

数量:	材料:
制图: JASON	日期: 2020.06.02
校核: WSH	审核:
表面处理: UCT806812X1-3	Rev: A



美特铝质有限公司
MIDI Aluminium Fabricator Ltd.

工程名称: 亞皆老街 / 佛沙窗
图名: 窗玉放樣圖
图号: SHR放樣圖

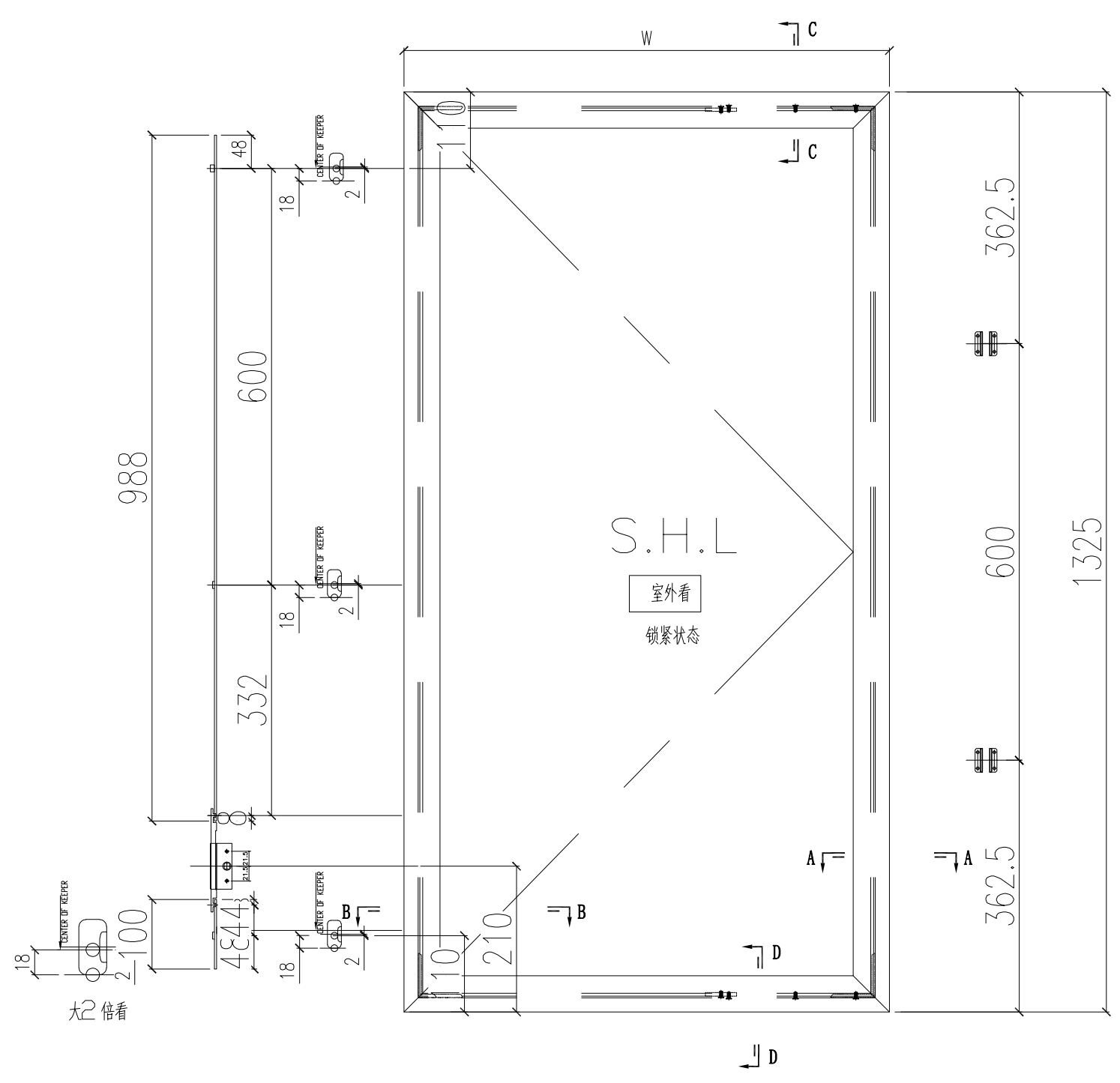

适用S.H.R. 5

- 注: 1) 采用台湾16"扇撑;
2) 窗玉玻璃线横碰企;
3) 采用东城202-06锁点;
4) 采用东城-TC903扣码;

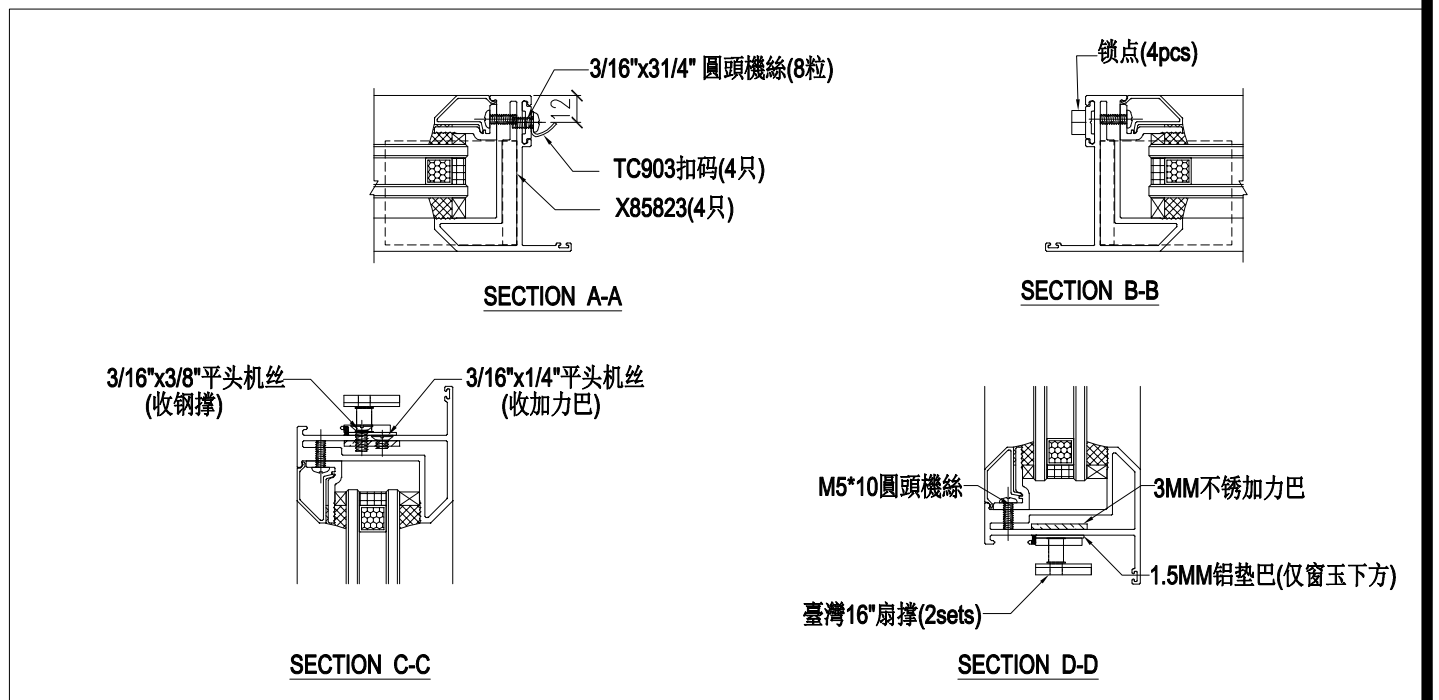

数量:	材料:
制图: JASON	日期: 2020.06.02
校核: WSH	表面处理: UCT806812XL-3
审核:	Rev: A



美特铝质有限公司
MIDI Aluminium Fabricator Ltd.

工程名称: 亞皆老街 / 佛沙窗
图名: 窗玉放樣圖
图号: TH-W01放樣圖

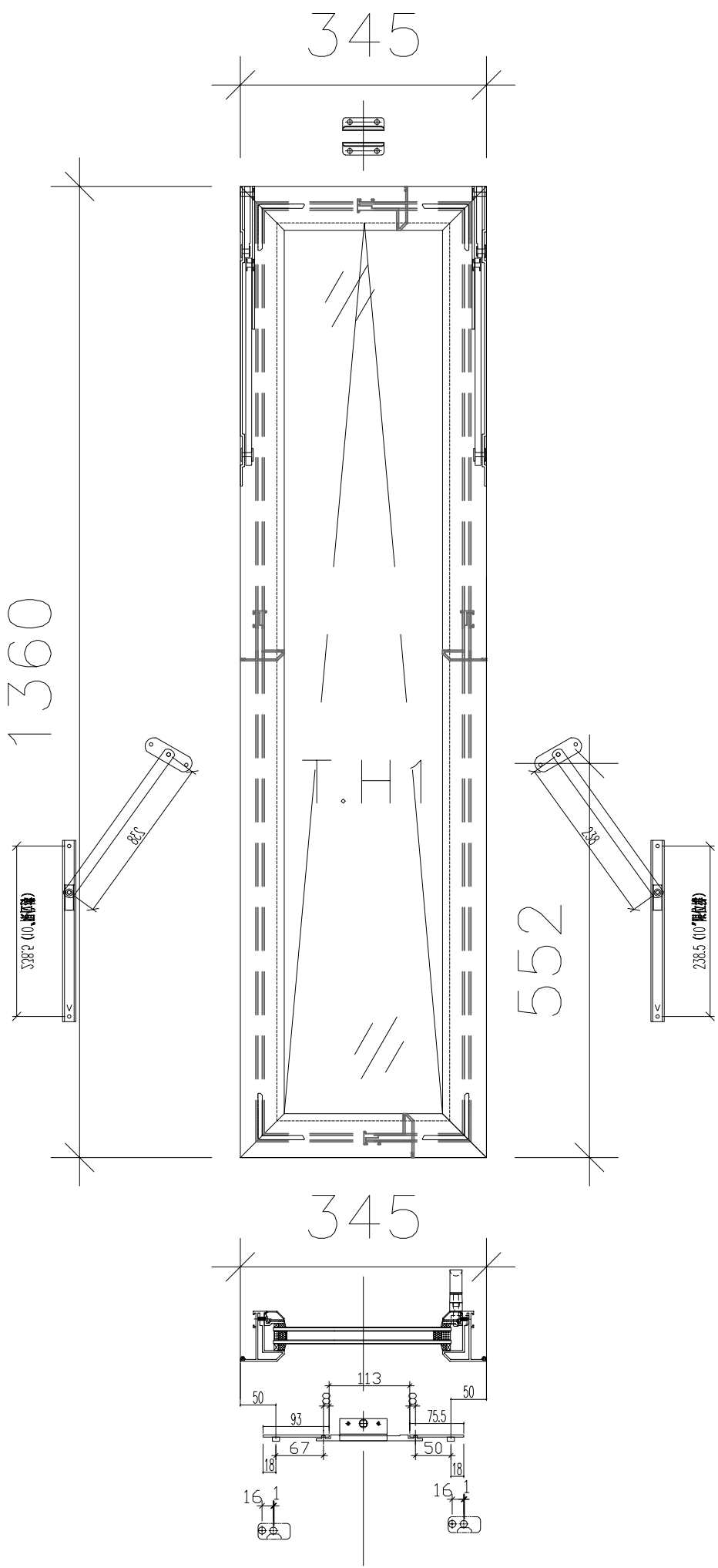

适用TH-W01

数量:	材料:
制图: JASON	日期: 2020.06.02
校核: WSH	表面处理: UCT806812XL-3
审核:	Rev: A



美特铝质有限公司
MIDI Aluminium Fabricator Ltd.

工程名称: 亞皆老街 / 佛沙窗
图名: 窗玉放樣圖
图号: TH-W02放樣圖

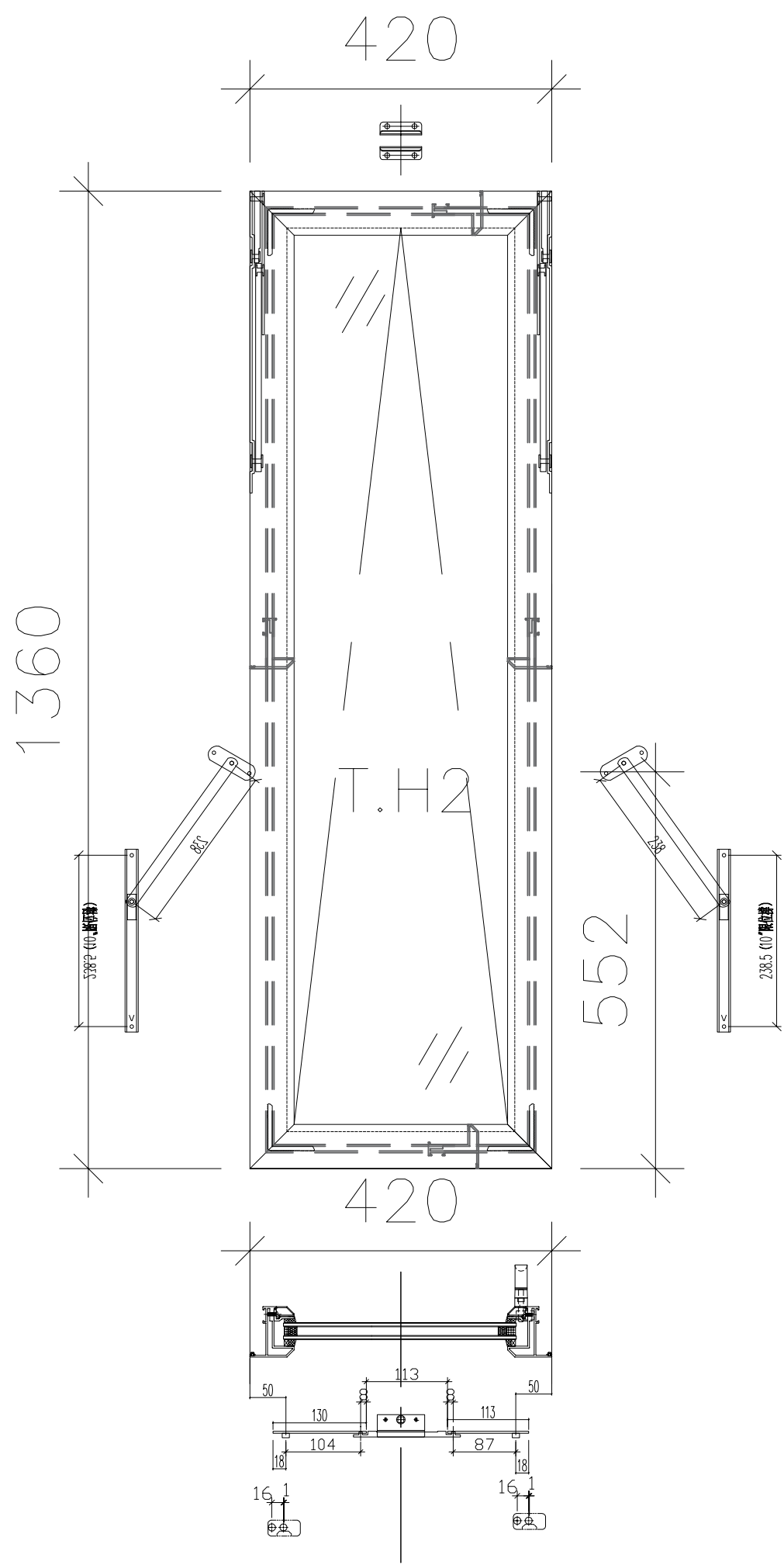

适用TH-W02

数量:	材料:
制图: JASON	日期: 2020.06.02
校核: WSH	审核:
表面处理: UCT806812XL-3	Rev: A



美特铝质有限公司
MIDI Aluminium Fabricator Ltd.

工程名称: 亞皆老街 / 佛沙窗
图名: 窗玉放樣圖
图号: TH-W03放樣圖

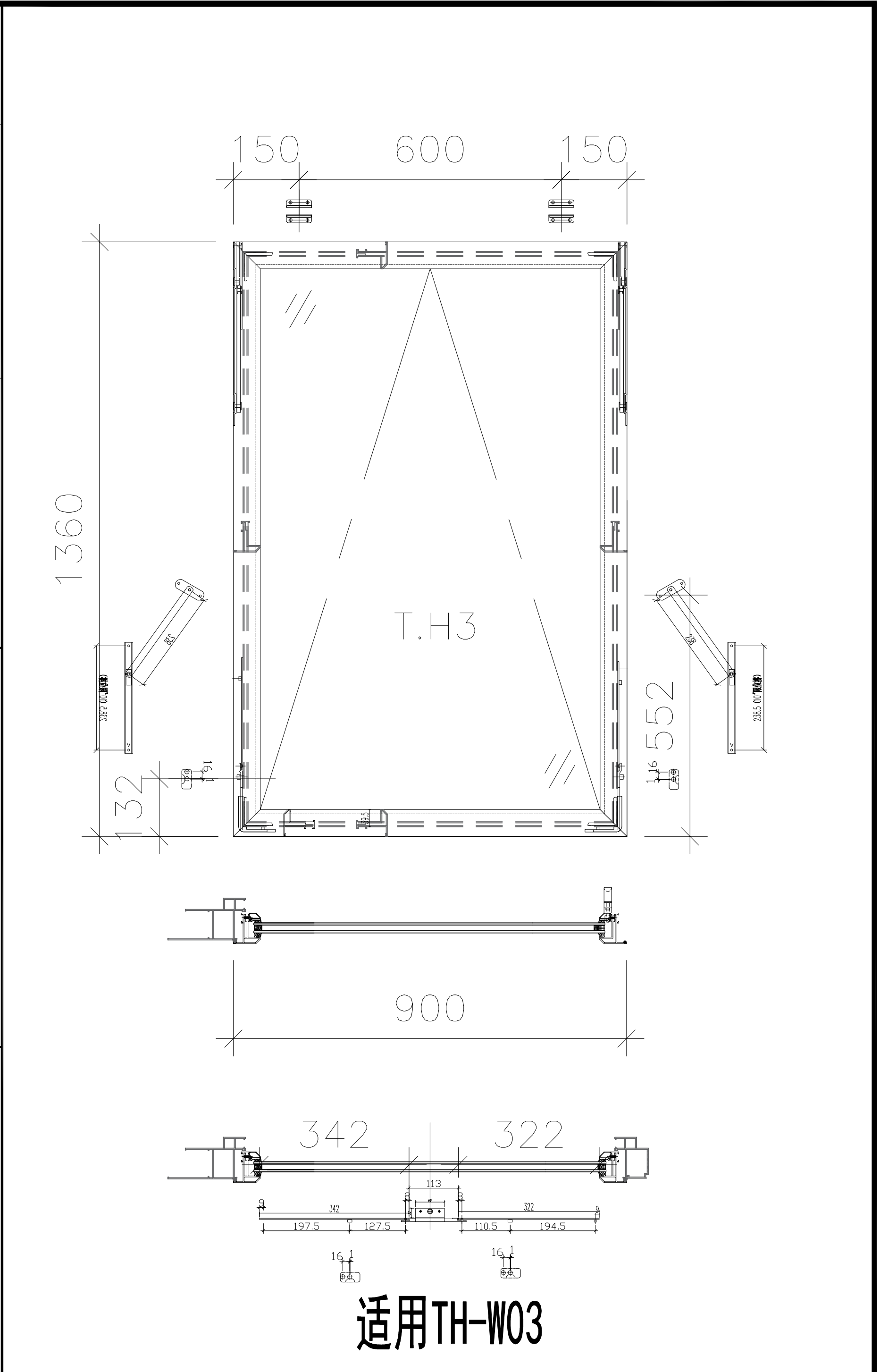

适用TH-W03

数量:	材料:
制图: JASON	日期: 2020.06.02
审核:	表面处理: UCT806812XL-3
校核: WSH	Rev: A



美特铝质有限公司
MIDI Aluminium Fabricator Ltd.

工程名称: 亞皆老街 / 佛沙窗
图名: 窗玉放樣圖
图号: TH-W04放樣圖

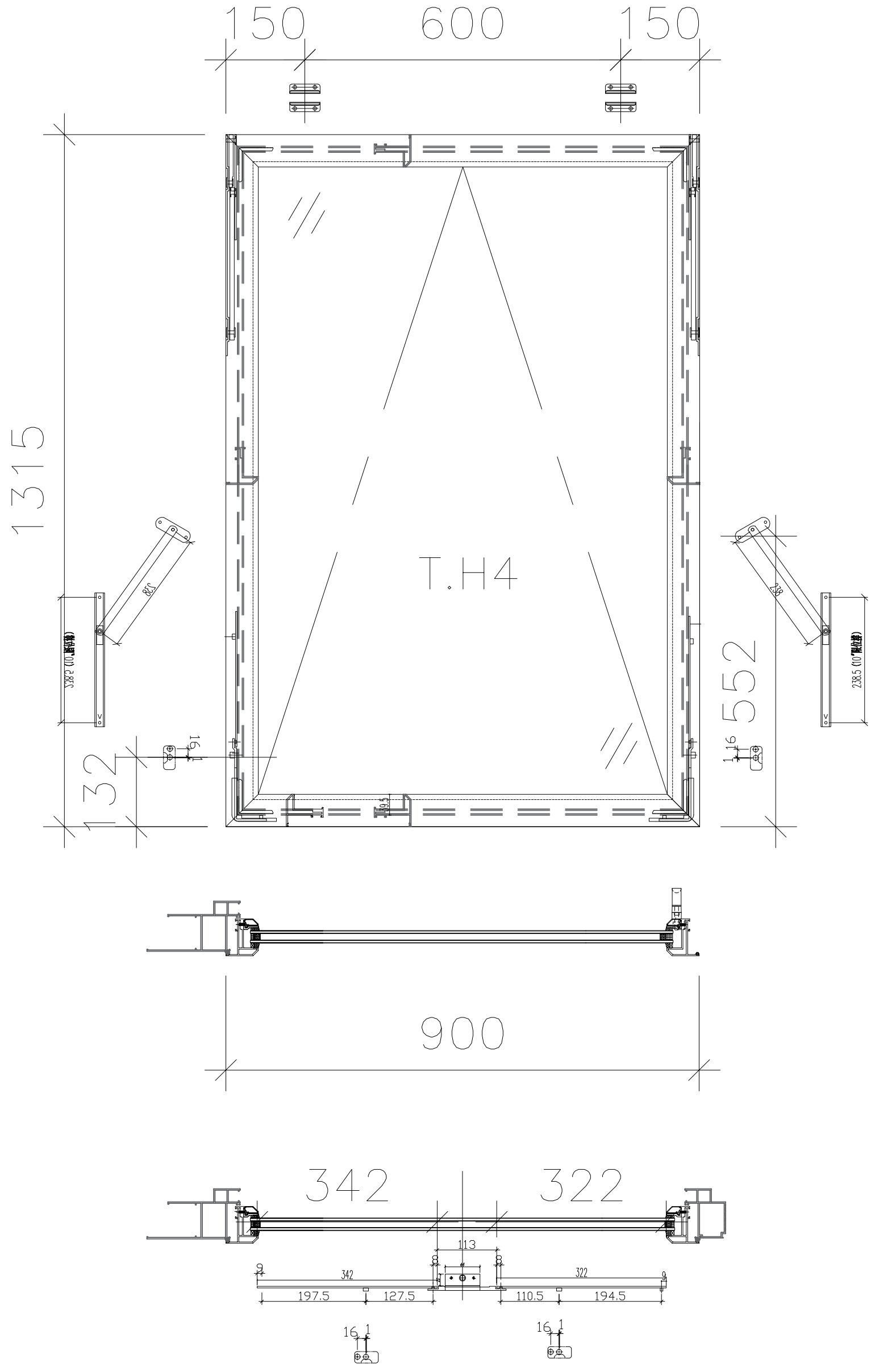

适用TH-W04

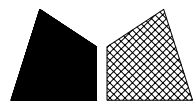

美特鋁質 有限公司
MIDI Aluminium Fabricator Ltd.

工程號 J852 地盤 亞皆老街

L (mm)	數量	A	M	N
2030	72	140	350	5

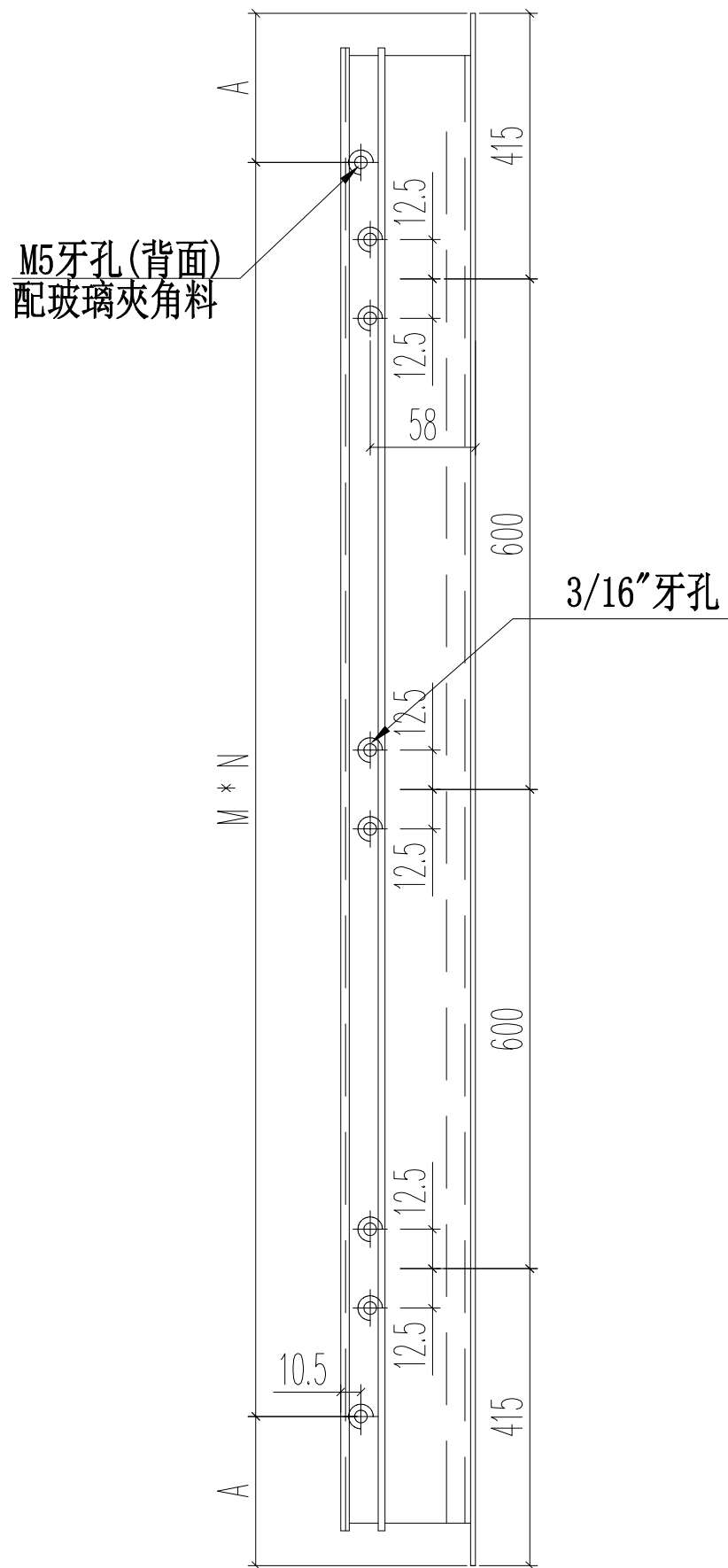
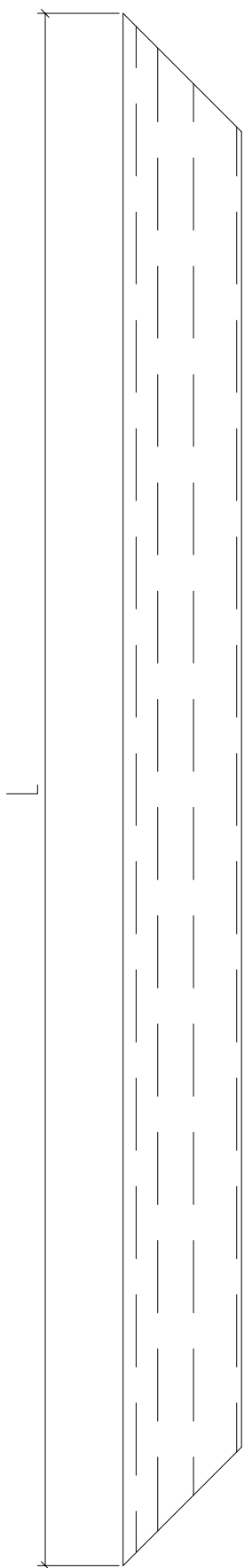
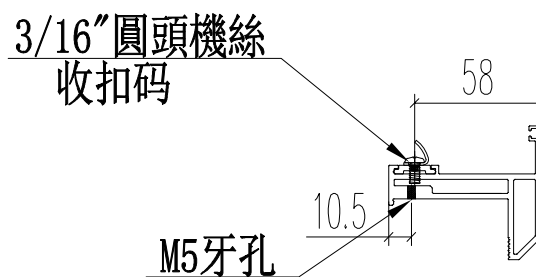
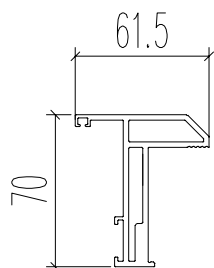

名稱	70生窗窗玉	制圖	JASON	2020.06.22	修改		
材料	X85767	復核	WHS		日期		
顏色	UCT806812XL-3	批准			圖號	PW02-01	

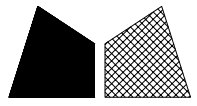

美特鋁質 有限公司
MIDI Aluminium Fabricator Ltd.

L(mm)	數量	A	M	N
2030	36	140	350	5

工程號	J852	地盤	亞皆老街
-----	------	----	------

13*70 銑鎖盒位

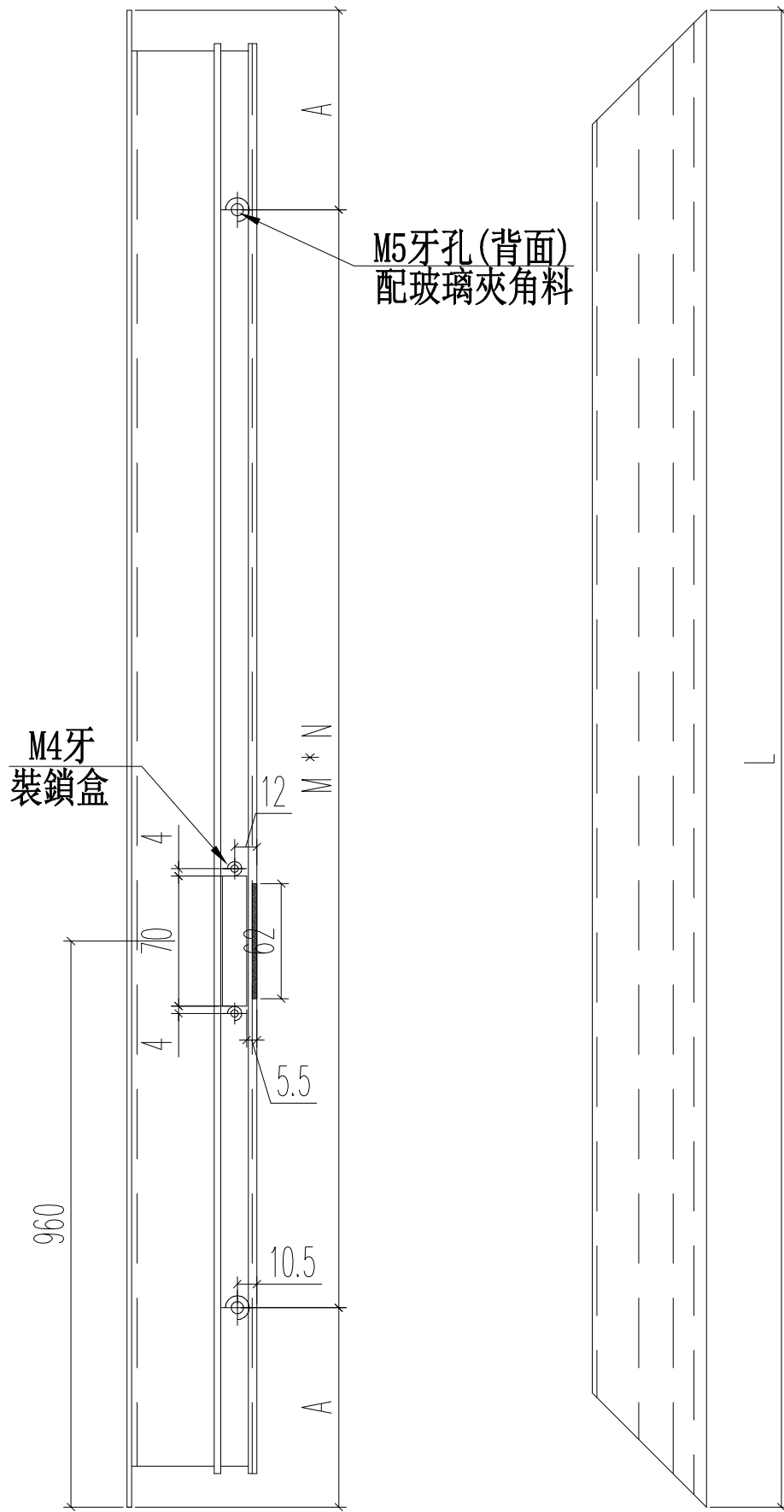
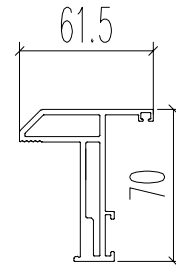
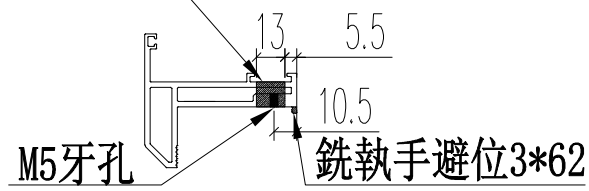

名稱	70生窗窗玉	制圖	JASON 2020.06.22	修改			
材料	X85767	復核	WHS	日期			
顏色	UCT806812XL-3	批准		圖號	PW02-02		

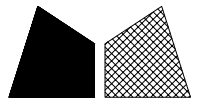

美特鋁質 有限公司
MIDI Aluminium Fabricator Ltd.

L(mm)	數量	A	M	N
2030	36	140	350	5

工程號	J852	地盤	亞皆老街
-----	------	----	------

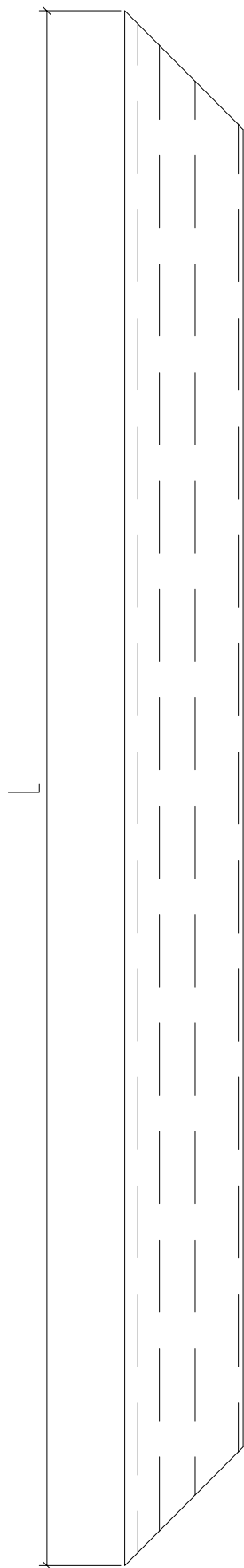
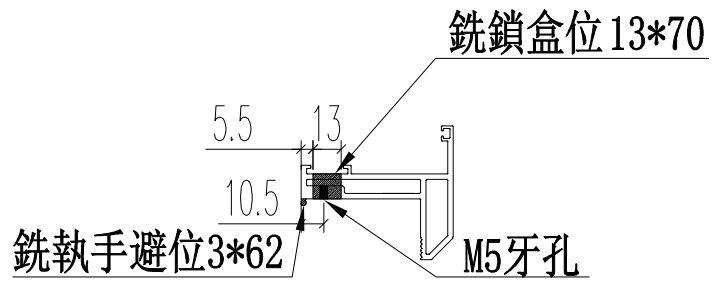
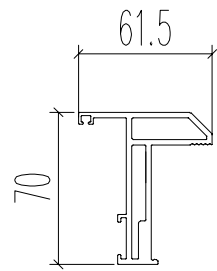

M5牙孔(背面)
配玻璃夾角料

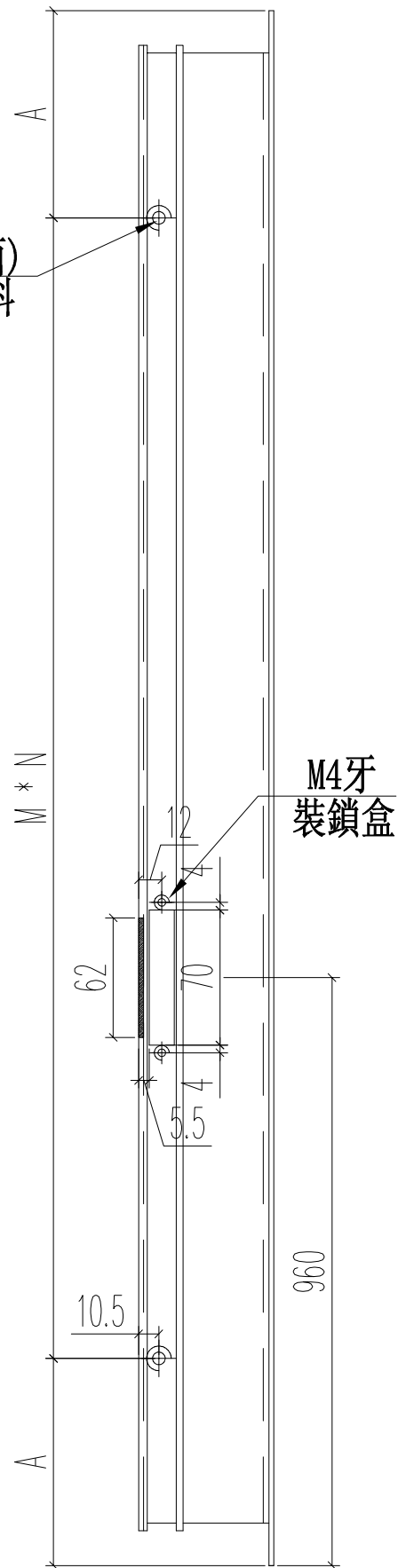

名稱	70生窗窗玉	制圖	JASON	2020.06.22	修改		
材料	X85767	復核	WHS		日期		
顏色	UCT806812XL-3	批准			圖號	PW02-3	

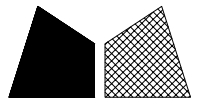

美特鋁質 有限公司
MIDI Aluminium Fabricator Ltd.

工程號	J852	地盤	亞皆老街
-----	------	----	------

L(mm)	數量	A	M	N
700	42	100	250	2
620	18	110	200	2
695	12	97.5	250	2
合計:	72			

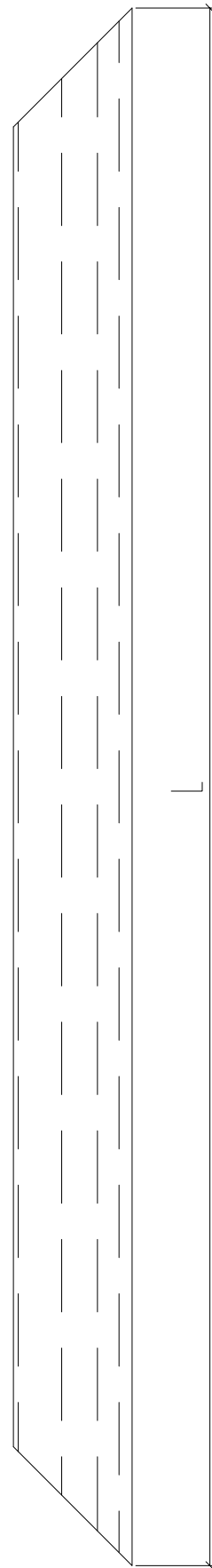
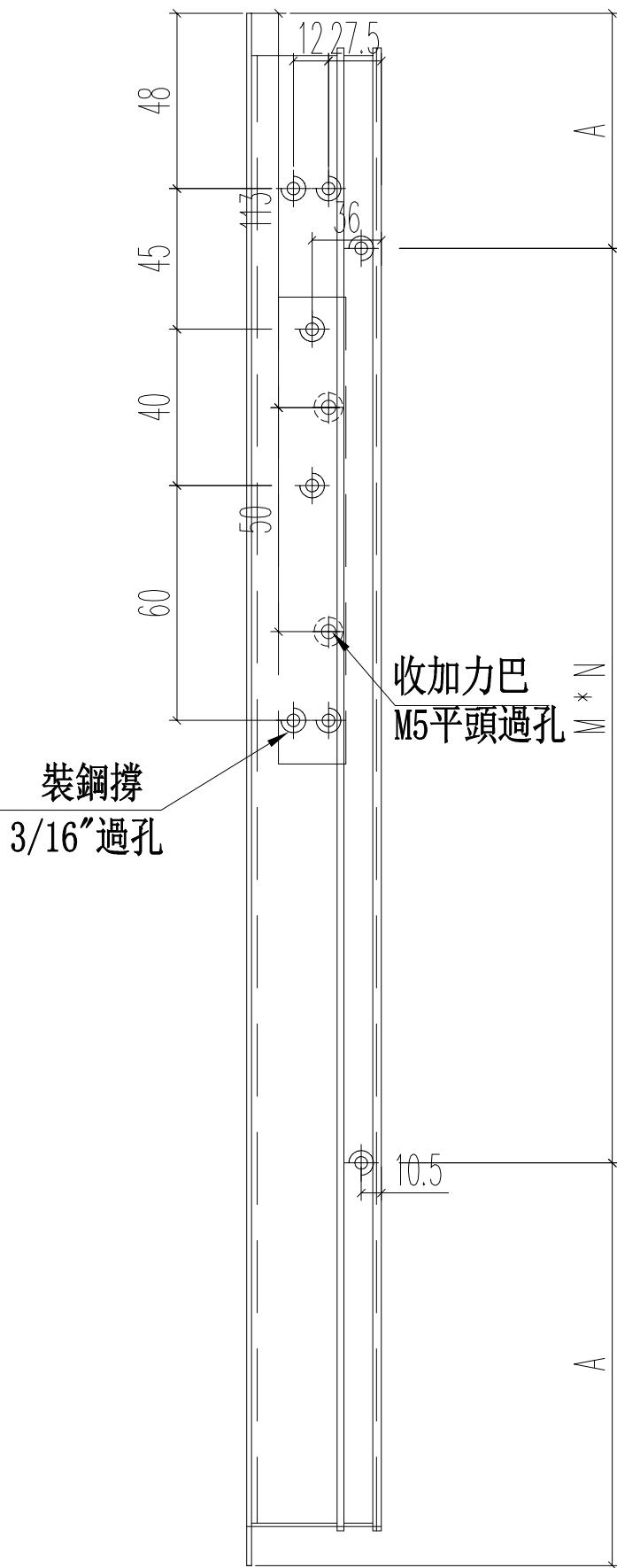
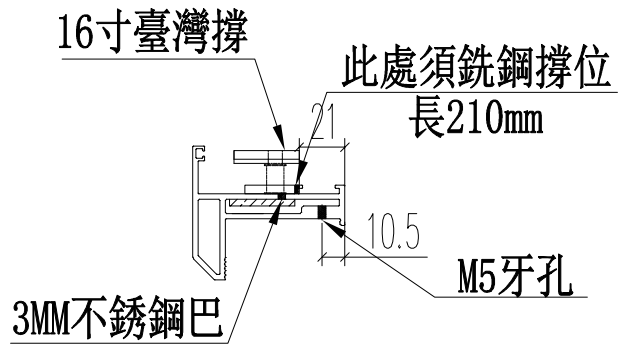

名稱	70生窗窗玉	制圖	JASON 2020.06.22	修改			
材料	X85767	復核	WHS	日期			
顏色	UCT806812XL-3	批准		圖號	PW02-04		

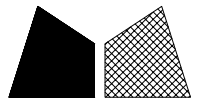

美特鋁質 有限公司
MIDI Aluminium Fabricator Ltd.

工程號	J852	地盤	亞皆老街
-----	------	----	------

L(mm)	數量	A	M	N
700	42	100	250	2
620	18	110	200	2
695	12	97.5	250	2
合計:	72			

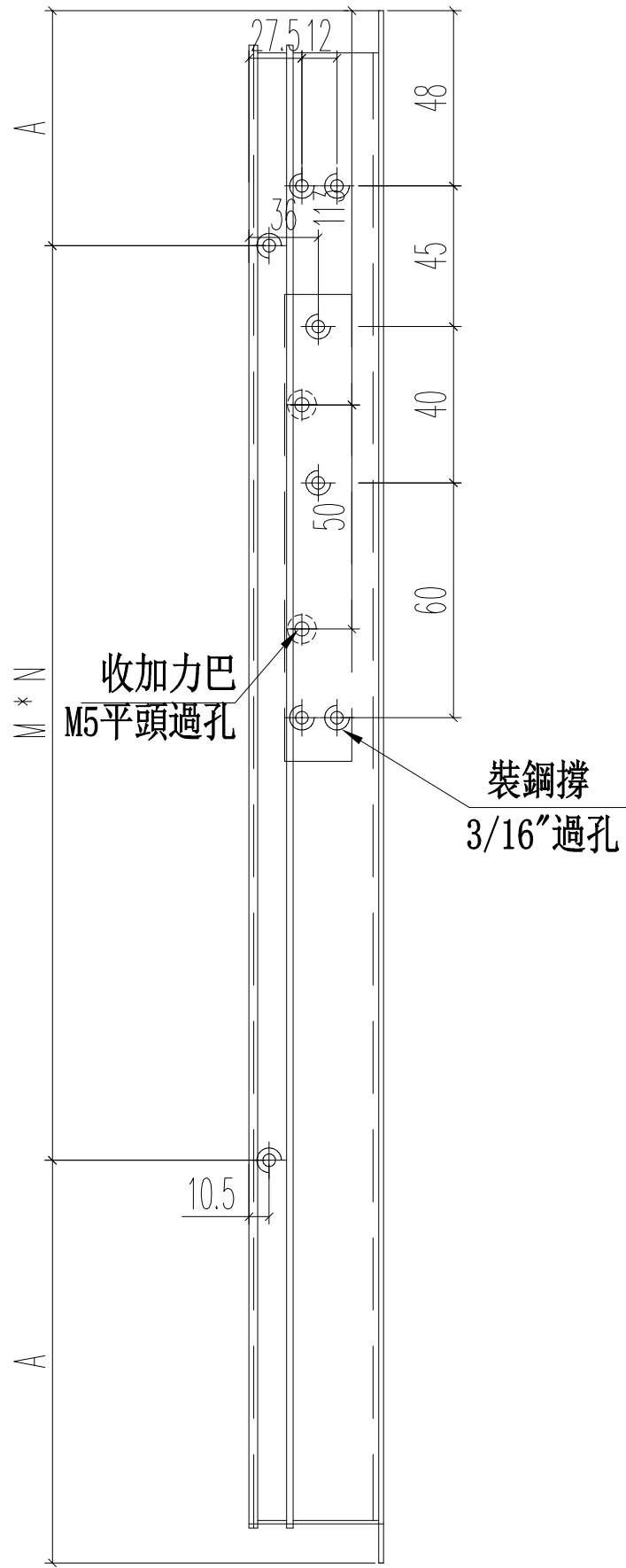
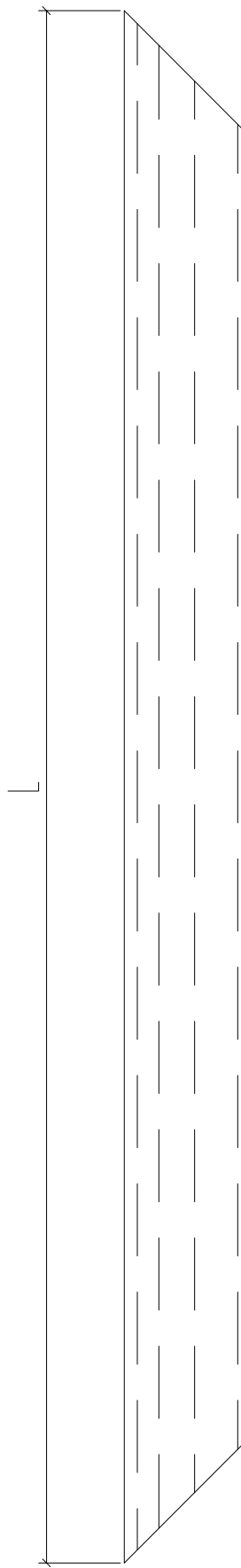
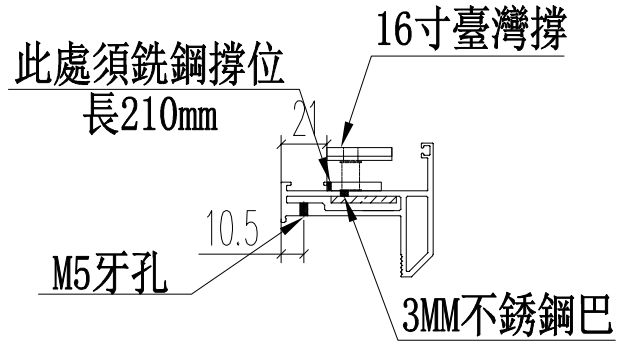

名稱	70生窗窗玉	制圖	JASON	2020.06.22	修改		
材料	X85767	復核	WHS		日期		
顏色	UCT806812XL-3	批准			圖號	PW02-05	

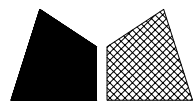

美特鋁質 有限公司
MIDI Aluminium Fabricator Ltd.

工程號 J852 地盤 亞皆老街

L	數量	A	M	N
1956	72	103	350	5
1235	48	92.5	350	3
1190	18	70	350	3
271	9	10.5	250	1
346	9	23	300	1
826	15	63	350	2
575	84	37.5	250	2
570	24	35	250	2
495	36	47.5	200	2
合計:	315			

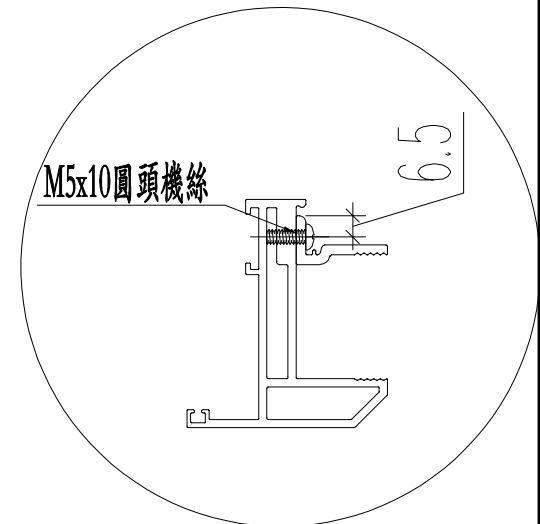
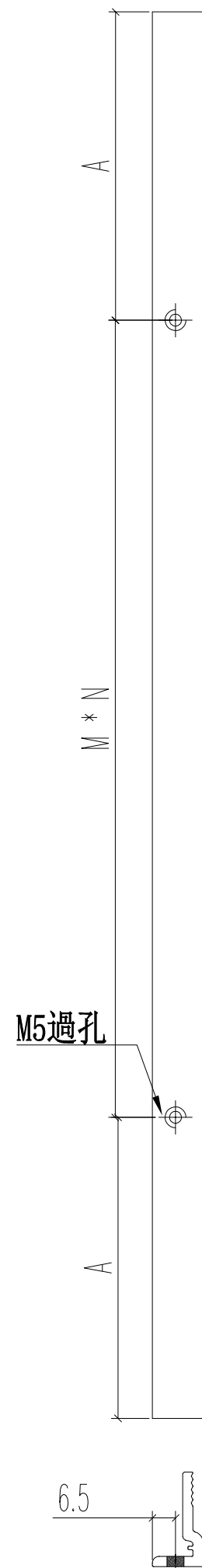

名稱	70窗玻璃夾角	制圖	JASON	2020.06.22	修改		
材料	X85834	復核	WHS		日期		
顏色	UCT806812XL-3	批准			圖號	PW02-06	

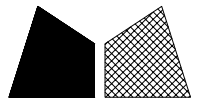

美特鋁質 有限公司
MIDI Aluminium Fabricator Ltd.

工程號 J852 地盤 亞皆老街

L	數量	A	M	N
1956	21	103	350	5
1956	9	103	350	5
1956	6	103	350	5
合計:	36			

銑鎖盒避位

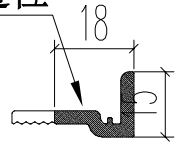

頂

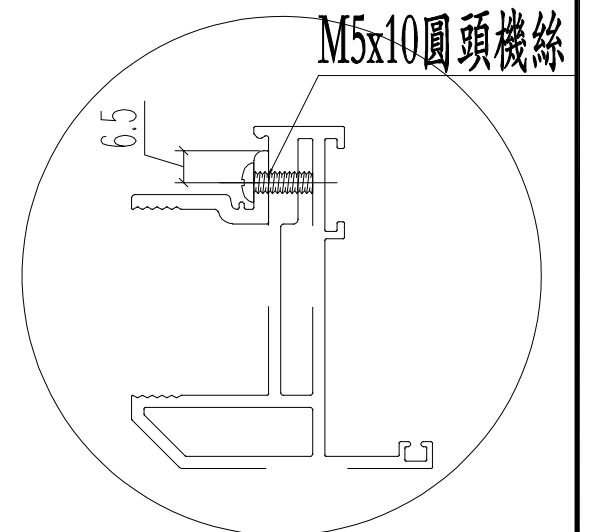
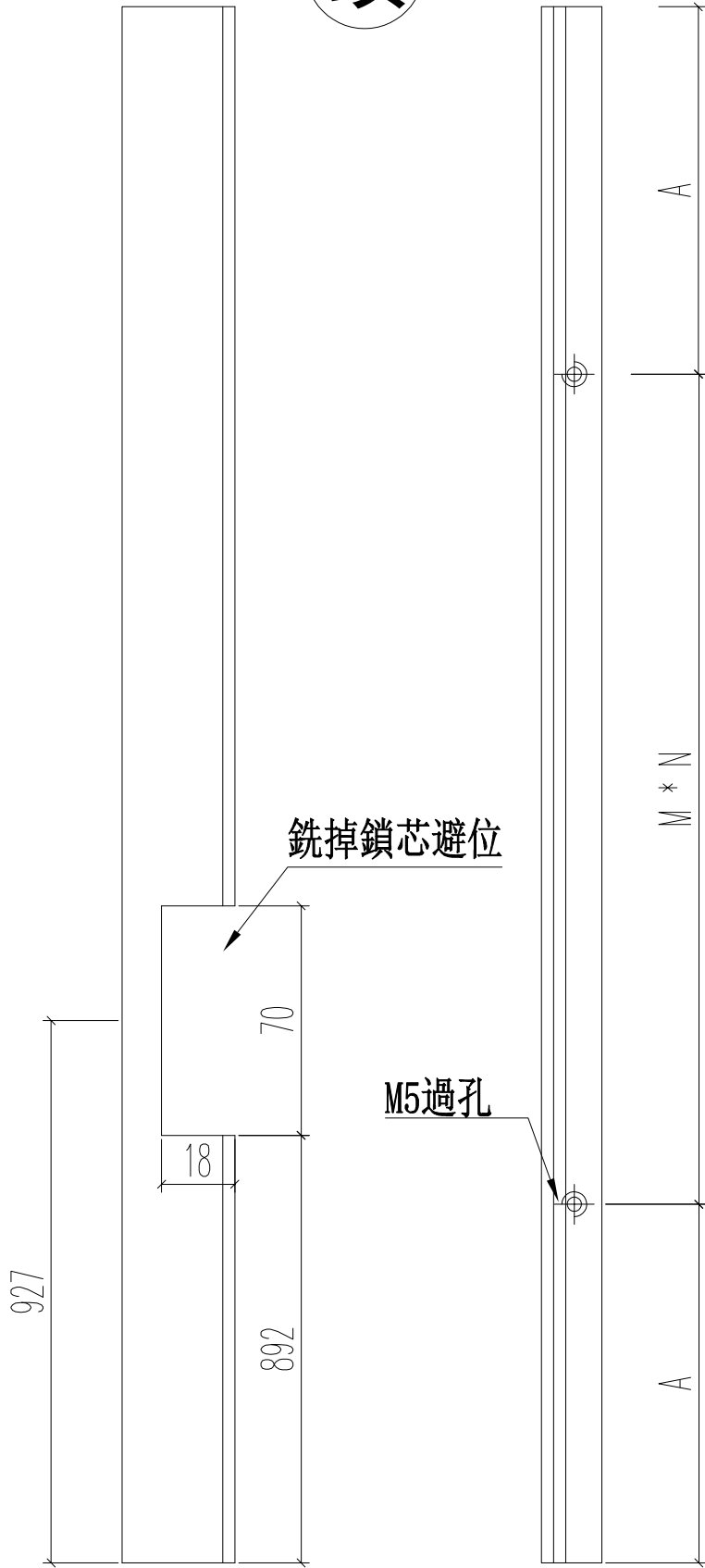
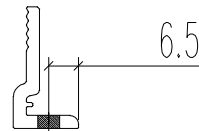

名稱	70窗玻璃夾角	制圖	JASON	2020.06.22	修改		
材料	X85834	復核	WHS		日期		
顏色	UCT806812XL-3	批准			圖號	PW02-07	

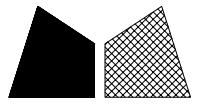

工程號	J852	地盤	亞皆老街
-----	------	----	------

L	數量	A	M	N
1956	21	103	350	5
1956	9	103	350	5
1956	6	103	350	5
合計:	36			

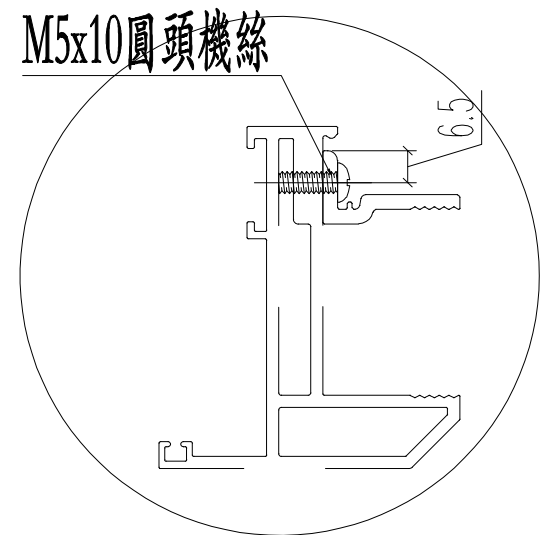
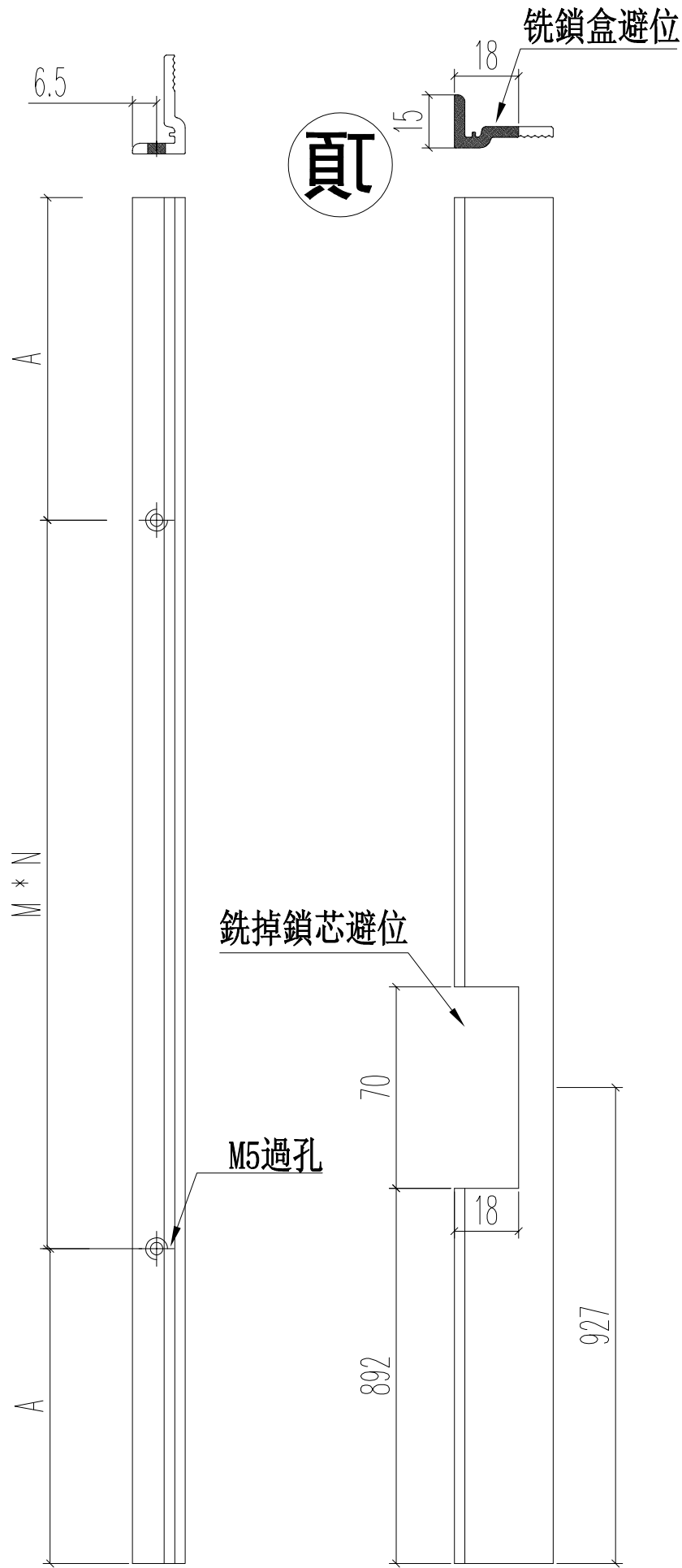

名稱	70窗玻璃夾角	制圖	JASON	2020.06.22	修改		
材料	X85834	復核	WHS		日期		
顏色	UCT806812XL-3	批准			圖號	PW02-08	

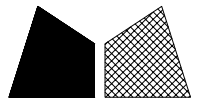

美特鋁質 有限公司
MIDI Aluminium Fabricator Ltd.

工程號	J852	地盤	亞皆老街
-----	------	----	------

L	數量
1956	36

頂

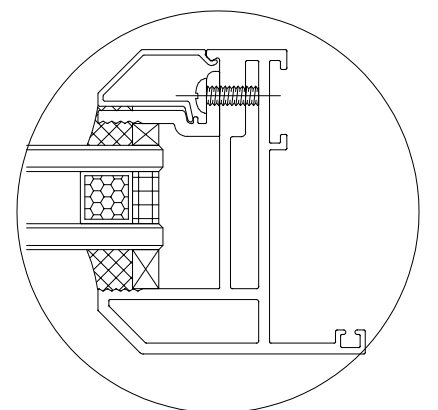
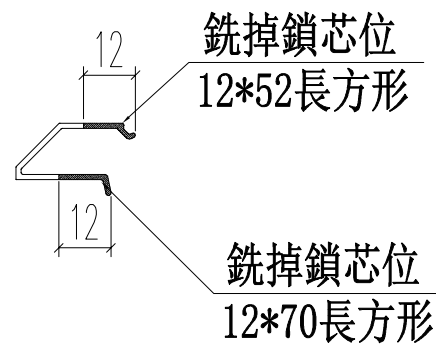
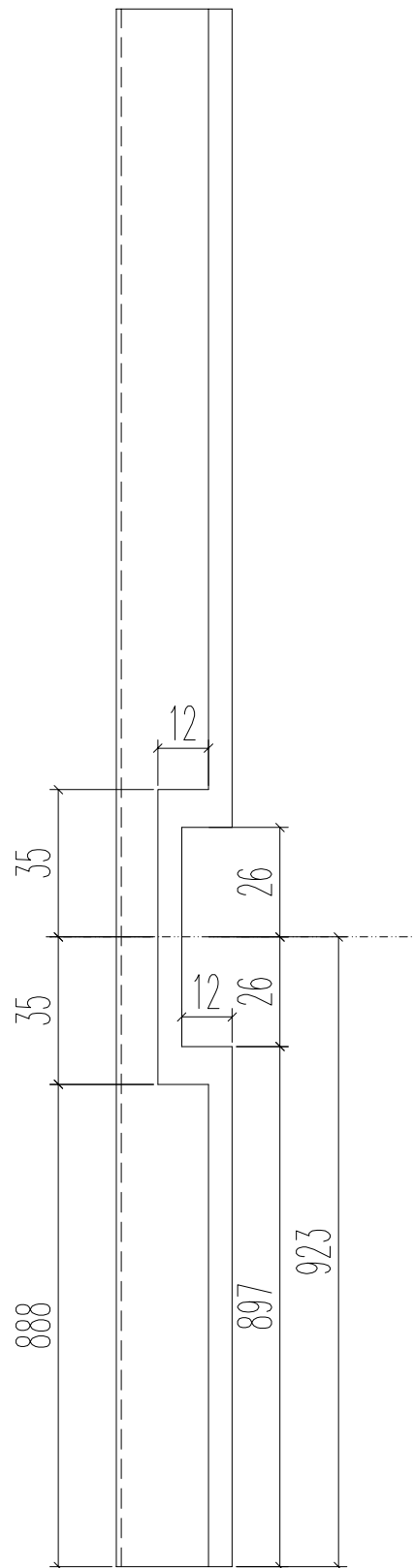

名稱	70生窗玻璃壓線	制圖	JASON	2020.06.22	修改		
材料	X85768	復核	WHS		日期		
顏色	UCT806812XL-3	批准			圖號	PW02-09	

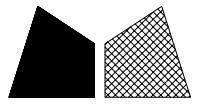

美特鋁質 有限公司
MIDI Aluminium Fabricator Ltd.

工程號	J852	地盤	亞皆老街
-----	------	----	------

L	數量
1956	36

頂

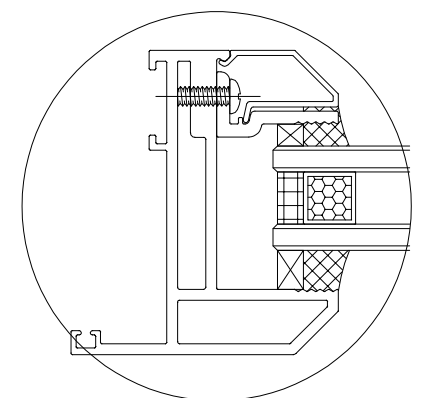
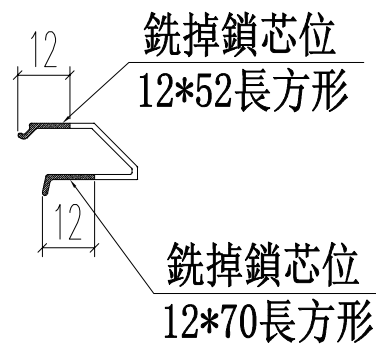
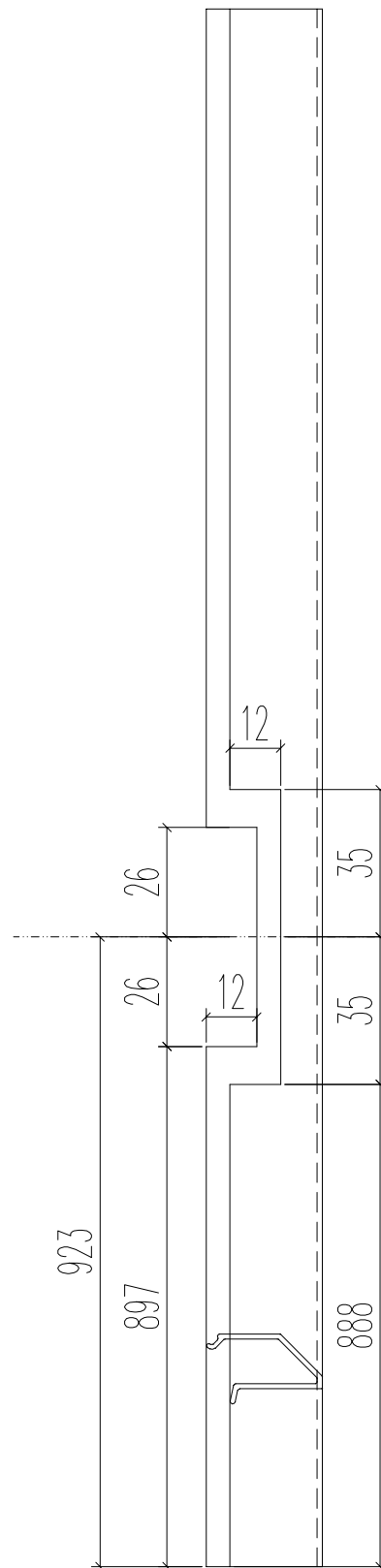

名稱	70生窗玻璃壓線	制圖	JASON	2020.06.22	修改			
材料	X85768	復核	WHS		日期			
顏色	UCT806812XL-3	批准			圖號	PW02-10		

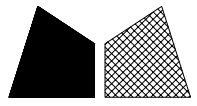

美特鋁質 有限公司
MIDI Aluminium Fabricator Ltd.

工程號 J852 地盤 亞皆老街

L (mm)	數量	A	B
943	72	287	600
849	72	194	600
合計:	144		

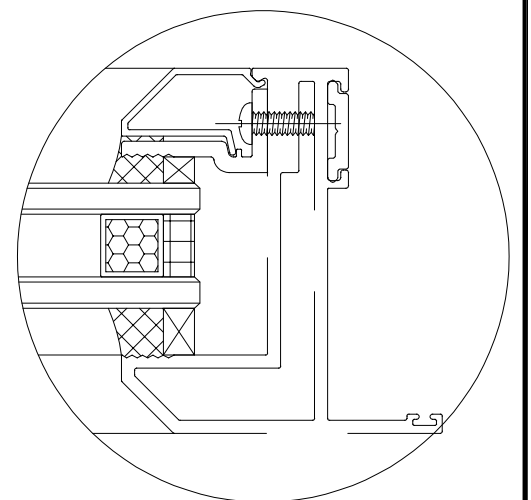
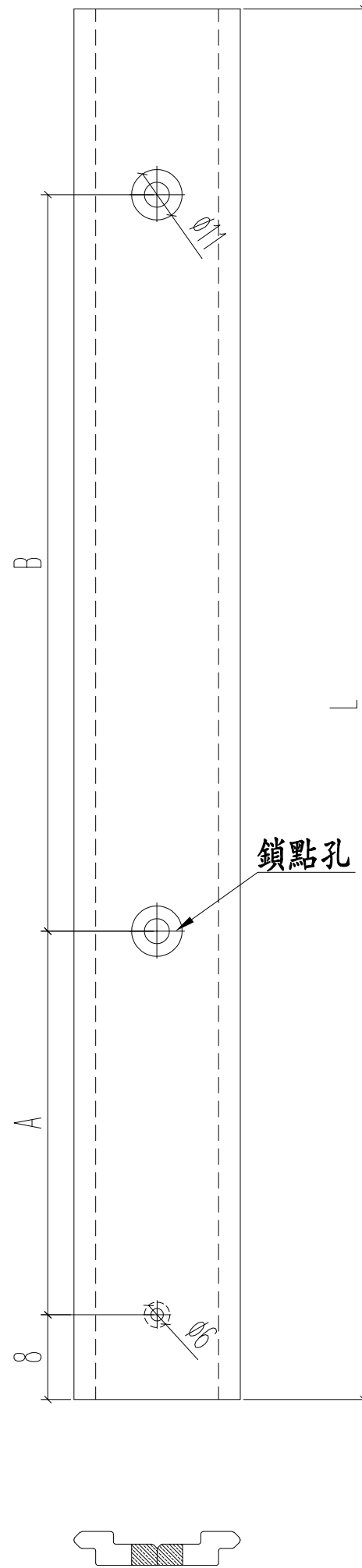

名稱	多點鎖拉巴	制圖	JASON	2020.06.22	修改		
材料	X85824	復核	WHS		日期		
顏色	UCT806812XL-3	批准			圖號	PW02-11	

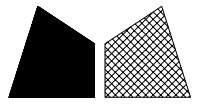

美特鋁質 有限公司
MIDI Aluminium Fabricator Ltd.

工程號 J852 地盤 亞皆老街

L(mm)	數量	A	M	N
345	9	47.5	250	1
420	9	60	300	1
合計:	18			

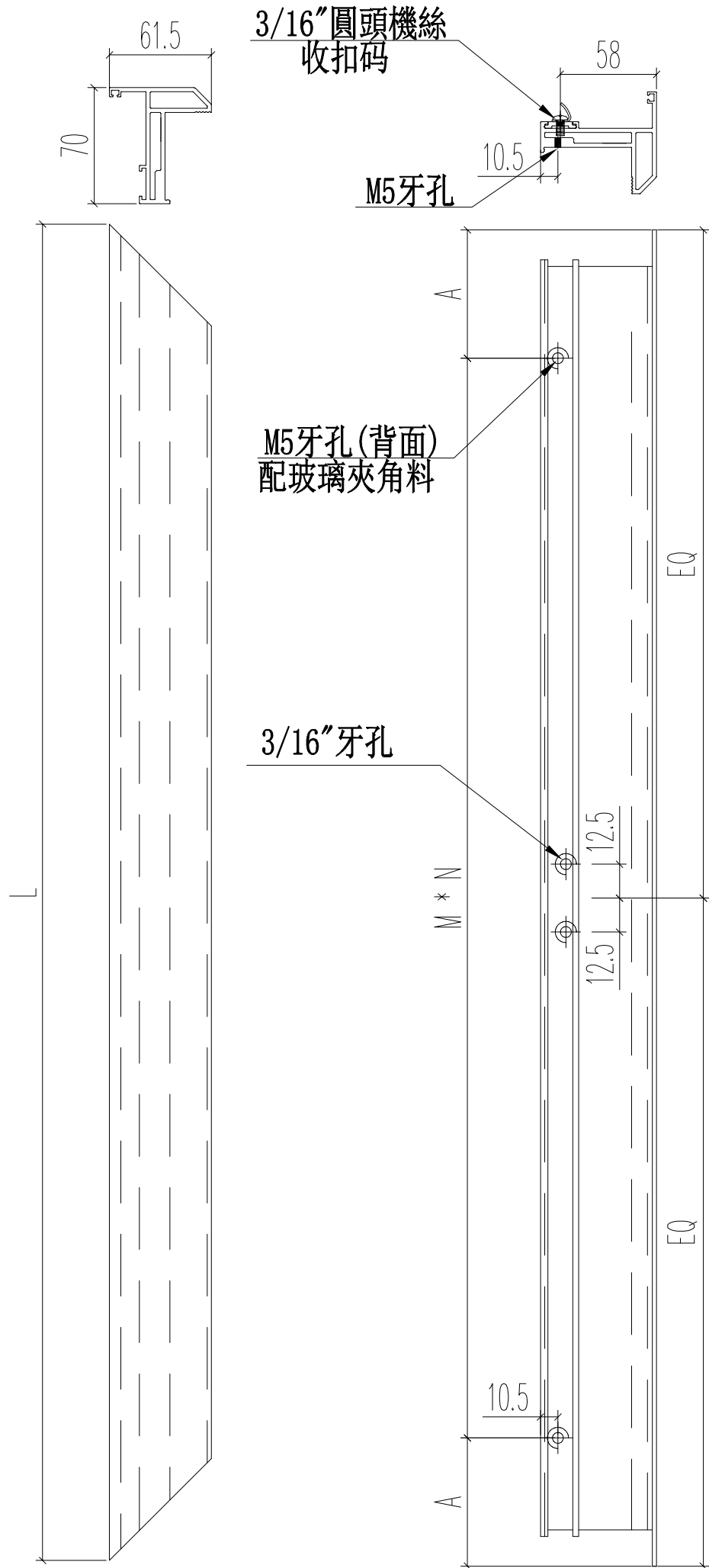

名稱	70生窗窗玉	制圖	JASON 2020.06.22	修改		
材料	X85767	復核	WHS	日期		
顏色	UCT806812XL-3	批准		圖號	PW03-01	

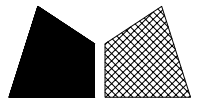

美特鋁質 有限公司
MIDI Aluminium Fabricator Ltd.

L(mm)	數量	A	M	N
900	15	100	350	2

工程號	J852	地盤	亞皆老街
-----	------	----	------

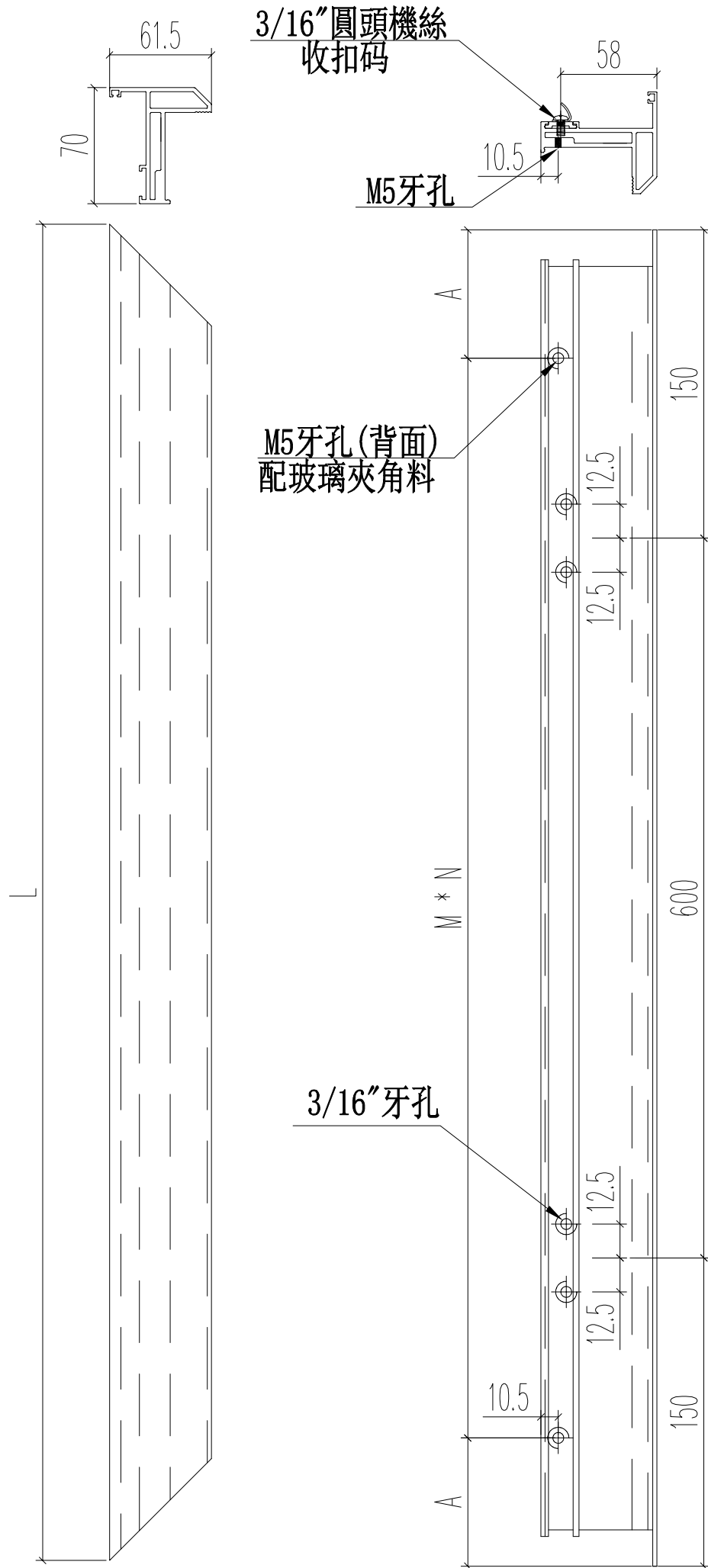

名稱	70生窗窗玉	制圖	JASON 2020.06.22	修改			
材料	X85767	復核	WHS	日期			
顏色	UCT806812XL-3	批准		圖號	PW03-02		

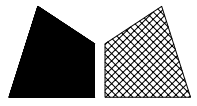

美特鋁質 有限公司
MIDI Aluminium Fabricator Ltd.

工程號	J852	地盤	亞皆老街
-----	------	----	------

L(mm)	數量	A	M	N
345	9	47.5	250	1
420	9	60	300	1
900	15	100	350	2
合計:	33			

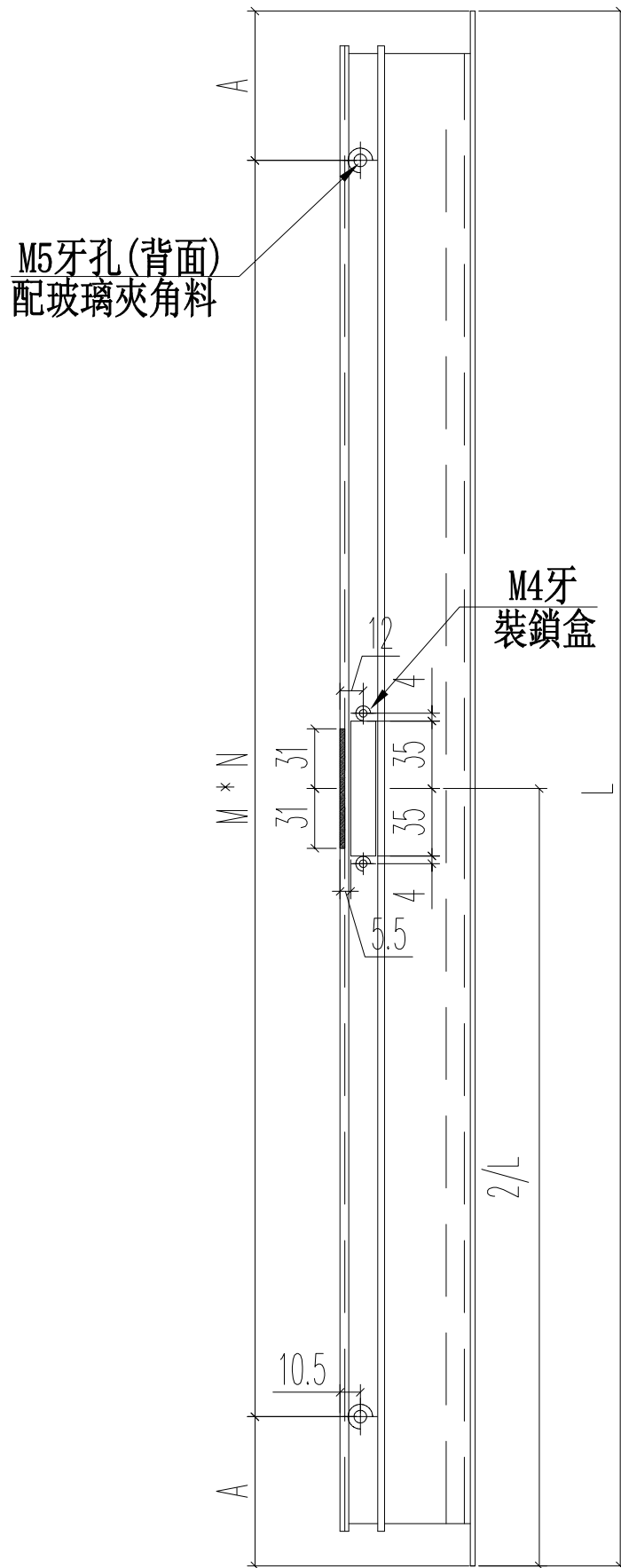
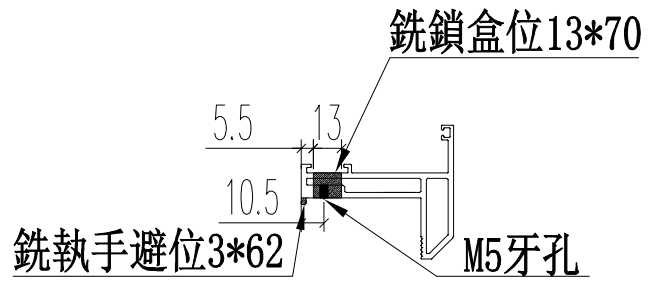

名稱	70生窗窗玉	制圖	JASON 2020.06.22	修改		
材料	X85767	復核	WHS	日期		
顏色	UCT806812XL-3	批准		圖號	PW03-03	

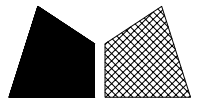

美特鋁質 有限公司
MIDI Aluminium Fabricator Ltd.

工程號 J852 地盤 亞皆老街

L(mm)	數量	A	M	N	B
1360	24	155	350	3	542
1315	9	132.5	350	3	552
合計:	33				

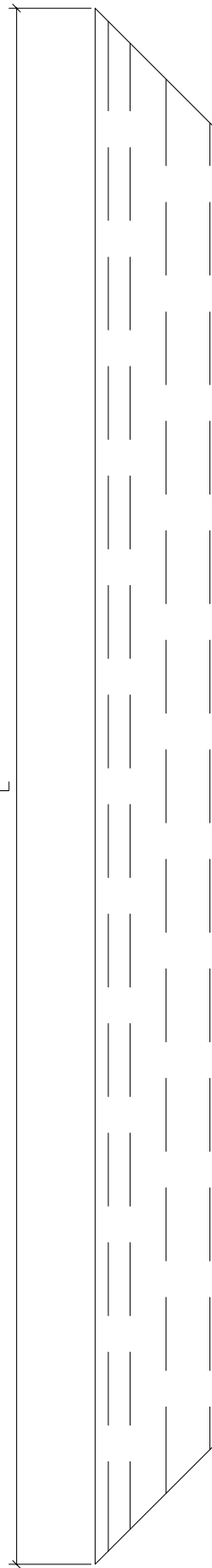
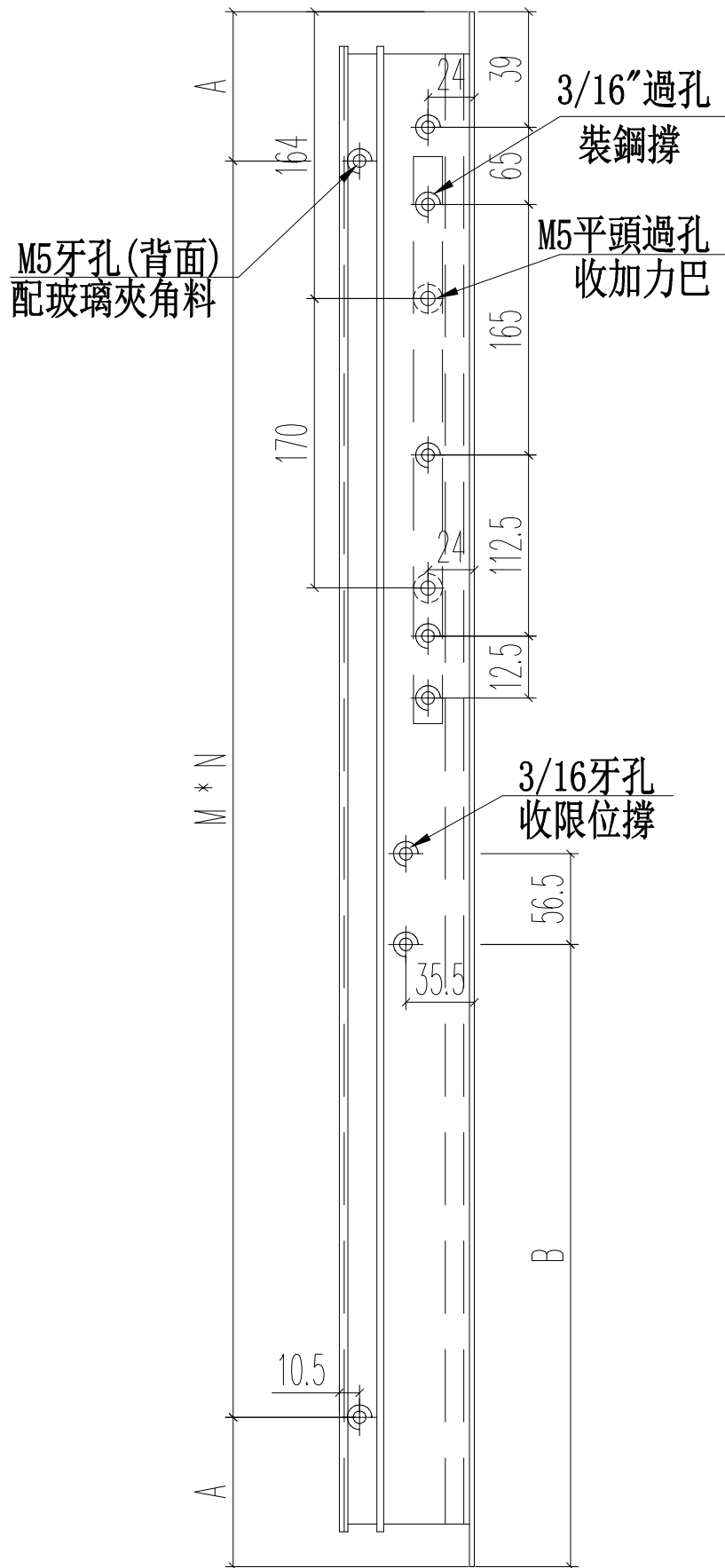
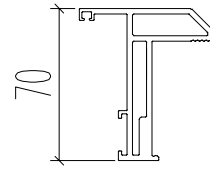
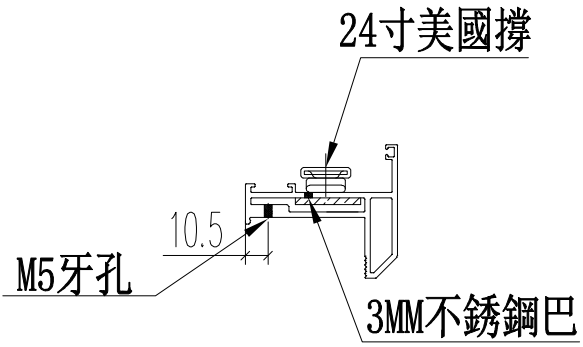

名稱	70生窗窗玉	制圖	JASON	2020.06.22	修改		
材料	X85767	復核	WHS		日期		
顏色	UCT806812XL-3	批准			圖號	PW03-04	

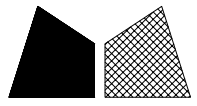

美特鋁質 有限公司
MIDI Aluminium Fabricator Ltd.

工程號 J852 地盤 亞皆老街

L(mm)	數量	A	M	N	B
1360	24	155	350	3	542
1315	9	132.5	350	3	552
合計:	33				

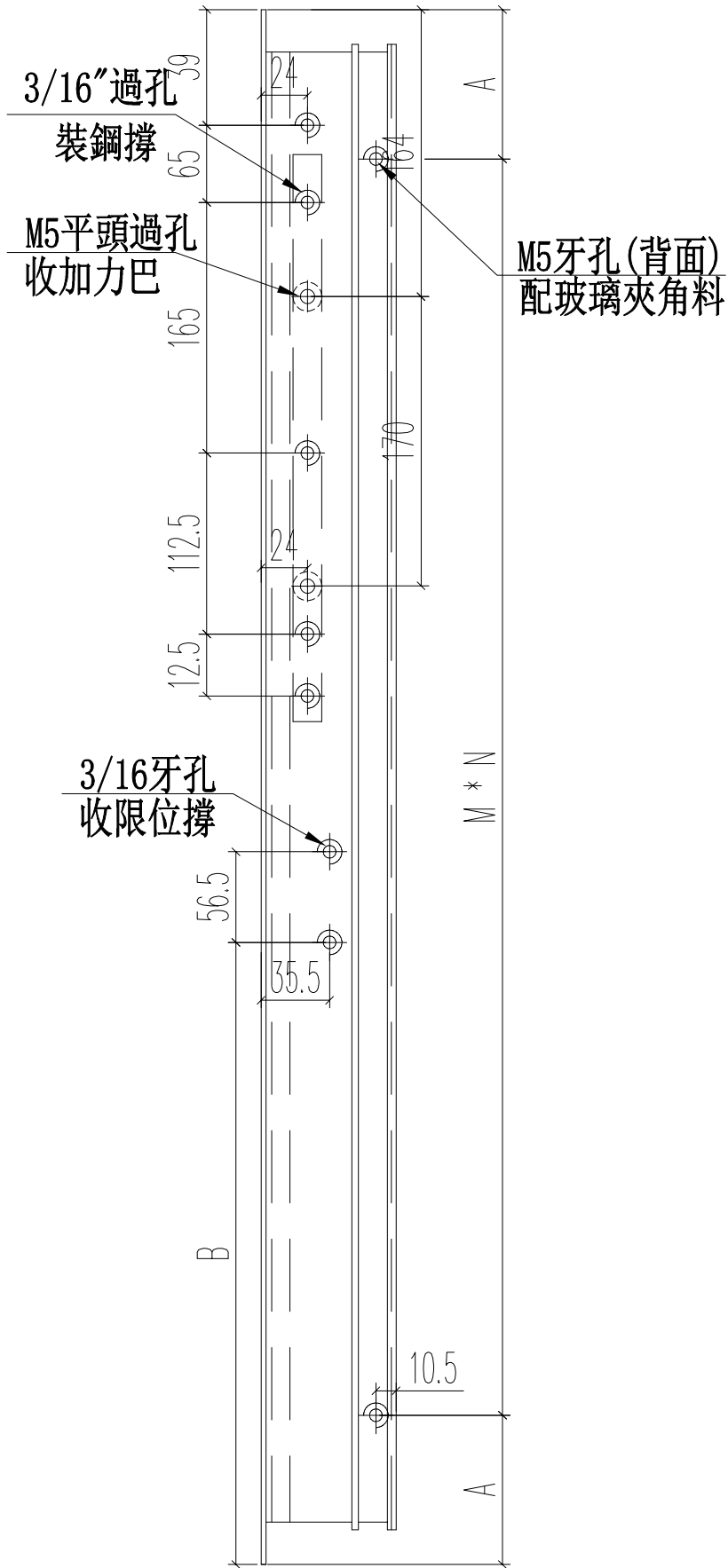
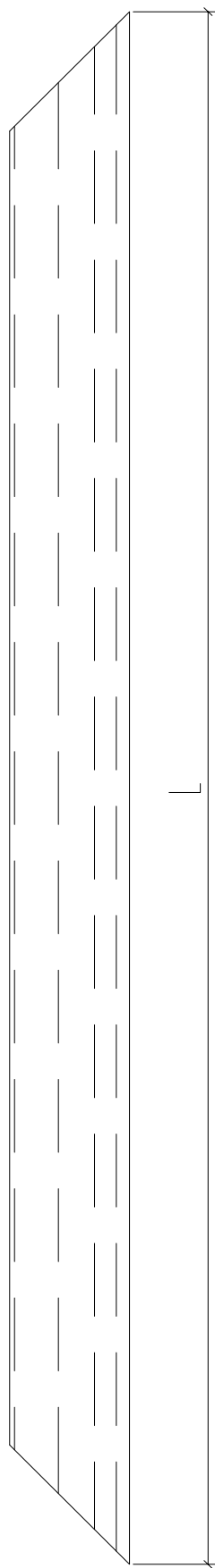
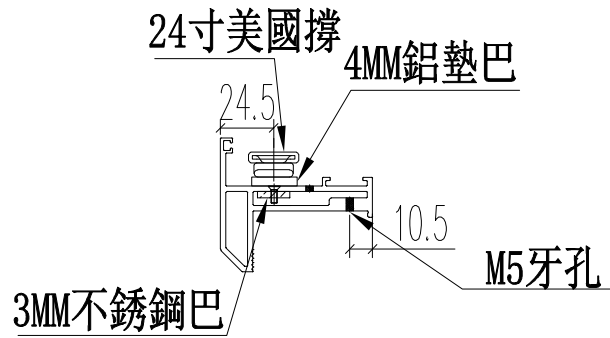
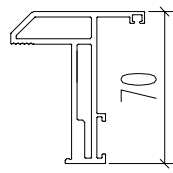

名稱	70生窗窗玉	制圖	JASON	2020.06.22	修改		
材料	X85767	復核	WHS		日期		
顏色	UCT806812XL-3	批准			圖號	PW03-05	

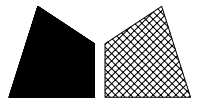

美特鋁質 有限公司
MIDI Aluminium Fabricator Ltd.

工程號 J852 地盤 亞皆老街

L	數量	A	M	N
271	9	10.5	250	1
346	9	26.5	300	1
826	15	63	350	2
合計:	33			

銑鎖盒避位

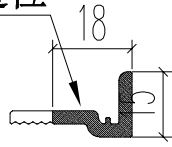

頂

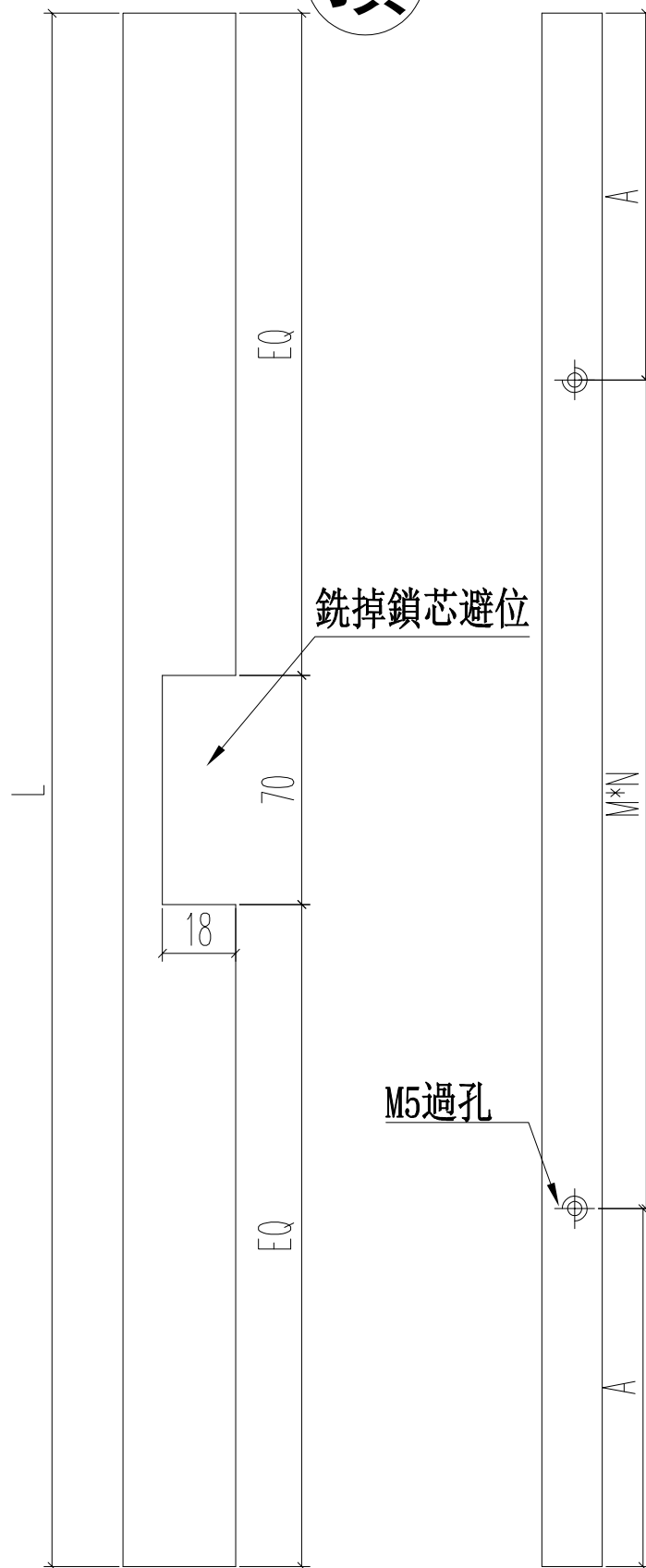

銑掉鎖芯避位

M5過孔

M5x10圓頭機絲

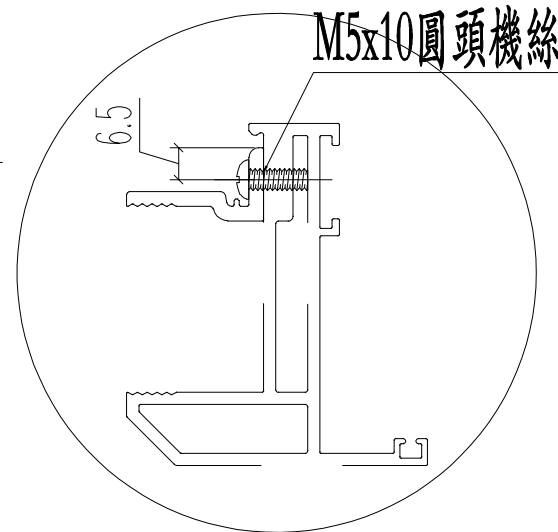
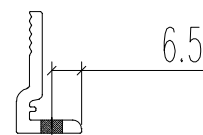

名稱	70窗玻璃夾角	制圖	JASON	2020.06.22	修改		
材料	X85834	復核	WHS		日期		
顏色	UCT806812XL-3	批准			圖號	PW03-06	

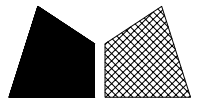

美特鋁質 有限公司
MIDI Aluminium Fabricator Ltd.

工程號 J852 地盤 亞皆老街

L	數量	A	M	N
271	9	10.5	250	1
346	9	26.5	300	1
826	15	63	350	2
合計:	33			

頂

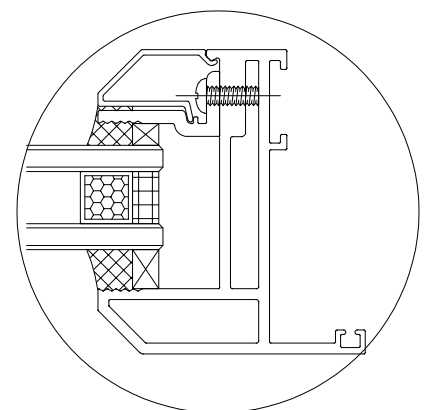
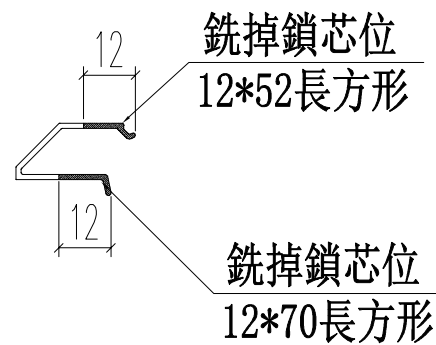
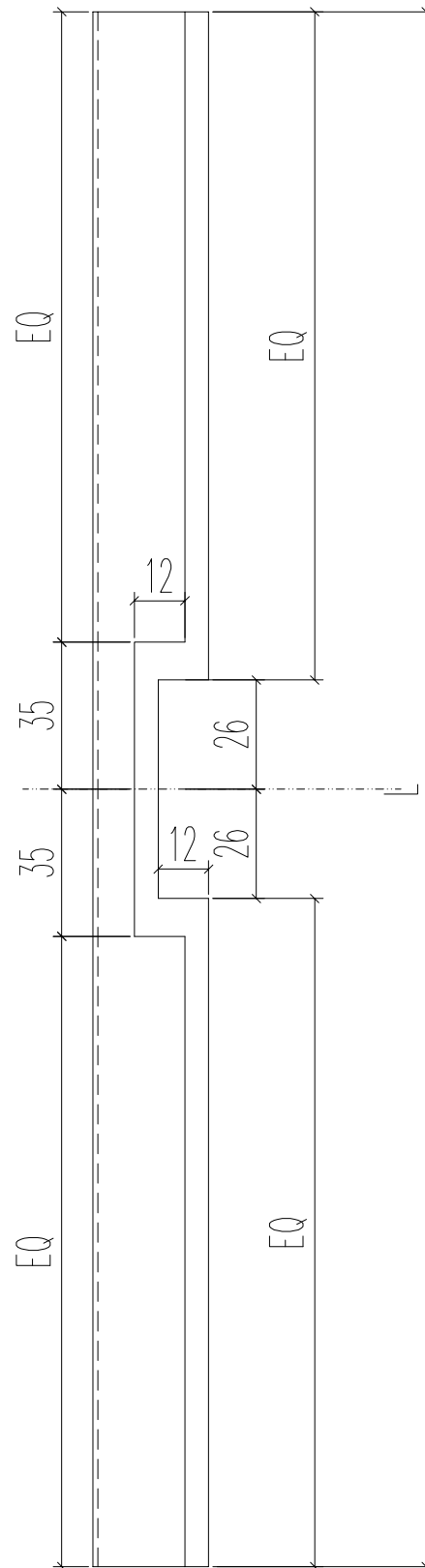

名稱	70生窗玻璃壓線	制圖	JASON	2020.06.22	修改		
材料	X85768	復核	WHS		日期		
顏色	UCT806812XL-3	批准			圖號	PW03-07	

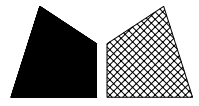

美特鋁質 有限公司
MIDI Aluminium Fabricator Ltd.

工程號 J852 地盤 亞皆老街

L1	數量	A	B	C
93	9	67	0	0
75	9	50	0	0
130	9	104	0	0
113	9	87	0	0
342	15	127.5	197.5	9
322	15	110.5	194.5	9
合計:	66			

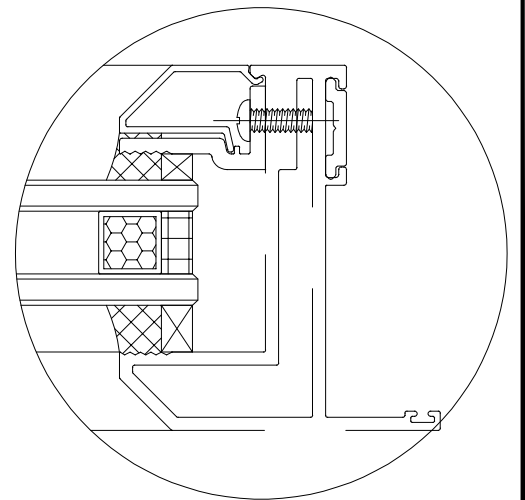
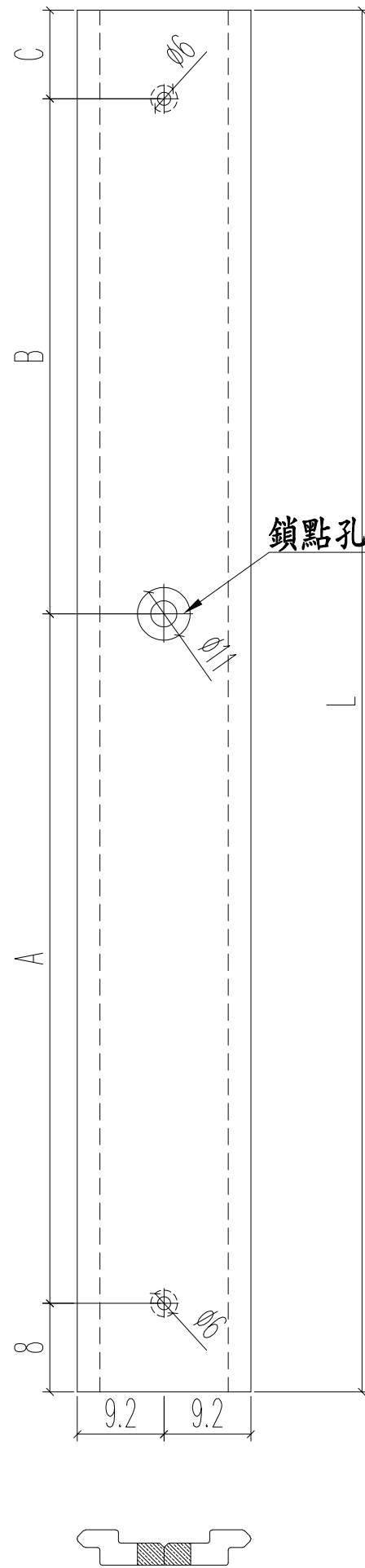

名稱	多點鎖拉巴	制圖	JASON	2020.06.22	修改		
材料	X85824	復核	WHS		日期		
顏色	UCT806812XL-3	批准			圖號	PW03-08	

鋁材開料總表

工程號碼: J852 工程名稱: M02B

序號	鋁料編號	名稱	表面處理		開料長度	實用長料總數量		浪費率(%)
			顏色	層厚		支數	長度	
1	X85759				4850	63	305550	1.43
2	X85760				4800	36	172800	9.96
3	X85761				5650	16	90400	4.77
4	X85762				5800	17	98600	5.39
5	X85763				5650	7	39550	3.95
6	X85764				4550	75	341250	1.96
7	X85766				5050	8	40400	5.85
8	X85767				5800	118	684400	4.39
9	X85768				5800	134	777200	1.18
10	X85769				4800	33	158400	9.96
11	X85770				4800	3	14400	48.21
12	X85771				4800	24	115200	48.21
13	X85772				4800	42	201600	48.21
14	X85773				4400	3	13200	6.50
15	X85775				4050	9	36450	7.88
16	X85785				5400	15	81000	8.99
17	X85786				5500	14	77000	4.32
18	X85819				4800	36	172800	9.96
19	X85820				4800	33	158400	9.96
20	X85824				5700	31	176700	3.11
21	X85834				5800	133	771400	1.33
22	X85838				5800	5	29000	16.90
23	X85839				5800	3	17400	27.43
24	X85840				5800	3	17400	27.43
25	15x1.6鋁巴				5800	6	34800	5.43
26	15x13x1.6角				5400	15	81000	2.47
27	20x20x3角				5800	3	17400	29.91
28	50x5鋁巴				5800	2	11600	47.00

工程號碼:J852, 工程名稱:MO2B

開料長度:5800, 總長料支數:2, 總開料支數:48

鋸片厚度(mm):6, 料頭尾總切除(mm):50, 浪費率(%):47

鋁材開料清單 50x5鋁墊巴

窗號	編號(用料狀況)	實用長度(長料開數)	需要支數	開料支數	長料支數	餘料支數	編號(剩餘長度)
W4/T2A, W5/T3B, W4/T2B, W4/T3A, W4/T3B, W5/T2A, W5/T2B, W5/T3A, W5/T3B	1-2, 1, 1, 1, 1, 1, 1, 1	120.0	48	48	2	7	1@(4994)x1 2@(5372)x1 1@(4238)x1 1@(3482)x1 1@(2726)x1 1@(1970)x1 1@(1214)x1 1@(458)x1 1@(80)x1

鋁材開料清單 20x20x3鋁角

窗號	編號(用料狀況)	實用長度(長料開數)	需要支數	開料支數	長料支數	餘料支數	編號(剩餘長度)
W4/T3A	1	884.0	6	3	1	0	1@(3080)x1
W5/T3A	(餘料)1	884.0		3	0	1	1@(410)x1
W5/T2A	2	404.0	9	2	1	0	2@(4930)x1
W5/T2A, W5/T2B, W5/T3B	(餘料)1-2, 2	404.0		7	0	3	1@(0)x1 2@(3700)x1 2@(2470)x1
W4/T3B	3	329.0		2	1	0	3@(5080)x1
W4/T2A, W4/T2B, W4/T3B	(餘料)2, 2, 2	329.0	9	7	0	3	2@(1465)x1 2@(460)x1 2@(125)x1

鋁材開料清單 15x1.6鋁壓巴

窗號	編號(用料狀況)	實用長度(長料開數)	需要支數	開料支數	長料支數	餘料支數	編號(剩餘長度)
W4/T3A, W5/T3A	1-2	884.0	12	12	2	0	1-2@(410)x2
W5/T2A, W5/T3B	3-4	404.0	18	6	2	0	3@(4110)x1 4@(4930)x1
W5/T2A, W5/T2B, W5/T3B	(餘料)1-3, 3	404.0		12	0	4	1-2@(0)x2 3@(1650)x1 3@(10)x1
W4/T3B	5	329.0	18	4	1	0	5@(4410)x1
W4/T2A, W4/T2B, W4/T3B	(餘料)4, 4, 4	329.0		14	0	3	4@(2920)x1 4@(910)x1 4@(240)x1
W5/T2A	6	171.5	48	5	1	0	6@(4862.5)x1
W4/T2A, W4/T2B, W4/T3A, W4/T3B, W5/T2A, W5/T2B, W5/T3A, W5/T3B	(餘料)4-5, 5, 5, 5, 5- 6, 6, 6	171.5		43	0	9	4@(62.5)x1 5@(3522.5)x1 5@(2457.5)x1 5@(1392.5)x1 5@(327.5)x1 5@(150)x1 6@(3797.5)x1 6@(2732.5)x1 6@(1667.5)x1

鋁材開料清單 15x13x1.6角

窗號	編號(用料狀況)	實用長度(長料開數)	需要 支數	開料 支數	長料 支數	餘料 支數	編號(剩餘長度)
W3/T3A, W4/T3A, W5/T3A	1-5	880.0	30	30	5	0	1-5@(34)x5
W3/T3A	6-8	685.0	18	18	3	0	6-7@(513)x2 8@(2586)x1
W4/T2A, W4/T3A, W4/T3B, W5/T2B, W5/T3A	9-13	535.0	16	16	5	0	9@(4268)x1 10@(2645)x1 11@(4268)x1 12@(2645)x1 13@(4268)x1
W4/T2A, W4/T2B, W4/T3A, W4/T3B, W5/T2A, W5/T2B, W5/T3A, W5/T3B	(餘料)8-9, 9-11, 11-13	535.0		32	0	8	8@(422)x1 9@(1022)x1 9-10@(481)x2 11@(1022)x1 11-12@(481)x2 13@(1022)x1
W5/T2B	14	400.0		3	1	0	14@(4132)x1
W5/T2A, W5/T2B, W5/T3B	(餘料)6-14	400.0		15	0	9	6-7@(107)x2 8@(16)x1 9-12@(75)x4 13@(210)x1 14@(1696)x1
W4/T2A	15	325.0		1	1	0	15@(5019)x1
W4/T2A, W4/T2B, W4/T3B	(餘料)14-15, 15	325.0		17	0	3	14@(41)x1 15@(3033)x1 15@(1047)x1

鋁材開料清單 X85840

窗號	編號(用料狀況)	實用長度(長料開數)	需要 支數	開料 支數	長料 支數	餘料 支數	編號(剩餘長度)
W4/T3A	1	902.0	6	3	1	0	1@(3026)x1
W5/T3A	(餘料)1	902.0		3	0	1	1@(302)x1
W5/T2A	2	422.0	9	3	1	0	2@(4466)x1
W5/T2B, W5/T3B	(餘料)2, 2	422.0		6	0	2	2@(3182)x1 2@(1898)x1
W4/T2B	3	347.0	9	1	1	0	3@(5397)x1
W4/T2A, W4/T2B, W4/T3B	(餘料)2, 2-3	347.0		8	0	3	2@(839)x1 2@(133)x1 3@(4338)x1

4

2

16

4

2

6

2

6

8

鋁材開料清單 X85839

窗號	編號(用料狀況)	實用長度(長料開數)	需要 支數	開料 支數	長料 支數	餘料 支數	編號(剩餘長度)
W4/T3A	1	902.0	6	3	1	0	1@(3026)x1
W5/T3A	(餘料)1	902.0		3	0	1	1@(302)x1
W5/T2A	2	422.0	9	3	1	0	2@(4466)x1
W5/T2B, W5/T3B	(餘料)2, 2	422.0		6	0	2	2@(3182)x1 2@(1898)x1
W4/T2B	3	347.0	9	1	1	0	3@(5397)x1
W4/T2A, W4/T2B, W4/T3B	(餘料)2, 2-3	347.0		8	0	3	2@(839)x1 2@(133)x1 3@(4338)x1

鋁材開料清單 X85838

窗號	編號(用料狀況)	實用長度(長料開數)	需要 支數	開料 支數	長料 支數	餘料 支數	編號(剩餘長度)
W4/T3A, W5/T3A	1-2	879.0	12	12	2	0	1-2@(440)x2
W5/T2A, W5/T3B	3-4	399.0	18	6	2	0	3@(4130)x1 4@(4940)x1
W5/T2A, W5/T2B, W5/T3B	(餘料)1-3, 3	399.0		12	0	4	1-2@(35)x2 3@(1700)x1 3@(80)x1
W4/T3B	5	324.0	18	4	1	0	5@(4430)x1
W4/T2A, W4/T2B, W4/T3B	(餘料)4, 4, 4	324.0		14	0	3	4@(2960)x1 4@(980)x1 4@(320)x1

鋁材開料清單 X85834

窗號	編號(用料狀況)	實用長度(長料開數)	需要支數	開料支數	長料支數	餘料支數	編號(剩餘長度)
W3/T3A	1-3	2399.0	6	6	3	0	1-3@(940)x3
W2/T2A, W2/T2B, W2/T3A, W2/T3B, W3/T2A, W3/T2B, W3/T3A, W3/T3B, W7/T2A, W7/T2B, W7/T3B	4-36	2028.0	66	66	33	0	4-36@(1682)x33
W2/T2A, W2/T2B, W2/T3A, W2/T3B, W3/T2A, W3/T2B, W3/T3B, W7/T2A, W7/T2B, W7/T3B, W8/T3A, W9/T3A	37-108	1956.0	144	132	72	0	37-40@(1826)x4 41@(3788)x1 42-46@(1826)x5 47@(3788)x1 48-52@(1826)x5 53@(3788)x1 54-58@(1826)x5 59@(3788)x1 60-64@(1826)x5 65@(3788)x1 66-70@(1826)x5 71@(3788)x1 72-76@(1826)x5 77@(3788)x1 78-82@(1826)x5 83@(3788)x1 84-88@(1826)x5 89@(3788)x1 90-94@(1826)x5 95@(3788)x1 96-100@(1826)x5 101@(3788)x1 102-106@(1826)x5 107@(3788)x1 108@(1826)x1
W2/T2A, W2/T2B, W2/T3A, W2/T3B, W3/T2A, W3/T2B, W3/T3B, W7/T2A, W7/T2B, W7/T3B, W8/T3A, W9/T3A	(餘料)41, 47, 53, 59, 65, 71, 77, 83, 89, 95, 101, 107	1956.0		12	0	12	41@(1826)x1 47@(1826)x1 53@(1826)x1 59@(1826)x1 65@(1826)x1 71@(1826)x1 77@(1826)x1 83@(1826)x1 89@(1826)x1 95@(1826)x1 101@(1826)x1 107@(1826)x1
W2/T3A, W3/T2A, W3/T2B, W3/T3B	(餘料)4-27	1309.0	24	24	0	24	4-27@(367)x24
W4/T2A, W4/T2B, W4/T3A, W4/T3B, W5/T2A, W5/T2B, W5/T3A, W5/T3B	(餘料)28-75	1235.0	48	48	0	48	28-36@(441)x9 37-75@(585)x39
W3/T3A	(餘料)76-93	1190.0	18	18	0	18	76-93@(630)x18
W2/T2A, W2/T2B, W2/T3B	(餘料)1-3, 94-108	909.0	18	18	0	18	1-3@(25)x3 94-108@(911)x15
W3/T3A, W4/T3A, W5/T3A	109-116	826.0	60	30	8	0	109@(3254)x1 110-111@(758)x2 112-116@(3254)x5
W3/T3A, W4/T3A, W5/T3A	(餘料)94-109, 112-115	826.0		30	0	20	94-108@(79)x15 109@(758)x1 112-115@(758)x4

鋁材開料清單 X85834

窗號	編號(用料狀況)	實用長度(長料開數)	需要支數	開料支數	長料支數	餘料支數	編號(剩餘長度)
W3/T3A	(餘料)76-93	580.0	18	18	0	18	76-93@(44)x18
W3/T2A, W3/T2B, W3/T3B	117-120	575.0	84	27	4	0	117-118@(521)x2 119@(4007)x1 120@(2264)x1
W2/T2A, W2/T2B, W2/T3A, W2/T3B, W3/T2A, W3/T3B	(餘料)37-75, 109-116, 116, 119	575.0		57	0	49	37-75@(4)x39 109-115@(177)x7 116@(2092)x1 116@(349)x1 119@(521)x1
W8/T3A, W9/T3A	121-123	570.0	24	21	3	0	121-122@(566)x2 123@(4022)x1
W8/T3A	(餘料)120	570.0		3	0	1	120@(536)x1
W7/T2B	124	519.0	18	2	1	0	124@(4700)x1
W7/T2A, W7/T2B, W7/T3B	(餘料)120-123, 123-124	519.0		16	0	6	120@(11)x1 121-122@(41)x2 123@(2447)x1 123@(347)x1 124@(1550)x1
W7/T2A, W7/T2B, W7/T3B	125-127	495.0	36	21	3	0	125@(2744)x1 126@(2243)x1 127@(1742)x1
W7/T2A, W7/T2B, W7/T3B	(餘料)117-119, 124-126	495.0		15	0	6	117-119@(20)x3 124@(47)x1 125-126@(239)x2
W4/T3A, W5/T2A, W5/T3A	128-130	430.0	48	15	3	0	128@(3134)x1 129@(3570)x1 130@(4006)x1
W4/T2A, W4/T2B, W4/T3B, W5/T2A, W5/T2B, W5/T3A, W5/T3B	(餘料)28-36, 127-128, 128-129, 129-130	430.0		33	0	15	28-36@(5)x9 127@(434)x1 128@(518)x1 128@(82)x1 129@(954)x1 129@(82)x1 130@(1390)x1
W5/T3B	131	346.0	36	2	1	0	131@(5046)x1
W5/T2A, W5/T2B, W5/T3B	(餘料)4-27, 127, 130, 130-131	346.0		34	0	28	4-27@(15)x24 127@(82)x1 130@(686)x1 130@(334)x1 131@(2934)x1
W4/T2B, W4/T3B	132-133	271.0	36	5	2	0	132@(5196)x1 133@(4919)x1
W4/T2A, W4/T2B, W4/T3B	(餘料)116, 123, 130-131, 131, 131-132, 132, 132, 132, 132	271.0		31	0	11	116@(72)x1 123@(70)x1 130@(57)x1 131@(2103)x1 131@(441)x1 131@(164)x1 132@(4365)x1 132@(2703)x1 132@(1872)x1 132@(1041)x1 132@(210)x1

鋁材開料清單 X85824

窗號	編號(用料狀況)	實用長度(長料開數)	需要 支數	開料 支數	長料 支數	餘料 支數	編號(剩餘長度)
W2/T2A, W2/T2B, W2/T3A, W2/T3B, W3/T2A, W3/T2B, W3/T3A, W3/T3B, W7/T2A, W7/T2B, W7/T3B, W8/T3A, W9/T3A	1-18	943.0	90	65	18	0	1@(905)x1 2@(4701)x1 3@(3752)x1 4@(2803)x1 5@(1854)x1 6-7@(905)x2 8@(4701)x1 9-10@(905)x2 11@(1854)x1 12-13@(905)x2 14@(4701)x1 15@(3752)x1 16@(2803)x1 17@(1854)x1 18@(905)x1
W2/T2B, W2/T3A, W2/T3B, W3/T2A, W3/T3A, W3/T3B, W7/T2B, W7/T3B, W8/T3A, W9/T3A	(餘料)2-5, 8, 11, 14-17	943.0		25	0	10	2-5@(905)x4 8@(905)x1 11@(905)x1 14-17@(905)x4
W2/T3B, W3/T2A, W3/T2B, W3/T3A, W3/T3B, W7/T2A, W7/T2B, W7/T3B, W8/T3A, W9/T3A	19-30	849.0	90	72	12	0	19-30@(520)x12
W2/T2A, W2/T2B, W2/T3A	(餘料)1-18	849.0		18	0	18	1-18@(50)x18
W4/T3A, W5/T3A	(餘料)19-24	342.0	6	6	0	6	19-24@(172)x6
W4/T3A, W5/T3A	(餘料)25-30	322.0	6	6	0	6	25-30@(192)x6
W5/T2B	31	93.0	18	3	1	0	31@(5353)x1
W4/T2A, W4/T2B, W4/T3B, W5/T2A, W5/T3B	(餘料)19-31	93.0		15	0	13	19-24@(73)x6 25-30@(93)x6 31@(5056)x1
W4/T2A, W4/T2B, W4/T3B, W5/T2A, W5/T2B, W5/T3B	(餘料)25-31, 31, 31, 31	75.0	18	18	0	10	25-30@(12)x6 31@(4813)x1 31@(4570)x1 31@(4327)x1 31@(4084)x1

工程號碼:J852, 工程名稱:MO2B

開料長度:4800, 總長料支數:33, 總開料支數:66

鋸片厚度(mm):6, 料頭尾總切除(mm):50, 浪費率(%):9.96

鋁材開料清單 X85820

窗號	編號(用料狀況)	實用長度(長料開數)	需要 支數	開料 支數	長料 支數	餘料 支數	編號(剩餘長度)
W2/T2A, W2/T2B, W2/T3A, W2/T3B, W3/T2A, W3/T2B, W3/T3A, W3/T3B, W7/T2A, W7/T2B, W7/T3B	1-33	2130.0	66	66	33	0	1-33@(478)x33

工程號碼:J852, 工程名稱:M02B

開料長度:4800, 總長料支數:36, 總開料支數:72

鋸片厚度(mm):6, 料頭尾總切除(mm):50, 浪費率(%):9.96

鋁材開料清單 X85819

窗號	編號(用料狀況)	實用長度(長料開數)	需要 支數	開料 支數	長料 支數	餘料 支數	編號(剩餘長度)
W2/T2A, W2/T2B, W2/T3A, W2/T3B, W3/T2A, W3/T2B, W3/T3A, W3/T3B, W7/T2A, W7/T2B, W7/T3B	1-36	2130.0	72	72	36	0	1-36@(478)x36

鋁材開料清單 X85786

窗號	編號(用料狀況)	實用長度(長料開數)	需要 支數	開料 支數	長料 支數	餘料 支數	編號(剩餘長度)
W3/T3A, W4/T3A, W5/T3A	1-5	840.0	30	30	5	0	1-5@(374)x5
W3/T3A	6-8	645.0	18	18	3	0	6-7@(242)x2 8@(4148)x1
W4/T2B, W4/T3B, W5/T2A, W5/T3A	9-12	495.0	48	16	4	0	9@(3446)x1 10@(2444)x1 11@(4448)x1 12@(3446)x1
W4/T2A, W4/T2B, W4/T3A, W5/T2A, W5/T2B, W5/T3A, W5/T3B	(餘料)8, 8-11, 11-12	495.0		32	0	7	8@(1142)x1 8@(140)x1 9-10@(440)x2 11@(1442)x1 11-12@(440)x2
W5/T2B	13	360.0		3	1	0	13@(4352)x1
W5/T2A, W5/T2B, W5/T3B	(餘料)1-5, 9-13	360.0		15	0	10	1-5@(8)x5 9-12@(74)x4 13@(2156)x1
W4/T2B	14	285.0		5	1	0	14@(3995)x1
W4/T2A, W4/T2B, W4/T3B	(餘料)13, 13-14	285.0		13	0	3	13@(410)x1 13@(119)x1 14@(2249)x1

6

8

工程號碼:J852, 工程名稱:MO2B

開料長度:5400, 總長料支數:15, 總開料支數:132

鋸片厚度(mm):6, 料頭尾總切除(mm):50, 浪費率(%):8.99

鋁材開料清單 X85785

窗號	編號(用料狀況)	實用長度(長料開數)	需要 支數	開料 支數	長料 支數	餘料 支數	編號(剩餘長度)
W3/T3A, W4/T3A, W5/T3A	1-5	840.0	30	30	5	0	1-5@(274)x5
W3/T3A	6-8	645.0	18	18	3	0	6-7@(142)x2 8@(4048)x1
W4/T2B, W4/T3B, W5/T2A, W5/T3A	9-12	495.0	48	16	4	0	9@(3346)x1 10@(2344)x1 11@(4348)x1 12@(3346)x1
W4/T2A, W4/T2B, W4/T3A, W5/T2A, W5/T2B, W5/T3A, W5/T3B	(餘料)8, 8-11, 11-12	495.0		32	0	7	8@(1042)x1 8@(40)x1 9-10@(340)x2 11@(1342)x1 11-12@(340)x2
W5/T2A, W5/T3B	13-14	360.0	18	10	2	0	13@(3154)x1 14@(3886)x1
W5/T2B, W5/T3B	(餘料)13, 13	360.0		8	0	2	13@(958)x1 13@(226)x1
W4/T3B	15	285.0	1	1	1	0	15@(5059)x1
W4/T2A, W4/T2B, W4/T3B	(餘料)9-12, 14, 14, 14	285.0		17	0	7	9-12@(49)x4 14@(3304)x1 14@(1558)x1 14@(103)x1

2

6

2

6

8

鋁材開料清單 X85775

窗號	編號(用料狀況)	實用長度(長料開數)	需要 支數	開料 支數	長料 支數	餘料 支數	編號(剩餘長度)
W3/T3A, W4/T3A, W5/T3A	1-6	902.0	21	15	6	0	1-2@(368)x2 3@(3092)x1 4@(1276)x1 5@(2184)x1 6@(3092)x1
W4/T3A, W5/T3A	(餘料)3-5	902.0		6	0	3	3-5@(368)x3
W5/T2B, W5/T3B	7-8	422.0	18	4	2	0	7-8@(3144)x2
W5/T2A, W5/T2B, W5/T3B	(餘料)6, 6, 6-7, 7, 7	422.0		14	0	6	6@(1808)x1 6@(524)x1 6@(96)x1 7@(1860)x1 7@(576)x1 7@(148)x1
W4/T3B	9	347.0	18	2	1	0	9@(3294)x1
W4/T2A, W4/T2B, W4/T3B	(餘料)1-5, 8, 8, 8, 8-9	347.0		16	0	10	1-5@(15)x5 8@(2791)x1 8@(1732)x1 8@(673)x1 8@(320)x1 9@(2235)x1

工程號碼: J852, 工程名稱: M02B

開料長度: 4400, 總長料支數: 3, 總開料支數: 6

鋸片厚度(mm): 6, 料頭尾總切除(mm): 50, 浪費率(%): 6.5

鋁材開料清單 X85773

窗號	編號(用料狀況)	實用長度(長料開數)	需要 支數	開料 支數	長料 支數	餘料 支數	編號(剩餘長度)
W8/T3A, W9/T3A	1-3, 2	2026.0	6	6	3	1	1@(286)x1 2@(2318)x1 3@(286)x1 2@(286)x1

4
2
16
4
2
6
2
6

工程號碼: J852, 工程名稱: M02B

開料長度: 4800, 總長料支數: 42, 總開料支數: 42

鋸片厚度(mm): 6, 料頭尾總切除(mm): 50, 浪費率(%): 48.21

鋁材開料清單 X85772

窗號	編號(用料狀況)	實用長度(長料開數)	需要 支數	開料 支數	長料 支數	餘料 支數	編號(剩餘長度)
W3/T2A, W3/T2B, W3/T3A, W3/T3B, W7/T2A, W7/T2B, W7/T3B	1-42	2430.0	42	42	42	0	1-42@(2314)x42

工程號碼:J852, 工程名稱:MO2B

開料長度:4800, 總長料支數:24, 總開料支數:24

鋸片厚度(mm):6, 料頭尾總切除(mm):50, 浪費率(%):48.21

鋁材開料清單 X85771

窗號	編號(用料狀況)	實用長度(長料開數)	需要 支數	開料 支數	長料 支數	餘料 支數	編號(剩餘長度)
W2/T2A, W2/T2B, W2/T3A, W2/T3B	1-24	2430.0	24	24	24	0	1-24@(2314)x24

工程號碼:J852, 工程名稱:MO2B

開料長度:4800, 總長料支數:3, 總開料支數:3

鋸片厚度(mm):6, 料頭尾總切除(mm):50, 浪費率(%):48.21

鋁材開料清單 X85770

窗號	編號(用料狀況)	實用長度(長料開數)	需要 支數	開料 支數	長料 支數	餘料 支數	編號(剩餘長度)
W3/T3A	1-3	2430.0	3	3	3	0	1-3@(2314)x3

工程號碼:J852, 工程名稱:MO2B

開料長度:4800, 總長料支數:33, 總開料支數:66

鋸片厚度(mm):6, 料頭尾總切除(mm):50, 浪費率(%):9.96

鋁材開料清單 X85769

窗號	編號(用料狀況)	實用長度(長料開數)	需要 支數	開料 支數	長料 支數	餘料 支數	編號(剩餘長度)
W2/T2A, W2/T2B, W2/T3A, W2/T3B, W3/T2A, W3/T2B, W3/T3A, W3/T3B, W7/T2A, W7/T2B, W7/T3B, W2/T2A, W2/T2B, W2/T3A, W2/T3B, W3/T2A, W3/T2B, W3/T3A, W3/T3B, W7/T2A, W7/T2B, W7/T3B	1-33, 2, 5, 8, 11, 14, 17, 20, 23, 26, 29, 32	2130.0	66	66	33	11	1@(478)x1 2@(2614)x1 3-4@(478)x2 5@(2614)x1 6-7@(478)x2 8@(2614)x1 9-10@(478)x2 11@(2614)x1 12-13@(478)x2 14@(2614)x1 15-16@(478)x2 17@(2614)x1 18-19@(478)x2 20@(2614)x1 21-22@(478)x2 23@(2614)x1 24-25@(478)x2 26@(2614)x1 27-28@(478)x2 29@(2614)x1 30-31@(478)x2 32@(2614)x1 33@(478)x1 2@(478)x1 5@(478)x1 8@(478)x1 11@(478)x1 14@(478)x1 17@(478)x1 20@(478)x1

鋁材開料清單 X85768

窗號	編號(用料狀況)	實用長度(長料開數)	需要 支數	開料 支數	長料 支數	餘料 支數	編號(剩餘長度)
W3/T3A	1-3	2399.0	6	6	3	0	1-3@(940)x3
W2/T2A, W2/T2B, W2/T3A, W2/T3B, W3/T2A, W3/T2B, W3/T3A, W3/T3B, W7/T2A, W7/T2B, W7/T3B	4-36	2048.0	66	66	33	0	4-36@(1642)x33
W2/T2A, W2/T2B, W2/T3A, W2/T3B, W3/T2A, W3/T2B, W3/T3B, W7/T2A, W7/T2B, W7/T3B, W8/T3A, W9/T3A	37-108	1956.0	144	132	72	0	37-40@(1826)x4 41@(3788)x1 42-46@(1826)x5 47@(3788)x1 48-52@(1826)x5 53@(3788)x1 54-58@(1826)x5 59@(3788)x1 60-64@(1826)x5 65@(3788)x1 66-70@(1826)x5 71@(3788)x1 72-76@(1826)x5 77@(3788)x1 78-82@(1826)x5 83@(3788)x1 84-88@(1826)x5 89@(3788)x1 90-94@(1826)x5 95@(3788)x1 96-100@(1826)x5 101@(3788)x1 102-106@(1826)x5 107@(3788)x1 108@(1826)x1
W2/T2A, W2/T2B, W2/T3A, W2/T3B, W3/T2A, W3/T2B, W3/T3B, W7/T2A, W7/T2B, W7/T3B, W8/T3A, W9/T3A	(餘料)41, 47, 53, 59, 65, 71, 77, 83, 89, 95, 101, 107	1956.0		12	0	12	41@(1826)x1 47@(1826)x1 53@(1826)x1 59@(1826)x1 65@(1826)x1 71@(1826)x1 77@(1826)x1 83@(1826)x1 89@(1826)x1 95@(1826)x1 101@(1826)x1 107@(1826)x1
W2/T3A, W3/T2A, W3/T2B, W3/T3B	(餘料)4-27	1309.0	24	24	0	24	4-27@(327)x24
W4/T2A, W4/T2B, W4/T3A, W4/T3B, W5/T2A, W5/T2B, W5/T3A, W5/T3B	(餘料)28-75	1255.0	48	48	0	48	28-36@(381)x9 37-75@(565)x39
W3/T3A	(餘料)76-93	1210.0	18	18	0	18	76-93@(610)x18
W2/T2A, W2/T2B, W2/T3B	(餘料)1-3, 94-108	909.0	18	18	0	18	1-3@(25)x3 94-108@(911)x15
W3/T3A, W4/T3A, W5/T3A	109-116	826.0	60	30	8	0	109@(3254)x1 110-111@(758)x2 112-116@(3254)x5
W3/T3A, W4/T3A, W5/T3A	(餘料)94-109, 112-115	826.0		30	0	20	94-108@(79)x15 109@(758)x1 112-115@(758)x4

鋁材開料清單 X85768

窗號	編號(用料狀況)	實用長度(長料開數)	需要支數	開料支數	長料支數	餘料支數	編號(剩餘長度)
W3/T3A	(餘料)76-93	600.0	18	18	0	18	76-93@(4)x18
W2/T2B, W2/T3A, W2/T3B, W3/T2A, W3/T2B, W3/T3B	117-124	595.0	84	54	8	0	117@(341)x1 118@(394)x1 119@(214)x1 120-121@(341)x2 122@(394)x1 123@(214)x1 124@(341)x1
W2/T2A, W2/T3A, W2/T3B, W3/T2B, W3/T3B	(餘料)109-116, 118-119, 122-123	595.0		30	0	12	109-115@(157)x7 116@(249)x1 118-119@(341)x2 122-123@(341)x2
W8/T3A, W9/T3A	125-127	590.0	24	18	3	0	125@(386)x1 126@(396)x1 127@(217)x1
W9/T3A	(餘料)126	590.0		6	0	1	126@(386)x1
W7/T2A, W7/T2B, W7/T3B	(餘料)37-54	519.0	18	18	0	18	37-54@(40)x18
W7/T3B	128	515.0	36	11	1	0	128@(19)x1
W7/T2A, W7/T2B, W7/T3B	(餘料)55-75, 127, 127	515.0		25	0	23	55-75@(44)x21 127@(611)x1 127@(90)x1
W4/T2A, W4/T3A, W5/T2A, W5/T3A	129-132	450.0	48	24	4	0	129-132@(3014)x4
W4/T2B, W4/T3B, W5/T2B, W5/T3B	(餘料)129-132	450.0		24	0	4	129-132@(278)x4
W5/T2A, W5/T3B	133-134	346.0	36	4	2	0	133@(5398)x1 134@(4694)x1
W5/T2A, W5/T2B, W5/T3B	(餘料)28-36, 125-126, 133, 133, 133, 133-134	346.0		32	0	16	28-36@(29)x9 125-126@(34)x2 133@(4342)x1 133@(3286)x1 133@(1174)x1 133@(118)x1 134@(2582)x1
W4/T2A, W4/T2B, W4/T3B	(餘料)4-27, 117-124, 129-132	271.0	36	36	0	36	4-27@(50)x24 117-124@(64)x8 129-132@(1)x4

鋁材開料清單 X85767

窗號	編號(用料狀況)	實用長度(長料開數)	需要 支數	開料 支數	長料 支數	餘料 支數	編號(剩餘長度)
W2/T2A, W2/T2B, W2/T3A, W2/T3B, W3/T2A, W3/T2B, W3/T3B, W7/T2A, W7/T2B, W7/T3B, W8/T3A, W9/T3A	1-72	2030.0	144	132	72	0	1-4@(1678)x4 5@(3714)x1 6-10@(1678)x5 11@(3714)x1 12-16@(1678)x5 17@(3714)x1 18-22@(1678)x5 23@(3714)x1 24-28@(1678)x5 29@(3714)x1 30-34@(1678)x5 35@(3714)x1 36-40@(1678)x5 41@(3714)x1 42-46@(1678)x5 47@(3714)x1 48-52@(1678)x5 53@(3714)x1 54-58@(1678)x5 59@(3714)x1 60-64@(1678)x5 65@(3714)x1 66-70@(1678)x5 71@(3714)x1 72@(1678)x1
W2/T2A, W2/T2B, W2/T3A, W2/T3B, W3/T2A, W3/T2B, W3/T3B, W7/T2A, W7/T2B, W7/T3B, W8/T3A, W9/T3A	(餘料)5, 11, 17, 23, 29, 35, 41, 47, 53, 59, 65, 71	2030.0		12	0	12	5@(1678)x1 11@(1678)x1 17@(1678)x1 23@(1678)x1 29@(1678)x1 35@(1678)x1 41@(1678)x1 47@(1678)x1 53@(1678)x1 59@(1678)x1 65@(1678)x1 71@(1678)x1
W4/T2A, W4/T2B, W4/T3A, W4/T3B, W5/T2A, W5/T2B, W5/T3A, W5/T3B	(餘料)1-72	1360.0	72	72	0	72	1-72@(312)x72
W3/T3A	73-77	1315.0	18	15	5	0	73-74@(466)x2 75@(4429)x1 76@(466)x1 77@(3108)x1
W3/T3A	(餘料)75	1315.0		3	0	1	75@(466)x1
W3/T3A, W4/T3A, W5/T3A	78-88	900.0	66	51	11	0	78-79@(314)x2 80@(3032)x1 81-82@(314)x2 83@(3032)x1 84-85@(314)x2 86-88@(3032)x3
W3/T3A, W4/T3A, W5/T3A	(餘料)77, 80, 83, 86-87	900.0		15	0	5	77@(390)x1 80@(314)x1 83@(314)x1 86-87@(314)x2
W3/T3A	89-90	705.0	18	14	2	0	89@(62)x1 90@(1484)x1

鋁材開料清單 X85767

窗號	編號(用料狀況)	實用長度(長料開數)	需要支數	開料支數	長料支數	餘料支數	編號(剩餘長度)
W3/T3A	(餘料)88	705.0		4	0	1	88@(188)x1
W2/T2A, W2/T2B, W2/T3A, W2/T3B, W3/T2A, W3/T2B, W3/T3B	91-101	700.0	84	42	11	0	91@(2926)x1 92@(4338)x1 93@(1514)x1 94@(2926)x1 95@(4338)x1 96@(1514)x1 97@(2926)x1 98@(4338)x1 99@(1514)x1 100@(2926)x1 101@(4338)x1
W2/T2A, W2/T2B, W2/T3A, W2/T3B, W3/T2A, W3/T2B, W3/T3B	(餘料)90-100	700.0		42	0	11	90@(72)x1 91-100@(102)x10
W8/T3A, W9/T3A	102-104	695.0	24	12	3	0	102@(1544)x1 103@(2946)x1 104@(4348)x1
W8/T3A, W9/T3A	(餘料)101-103	695.0		12	0	3	101@(132)x1 102-103@(142)x2
W7/T2A, W7/T2B, W7/T3B	105-108	620.0	36	18	4	0	105@(1994)x1 106@(3872)x1 107@(1994)x1 108@(3872)x1
W7/T2A, W7/T2B, W7/T3B	(餘料)104-107	620.0		18	0	4	104@(592)x1 105-107@(116)x3
W4/T2B, W4/T3A, W5/T2A, W5/T3A, W5/T3B	109-113	555.0	48	15	5	0	109@(2945)x1 110@(5189)x1 111@(4067)x1 112@(2945)x1 113@(5189)x1
W4/T2A, W4/T2B, W4/T3A, W4/T3B, W5/T2A, W5/T2B, W5/T3A, W5/T3B	(餘料)104, 108, 108-110, 110-111, 111-112	555.0		33	0	9	104@(31)x1 108@(1067)x1 108@(506)x1 109@(140)x1 110@(1823)x1 110@(140)x1 111@(701)x1 111-112@(140)x2
W5/T2B, W5/T3B	114-116	420.0	45	6	3	0	114@(5324)x1 115@(4472)x1 116@(4898)x1
W5/T2A, W5/T2B, W5/T3B	(餘料)73-76, 108, 113, 113, 113-114, 114-115, 115	420.0		39	0	12	73-76@(40)x4 108@(80)x1 113@(3485)x1 113@(929)x1 113@(77)x1 114@(2768)x1 114@(212)x1 115@(1916)x1 115@(212)x1
W4/T2A, W4/T3B	117-118	345.0	45	4	2	0	117@(5399)x1 118@(4697)x1

工程號碼:J852, 工程名稱:MO2B

開料長度:5800, 總長料支數:118, 總開料支數:600

鋸片厚度(mm):6, 料頭尾總切除(mm):50, 浪費率(%):4.39

鋁材開料清單 X85767

窗號	編號(用料狀況)	實用長度(長料開數)	需要 支數	開料 支數	長料 支數	餘料 支數	編號(剩餘長度)
W4/T2A, W4/T2B, W4/T3B	(餘料)77, 116, 116, 116-117, 117, 117-118, 118	345.0		41	0	9	77@(39)x1 116@(4196)x1 116@(2090)x1 116@(335)x1 117@(4346)x1 117@(2240)x1 117@(134)x1 118@(2591)x1 118@(485)x1

鋁材開料清單 X85766

窗號	編號(用料狀況)	實用長度(長料開數)	需要 支數	開料 支數	長料 支數	餘料 支數	編號(剩餘長度)
W3/T3A	1-2	2450.0	3	3	2	0	1@(88)x1 2@(2544)x1
W2/T3A, W3/T2A, W3/T2B, W3/T3B	3-6	1360.0	12	8	4	0	3-6@(2268)x4
W2/T3A, W3/T2A, W3/T2B, W3/T3B	(餘料)2-5	1360.0		4	0	4	2@(1178)x1 3-5@(902)x3
W2/T2B, W2/T3B	7-8	960.0	9	4	2	0	7@(2102)x1 8@(4034)x1
W2/T2A, W2/T3B	(餘料)2, 6-7	960.0		5	0	3	2@(212)x1 6@(336)x1 7@(170)x1
W7/T2A, W7/T2B, W7/T3B	(餘料)3-5, 8, 8	570.0	9	9	0	5	3-5@(326)x3 8@(2306)x1 8@(578)x1

鋁材開料清單 X85764

窗號	編號(用料狀況)	實用長度(長料開數)	需要 支數	開料 支數	長料 支數	餘料 支數	編號(剩餘長度)
W4/T2A, W4/T2B, W4/T3A, W4/T3B, W5/T2A, W5/T2B, W5/T3A, W5/T3B	1-16	1305.5	48	48	16	0	1-16@(565.5)x16
W2/T2A, W2/T2B, W2/T3A, W2/T3B, W3/T2A, W3/T2B, W3/T3B, W7/T2A, W7/T2B, W7/T3B, W8/T3A, W9/T3A	17-64	1292.5	144	144	48	0	17-64@(604.5)x48
W3/T3A	65-70	1261.0	18	18	6	0	65-70@(699)x6
W3/T3A	71-72	651.0	18	12	2	0	71-72@(558)x2
W3/T3A	(餘料)65-70	651.0		6	0	6	65-70@(42)x6
W4/T2A, W4/T2B, W4/T3A, W4/T3B, W5/T2A, W5/T2B, W5/T3A, W5/T3B	(餘料)1-48	500.5	48	48	0	48	1-16@(59)x16 17-48@(98)x32
W4/T2A, W4/T2B, W4/T3A, W4/T3B, W5/T2A, W5/T2B, W5/T3A, W5/T3B	(餘料)49-64	164.5	48	48	0	16	49-64@(93)x16
W2/T3B, W7/T2A, W9/T3A	73-75	89.5	144	21	3	0	73@(3927)x1 74@(3831.5)x1 75@(3736)x1
W2/T2A, W2/T2B, W2/T3A, W2/T3B, W3/T2A, W3/T2B, W3/T3B, W7/T2A, W7/T2B, W7/T3B, W8/T3A, W9/T3A	(餘料)17-48, 71, 71-73, 73, 73, 73-74, 74, 74, 74	89.5		123	0	43	17-48@(2.5)x32 71@(176)x1 71-72@(80.5)x2 73@(2781)x1 73@(1635)x1 73@(489)x1 73@(11.5)x1 74@(2685.5)x1 74@(1539.5)x1 74@(393.5)x1 74@(11.5)x1

鋁材開料清單 X85763

窗號	編號(用料狀況)	實用長度(長料開數)	需要 支數	開料 支數	長料 支數	餘料 支數	編號(剩餘長度)
W3/T3A	1-2	2450.0	3	3	2	0	1@(688)x1 2@(3144)x1
W2/T3A, W3/T2B, W3/T3B	3-5	1360.0	12	6	3	0	3@(4234)x1 4@(1502)x1 5@(2868)x1
W2/T3A, W3/T2A, W3/T3B	(餘料)2-4	1360.0		6	0	3	2@(412)x1 3-4@(136)x2
W2/T2A, W2/T3B	6-7	960.0	9	3	2	0	6@(4634)x1 7@(3668)x1
W2/T2A, W2/T2B, W2/T3B	(餘料)5-6, 6	960.0		6	0	3	5@(936)x1 6@(1736)x1 6@(770)x1
W7/T2A, W7/T2B, W7/T3B	(餘料)1, 5-7, 7	570.0	9	9	0	5	1@(112)x1 5@(360)x1 6@(194)x1 7@(1940)x1 7@(212)x1

鋁材開料清單 X85762

窗號	編號(用料狀況)	實用長度(長料開數)	需要支數	開料支數	長料支數	餘料支數	編號(剩餘長度)
W8/T3A, W9/T3A	1-2	1700.0	6	6	2	0	1-2@(632)x2
W4/T3A, W5/T3A	3-4	1200.0	6	5	2	0	3@(2132)x1 4@(3338)x1
W5/T3A	(餘料)3	1200.0		1	0	1	3@(926)x1
W3/T3A	5	1100.0	6	3	1	0	5@(2432)x1
W3/T3A	(餘料)4	1100.0		3	0	1	4@(20)x1
W3/T3A	6	1000.0	3	1	1	0	6@(4744)x1
W3/T3A	(餘料)5	1000.0		2	0	1	5@(420)x1
W2/T2B, W2/T3A, W2/T3B, W3/T2A, W3/T2B, W3/T3B	7-12	900.0	42	18	6	0	7-12@(3032)x6
W2/T2A, W2/T2B, W2/T3A, W2/T3B, W3/T2A, W3/T2B, W3/T3B	(餘料)3, 6, 6-12	900.0		24	0	9	3@(20)x1 6@(2932)x1 6@(214)x1 7-12@(314)x6
W7/T2A, W7/T2B, W7/T3B	13-15	820.0	18	9	3	0	13-15@(3272)x3
W7/T2A, W7/T2B, W7/T3B	(餘料)13-15	820.0		9	0	3	13-15@(794)x3
W5/T2B	16	720.0	9	3	1	0	16@(3572)x1
W5/T2A, W5/T3B	(餘料)13-16	720.0		6	0	4	13-15@(68)x3 16@(1394)x1
W4/T2A	17	645.0	9	1	1	0	17@(5099)x1
W4/T2A, W4/T2B, W4/T3B	(餘料)16-17, 17	645.0		8	0	3	16@(92)x1 17@(3146)x1 17@(1193)x1

鋁材開料清單 X85761

窗號	編號(用料狀況)	實用長度(長料開數)	需要支數	開料支數	長料支數	餘料支數	編號(剩餘長度)
W8/T3A, W9/T3A	1-2	1700.0	6	6	2	0	1-2@(482)x2
W3/T3A	3-4	1100.0	6	4	2	0	3@(2282)x1 4@(4494)x1
W3/T3A	(餘料)3	1100.0		2	0	1	3@(70)x1
W3/T3A	(餘料)4	1000.0	3	3	0	1	4@(1476)x1
W4/T3A	5	902.0	6	2	1	0	5@(3784)x1
W4/T3A, W5/T3A	(餘料)4-5	902.0		4	0	2	4@(568)x1 5@(1060)x1
W2/T2A, W2/T2B, W2/T3A, W2/T3B, W3/T2A, W3/T2B, W3/T3B	6-12	900.0	42	14	7	0	6-12@(3788)x7
W2/T2A, W2/T2B, W2/T3A, W2/T3B, W3/T2A, W3/T2B, W3/T3B	(餘料)5-6, 6-7, 7-8, 8- 9, 9-10, 10-11, 11-12	900.0		28	0	14	5@(154)x1 6@(1070)x1 6@(164)x1 7@(1070)x1 7@(164)x1 8@(1070)x1 8@(164)x1 9@(1070)x1 9@(164)x1 10@(1070)x1 10@(164)x1 11@(1070)x1 11@(164)x1 12@(1070)x1
W7/T2A, W7/T2B, W7/T3B	13-15	820.0	18	6	3	0	13-15@(3948)x3
W7/T2A, W7/T2B, W7/T3B	(餘料)12-13, 13-14, 14- 15	820.0		12	0	6	12@(244)x1 13@(1470)x1 13@(644)x1 14@(1470)x1 14@(644)x1 15@(1470)x1
W5/T3B	16	422.0	9	1	1	0	16@(5172)x1
W5/T2A, W5/T2B, W5/T3B	(餘料)1-2, 4, 13-15, 15	422.0		8	0	7	1-2@(54)x2 4@(140)x1 13-14@(216)x2 15@(1042)x1 15@(186)x1
W4/T2A, W4/T2B, W4/T3B	(餘料)16, 16, 16	347.0	9	9	0	3	16@(4113)x1 16@(3054)x1 16@(1995)x1

工程號碼:J852, 工程名稱:MO2B

開料長度:4800, 總長料支數:36, 總開料支數:72

鋸片厚度(mm):6, 料頭尾總切除(mm):50, 浪費率(%):9.96

鋁材開料清單 X85760

窗號	編號(用料狀況)	實用長度(長料開數)	需要 支數	開料 支數	長料 支數	餘料 支數	編號(剩餘長度)
W2/T2A, W2/T2B, W2/T3A, W2/T3B, W3/T2A, W3/T2B, W3/T3A, W3/T3B, W7/T2A, W7/T2B, W7/T3B, W2/T2A, W2/T2B, W2/T3A, W2/T3B, W3/T2A, W3/T2B, W3/T3B, W7/T2A, W7/T2B, W7/T3B	1-36, 2, 5, 8, 11, 14, 17, 26, 29, 32, 35	2130.0	72	72	36	10	1@(478)x1 2@(2614)x1 3-4@(478)x2 5@(2614)x1 6-7@(478)x2 8@(2614)x1 9-10@(478)x2 11@(2614)x1 12-13@(478)x2 14@(2614)x1 15-16@(478)x2 17@(2614)x1 18-25@(478)x8 26@(2614)x1 27-28@(478)x2 29@(2614)x1 30-31@(478)x2 32@(2614)x1 33-34@(478)x2 35@(2614)x1 36@(478)x1 2@(478)x1 5@(478)x1 8@(478)x1 11@(478)x1 14@(478)x1 17@(478)x1 26@(478)x1 29@(478)x1

鋁材開料清單 X85759

窗號	編號(用料狀況)	實用長度(長料開數)	需要 支數	開料 支數	長料 支數	餘料 支數	編號(剩餘長度)
W4/T2A, W4/T2B, W4/T3A, W4/T3B, W5/T2A, W5/T2B, W5/T3A, W5/T3B	1-48	2407.0	48	48	48	0	1-48@(2387)x48
W7/T2A, W7/T2B, W7/T3B, W8/T3A, W9/T3A, W2/T2A, W2/T2B, W2/T3A, W2/T3B, W3/T2A, W3/T2B, W3/T3A, W3/T3B, W7/T2A, W7/T2B, W7/T3B, W8/T3A, W9/T3A	49-63, 1-48, 50, 53, 56, 59, 62	2330.0	78	78	15	53	49@(128)x1 50@(2464)x1 51-52@(128)x2 53@(2464)x1 54-55@(128)x2 56@(2464)x1 57-58@(128)x2 59@(2464)x1 60-61@(128)x2 62@(2464)x1 63@(128)x1 1-48@(51)x48 50@(128)x1 53@(128)x1 56@(128)x1 59@(128)x1 62@(128)x1