

工程指示 / 要求簡箋(E.I.)

工程指示編號：EI / 2254 / 20

修改版次：A

工程編號：J - 852

工程名稱：亞皆老街中電

工程項目：佛沙窗 MO2 T2 T3 AB 單位 (5-7/F) 63 幅

收件人：生統 / 王良

發件人：Ant Yeung

日期：07/08/2020

□要求提供 / □確認 事項：

- () 初步鋁料 B.M. () 加工拆圖，然後生產 () 尺寸表
- () 正式鋁料 B.M. () 技術上資料 / 指示 () 報價
- () 配件 B.M. () 樣辦或貨品說明書 () 分判合約
- () 其他：_____

內容：修改

請按加工圖生產 MO2 首批 T2,T3 AB 佛沙 63 幅送佛沙場。

謝謝

請在 2020.08.20 前完成上列要求。

附：

以上項目為：

- 原合約工程包 原合約工程加 / 減賬 新工程報價

原因：-

分發東莞各部門：

- () 生產技術總監 連附件 () 技術部 連附件 () 生產部 連附件 () 機械設計部 連附件
- () 採購部 連附件 () 生產統籌部 連附件 () 小羅 & 清 連附件
- () 質檢部 連附件 () 會計部 連附件 () 報關組 連附件 () 其他 _____ 連附件

分發其他分判：

- (v) 水洪 連附件

分發香港各部門：

- () 行政部 連附件 () 會計部 連附件 () 統籌部 連附件 () 工程部地盤科文 連附件
- () 採購部 連附件 () QS 部 連附件 () 維修部 連附件 () 其他 _____ 連附件

傳遞編號：

HK 1715 / 20

發件人簽署：Ant Yeung

項目經理簽署：[Signature]

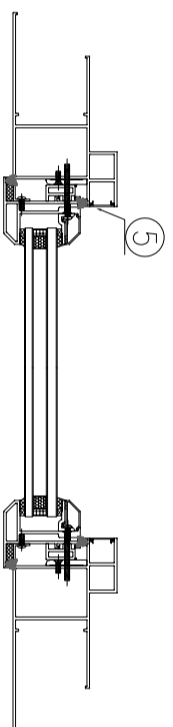
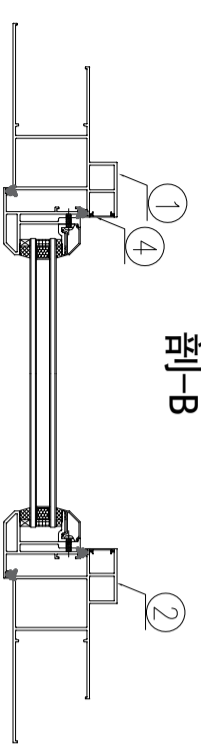
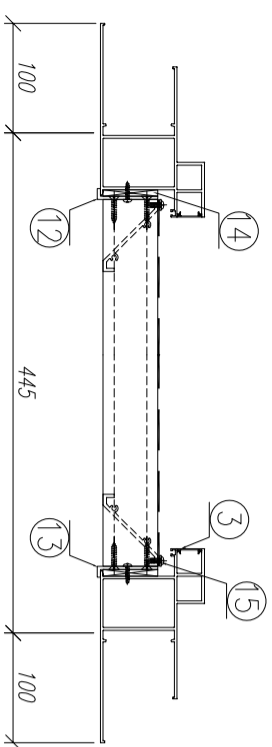
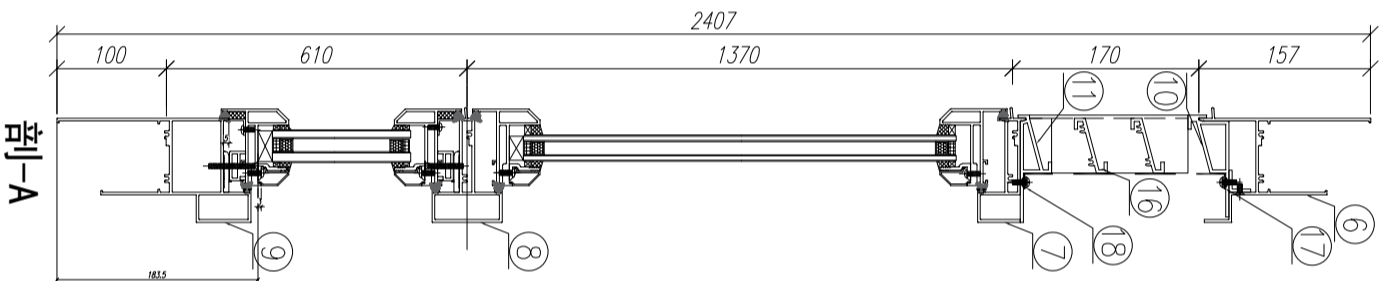
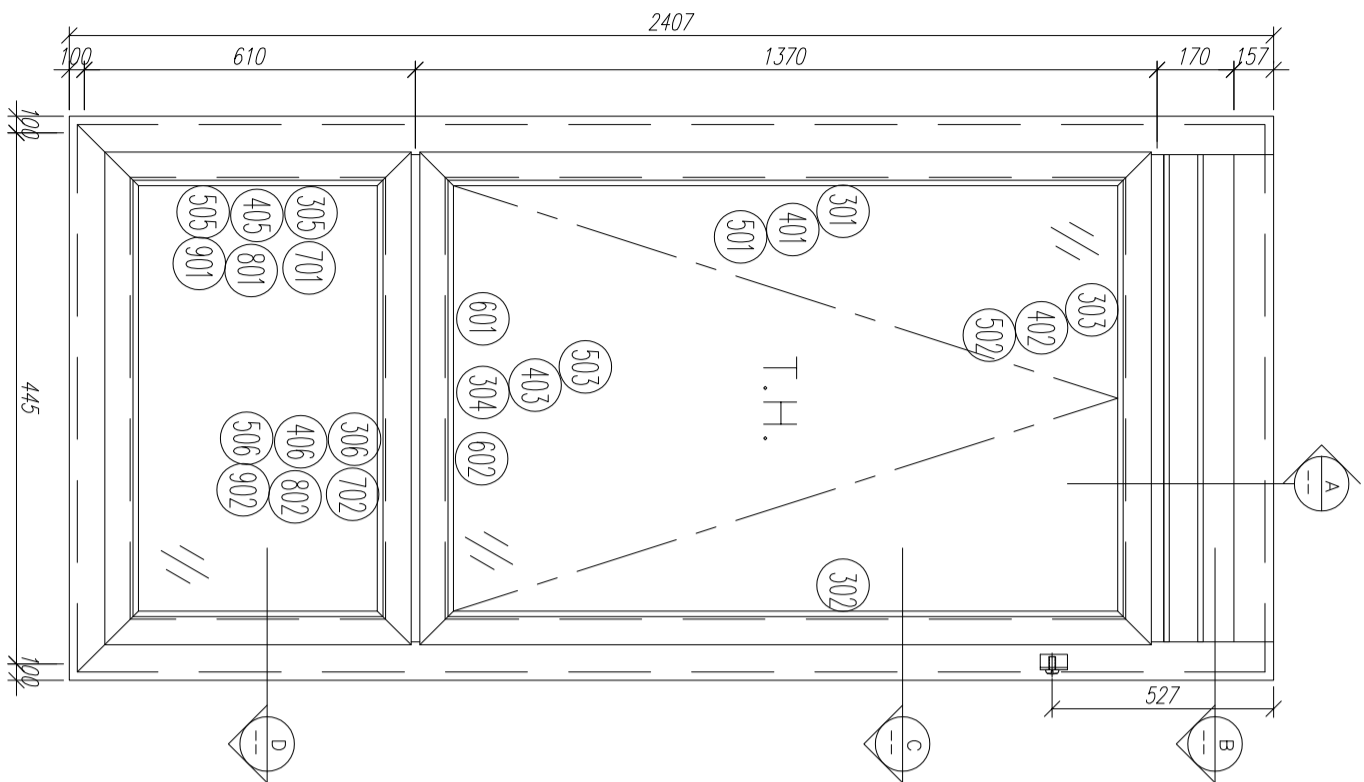

序號	材料編號	材料名稱	加工圖號	長度 L (MM)	單位	幅數	小計
1	X85759	70生窗邊框	PW01-03	2407	支	1	3
2	X85759	70生窗邊框	PW01-04	2407	支	1	3
3	X85764	70生窗拍蓋	直口開料	164.5	支	2	6
4	X85764	70生窗拍蓋	直口開料	1305.5	支	2	6
5	X85764	70生窗拍蓋	直口開料	500.5	支	2	6
6	X85761	70生窗頂框	PW01-19	347	支	1	3
7	X85775	70上生下生中橫	PW01-33	347	支	1	3
8	X85775	70上生下生中橫	PW01-34A	347	支	1	3
9	X85762	70生窗底框	PW01-22	645	支	1	3
10	X85840	百頁框頂	PW01-41	347	支	1	3
11	X85839	百頁框底	PW01-42	347	支	1	3
12	20*56*10*3mm	百頁玉企鋁折角	PW01-AL01	144	支	1	3
13	20*56*10*3mm	百頁玉企鋁折角	PW01-AL02	144	支	1	3
14	15*1.6mm巴	雀仔網壓巴	PW01-44	171.5	支	2	6
15	50*5mm巴	百頁玉墊巴	PW01-43	120	支	2	6
16	X85838	百葉片	直口開料	324	支	2	6
17	20*20*3	百頁框頂鋁角	PW01-39	329	支	1	3
18	15*1.6mm巴	雀仔網壓巴	PW01-44	329	支	2	6

如下為生玉料

301	X85767	70生窗玉企	PW03-04	1360	支	1	3
302	X85767	70生窗玉企	PW03-05	1360	支	1	3
303	X85767	70生窗玉頂	PW03-01	345	支	1	3
304	X85767	70生窗玉底/拉手	PW03-03	345	支	1	3
401	X85834	70窗玻璃夾角企	PW02-06	1235	支	2	6
402	X85834	70窗玻璃夾角頂	PW02-06	271	支	1	3
403	X85834	70窗玻璃夾角底/拉手	PW03-06	271	支	1	3
501	X85768	70窗玻璃線企	斜口開料	1255	支	2	6
502	X85768	70窗玻璃線頂	直口開料	271	支	1	3
503	X85768	70窗玻璃線底/拉手	PW03-07	271	支	1	3
601	X85824	多點鎖拉巴	PW03-8	93	支	1	3
602	X85824	多點鎖拉巴	PW03-8	75	支	1	3

如下為生變梗玉料

305	X85767	70生窗玉企	PW01-35	555	支	2	6
306	X85767	70生窗玉企	PW01-35	345	支	2	6
405	X85834	70窗玻璃夾角企	PW01-36	430	支	2	6
406	X85834	70窗玻璃夾角頂	PW01-36	271	支	2	6
505	X85768	70窗玻璃線企	斜口開料	450	支	2	6
506	X85768	70窗玻璃線頂	直口開料	271	支	2	6
701	X85785	生窗變梗玉扣(玉)	PW01-40	495	支	2	6
702	X85785	生窗變梗玉扣(玉)	PW01-40	285	支	2	6
801	X85786	生窗變梗玉扣(框)	PW01-37	495	支	2	6
802	X85786	生窗變梗玉扣(框)	PW01-37	285	支	2	6
901	15*13*1.6角	擋膠角企	PW01-38	535	支	2	6
902	15*13*1.6角	擋膠角橫	PW01-38	325	支	2	6

數量: 3

材料: 詳見本圖附表

表面處理: UC1806812XL-3

制圖: 郭上軍

日期: 2020.07.26

校核: WSH

審核:

Rev: A



工程名稱: 亞皆老街 / 佛沙窗 (M02B)
圖名: W4/T2A組裝圖
圖號: W4/T2A

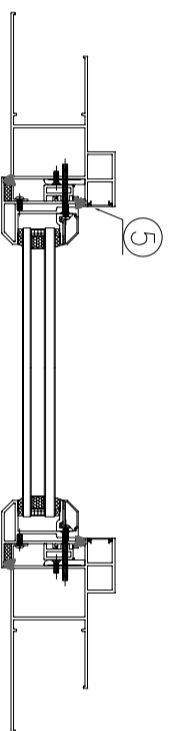
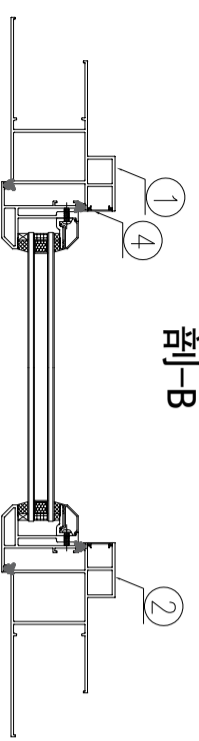
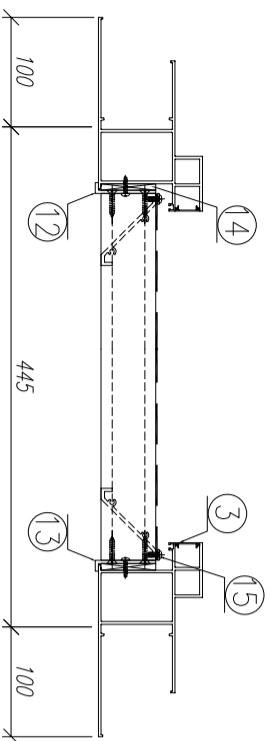
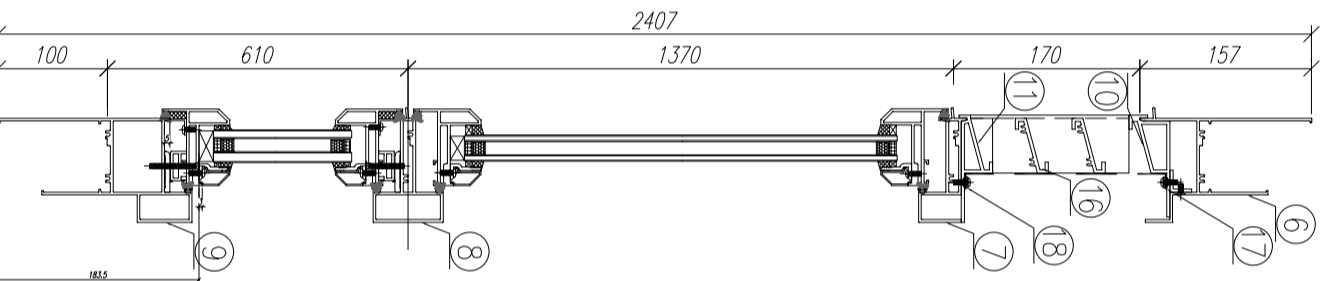
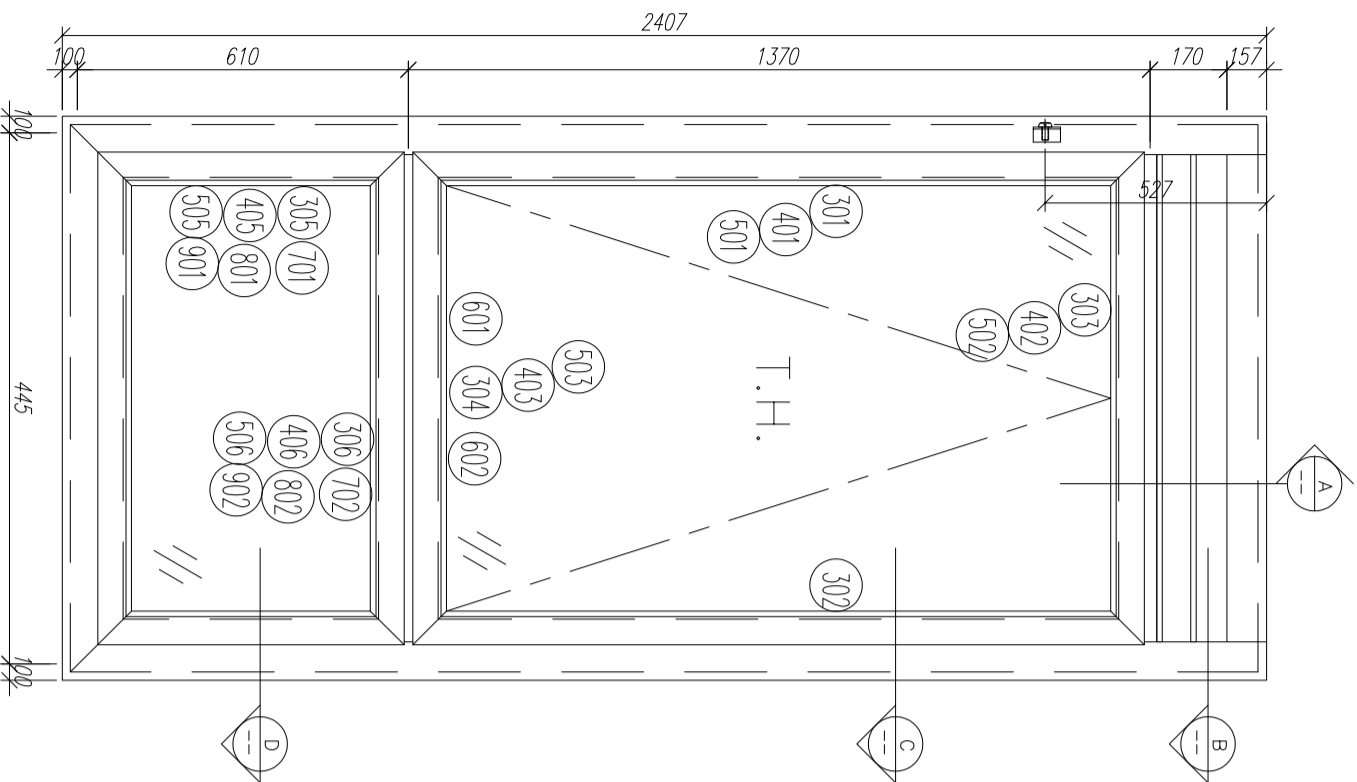

序號	材料編號	材料名稱	加工圖號	長度 L (MM)	單位	幅數	小計
1	X85759	70生窗邊框	PW01-03	2407	支	1	3
2	X85759	70生窗邊框	PW01-04	2407	支	1	3
3	X85764	70生窗拍蓋	直口開料	164.5	支	2	6
4	X85764	70生窗拍蓋	直口開料	1305.5	支	2	6
5	X85764	70生窗拍蓋	直口開料	500.5	支	2	6
6	X85761	70生窗頂框	PW01-19	347	支	1	3
7	X85775	70上生下生中橫	PW01-33	347	支	1	3
8	X85775	70上生下生中橫	PW01-34A	347	支	1	3
9	X85762	70生窗底框	PW01-22	645	支	1	3
10	X85840	百頁框頂	PW01-41	347	支	1	3
11	X85839	百頁框底	PW01-42	347	支	1	3
12	20*56*10*3mm	百頁玉企鋁折角	PW01-AL01	144	支	1	3
13	20*56*10*3mm	百頁玉企鋁折角	PW01-AL02	144	支	1	3
14	15*1.6mm巴	雀仔網壓巴	PW01-44	171.5	支	2	6
15	50*5mm巴	百頁玉墊巴	PW01-43	120	支	2	6
16	X85838	百葉片	直口開料	324	支	2	6
17	20*20*3	百頁框頂鋁角	PW01-39	329	支	1	3
18	15*1.6mm巴	雀仔網壓巴	PW01-44	329	支	2	6

如下為生玉料

301	X85767	70生窗玉企	PW03-04	1360	支	1	3
302	X85767	70生窗玉企	PW03-05	1360	支	1	3
303	X85767	70生窗玉頂	PW03-01	345	支	1	3
304	X85767	70生窗玉底/拉手	PW03-03	345	支	1	3
401	X85834	70窗玻璃夾角企	PW02-06	1235	支	2	6
402	X85834	70窗玻璃夾角頂	PW02-06	271	支	1	3
403	X85834	70窗玻璃夾角底/拉手	PW03-06	271	支	1	3
501	X85768	70窗玻璃線企	斜口開料	1255	支	2	6
502	X85768	70窗玻璃線頂	直口開料	271	支	1	3
503	X85768	70窗玻璃線底/拉手	PW03-07	271	支	1	3
601	X85824	多點鎖拉巴	PW03-8	93	支	1	3
602	X85824	多點鎖拉巴	PW03-8	75	支	1	3

如下為生變梗玉料

305	X85767	70生窗玉企	PW01-35	555	支	2	6
306	X85767	70生窗玉企	PW01-35	345	支	2	6
405	X85834	70窗玻璃夾角企	PW01-36	430	支	2	6
406	X85834	70窗玻璃夾角頂	PW01-36	271	支	2	6
505	X85768	70窗玻璃線企	斜口開料	450	支	2	6
506	X85768	70窗玻璃線頂	直口開料	271	支	2	6
701	X85785	生窗變梗玉扣(玉)	PW01-40	495	支	2	6
702	X85785	生窗變梗玉扣(玉)	PW01-40	285	支	2	6
801	X85786	生窗變梗玉扣(框)	PW01-37	495	支	2	6
802	X85786	生窗變梗玉扣(框)	PW01-37	285	支	2	6
901	15*13*1.6角	擋膠角企	PW01-38	535	支	2	6
902	15*13*1.6角	擋膠角橫	PW01-38	325	支	2	6

数量: 3
 材料: 详见本图附表
 表面处理: UCT806812XL-3
 制图: 郭上军
 日期: 2020.07.26
 审核: WSH
 Rev: A

美特铝质有限公司
 MIDI Aluminium Fabricator Ltd.

工程名称: 亞皆老街 / 佛沙窗 (M02B)
 图名: W4/T2B組裝圖
 图号: W4/T2B

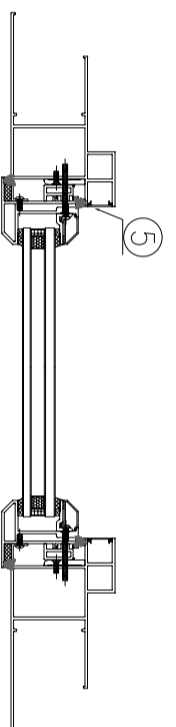
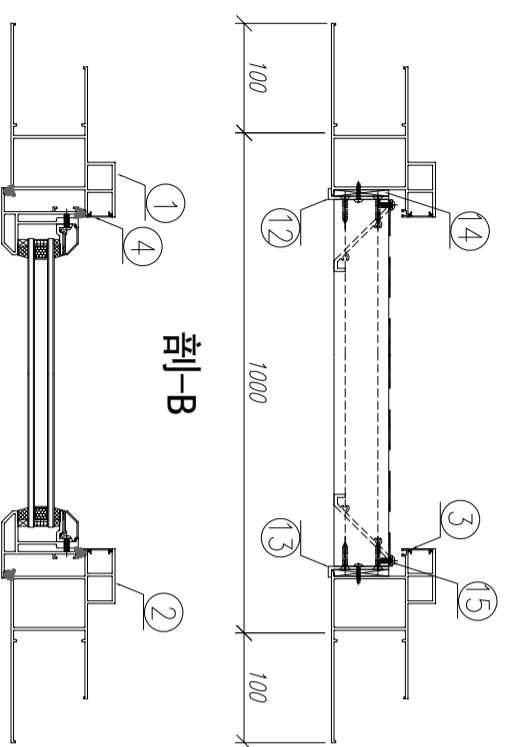
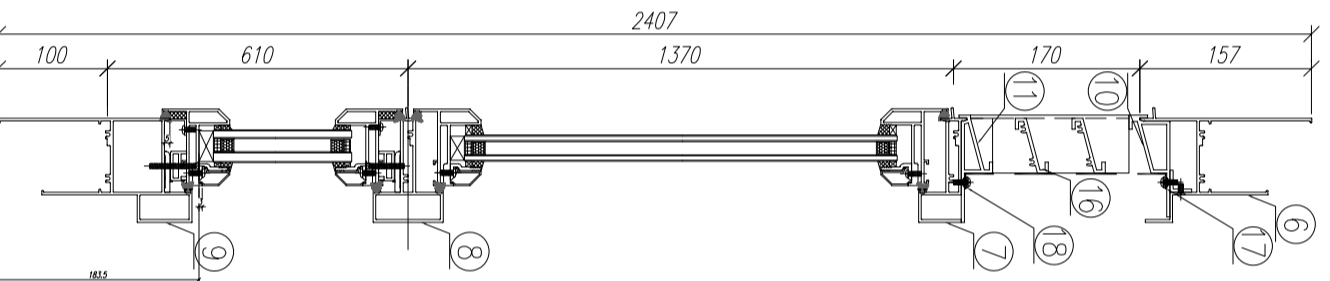
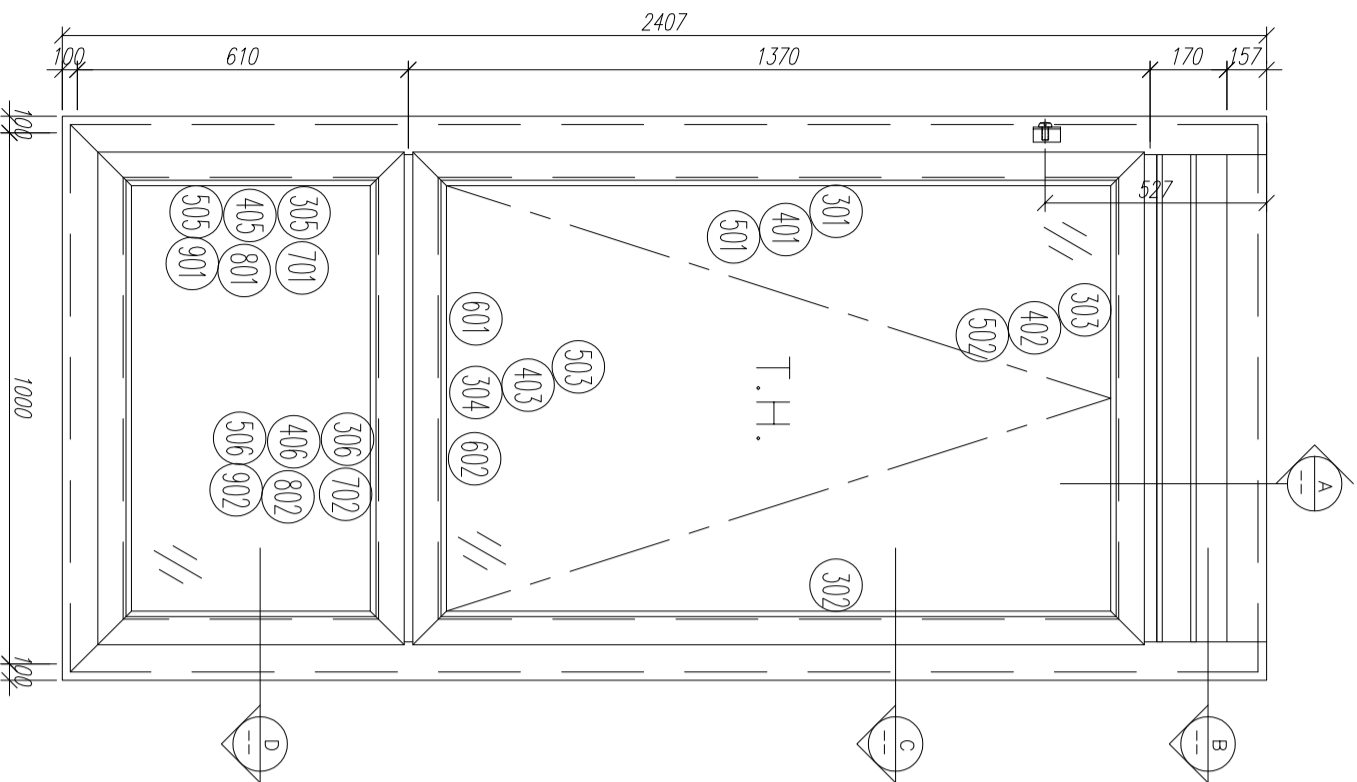

序號	材料編號	材料名稱	加工圖號	長度 L (MM)	單位	幅數	小計
1	X85759	70生窗邊框	PW01-03	2407	支	1	3
2	X85759	70生窗邊框	PW01-04	2407	支	1	3
3	X85764	70生窗拍蓋	直口開料	164.5	支	2	6
4	X85764	70生窗拍蓋	直口開料	1305.5	支	2	6
5	X85764	70生窗拍蓋	直口開料	500.5	支	2	6
6	X85761	70生窗頂框	PW01-19	902	支	1	3
7	X85775	70上生下生中橫	PW01-33	902	支	1	3
8	X85775	70上生下生中橫	PW01-34	902	支	1	3
9	X85762	70生窗底框	PW01-22	1200	支	1	3
10	X85840	百頁框頂	PW01-41	902	支	1	3
11	X85839	百頁框底	PW01-42	902	支	1	3
12	20*56*10*3mm	百頁玉企鉸折角	PW01-AL01	144	支	1	3
13	20*56*10*3mm	百頁玉企鉸折角	PW01-AL02	144	支	1	3
14	15*1.6mm巴	雀仔網壓巴	PW01-44	171.5	支	2	6
15	50*5mm巴	百頁玉墊巴	PW01-43	120	支	2	6
16	X85838	百葉片	直口開料	879	支	2	6
17	20*20*3	百頁框頂鉸角	PW01-39	884	支	1	3
18	15*1.6mm巴	雀仔網壓巴	PW01-44	884	支	2	6

如下為生變梗玉料

301	X85767	70生窗玉企	PW03-04	1360	支	1	3
302	X85767	70生窗玉企	PW03-05	1360	支	1	3
303	X85767	70生窗玉頂	PW03-02	900	支	1	3
304	X85767	70生窗玉底/拉手	PW03-03	900	支	1	3
401	X85834	70窗玻璃夾角企	PW02-06	1235	支	2	6
402	X85834	70窗玻璃夾角頂	PW02-06	826	支	1	3
403	X85834	70窗玻璃夾角底/拉手	PW03-06	826	支	1	3
501	X85768	70窗玻璃線企	斜口開料	1255	支	2	6
502	X85768	70窗玻璃線頂	直口開料	826	支	1	3
503	X85768	70窗玻璃線底/拉手	PW03-07	826	支	1	3
601	X85824	多點鎖拉巴	PW03-8	342	支	1	3
602	X85824	多點鎖拉巴	PW03-8	322	支	1	3

如下為生變梗玉料

305	X85767	70生窗玉企	PW01-35	555	支	2	6
306	X85767	70生窗玉企	PW01-35	900	支	2	6
405	X85834	70窗玻璃夾角企	PW01-36	430	支	2	6
406	X85834	70窗玻璃夾角頂	PW01-36	826	支	2	6
505	X85768	70窗玻璃線企	斜口開料	450	支	2	6
506	X85768	70窗玻璃線頂	直口開料	826	支	2	6
701	X85785	生窗變梗玉扣(玉)	PW01-40	495	支	2	6
702	X85785	生窗變梗玉扣(玉)	PW01-40	840	支	2	6
801	X85786	生窗變梗玉扣(框)	PW01-37	495	支	2	6
802	X85786	生窗變梗玉扣(框)	PW01-37	840	支	2	6
901	15*13*1.6角	擋膠角企	PW01-38	535	支	2	6
902	15*13*1.6角	擋膠角橫	PW01-38	880	支	2	6

數量: 3

材料: 详见本图附表

表面处理: UCT806812XL-3

制图: 郭上覃

日期: 2020.07.26

审核: WSH

Rev: A

Rev: A

美特铝质有限公司
MIDI Aluminium Fabricator Ltd.

工程名称: 亞皆老街 / 佛沙窗(M02B)
图名: W4/T3A組裝圖
图号: W4/T3A

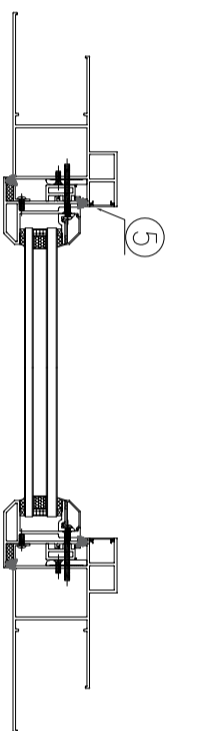
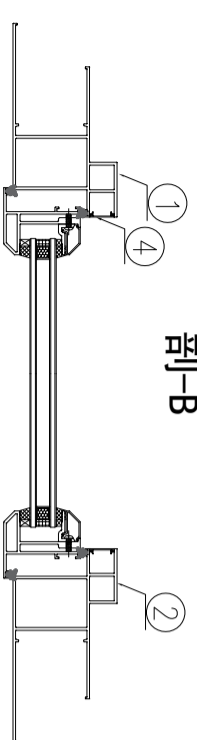
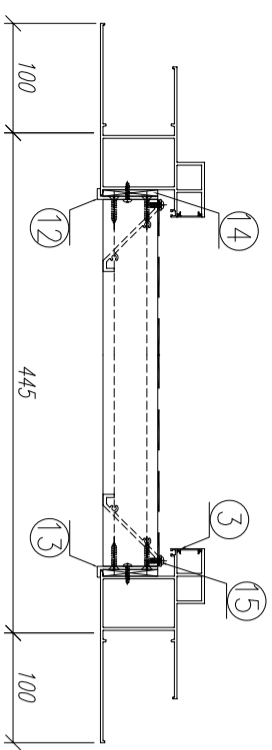
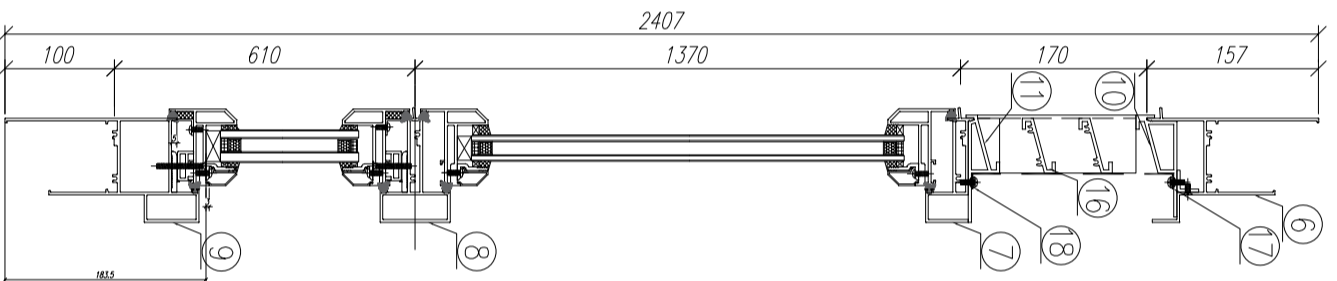
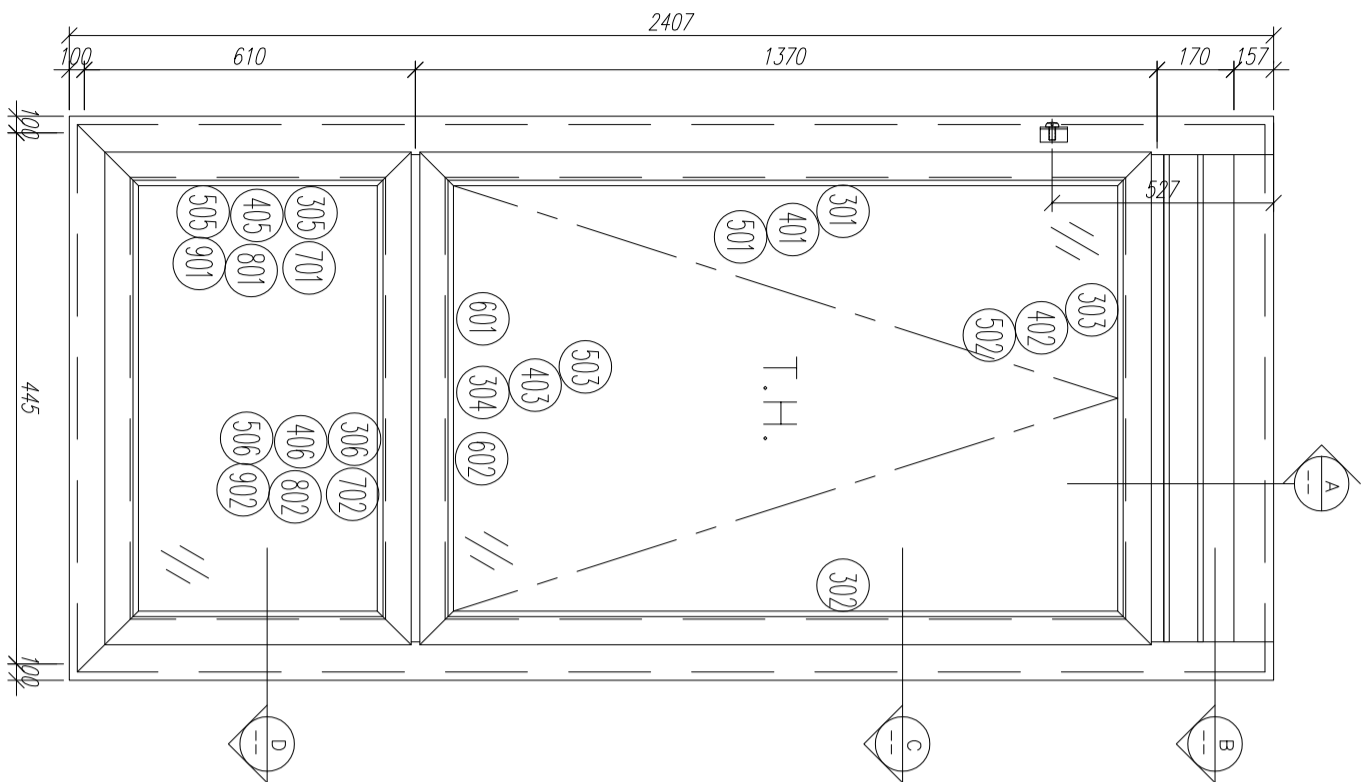

序號	材料編號	材料名稱	加工圖號	長度 L (MM)	單位	幅數	小計
1	X85759	70生窗邊框	PW01-03	2407	支	1	3
2	X85759	70生窗邊框	PW01-04	2407	支	1	3
3	X85764	70生窗拍蓋	直口開料	164.5	支	2	6
4	X85764	70生窗拍蓋	直口開料	1305.5	支	2	6
5	X85764	70生窗拍蓋	直口開料	500.5	支	2	6
6	X85761	70生窗頂框	PW01-19	347	支	1	3
7	X85775	70上生下生中橫	PW01-33	347	支	1	3
8	X85775	70上生下生中橫	PW01-34A	347	支	1	3
9	X85762	70生窗底框	PW01-22	645	支	1	3
10	X85840	百頁框頂	PW01-41	347	支	1	3
11	X85839	百頁框底	PW01-42	347	支	1	3
12	20*56*10*3mm	百頁玉企鋁折角	PW01-AL01	144	支	1	3
13	20*56*10*3mm	百頁玉企鋁折角	PW01-AL02	144	支	1	3
14	15*1.6mm巴	雀仔網壓巴	PW01-44	171.5	支	2	6
15	50*5mm巴	百頁玉墊巴	PW01-43	120	支	2	6
16	X85838	百葉片	直口開料	324	支	2	6
17	20*20*3	百頁框頂鋁角	PW01-39	329	支	1	3
18	15*1.6mm巴	雀仔網壓巴	PW01-44	329	支	2	6

如下為生玉料

如下為生雙梗玉料

301	X85767	70生窗玉企	PW03-04	1360	支	1	3
302	X85767	70生窗玉企	PW03-05	1360	支	1	3
303	X85767	70生窗玉頂	PW03-01	345	支	1	3
304	X85767	70生窗玉底/拉手	PW03-03	345	支	1	3
401	X85834	70窗玻璃夾角企	PW02-06	1235	支	2	6
402	X85834	70窗玻璃夾角頂	PW02-06	271	支	1	3
403	X85834	70窗玻璃夾角底/拉手	PW03-06	271	支	1	3
501	X85768	70窗玻璃線企	斜口開料	1255	支	2	6
502	X85768	70窗玻璃線頂	直口開料	271	支	1	3
503	X85768	70窗玻璃線底/拉手	PW03-07	271	支	1	3
601	X85824	多點鎖拉巴	PW03-8	93	支	1	3
602	X85824	多點鎖拉巴	PW03-8	75	支	1	3

数量: 3
 材料: 详见本图附表
 表面处理: UCT806812XL-3
 制图: 郭上覃
 日期: 2020.07.26
 审核: WSH
 Rev: A

工程名称: 亞皆老街 / 佛沙窗 (M02B)
 图名: W4/T3B組裝圖
 图号: W4/T3B

美特鋁質有限公司
 MID Aluminum Fabricator Ltd.

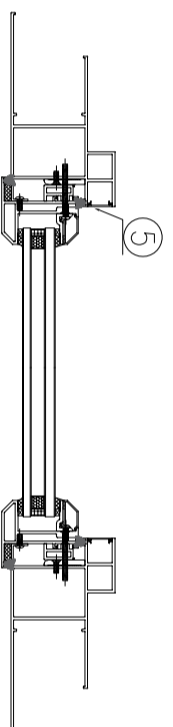
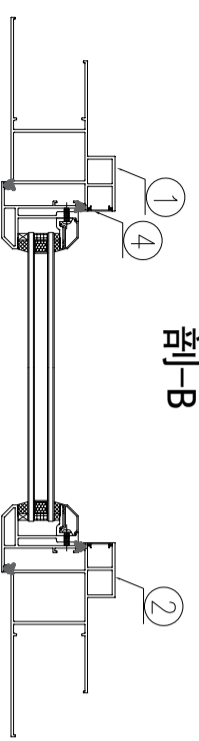
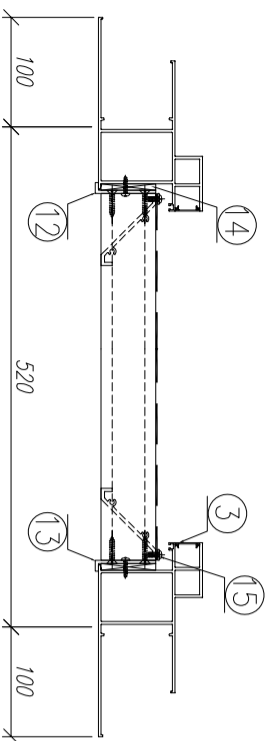
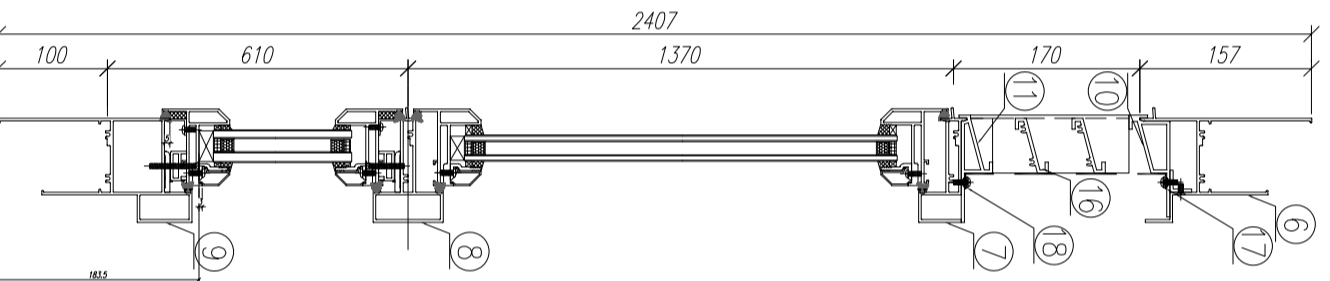
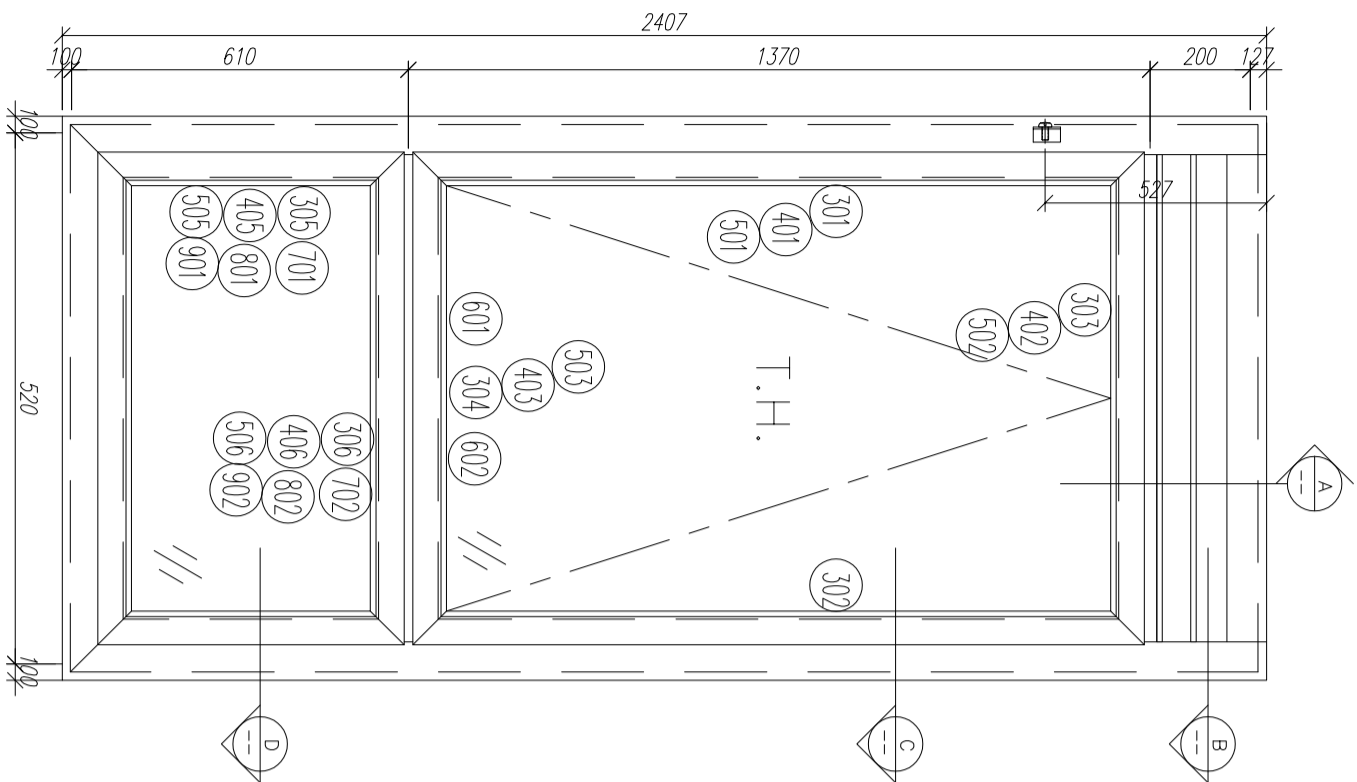

序號	材料編號	材料名稱	加工圖號	長度 L (MM)	單位	幅數	小計
1	X85759	70生窗邊框	PW01-03	2407	支	1	3
2	X85759	70生窗邊框	PW01-04	2407	支	1	3
3	X85764	70生窗拍蓋	直口開料	164.5	支	2	6
4	X85764	70生窗拍蓋	直口開料	1305.5	支	2	6
5	X85764	70生窗拍蓋	直口開料	500.5	支	2	6
6	X85761	70生窗頂框	PW01-19	422	支	1	3
7	X85775	70上生下生中橫	PW01-33	422	支	1	3
8	X85775	70上生下生中橫	PW01-34A	422	支	1	3
9	X85762	70生窗底框	PW01-22	720	支	1	3
10	X85840	百頁框頂	PW01-41	422	支	1	3
11	X85839	百頁框底	PW01-42	422	支	1	3
12	20*56*10*3mm	百頁玉企鋁折角	PW01-AL01	144	支	1	3
13	20*56*10*3mm	百頁玉企鋁折角	PW01-AL02	144	支	1	3
14	15*1.6mm巴	雀仔網壓巴	PW01-44	171.5	支	2	6
15	50*5mm巴	百頁玉墊巴	PW01-43	120	支	2	6
16	X85838	百葉片	直口開料	399	支	2	6
17	20*20*3	百頁框頂鋁角	PW01-39	404	支	1	3
18	15*1.6mm巴	雀仔網壓巴	PW01-44	404	支	2	6

如下為生玉料

301	X85767	70生窗玉企	PW03-04	1360	支	1	3
302	X85767	70生窗玉企	PW03-05	1360	支	1	3
303	X85767	70生窗玉頂	PW03-01	420	支	1	3
304	X85767	70生窗玉底/拉手	PW03-03	420	支	1	3
401	X85834	70窗玻璃夾角企	PW02-06	1235	支	2	6
402	X85834	70窗玻璃夾角頂	PW02-06	346	支	1	3
403	X85834	70窗玻璃夾角底/拉手	PW03-06	346	支	1	3
501	X85768	70窗玻璃線企	斜口開料	1255	支	2	6
502	X85768	70窗玻璃線頂	直口開料	346	支	1	3
503	X85768	70窗玻璃線底/拉手	PW03-07	346	支	1	3
601	X85824	多點鎖拉巴	PW03-8	93	支	1	3
602	X85824	多點鎖拉巴	PW03-8	75	支	1	3

如下為生變梗玉料

305	X85767	70生窗玉企	PW01-35	555	支	2	6
306	X85767	70生窗玉企	PW01-35	420	支	2	6
405	X85834	70窗玻璃夾角企	PW01-36	430	支	2	6
406	X85834	70窗玻璃夾角頂	PW01-36	346	支	2	6
505	X85768	70窗玻璃線企	斜口開料	450	支	2	6
506	X85768	70窗玻璃線頂	直口開料	346	支	2	6
701	X85785	生窗變梗玉扣(玉)	PW01-40	495	支	2	6
702	X85785	生窗變梗玉扣(玉)	PW01-40	360	支	2	6
801	X85786	生窗變梗玉扣(框)	PW01-37	495	支	2	6
802	X85786	生窗變梗玉扣(框)	PW01-37	360	支	2	6
901	15*13*1.6角	擋膠角企	PW01-38	535	支	2	6
902	15*13*1.6角	擋膠角橫	PW01-38	400	支	2	6

数量: 3
 材料: 详见本图附表
 表面处理: UC1806812XL-3
 制图: 郭上军
 日期: 2020.07.26
 校核: WSH
 审核: Rev: A



工程名称: 亞皆老街 / 佛沙窗 (M02B)
 图名: W5/T2A組裝圖
 图号: W5/T2A

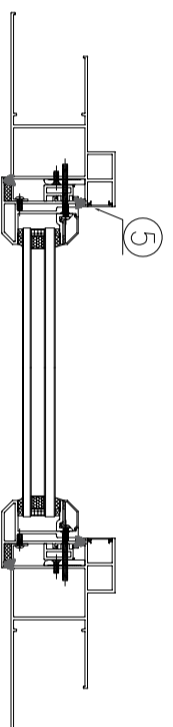
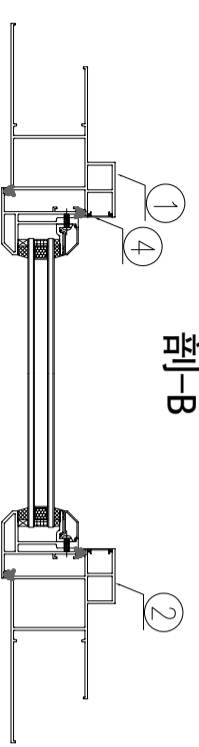
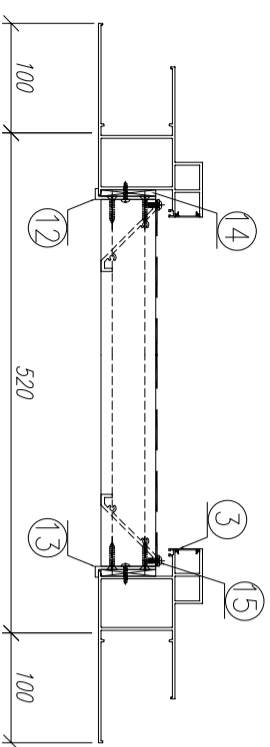
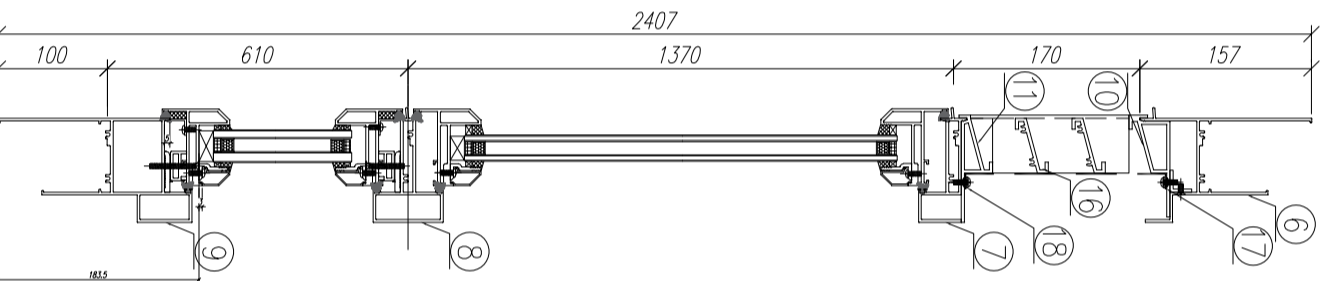
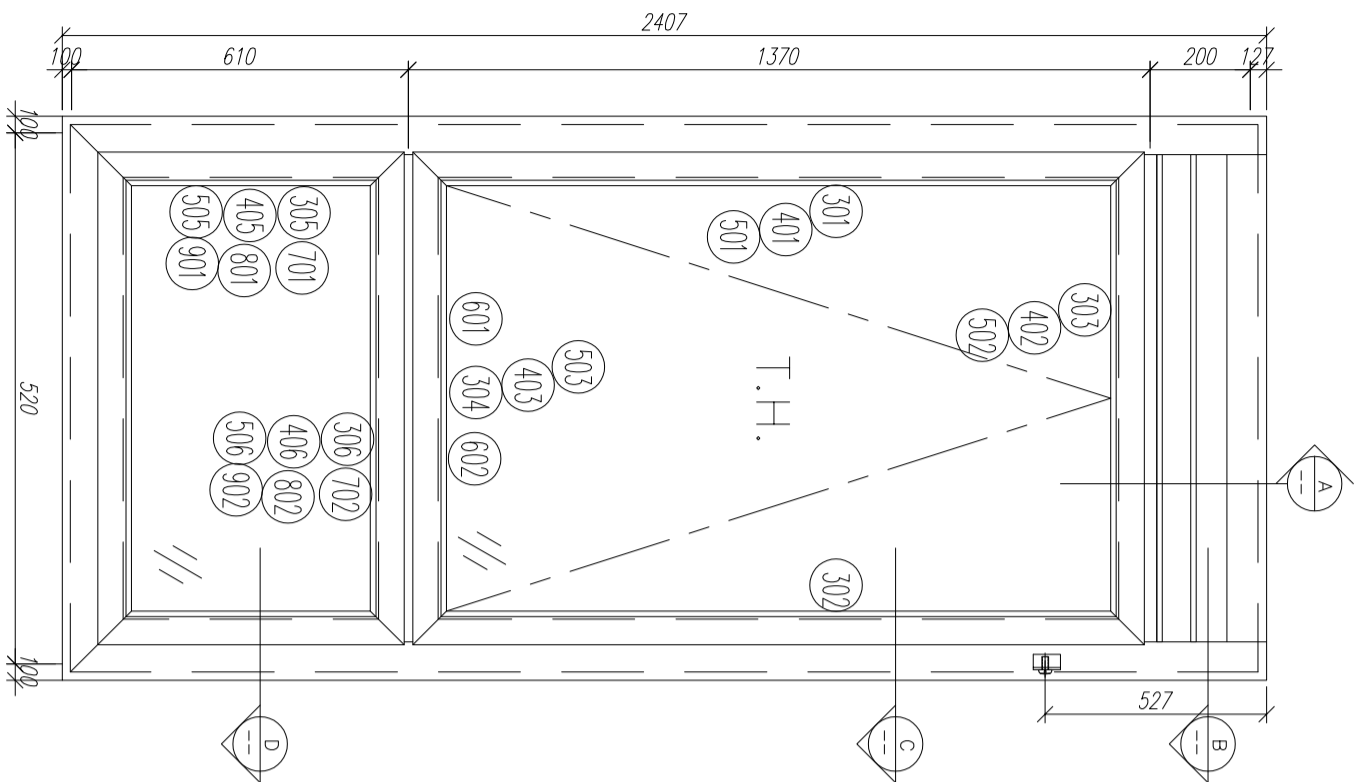

序號	材料編號	材料名稱	加工圖號	長度 L (MM)	單位	幅數	小計
1	X85759	70生窗邊框	PW01-03	2407	支	1	3
2	X85759	70生窗邊框	PW01-04	2407	支	1	3
3	X85764	70生窗拍蓋	直口開料	164.5	支	2	6
4	X85764	70生窗拍蓋	直口開料	1305.5	支	2	6
5	X85764	70生窗拍蓋	直口開料	500.5	支	2	6
6	X85761	70生窗頂框	PW01-19	422	支	1	3
7	X85775	70上生下生中橫	PW01-33	422	支	1	3
8	X85775	70上生下生中橫	PW01-34A	422	支	1	3
9	X85762	70生窗底框	PW01-22	720	支	1	3
10	X85840	百頁框頂	PW01-41	422	支	1	3
11	X85839	百頁框底	PW01-42	422	支	1	3
12	20*56*10*3mm	百頁玉企鉛折角	PW01-AL01	144	支	1	3
13	20*56*10*3mm	百頁玉企鉛折角	PW01-AL02	144	支	1	3
14	15*1.6mm巴	雀仔網壓巴	PW01-44	171.5	支	2	6
15	50*5mm巴	百頁玉墊巴	PW01-43	120	支	2	6
16	X85838	百葉片	直口開料	399	支	2	6
17	20*20*3	百頁框頂鉛角	PW01-39	404	支	1	3
18	15*1.6mm巴	雀仔網壓巴	PW01-44	404	支	2	6

如下為生玉料

301	X85767	70生窗玉企	PW03-04	1360	支	1	3
302	X85767	70生窗玉企	PW03-05	1360	支	1	3
303	X85767	70生窗玉頂	PW03-01	420	支	1	3
304	X85767	70生窗玉底/拉手	PW03-03	420	支	1	3
401	X85834	70窗玻璃夾角企	PW02-06	1235	支	2	6
402	X85834	70窗玻璃夾角頂	PW02-06	346	支	1	3
403	X85834	70窗玻璃夾角底/拉手	PW03-06	346	支	1	3
501	X85768	70窗玻璃線企	斜口開料	1255	支	2	6
502	X85768	70窗玻璃線頂	直口開料	346	支	1	3
503	X85768	70窗玻璃線底/拉手	PW03-07	346	支	1	3
601	X85824	多點鎖拉巴	PW03-8	93	支	1	3
602	X85824	多點鎖拉巴	PW03-8	75	支	1	3

如下為生變梗玉料

305	X85767	70生窗玉企	PW01-35	555	支	2	6
306	X85767	70生窗玉企	PW01-35	420	支	2	6
405	X85834	70窗玻璃夾角企	PW01-36	430	支	2	6
406	X85834	70窗玻璃夾角頂	PW01-36	346	支	2	6
505	X85768	70窗玻璃線企	斜口開料	450	支	2	6
506	X85768	70窗玻璃線頂	直口開料	346	支	2	6
701	X85785	生窗變梗玉扣(玉)	PW01-40	495	支	2	6
702	X85785	生窗變梗玉扣(玉)	PW01-40	360	支	2	6
801	X85786	生窗變梗玉扣(框)	PW01-37	495	支	2	6
802	X85786	生窗變梗玉扣(框)	PW01-37	360	支	2	6
901	15*13*1.6角	擋膠角企	PW01-38	535	支	2	6
902	15*13*1.6角	擋膠角橫	PW01-38	400	支	2	6

數量: 3

材料: 詳見本圖附表

表面處理: UC1806812XL-3

制圖: 郭上軍 日期: 2020.07.26 校核: WSH

審核:

Rev: A



亞皆老街 / 佛沙窗 (M02B)
圖名: W5/T2B組裝圖 圖号: W5/T2B

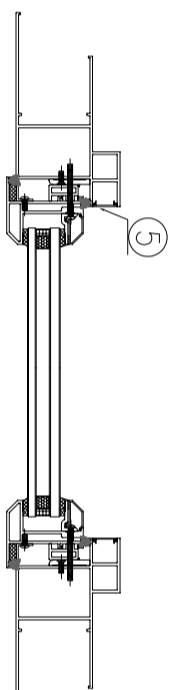
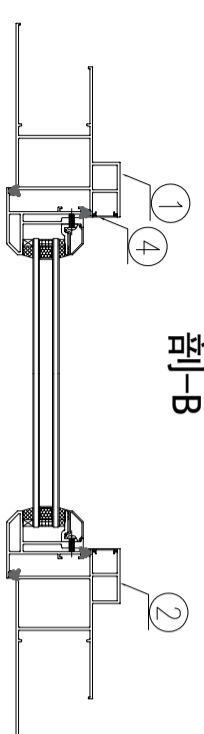
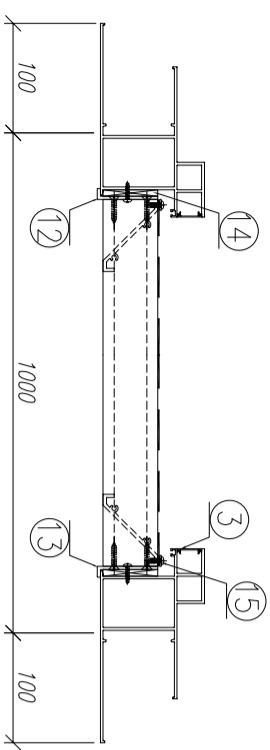
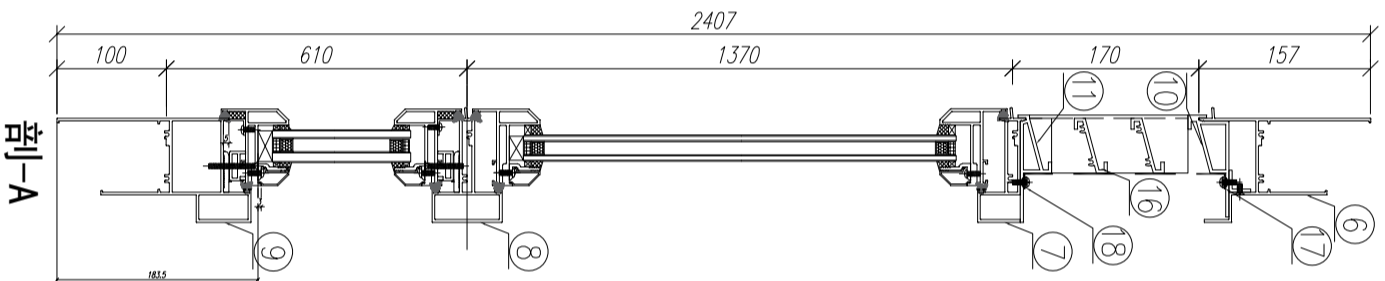
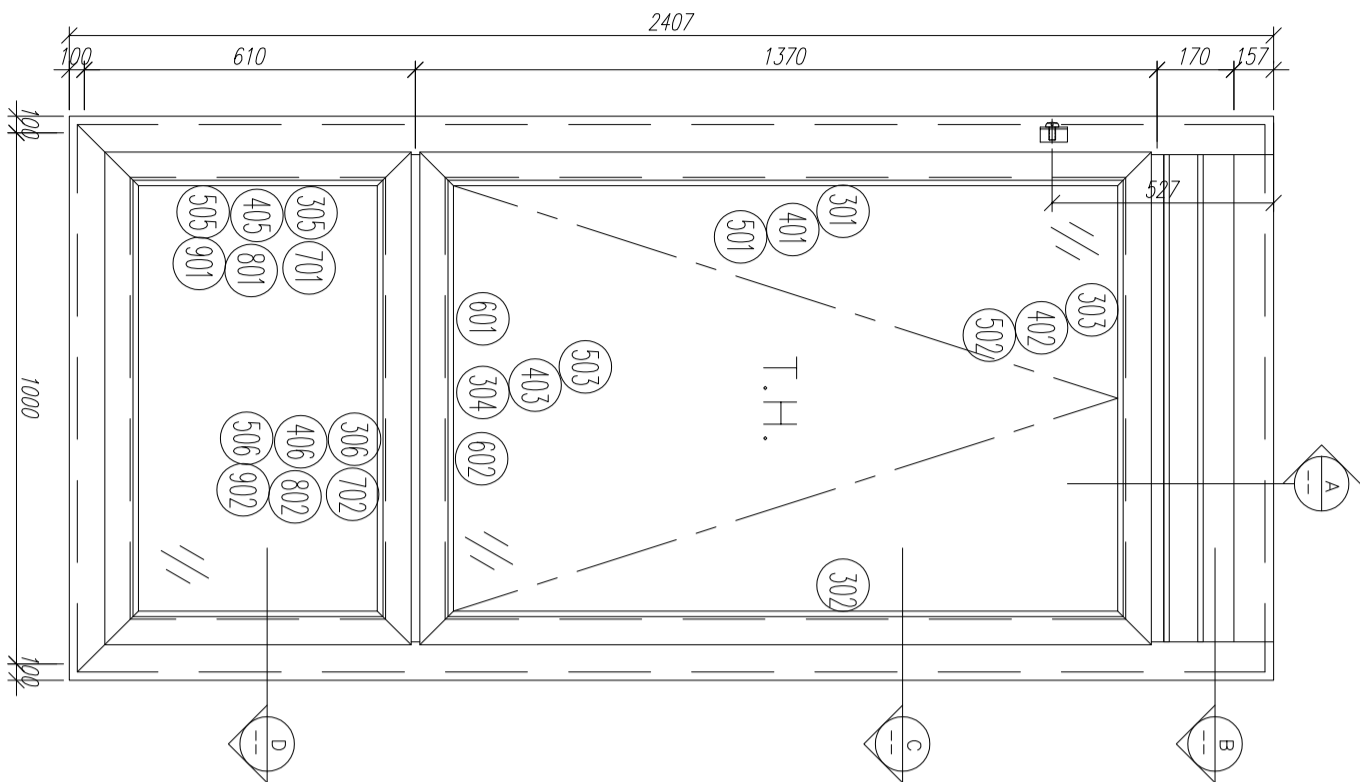

序號	材料編號	材料名稱	加工圖號	長度 L (MM)	單位	幅數	小計
1	X85759	70生窗邊框	PW01-03	2407	支	1	3
2	X85759	70生窗邊框	PW01-04	2407	支	1	3
3	X85764	70生窗拍蓋	直口開料	164.5	支	2	6
4	X85764	70生窗拍蓋	直口開料	1305.5	支	2	6
5	X85764	70生窗拍蓋	直口開料	500.5	支	2	6
6	X85761	70生窗頂框	PW01-19	902	支	1	3
7	X85775	70上生下生中橫	PW01-33	902	支	1	3
8	X85775	70上生下生中橫	PW01-34	902	支	1	3
9	X85762	70生窗底框	PW01-22	1200	支	1	3
10	X85840	百頁框頂	PW01-41	902	支	1	3
11	X85839	百頁框底	PW01-42	902	支	1	3
12	20*56*10*3mm	百頁玉企鋁折角	PW01-AL01	144	支	1	3
13	20*56*10*3mm	百頁玉企鋁折角	PW01-AL02	144	支	1	3
14	15*1.6mm巴	雀仔網壓巴	PW01-44	171.5	支	2	6
15	50*5mm巴	百頁玉墊巴	PW01-43	120	支	2	6
16	X85838	百葉片	直口開料	879	支	2	6
17	20*20*3	百頁框頂鋁角	PW01-39	884	支	1	3
18	15*1.6mm巴	雀仔網壓巴	PW01-44	884	支	2	6
如下為生玉料							
301	X85767	70生窗玉企	PW03-04	1360	支	1	3
302	X85767	70生窗玉企	PW03-05	1360	支	1	3
303	X85767	70生窗玉頂	PW03-02	900	支	1	3
304	X85767	70生窗玉底/拉手	PW03-03	900	支	1	3
401	X85834	70窗玻璃夾角企	PW02-06	1235	支	2	6
402	X85834	70窗玻璃夾角頂	PW02-06	826	支	1	3
403	X85834	70窗玻璃夾角底/拉手	PW03-06	826	支	1	3
501	X85768	70窗玻璃線企	斜口開料	1255	支	2	6
502	X85768	70窗玻璃線頂	直口開料	826	支	1	3
503	X85768	70窗玻璃線底/拉手	PW03-07	826	支	1	3
601	X85824	多點鎖拉巴	PW03-8	342	支	1	3
602	X85824	多點鎖拉巴	PW03-8	322	支	1	3
如下為生變梗玉料							
305	X85767	70生窗玉企	PW01-35	555	支	2	6
306	X85767	70生窗玉企	PW01-35	900	支	2	6
405	X85834	70窗玻璃夾角企	PW01-36	430	支	2	6
406	X85834	70窗玻璃夾角頂	PW01-36	826	支	2	6
505	X85768	70窗玻璃線企	斜口開料	450	支	2	6
506	X85768	70窗玻璃線頂	直口開料	826	支	2	6
701	X85785	生窗變梗玉扣(玉)	PW01-40	495	支	2	6
702	X85785	生窗變梗玉扣(玉)	PW01-40	840	支	2	6
801	X85786	生窗變梗玉扣(框)	PW01-37	495	支	2	6
802	X85786	生窗變梗玉扣(框)	PW01-37	840	支	2	6
901	15*13*1.6角	擋膠角企	PW01-38	535	支	2	6
902	15*13*1.6角	擋膠角橫	PW01-38	880	支	2	6

数量: 3
 材料: 详见本图附表
 表面处理: UCT806812XL-3
 制图: 郭上覃
 日期: 2020.07.26
 审核: WSH
 Rev: A

美特铝质有限公司
 MIDI Aluminium Fabricator Ltd.

工程名称: 亞皆老街 / 佛沙窗(M02B)
 图名: W5/T3A組裝圖
 图号: W5/T3A

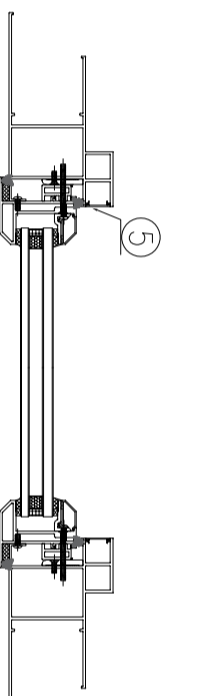
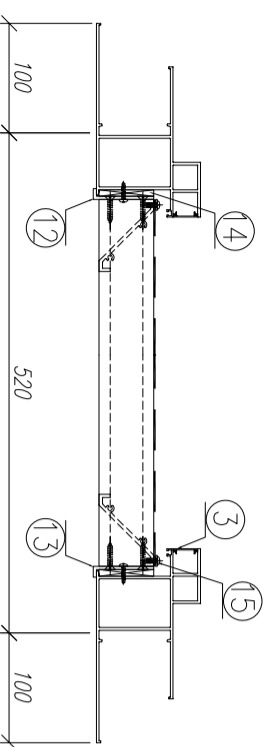
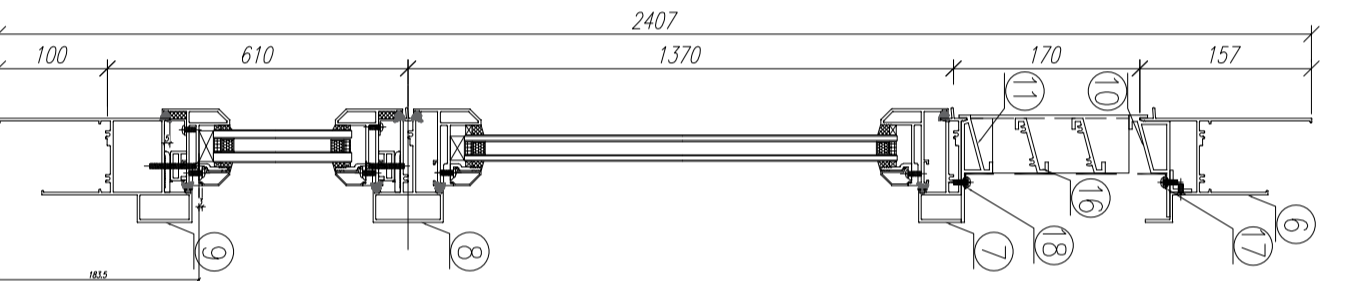
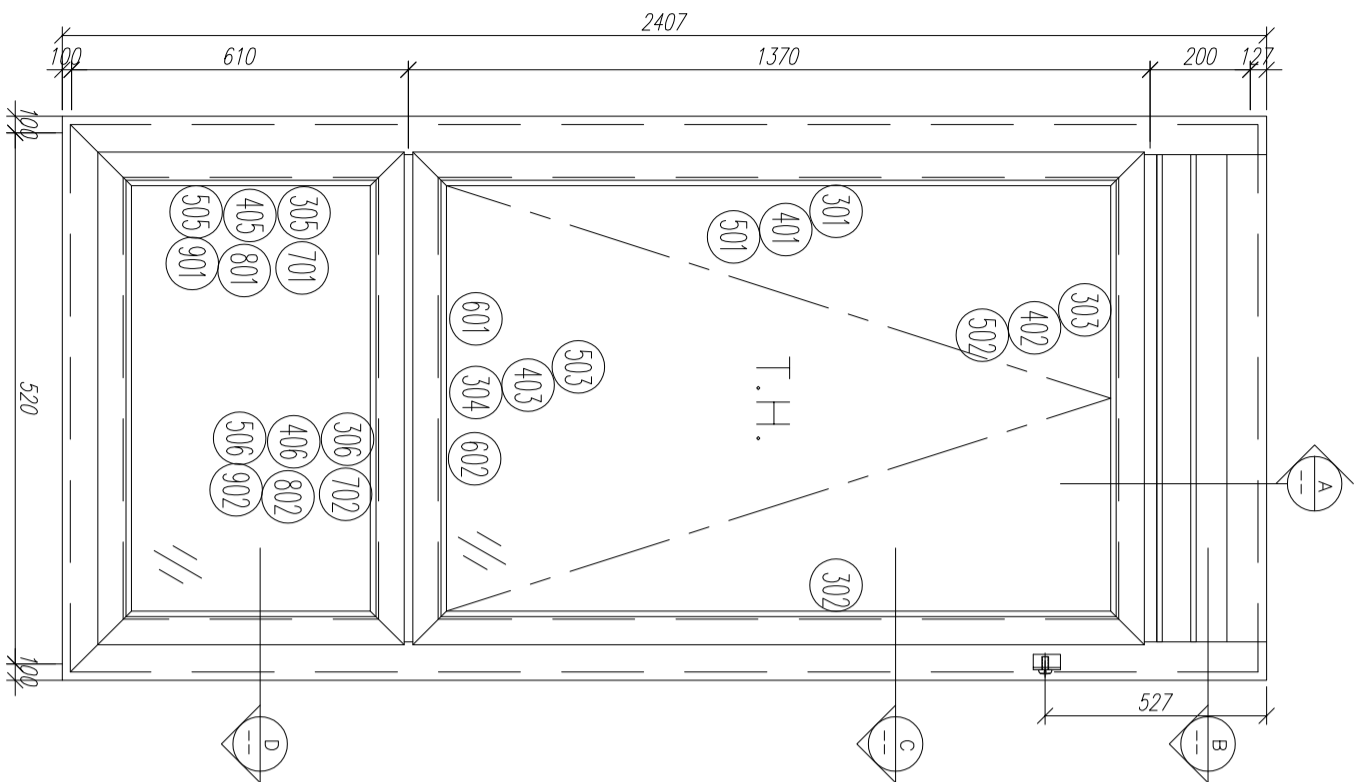

序號	材料編號	材料名稱	加工圖號	長度 L (MM)	單位	幅數	小計
1	X85759	70生窗邊框	PW01-03	2407	支	1	3
2	X85759	70生窗邊框	PW01-04	2407	支	1	3
3	X85764	70生窗拍蓋	直口開料	164.5	支	2	6
4	X85764	70生窗拍蓋	直口開料	1305.5	支	2	6
5	X85764	70生窗拍蓋	直口開料	500.5	支	2	6
6	X85761	70生窗頂框	PW01-19	422	支	1	3
7	X85775	70上生下生中橫	PW01-33	422	支	1	3
8	X85775	70上生下生中橫	PW01-34A	422	支	1	3
9	X85762	70生窗底框	PW01-22	720	支	1	3
10	X85840	百頁框頂	PW01-41	422	支	1	3
11	X85839	百頁框底	PW01-42	422	支	1	3
12	20*56*10*3mm	百頁玉企鋁折角	PW01-AL01	144	支	1	3
13	20*56*10*3mm	百頁玉企鋁折角	PW01-AL02	144	支	1	3
14	15*1.6mm巴	雀仔網壓巴	PW01-44	171.5	支	2	6
15	50*5mm巴	百頁玉墊巴	PW01-43	120	支	2	6
16	X85838	百葉片	直口開料	399	支	2	6
17	20*20*3	百頁框頂鋁角	PW01-39	404	支	1	3
18	15*1.6mm巴	雀仔網壓巴	PW01-44	404	支	2	6

如下為生玉料

301	X85767	70生窗玉企	PW03-04	1360	支	1	3
302	X85767	70生窗玉企	PW03-05	1360	支	1	3
303	X85767	70生窗玉頂	PW03-01	420	支	1	3
304	X85767	70生窗玉底/拉手	PW03-03	420	支	1	3
401	X85834	70窗玻璃夾角企	PW02-06	1235	支	2	6
402	X85834	70窗玻璃夾角頂	PW02-06	346	支	1	3
403	X85834	70窗玻璃夾角底/拉手	PW03-06	346	支	1	3
501	X85768	70窗玻璃線企	斜口開料	1255	支	2	6
502	X85768	70窗玻璃線頂	直口開料	346	支	1	3
503	X85768	70窗玻璃線底/拉手	PW03-07	346	支	1	3
601	X85824	多點鎖拉巴	PW03-8	93	支	1	3
602	X85824	多點鎖拉巴	PW03-8	75	支	1	3

如下為生變梗玉料

305	X85767	70生窗玉企	PW01-35	555	支	2	6
306	X85767	70生窗玉企	PW01-35	420	支	2	6
405	X85834	70窗玻璃夾角企	PW01-36	430	支	2	6
406	X85834	70窗玻璃夾角頂	PW01-36	346	支	2	6
505	X85768	70窗玻璃線企	斜口開料	450	支	2	6
506	X85768	70窗玻璃線頂	直口開料	346	支	2	6
701	X85785	生窗變梗玉扣 (玉)	PW01-40	495	支	2	6
702	X85785	生窗變梗玉扣 (玉)	PW01-40	360	支	2	6
801	X85786	生窗變梗玉扣 (框)	PW01-37	495	支	2	6
802	X85786	生窗變梗玉扣 (框)	PW01-37	360	支	2	6
901	15*13*1.6角	擋膠角企	PW01-38	535	支	2	6
902	15*13*1.6角	擋膠角橫	PW01-38	400	支	2	6

数量: 3

材料: 详见本图附表

表面处理: UCT806812XL-3

制图: 郭上覃

日期: 2020.07.26

校核: WSH

审核:

Rev: A

美特铝质有限公司
MIDI Aluminium Fabricator Ltd.

工程名称: 亞皆老街 / 佛沙窗 (M02B)

图名: W5/T38組裝圖

图号: W5/T38

数量: 3
 制图: 郭上軍
 日期: 2020.07.26
 材料: 详见本图附表
 审核: WSH
 表面处理: UC1806812XL-3
 校核: WSH
 Rev:



工程名称: 亞皆老街 / 佛沙窗 (M02B)
 图名: W3/T3数据表
 图号: W3/T3A

序號	材料編號	材料名稱	加工圖號	長度 L (MM)	單位	幅數	
						單樁	小計
1	X85759	70生窗邊框	PW01-05	2330	支	1	3
2	X85759	70生窗邊框	PW01-06	2330	支	1	3
3	X85760	70生窗中企框	PW01-10	2130	支	2	6
4	X85760	70生窗中企框	PW01-09	2130	支	2	6
5	X85769	70梗窗中企框	PW01-11	2130	支	1	3
6	X85769	70梗窗中企框	PW01-12	2130	支	1	3
7	X85770	70窗轉角夾通	PW01-14	2430	支	1	3
8	X85772	70窗150mm夾通	PW01-13	2430	支	2	6
9	X85764	70窗拍蓋	直接開料	1261	支	6	18
10	X85764	70窗拍蓋	直接開料	651	支	6	18
11	X85834	70窗玻璃夾角	PW01-36	2028	支	2	6
12	X85768	70生窗玻璃線	斜角開料	2048	支	2	6
13	X85819	70生窗主企框外蓋	兩頭45度切	2130	支	4	12
14	X85820	70梗窗主企框外蓋	兩頭45度切	2130	支	2	6
15-1	X85761	70生窗頂框	PW01-23	1100	支	1	3
15-2	X85761	70生窗頂框	PW01-25	1000	支	1	3
15-3	X85761	70生窗頂框	PW01-24	1100	支	1	3
16	X85766	70梗窗頂框	PW01-18	2450	支	1	3
17	X85775	70上生下生中橫	PW01-33	902	支	3	9
18-1	X85762	70生窗底框	PW01-26	1100	支	1	3
18-2	X85762	70生窗底框	PW01-28	1000	支	1	3
18-3	X85762	70生窗底框	PW01-27	1100	支	1	3
19	X85763	70梗窗底框	PW01-29	2450	支	1	3
20	X85834	70窗玻璃夾角	PW01-36	2399	支	2	6
21	X85768	70生窗玻璃線	直口開料	2399	支	2	6
如下為生玉料							
301	X85767	70生窗玉企	PW03-04	1315	支	3	9
302	X85767	70生窗玉企	PW03-05	1315	支	3	9
303	X85767	70生窗玉頂	PW03-02	900	支	3	9
304	X85767	70生窗玉底/拉手	PW03-03	900	支	3	9
401	X85834	70窗玻璃夾角企	PW02-06	1190	支	6	18
402	X85834	70窗玻璃夾角橫	PW02-06	826	支	3	9
403	X85834	70窗玻璃夾角橫/拉手	PW03-06	826	支	3	9
501	X85768	70窗玻璃線企	斜角開料	1210	支	6	18
502	X85768	70窗玻璃線橫	直口開料	826	支	3	9
503	X85768	70窗玻璃線橫/拉手	PW03-07	826	支	3	9
601	X85824	多點鎖拉巴	PW03-08	342	支	3	9
602	X85824	多點鎖拉巴	PW03-08	322	支	3	9
如下為生變梗玉料							
305	X85767	70梗窗玉企	PW01-35	705	支	6	18
306	X85767	70梗窗玉橫	PW01-35	900	支	6	18
405	X85834	70窗玻璃夾角企	PW01-36	580	支	6	18
406	X85834	70窗玻璃夾角橫	PW01-36	826	支	6	18
505	X85768	70窗玻璃線企	斜角開料	600	支	6	18
506	X85768	70窗玻璃線橫	直口開料	826	支	6	18
701	X85785	生窗變梗玉扣(玉)	PW01-48	645	支	6	18
702	X85785	生窗變梗玉扣(玉)	PW01-48	840	支	6	18
801	X85786	生窗變梗玉扣(框)	PW01-37	645	支	6	18
802	X85786	生窗變梗玉扣(框)	PW01-37	840	支	6	18
901	15*13*1.6角	擋膠角企	PW01-38	685	支	6	18
902	15*13*1.6角	擋膠角橫	PW01-38	880	支	6	18

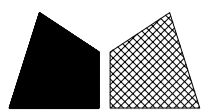

窗號	尺寸 (MM)	數量 (支)	備註
W3/T3A	1100	3	

工程號	J852	地盤	亞皆老街
-----	------	----	------

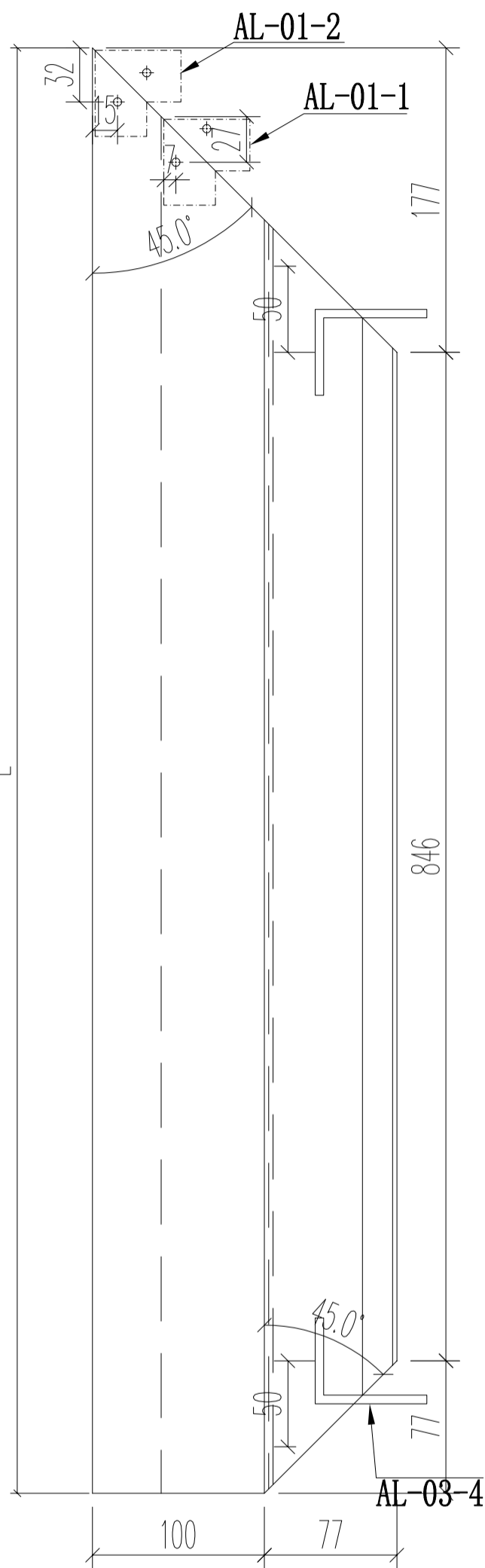
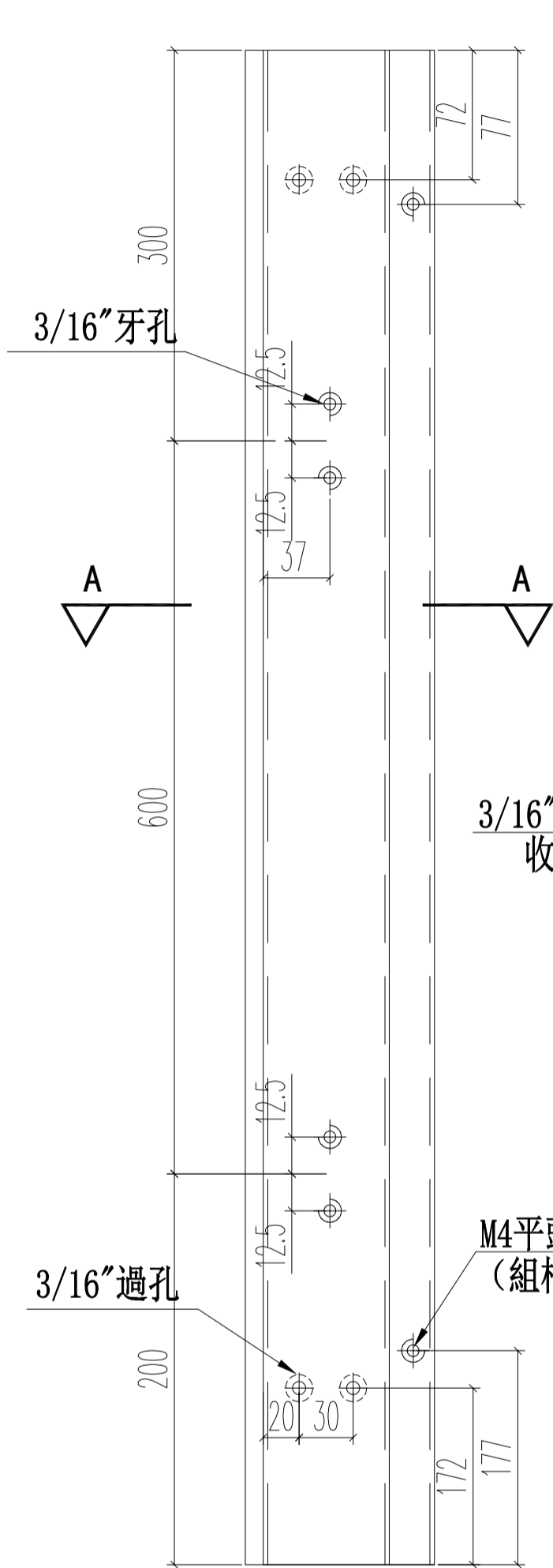

3/16"圓頭機絲
收扣碼

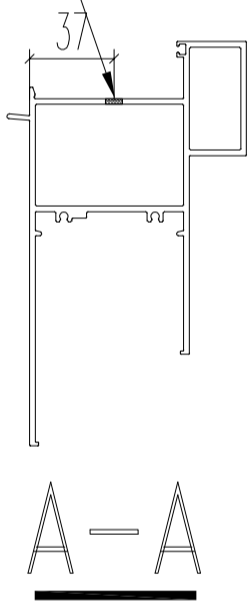

M4平頭過孔
(組框用)

3/16"過孔

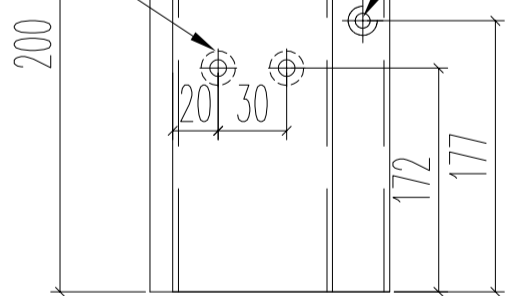

3/16"沉頭過孔

3/16"沉頭過孔

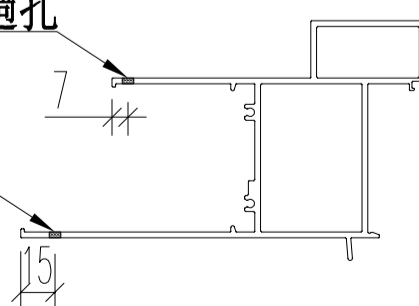

收鋁角碼

3/16"平頭機絲

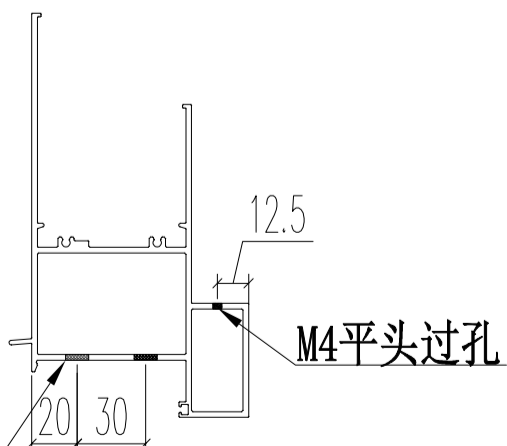

名稱	70生窗頂框	制圖	JASON	2020.06.22	修改		
材料	X85761	復核	WHS		日期		
顏色	UCT806812XL-3	批准			圖號	PW01-24	

鋁材開料清單 X85767

窗號	編號(用料狀況)	實用長度(長料開數)	需要 支數	開料 支數	長料 支數	餘料 支數	編號(剩餘長度)
W2/T2A, W2/T2B, W2/T3A, W2/T3B, W3/T2A, W3/T2B, W3/T3B, W7/T2A, W7/T2B, W7/T3B, W8/T3A, W9/T3A	1-72	2030.0	144	132	72	0	1-4@(1678)x4 5@(3714)x1 6-10@(1678)x5 11@(3714)x1 12-16@(1678)x5 17@(3714)x1 18-22@(1678)x5 23@(3714)x1 24-28@(1678)x5 29@(3714)x1 30-34@(1678)x5 35@(3714)x1 36-40@(1678)x5 41@(3714)x1 42-46@(1678)x5 47@(3714)x1 48-52@(1678)x5 53@(3714)x1 54-58@(1678)x5 59@(3714)x1 60-64@(1678)x5 65@(3714)x1 66-70@(1678)x5 71@(3714)x1 72@(1678)x1
W2/T2A, W2/T2B, W2/T3A, W2/T3B, W3/T2A, W3/T2B, W3/T3B, W7/T2A, W7/T2B, W7/T3B, W8/T3A, W9/T3A	(餘料)5, 11, 17, 23, 29, 35, 41, 47, 53, 59, 65, 71	2030.0		12	0	12	5@(1678)x1 11@(1678)x1 17@(1678)x1 23@(1678)x1 29@(1678)x1 35@(1678)x1 41@(1678)x1 47@(1678)x1 53@(1678)x1 59@(1678)x1 65@(1678)x1 71@(1678)x1
W4/T2A, W4/T2B, W4/T3A, W4/T3B, W5/T2A, W5/T2B, W5/T3A, W5/T3B	(餘料)1-48	1360.0	48	48	0	48	1-48@(312)x48
W3/T3A	(餘料)49-66	1315.0	18	18	0	18	49-66@(357)x18
W3/T3A, W4/T3A, W5/T3A	73-81	900.0	60	45	9	0	73@(3032)x1 74-77@(314)x4 78@(3032)x1 79@(314)x1 80@(3032)x1 81@(314)x1
W3/T3A, W4/T3A, W5/T3A	(餘料)67-73, 78, 80	900.0		15	0	9	67-72@(772)x6 73@(314)x1 78@(314)x1 80@(314)x1
W3/T3A	82-83	705.0	18	12	2	0	82@(62)x1 83@(2906)x1
W3/T3A	(餘料)67-72	705.0		6	0	6	67-72@(61)x6

鋁材開料清單 X85767

窗號	編號(用料狀況)	實用長度(長料開數)	需要支數	開料支數	長料支數	餘料支數	編號(剩餘長度)
W2/T2A, W2/T2B, W2/T3A, W2/T3B, W3/T2A, W3/T2B, W3/T3B	84-93	700.0	84	38	10	0	84@(4338)x1 85@(1514)x1 86@(2926)x1 87@(4338)x1 88@(1514)x1 89@(2926)x1 90@(4338)x1 91@(1514)x1 92@(2926)x1 93@(4338)x1
W2/T2A, W2/T2B, W2/T3A, W2/T3B, W3/T2A, W3/T2B, W3/T3B	(餘料)83-93	700.0		46	0	11	83@(82)x1 84-93@(102)x10
W8/T3A, W9/T3A	94-96	695.0	24	12	3	0	94@(1544)x1 95@(2946)x1 96@(4348)x1
W8/T3A, W9/T3A	(餘料)94-96	695.0		12	0	3	94-96@(142)x3
W7/T2A, W7/T2B, W7/T3B	97-100	620.0	36	18	4	0	97@(1994)x1 98@(3872)x1 99@(1994)x1 100@(3872)x1
W7/T2A, W7/T2B, W7/T3B	(餘料)97-100	620.0		18	0	4	97-100@(116)x4
W4/T2A, W4/T2B, W4/T3B, W5/T2B, W5/T3A	101-105	555.0	48	20	5	0	101@(2384)x1 102@(4628)x1 103@(3506)x1 104@(2384)x1 105@(4628)x1
W4/T2B, W4/T3A, W4/T3B, W5/T2A, W5/T3A, W5/T3B	(餘料)101-102, 102-105	555.0		28	0	6	101@(140)x1 102@(1262)x1 102-104@(140)x3 105@(1262)x1
W5/T2A, W5/T2B, W5/T3B	106-108	420.0	36	6	3	0	106@(5324)x1 107@(4472)x1 108@(4898)x1
W5/T2A, W5/T2B, W5/T3B	(餘料)105-106, 106, 106-107, 107, 107-108	420.0		30	0	8	105@(410)x1 106@(4046)x1 106@(1490)x1 106@(212)x1 107@(1916)x1 107@(638)x1 107@(212)x1 108@(2342)x1
W4/T3B	109	345.0	36	2	1	0	109@(5048)x1
W4/T2A, W4/T2B, W4/T3B	(餘料)49-66, 105, 108, 108-109, 109	345.0		34	0	23	49-66@(6)x18 105@(59)x1 108@(587)x1 108@(236)x1 109@(3995)x1 109@(1889)x1

鋁材開料清單 X85824

窗號	編號(用料狀況)	實用長度(長料開數)	需要支數	開料支數	長料支數	餘料支數	編號(剩餘長度)
W2/T2A, W2/T2B, W2/T3A, W2/T3B, W3/T2A, W3/T2B, W3/T3B, W7/T2A, W7/T2B, W7/T3B, W8/T3A, W9/T3A	1-15	943.0	72	48	15	0	1@(905)x1 2@(4701)x1 3@(3752)x1 4@(2803)x1 5@(1854)x1 6-7@(905)x2 8@(4701)x1 9@(3752)x1 10@(2803)x1 11@(1854)x1 12-13@(905)x2 14@(4701)x1 15@(3752)x1
W2/T2B, W2/T3A, W2/T3B, W3/T2A, W3/T3B, W7/T2A, W7/T2B, W7/T3B, W9/T3A	(餘料)2-5, 8-11, 14	943.0		24	0	9	2-5@(905)x4 8-11@(905)x4 14@(905)x1
W2/T3B, W3/T2A, W3/T2B, W3/T3B, W7/T2A, W7/T2B, W7/T3B, W8/T3A, W9/T3A	16-24	849.0	72	54	9	0	16-24@(520)x9
W2/T2A, W2/T2B, W2/T3A	(餘料)1-15	849.0		18	0	15	1-14@(50)x14 15@(332)x1
W4/T3A	25	342.0	15	3	1	0	25@(4606)x1
W3/T3A, W5/T3A	(餘料)16-25	342.0		12	0	10	16-24@(172)x9 25@(3562)x1
W4/T3A	26	322.0	15	1	1	0	26@(5322)x1
W3/T3A, W4/T3A, W5/T3A	(餘料)15, 25, 25-26	322.0		14	0	4	15@(4)x1 25@(938)x1 25@(282)x1 26@(4338)x1
W4/T2A, W4/T2B, W4/T3B, W5/T2A, W5/T2B, W5/T3B	(餘料)16-26, 26, 26	93.0	18	18	0	13	16-24@(73)x9 25@(84)x1 26@(4239)x1 26@(3942)x1 26@(3645)x1
W4/T2A, W4/T2B, W4/T3B, W5/T2A, W5/T2B, W5/T3B	(餘料)25-26, 26, 26, 26, 26, 26	75.0	18	18	0	7	25@(3)x1 26@(3483)x1 26@(3240)x1 26@(2997)x1 26@(2754)x1 26@(2511)x1 26@(2268)x1