



工程指示 / 要求簡箋(E.I.)

工程指示編號：EI / 2226 / 20

修改版次：-

工程編號：J - 852

工程名稱：亞皆老街中電

工程項目：佛沙窗 MO2 T2 T3 C 單位 (5-7/F) 24 幅

收件人：生統 / 王良

發件人：Ant Yeung

日期：31/07/2020

要求提供 / 確認 事項：

- () 初步鋁料 B.M. () 加工拆圖，然後生產 () 尺寸表
- () 正式鋁料 B.M. () 技術上資料 / 指示 () 報價
- () 配件 B.M. () 樣辦或貨品說明書 () 分判合約
- () 其他：_____

內容：

請按加工圖生產 MO2 首批 T2,T3 C 佛沙窗 24 隻 送佛沙場。

謝謝

請在 2020. 8.7 前完成上列要求。

附：

以上項目為：

- 原合約工程包 原合約工程加 / 減賬 新工程報價

原因：-

分發東莞各部門：

- () 生產技術總監 連附件 () 技術部 連附件 () 生產部 連附件 () 機械設計部 連附件
- () 採購部 連附件 () 生產統籌部 連附件 () 小羅 & 清 連附件
- () 質檢部 連附件 () 會計部 連附件 () 報關組 連附件 () 其他 _____ 連附件

分發其他分判：

- (v) 水洪 連附件

分發香港各部門：

- () 行政部 連附件 () 會計部 連附件 () 統籌部 連附件 () 工程部地盤科文 連附件
- () 採購部 連附件 () QS 部 連附件 () 維修部 連附件 () 其他 _____ 連附件

傳遞編號：

HK 1632 / 20

發件人簽署：

項目經理簽署：

J-852 (亞皆老街) 工程佛沙窗項目之派窗表-MO2A

鋁窗 編號	座號	闊度 (mm)	高度 (mm)	單幅面積 (M ²)					
					5F	6F	7F	幅數	面積
W6/T2C	T2	1000	1580	1.58	1	1	1	3	4.74
W5/T2C	T2	1100	2130	2.34	1	1	1	3	7.03
W4/T2C	T2	1500	2130	3.20	1	1	1	3	9.59
W3/T2C	T2	1500	2130	3.20	1	1	1	3	9.59
W6/T3C	T3	1000	1580	1.58	1	1	1	3	4.74
W5/T3C	T3	1100	2130	2.34	1	1	1	3	7.03
W4/T3C	T3	1500	2130	3.20	1	1	1	3	9.59
W3/T3C	T3	1500	2130	3.20	1	1	1	3	9.59
					8	8	8	24	61.9

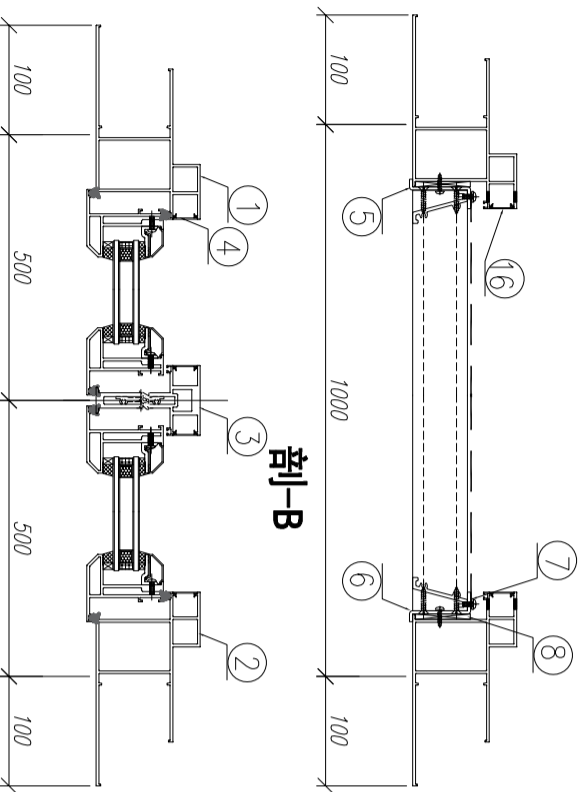
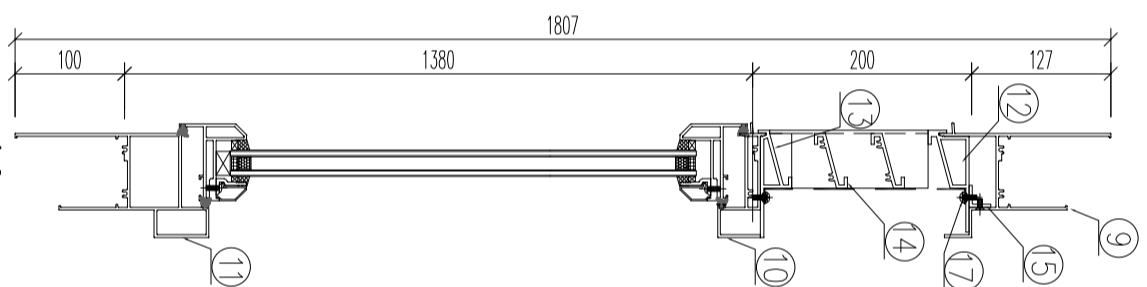
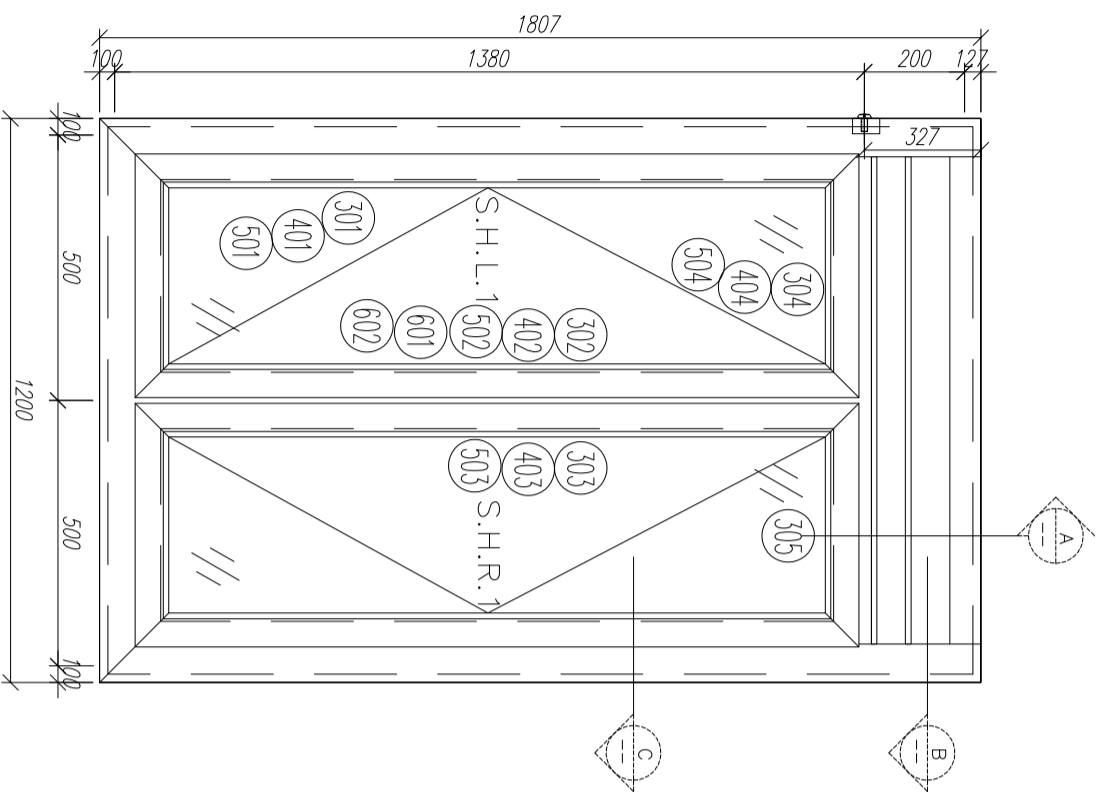

剖-C

剖-A

序號	材料編號	材料名稱	加工圖號	長度 L (MM)	單位	幅數	小計
1	X85759	70生窗邊框	PW01-03	1807	支	1	3
2	X85759	70生窗邊框	PW01-04	1807	支	1	3
3	X85773	70生窗中企框	PW01-06	1321	支	1	3
4	X85764	70生窗拍蓋	直口開料	1271	支	4	12
5	20*56*10*3mm	百頁玉企鋁折角	PW01-AL01	144	支	1	3
6	20*56*10*3mm	百頁玉企鋁折角	PW01-AL02	144	支	1	3
7	15*1.6mm巴	雀仔網壓巴		171.5	支	2	6
8	50*5mm巴	百頁玉墊巴		120	支	2	6
9	X85761	70生窗頂框	PW01-07	902	支	1	3
10	X85775	70上生下生中橫	PW01-08	902	支	1	3
11	X85762	70生窗底框	PW01-09	1200	支	1	3
12	X85840	百頁框頂		902	支	1	3
13	X85839	百頁框底		902	支	1	3
14	X85838	百葉片		879	支	2	6
15	20*20*3	百頁框頂鋁角	PW01-12	884	支	1	3
16	X85764	70生窗拍蓋	直口開料	165	支	4	12
17	15*1.6mm巴	雀仔網壓巴		676	支	2	6

如下為生玉/梗玉料

301	X85767	70生窗玉企	PW03-01	1325	支	2	6
302	X85767	70生窗玉企/拉手	PW03-02	1325	支	1	3
303	X85767	70生窗玉企/拉手	PW03-03	1325	支	1	3
304	X85767	70生窗玉橫頂/底	PW03-04	445	支	2	6
305	X85767	70生窗玉橫頂/底	PW03-05	445	支	2	6
401	X85834	70窗玻璃夾角企	PW02-06	1252	支	2	6
402	X85834	70窗玻璃夾角企/拉手	PW03-06	1251.5	支	1	3
403	X85834	70窗玻璃夾角企/拉手	PW03-07	1251.5	支	1	3
404	X85834	70窗玻璃夾角橫	PW02-06	320	支	4	12
501	X85768	70窗玻璃線企	直口開料	1251.5	支	2	6
502	X85768	70窗玻璃線企/拉手	PW03-08	1251.5	支	1	3
503	X85768	70窗玻璃線企/拉手	PW03-09	1251.5	支	1	3
504	X85768	70窗玻璃線橫	斜口開料	340	支	4	12
601	X85824	多點鎖拉巴	PW03-10	100	支	2	6
602	X85824	多點鎖拉巴	PW03-10	988	支	2	6

數量: 3

材料: 详见本图附表

表面处理: UCT1806812XL-3

制图: 郭上军

日期: 2020.07.20

审核: WSH

表面处理:

Rev:

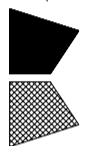

美特铝质有限公司
MIDI Aluminium Fabricator Ltd.

工程名稱: 亞皆老街 / 佛沙窗 (M02A)

圖名: W6/T3C組裝圖

圖号: W6/T3C(6F~7F)

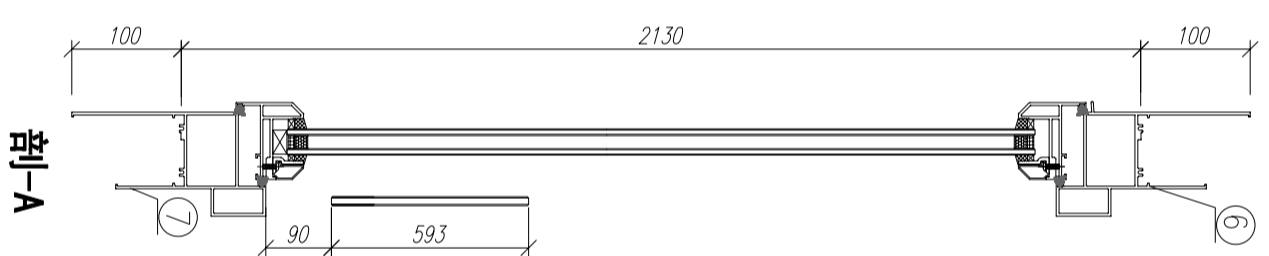
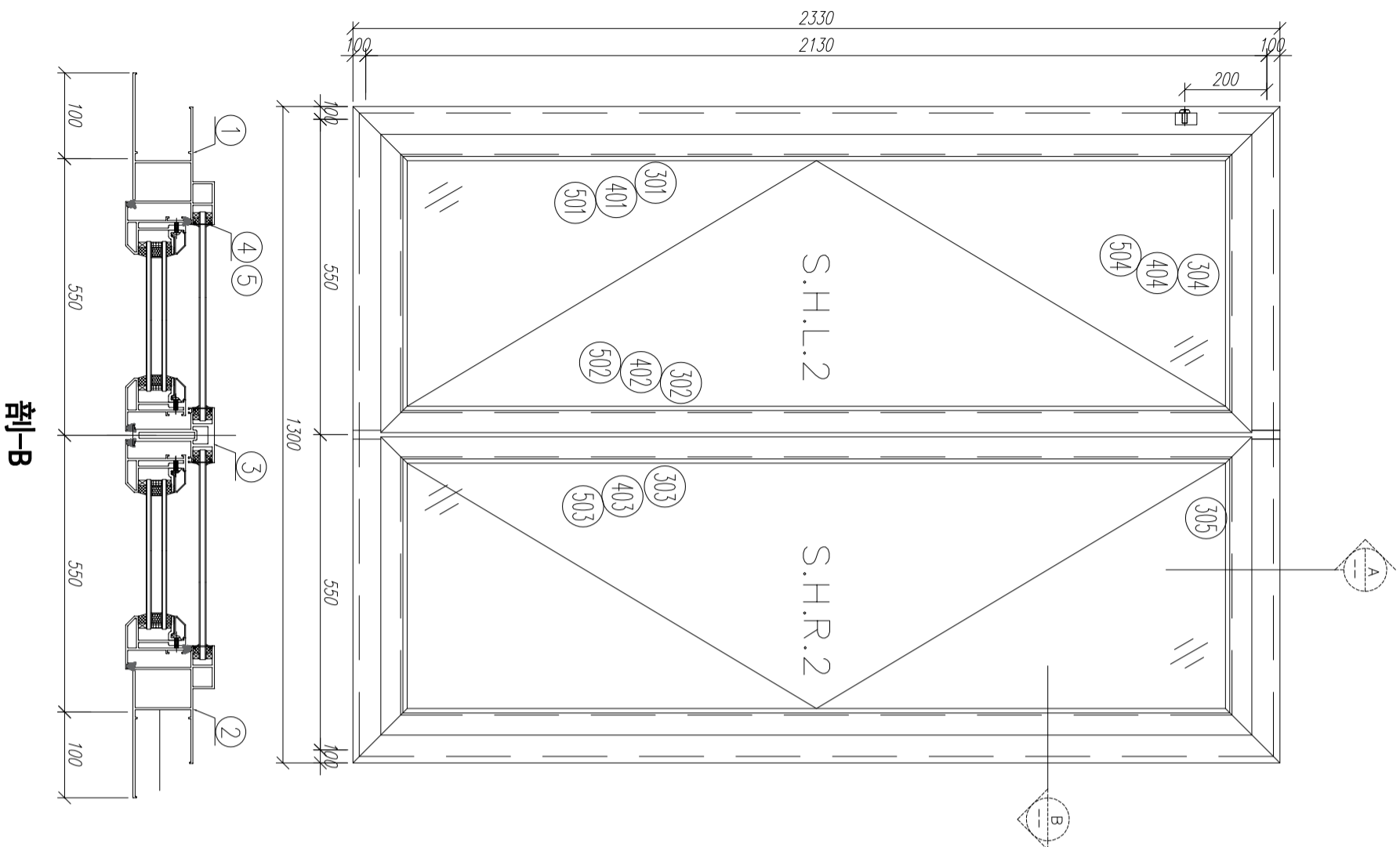

字號	材料編號	材料名稱	加工圖號	長度 L (MM)	單位	幅數	小計
1	X85759	70生窗邊框	PW01-01	2330	支	1	4
2	X85759	70生窗邊框	PW01-02	2330	支	1	4
3	X85773	70生窗中企框	PW01-05	2026	支	1	4
4	X85764	70生窗拍蓋	直口開料	89.5	支	4	16
5	X85764	70生窗拍蓋	直口開料	1292.5	支	4	16
6	X85761	70生窗頂框	PW01-10	1300	支	1	4
7	X85762	70生窗底框	PW01-11	1300	支	1	4

如下為生玉/梗玉料

301	X85767	70生窗玉企	PW02-01	2030	支	2	8
302	X85767	70生窗玉企/拉手	PW02-02	2030	支	1	4
303	X85767	70生窗玉企/拉手	PW02-03	2030	支	1	4
304	X85767	70生窗玉橫頂/底	PW02-04	495	支	2	8
305	X85767	70生窗玉橫頂/底	PW02-05	495	支	2	8
401	X85834	70窗玻璃夾角企	PW02-06	1956.5	支	2	8
402	X85834	70窗玻璃夾角企/拉手	PW02-07	1956.5	支	1	4
403	X85834	70窗玻璃夾角企/拉手	PW02-08	1956.5	支	1	4
404	X85834	70窗玻璃夾角橫	PW02-06	370	支	4	16
501	X85768	70窗玻璃線企	直口開料	1956.5	支	2	8
502	X85768	70窗玻璃線企/拉手	PW02-09	1956.5	支	1	4
503	X85768	70窗玻璃線企/拉手	PW02-10	1956.5	支	1	4
504	X85768	70窗玻璃線橫	斜口開料	390	支	4	16
601	X85824	多點鎖拉巴	PW02-11	849	支	2	8
602	X85824	多點鎖拉巴	PW02-11	943	支	2	8

数量: 4
 材料: 详见本图附表
 表面处理: UC1806812XL-3
 制图: 郭上军
 日期: 2020.07.20
 审核: WSH
 Rev: 1



工程名稱: 亞皆老街 / 佛沙窗(M02A)
 圖名: W5/T30(組裝圖)
 圖號: W5/T30(6F~7F)

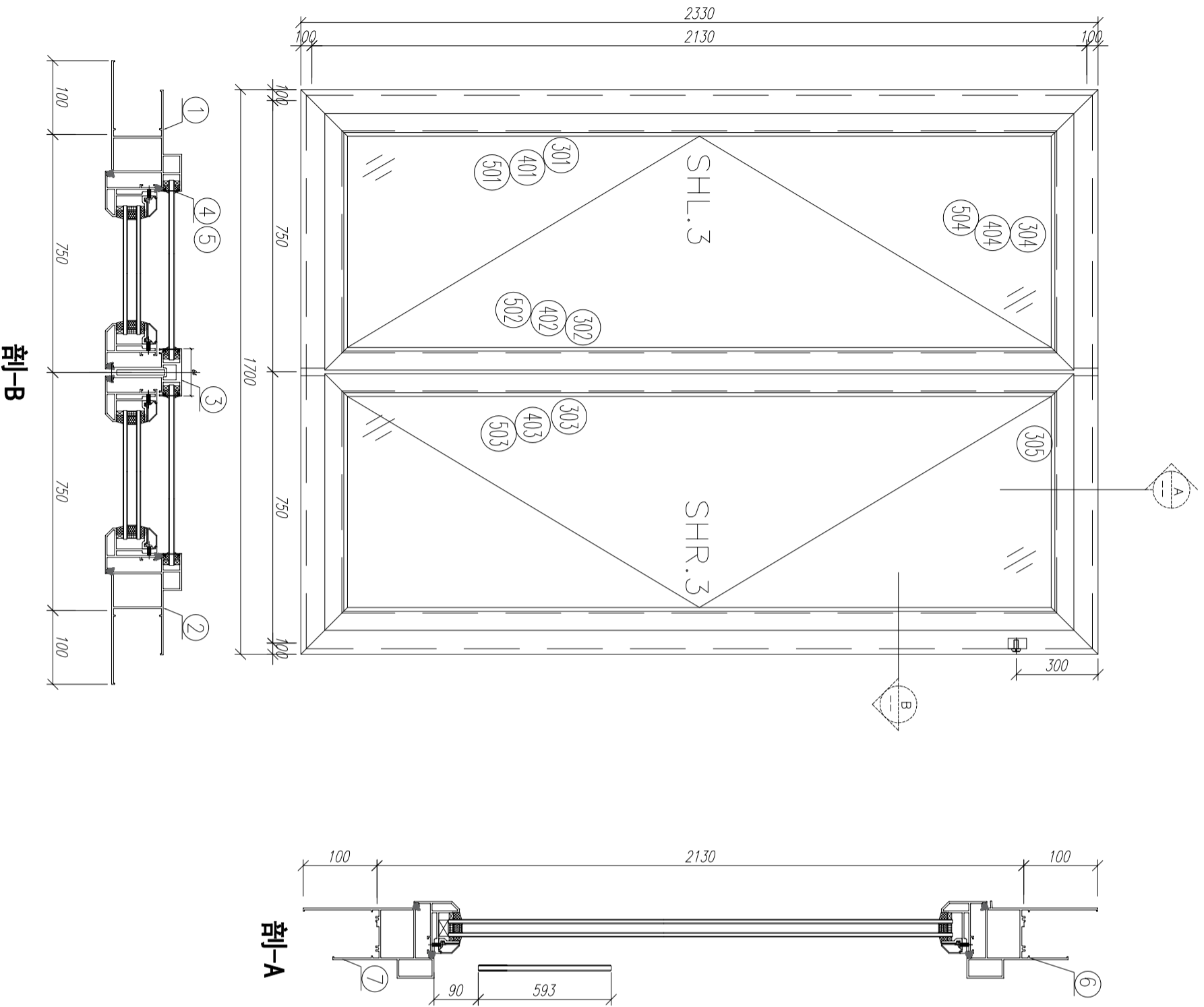

字號	材料編號	材料名稱	加工圖號	長度 L (MM)	單位	幅數	小計
1	X85759	70生窗邊框	PW01-01	2330	支	1	3
2	X85759	70生窗邊框	PW01-02	2330	支	1	3
3	X85773	70生窗中企框	PW01-05	2026	支	1	3
4	X85764	70生窗拍蓋	直口開料	89.5	支	4	12
5	X85764	70生窗拍蓋	直口開料	1292.5	支	4	12
6	X85761	70生窗頂框	PW01-10	1700	支	1	3
7	X85762	70生窗底框	PW01-11	1700	支	1	3

如下為生玉/梗玉料

301	X85767	70生窗玉企	PW02-01	2030	支	2	6
302	X85767	70生窗玉企/拉手	PW02-02	2030	支	1	3
303	X85767	70生窗玉企/拉手	PW02-03	2030	支	1	3
304	X85767	70生窗玉橫頂/底	PW02-04	695	支	2	6
305	X85767	70生窗玉橫頂/底	PW02-05	695	支	2	6
401	X85834	70窗玻璃夾角企	PW02-06	1956.5	支	2	6
402	X85834	70窗玻璃夾角企/拉手	PW02-07	1956.5	支	1	3
403	X85834	70窗玻璃夾角企/拉手	PW02-08	1956.5	支	1	3
404	X85834	70窗玻璃夾角橫	PW02-06	570	支	4	12
501	X85768	70窗玻璃線企	直口開料	1956.5	支	2	6
502	X85768	70窗玻璃線企/拉手	PW02-09	1956.5	支	1	3
503	X85768	70窗玻璃線企/拉手	PW02-10	1956.5	支	1	3
504	X85768	70窗玻璃線橫	斜口開料	591	支	4	12
601	X85824	多點鎖拉巴	PW02-11	849	支	2	6
602	X85824	多點鎖拉巴	PW02-11	943	支	2	6

數量: 3

材料: 詳見本圖附表

表面處理: UC1806812XL-3

制圖: 郭上軍

日期: 2020.07.20

校核: WSH

審核:

Rev:

工程名稱:

圖名: W4/T30C組裝圖

圖號: W4/T30C(5F~7F)

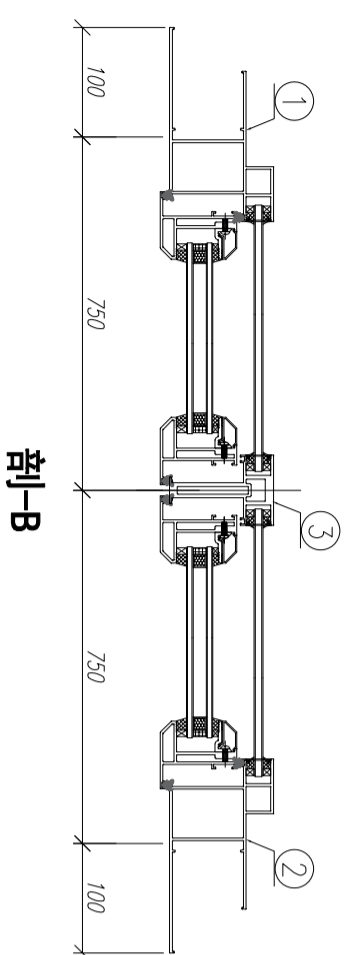
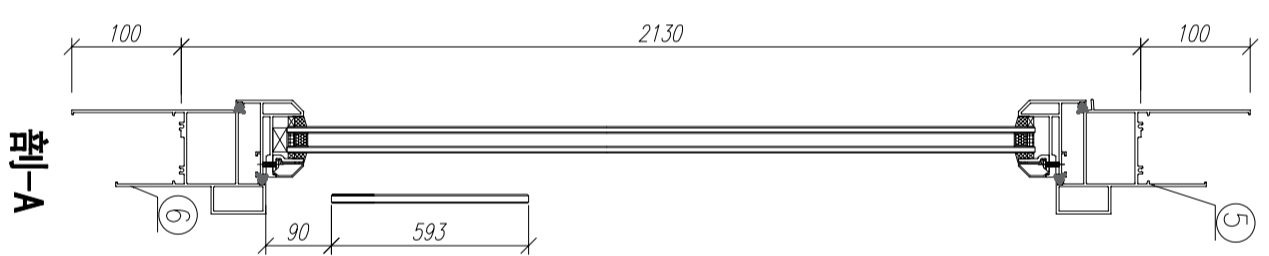
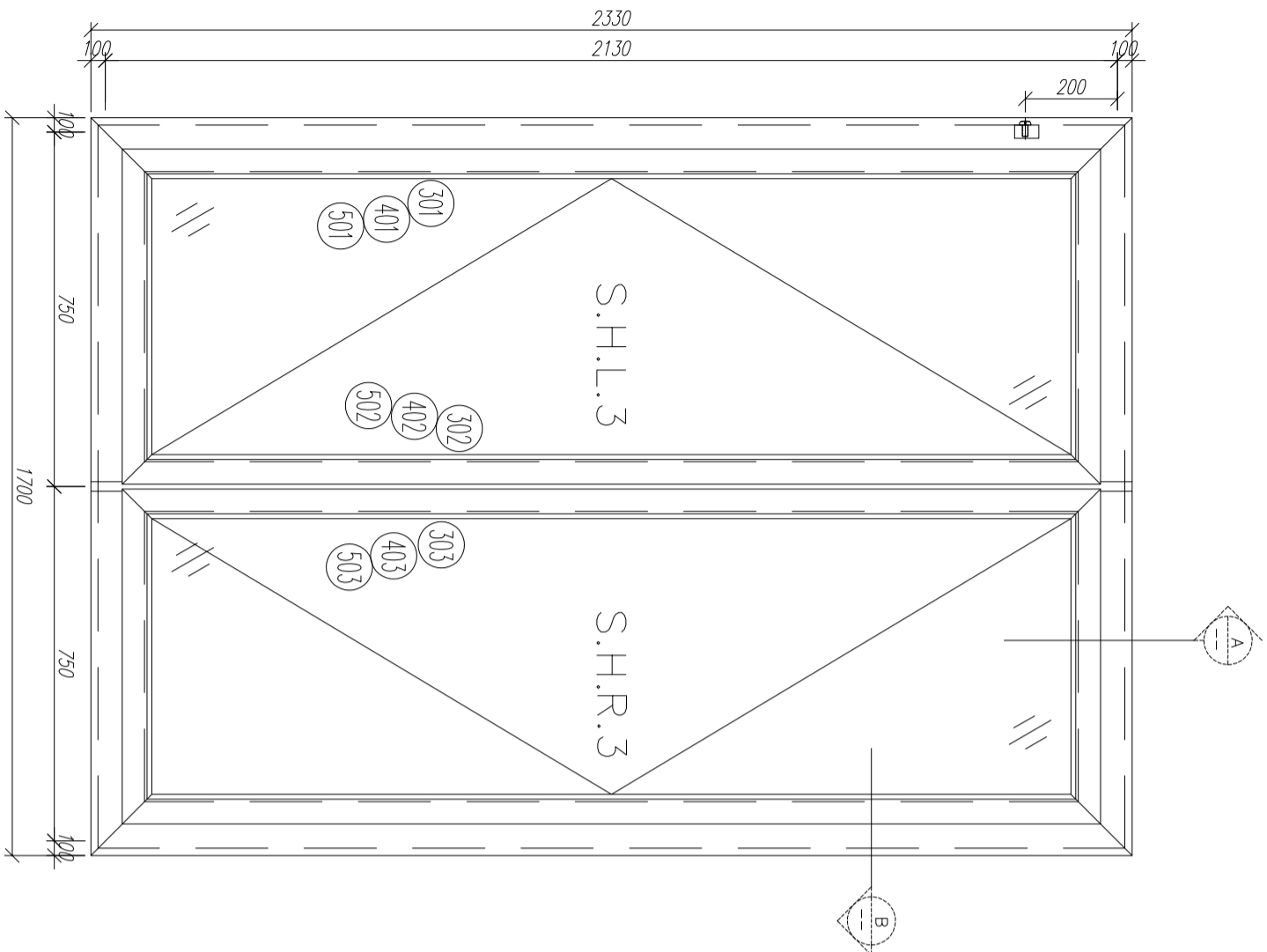

剖-B

剖-A

字號	材料編號	材料名稱	加工圖號	長度 L (MM)	單位	幅數	小計
1	X85759	70生窗邊框	PW01-01	2330	支	1	3
2	X85759	70生窗邊框	PW01-02	2330	支	1	3
3	X85773	70生窗中企框	PW01-05	2026	支	1	3
4	X85764	70生窗拍蓋	直口開料	89.5	支	4	12
5	X85764	70生窗拍蓋	直口開料	1292.5	支	4	12
6	X85761	70生窗頂框	PW01-10	1700	支	1	3
7	X85762	70生窗底框	PW01-11	1700	支	1	3

如下為生玉/梗玉料

301	X85767	70生窗玉企	PW02-01	2030	支	2	6
302	X85767	70生窗玉企/拉手	PW02-02	2030	支	1	3
303	X85767	70生窗玉企/拉手	PW02-03	2030	支	1	3
304	X85767	70生窗玉橫頂/底	PW02-04	695	支	2	6
305	X85767	70生窗玉橫頂/底	PW02-05	695	支	2	6
401	X85834	70窗玻璃夾角企	PW02-06	1956.5	支	2	6
402	X85834	70窗玻璃夾角企/拉手	PW02-07	1956.5	支	1	3
403	X85834	70窗玻璃夾角企/拉手	PW02-08	1956.5	支	1	3
404	X85834	70窗玻璃夾角橫	PW02-06	570	支	4	12
501	X85768	70窗玻璃線企	直口開料	1956.5	支	2	6
502	X85768	70窗玻璃線企/拉手	PW02-09	1956.5	支	1	3
503	X85768	70窗玻璃線企/拉手	PW02-10	1956.5	支	1	3
504	X85768	70窗玻璃線橫	斜口開料	591	支	4	12
601	X85824	多點鎖拉巴	PW02-11	849	支	2	6
602	X85824	多點鎖拉巴	PW02-11	943	支	2	6

數量: 3

材料: 详见本图附表

表面处理: UC1806812XL-3

制图: 郭上军

日期: 2020.07.20

审核: WSH

审核:

Rev:

美特铝业 有限公司
MIDI Aluminium Fabricator Ltd.

工程名稱: 亞皆老街 / 佛沙窗 (M02A)

圖名: W3/T3C組裝圖

圖号: W3/T3C(6F~7F)

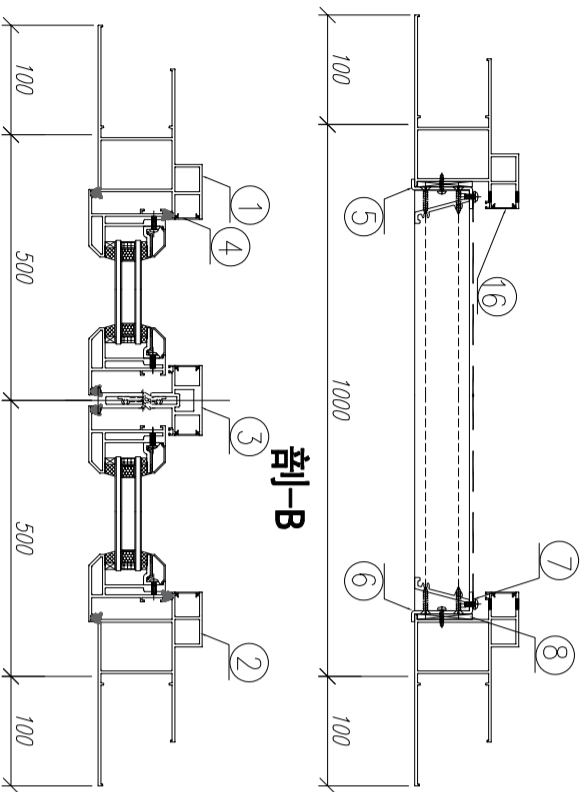
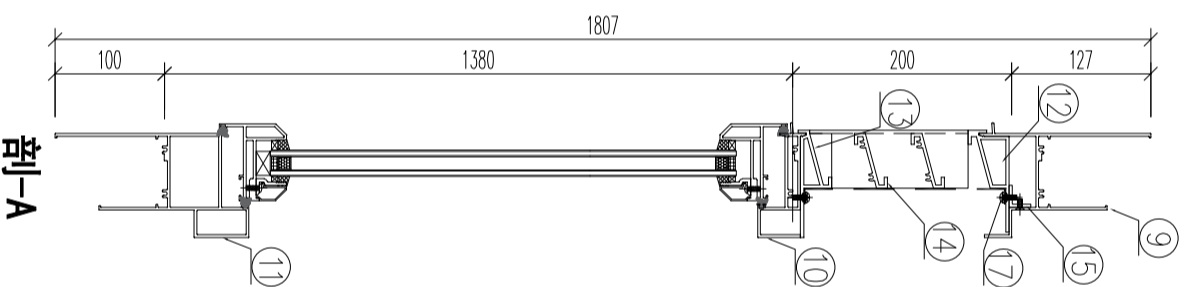
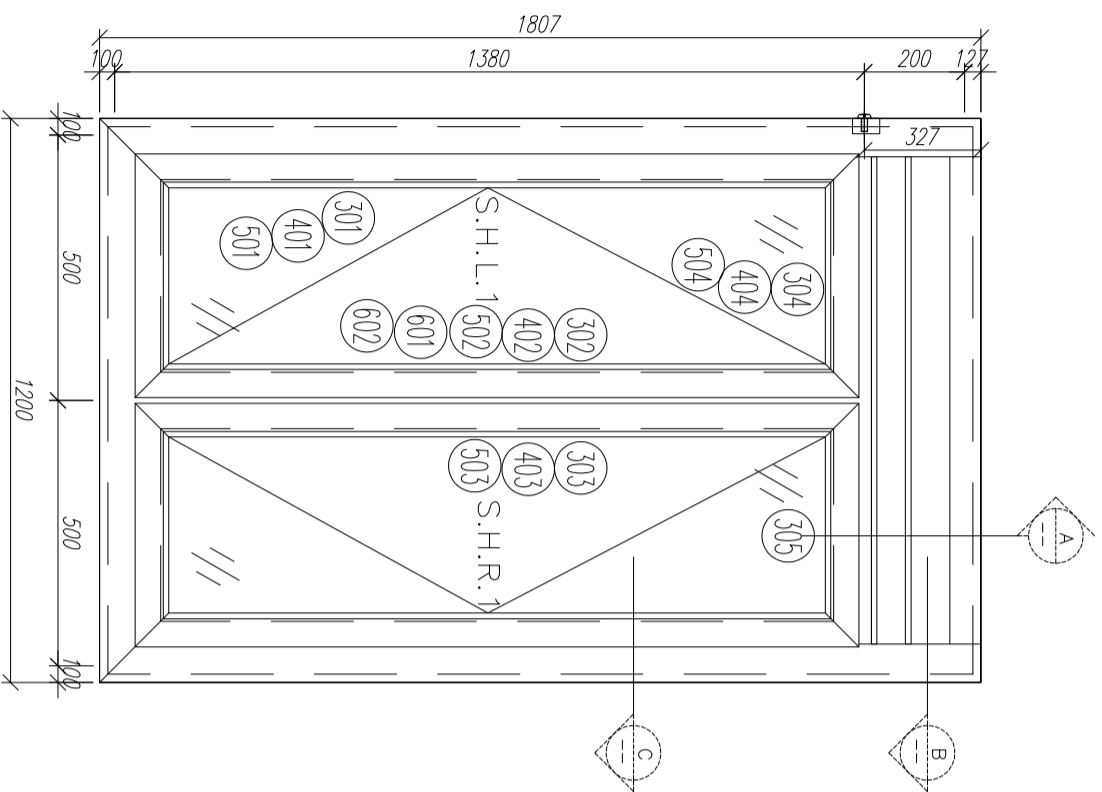

剖-C

序號	材料編號	材料名稱	加工圖號	長度 L (MM)	單位	幅數	小計
1	X85759	70生窗邊框	PW01-03	1807	支	1	3
2	X85759	70生窗邊框	PW01-04	1807	支	1	3
3	X85773	70生窗中企框	PW01-06	1321	支	1	3
4	X85764	70生窗拍蓋	直口開料	1271	支	4	12
5	20*56*10*3mm	百頁玉企鋁折角	PW01-AL01	144	支	1	3
6	20*56*10*3mm	百頁玉企鋁折角	PW01-AL02	144	支	1	3
7	15*1.6mm巴	雀仔網壓巴		171.5	支	2	6
8	50*5mm巴	百頁玉墊巴		120	支	2	6
9	X85761	70生窗頂框	PW01-07	902	支	1	3
10	X85775	70上生下生中橫	PW01-08	902	支	1	3
11	X85762	70生窗底框	PW01-09	1200	支	1	3
12	X85840	百頁框頂		902	支	1	3
13	X85839	百頁框底		902	支	1	3
14	X85838	百葉片		879	支	2	6
15	20*20*3	百頁框頂鋁角	PW01-12	884	支	1	3
16	X85764	70生窗拍蓋	直口開料	165	支	4	12
17	15*1.6mm巴	雀仔網壓巴		676	支	2	6

如下為生玉/梗玉料

301	X85767	70生窗玉企	PW03-01	1325	支	2	6
302	X85767	70生窗玉企/拉手	PW03-02	1325	支	1	3
303	X85767	70生窗玉企/拉手	PW03-03	1325	支	1	3
304	X85767	70生窗玉橫頂/底	PW03-04	445	支	2	6
305	X85767	70生窗玉橫頂/底	PW03-05	445	支	2	6
401	X85834	70窗玻璃夾角企	PW02-06	1252	支	2	6
402	X85834	70窗玻璃夾角企/拉手	PW03-06	1251.5	支	1	3
403	X85834	70窗玻璃夾角企/拉手	PW03-07	1251.5	支	1	3
404	X85834	70窗玻璃夾角橫	PW02-06	320	支	4	12
501	X85768	70窗玻璃線企	直口開料	1251.5	支	2	6
502	X85768	70窗玻璃線企/拉手	PW03-08	1251.5	支	1	3
503	X85768	70窗玻璃線企/拉手	PW03-09	1251.5	支	1	3
504	X85768	70窗玻璃線橫	斜口開料	340	支	4	12
601	X85824	多點鎖拉巴	PW03-10	100	支	2	6
602	X85824	多點鎖拉巴	PW03-10	988	支	2	6

數量: 3

材料: 詳見本圖附表

表面處理: UC1806812XL-3

制圖: 郭上軍 日期: 2020.07.20 校核: WSH

審核:

Rev:



美特鋁質有限公司
MTDI Aluminium Fabricator Ltd.

工程名稱: 亞皆老街 / 佛沙窗(M02A)

圖名: W6/T2C相裝圖

圖號: W6/T2C(5F~7F)

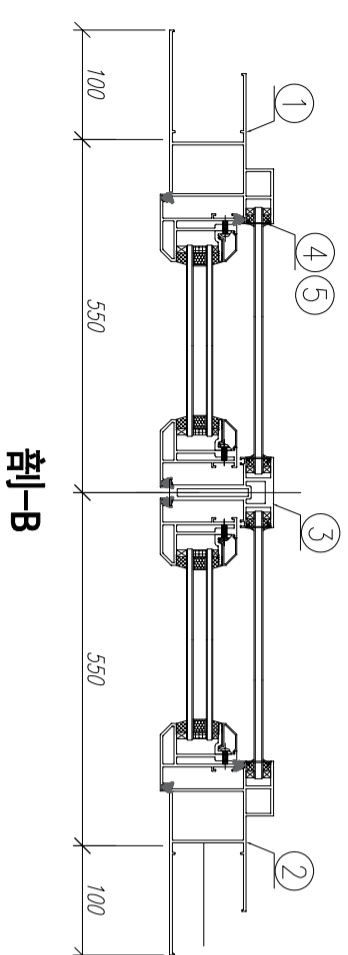
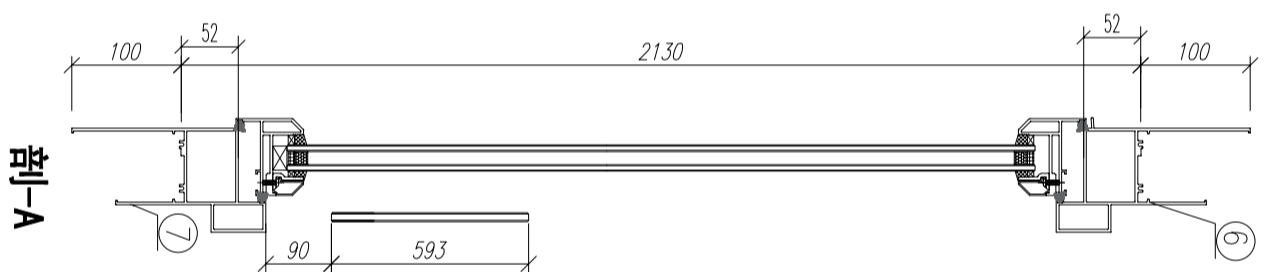
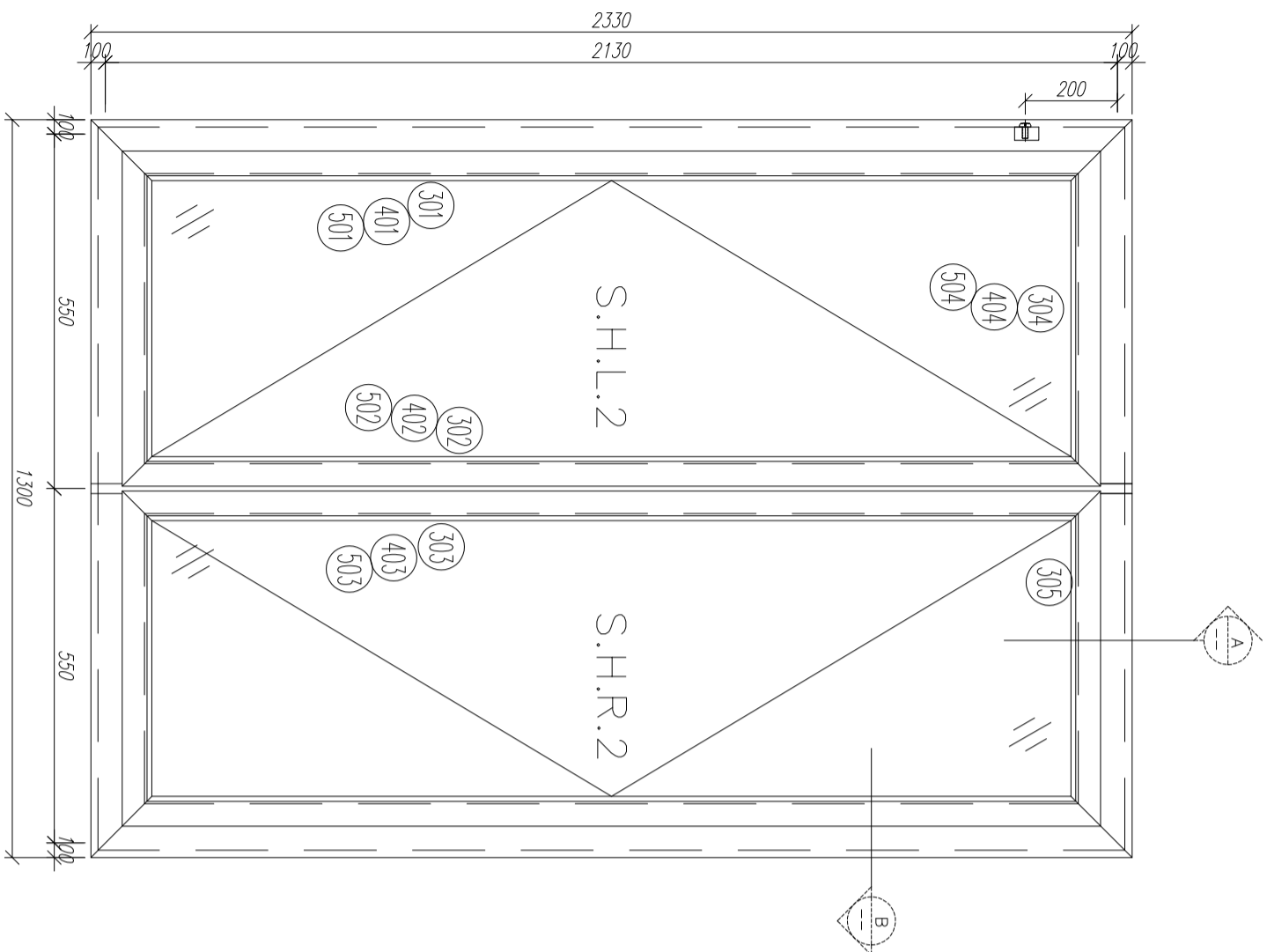

序號	材料編號	材料名稱	加工圖號	長度 L (MM)	單位	幅數	小計
1	X857559	70生窗邊框	PW01-01	2330	支	1	3
2	X857559	70生窗邊框	PW01-02	2330	支	1	3
3	X857773	70生窗中企框	PW01-05	2026	支	1	3
4	X857764	70生窗拍蓋	直口開料	89.5	支	4	12
5	X857764	70生窗拍蓋	直口開料	1292.5	支	4	12
6	X85761	70生窗頂框	PW01-10	1300	支	1	3
7	X85762	70生窗底框	PW01-11	1300	支	1	3
如下為生玉/梗玉料							
301	X85767	70生窗玉企	PW02-01	2030	支	2	6
302	X85767	70生窗玉企/拉手	PW02-02	2030	支	1	3
303	X85767	70生窗玉企/拉手	PW02-03	2030	支	1	3
304	X85767	70生窗玉橫頂/底	PW02-04	495	支	2	6
305	X85767	70生窗玉橫頂/底	PW02-05	495	支	2	6
401	X85834	70窗玻璃夾角企	PW02-06	1956.5	支	2	6
402	X85834	70窗玻璃夾角企/拉手	PW02-07	1956.5	支	1	3
403	X85834	70窗玻璃夾角企/拉手	PW02-08	1956.5	支	1	3
404	X85834	70窗玻璃夾角橫	PW02-06	370	支	4	12
501	X85768	70窗玻璃線企	直口開料	1956.5	支	2	6
502	X85768	70窗玻璃線企/拉手	PW02-09	1956.5	支	1	3
503	X85768	70窗玻璃線企/拉手	PW02-10	1956.5	支	1	3
504	X85768	70窗玻璃線橫	斜口開料	390	支	4	12
601	X85824	多點鎖拉巴	PW02-11	849	支	2	6
602	X85824	多點鎖拉巴	PW02-11	943	支	2	6

数量: 3
 材料: 详见本图附表
 日期: 2020.07.20
 制图: 郭上军
 日期: 2020.07.20
 审核: WSH
 表面处理: UC1806812XL-3
 Rev: 1



工程名稱: 亞皆老街 / 佛沙窗(M02A)
 圖名: W5/T20組裝圖
 圖號: W5/T20(5F~7F)

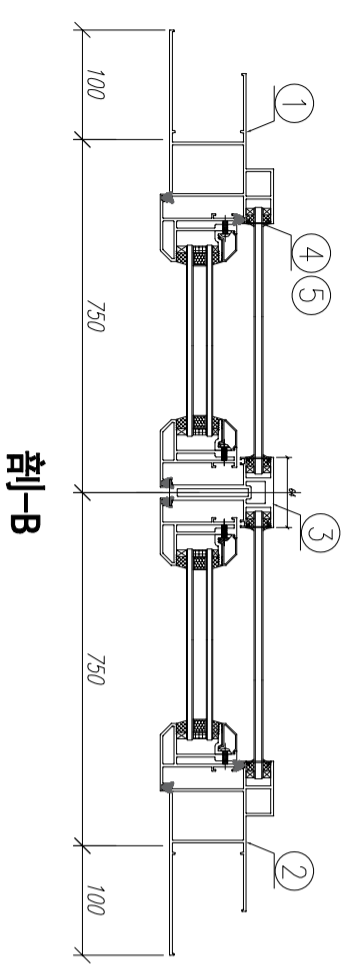
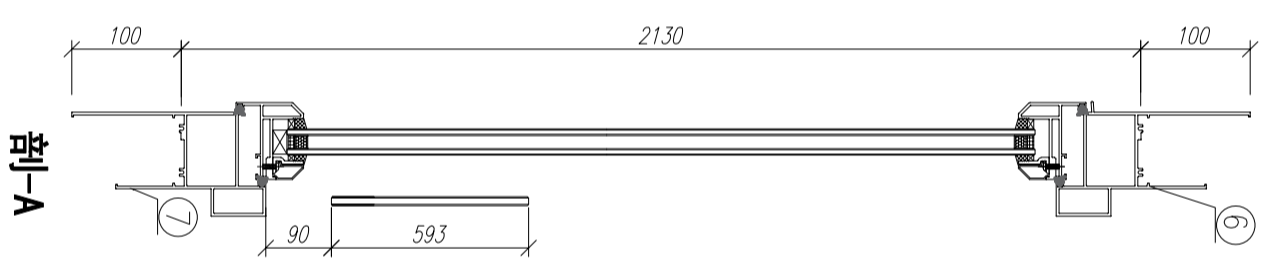
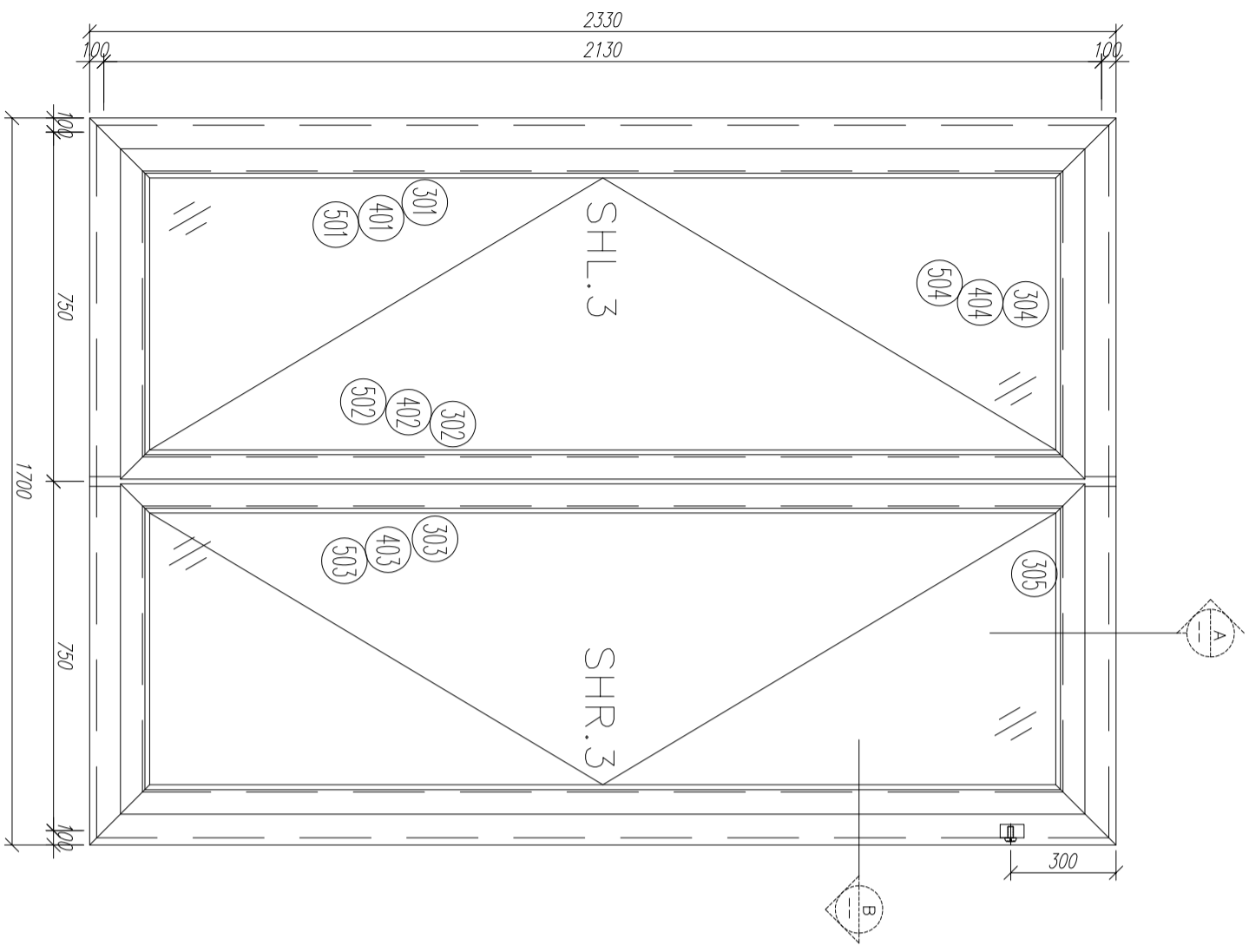

字號	材料編號	材料名稱	加工圖號	長度 L (MM)	單位	幅數	
						單樞	小計
1	X85759	70生窗邊框	PW01-01	2330	支	1	3
2	X85759	70生窗邊框	PW01-02	2330	支	1	3
3	X85773	70生窗中企框	PW01-05	2026	支	1	3
4	X85764	70生窗拍蓋	直口開料	89.5	支	4	12
5	X85764	70生窗拍蓋	直口開料	1292.5	支	4	12
6	X85761	70生窗頂框	PW01-10	1700	支	1	3
7	X85762	70生窗底框	PW01-11	1700	支	1	3

如下為生玉/梗玉料

301	X85767	70生窗玉企	PW02-01	2030	支	2	6
302	X85767	70生窗玉企/拉手	PW02-02	2030	支	1	3
303	X85767	70生窗玉企/拉手	PW02-03	2030	支	1	3
304	X85767	70生窗玉橫頂/底	PW02-04	695	支	2	6
305	X85767	70生窗玉橫頂/底	PW02-05	695	支	2	6
401	X85834	70窗玻璃夾角企	PW02-06	1956.5	支	2	6
402	X85834	70窗玻璃夾角企/拉手	PW02-07	1956.5	支	1	3
403	X85834	70窗玻璃夾角企/拉手	PW02-08	1956.5	支	1	3
404	X85834	70窗玻璃夾角橫	PW02-06	570	支	4	12
501	X85768	70窗玻璃線企	直口開料	1956.5	支	2	6
502	X85768	70窗玻璃線企/拉手	PW02-09	1956.5	支	1	3
503	X85768	70窗玻璃線企/拉手	PW02-10	1956.5	支	1	3
504	X85768	70窗玻璃線橫	斜口開料	591	支	4	12
601	X85824	多點鎖拉巴	PW02-11	849	支	2	6
602	X85824	多點鎖拉巴	PW02-11	943	支	2	6

数量: 3
材料: 详见本图附表
表面处理: UC1806812XL-3

制图: 郭上军
日期: 2020.07.20
审核: WSH
Rev:

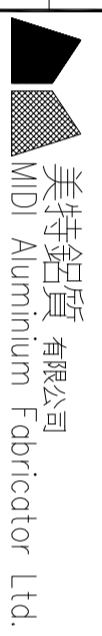

工程名稱:
圖名: W4/T20組裝圖
圖號: W4/T20(5F~7F)

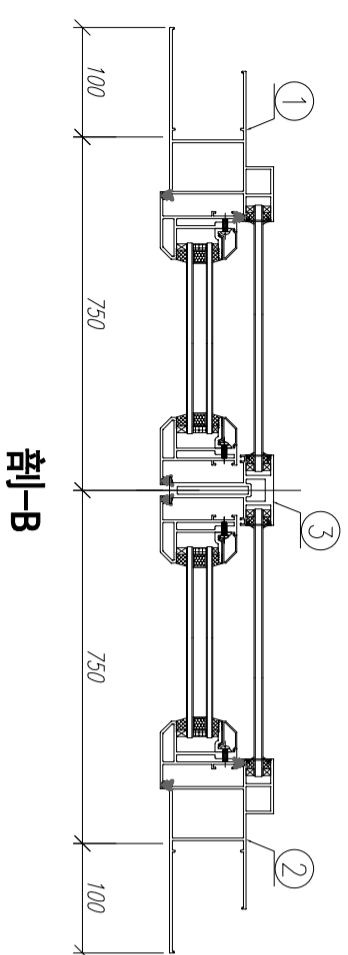
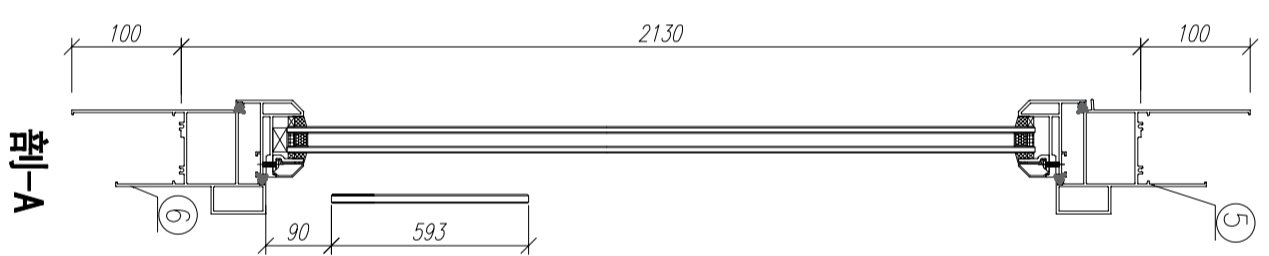
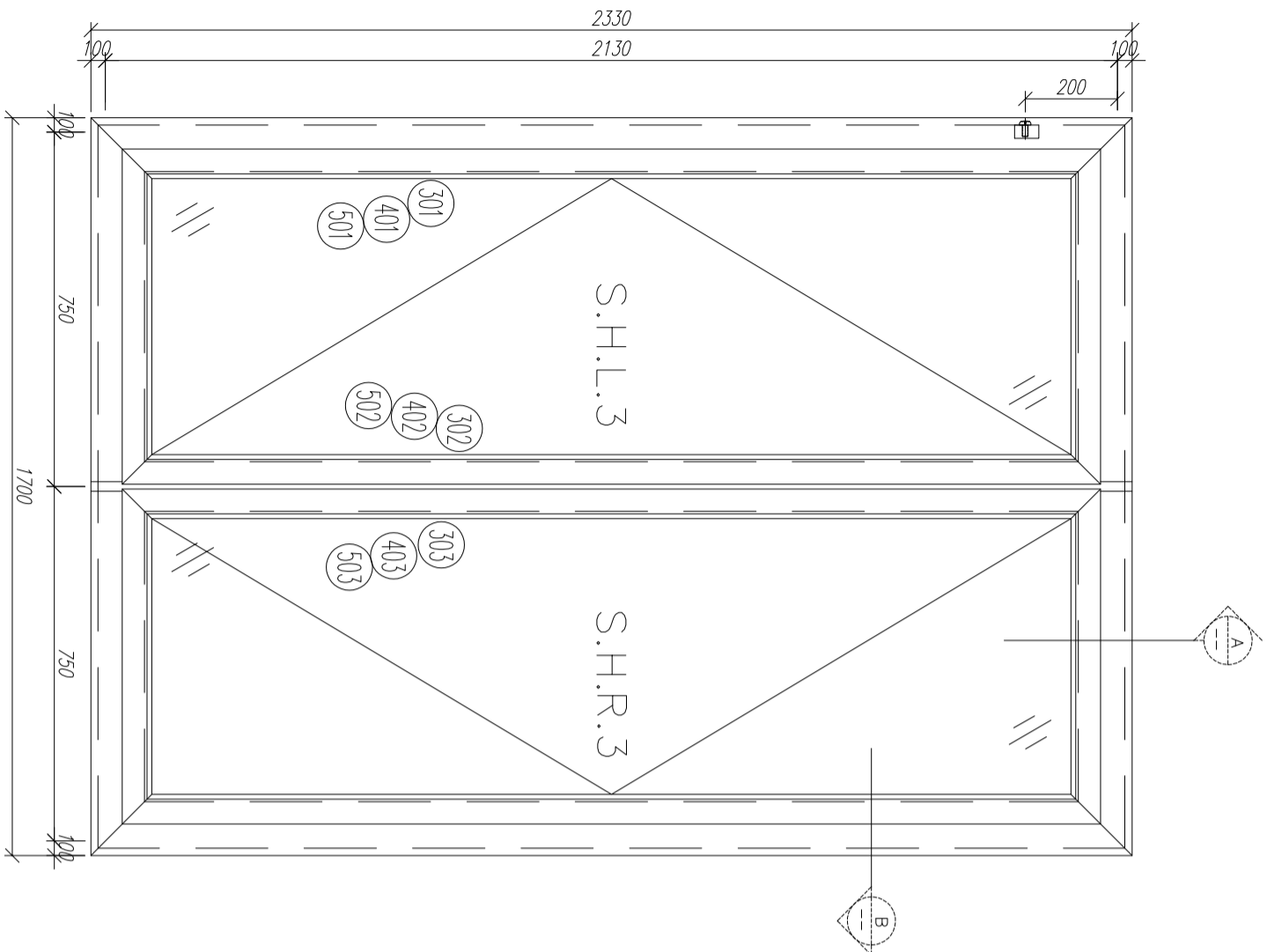

字號	材料編號	材料名稱	加工圖號	長度 L (MM)	單位	幅數	
						單樞	小計
1	X85759	70生窗邊框	PW01-01	2330	支	1	3
2	X85759	70生窗邊框	PW01-02	2330	支	1	3
3	X85773	70生窗中企框	PW01-05	2026	支	1	3
4	X85764	70生窗拍蓋	直口開料	89.5	支	4	12
5	X85764	70生窗拍蓋	直口開料	1292.5	支	4	12
6	X85761	70生窗頂框	PW01-10	1700	支	1	3
7	X85762	70生窗底框	PW01-11	1700	支	1	3

如下為生玉/梗玉料

301	X85767	70生窗玉企	PW02-01	2030	支	2	6
302	X85767	70生窗玉企/拉手	PW02-02	2030	支	1	3
303	X85767	70生窗玉企/拉手	PW02-03	2030	支	1	3
304	X85767	70生窗玉橫頂/底	PW02-04	695	支	2	6
305	X85767	70生窗玉橫頂/底	PW02-05	695	支	2	6
401	X85834	70窗玻璃夾角企	PW02-06	1956.5	支	2	6
402	X85834	70窗玻璃夾角企/拉手	PW02-07	1956.5	支	1	3
403	X85834	70窗玻璃夾角企/拉手	PW02-08	1956.5	支	1	3
404	X85834	70窗玻璃夾角橫	PW02-06	570	支	4	12
501	X85768	70窗玻璃線企	直口開料	1956.5	支	2	6
502	X85768	70窗玻璃線企/拉手	PW02-09	1956.5	支	1	3
503	X85768	70窗玻璃線企/拉手	PW02-10	1956.5	支	1	3
504	X85768	70窗玻璃線橫	斜口開料	591	支	4	12
601	X85824	多點鎖拉巴	PW02-11	849	支	2	6
602	X85824	多點鎖拉巴	PW02-11	943	支	2	6

数量: 3
 材料: 详见本图附表
 日期: 2020.07.20
 制图: 郭上军
 日期: 2020.07.20
 审核: WSH
 表面处理: UC1806812XL-3
 Rev:



工程名稱: 亞皆老街 / 佛沙窗 (M02A)
 圖名: W3/T2C組裝圖
 圖號: W3/T2C (6F~7F)

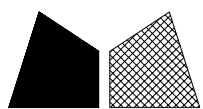

頂

窗號	L尺寸 (MM)	數量 (支)	備註
W5/T3C	2330	4	鉗水線碼孔
W4/T3C	2330	3	不鉗水線碼孔
W3/T3C	2330	3	鉗水線碼孔
W5/T2C	2330	3	鉗水線碼孔
W4/T2C	2330	3	不鉗水線碼孔
W3/T2C	2330	3	鉗水線碼孔
合計:		19	

3/16"牙孔 (鉗背面)
修水線碼墊巴

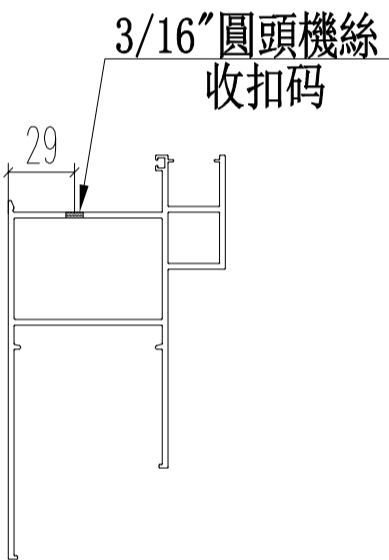
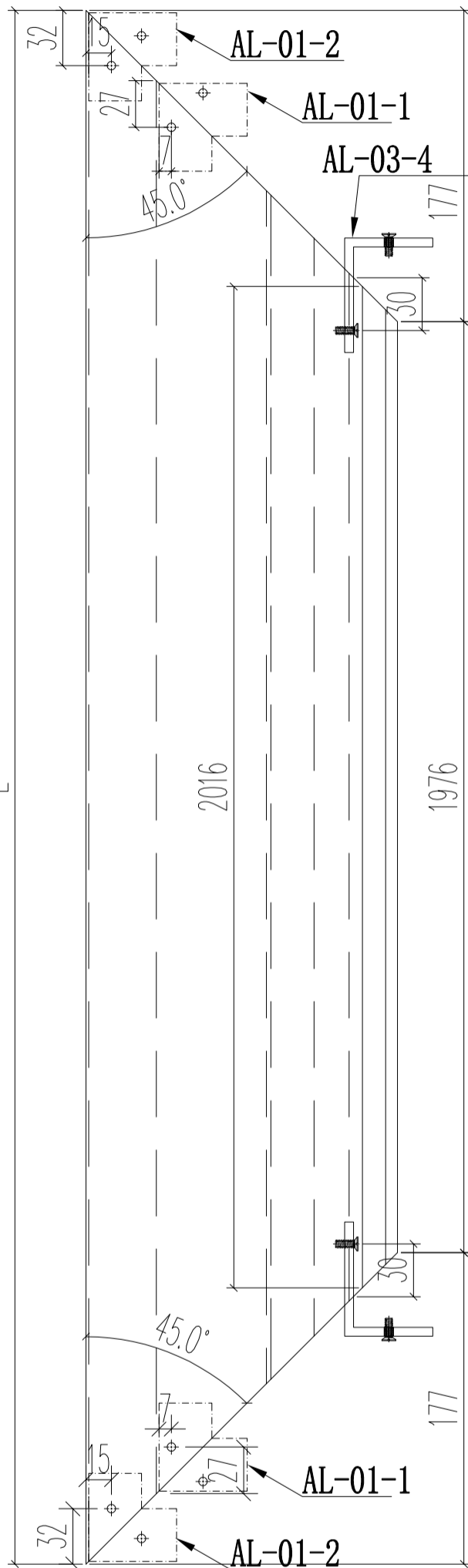
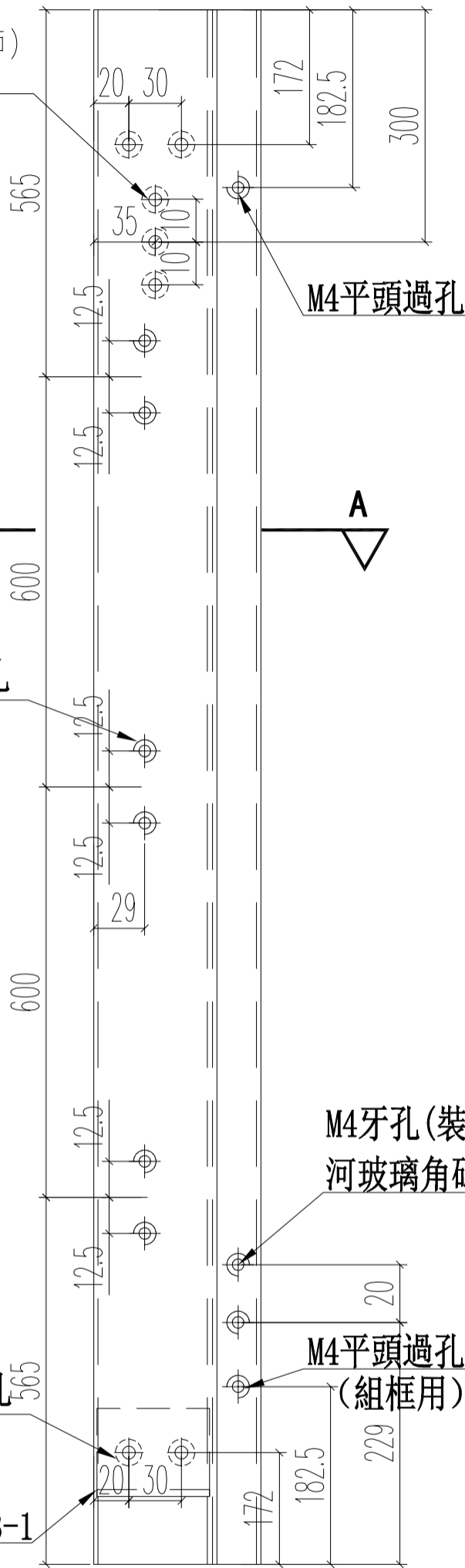

A-A

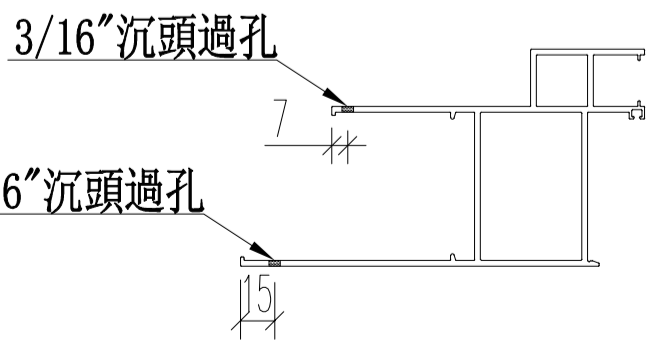
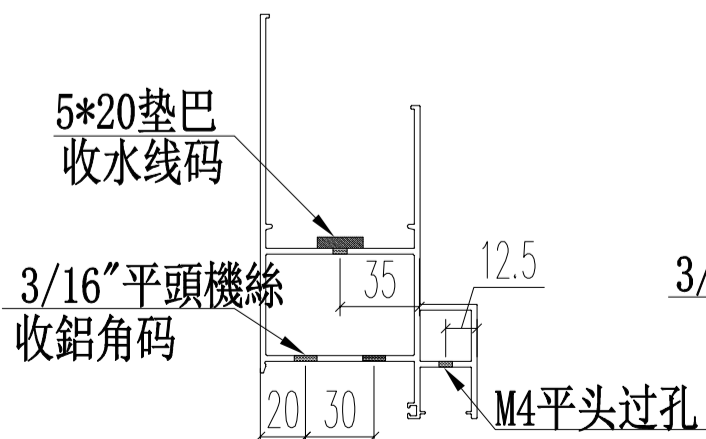

名稱	70生窗邊框	制圖	JASON 2020.06.22	修改		
材料	X85759	復核	WHS	日期		
顏色	UCT806812XL-3	批准		圖號	PW01-01	

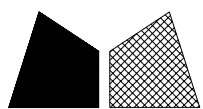

窗號	L尺寸 (MM)	數量 (支)	備註
W6/T3C	1807	3	鋁水線碼孔
W6/T2C	1807	3	鋁水線碼孔
	合計:	6	

頂

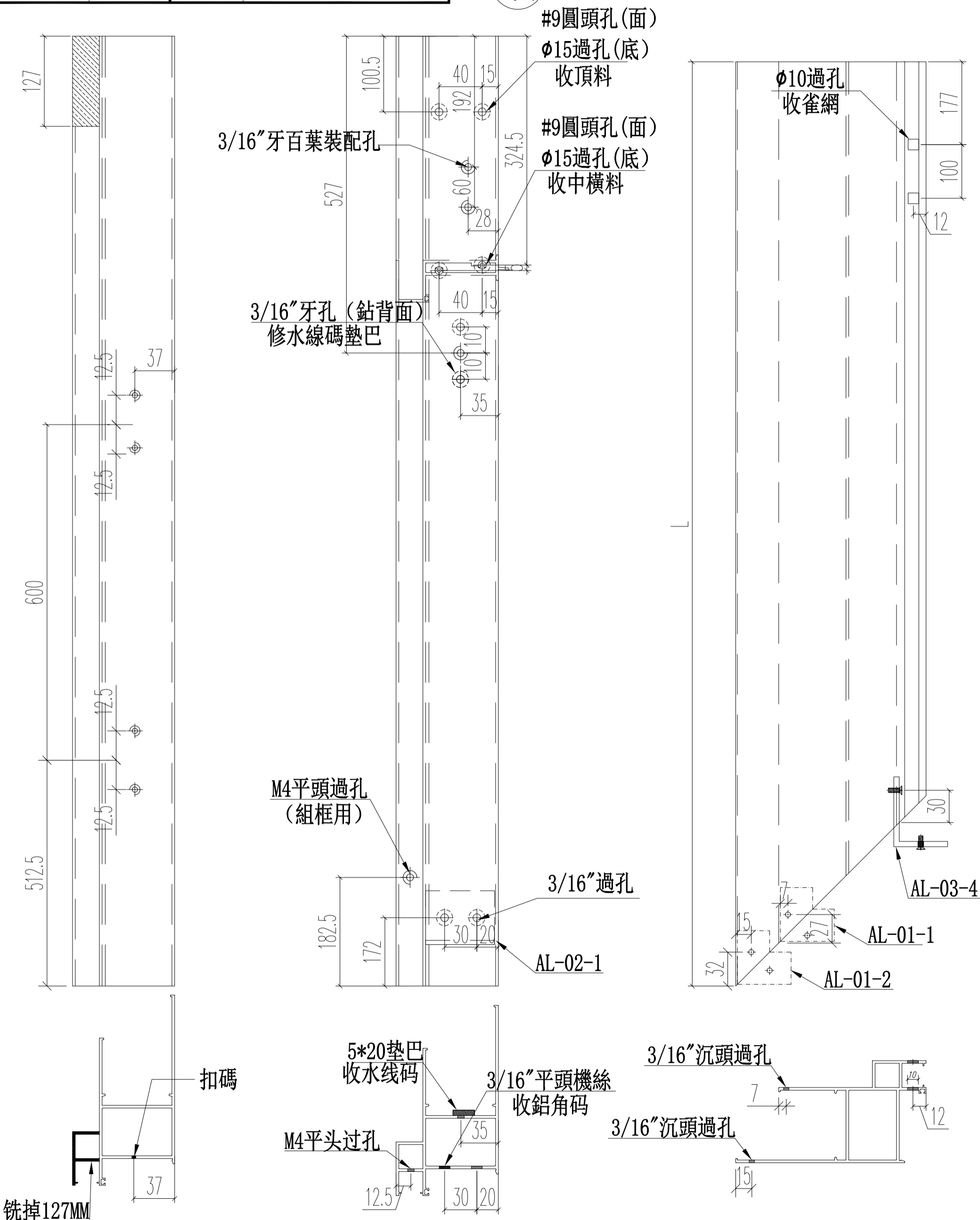

名稱	70生窗邊框	制圖	JASON 2020.06.22	修改			
材料	X85759	復核	WHS	日期			
顏色	UCT806812XL-3	批准		圖號	PW01-03		

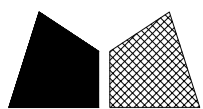

美特鋁質 有限公司
MIDI Aluminium Fabricator Ltd.

工程號 J852 地盤 亞皆老街

窗號	L尺寸 (MM)	數量 (支)	備註
W6/T3C	1807	3	不銹水線碼孔
W6/T2C	1807	3	不銹水線碼孔
合計:		6	

頂

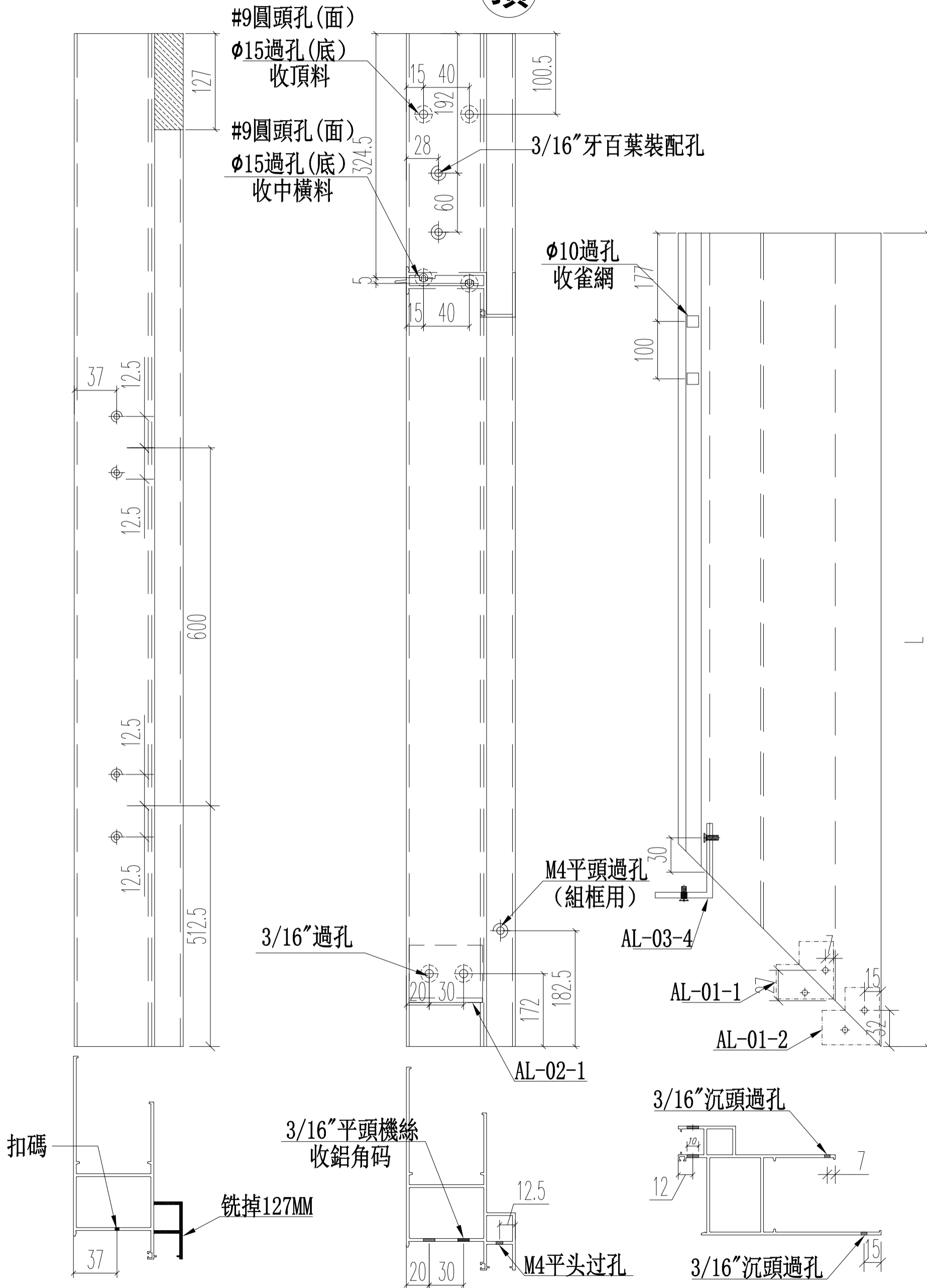

名稱	70生窗邊框	制圖	JASON	2020.06.22	修改		
材料	X85759	復核	WHS		日期		
顏色	UCT806812XL-3	批准			圖號	PW01-04	

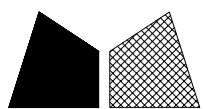

美特鋁質 有限公司
MIDI Aluminium Fabricator Ltd.

工程號 J852 地盤 亞皆老街

頂

窗號	L尺寸 (MM)	數量 (支)
W6/T3C	1321	3
W6/T2C	1321	3
	合計:	6

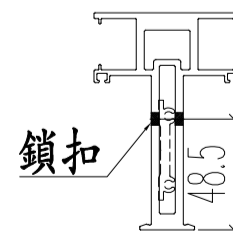
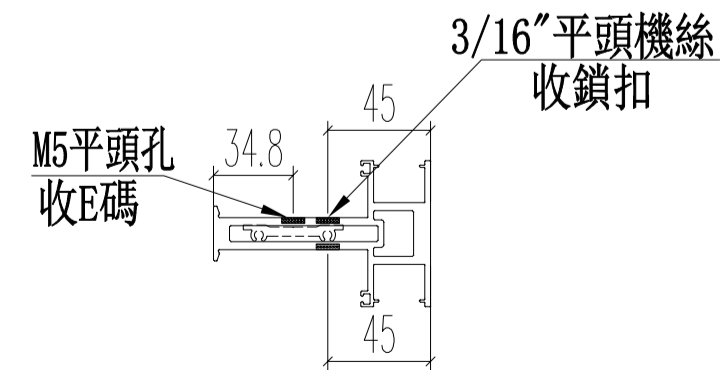
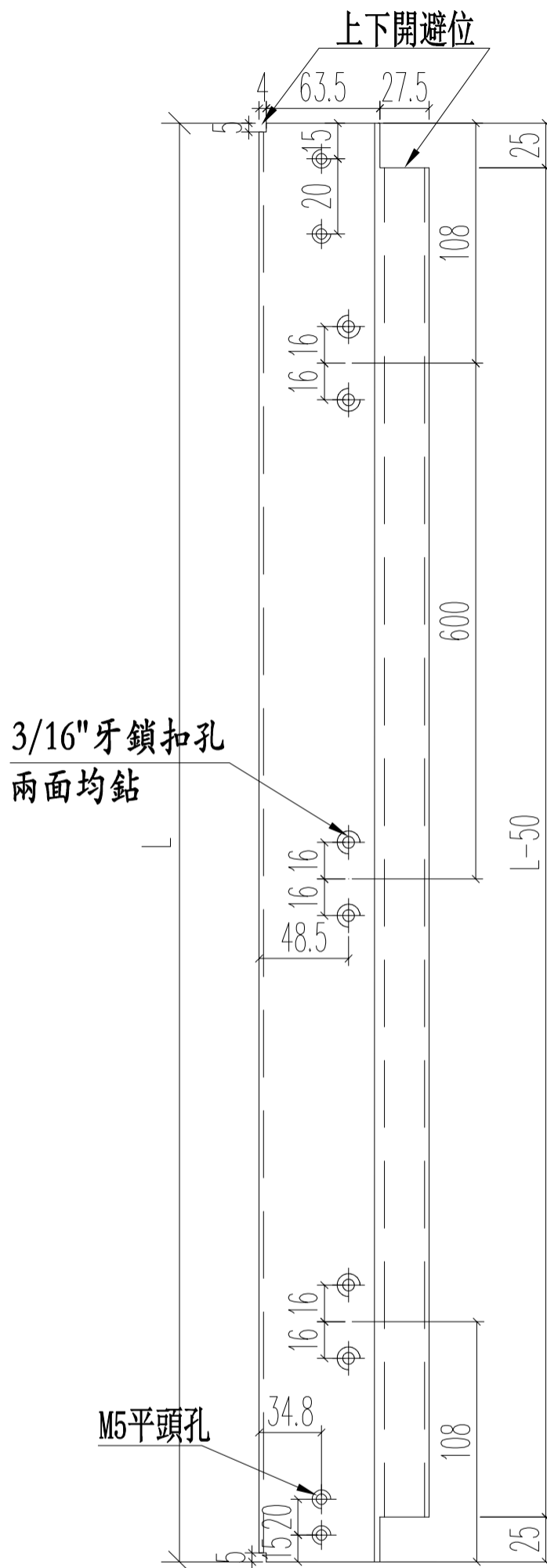

注意E碼方向!

名稱	70生窗中企框	制圖	JASON 2020.06.22	修改		
材料	X85773	復核	WHS	日期		
顏色	UCT806812XL-3	批准		圖號	PW01-06	

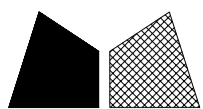

工程號 J852 地盤 亞皆老街

窗號	L尺寸 (MM)	數量 (支)	X
W6/T3C	902	3	896
W6/T2C	902	3	896
合計:		6	

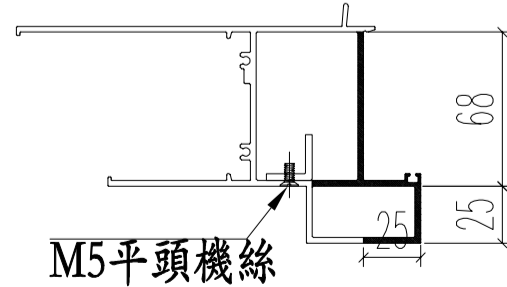
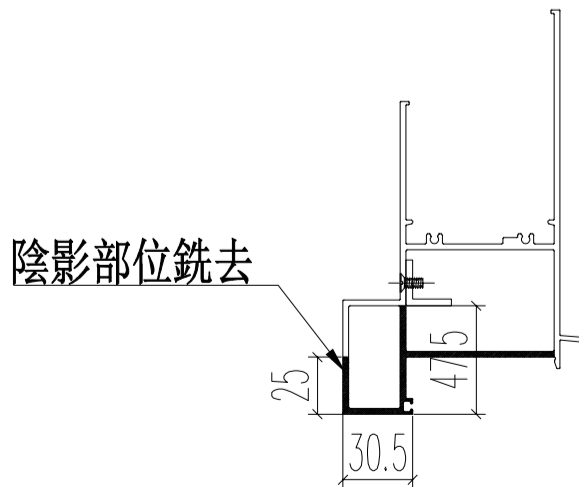
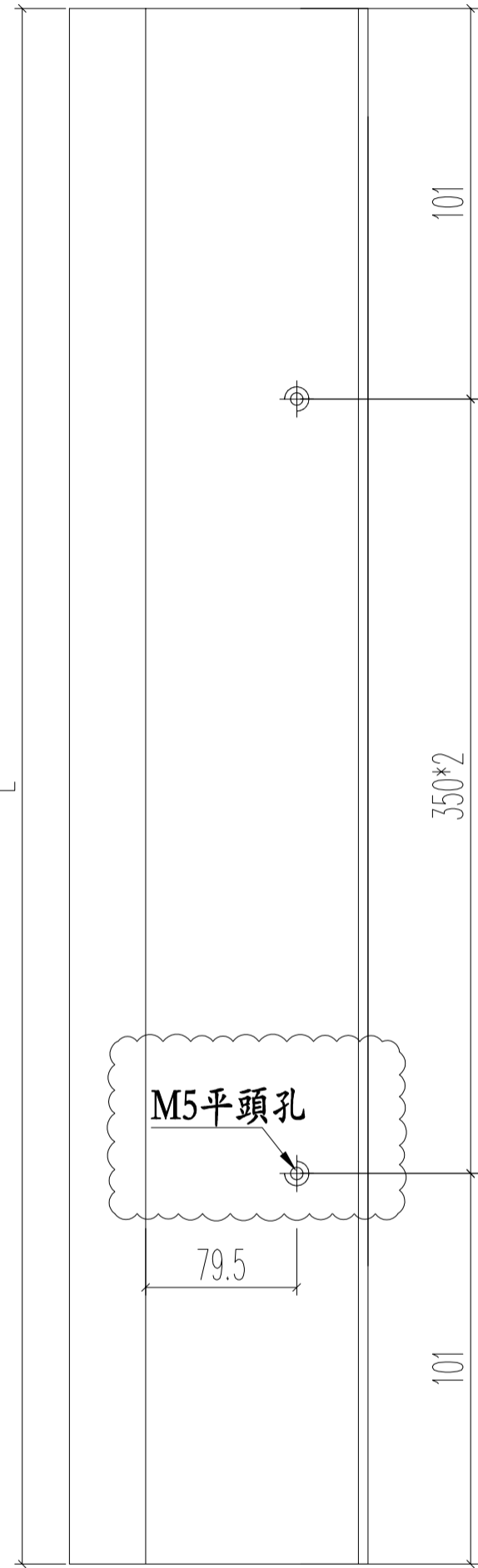
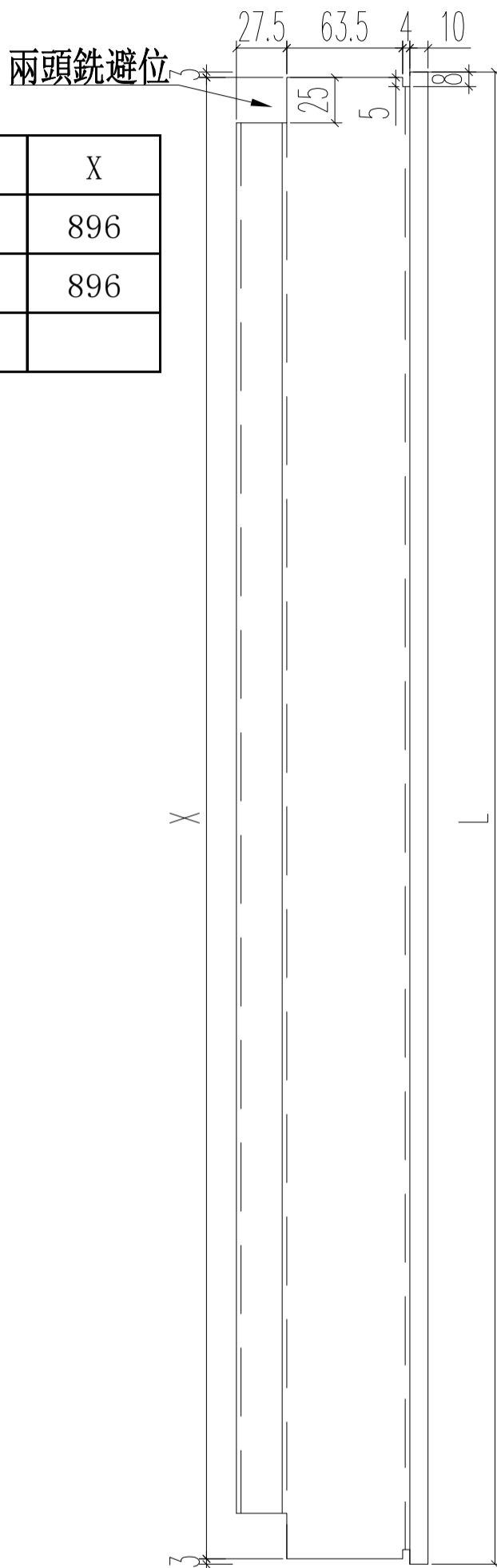

名稱	70生窗頂框	制圖	JASON 2020.06.22	修改		
材料	X85761	復核	WHS	日期		
顏色	UCT806812XL-3	批准		圖號	PW01-07	

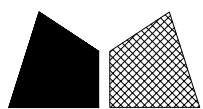

窗號	L尺寸 (MM)	數量 (支)	X
W6/T3C	902	3	896
W6/T2C	902	3	896
合計:		6	

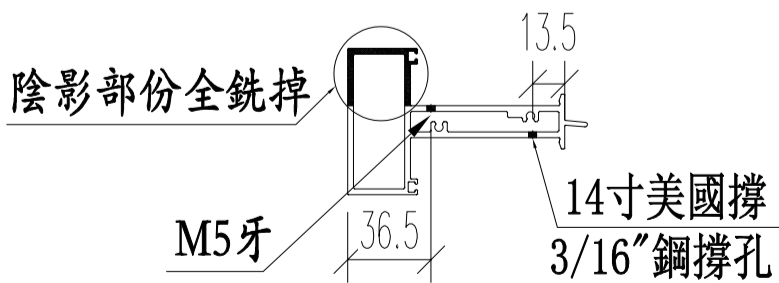
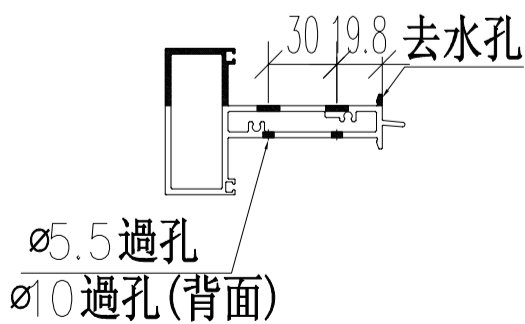
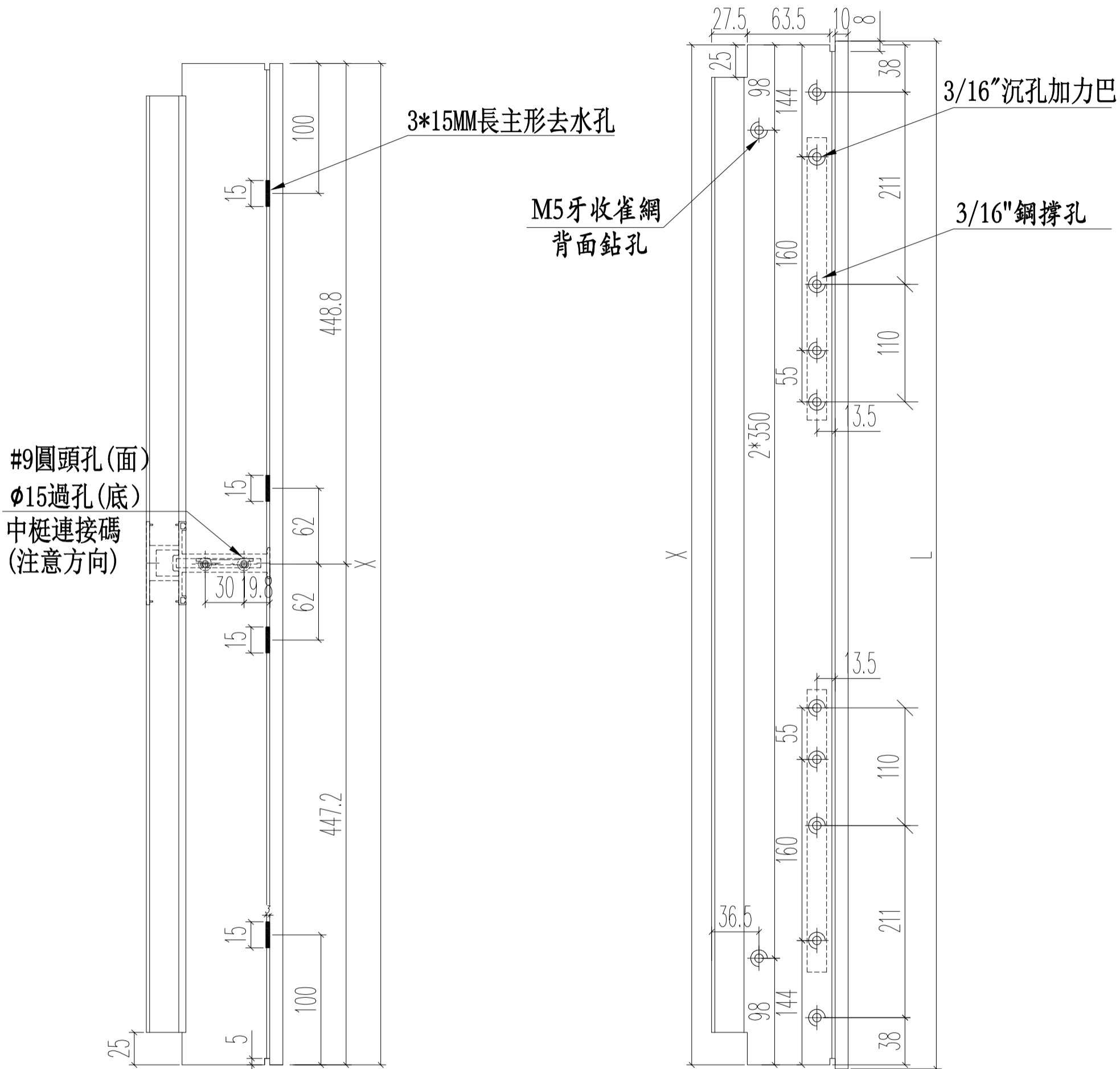

名稱	70生窗邊框	制圖	JASON 2020.06.22	修改		
材料	X85759	復核	WHS	日期		
顏色	UCT806812XL-3	批准		圖號	PW01-08	

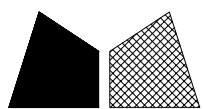

窗號	L尺寸 (MM)	數量 (支)	X尺寸
W6/T3C	1200	3	846
W6/T2C	1200	3	846
合計:		6	

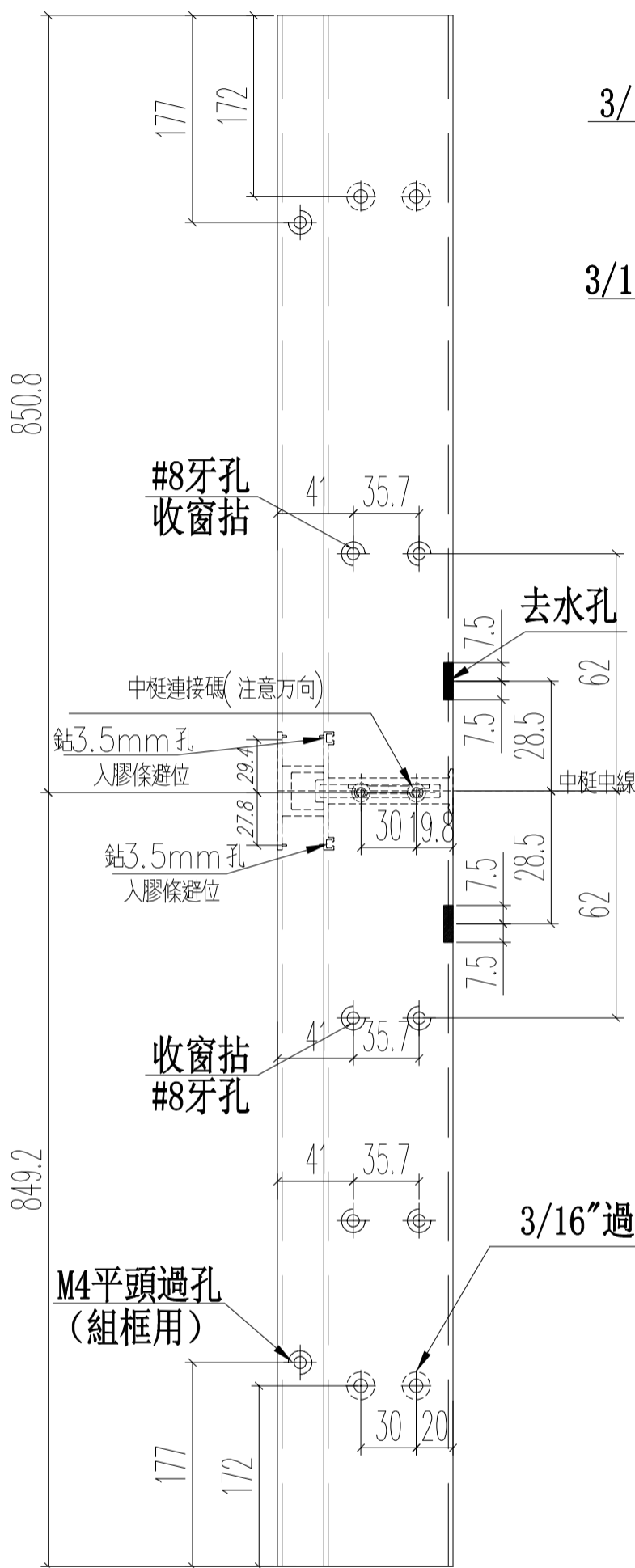
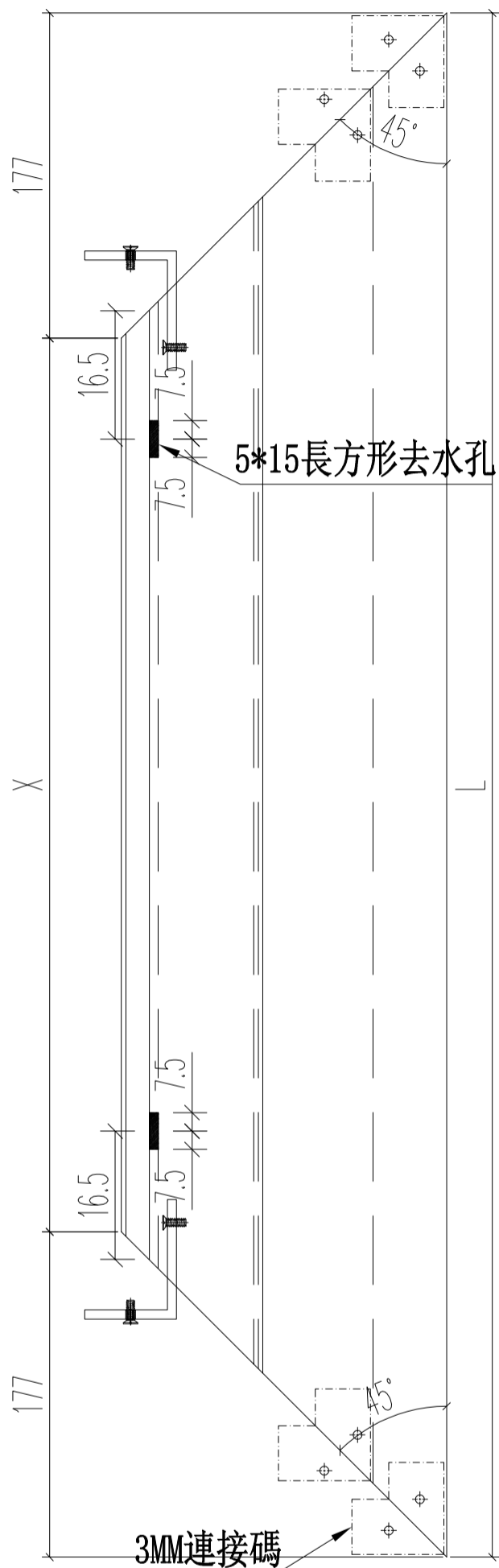

3/16"平頭機絲孔
收鋼撐

3/16"平頭機絲孔
收加力巴

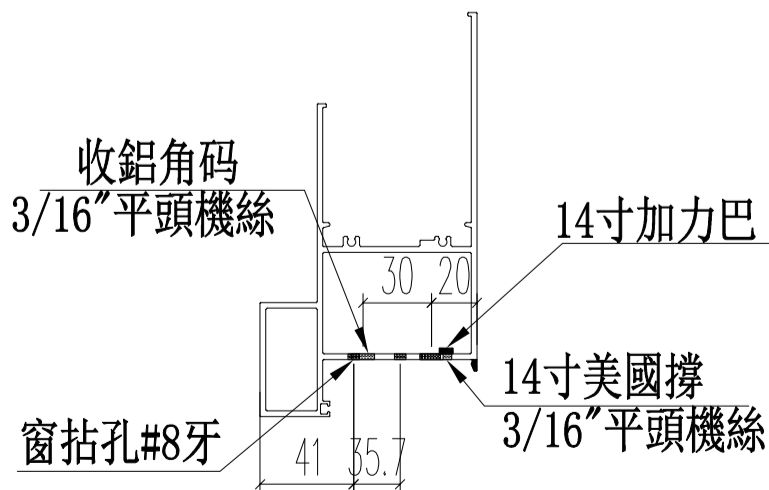
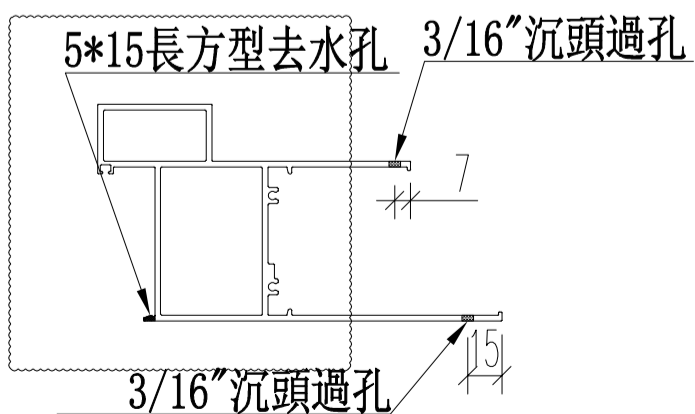
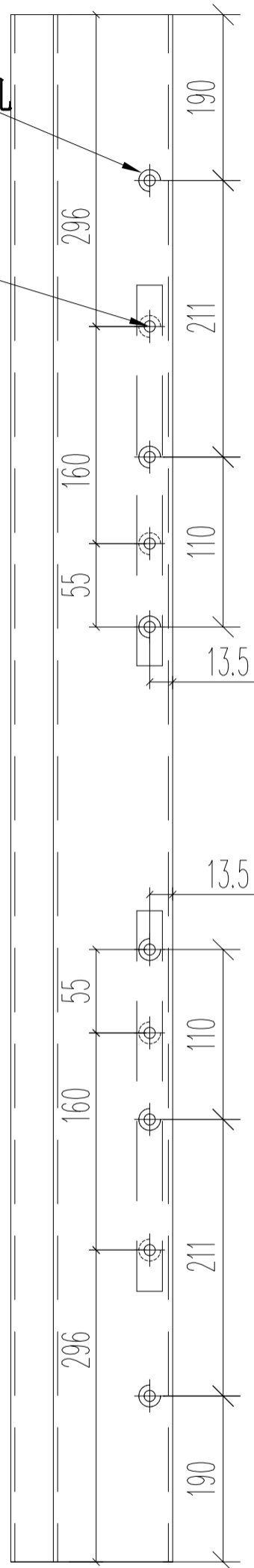

名稱	70生窗底框	制圖	JASON	2020.06.22	修改		
材料	X85762	復核	WHS		日期		
顏色	UCT806812XL-3	批准			圖號	PW01-09	

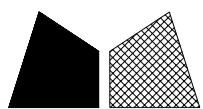

美特鋁質 有限公司
MIDI Aluminium Fabricator Ltd.

工程號 J852 地盤 亞皆老街

窗號	L尺寸 (MM)	數量 (支)	X尺寸
W5/T3C	1300	4	946
W4/T3C	1700	3	1346
W3/T3C	1700	3	946
W5/T2C	1300	3	946
W4/T2C	1700	3	1346
W3/T2C	1700	3	1346
合計:		19	

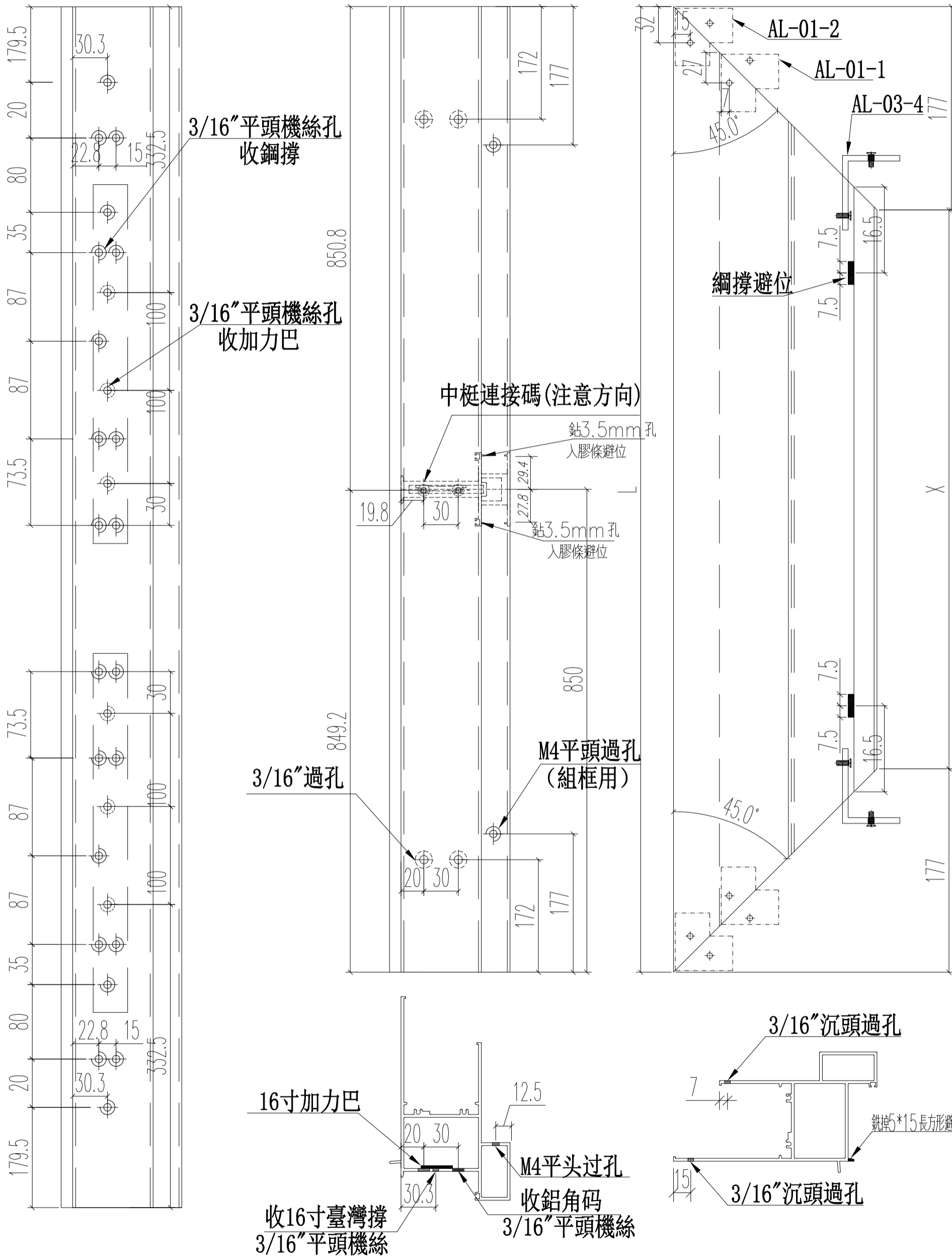

名稱	70生窗頂框	制圖	JASON 2020.06.22	修改	
材料	X85761	復核	WHS	日期	
顏色	UCT806812XL-3	批准		圖號	PW01-10

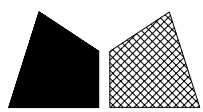

美特鋁質 有限公司
MIDI Aluminium Fabricator Ltd.

工程號 J852 地盤 亞皆老街

窗號	L尺寸 (MM)	數量 (支)	X尺寸
W5/T3C	1300	4	946
W4/T3C	1700	3	1346
W3/T3C	1700	3	946
W5/T2C	1300	3	946
W4/T2C	1700	3	1346
W3/T2C	1700	3	1346
合計:		19	

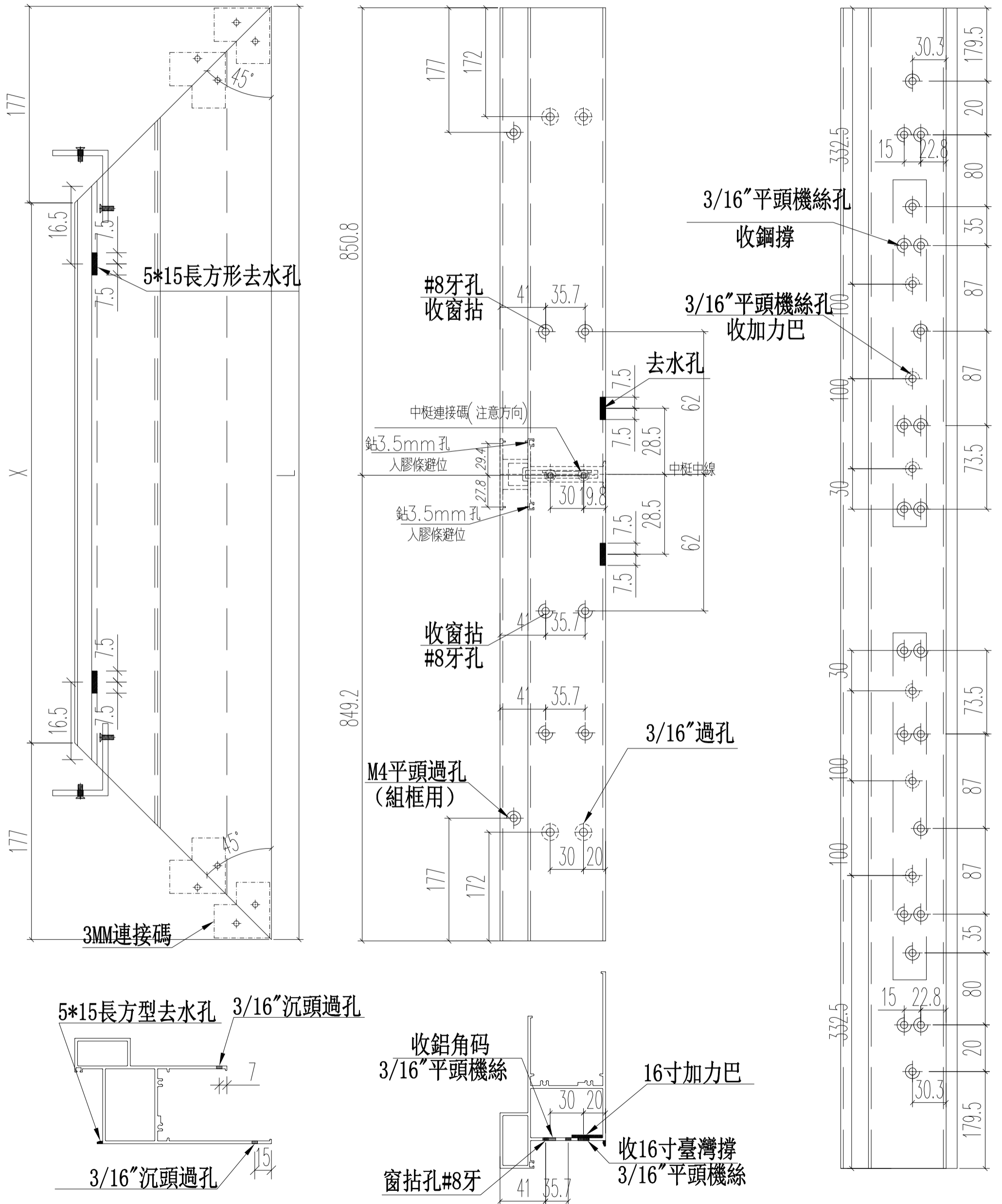

名稱	70生窗底框	制圖	JASON 2020.06.22	修改	
材料	X85762	復核	WHS	日期	
顏色	UCT806812XL-3	批准		圖號	PW01-11

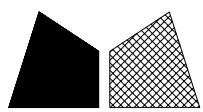

工程號 J852 地盤 亞皆老街

窗號	總尺寸 (mm)	數量 (支)	標示A尺寸	標示B尺寸	標示C尺寸	標示D尺寸
W6/T3C	884	3	92	2*350	122	2*320
W6/T2C	884	3	92	2*350	122	2*320
	合計:	6				

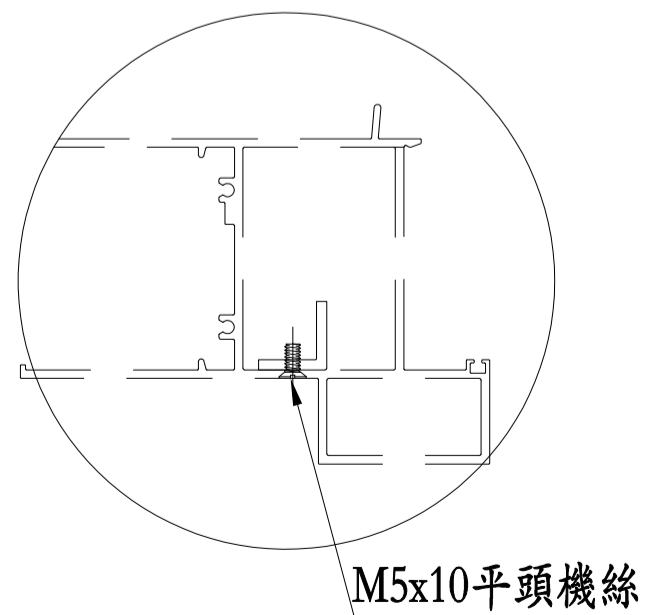
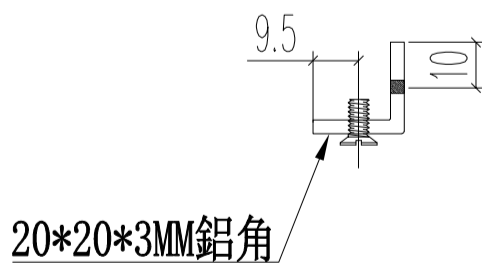
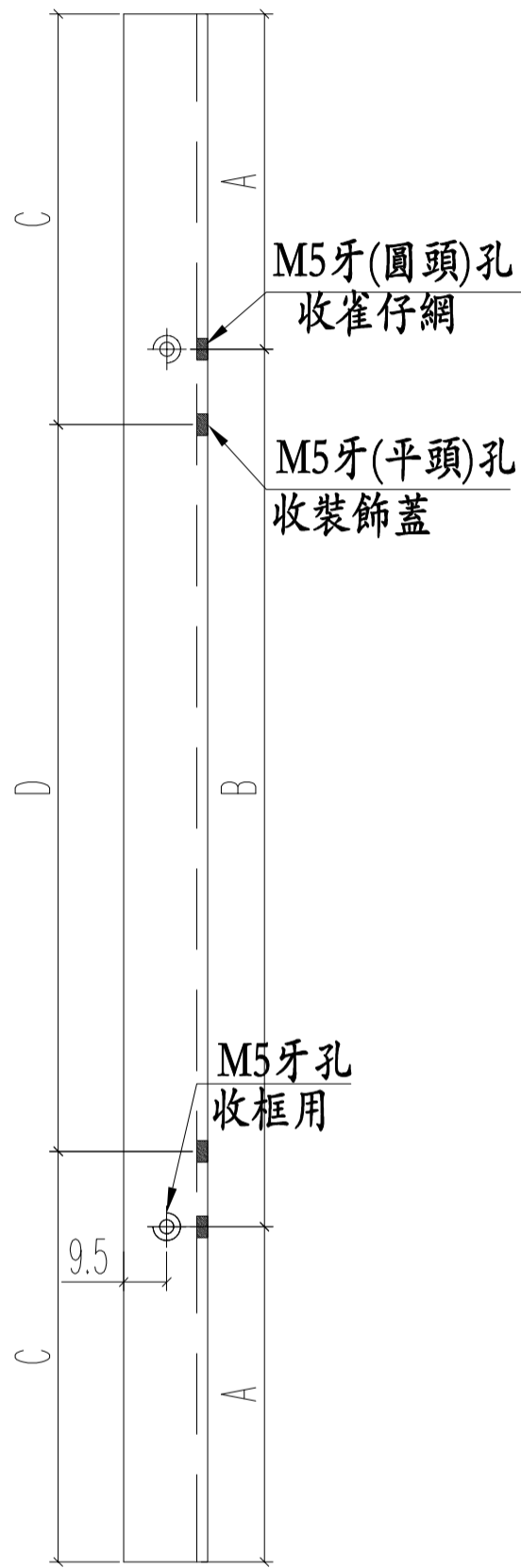

名稱	百葉窗頂部	制圖	JASON	2020.07.13	修改		
材料	20*20*3鋁角	復核	WHS		日期		
顏色	光身	批准			圖號	PW01-12	

数量: 材料: 表面处理: UCT806812XL-3
 制图: JASON 日期: 2020.06.02 校核: WSH 审核: Rev:



工程名称: 亞皆老街 / 佛沙窗
 图名: 窗玉放樣圖
 图号: SHL放樣圖

- 注: 1) 采用台湾16"扇撑;
 2) 窗玉玻璃线横碰企;
 3) 采用东城202-06锁点;
 4) 采用东城-TC903扣码;

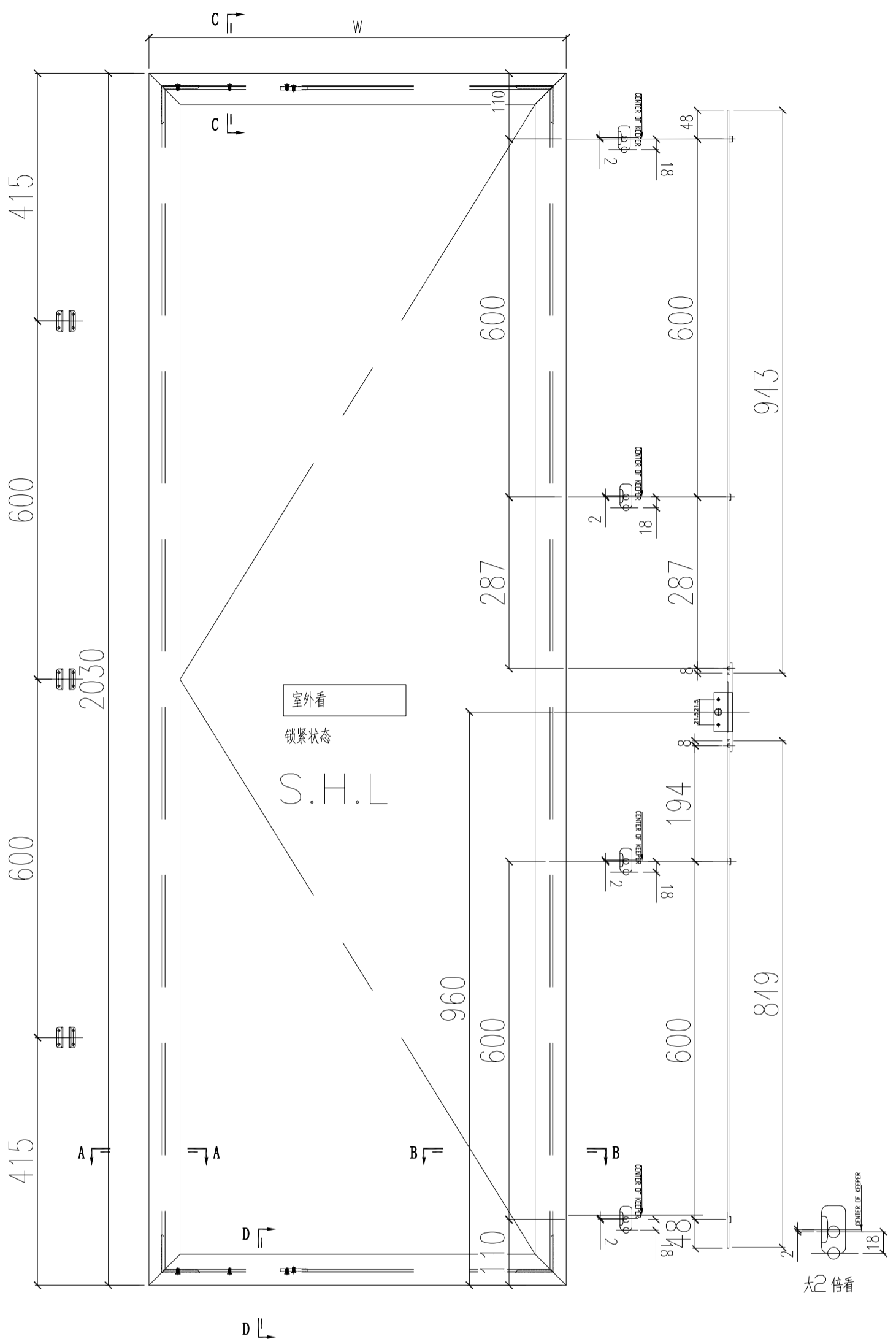

适用S.H.L. 2, S.H.L. 3

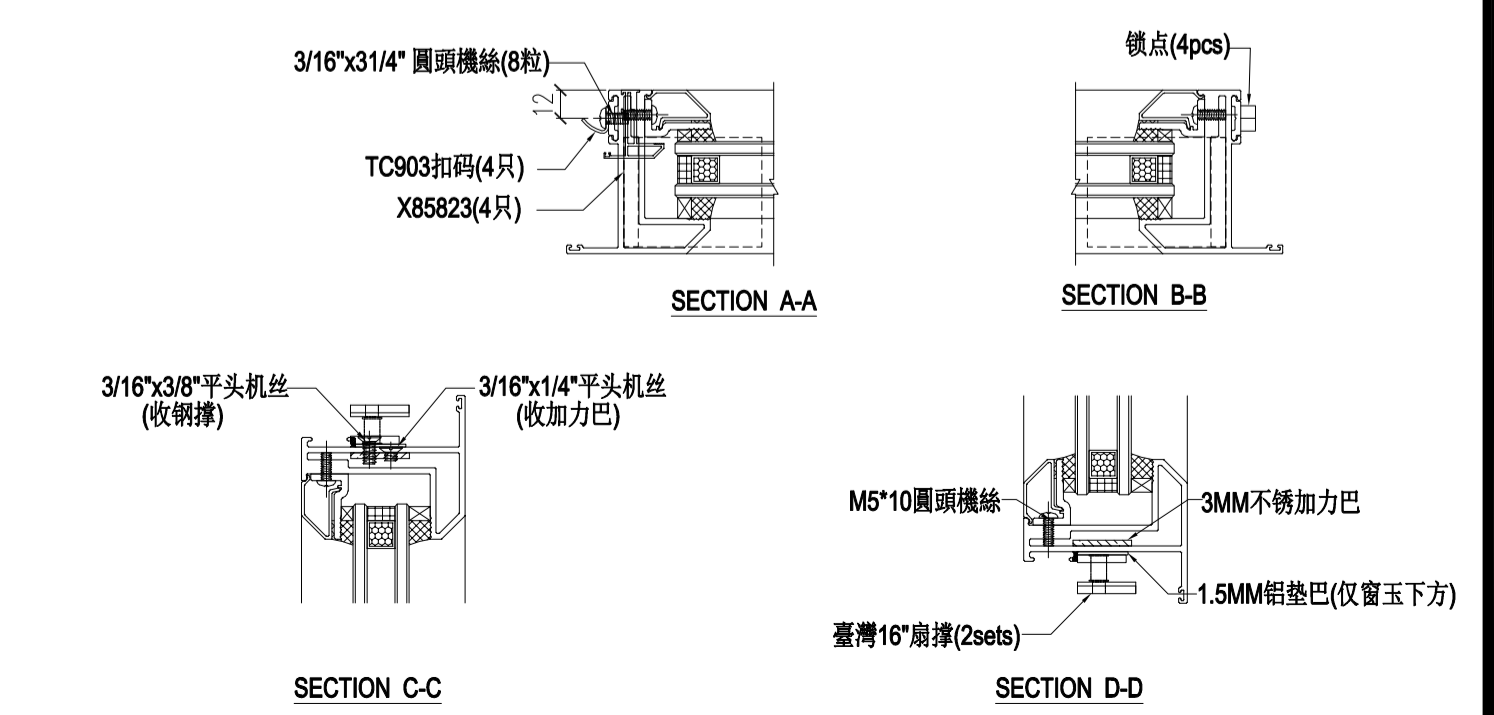

数量: 材料: 表面处理: UCT806812XL-3
 制图: JASON 日期: 2020.06.02 校核: WSH 审核: Rev: A



工程名称: 亞皆老街 / 佛沙窗
 图名: 窗玉放樣圖
 图号: SHR放樣圖

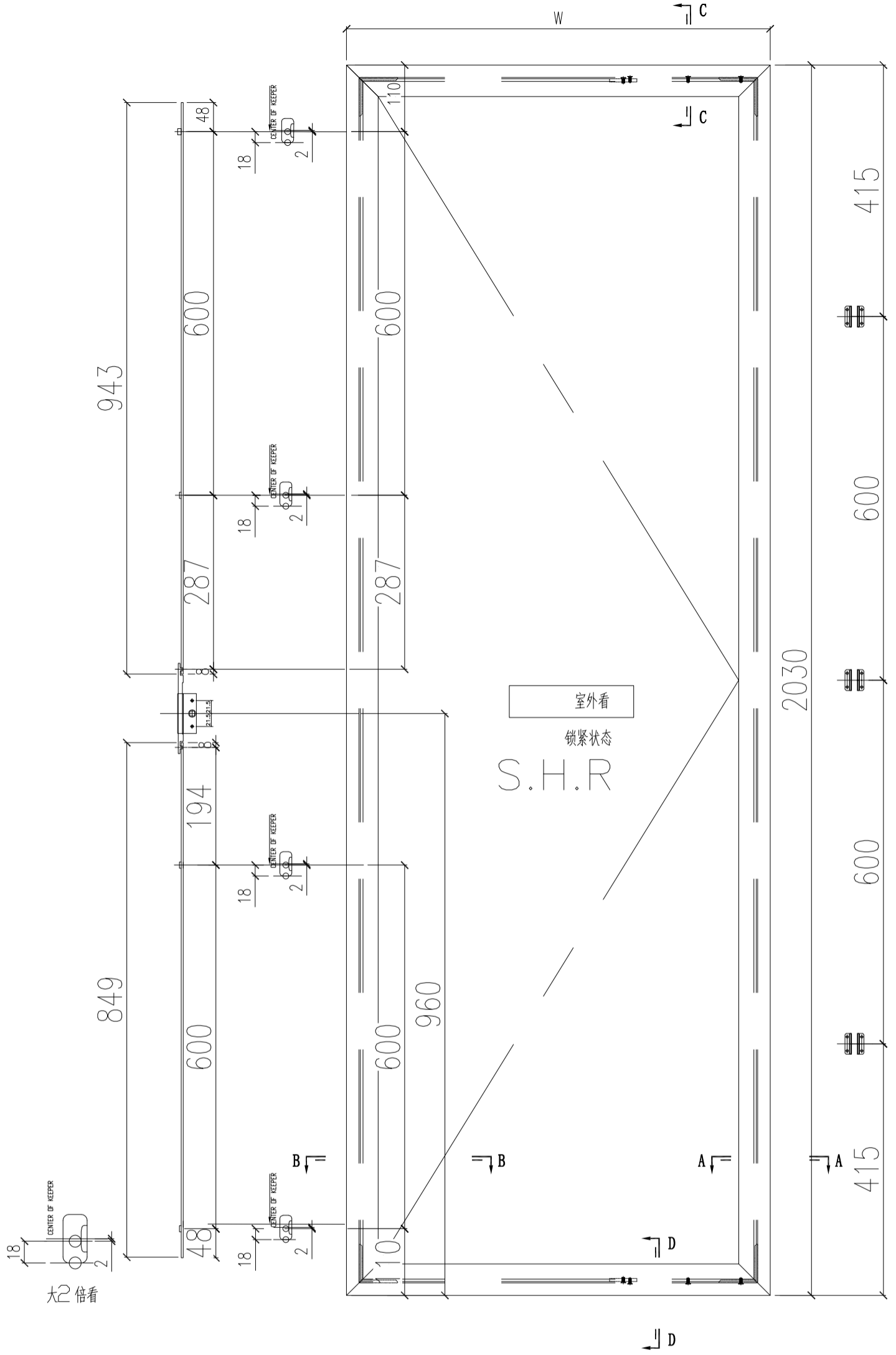

适用S. H. R. 2, S. H. R. 3

- 注: 1) 采用台湾16"扇撑;
 2) 窗玉玻璃线横碰企;
 3) 采用东城202-06锁点;
 4) 采用东城-TC903扣码;

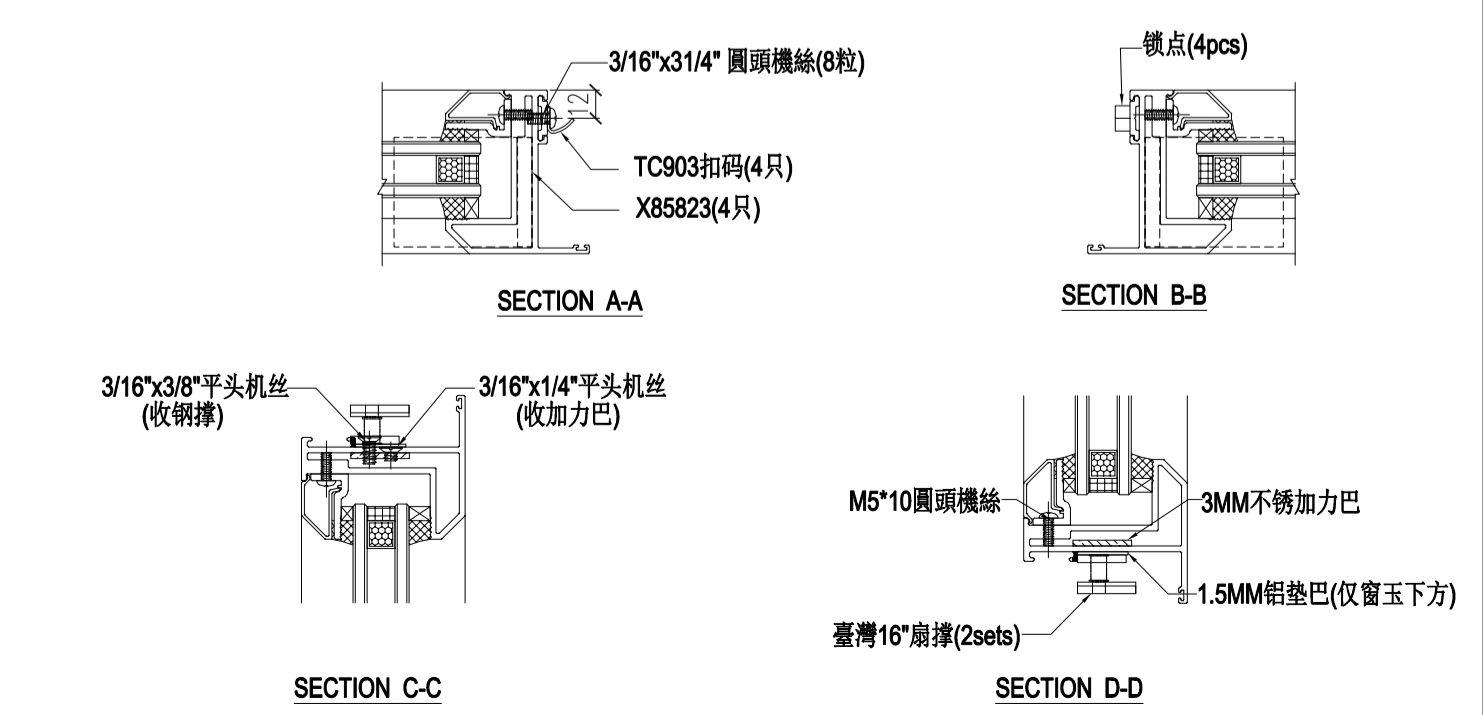

数量: 材料: 表面处理: UCT806812XL-3
 制图: JASON 日期: 2020.06.02 校核: WSH 审核: Rev:



工程名称: 亞皆老街 / 佛沙窗
 图名: 窗玉放樣圖
 图号: SHL放樣圖

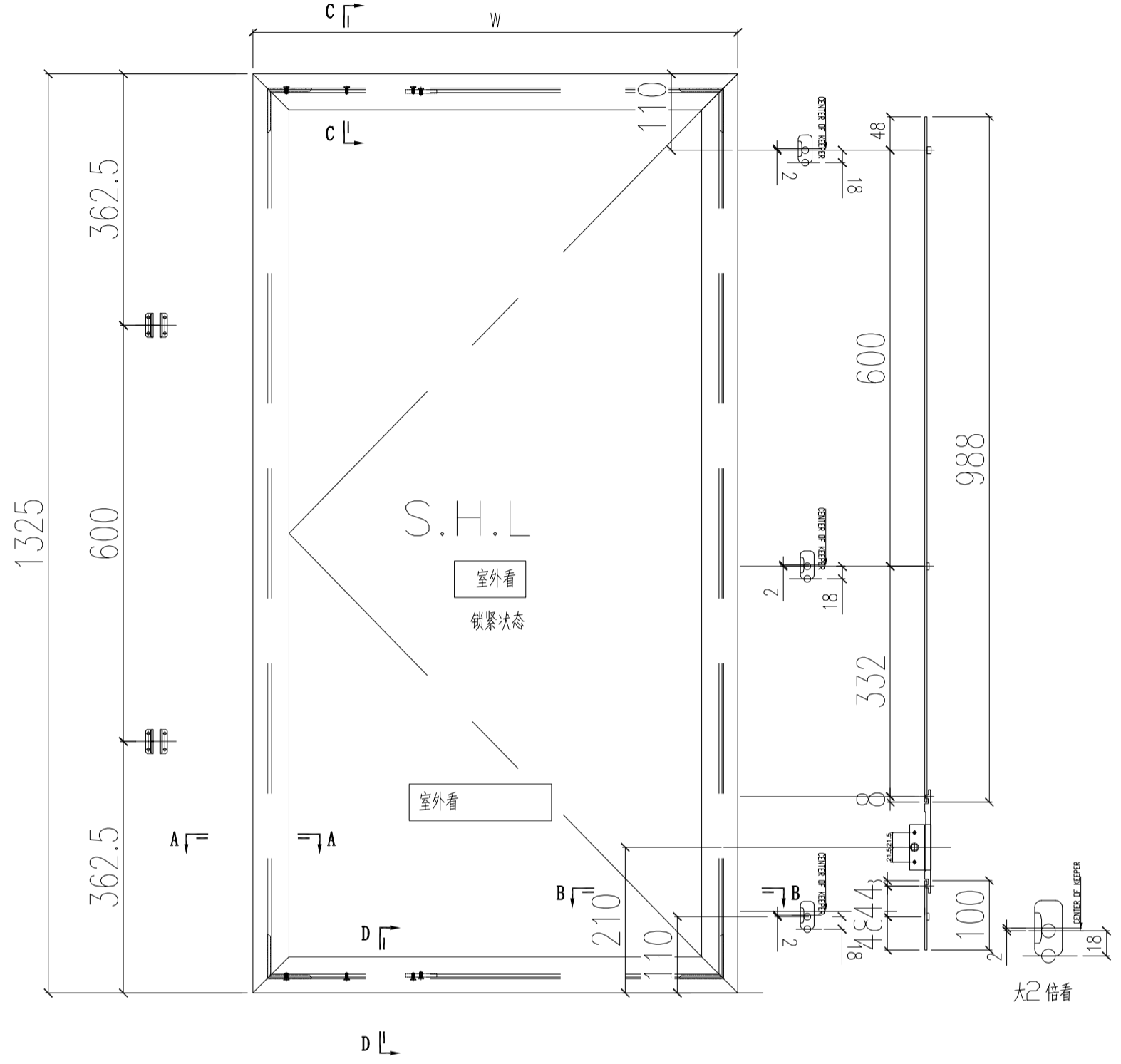

适用S.H.L.1

- 注: 1) 采用台湾16"扇撑;
 2) 窗玉玻璃线横碰企;
 3) 采用东城202-06锁点;
 4) 采用东城-TC903扣码;

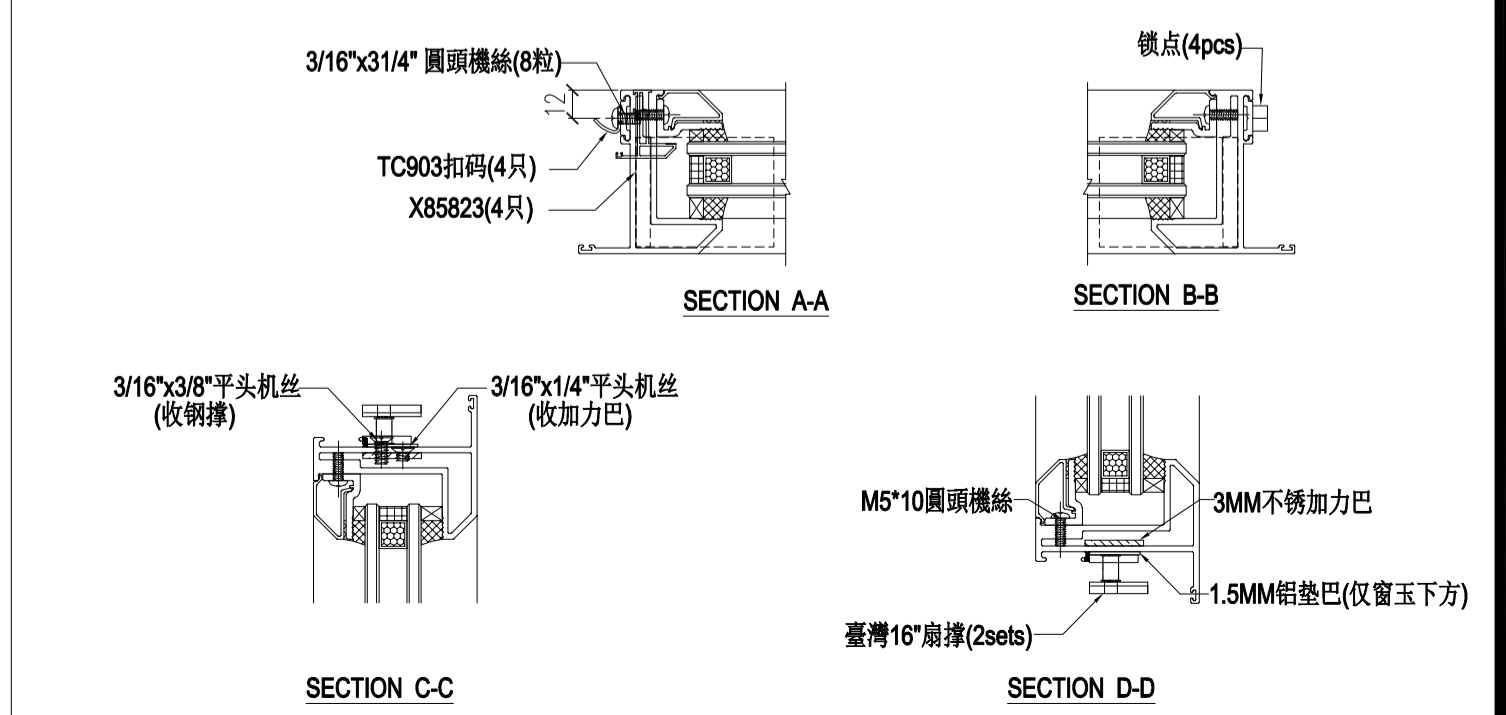

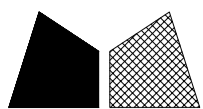

美特鋁質 有限公司
MIDI Aluminium Fabricator Ltd.

工程號 J852 地盤 亞皆老街

窗號	L(mm)	數量	A	M	N
SHL2	2030	7	140	350	5
SHR2	2030	7	140	350	5
SHL3	2030	12	140	350	5
SHR3	2030	12	140	350	5
合計:		38			

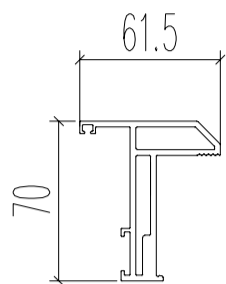

3/16"圓頭機絲
收扣碼

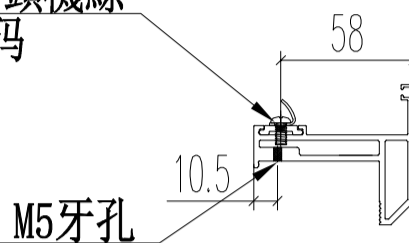

M5牙孔

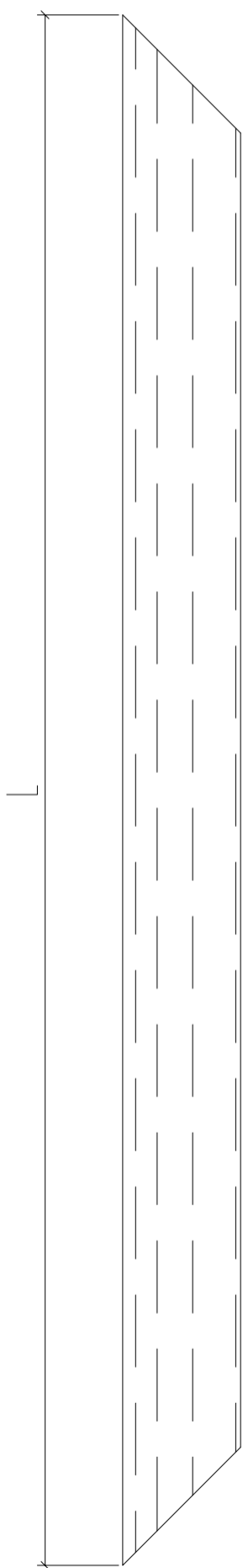

M5牙孔(背面)
配玻璃夾角料

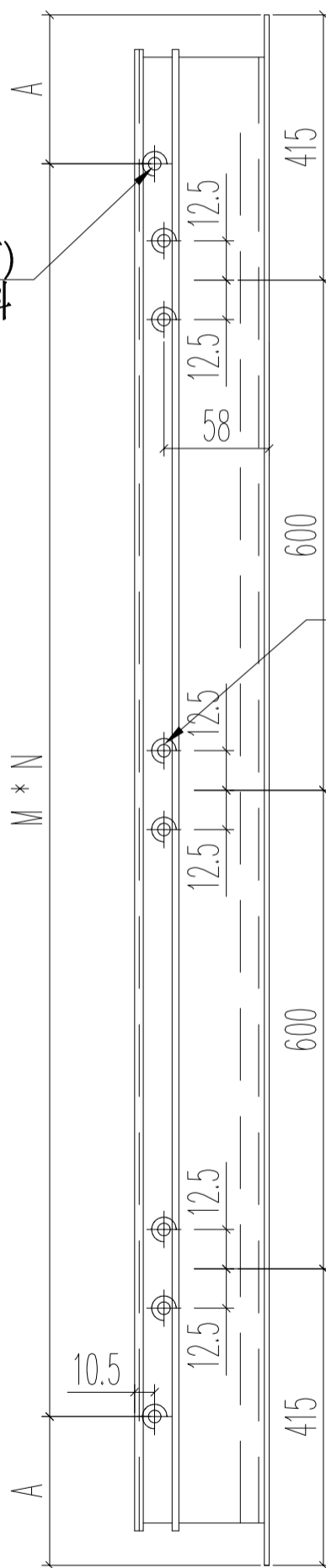

3/16"牙孔

名稱	70生窗窗玉	制圖	JASON	2020.06.22	修改		
材料	X85767	復核	WHS		日期		
顏色	UCT806812XL-3	批准			圖號	PW02-01	

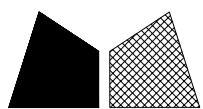

美特鋁質 有限公司
MIDI Aluminium Fabricator Ltd.

工程號 J852 地盤 亞皆老街

窗號	L (mm)	數量	A	M	N
SHL2	2030	7	140	350	5
SHL3	2030	12	140	350	5
合計:		19			

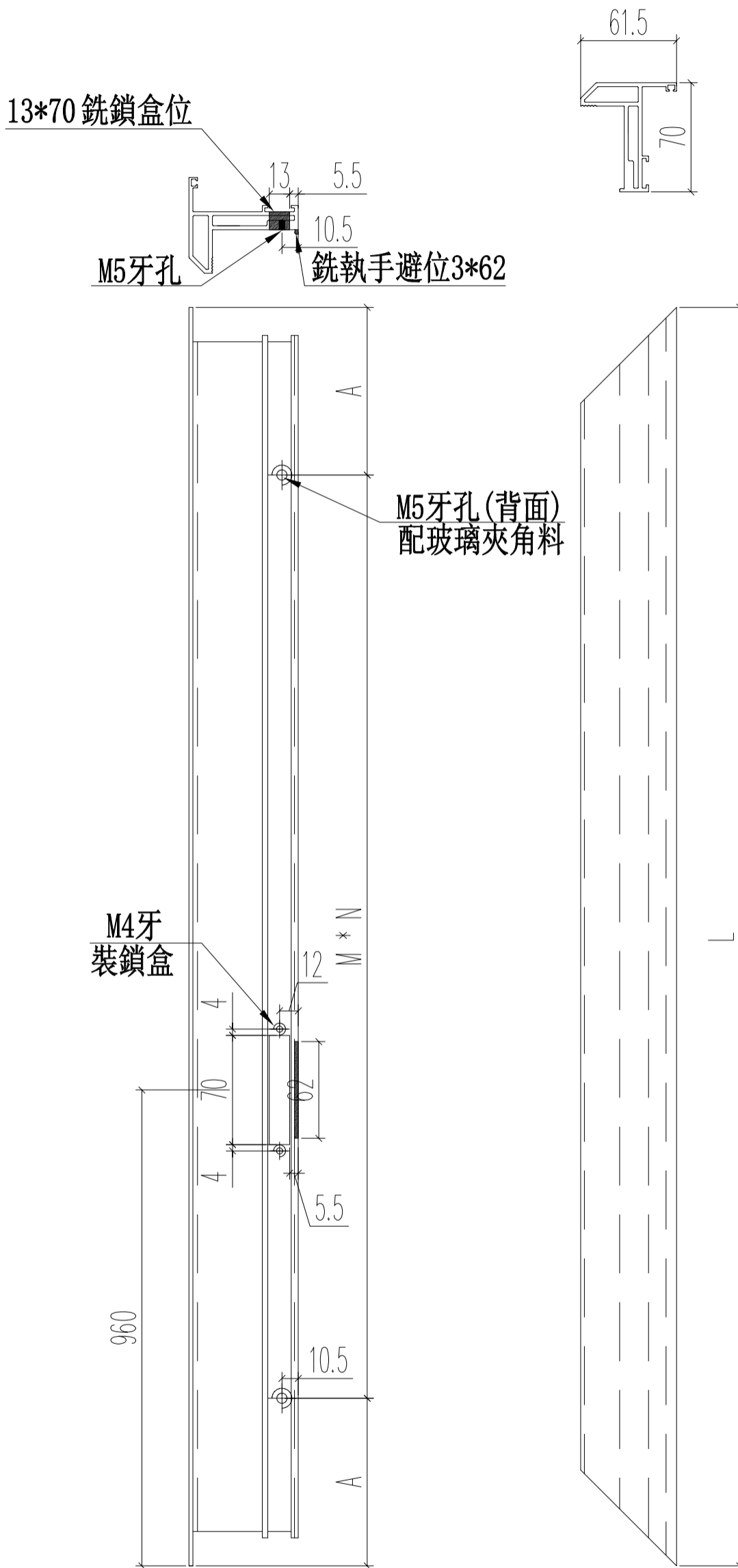

名稱	70生窗窗玉	制圖	JASON 2020.06.22	修改			
材料	X85767	復核	WHS	日期			
顏色	UCT806812XL-3	批准		圖號	PW02-02		

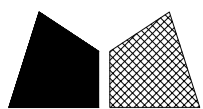

美特鋁質 有限公司
MIDI Aluminium Fabricator Ltd.

工程號 J852 地盤 亞皆老街

窗號	L (mm)	數量	A	M	N
SHR2	2030	7	140	350	5
SHR3	2030	12	140	350	5
合計:		19			

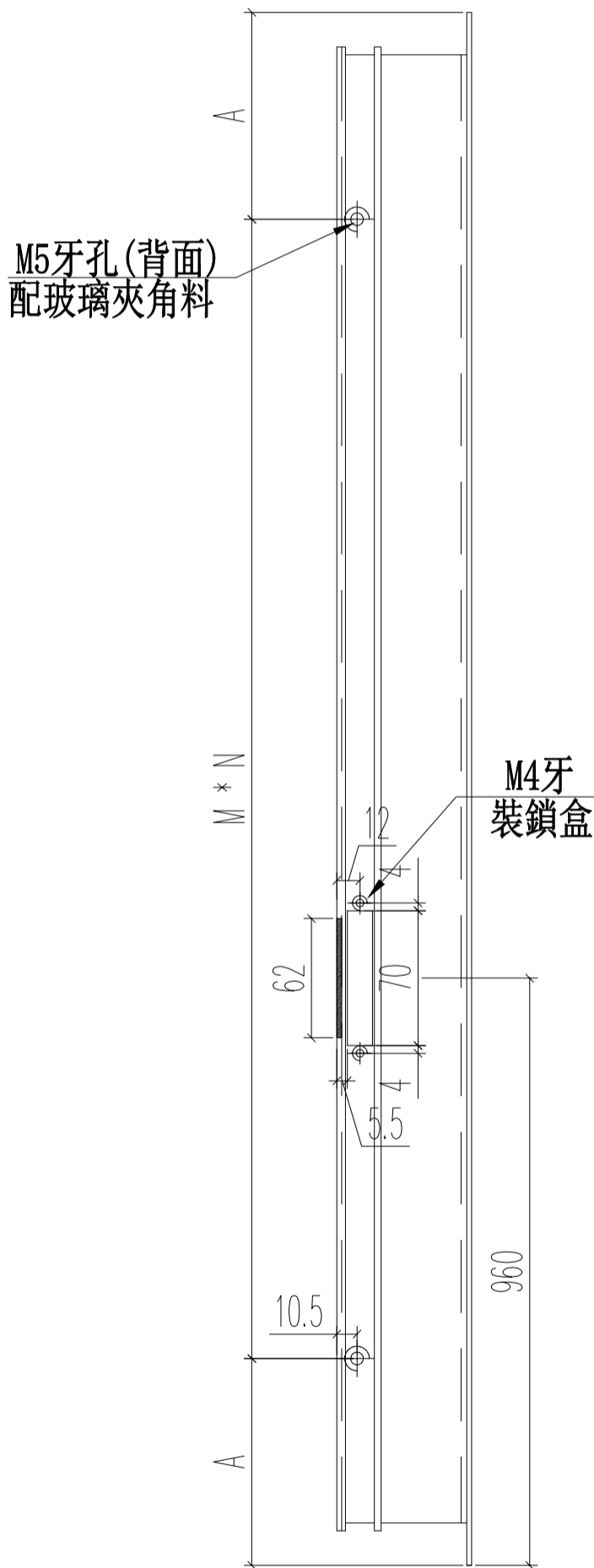
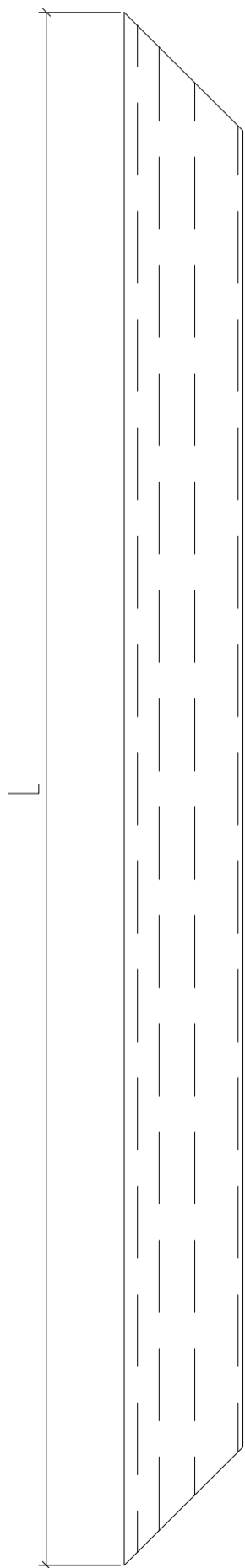
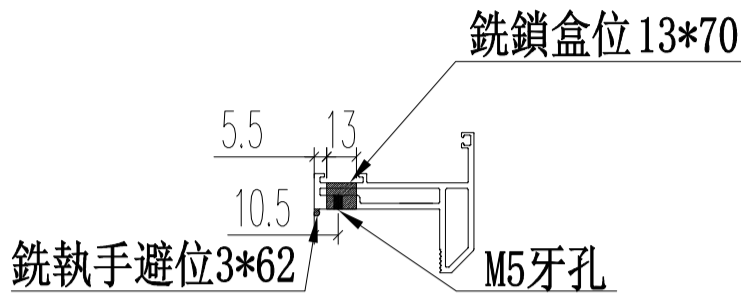
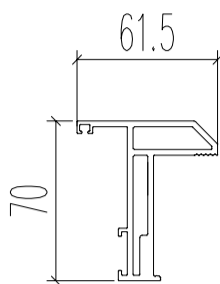

名稱	70生窗窗玉	制圖	JASON	2020.06.22	修改		
材料	X85767	復核	WHS		日期		
顏色	UCT806812XL-3	批准			圖號	PW02-3	

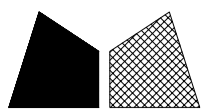

美特鋁質 有限公司
MIDI Aluminium Fabricator Ltd.

工程號 J852 地盤 亞皆老街

窗號	L (mm)	數量	A	M	N
SHL2	495	7	97.5	150	2
SHR2	495	7	97.5	150	2
SHL3	695	12	97.5	250	2
SHR3	695	12	97.5	250	2
合計:		38			

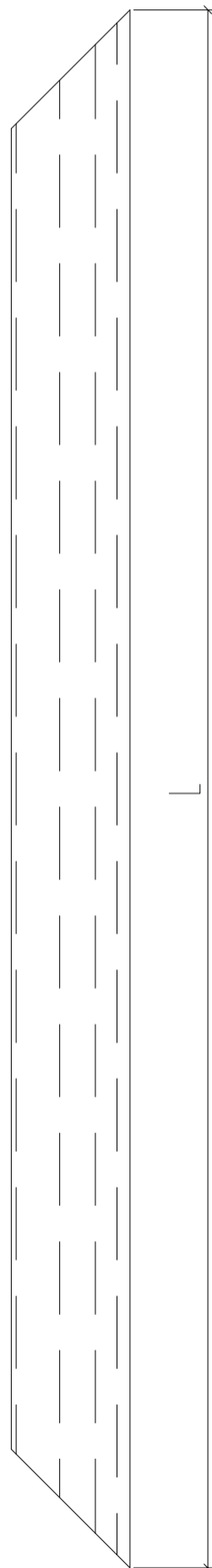
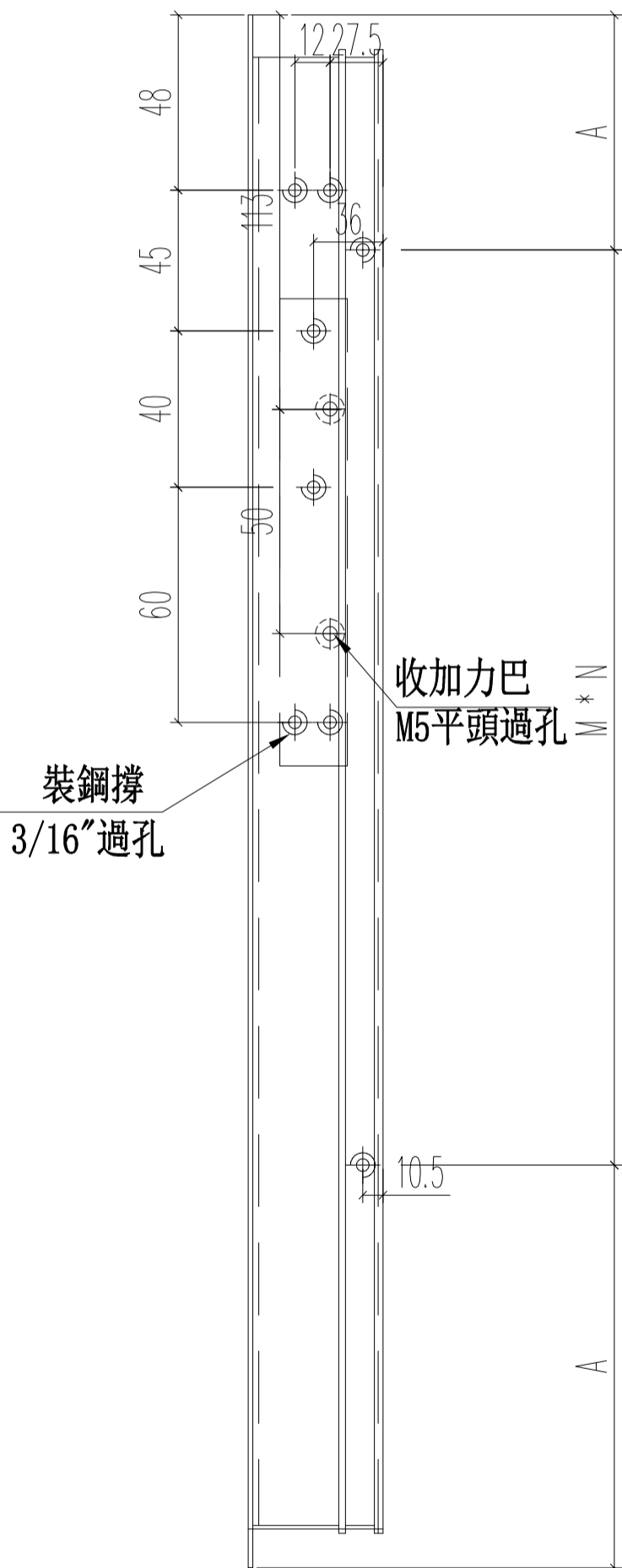
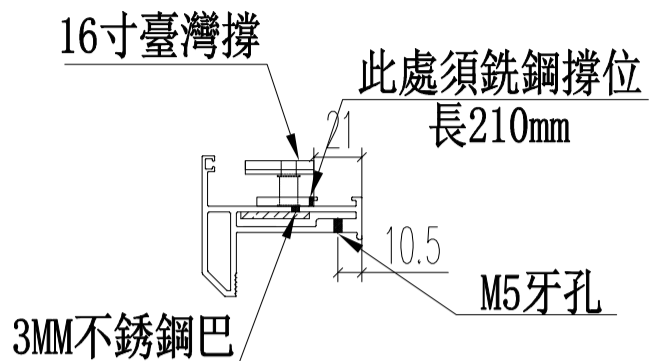

名稱	70生窗窗玉	制圖	JASON	2020.06.22	修改		
材料	X85767	復核	WHS		日期		
顏色	UCT806812XL-3	批准			圖號	PW02-04	

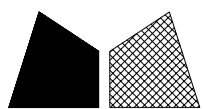

美特鋁質 有限公司
MIDI Aluminium Fabricator Ltd.

工程號 J852 地盤 亞皆老街

窗號	L (mm)	數量	A	M	N
SHL2	495	7	97.5	150	2
SHR2	495	7	97.5	150	2
SHL3	695	12	97.5	250	2
SHR3	695	12	97.5	250	2
合計:		38			

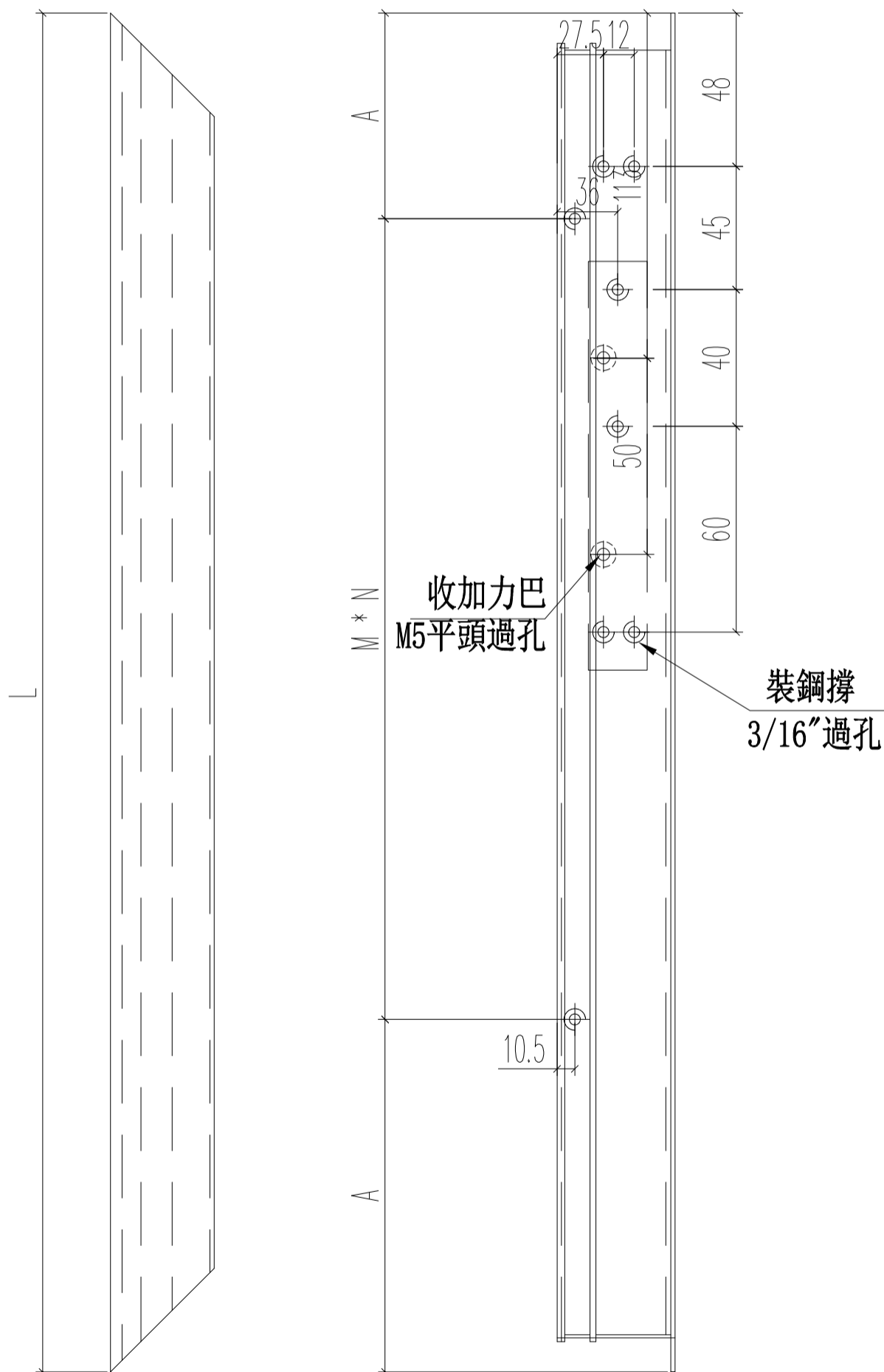
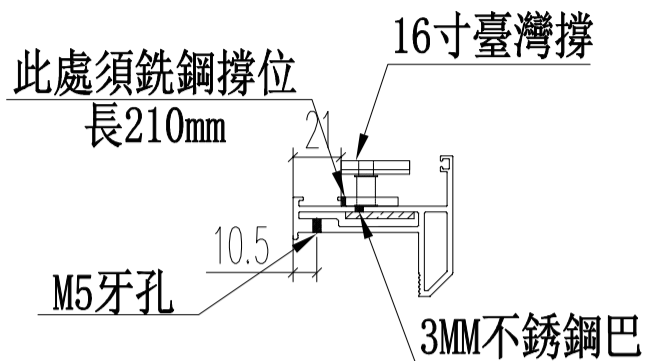

名稱	70生窗窗玉	制圖	JASON	2020.06.22	修改		
材料	X85767	復核	WHS		日期		
顏色	UCT806812XL-3	批准			圖號	PW02-05	

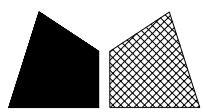

工程號 J852 地盤 亞皆老街

窗號	L	數量	A	M	N
SHL1	1251.5	6	100.75	350	3
SHL1	320	12	10	150	2
SHR1	1251.5	6	100.75	350	3
SHR1	320	12	10	150	2
SHL2	1956.5	7	103.25	350	5
SHL2	370	14	35	150	2
SHR2	1956.5	7	103.25	350	5
SHR2	370	14	35	150	2
SHL3	1956.5	12	103.25	350	5
SHL3	570	24	35	250	2
SHR3	1956.5	12	103.25	350	5
SHR3	570	24	35	250	2
合計:		150			

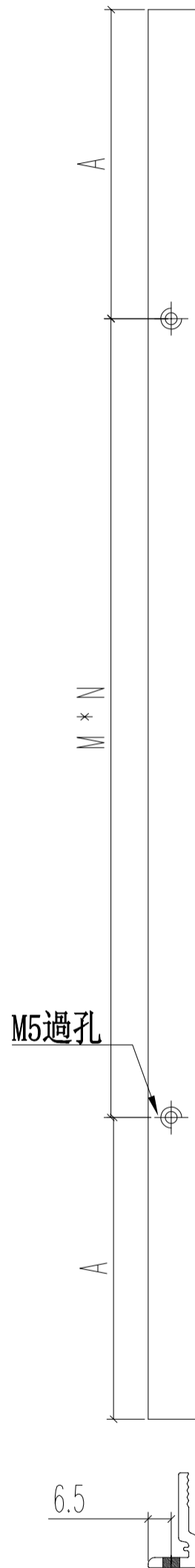

名稱	70窗玻璃夾角	制圖	JASON	2020.06.22	修改		
材料	X85834	復核	WHS		日期		
顏色	UCT806812XL-3	批准			圖號	PW02-06	

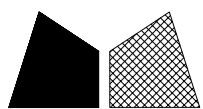

美特鋁質 有限公司
MIDI Aluminium Fabricator Ltd.

工程號 J852 地盤 亞皆老街

窗號	L	數量	A	M	N
SHL2	1956.5	7	103.25	350	5
SHL3	1956.5	12	103.25	350	5
合計:		19			

銑鎖盒避位

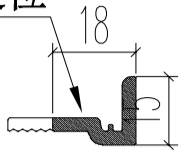

頂

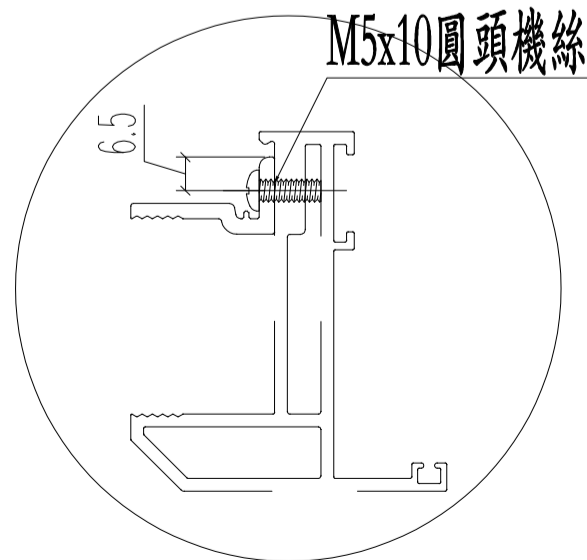
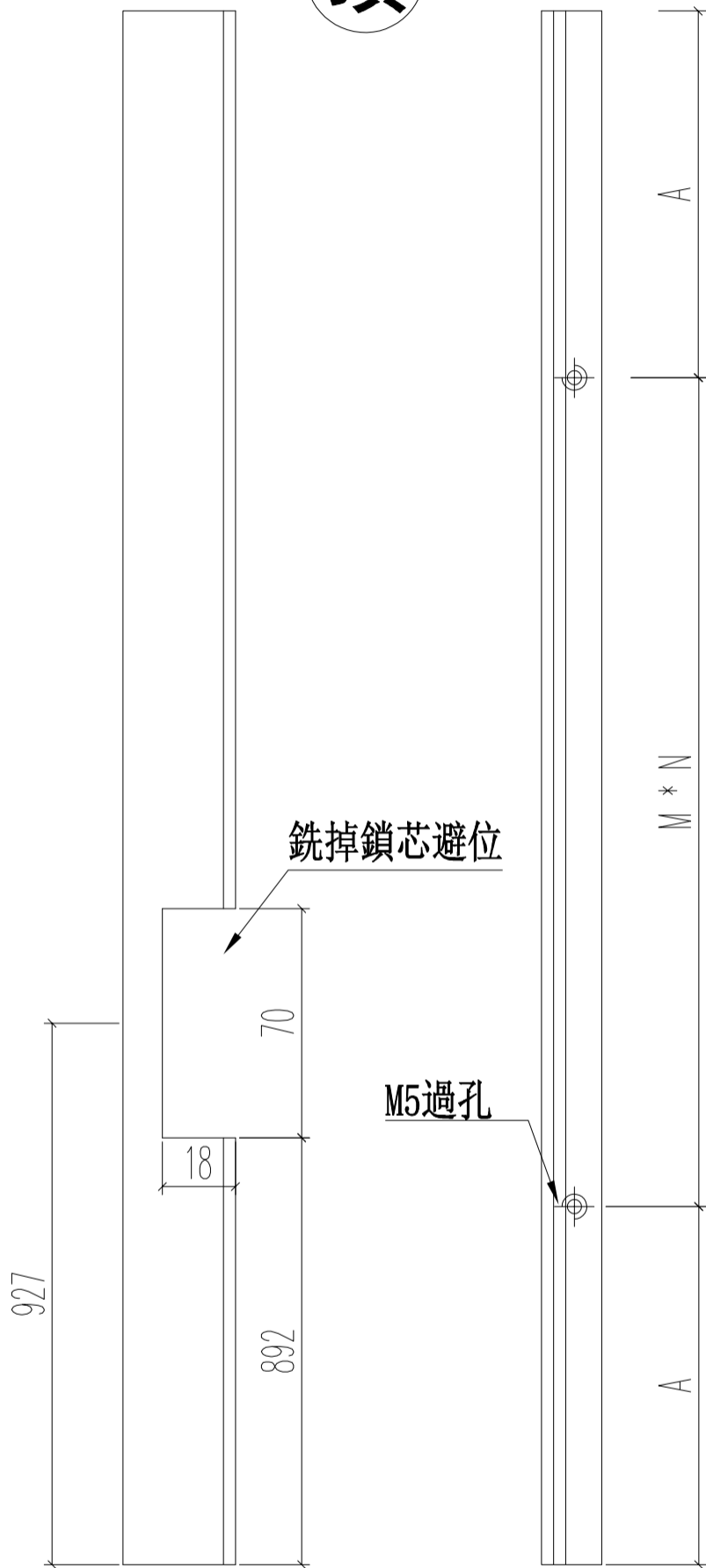
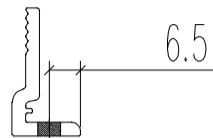

名稱	70窗玻璃夾角	制圖	JASON	2020.06.22	修改		
材料	X85834	復核	WHS		日期		
顏色	UCT806812XL-3	批准			圖號	PW02-07	

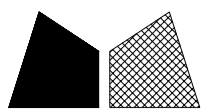

工程號	J852	地盤	亞皆老街
-----	------	----	------

窗號	L	數量	A	M	N
SHR2	1956.5	7	103.25	350	5
SHR3	1956.5	12	103.25	350	5
合計:		19			

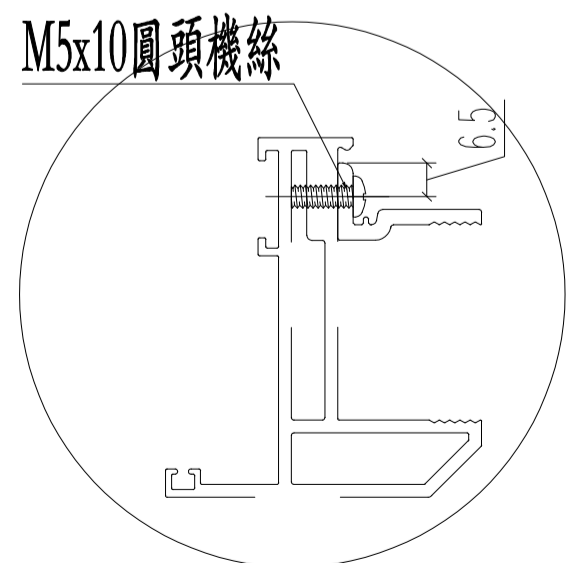
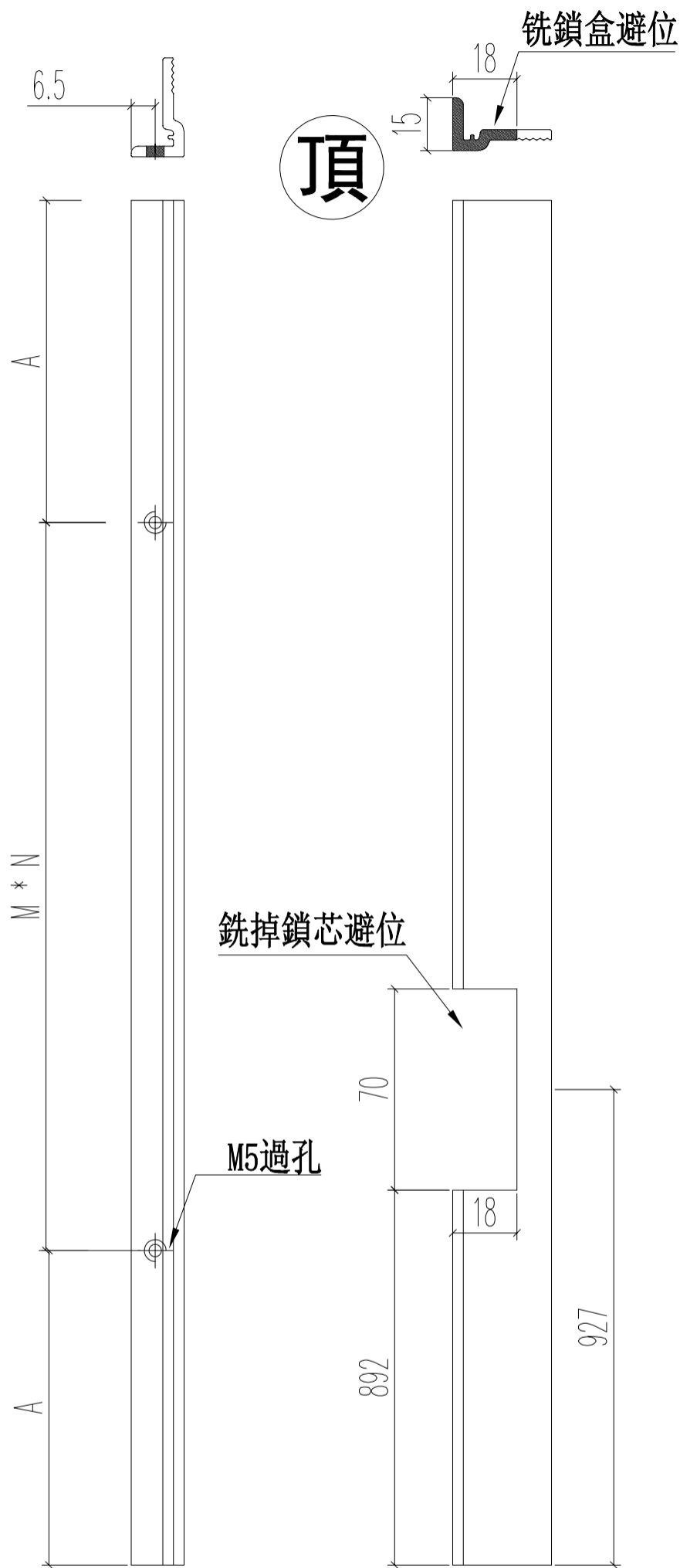

名稱	70窗玻璃夾角	制圖	JASON	2020.06.22	修改		
材料	X85834	復核	WHS		日期		
顏色	UCT806812XL-3	批准			圖號	PW02-08	

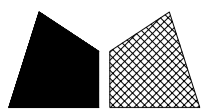

美特鋁質 有限公司
MIDI Aluminium Fabricator Ltd.

工程號 J852 地盤 亞皆老街

窗號	L	數量
SHL2	1956.5	7
SHL3	1956.5	12
	合計:	19

頂

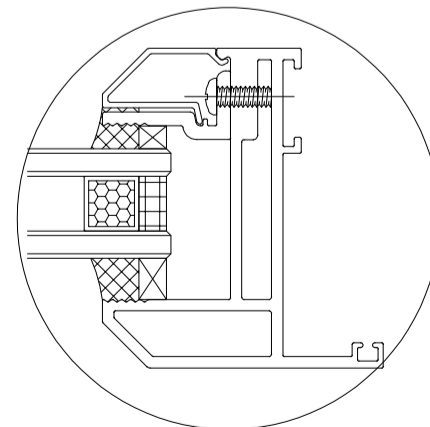
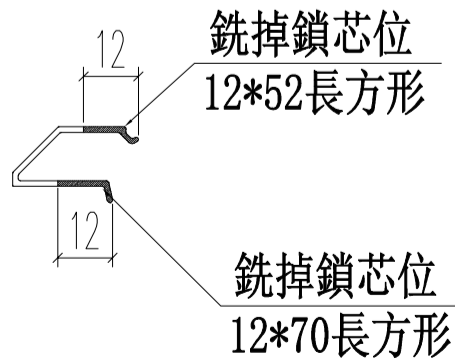
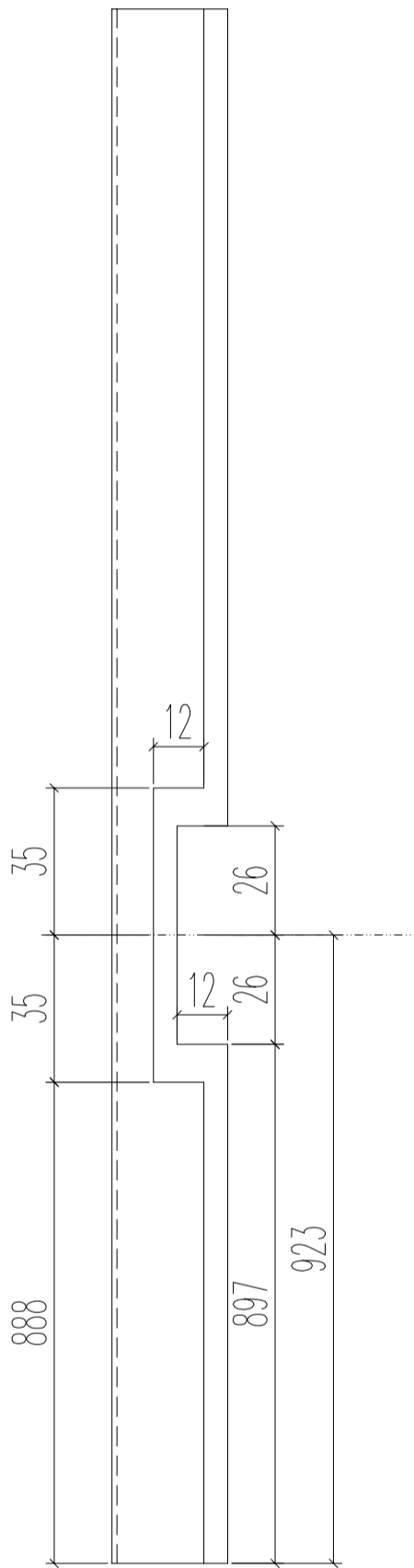

名稱	70生窗玻璃壓線	制圖	JASON	2020.06.22	修改		
材料	X85768	復核	WHS		日期		
顏色	UCT806812XL-3	批准			圖號	PW02-09	

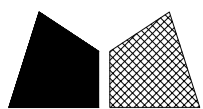

美特鋁質 有限公司
MIDI Aluminium Fabricator Ltd.

工程號 J852 地盤 亞皆老街

窗號	L	數量
SHR2	1956.5	7
SHR3	1956.5	12
合計:		19

頂

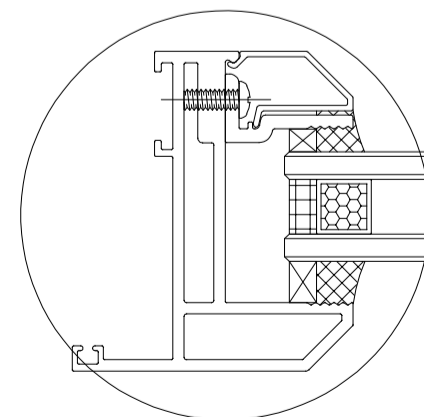
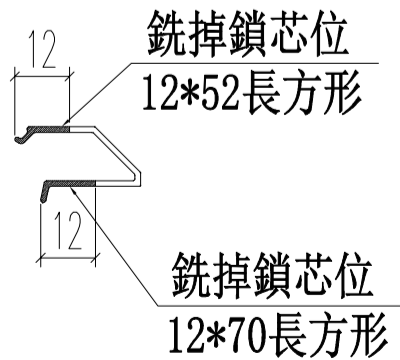
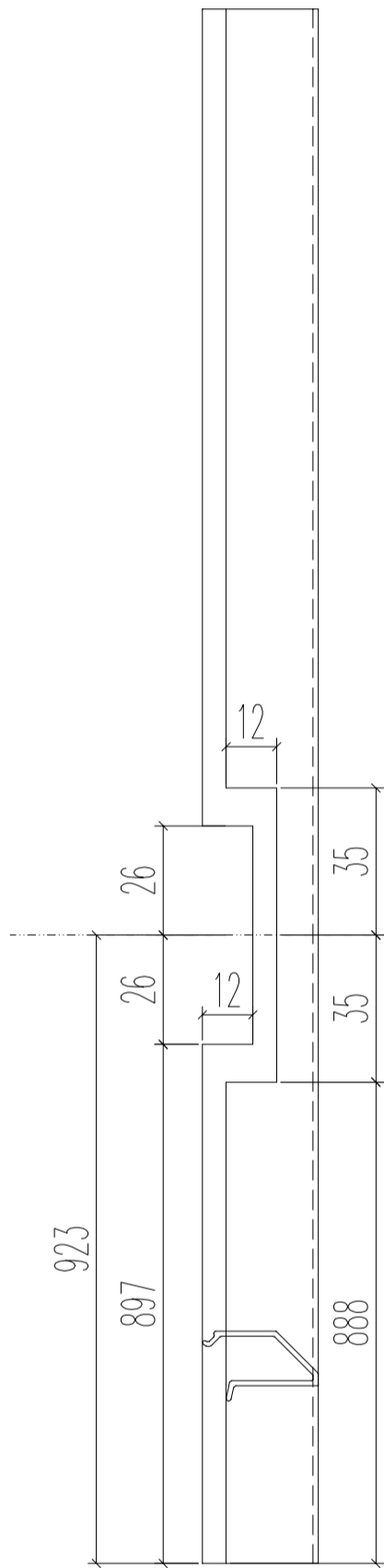

名稱	70生窗玻璃壓線	制圖	JASON	2020.06.22	修改		
材料	X85768	復核	WHS		日期		
顏色	UCT806812XL-3	批准			圖號	PW02-10	

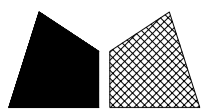

工程號 J852 地盤 亞皆老街

窗號	L1	數量	A	B
SHL2	943	7	287	600
SHL2	849	7	194	600
SHR2	943	7	287	600
SHR2	849	7	194	600
SHL3	943	12	287	600
SHL3	849	12	194	600
SHR3	943	12	287	600
SHR3	849	12	194	600
合計:		76		

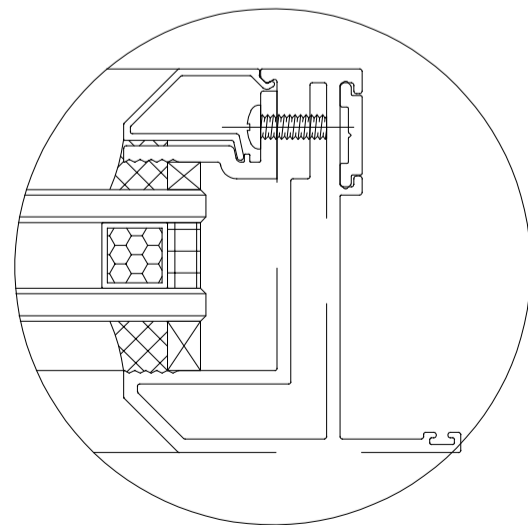
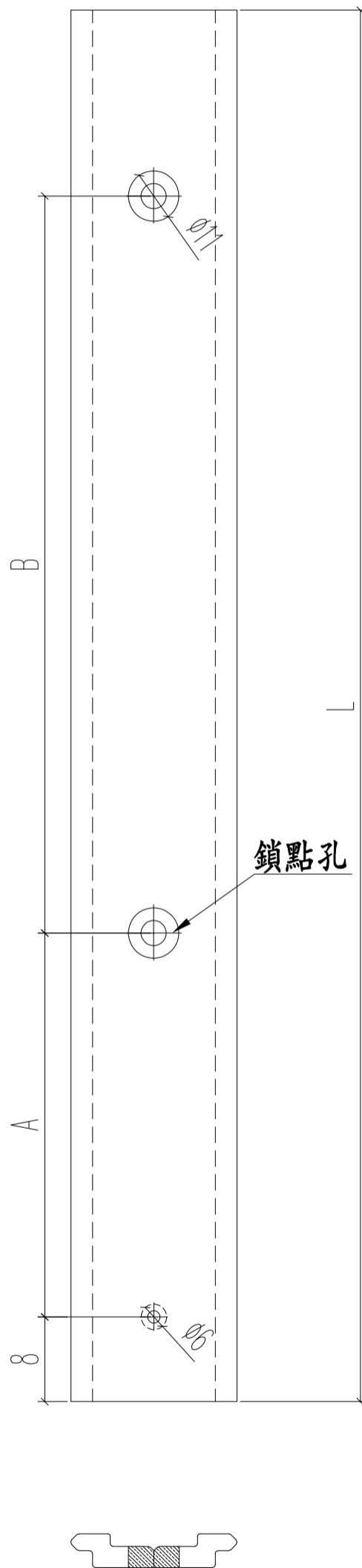

名稱	多點鎖拉巴	制圖	JASON	2020.06.22	修改		
材料	X85824	復核	WHS		日期		
顏色	UCT806812XL-3	批准			圖號	PW02-11	

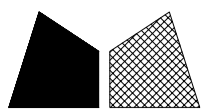

美特鋁質 有限公司
MIDI Aluminium Fabricator Ltd.

工程號 J852 地盤 亞皆老街

窗號	L (mm)	數量	A	M	N
SHL1	1325	6	137.5	350	3
SHR1	1325	6	137.5	350	3

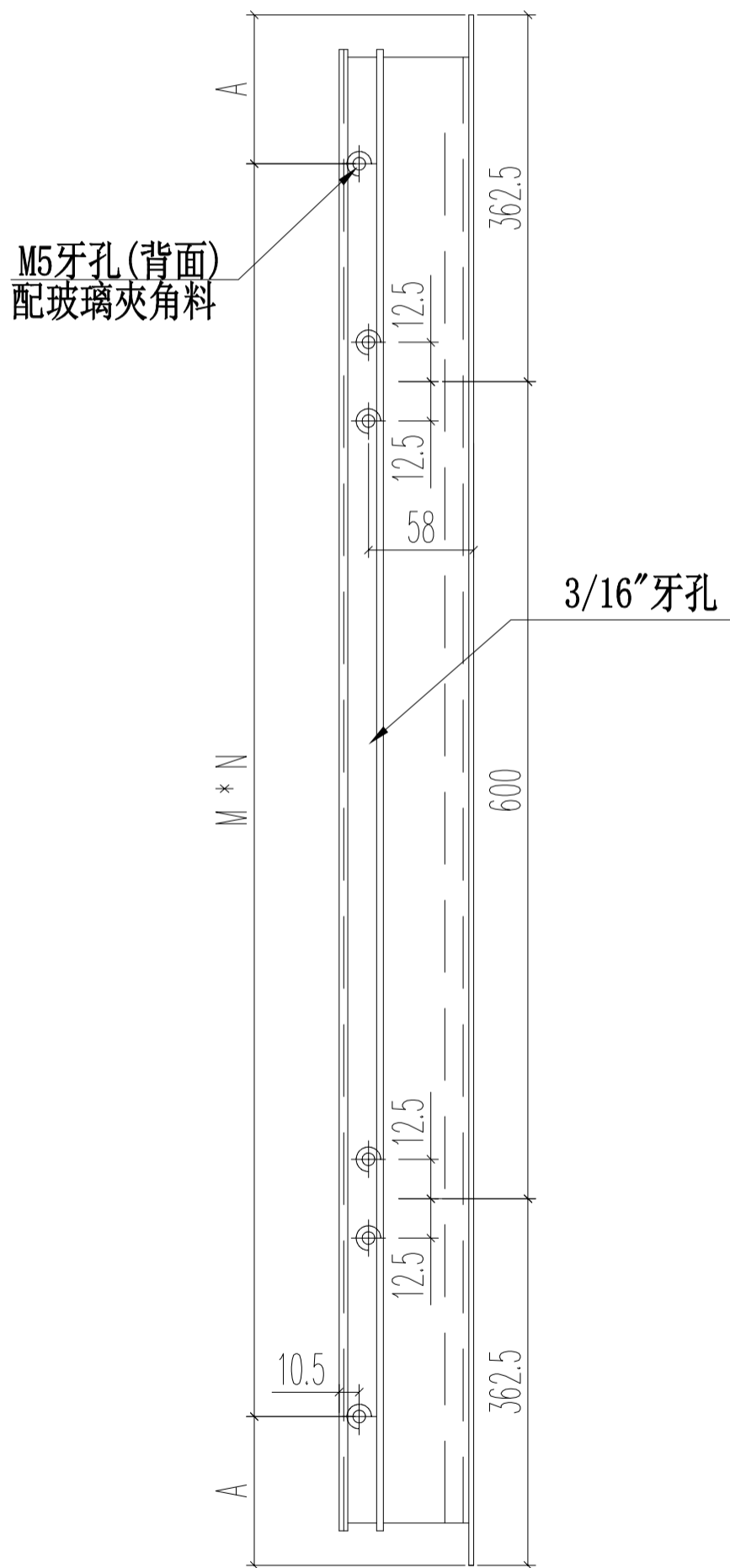
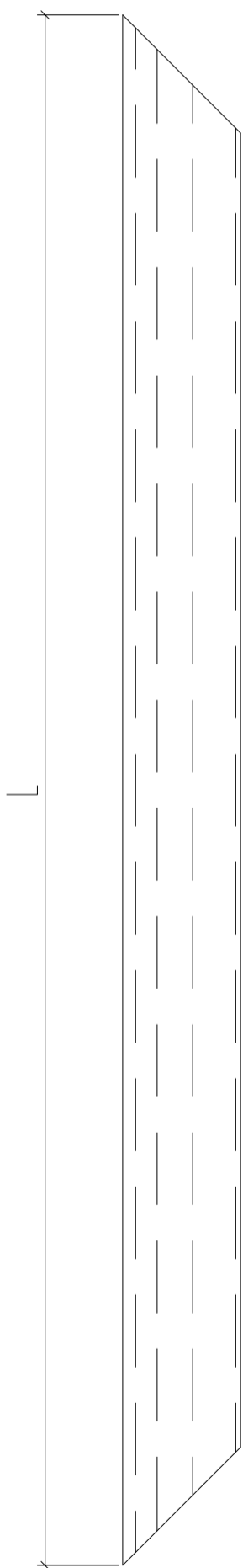
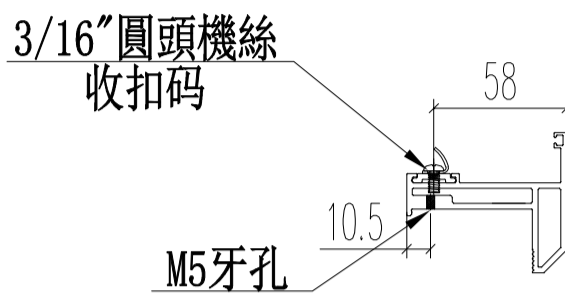
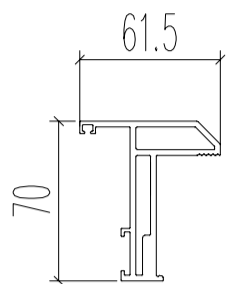

名稱	70生窗窗玉	制圖	JASON	2020.06.22	修改		
材料	X85767	復核	WHS		日期		
顏色	UCT806812XL-3	批准			圖號	PW03-01	

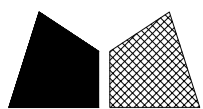

美特鋁質 有限公司
MIDI Aluminium Fabricator Ltd.

窗號	L (mm)	數量	A	M	N
SHL1	1325	6	137.5	350	3

工程號	J852	地盤	亞皆老街
-----	------	----	------

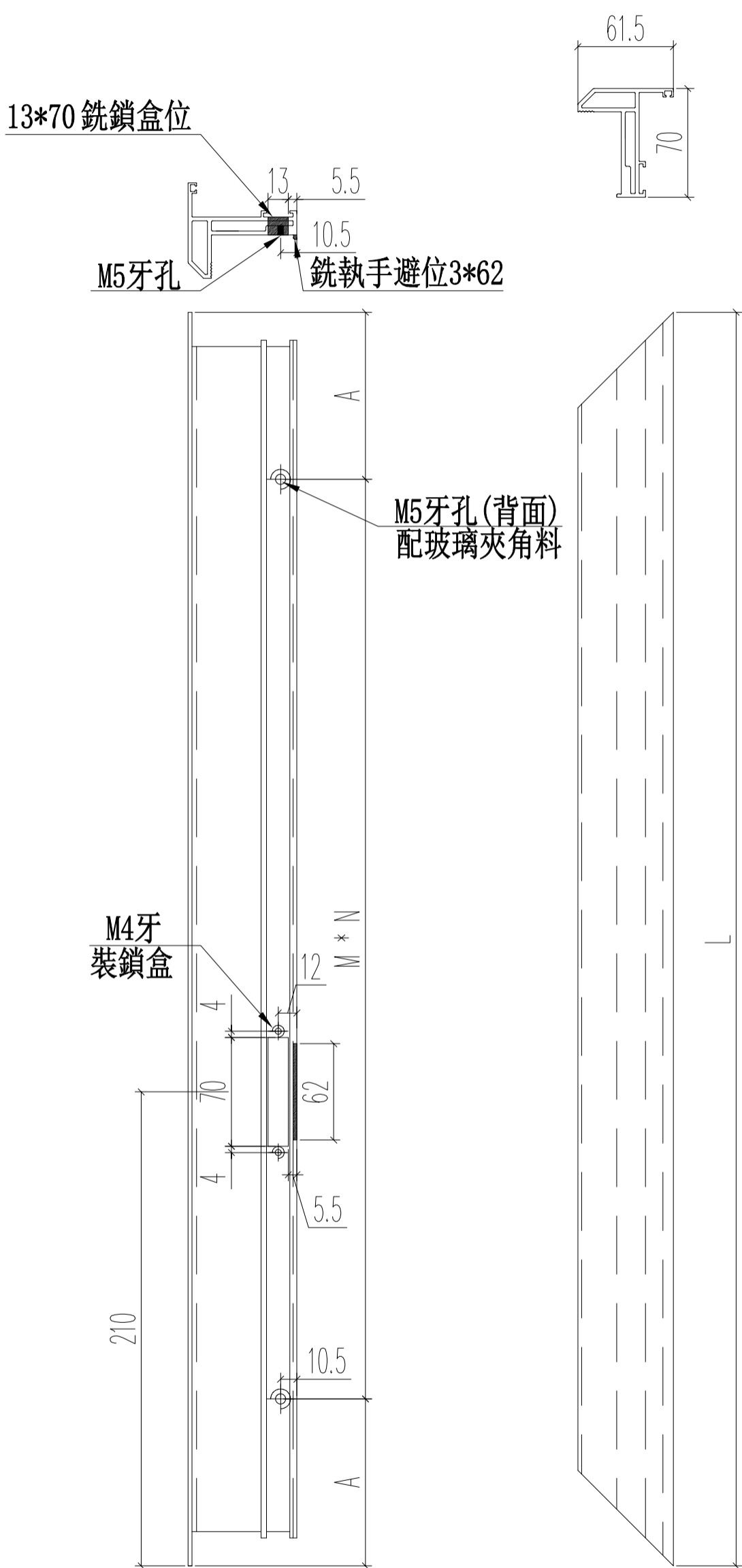

名稱	70生窗窗玉	制圖	JASON 2020.06.22	修改			
材料	X85767	復核	WHS	日期			
顏色	UCT806812XL-3	批准		圖號	PW03-02		

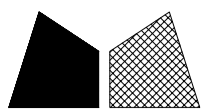

美特鋁質 有限公司
MIDI Aluminium Fabricator Ltd.

窗號	L (mm)	數量	A	M	N
SHR1	1325	6	137.5	350	3

工程號	J852	地盤	亞皆老街
-----	------	----	------

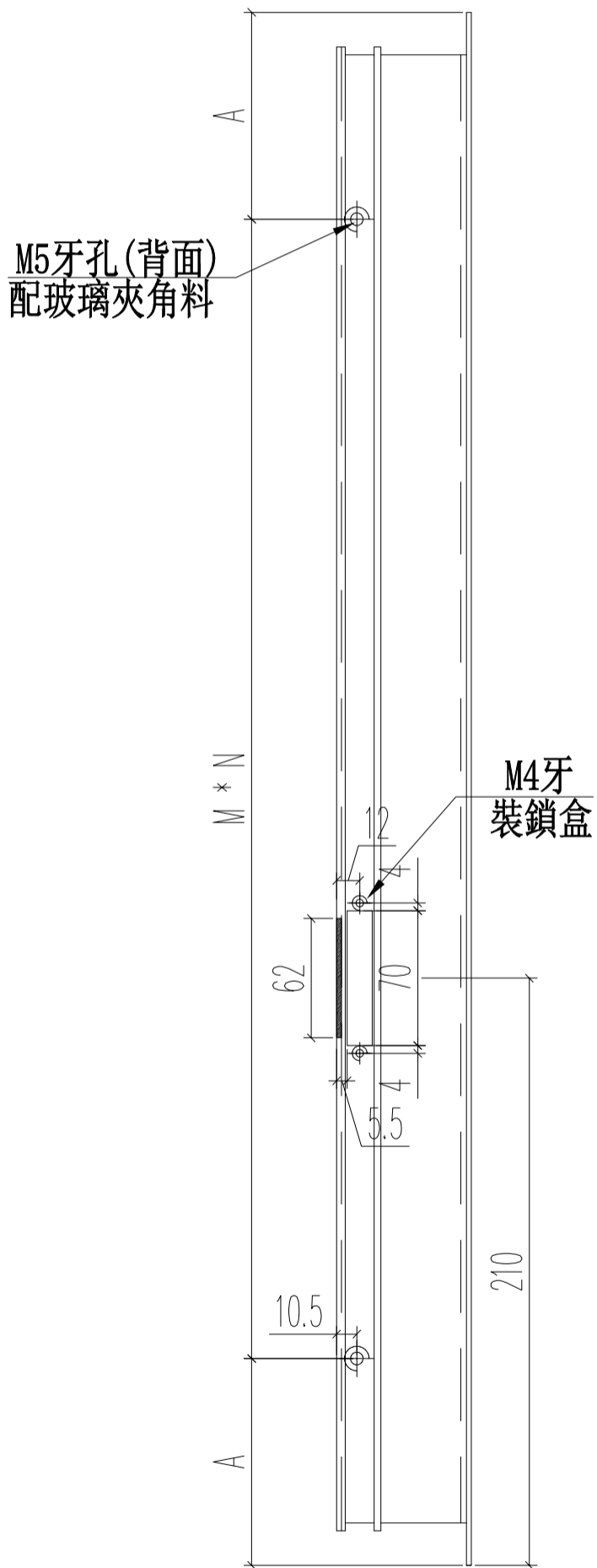
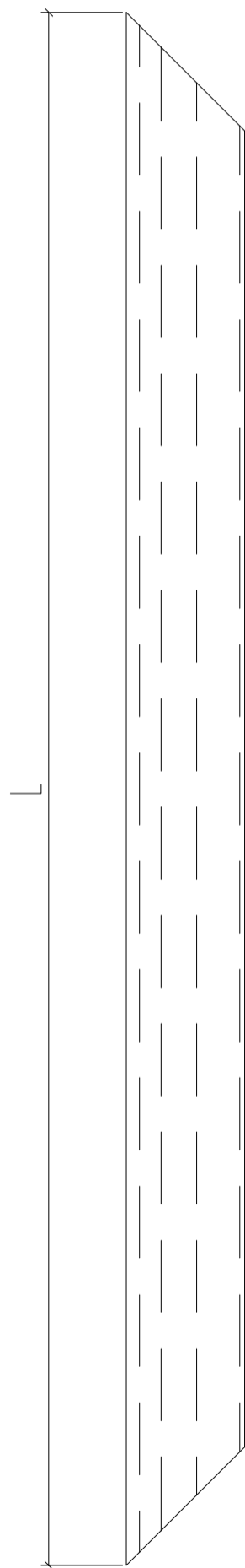
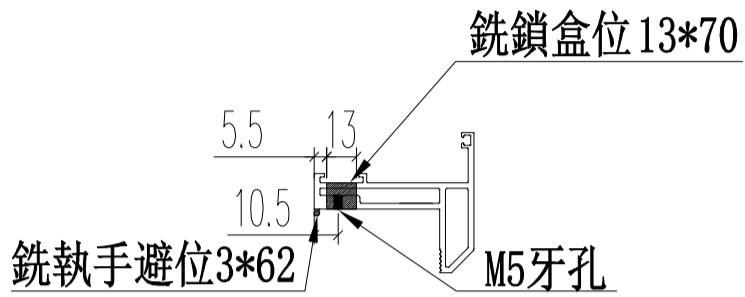
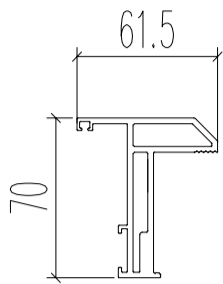

名稱	70生窗窗玉	制圖	JASON	2020.06.22	修改		
材料	X85767	復核	WHS		日期		
顏色	UCT806812XL-3	批准			圖號	PW03-3	

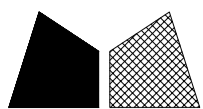

美特鋁質 有限公司
MIDI Aluminium Fabricator Ltd.

窗號	L (mm)	數量	A	M	N
SHL1	445	6	72.5	150	2
SHR1	445	6	72.5	150	2
合計:		12			

工程號 J852 地盤 亞皆老街

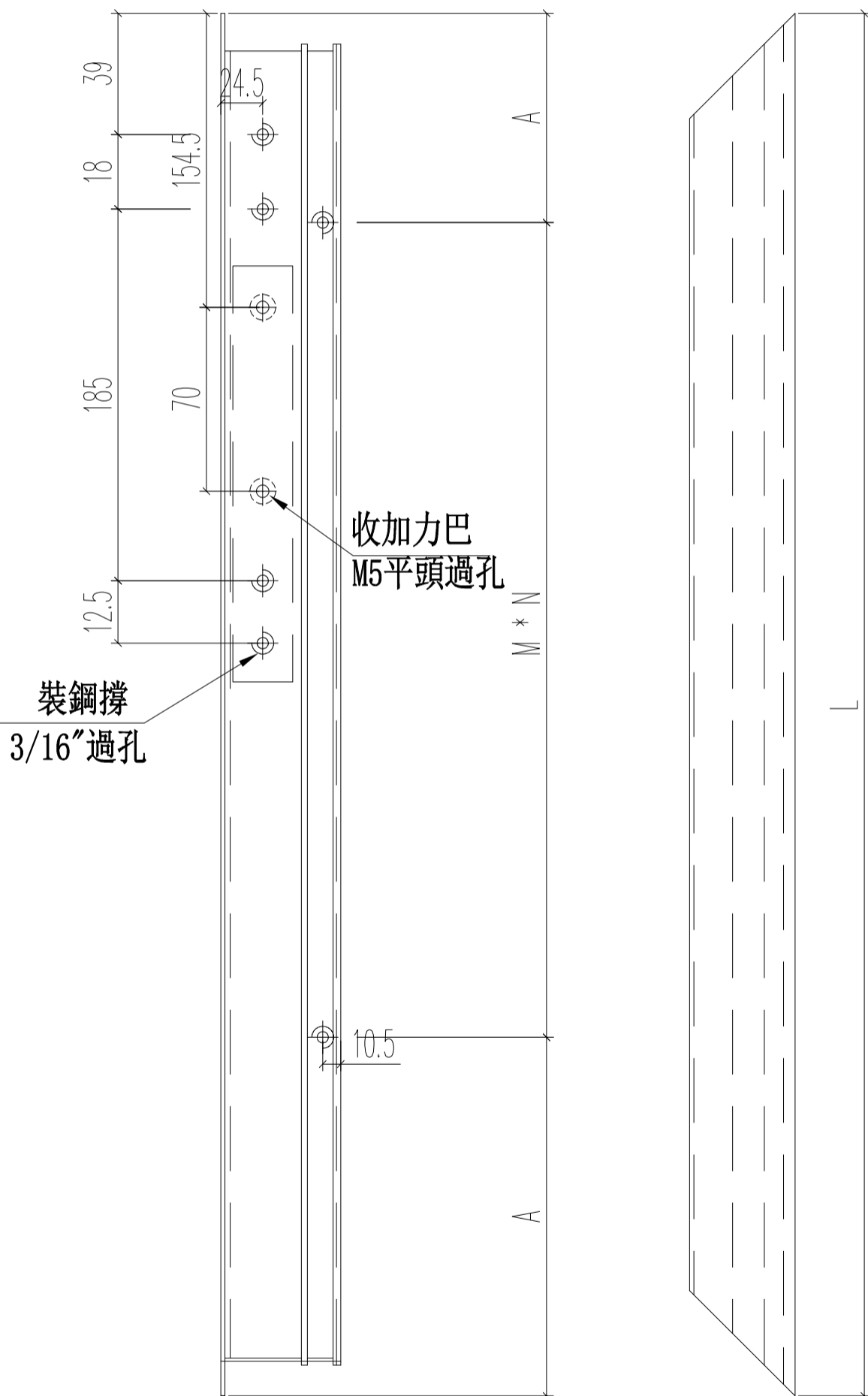
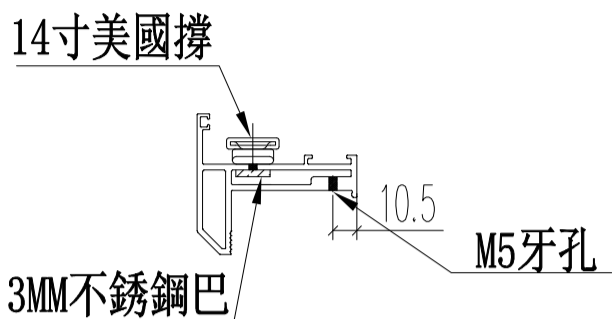

名稱	70生窗窗玉	制圖	JASON 2020.06.22	修改		
材料	X85767	復核	WHS	日期		
顏色	UCT806812XL-3	批准		圖號	PW03-04	

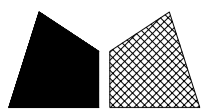

美特鋁質 有限公司
MIDI Aluminium Fabricator Ltd.

工程號 J852 地盤 亞皆老街

窗號	L (mm)	數量	A	M	N
SHL1	445	6	72.5	150	2
SHR1	445	6	72.5	150	2
合計:		12			

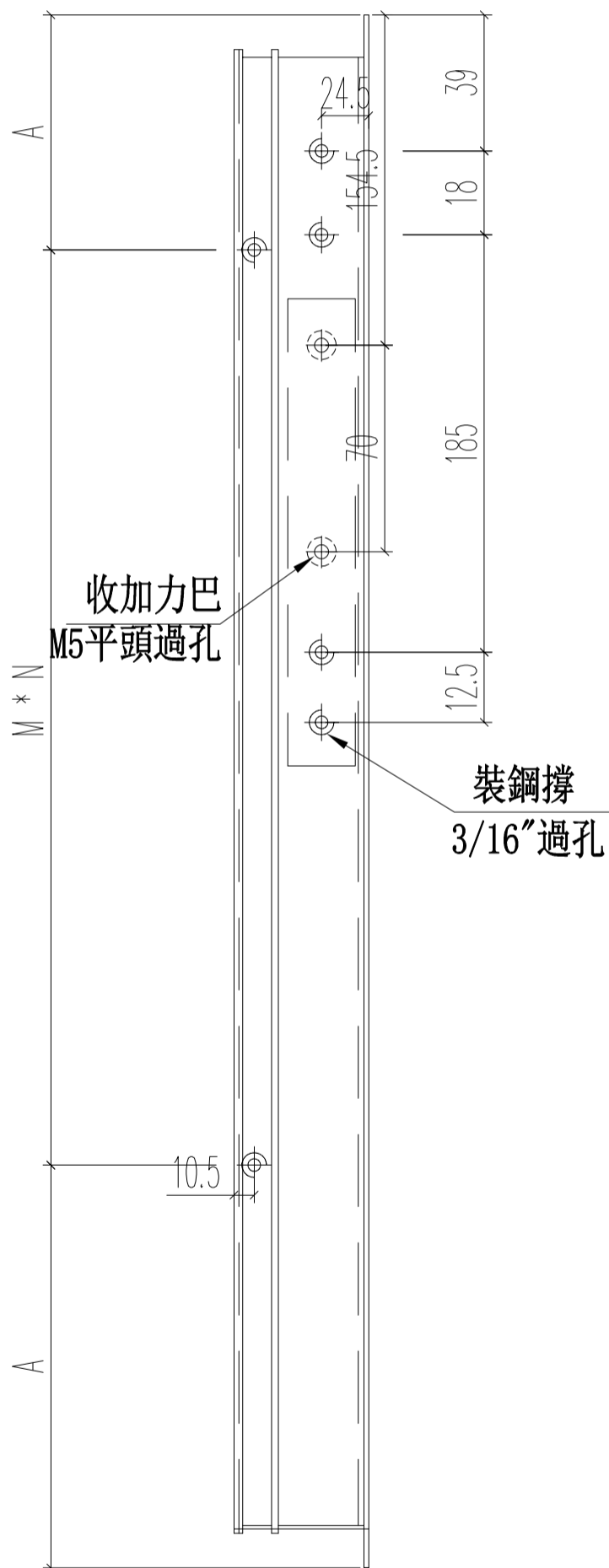
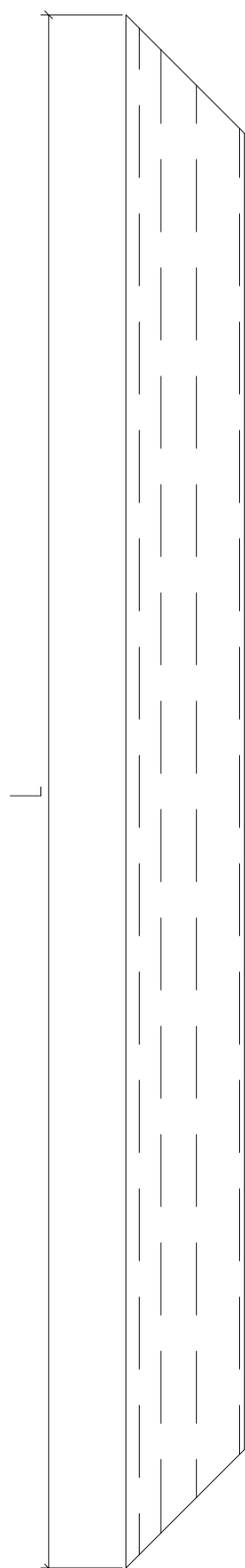
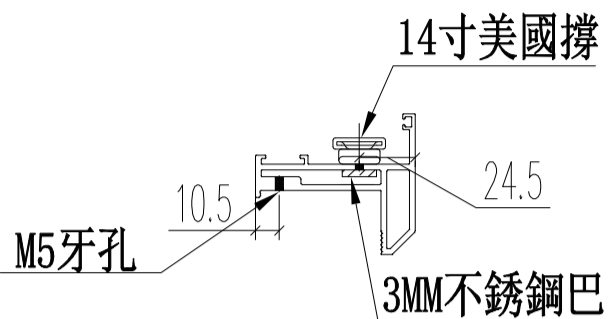

名稱	70生窗窗玉	制圖	JASON	2020.06.22	修改		
材料	X85767	復核	WHS		日期		
顏色	UCT806812XL-3	批准			圖號	PW03-05	

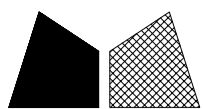

窗號	L	數量	A	M	N
SHL1	1251.5	6	100.75	350	3

銑鎖盒避位

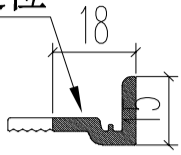

頂

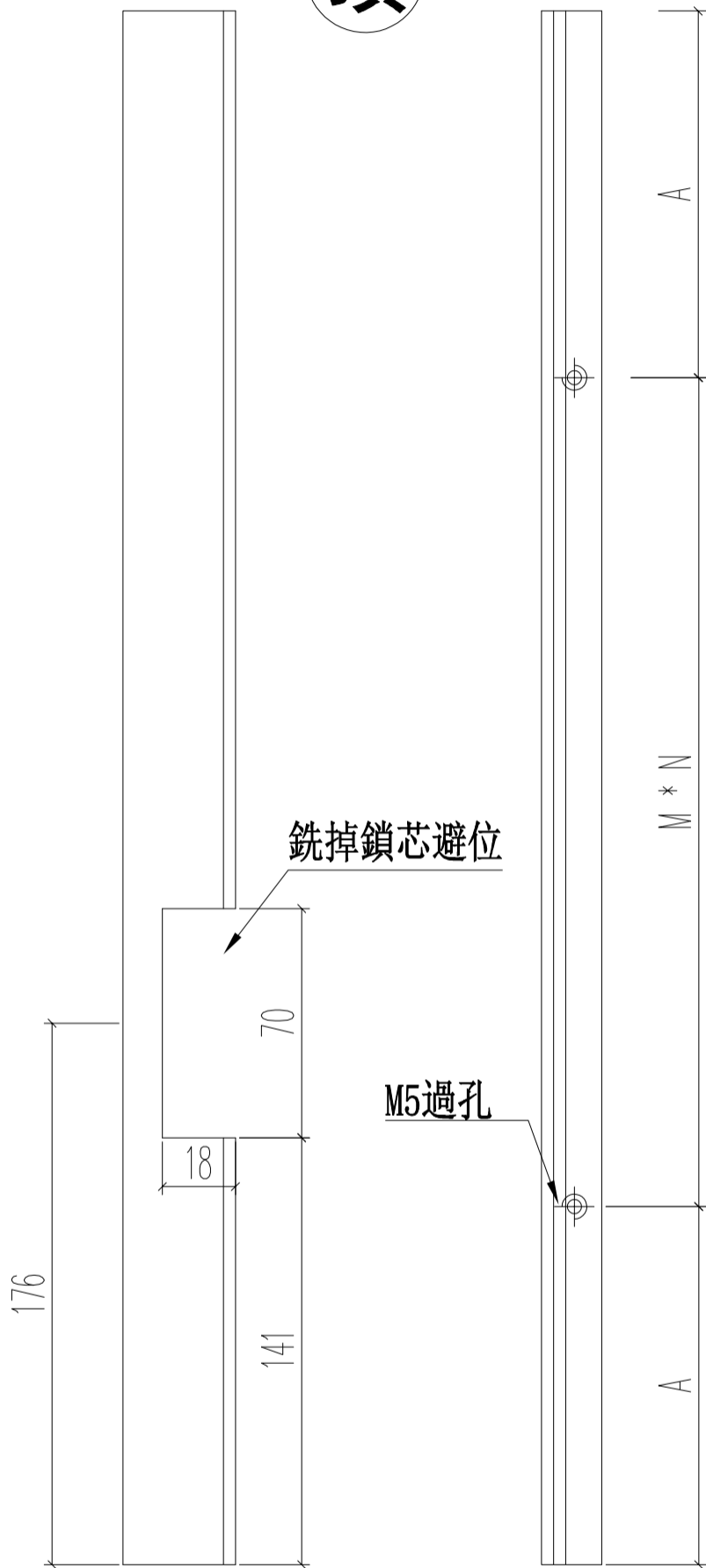
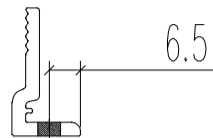

M5x10圓頭機絲

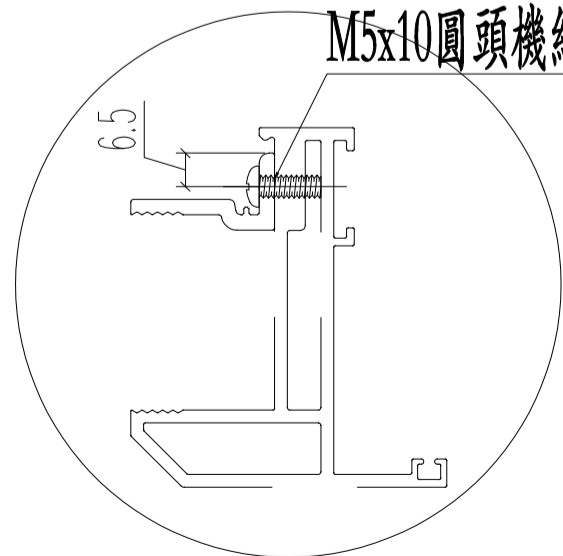

名稱	70窗玻璃夾角	制圖	JASON	2020.06.22	修改		
材料	X85834	復核	WHS		日期		
顏色	UCT806812XL-3	批准			圖號	PW03-06	

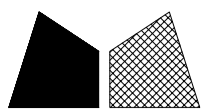

美特鋁質 有限公司
MIDI Aluminium Fabricator Ltd.

工程號 J852 地盤 亞皆老街

窗號	L	數量	A	M	N
SHR1	1251.5	6	100.75	350	3

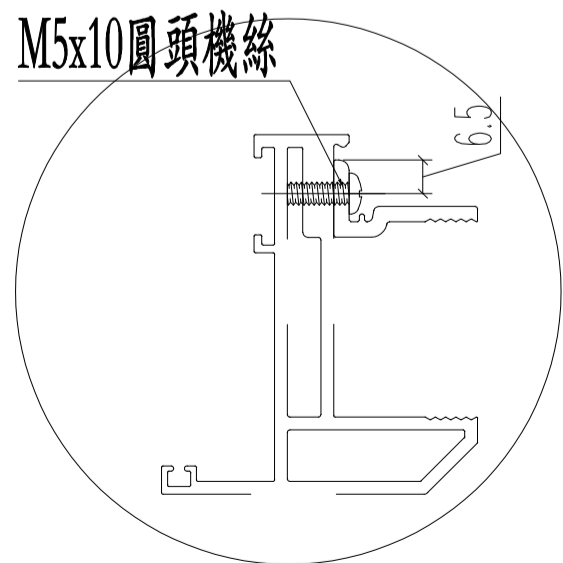
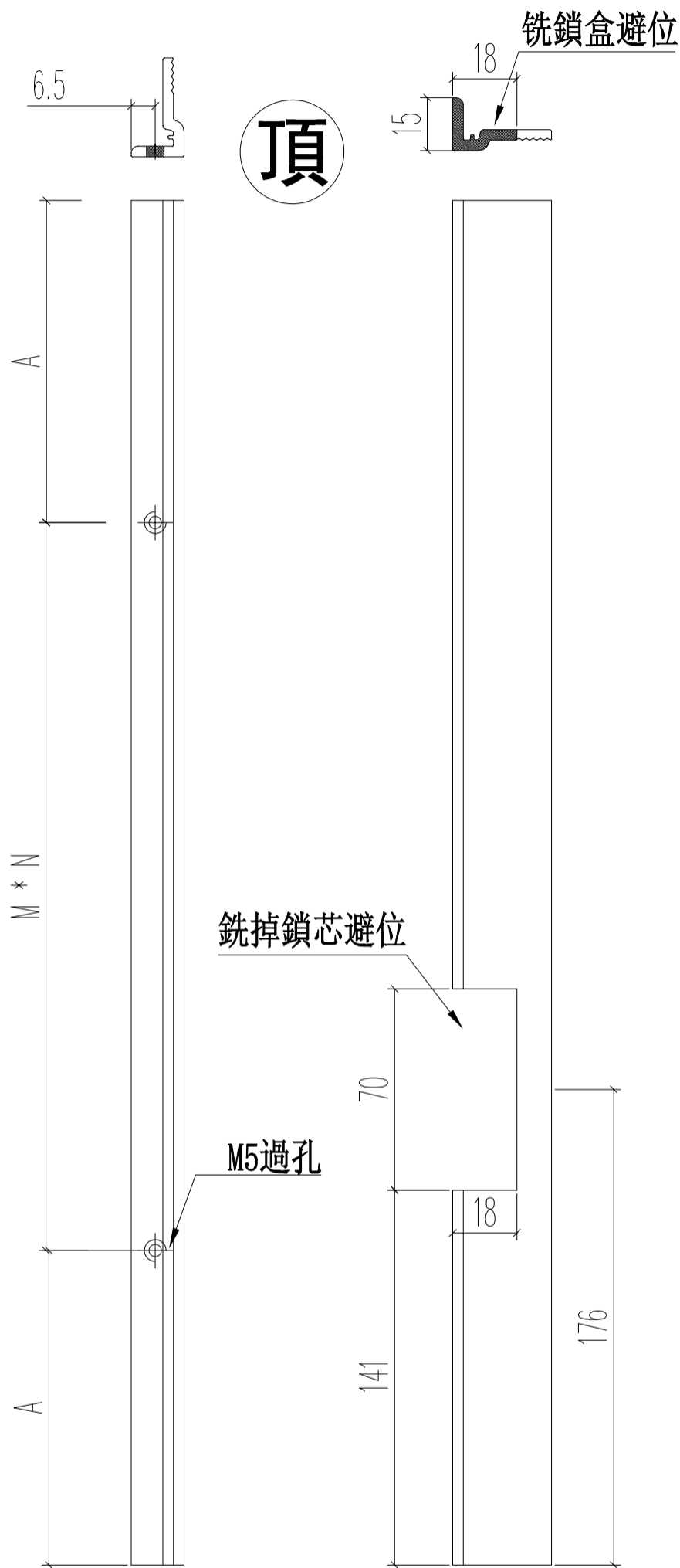

名稱	70窗玻璃夾角	制圖	JASON	2020.06.22	修改		
材料	X85834	復核	WHS		日期		
顏色	UCT806812XL-3	批准			圖號	PW03-07	

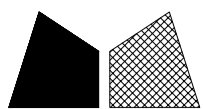

美特鋁質 有限公司
MIDI Aluminium Fabricator Ltd.

工程號 J852 地盤 亞皆老街

窗號	L	數量
SHL1	1251.5	6

頂

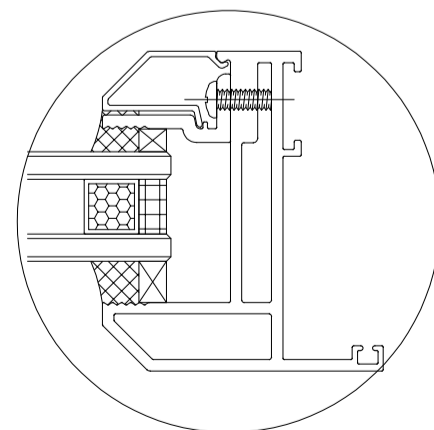
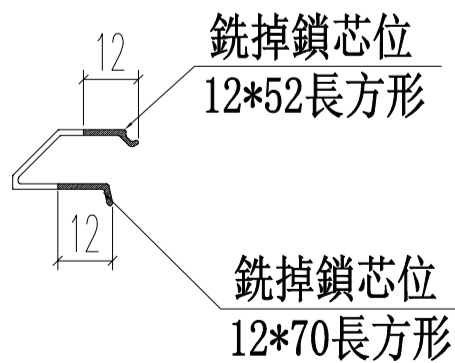
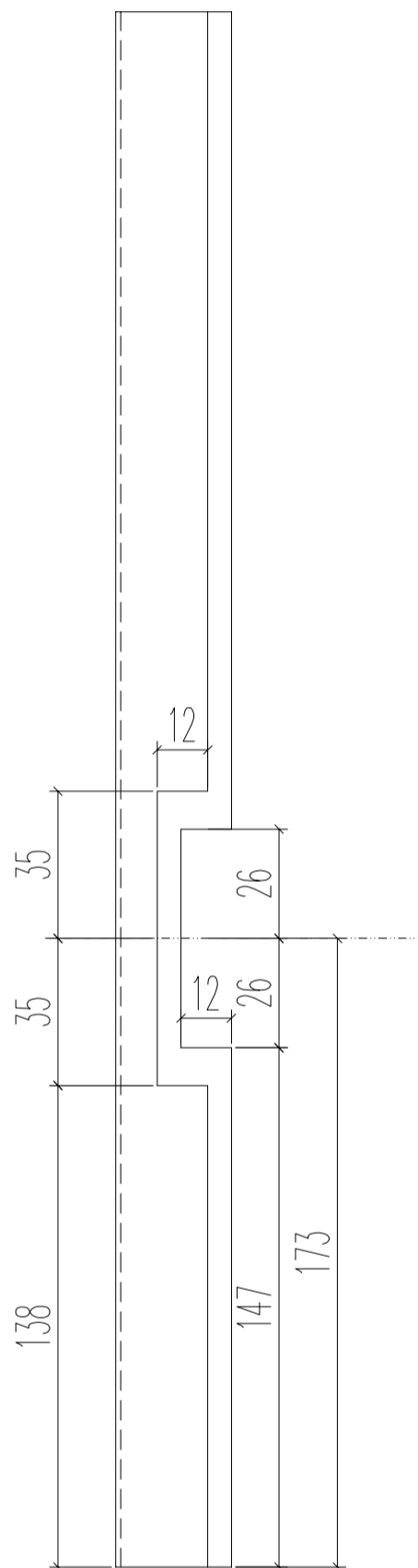

名稱	70生窗玻璃壓線	制圖	JASON	2020.06.22	修改		
材料	X85768	復核	WHS		日期		
顏色	UCT806812XL-3	批准			圖號	PW03-08	

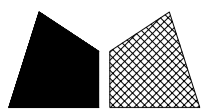

美特鋁質 有限公司
MIDI Aluminium Fabricator Ltd.

工程號 J852 地盤 亞皆老街

窗號	L	數量
SHR1	1251.5	6

頂

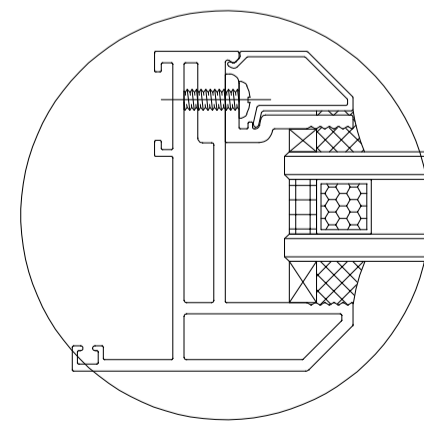
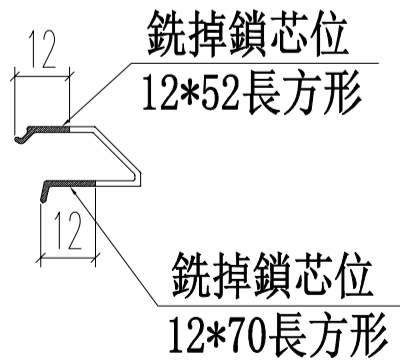
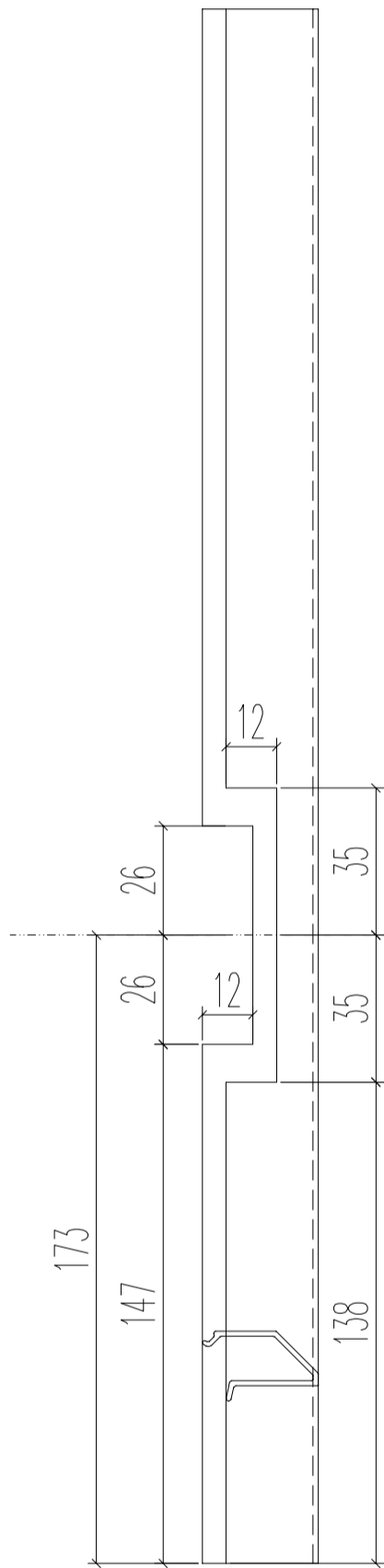

名稱	70生窗玻璃壓線	制圖	JASON	2020.06.22	修改		
材料	X85768	復核	WHS		日期		
顏色	UCT806812XL-3	批准			圖號	PW03-9	

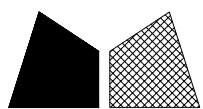

美特鋁質 有限公司
MIDI Aluminium Fabricator Ltd.

工程號 J852 地盤 亞皆老街

窗號	L1	數量	A	B
SHR1	988	6	332	600
SHL1	988	6	332	600
SHR1	100	6	44	0
SHL1	100	6	44	0
合計:		24		

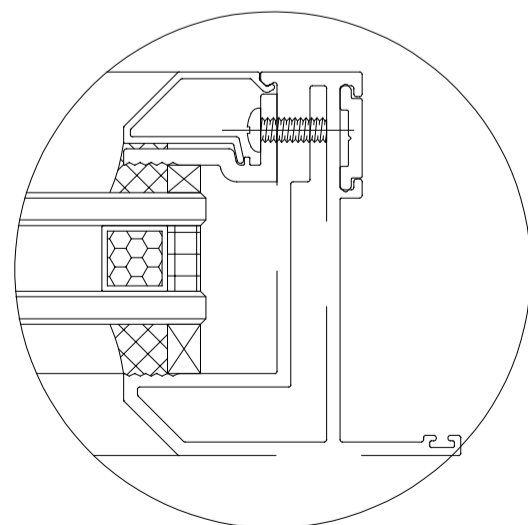
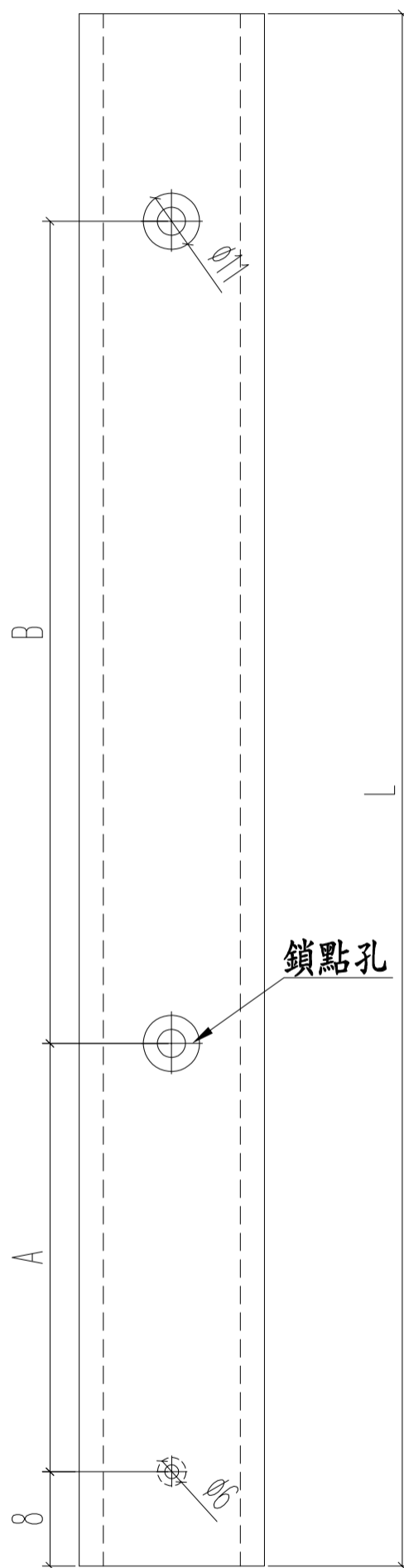

名稱	多點鎖拉巴	制圖	JASON	2020.06.22	修改		
材料	X85824	復核	WHS		日期		
顏色	UCT806812XL-3	批准			圖號	PW03-10	

鋁材開料總表

工程號碼: J852 工程名稱: MO2A

序號	鋁料編號	名稱	表面處理		開料長度	實用長料總數量		浪費率(%)
			顏色	層厚		支數	長度	
1	X85759				4850	8	38800	8.60
2	X85761				5650	7	39550	10.46
3	X85762				5800	8	46400	19.72
4	X85764				5850	25	146250	2.94
5	X85767				5800	46	266800	7.24
6	X85768				5800	41	237800	3.72
7	X85773				4400	12	52800	10.66
8	X85775				4050	2	8100	31.51
9	X85824-				5700	16	91200	9.48
10	X85834				5800	41	237800	4.18
11	X85838	暫不開料			5800	2	11600	7.59
12	X85839	暫不開料			5800	1	5800	5.21
13	X85840	暫不開料			5800	1	5800	5.21
14	15x1.6鋁壓巴	暫不開料			5800	3	17400	25.52
15	20x20x3鋁角				5800	1	5800	7.07
16	50x5鋁墊巴	暫不開料			5800	1	5800	73.07

送至: _____

由: _____

日期: _____

簡短說明: _____

共20頁 第1頁

打印日期: 31/7/2020 打印時間: 14:06

鋁材開料清單 50x5鋁墊巴

窗號	編號(用料狀況)	實用長度(長料開數)	需要 支數	開料 支數	長料 支數	餘料 支數	編號(剩餘長度)
W6/T2C, W6/T3C	1, 1	120.0	12	12	1	1	1@(4994)x1 1@(4238)x1

4
2
16
4
2
6
2
6

鋁材開料清單 50x5鋁墊巴

窗號	編號(用料狀況)	實用長度(長料開數)	需要 支數	開料 支數	長料 支數	餘料 支數	編號(剩餘長度)
----	----------	------------	----------	----------	----------	----------	----------

8

鋁材開料清單 20x20x3鋁角

窗號	編號(用料狀況)	實用長度(長料開數)	需要 支數	開料 支數	長料 支數	餘料 支數	編號(剩餘長度)
W6/T2C, W6/T3C	1, 1	884.0	6	6	1	1	1@(3080)x1 1@(410)x1

4
2
16
4
2
6
2
6

鋁材開料清單 20x20x3鋁角

窗號	編號(用料狀況)	實用長度(長料開數)	需要 支數	開料 支數	長料 支數	餘料 支數	編號(剩餘長度)
----	----------	------------	----------	----------	----------	----------	----------

8

鋁材開料清單 15x1.6鋁壓巴

窗號	編號(用料狀況)	實用長度(長料開數)	需要 支數	開料 支數	長料 支數	餘料 支數	編號(剩餘長度)
W6/T2C, W6/T3C	1-2	884.0	12	12	2	0	1-2@(410)x2
W6/T2C, W6/T3C	3, 1-3	171.5	12	12	1	3	3@(5395)x1 1-2@(55)x2 3@(4330)x1

4

2

16

4

2

6

2

6

8

鋁材開料清單 X85840

窗號	編號(用料狀況)	實用長度(長料開數)	需要 支數	開料 支數	長料 支數	餘料 支數	編號(剩餘長度)
W6/T2C, W6/T3C	1, 1	902.0	6	6	1	1	1@(3026)x1 1@(302)x1

4
2
16
4
2
6
2
6

鋁材開料清單 X85840

窗號	編號(用料狀況)	實用長度(長料開數)	需要 支數	開料 支數	長料 支數	餘料 支數	編號(剩餘長度)
----	----------	------------	----------	----------	----------	----------	----------

鋁材開料清單 X85839

窗號	編號(用料狀況)	實用長度(長料開數)	需要 支數	開料 支數	長料 支數	餘料 支數	編號(剩餘長度)
W6/T2C, W6/T3C	1, 1	902.0	6	6	1	1	1@(3026)x1 1@(302)x1

鋁材開料清單 X85838

窗號	編號(用料狀況)	實用長度(長料開數)	需要 支數	開料 支數	長料 支數	餘料 支數	編號(剩餘長度)
W6/T2C, W6/T3C	1-2	879.0	12	12	2	0	1-2@(440)x2

鋁材開料清單 X85834

窗號	編號(用料狀況)	實用長度(長料開數)	需要 支數	開料 支數	長料 支數	餘料 支數	編號(剩餘長度)
W3/T2C, W3/T3C, W4/T2C, W4/T3C, W5/T2C, W5/T3C	1-38	1956.5	76	71	38	0	1-4@(1825)x4 5@(3787.5)x1 6-10@(1825)x5 11@(3787.5)x1 12-16@(1825)x5 17@(3787.5)x1 18-22@(1825)x5 23@(3787.5)x1 24-28@(1825)x5 29@(3787.5)x1 30-38@(1825)x9
W3/T2C, W3/T3C, W4/T2C, W4/T3C, W5/T2C	(餘料)5, 11, 17, 23, 29	1956.5		5	0	5	5@(1825)x1 11@(1825)x1 17@(1825)x1 23@(1825)x1 29@(1825)x1
W6/T2C, W6/T3C	(餘料)1-24	1251.5	24	24	0	24	1-24@(567.5)x24
W4/T3C	39	570.0	48	6	1	0	39@(2294)x1
W3/T2C, W3/T3C, W4/T2C, W4/T3C	(餘料)25-38	570.0		42	0	14	25-38@(97)x14
W5/T2C, W5/T3C	(餘料)1-24, 39	370.0	28	28	0	25	1-24@(191.5)x24 39@(790)x1
W6/T2C, W6/T3C	40-41	340.0	24	16	2	0	40@(2290)x1 41@(3674)x1
W6/T2C, W6/T3C	(餘料)39-40	340.0		8	0	2	39@(98)x1 40@(214)x1

鋁材開料清單 X85824-

窗號	編號(用料狀況)	實用長度(長料開數)	需要 支數	開料 支數	長料 支數	餘料 支數	編號(剩餘長度)
W6/T2C, W6/T3C	1-3	988.0	12	8	3	0	1@(680)x1 2@(4656)x1 3@(3662)x1
W6/T3C	(餘料)2	988.0		4	0	1	2@(680)x1
W3/T2C, W3/T3C, W4/T2C, W4/T3C, W5/T2C, W5/T3C	4-10	943.0	38	25	7	0	4@(2803)x1 5@(1854)x1 6-7@(905)x2 8@(4701)x1 9@(3752)x1 10@(905)x1
W3/T2C, W3/T3C, W4/T2C, W5/T2C, W5/T3C	(餘料)3-5, 8-9	943.0		13	0	5	3@(815)x1 4-5@(905)x2 8-9@(905)x2
W3/T3C, W4/T2C, W4/T3C, W5/T2C, W5/T3C	11-16	849.0	38	27	6	0	11-14@(1375)x4 15@(520)x1 16@(4795)x1
W3/T2C, W3/T3C, W4/T2C, W4/T3C, W5/T2C, W5/T3C	(餘料)4-14	849.0		11	0	11	4-10@(50)x7 11-14@(520)x4
W6/T2C, W6/T3C	(餘料)1-2	100.0	12	12	0	2	1-2@(44)x2

鋁材開料清單 X85775

窗號	編號(用料狀況)	實用長度(長料開數)	需要 支數	開料 支數	長料 支數	餘料 支數	編號(剩餘長度)
W6/T2C, W6/T3C	1-2, 1	902.0	6	6	2	1	1@(1276)x1 2@(2184)x1 1@(368)x1

鋁材開料清單 X85773

窗號	編號(用料狀況)	實用長度(長料開數)	需要 支數	開料 支數	長料 支數	餘料 支數	編號(剩餘長度)
W3/T2C, W3/T3C, W4/T2C, W4/T3C, W5/T2C, W5/T3C	2-11	2026.0	19	16	10	0	2@(286)x1 3@(2318)x1 4-5@(286)x2 6@(2318)x1 7-8@(286)x2 9@(2318)x1 10@(286)x1 11@(2318)x1
W3/T3C, W4/T3C, W5/T3C	(餘料)3, 6, 9	2026.0		3	0	3	3@(286)x1 6@(286)x1 9@(286)x1
W6/T3C, W6/T2C	1, 12	1321.0	6	5	2	0	1@(369)x1 12@(1696)x1
W6/T2C	(餘料)11	1321.0		1	0	1	11@(991)x1

鋁材開料清單 X85768

窗號	編號(用料狀況)	實用長度(長料開數)	需要 支數	開料 支數	長料 支數	餘料 支數	編號(剩餘長度)
W3/T2C, W3/T3C, W4/T2C, W4/T3C, W5/T2C, W5/T3C	1-10	1956.8	19	16	10	0	1@(1824.4)x1 2@(3787.2)x1 3-4@(1824.4)x2 5@(3787.2)x1 6-7@(1824.4)x2 8@(3787.2)x1 9@(1824.4)x1 10@(3787.2)x1
W3/T3C, W4/T3C, W5/T3C	(餘料)2, 5, 8	1956.8		3	0	3	2@(1824.4)x1 5@(1824.4)x1 8@(1824.4)x1
W3/T2C, W3/T3C, W4/T2C, W4/T3C, W5/T2C, W5/T3C	11-38	1956.5	57	51	28	0	11-12@(1825)x2 13@(3787.5)x1 14-18@(1825)x5 19@(3787.5)x1 20-21@(1825)x2 22@(3787.5)x1 23-27@(1825)x5 28@(3787.5)x1 29-30@(1825)x2 31@(3787.5)x1 32-38@(1825)x7
W3/T2C, W4/T2C, W5/T2C	(餘料)10, 13, 19, 22, 28, 31	1956.5		6	0	6	10@(1824.7)x1 13@(1825)x1 19@(1825)x1 22@(1825)x1 28@(1825)x1 31@(1825)x1
W6/T2C, W6/T3C	(餘料)1-12	1252.0	12	12	0	12	1-9@(566.4)x9 10@(566.7)x1 11-12@(567)x2
W6/T2C, W6/T3C	(餘料)13-24	1251.5	12	12	0	12	13-24@(567.5)x12
W4/T3C	39	591.0	48	6	1	0	39@(2168)x1
W3/T2C, W3/T3C, W4/T2C, W4/T3C	(餘料)25-38	591.0		42	0	14	25-38@(34)x14
W5/T2C, W5/T3C	(餘料)1-24, 39	390.0	28	28	0	25	1-9@(170.4)x9 10@(170.7)x1 11-12@(171)x2 13-24@(171.5)x12 39@(584)x1
W6/T2C, W6/T3C	40-41	320.0	24	17	2	0	40@(2164)x1 41@(3794)x1
W6/T2C, W6/T3C	(餘料)39-40	320.0		7	0	2	39@(258)x1 40@(208)x1

鋁材開料清單 X85767

窗號	編號(用料狀況)	實用長度(長料開數)	需要支數	開料支數	長料支數	餘料支數	編號(剩餘長度)
W3/T2C, W3/T3C, W4/T2C, W4/T3C, W5/T2C, W5/T3C	1-38	2030.0	76	71	38	0	1-4@(1678)x4 5@(3714)x1 6-10@(1678)x5 11@(3714)x1 12-16@(1678)x5 17@(3714)x1 18-22@(1678)x5 23@(3714)x1 24-28@(1678)x5 29@(3714)x1 30-38@(1678)x9
W3/T2C, W3/T3C, W4/T2C, W4/T3C, W5/T2C	(餘料)5, 11, 17, 23, 29	2030.0		5	0	5	5@(1678)x1 11@(1678)x1 17@(1678)x1 23@(1678)x1 29@(1678)x1
W6/T2C, W6/T3C	(餘料)1-24	1325.0	24	24	0	24	1-24@(347)x24
W4/T2C, W4/T3C	39-41	695.0	48	12	3	0	39@(4348)x1 40@(1544)x1 41@(2946)x1
W3/T2C, W3/T3C, W4/T2C, W4/T3C	(餘料)25-40	695.0		36	0	16	25-38@(276)x14 39-40@(142)x2
W5/T2C, W5/T3C	42-44	495.0	28	6	3	0	42@(5249)x1 43@(3746)x1 44@(5249)x1
W5/T2C, W5/T3C	(餘料)41-42, 42-43	495.0		22	0	4	41@(441)x1 42@(2243)x1 42-43@(239)x2
W6/T2C, W6/T3C	45-46	445.0	24	2	2	0	45-46@(5299)x2
W6/T2C, W6/T3C	(餘料)44, 44-45, 45	445.0		22	0	4	44@(2543)x1 44@(288)x1 45@(2593)x1 45@(338)x1

鋁材開料清單 X85764

窗號	編號(用料狀況)	實用長度(長料開數)	需要 支數	開料 支數	長料 支數	餘料 支數	編號(剩餘長度)
W3/T2C, W3/T3C, W4/T2C, W4/T3C, W5/T2C, W5/T3C	1-19	1292.5	76	76	19	0	1-19@(606)x19
W6/T2C, W6/T3C	20-25	1271.0	24	24	6	0	20-25@(692)x6
W6/T2C, W6/T3C	(餘料)1-8	165.0	24	24	0	8	1-8@(93)x8
W3/T2C, W3/T3C, W4/T2C, W4/T3C, W5/T2C, W5/T3C	(餘料)9-21	89.5	76	76	0	13	9-19@(33)x11 20@(23.5)x1 21@(405.5)x1

鋁材開料清單 X85762

窗號	編號(用料狀況)	實用長度(長料開數)	需要 支數	開料 支數	長料 支數	餘料 支數	編號(剩餘長度)
W3/T2C, W3/T3C, W4/T2C, W4/T3C	2-5	1700.0	12	8	4	0	2-5@(2338)x4
W3/T2C, W3/T3C, W4/T2C, W4/T3C	(餘料)1-4	1700.0		4	0	4	1@(426)x1 2-4@(632)x3
W5/T2C, W5/T3C	6-7	1300.0	7	4	2	0	6-7@(3138)x2
W5/T2C, W5/T3C	(餘料)5-6	1300.0		3	0	2	5@(1032)x1 6@(526)x1
W6/T3C, W6/T2C	1, 8	1200.0	6	4	2	0	1@(2132)x1 8@(4544)x1
W6/T2C	(餘料)7	1200.0		2	0	1	7@(726)x1

鋁材開料清單 X85761

窗號	編號(用料狀況)	實用長度(長料開數)	需要 支數	開料 支數	長料 支數	餘料 支數	編號(剩餘長度)
W3/T2C, W3/T3C, W4/T2C, W4/T3C	2-5	1700.0	12	8	4	0	2-5@(2188)x4
W3/T2C, W3/T3C, W4/T2C, W4/T3C	(餘料)1-4	1700.0		4	0	4	1@(1170)x1 2-4@(482)x3
W5/T2C, W5/T3C	6-7	1300.0	7	4	2	0	6-7@(2988)x2
W5/T2C, W5/T3C	(餘料)5-6	1300.0		3	0	2	5@(882)x1 6@(376)x1
W6/T3C	1	902.0	6	3	1	0	1@(2876)x1
W6/T2C	(餘料)1, 7	902.0		3	0	2	1@(262)x1 7@(1172)x1

鋁材開料清單 X85759

窗號	編號(用料狀況)	實用長度(長料開數)	需要 支數	開料 支數	長料 支數	餘料 支數	編號(剩餘長度)
W3/T2C, W3/T3C, W4/T2C, W4/T3C	2-7	1700.0	12	10	6	0	2-3@(1388)x2 4@(3094)x1 5-6@(1388)x2 7@(3094)x1
W3/T2C, W4/T2C	(餘料)1, 4	1700.0		2	0	2	1@(370)x1 4@(1388)x1
W5/T2C, W5/T3C	(餘料)2-7	1300.0	7	7	0	6	2-6@(82)x5 7@(482)x1
W6/T3C, W6/T2C	1, 8	902.0	6	6	2	0	1@(2076)x1 8@(2076)x1