

工程指示 / 要求簡箋(E.I.)

工程指示編號：EI / 2144 / 20

修改版次：-

工程編號：J - 852

工程名稱：亞皆老街中電

工程項目：Glass Cladding-繪畫模圖 (3 個) (X85910-X85912)

收件人：Maggie / 生統

發件人：Ant Yeung

日期：18/07/2020

要求提供 /  確認 事項：

- |                                    |                                     |                               |
|------------------------------------|-------------------------------------|-------------------------------|
| <input type="checkbox"/> 初步鋁料 B.M. | <input type="checkbox"/> 加工拆圖，然後生產  | <input type="checkbox"/> 尺寸表  |
| <input type="checkbox"/> 正式鋁料 B.M. | <input type="checkbox"/> 技術上資料 / 指示 | <input type="checkbox"/> 報價   |
| <input type="checkbox"/> 配件 B.M.   | <input type="checkbox"/> 樣辦或貨品說明書   | <input type="checkbox"/> 分判合約 |

內容：

請繪畫加工模圖共 3 個作 Glass Cladding 開模用。

拆圖留意：其中一個用通用料 A10000035，謝謝

請在 2020 / 07 / 31 前完成上列要求。

附：1 + 3 頁

以上項目為：

- 原合約工程包                       原合約工程加 / 減賬                       新工程報價

原因：-

分發東莞各部門：

- ( ) 生產技術總監  連附件    ( ) 技術部  連附件    ( ) 生產部  連附件    ( ) 機械設計部  連附件  
 ( ) 採購部  連附件    ( ) 生產統籌部  連附件  
 ( ) 質檢部  連附件    ( ) 會計部  連附件    ( ) 報關組  連附件    ( ) 其他 楊榮輝  連附件

分發其他分判：

- (v) 水洪  連附件

分發香港各部門：

- ( ) 行政部  連附件    ( ) 會計部  連附件    ( ) 統籌部  連附件    ( ) 工程部地盤科文  連附件  
 ( ) 採購部  連附件    ( ) QS 部  連附件    ( ) 維修部  連附件    ( ) 其他 \_\_\_\_\_  連附件

傳遞編號：

HK 1459 / 20

發件人簽署：

項目經理簽署：



CUSTOMER	Glass Cladding	CUSTOMER APPROVAL	E22144 HK 1459	CUST PART NO.	A1(0)
				SECTION NO.	-

a=0.1r  
b=0.2r  
c=0.3r  
d=0.4r  
e=0.5r  
f=0.8r

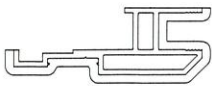
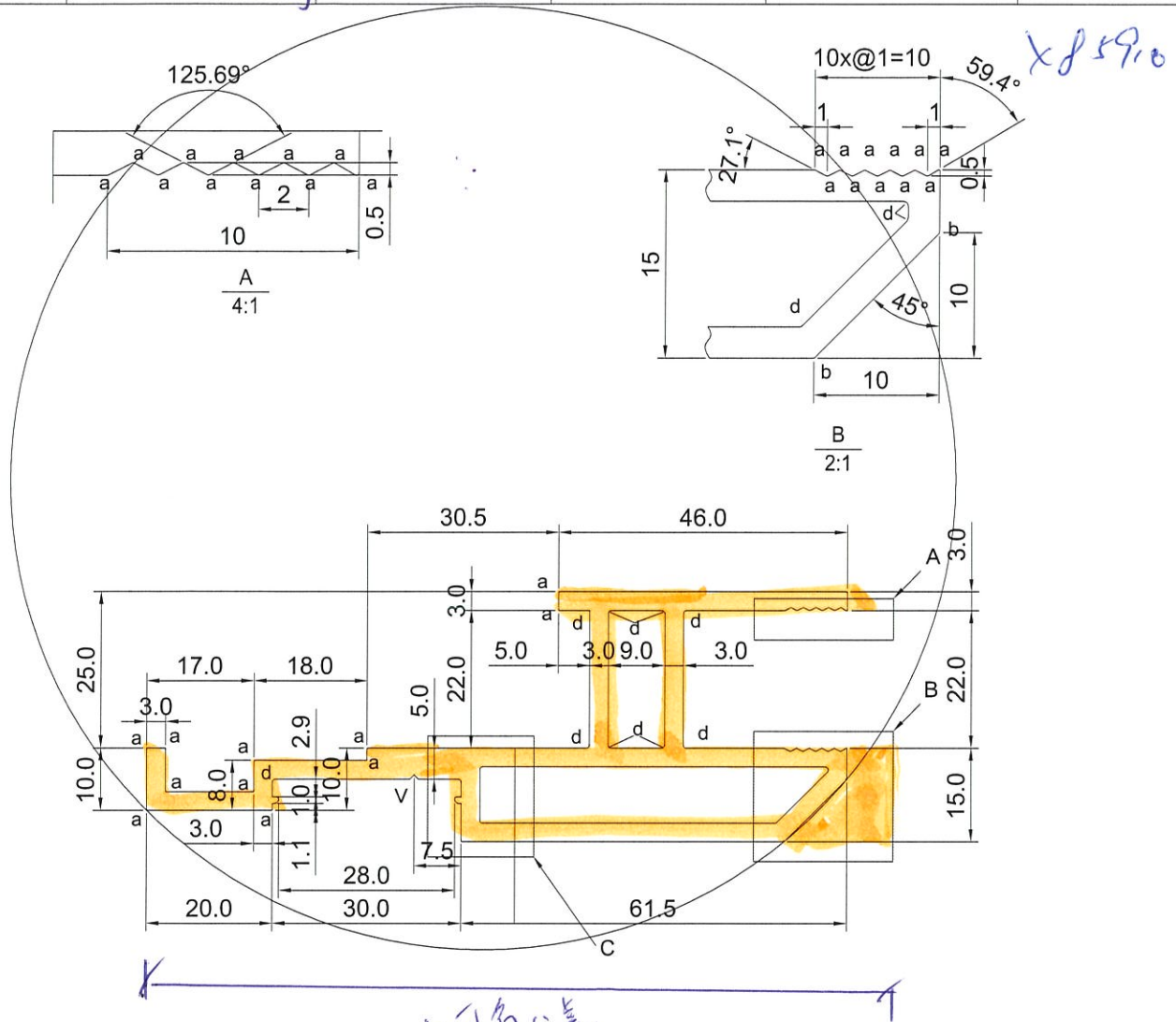

SCALE 1:4

V.F

美特鋁質有限公司

承認圖面	<i>[Signature]</i>
日期	2020.7.18

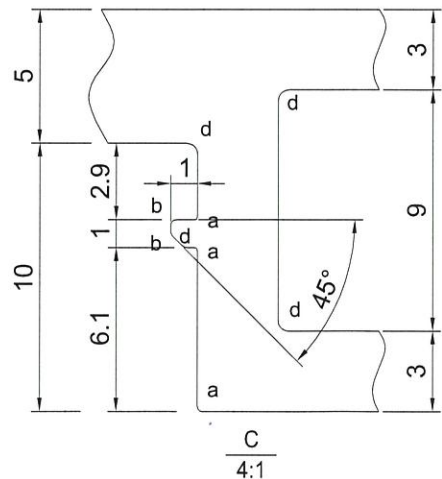

SIGNATURE GRADEING	HIGH SIGNATURE GRADEING	C.C.DIA(MM)	150.52						
AREA (SQ MM)	889.63	UNSPECIFIED THICKNESS	3	PERIMETER (MM)	572.6	STANDARD		SCALE	1:1
MASS (KG/M)	2.402	UNSPECIFIED CORNERS	-	SURFACE AREA	227.92	ALLOY	6063-T6	VERSION	
COMPANY ISSUE			DRAWN	CJM	DATE	2020-07-15	APPELLATION	PAGE OF	
			STANDARDIZATION		DATE				
			TO SIGN		DATE				
			AUDITING		DATE				
MARKER	MODIFY	FILE NO	SIGNATURE	DATE	APPROV				



CUSTOMER	CUSTOMER APPROVAL	CUST PART NO.	A3(0)
		SECTION NO.	-

a=0.1r  
b=0.2r  
c=0.3r  
d=0.4r  
e=0.5r  
f=0.8r

*xj1912*

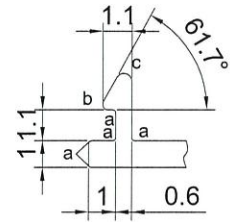

A  
4:1



SCALE 2:1

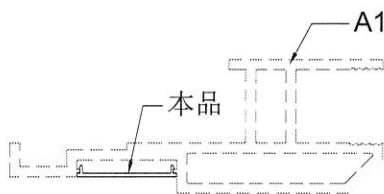
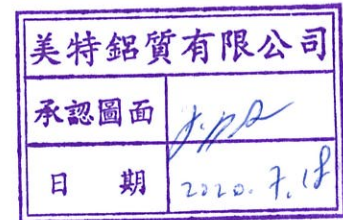

SCALE 1:2

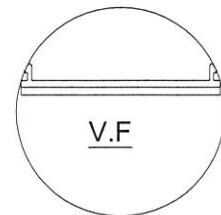

SCALE 1:1

SIGNATURE GRADEING	HIGH SIGNATURE GRADEING	C.C.DIA(MM)	31.16						
AREA (SQ MM)	33.4	UNSPECIFIED THICKNESS	1	PERIMETER (MM)	71.75	STANDARD		SCALE	1:1
MASS (KG/M)	0.09	UNSPECIFIED CORNERS	-	SURFACE AREA	29.91	ALLOY	6063-T5	VERSION	
COMPANY ISSUE			DRAWN	CJM	DATE	2020-07-17	APPELLATION	PAGE OF	
			STANDARDIZATION		DATE				
			TO SIGN		DATE				
			AUDITING		DATE				
MARKER	MODIFY	FILE NO	SIGNATURE	DATE	APPROV		DATE		



CUSTOMER	CUSTOMER APPROVAL	CUST PART NO.	38*38*6.35鋁角
		SECTION NO.	-

$a=0.1r$   
 $b=0.2r$   
 $c=0.3r$   
 $d=0.4r$   
 $e=0.5r$   
 $f=0.8r$   
 $g=1r$   
 $h=5r$

~~11972~~

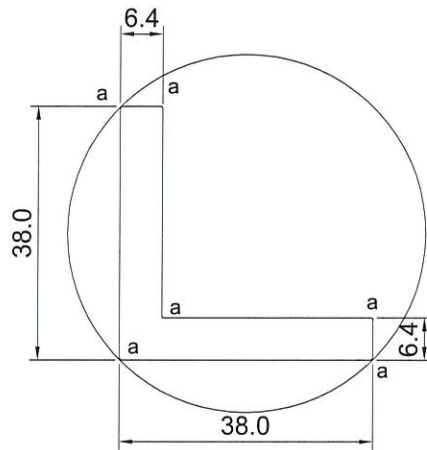

X

A A 10000035

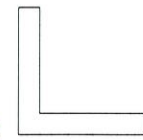

NO V.F

SCALE 1:2

相同  
記符用

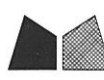
SIGNATURE GRADEING	HIGH SIGNATURE GRADEING	C.C.DIA(MM)	53.57						
AREA (SQ MM)	442.24	UNSPECIFIED THICKNESS	6.35	PERIMETER (MM)	151.48	STANDARD		SCALE	1:1
MASS (KG/M)	1.194	UNSPECIFIED CORNERS	-	SURFACE AREA	-	ALLOY	6063-T6	VERSION	
COMPANY ISSUE		DRAWN	CJM	DATE	2020-07-15	APELLATION	PAGE OF		
		STANDARDIZATION		DATE		 <b>美特鋁質有限公司</b> MIDI Aluminium Fabricator Ltd.			
		TO SIGN		DATE					
		AUDITING		DATE					
MARKER	MODIFY	FILE NO	SIGNATURE	DATE	APPROV				

④