



工程指示 / 要求簡箋(E.I.)

工程指示編號：EI / 2092 / 20

修改版次：G

工程編號：J - 852

工程名稱：亞皆老街中電

工程項目：佛沙窗 MO1 首批 T1 ABC 單位 (76 隻)

收件人：生統 / 王良

發件人：Ant Yeung

日期：28/07/2020

要求提供 / 確認 事項：

- | | | |
|------------------------------------|-------------------------------------|-------------------------------|
| <input type="checkbox"/> 初步鋁料 B.M. | <input type="checkbox"/> 加工拆圖，然後生產 | <input type="checkbox"/> 尺寸表 |
| <input type="checkbox"/> 正式鋁料 B.M. | <input type="checkbox"/> 技術上資料 / 指示 | <input type="checkbox"/> 報價 |
| <input type="checkbox"/> 配件 B.M. | <input type="checkbox"/> 樣辦或貨品說明書 | <input type="checkbox"/> 分判合約 |
| <input type="checkbox"/> 其他：_____ | | |

內容：

請按加工圖生產 MO1 首批 T1 A,B,C 佛沙窗 76 隻 送佛沙場。

附鋁窗框窗玉加工圖

X85834 和玻璃線 頭 3 層不用裝

2020.07.27 要送到佛沙廠，配合佛沙落石矢期。

謝謝

請在 2020.08.05 前完成上列要求。

附有關圖紙 / 文件：

傅先生
WS-T1A
WB-T1A
31/7 送出

以上項目為：

- 原合約工程包 原合約工程加 / 減賬 新工程報價

原因：-

分發東莞各部門：

- () 生產技術總監 連附件 () 技術部 連附件 () 生產部 連附件 () 機械設計部 連附件
 () 採購部 連附件 () 生產統籌部 連附件
 () 質檢部 連附件 () 會計部 連附件 () 報關組 連附件 () 其他 清 連附件

分發其他分判：

- (v) 水洪 連附件

分發香港各部門：

- () 行政部 連附件 () 會計部 連附件 () 統籌部 連附件 () 工程部地盤科文 連附件
 () 採購部 連附件 () QS 部 連附件 () 維修部 連附件 () 其他 _____ 連附件

傳遞編號：

HK 1580 / 20

發件人簽署：

項目經理簽署：

需安裝吊裝架DJ-01

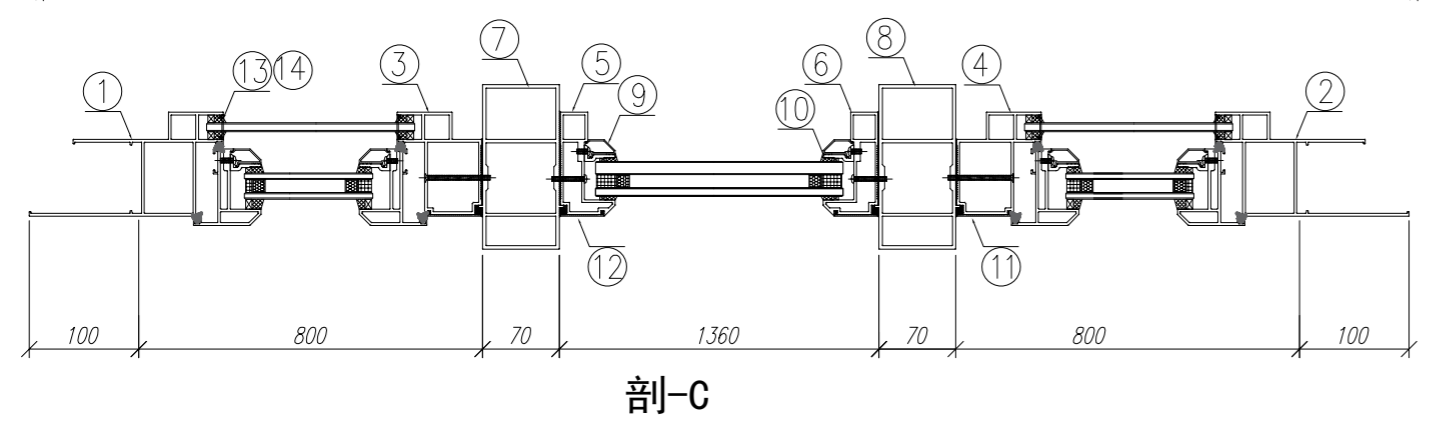
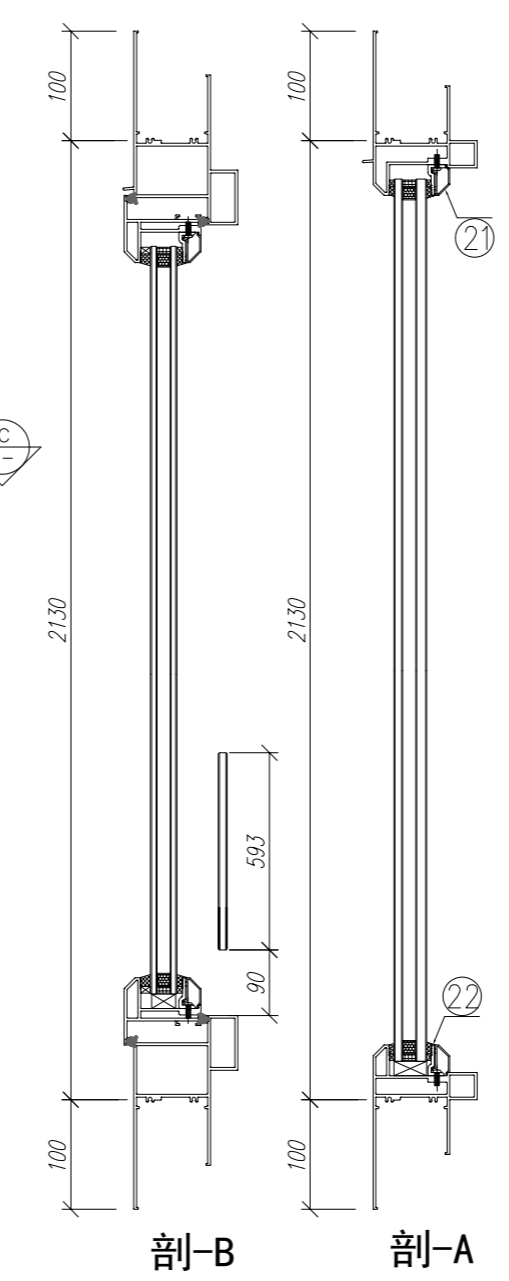
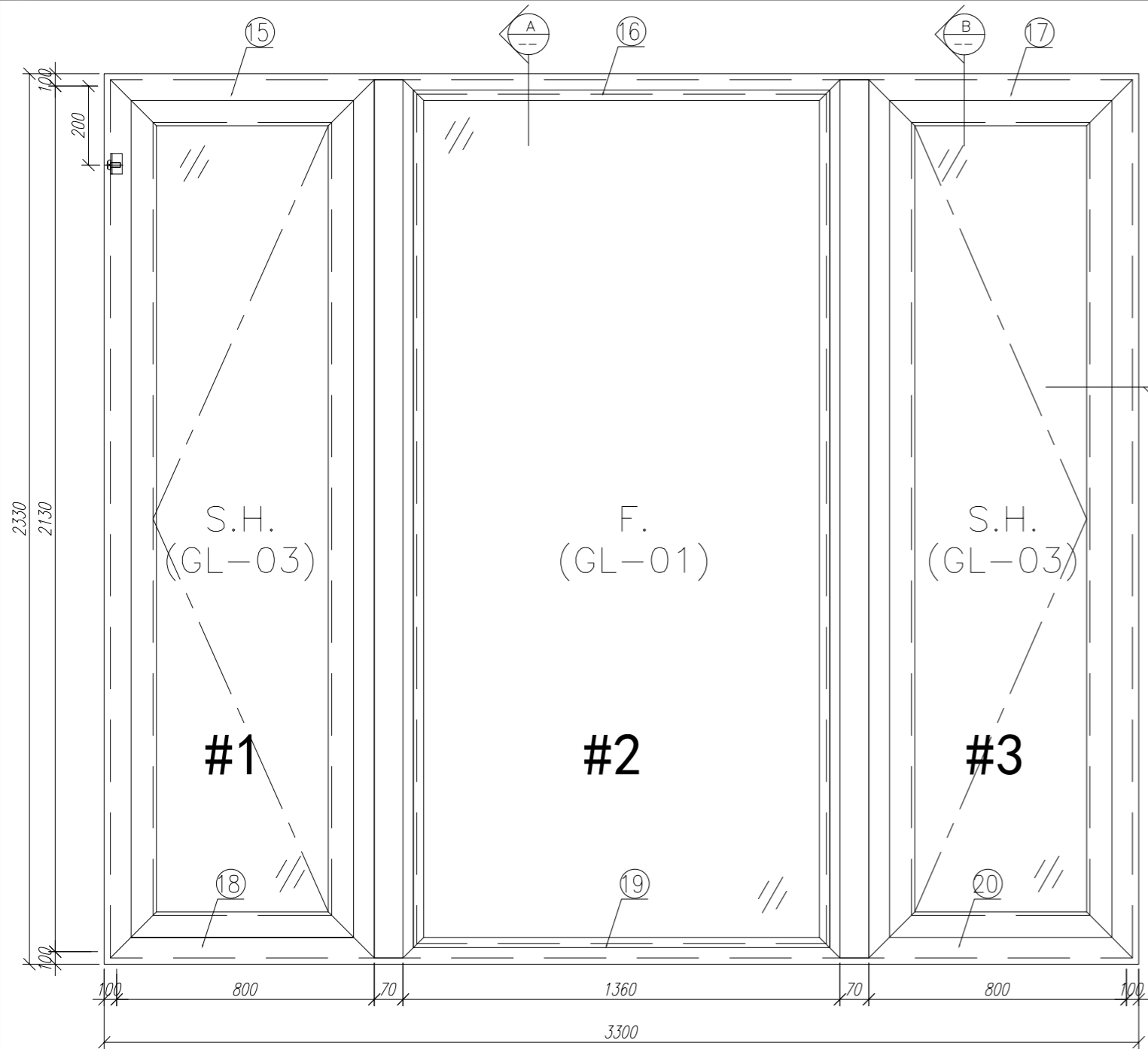

22	X85834	70窗玻璃夾角	PW01-36	1309	支	2	6	GC
21	X85768	70窗玻璃線	直接開料	1309.5	支	2	6	GC
20	X85762	70生窗底框	PW01-20	900	支	1	3	GC
19	X85763	70梗窗底框	PW01-29	1360	支	1	3	GC
18	X85762	70生窗底框	PW01-21	900	支	1	3	GC
17	X85761	70生窗頂框	PW01-17	900	支	1	3	GC
16	X85766	70梗窗頂框	PW01-18	1360	支	1	3	GC
15	X85761	70生窗頂框	PW01-16	900	支	1	3	GC

14	X85764	70窗拍蓋	直接開料	1292.5	支	4	12	GC
13	X85764	70窗拍蓋	直接開料	89.5	支	4	12	GC
12	X85820	70梗窗主企框外蓋	兩頭45度切	2130	支	2	6	GC
11	X85819	70生窗主企框外蓋	兩頭45度切	2130	支	2	6	GC
10	X85834	70窗玻璃夾角	PW01-36	2028	支	2	6	GC
9	X85768	70窗玻璃線	斜角開料	2048	支	2	6	GC
8	X85772	70窗150夾通	PW01-13	2430	支	1	3	GC
7	X85772	70窗150夾通	PW01-13	2430	支	1	3	GC
6	X85769	70梗窗主企框	PW01-12	2130	支	1	3	GC
5	X85769	70生窗主企框	PW01-11	2130	支	1	3	GC
4	X85760	70生窗主企框	PW01-07	2130	支	1	3	GC
3	X85760	70生窗主企框	PW01-08	2130	支	1	3	GC
2	X85759	70生窗邊框	PW01-02	2330	支	1	3	GC
1	X85759	70生窗邊框	PW01-01	2330	支	1	3	GC

数量: 3	材料: 详见本图附表	表面处理: UCT806812XL-3
制图: CJM	日期: 2020.06.20	校核: WSH
	审核:	Rev: B

美特鋁質 有限公司
 MIDI Aluminium Fabricator Ltd.

工程名称: 亞皆老街 / 佛沙窗
图名: W3/T1B組裝圖
图号: W3/T1B(1F~3F)

序号	材料編號	材料名稱	加工圖号	长度 L (MM)	单位	单樞小计数量	备注
----	------	------	------	-----------	----	--------	----

需安裝吊裝架DJ-01

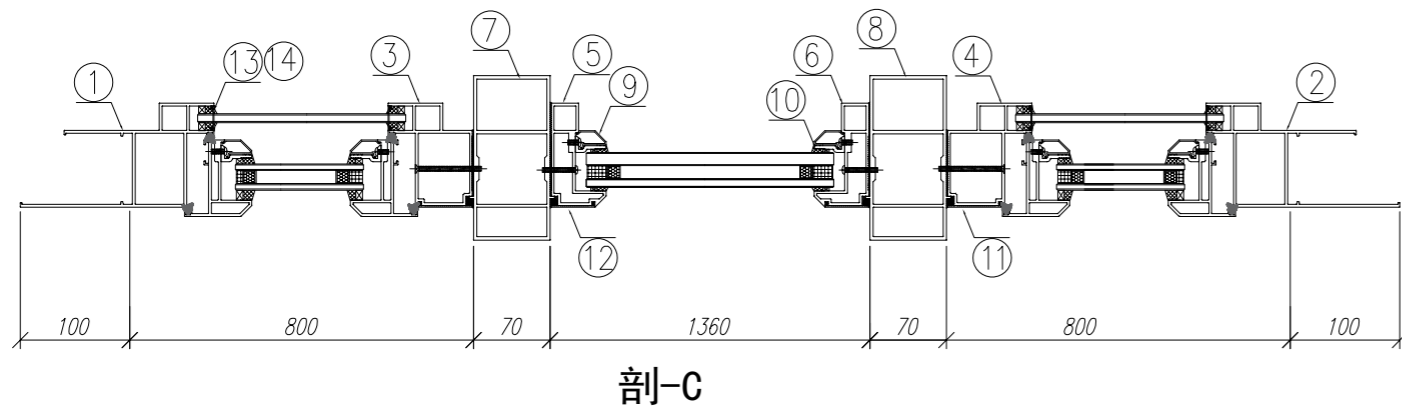
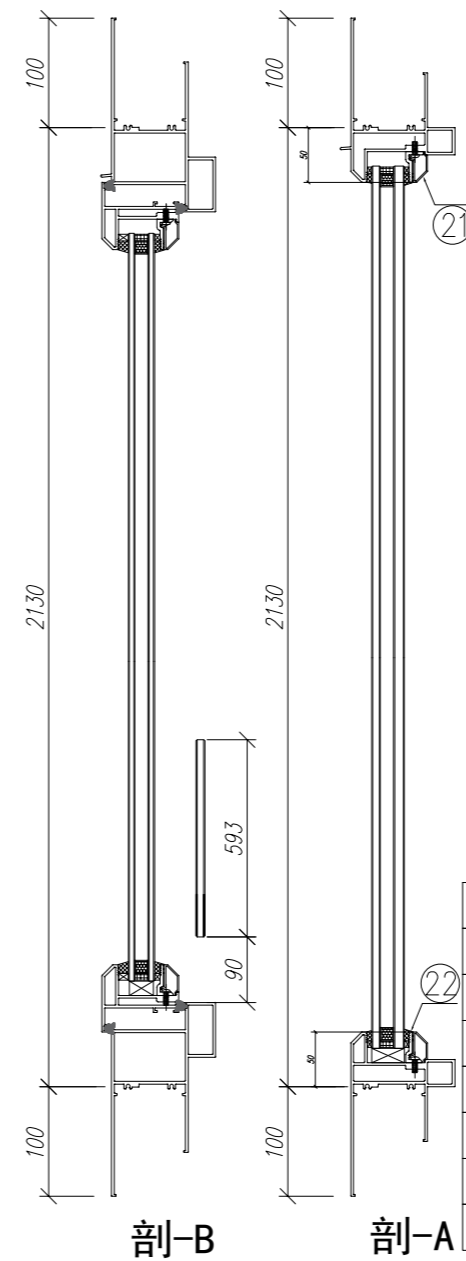
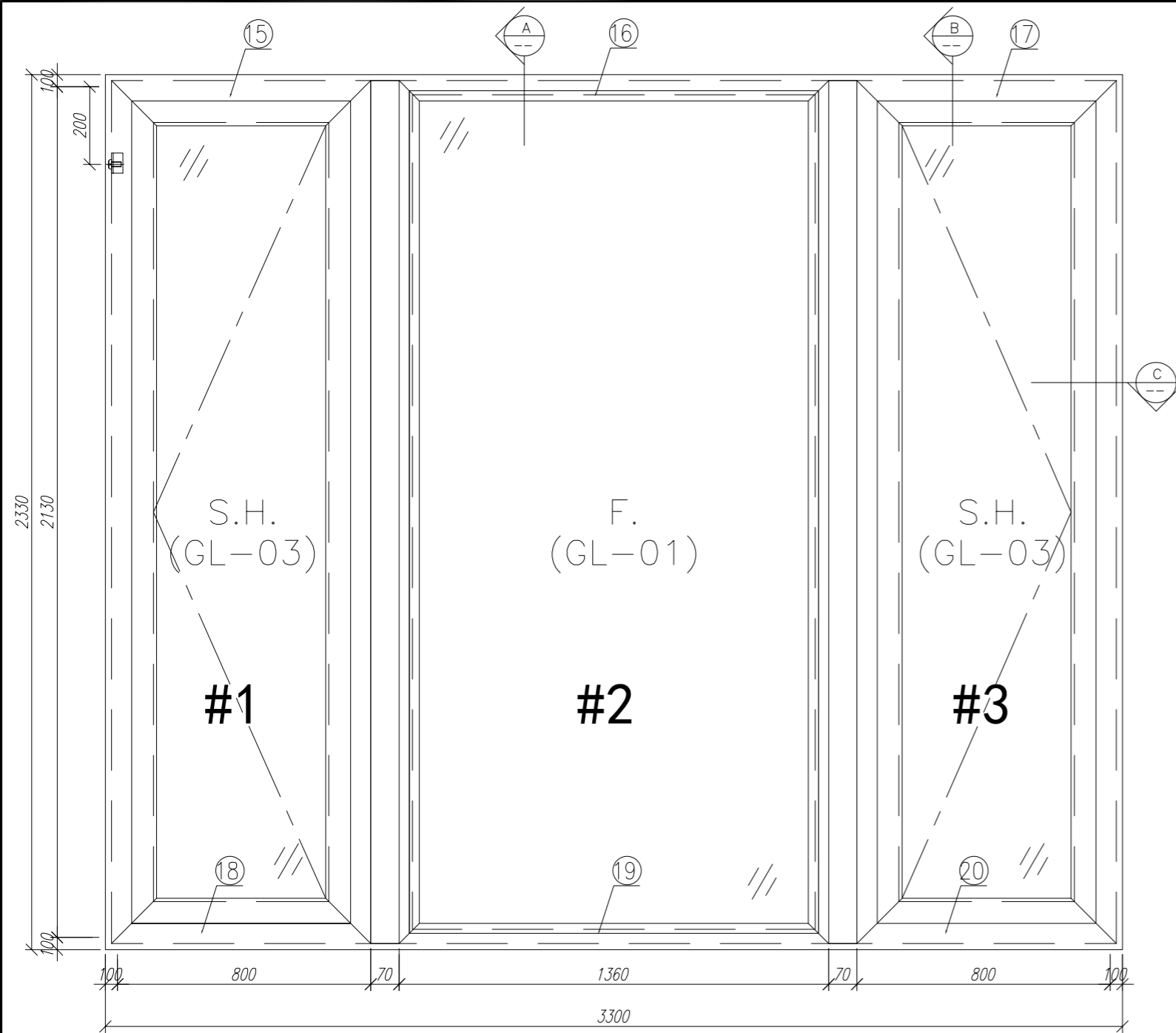

22	X85834	70窗玻璃夾角	PW01-36	1309	支	2	2	GC
21	X85768	70窗玻璃線	直接開料	1309.5	支	2	2	GC
20	X85762	70生窗底框	PW01-20	900	支	1	1	GC
19	X85763	70樑窗底框	PW01-29	1360	支	1	1	GC
18	X85762	70生窗底框	PW01-21	900	支	1	1	GC
17	X85761	70生窗頂框	PW01-17	900	支	1	1	GC
16	X85766	70樑窗頂框	PW01-18	1360	支	1	1	GC
15	X85761	70生窗頂框	PW01-16	900	支	1	1	GC

14	X85764	70窗拍蓋	直接開料	1292.5	支	4	4	GC
13	X85764	70窗拍蓋	直接開料	89.5	支	4	4	GC
12	X85820	70樑窗主企框外蓋	兩頭45度切	2130	支	2	2	GC
11	X85819	70生窗主企框外蓋	兩頭45度切	2130	支	2	2	GC
10	X85834	70窗玻璃夾角	PW01-36	2028	支	2	2	GC
9	X85768	70窗玻璃線	斜角開料	2048	支	2	2	GC
8	X85772	70窗150夾通	PW01-13	2430	支	1	1	GC
7	X85772	70窗150夾通	PW01-13	2430	支	1	1	GC
6	X85769	70樑窗主企框	PW01-12	2130	支	1	1	GC
5	X85769	70樑窗主企框	PW01-11	2130	支	1	1	GC
4	X85760	70生窗主企框	PW01-07	2130	支	1	1	GC
3	X85760	70生窗主企框	PW01-08	2130	支	1	1	GC
2	X85759	70生窗邊框	PW01-02	2330	支	1	1	GC
1	X85759	70生窗邊框	PW01-01	2330	支	1	1	GC

数量: 1	材料: 详见本图附表	表面处理: UCT806812XL-3	美特鋁質有限公司 MIDI Aluminium Fabricator Ltd.	工程名称: 亞皆老街 / 佛沙窗
制图: CJM	日期: 2020.06.20	校核: WSH		审核: Rev: B

序号	材料編號	材料名稱	加工圖号	长度 L (MM)	单位	单樑小计		备注
						数量	数量	

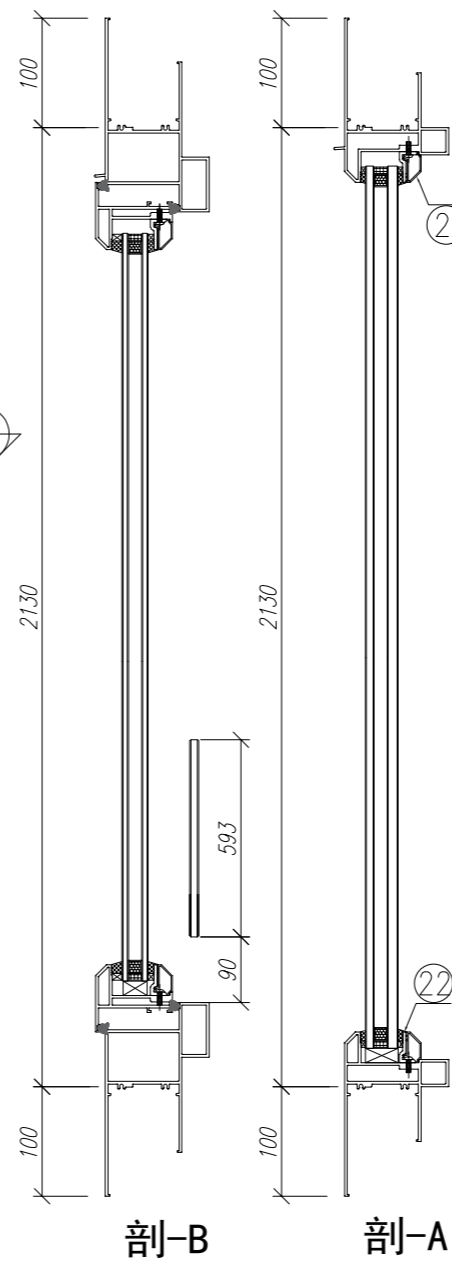
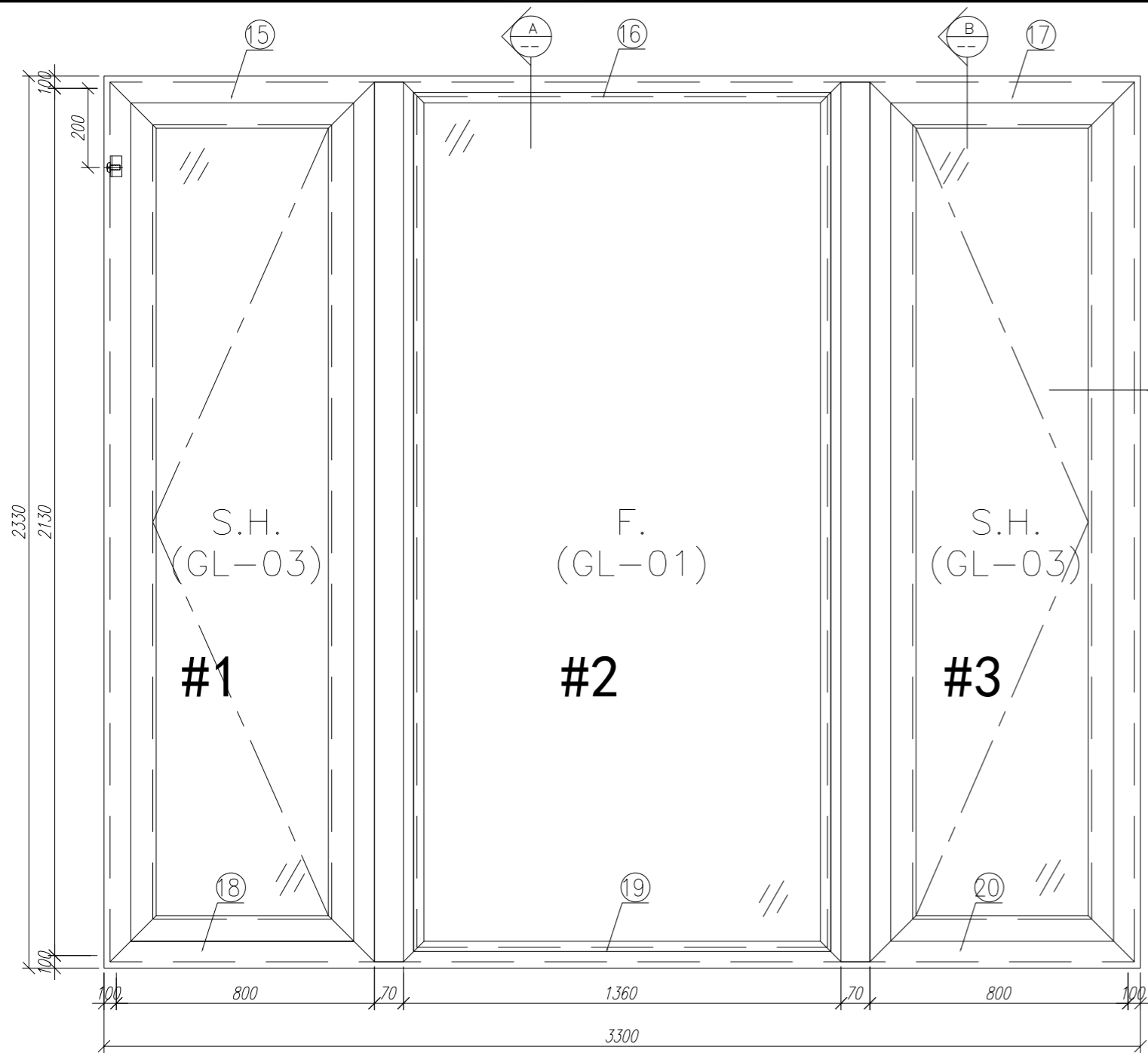

需安裝吊裝架DJ-01

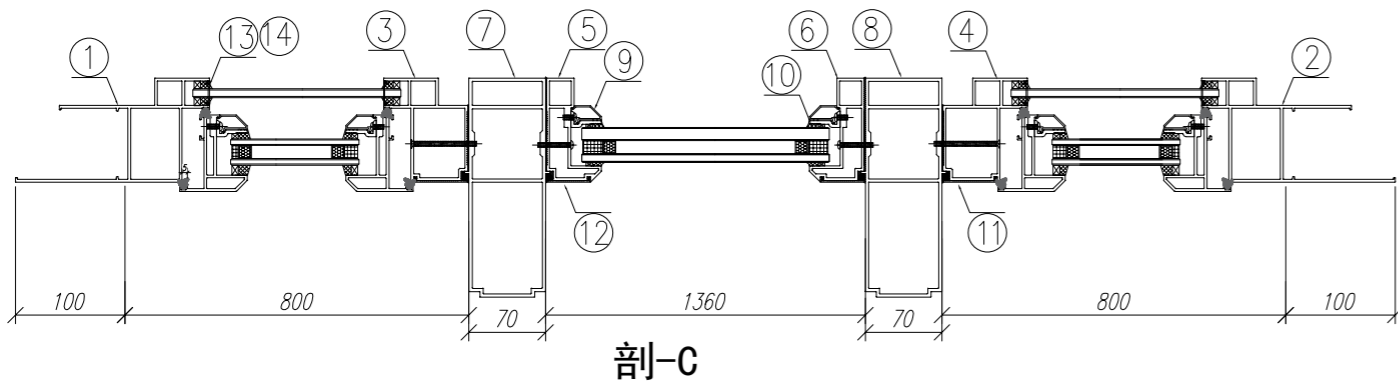

22	X85834	70窗玻璃夾角	PW01-36	1309	支	2	4	GC
21	X85768	70窗玻璃線	直接開料	1309.5	支	2	4	GC
20	X85762	70生窗底框	PW01-20	900	支	1	2	GC
19	X85763	70樑窗底框	PW01-29	1360	支	1	2	GC
18	X85762	70生窗底框	PW01-21	900	支	1	2	GC
17	X85761	70生窗頂框	PW01-17	900	支	1	2	GC
16	X85766	70樑窗頂框	PW01-18	1360	支	1	2	GC
15	X85761	70生窗頂框	PW01-16	900	支	1	2	GC

14	X85764	70窗拍蓋	直接開料	1292.5	支	4	8	GC
13	X85764	70窗拍蓋	直接開料	89.5	支	4	8	GC
12	X85820	70樑窗主企框外蓋	兩頭45度切	2130	支	2	4	GC
11	X85819	70生窗主企框外蓋	兩頭45度切	2130	支	2	4	GC
10	X85834	70窗玻璃夾角	PW01-36	2028	支	2	4	GC
9	X85768	70窗玻璃線	斜角開料	2048	支	2	4	GC
8	X85771	70窗200夾通	PW01-15	2430	支	1	2	GC
7	X85771	70窗200夾通	PW01-15	2430	支	1	2	GC
6	X85769	70樑窗主企框	PW01-12	2130	支	1	2	GC
5	X85769	70樑窗主企框	PW01-11	2130	支	1	2	GC
4	X85760	70生窗主企框	PW01-07	2130	支	1	2	GC
3	X85760	70生窗主企框	PW01-08	2130	支	1	2	GC
2	X85759	70生窗邊框	PW01-02	2330	支	1	2	GC
1	X85759	70生窗邊框	PW01-01	2330	支	1	2	GC

数量: 2
 材料: 详见本图附表
 表面处理: UCT806812XL-3
 制图: CJM
 日期: 2020.05.18
 校核: WSH
 审核:



工程名称: 亞皆老街 / 佛沙窗
 图名: W2/T1A組裝圖
 图号: W2/T1A(2F~3F)

序号	材料編號	材料名稱	加工图号	长度 L (MM)	单位	单樑数量	小计数量	备注
----	------	------	------	-----------	----	------	------	----

需安裝吊裝架DJ-01

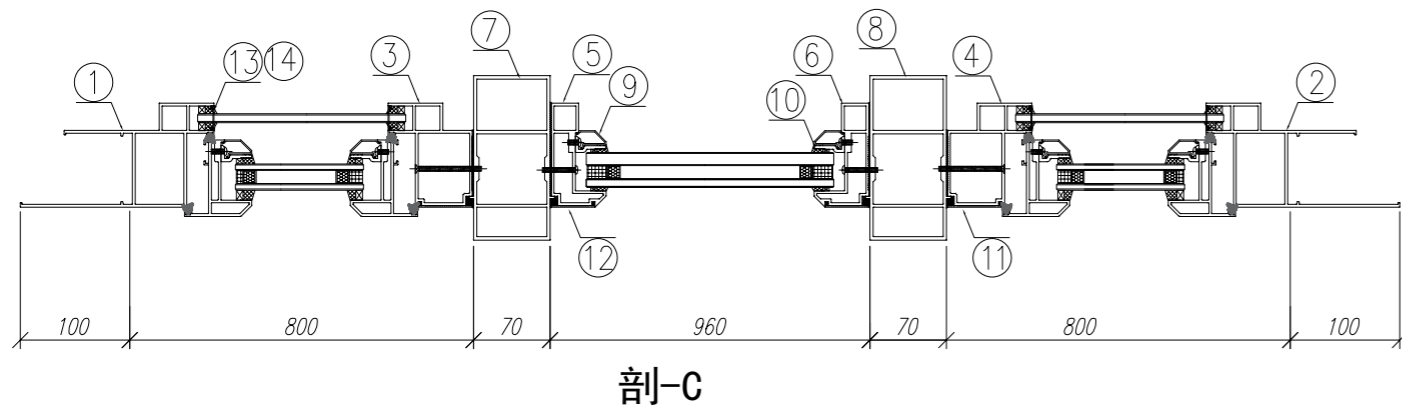
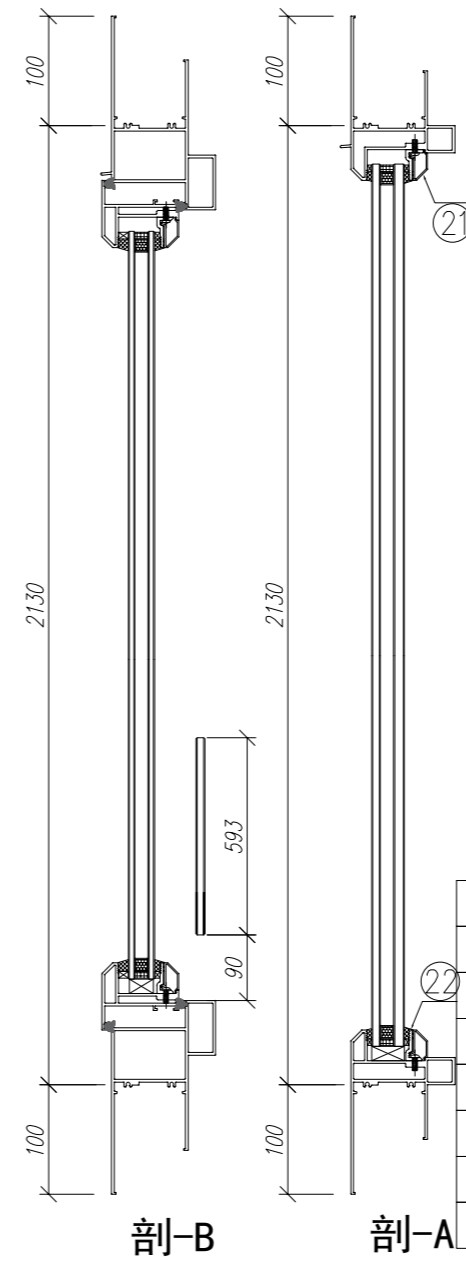
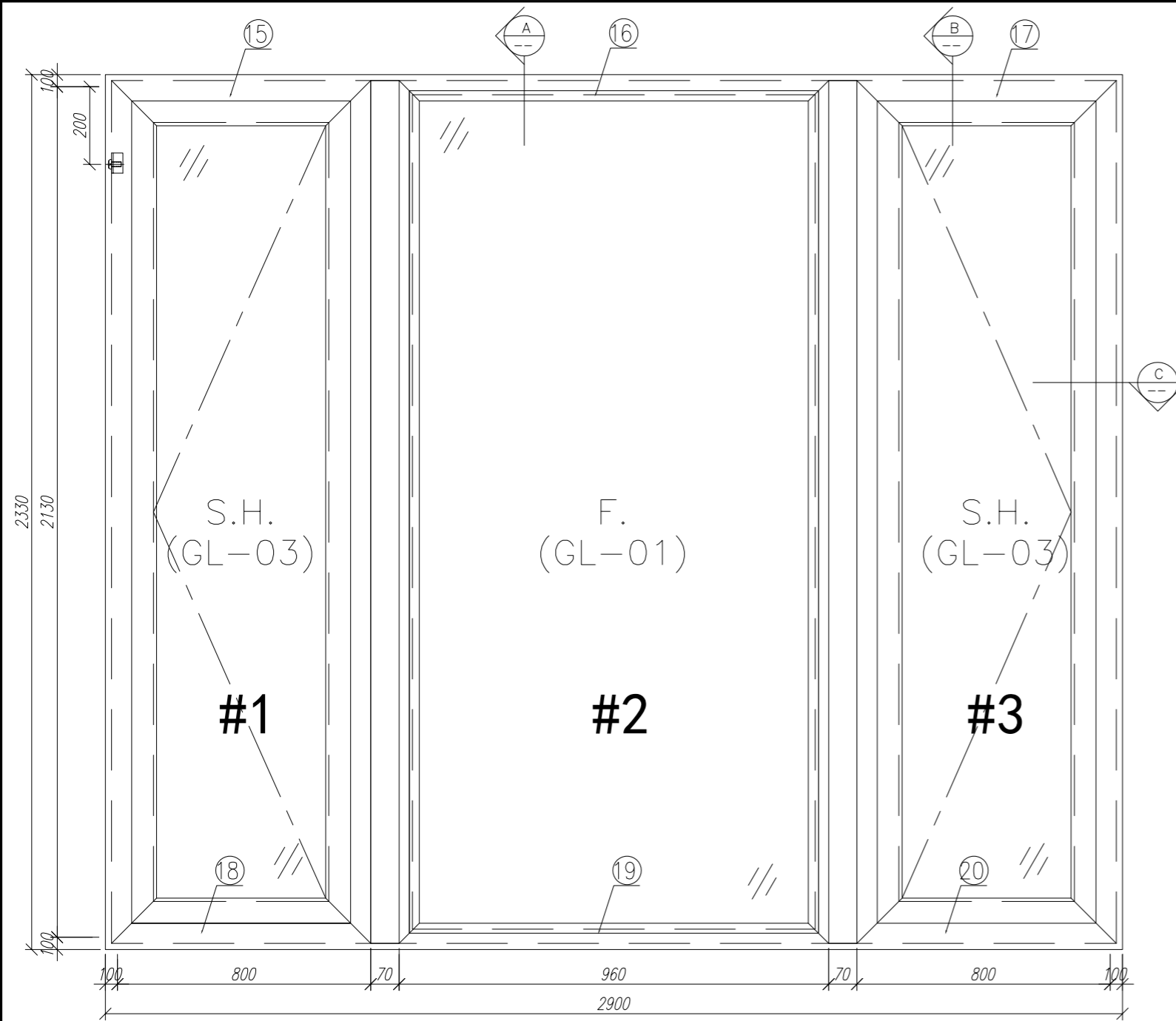

22	X85834	70窗玻璃夾角	PW01-36	909	支	2	2	GC
21	X85768	70窗玻璃線	直接開料	909.5	支	2	2	GC
20	X85762	70生窗底框	PW01-20	900	支	1	1	GC
19	X85763	70梗窗底框	PW01-29	960	支	1	1	GC
18	X85762	70生窗底框	PW01-21	900	支	1	1	GC
17	X85761	70生窗頂框	PW01-17	900	支	1	1	GC
16	X85766	70梗窗頂框	PW01-18	960	支	1	1	GC
15	X85761	70生窗頂框	PW01-16	900	支	1	1	GC

14	X85764	70窗拍蓋	直接開料	1292.5	支	4	4	GC
13	X85764	70窗拍蓋	直接開料	89.5	支	4	4	GC
12	X85820	70梗窗主企框外蓋	兩頭45度切	2130	支	2	2	GC
11	X85819	70生窗主企框外蓋	兩頭45度切	2130	支	2	2	GC
10	X85834	70窗玻璃夾角	PW01-36	2028	支	2	2	GC
9	X85768	70窗玻璃線	斜角開料	2048	支	2	2	GC
8	X85772	70窗150夾通	PW01-13	2430	支	1	1	GC
7	X85772	70窗150夾通	PW01-13	2430	支	1	1	GC
6	X85769	70梗窗主企框	PW01-12	2130	支	1	1	GC
5	X85769	70生窗主企框	PW01-11	2130	支	1	1	GC
4	X85760	70生窗主企框	PW01-07	2130	支	1	1	GC
3	X85760	70生窗主企框	PW01-08	2130	支	1	1	GC
2	X85759	70生窗邊框	PW01-02	2330	支	1	1	GC
1	X85759	70生窗邊框	PW01-01	2330	支	1	1	GC

數量: 1	材料: 詳見本圖附表	表面處理: UCT806812XL-3
制圖: CJM	日期: 2020.06.20	校核: WSH
	審核:	Rev: B



工程名稱: 亞皆老街 / 佛沙窗	
圖名: W2/T1B組裝圖	圖號: W2/T1B(1F)

序號	材料編號	材料名稱	加工圖號	長度 L (MM)	單位	單樞小計數量	備註
----	------	------	------	-----------	----	--------	----

需安裝吊裝架DJ-01

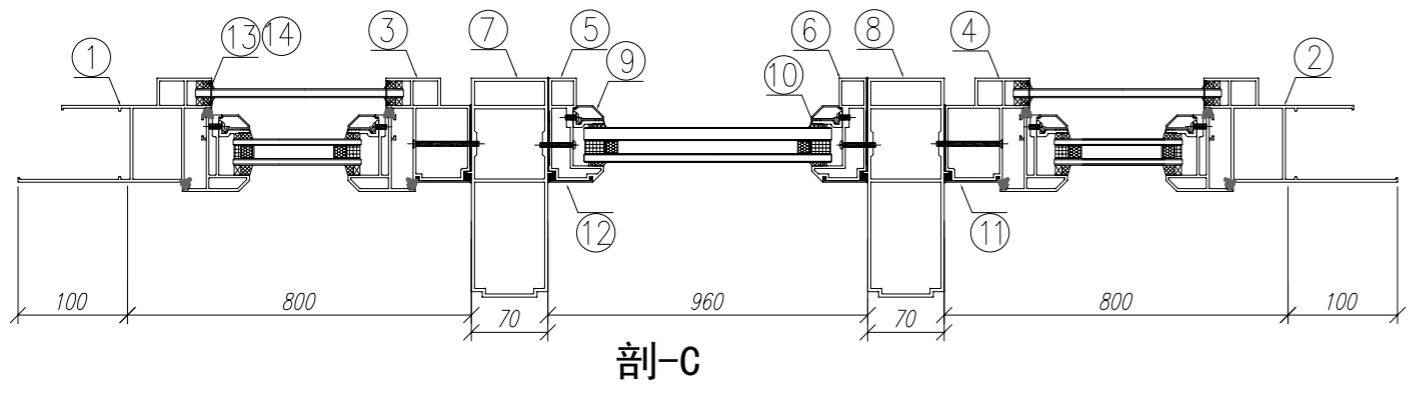
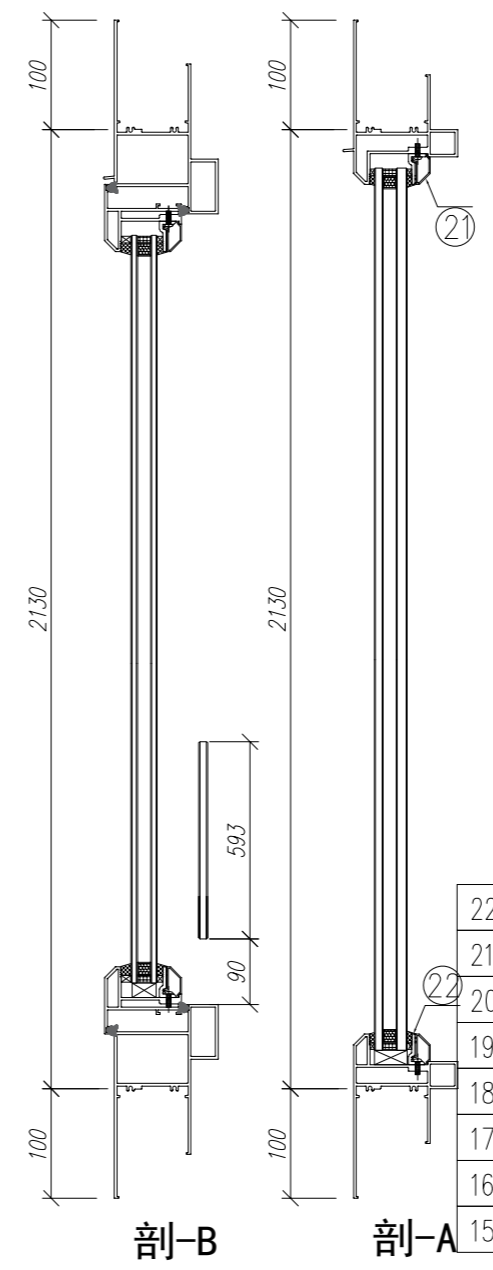
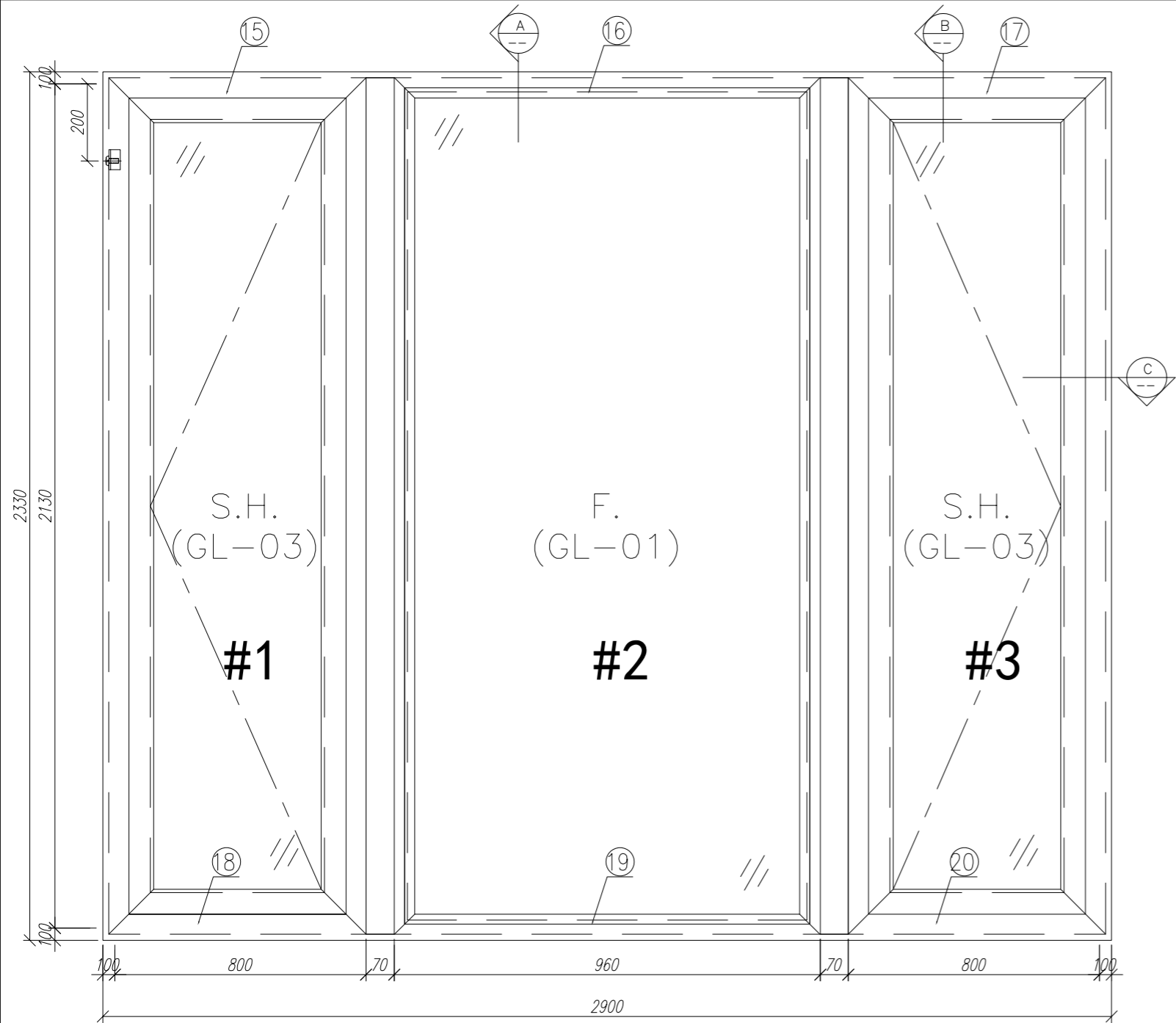

22	X85834	70窗玻璃夾角	PW01-36	909	支	2	4	GC
21	X85768	70窗玻璃線	直接開料	909.5	支	2	4	GC
20	X85762	70生窗底框	PW01-20	900	支	1	2	GC
19	X85763	70樑窗底框	PW01-29	960	支	1	2	GC
18	X85762	70生窗底框	PW01-21	900	支	1	2	GC
17	X85761	70生窗頂框	PW01-17	900	支	1	2	GC
16	X85766	70樑窗頂框	PW01-18	960	支	1	2	GC
15	X85761	70生窗頂框	PW01-16	900	支	1	2	GC
14	X85764	70窗拍蓋	直接開料	1292.5	支	4	8	GC
13	X85764	70窗拍蓋	直接開料	89.5	支	4	8	GC
12	X85820	70樑窗主企框外蓋	兩頭45度切	2130	支	2	4	GC
11	X85819	70生窗主企框外蓋	兩頭45度切	2130	支	2	4	GC
10	X85834	70窗玻璃夾角	PW01-36	2028	支	2	4	GC
9	X85768	70窗玻璃線	斜角開料	2048	支	2	4	GC
8	X85771	70窗200夾通	PW01-15	2430	支	1	2	GC
7	X85771	70窗200夾通	PW01-15	2430	支	1	2	GC
6	X85769	70樑窗主企框	PW01-12	2130	支	1	2	GC
5	X85769	70樑窗主企框	PW01-11	2130	支	1	2	GC
4	X85760	70生窗主企框	PW01-07	2130	支	1	2	GC
3	X85760	70生窗主企框	PW01-08	2130	支	1	2	GC
2	X85759	70生窗邊框	PW01-02	2330	支	1	2	GC
1	X85759	70生窗邊框	PW01-01	2330	支	1	2	GC
序號	材料編號	材料名稱	加工圖號	長度 L (MM)	單位	單樑	小計	備註
						數量	數量	

數量: 2	材料: 詳見本圖附表	表面處理: UCT806812XL-3	美特鋁質有限公司 MIDI Aluminium Fabricator Ltd.	工程名稱: 亞皆老街 / 佛沙窗
制圖: CJM	日期: 2020.0620	校核: WSH		審核: Rev: B

需安裝吊裝支撐架—DJ-02

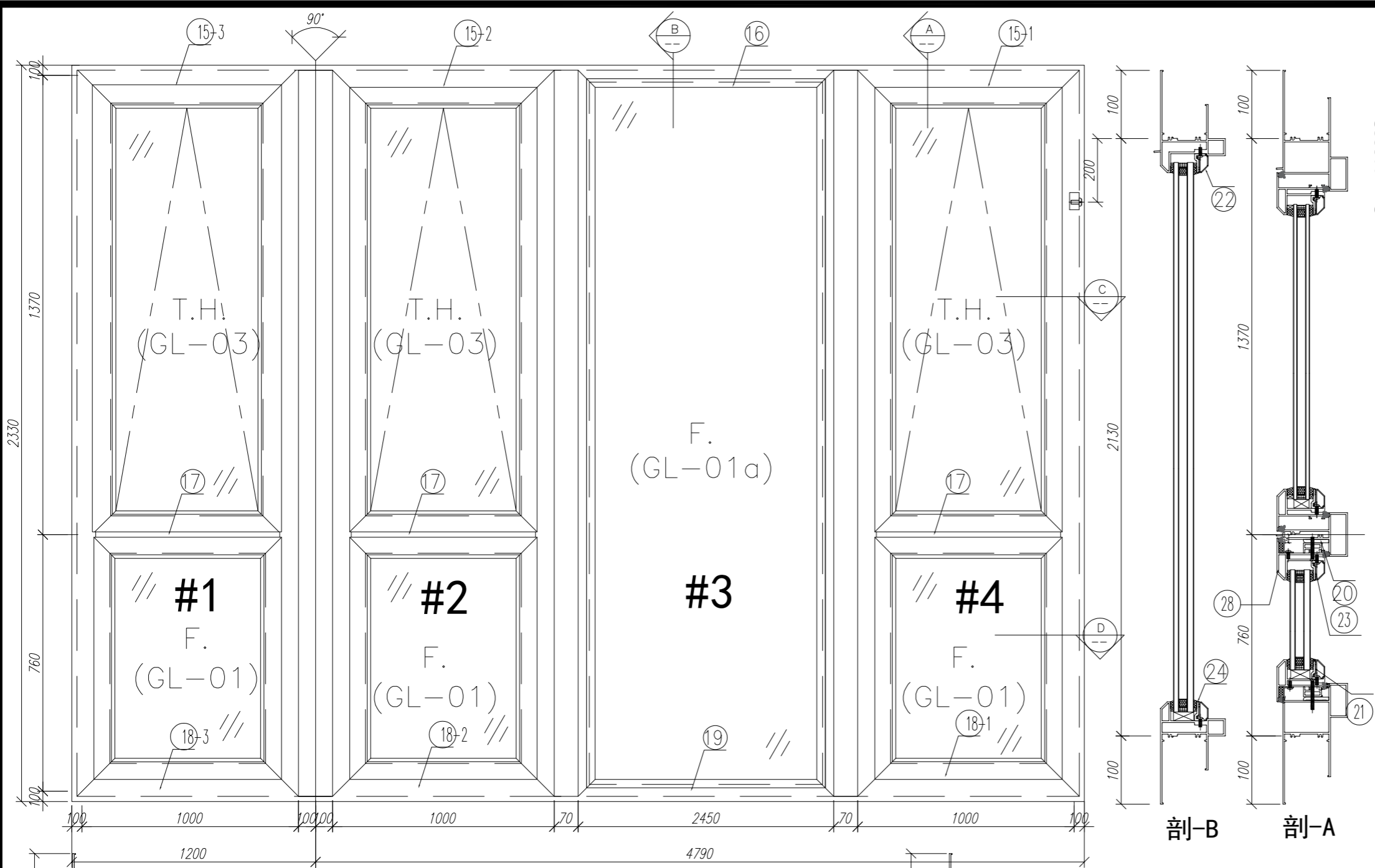

序号	材料編號	材料名稱	加工圖號	長度 L (MM)	單位	單樁小計數量	備註
34	X85785	生窗變梗扣(玉)	PW01-48	840	支	6	18 GC
33	X85785	生窗變梗扣(玉)	PW01-48	645	支	6	18 GC
32	15*13*1.6 鋁角	固定窗下擋膠角	直接開料	685	支	6	18 GC
31	15*13*1.6 鋁角	固定窗下擋膠角	直接開料	880	支	6	18 GC
30	X85764	70 窗拍蓋	直接開料	651	支	6	18 GC
29	X85768	70 窗玻璃線	斜角開料	600	支	6	18 GC
28	X85767	70 窗生變梗窗玉橫	PW01-35	900	支	6	18 GC
27	X85767	70 窗生變梗窗玉全	PW01-35	705	支	6	18 GC
26	X85834	70 窗玻璃夾角	PW01-36	2028	支	2	6 GC
25	X85834	70 窗玻璃夾角	PW01-36	580	支	6	18 GC
24	X85834	70 窗玻璃夾角	PW01-36	2399	支	2	6 GC
23	X85834	70 窗玻璃夾角	PW01-36	826	支	6	18 GC
22	X85768	70 窗玻璃線	直接開料	2399	支	2	6 GC
21	X85768	70 窗玻璃線	直接開料	826	支	6	18 GC
20	X85786	生窗變梗扣(框)	PW01-37	840	支	6	18 GC
19	X85763	70 橫窗底框	PW01-29	2450	支	1	3 GC
18-2	X85762	70 生窗底框	PW01-28	1000	支	1	3 GC
18-3	X85762	70 生窗底框	PW01-27	1100	支	1	3 GC
18-1	X85762	70 生窗底框	PW01-26	1100	支	1	3 GC
17	X85775	70 上下生中橫	PW01-33	902	支	3	9 GC
16	X85766	70 橫窗頂框	PW01-18	2450	支	1	3 GC
15-3	X85761	70 生窗頂框	PW01-24	1100	支	1	3 GC
15-2	X85761	70 生窗頂框	PW01-25	1000	支	1	3 GC
15-1	X85761	70 生窗頂框	PW01-23	1100	支	1	3 GC
14	X85820	70 橫窗主企框外蓋	兩頭45度切	2130	支	2	6 GC
13	X85819	70 生窗主企框外蓋	兩頭45度切	2130	支	4	12 GC
12	X85764	70 窗拍蓋	直接開料	1261	支	6	18 GC
11	X85786	生窗變梗扣(框)	PW01-37	645	支	6	18 GC
10	X85768	70 窗玻璃線	斜角開料	2048	支	2	6 GC
8	X85772	70 窗150夾通	PW01-13	2430	支	2	6 GC
7	X85770	70 窗轉角夾通	PW01-14	2430	支	1	3 GC
6	X85769	70 橫窗主企框	PW01-12	2130	支	1	3 GC
5	X85769	70 橫窗主企框	PW01-11	2130	支	1	3 GC
4	X85760	70 生窗主企框	PW01-09	2130	支	2	6 GC
3	X85760	70 生窗主企框	PW01-10	2130	支	2	6 GC
2	X85759	70 生窗邊框	PW01-06	2330	支	1	3 GC
1	X85759	70 生窗邊框	PW01-05	2330	支	1	3 GC

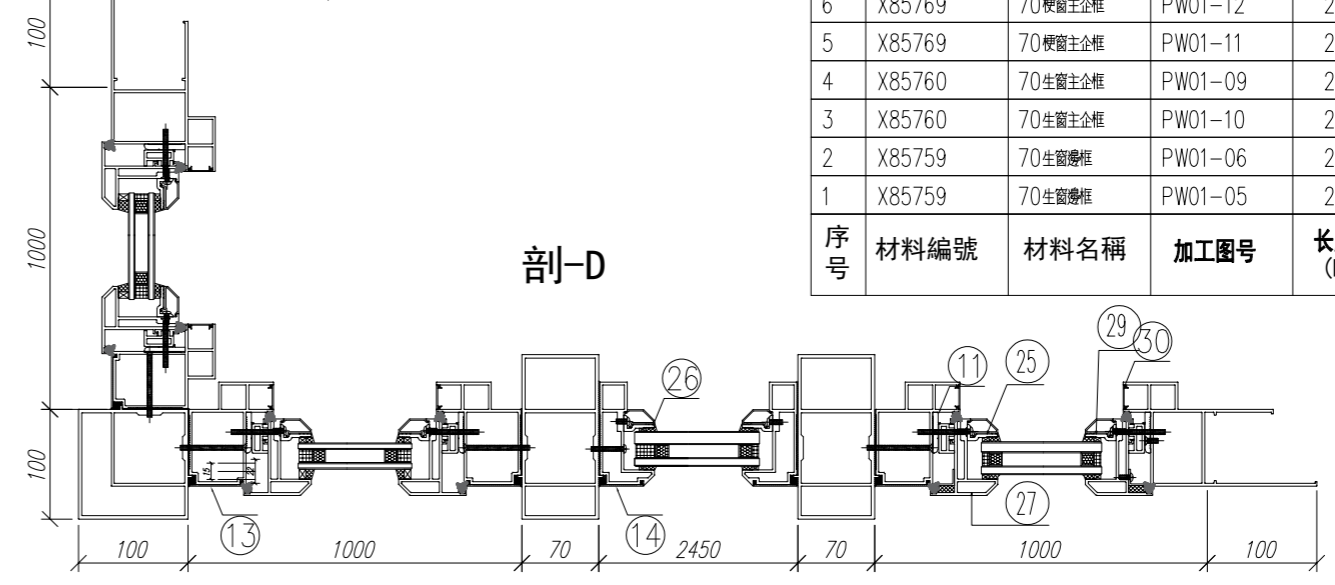
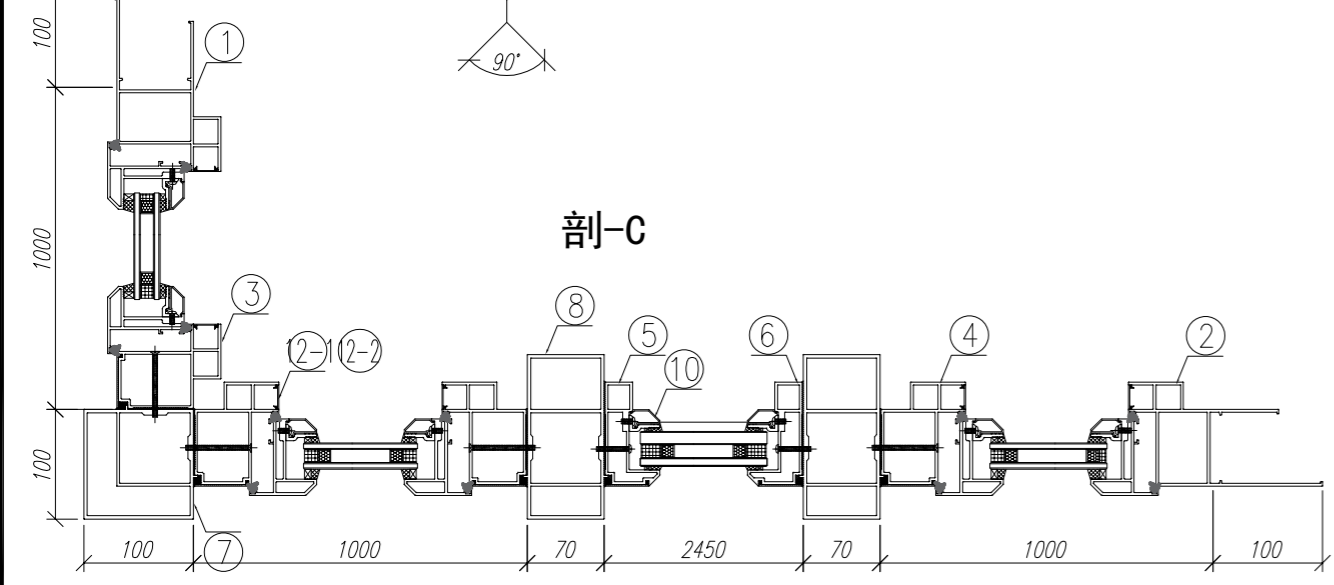

数量: 3	材料: 详见本图附表	表面处理: UCT806812XL-3	美特鋁質有限公司 MIDI Aluminium Fabricator Ltd.	工程名称: 亞皆老街 / 佛沙窗
制图: CJM	日期: 2020.06.20	校核: WSH		审核: Rev: C

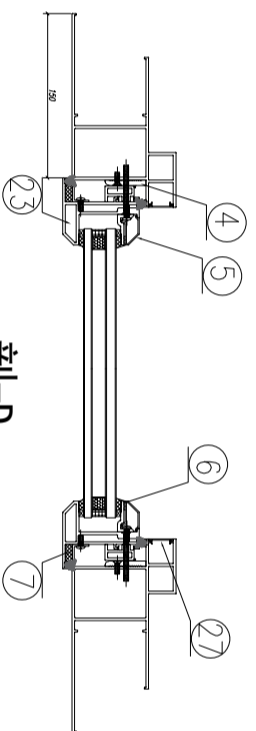
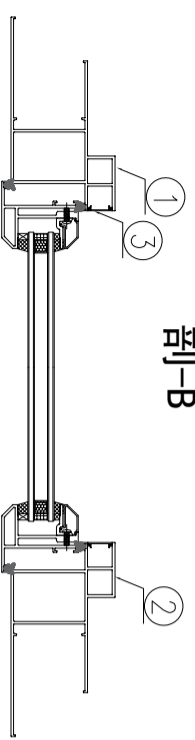
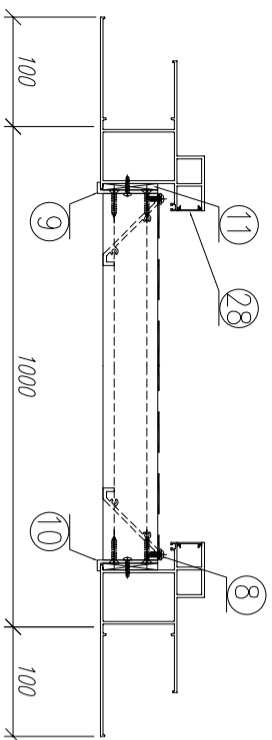
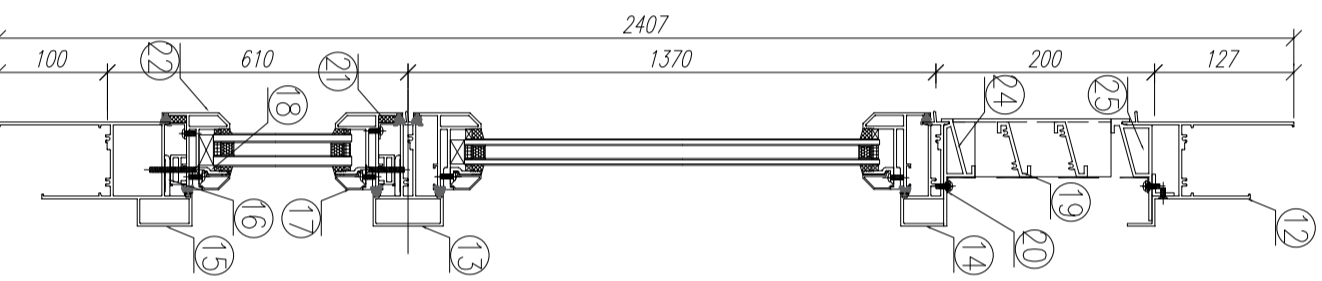
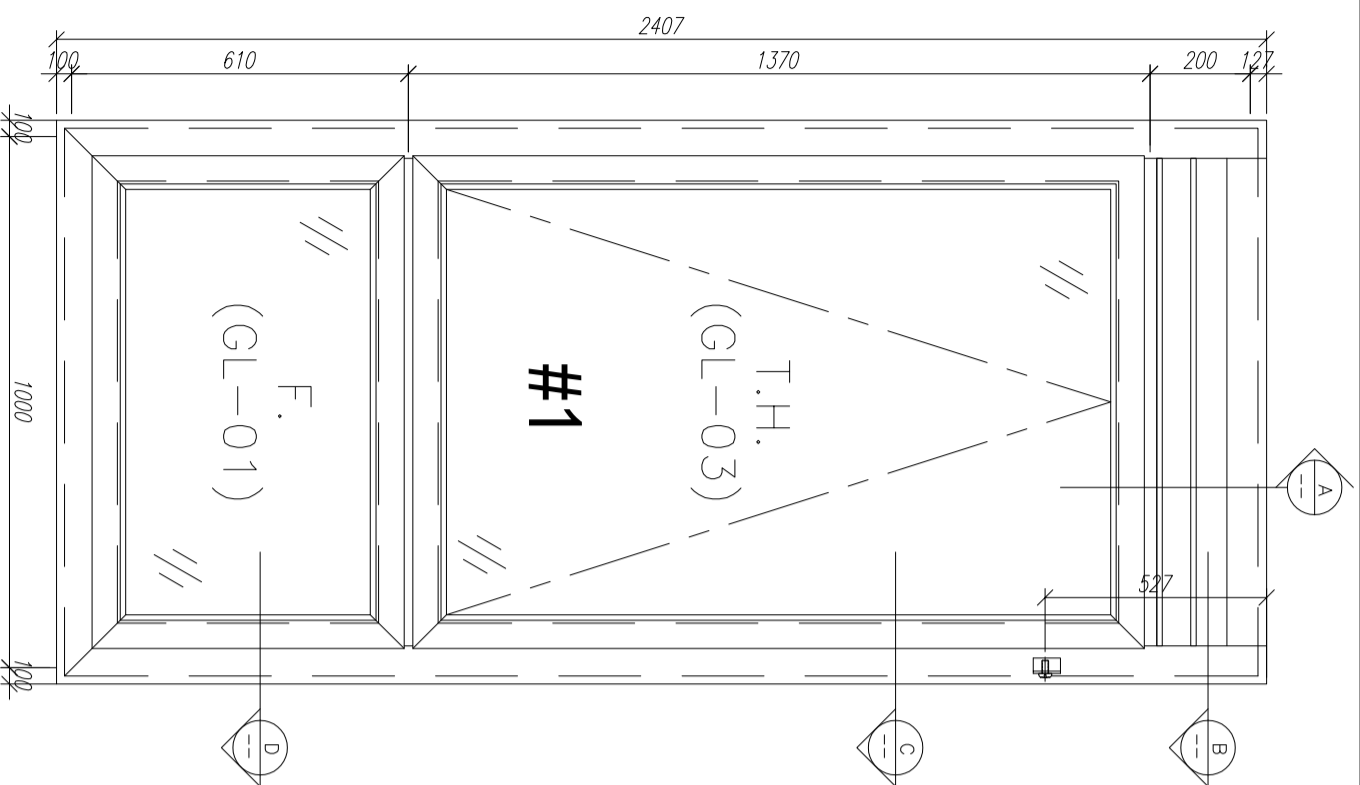

28	X85764	70窗佑蓋	直接開料	164.5	支	2	6	GC
27	X85764	70窗佑蓋	直接開料	500.5	支	2	6	GC

26	20*20*3鋁角	百果頂部	PW01-44	884	支	1	3	GC
25	X85785	生窗變壓扣(玉)	PW01-48	840	支	2	6	GC
24	X85785	生窗變壓扣(玉)	PW01-48	495	支	2	6	GC
23	X85767	生窗變壓(玉)	PW01-35	555	支	2	6	GC
22	X85767	生窗變壓(玉)	PW01-35	900	支	2	6	GC
21	15*1.3*1.6鋁角	固定窗下擋膠角	兩頭切45度	880	支	2	6	GC
20	15*1.6鋁巴	雀仔頂壓巴	***	xxxx	支	2	6	GC
19	X84333	百果片	***	xxxx	支	2	6	GC
18	X85834	70窗玻璃夾角	PW01-36	826	支	2	6	GC
17	X85768	70窗玻璃線	直接開料	826	支	2	6	GC
16	X85786	生窗變壓扣(雀)	PW01-37	840	支	2	6	GC
15	X85762	70生窗底框	PW01-22	1200	支	1	3	GC
14	X85775	70上生下中橫	PW01-34	902	支	1	3	GC
13	X85775	70上生下中橫	PW01-33	902	支	1	3	GC
12	X85761	70生窗側框	PW01-19	902	支	1	3	GC

11	****	百果玉墊巴	***	xxxx	支	2	6	GC
10	53*50*10鋁折件	百果玉金鋁折角	***	xxxx	支	1	3	GC
9	53*50*10鋁折件	百果玉金鋁折角	***	xxxx	支	1	3	GC
8	15*1.6鋁巴	雀仔頂壓巴	***	xxxx	支	2	6	GC
7	15*1.3*1.6鋁角	固定窗下擋膠角	兩頭切45度	535	支	2	6	GC
6	X85834	70窗玻璃夾角	PW01-36	430	支	2	6	GC
5	X85768	70窗玻璃線	斜邊開料	450	支	2	6	GC
4	X85786	生窗變壓扣(雀)	PW01-37	535	支	2	6	GC
3	X85764	70窗佑蓋	直接開料	1305.5	支	2	6	GC
2	X85759	70生窗邊框	PW01-04	2407	支	1	3	GC
1	X85759	70生窗邊框	PW01-03	2407	支	1	3	GC

数量: 3
 材料: 详见本图附表
 表面处理: UCT806812XL-3
 日期: 2020.06.20
 校核: WSH
 审核:
 Rev: C

美特铝质有限公司
 MIDI Aluminium Fabricator Ltd.

工程名称: 亞皆老街 / 佛沙窗
 图名: W4/T1A組裝圖
 图号: W4/T1A(1F~3F)

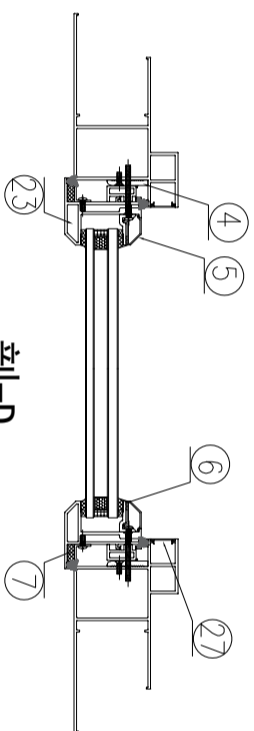
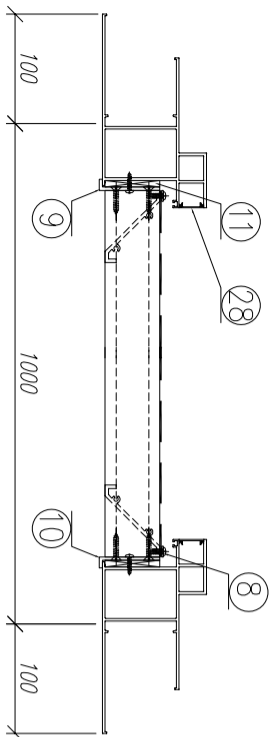
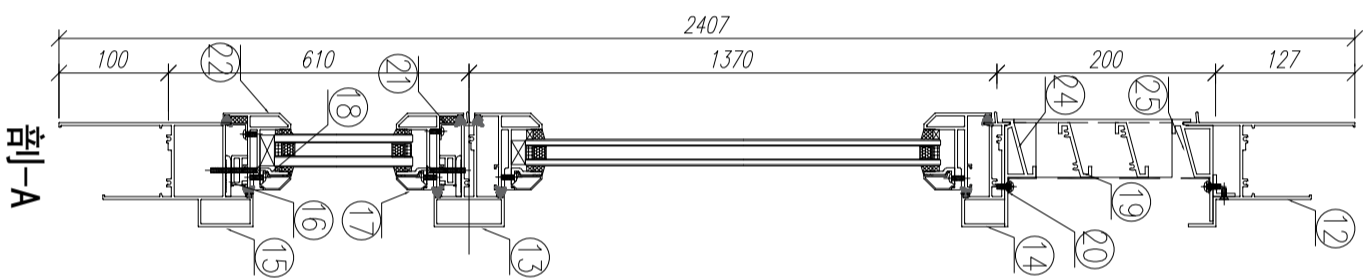
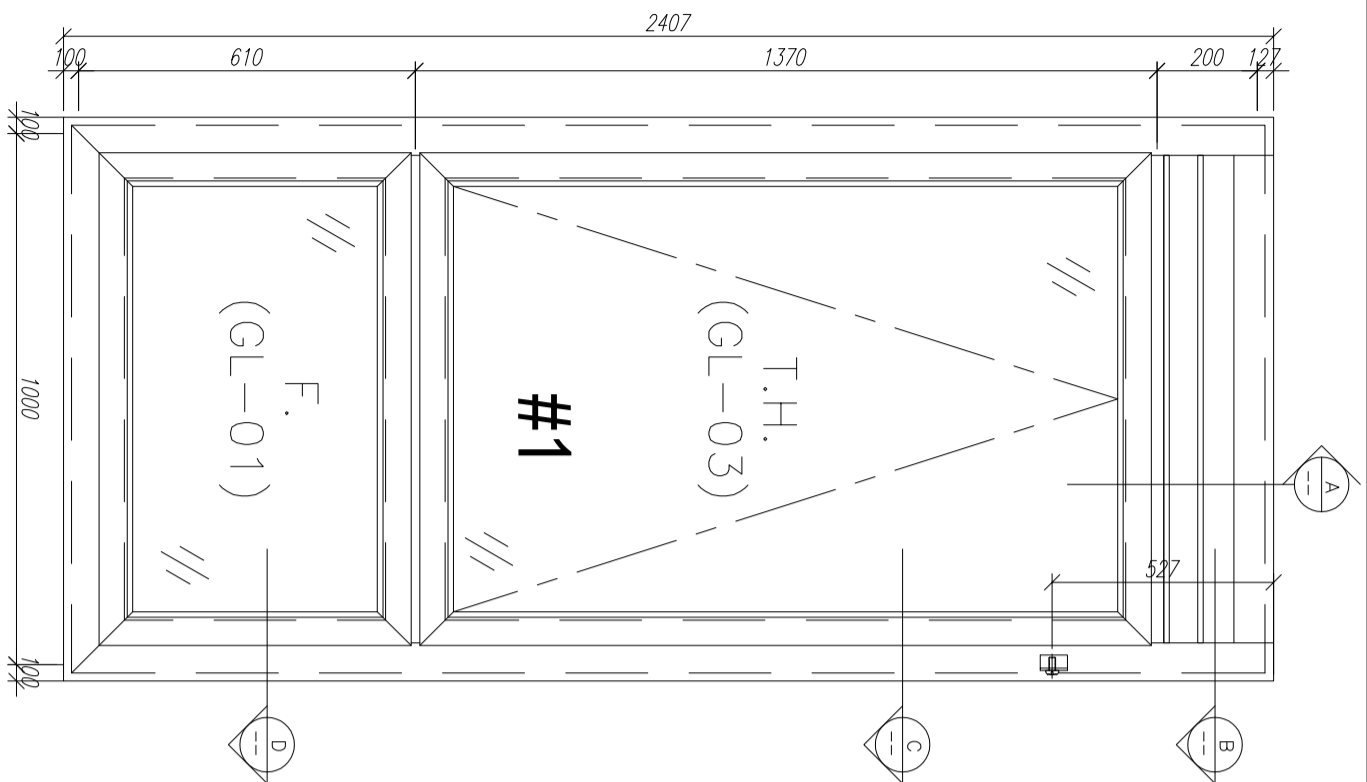

28	X85764	70窗佑蓋	直接開料	164.5	支	2	6	GC
27	X85764	70窗佑蓋	直接開料	500.5	支	2	6	GC

26	20*20*3鋁角	百果頂部	PW01-44	884	支	1	3	GC
25	X85785	生鋁變壓扣(玉)	PW01-48	840	支	2	6	GC
24	X85785	生鋁變壓扣(玉)	PW01-48	495	支	2	6	GC
23	X85767	生鋁變壓(玉)	PW01-35	555	支	2	6	GC
22	X85767	生鋁變壓(玉)	PW01-35	900	支	2	6	GC
21	15*1.3*1.6鋁角	固定窗下擋膠角	兩頭切45度	880	支	2	6	GC
20	15*1.6鋁巴	雀仔頂壓巴	***	xxx	支	2	6	GC
19	X84333	百果片	***	xxx	支	2	6	GC
18	X85834	70窗玻璃夾角	PW01-36	826	支	2	6	GC
17	X85768	70窗玻璃線	直接開料	826	支	2	6	GC
16	X85786	生鋁變壓扣(雀)	PW01-37	840	支	2	6	GC
15	X85762	70生窗底框	PW01-22	1200	支	1	3	GC
14	X85775	70上生下中橫	PW01-34	902	支	1	3	GC
13	X85775	70上生下中橫	PW01-33	902	支	1	3	GC
12	X85761	70生窗側框	PW01-19	902	支	1	3	GC

11	****	百果玉墊巴	***	xxx	支	2	6	GC
10	53*50*10鋁折件	百果玉金鋁折角	***	xxx	支	1	3	GC
9	53*50*10鋁折件	百果玉金鋁折角	***	xxx	支	1	3	GC
8	15*1.6鋁巴	雀仔頂壓巴	***	xxx	支	2	6	GC
7	15*1.3*1.6鋁角	固定窗下擋膠角	兩頭切45度	535	支	2	6	GC
6	X85834	70窗玻璃夾角	PW01-36	430	支	2	6	GC
5	X85768	70窗玻璃線	斜邊開料	450	支	2	6	GC
4	X85786	生鋁變壓扣(雀)	PW01-37	535	支	2	6	GC
3	X85764	70窗佑蓋	直接開料	1305.5	支	2	6	GC
2	X85759	70生窗邊框	PW01-04	2407	支	1	3	GC
1	X85759	70生窗邊框	PW01-03	2407	支	1	3	GC

数量: 3
 材料: 详见本图附表
 表面处理: UCT806812XL-3
 制图: CJM
 日期: 2020.06.20
 审核: WSH
 Rev: C

工程名称: 亞皆老街 / 佛沙窗
 图名: W5/T1A組裝圖
 图号: W5/T1A(1F~3F)

序号	材料編號	材料名稱	加工圖号	长度 L (MM)	单位	单控数量	小计	备注
1	X85759	70生窗邊框	PW01-03	2407	支	1	3	GC



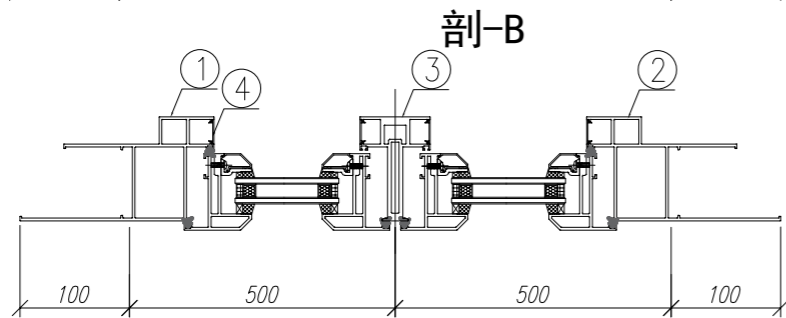
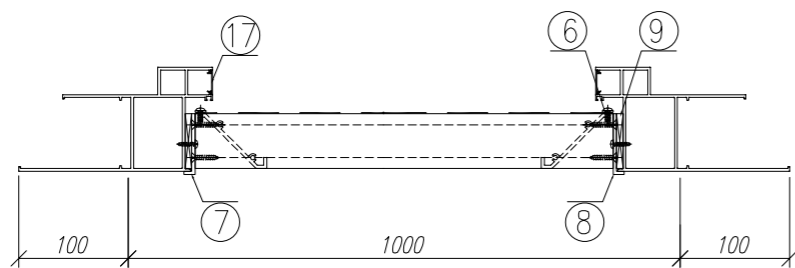
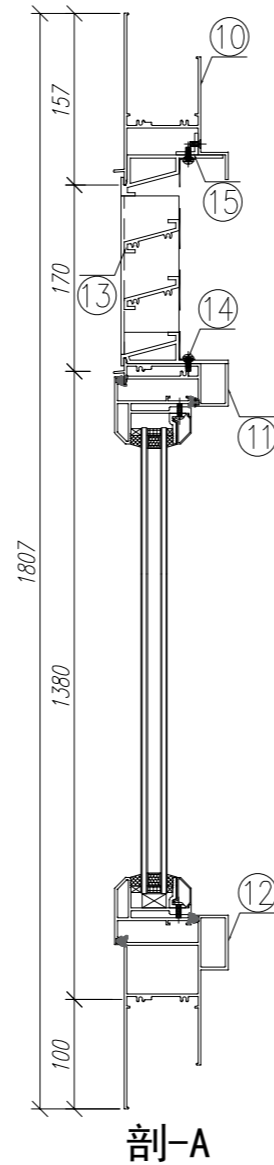
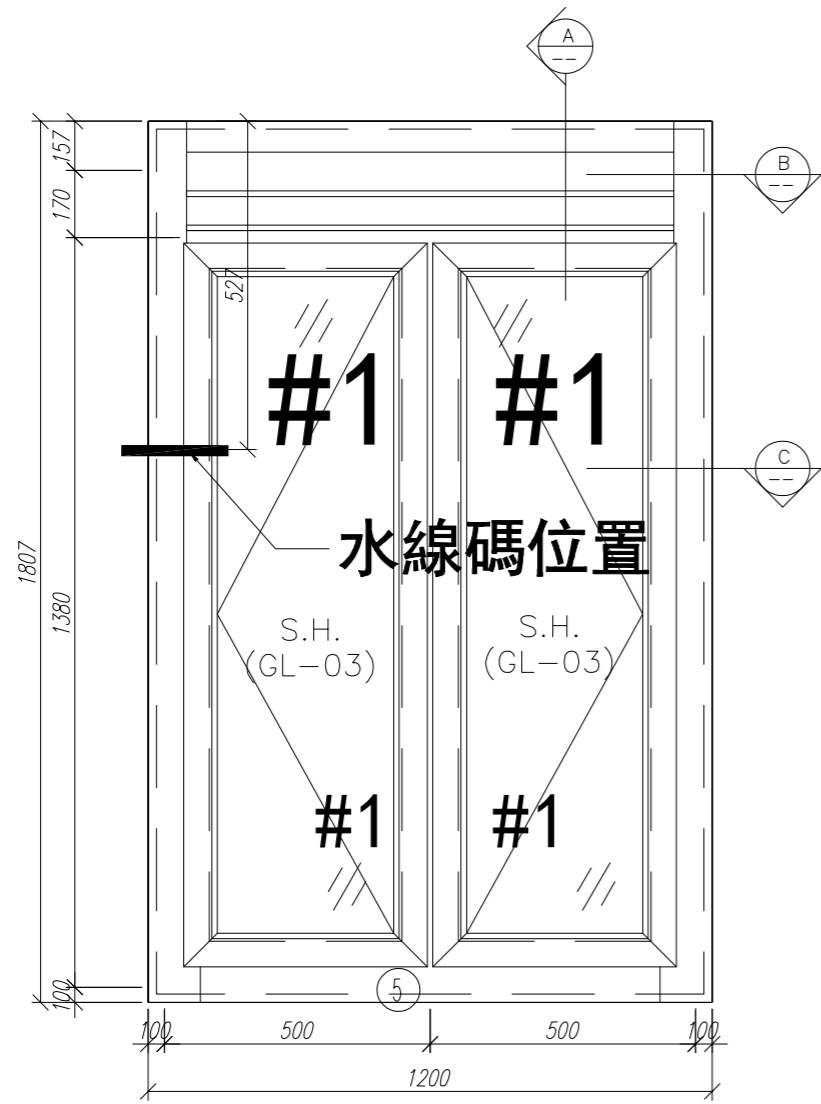

17	X85764	70窗拍蓋	直接開料	164.5	支	2	6	GC
16	20*20*3鋁角	百葉頂部	PW01-44	884	支	1	3	GC
15	15*13*1.6鋁角	固定窗下擋膠角	直接開料	xxxx	支	2	6	GC
14	15*1.6鋁巴	雀仔網壓巴	***	xxxx	支	2	6	GC
13	X84333	百頁片	***	xxxx	支	2	6	GC
12	X85762	70生窗底框	PW01-43	1200	支	1	3	GC
11	X85775	70上下生中橫	PW01-40	902	支	1	3	GC
10	X85761	70生窗頂框	PW01-19	902	支	1	3	GC

9	****	百頁玉墊巴	***	xxxx	支	2	6	GC
8	53*50*10鋁折件	百頁玉企鋁折角	***	xxxx	支	1	3	GC
7	53*50*10鋁折件	百頁玉企鋁折角	***	xxxx	支	1	3	GC
6	15*1.6鋁巴	雀仔網壓巴	***	xxxx	支	2	6	GC

5	X84553	中梃上下連接碼	***	50	支	2	6	GC
4	X85764	70窗拍蓋	直接開料	1271.5	支	2	6	GC
3	X85773	70生窗中企橫	PW01-32	1321	支	1	3	GC
2	X85759	70生窗邊框	PW01-39	1807	支	1	3	GC
1	X85759	70生窗邊框	PW01-38	1807	支	1	3	GC

序號	材料編號	材料名稱	加工圖號	長度 L (MM)	單位	數量		備註
						單樁	小計	

数量: 3 材料: 详见本图附表 表面处理: UCT806812XL-3

制图: CJM 日期: 2020.06.20 校核: WSH 审核: Rev: B

美特鋁質有限公司
MIDI Aluminium Fabricator Ltd.

亞皆老街 / 佛沙窗

圖名: W6/T1C組裝圖 圖號: W6/T1C(1F~3F)

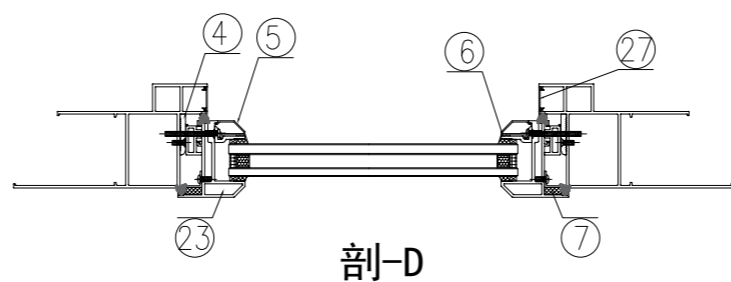
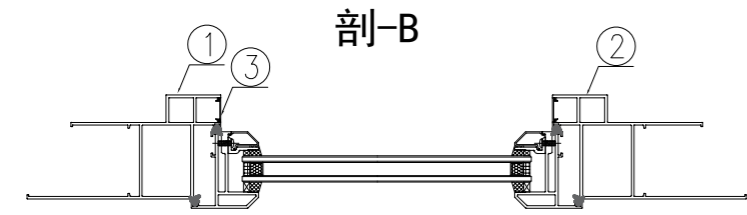
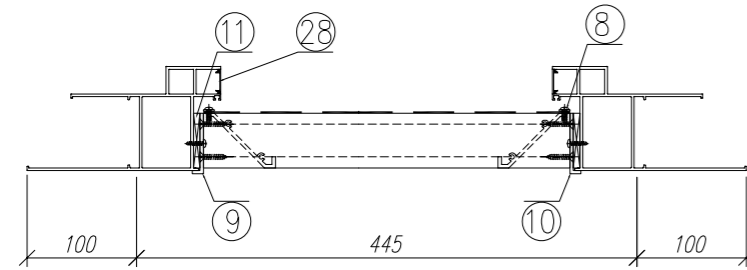
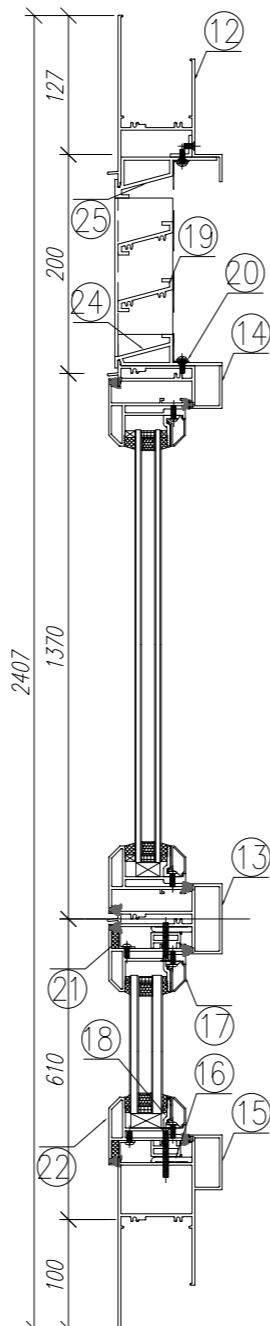
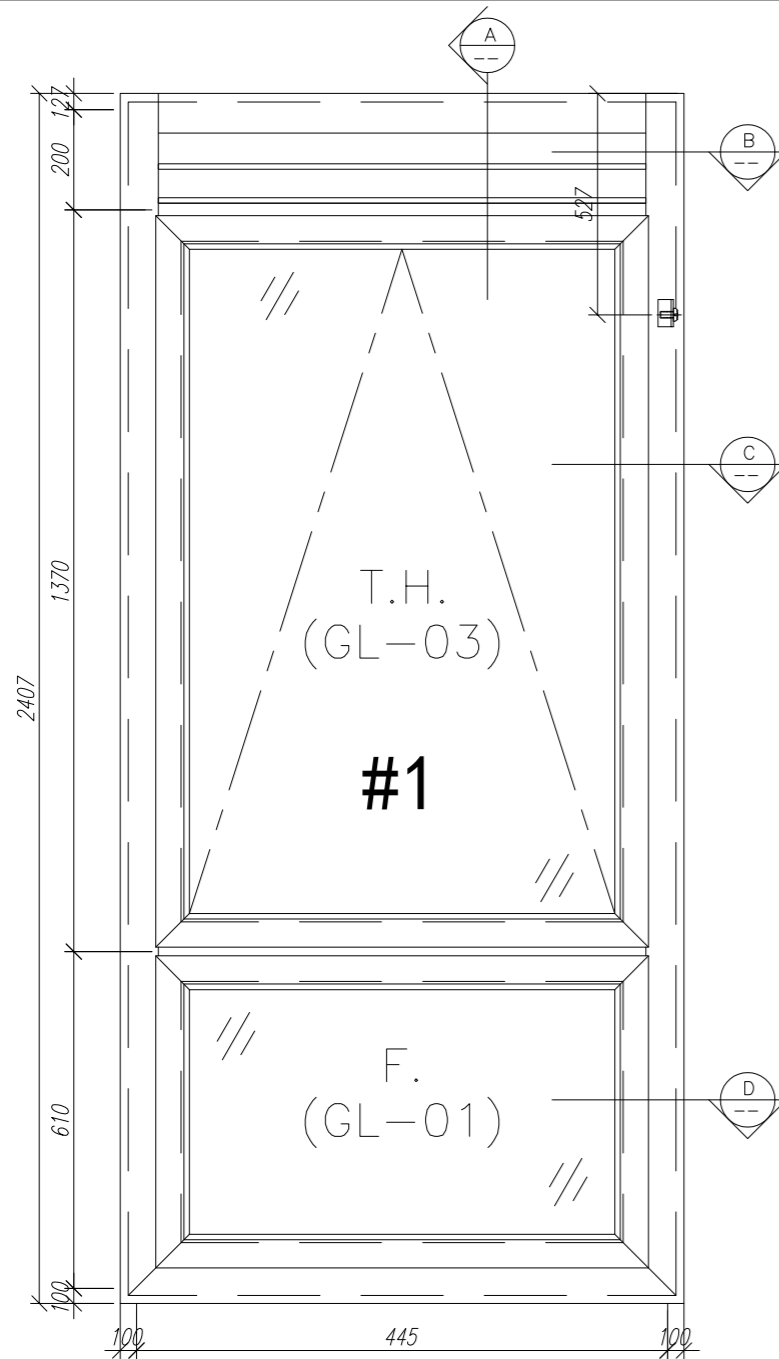

28	X85764	70窗拍蓋	直接開料	164.5	支	2	6	GC
27	X85764	70窗拍蓋	直接開料	500.5	支	2	6	GC

26	20*20*3鋁角	百葉頂部	PW01-44	329	支	1	3	GC
25	X85785	生窗變梗扣(玉)	PW01-48	285	支	2	6	GC
24	X85785	生窗變梗扣(玉)	PW01-48	495	支	2	6	GC
23	X85767	生窗變梗(玉)	PW01-35	555	支	2	6	GC
22	X85767	生窗變梗(玉)	PW01-35	345	支	2	6	GC
21	15*13*1.6鋁角	固定窗防水膠擋角	兩頭切45度	325	支	2	6	GC
20	15*1.6鋁巴	雀仔網壓巴	***	xxxx	支	2	6	GC
19	X84333	百頁片	***	xxxx	支	2	6	GC
18	X85834	70窗玻璃夾角	PW01-36	270	支	2	6	GC
17	X85768	70窗玻璃線	直接開料	270	支	2	6	GC
16	X85786	生窗變梗扣(框)	PW01-37	325	支	2	6	GC
15	X85762	70生窗底框	PW01-22	645	支	1	3	GC
14	X85775	70上生下生中橫	PW01-34	347	支	1	3	GC
13	X85775	70上生下生中橫	PW01-33	347	支	1	3	GC
12	X85761	70生窗頂框	PW01-19	347	支	1	3	GC

11	****	百頁玉墊巴	***	xxxx	支	2	6	GC
10	53*50*10鋁折件	百頁玉企鋁折角	***	xxxx	支	1	3	GC
9	53*50*10鋁折件	百頁玉企鋁折角	***	xxxx	支	1	3	GC
8	15*1.6鋁巴	雀仔網壓巴	***	xxxx	支	2	6	GC
7	15*13*1.6鋁角	固定窗防水膠擋角	兩頭切45度	535	支	2	6	GC
6	X85834	70窗玻璃夾角	PW01-36	431	支	2	6	GC
5	X85768	70窗玻璃線	斜角開料	451	支	2	6	GC
4	X85786	生窗變梗扣(框)	PW01-37	535	支	2	6	GC
3	X85764	70窗拍蓋	直接開料	1305.5	支	2	6	GC
2	X85759	70生窗邊框	PW01-04	2407	支	1	3	GC
1	X85759	70生窗邊框	PW01-03	2407	支	1	3	GC

数量: 3	材料: 详见本图附表	表面处理: UCT806812XL-3
制图: CJM	日期: 2020.06.20	校核: WSH
	审核:	Rev:C

美特鋁質有限公司
MIDI Aluminium Fabricator Ltd.

工程名称: 亞皆老街 / 佛沙窗
图名: W4/T1B組裝圖
图号: W4/T1B(1F~3F)

序号	材料編號	材料名稱	加工圖号	长度 L (MM)	单位	单樞小计		备注
						数量	数量	

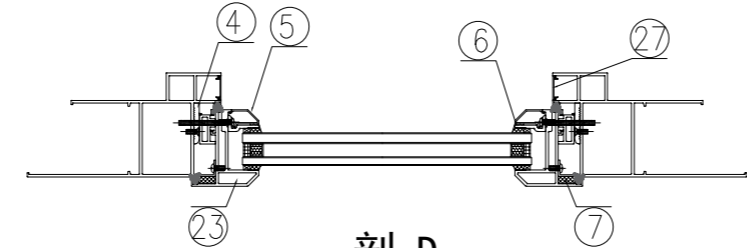
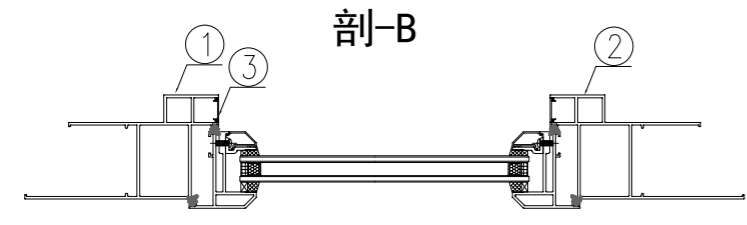
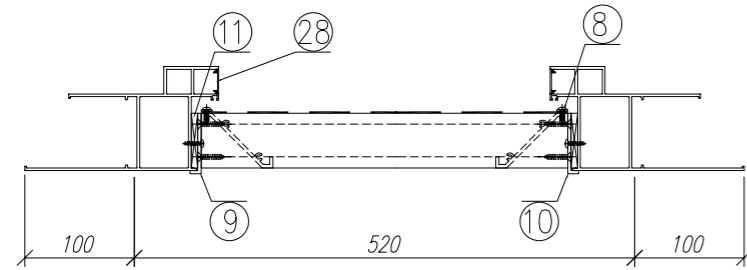
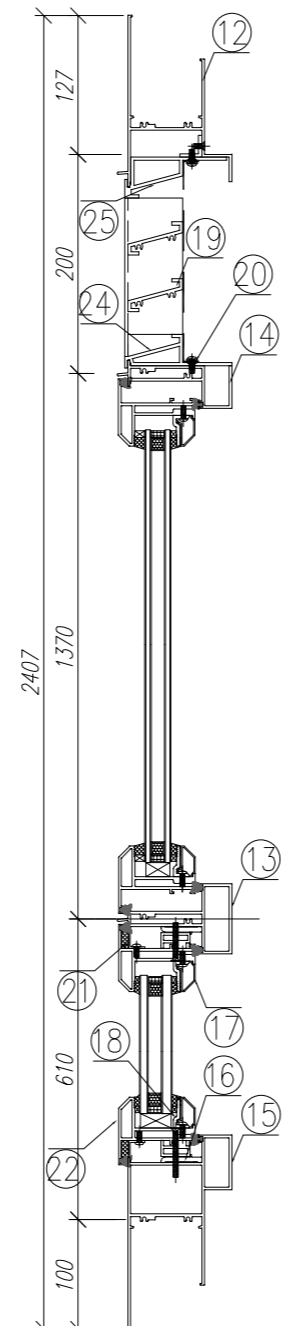
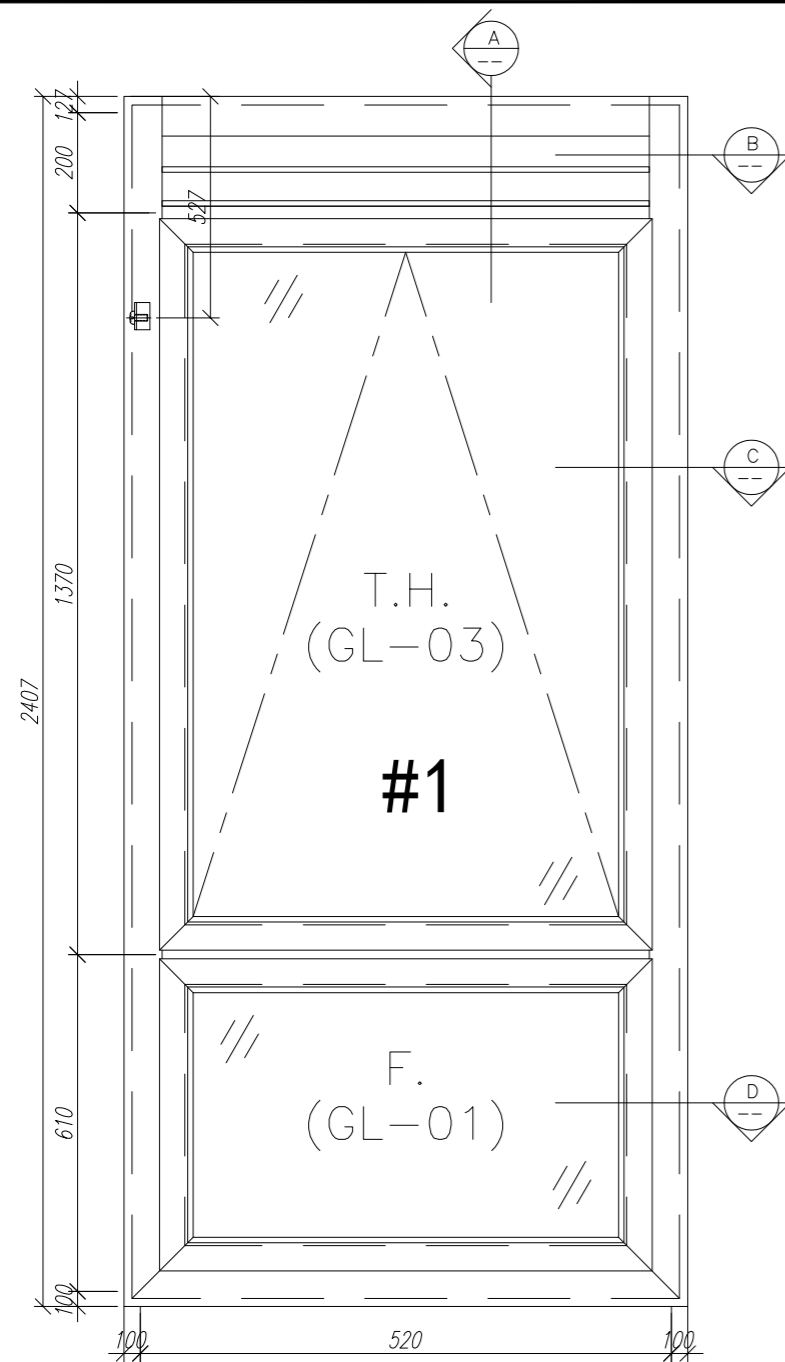

28	X85764	70窗拍蓋	直接開料	164.5	支	2	6	GC
27	X85764	70窗拍蓋	直接開料	500.5	支	2	6	GC

26	20*20*3鋁角	百葉頂部	PW01-44	404	支	1	3	GC
25	X85785	生窗變梗扣(玉)	PW01-48	360	支	2	6	GC
24	X85785	生窗變梗扣(玉)	PW01-48	495	支	2	6	GC
23	X85767	生窗變梗(玉)	PW01-35	555	支	2	6	GC
22	X85767	生窗變梗(玉)	PW01-35	420	支	2	6	GC
21	15*13*1.6鋁角	固定窗下擋膠角	兩頭切45度	400	支	2	6	GC
20	15*1.6鋁巴	雀仔網壓巴	***	xxxx	支	2	6	GC
19	X84333	百頁片	***	xxxx	支	2	6	GC
18	X85834	70窗玻璃夾角	PW01-36	346	支	2	6	GC
17	X85768	70窗玻璃線	直接開料	346	支	2	6	GC
16	X85786	生窗變梗扣(框)	PW01-37	400	支	2	6	GC
15	X85762	70生窗底框	PW01-22	720	支	1	3	GC
14	X85775	70上生下生中橫	PW01-34	422	支	1	3	GC
13	X85775	70上生下生中橫	PW01-33	422	支	1	3	GC
12	X85761	70生窗頂框	PW01-19	422	支	1	3	GC

11	****	百頁玉墊巴	***	xxxx	支	2	6	GC
10	53*50*10鋁折件	百頁玉企鋁折角	***	xxxx	支	1	3	GC
9	53*50*10鋁折件	百頁玉企鋁折角	***	xxxx	支	1	3	GC
8	15*1.6鋁巴	雀仔網壓巴	***	xxxx	支	2	6	GC
7	15*13*1.6鋁角	固定窗下擋膠角	兩頭切45度	535	支	2	6	GC
6	X85834	70窗玻璃夾角	PW01-36	431	支	2	6	GC
5	X85768	70窗玻璃線	斜角開料	451	支	2	6	GC
4	X85786	生窗變梗扣(框)	PW01-37	535	支	2	6	GC
3	X85764	70窗拍蓋	直接開料	1305.5	支	2	6	GC
2	X85759	70生窗邊框	PW01-04	2407	支	1	3	GC
1	X85759	70生窗邊框	PW01-03	2407	支	1	3	GC

数量: 3
 材料: 详见本图附表
 表面处理: UCT806812XL-3
 制图: CJM
 日期: 2020.06.20
 校核: WSH
 审核: Rev:C

美特铝质有限公司
 MIDI Aluminium Fabricator Ltd.

工程名称: 亞皆老街 / 佛沙窗
 图名: W5/T1B組裝圖
 图号: W5/T1B(1F~3F)

序号	材料編號	材料名稱	加工图号	长度 L (MM)	单位	单樞小计		备注
						数量	数量	

美國扇撐24寸

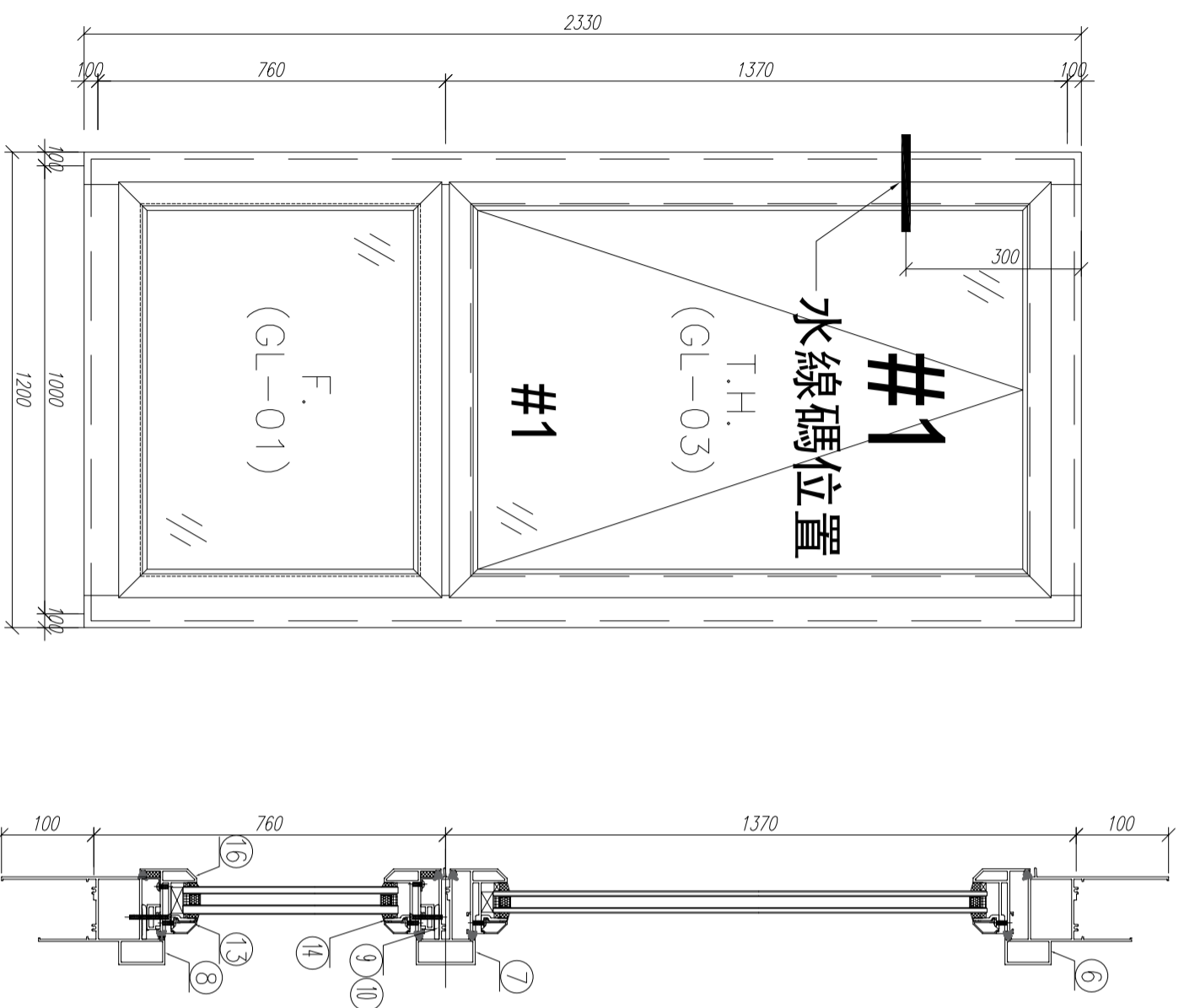

20	X85785	生窗變壓扣(玉)	PW01-48	840	支	2	6	CC
19	X85785	生窗變壓扣(玉)	PW01-48	645	支	2	6	CC
18	15*13*1.6鋁角	固定窗下擋膠角	兩頭切45度	685	支	2	6	CC
17	15*13*1.6鋁角	固定窗下擋膠角	兩頭切45度	880	支	2	6	CC
16	X85767	70窗生變壓窗玉橫	PW01-35	900	支	2	6	CC
15	X85767	70窗生變壓窗玉企	PW01-35	705	支	2	6	CC
14	X85834	70窗玻璃夾角	PW01-36	826	支	2	6	CC
13	X85768	70窗玻璃膠條	直接開料	826	支	2	6	CC
12	X85834	70窗玻璃夾角	PW01-36	600	支	2	6	CC
11	X85768	70窗玻璃膠條	斜角開料	600	支	2	6	CC

9	X85786	生窗變壓扣(框)	PW01-37	840	支	2	6	CC
8	X85762	70生窗膠框	PW01-42	1200	支	1	3	CC
7	X85775	70上生窗中橫	PW01-33	902	支	1	3	CC
6	X85761	70生窗膠框	PW01-41	1200	支	1	3	CC

4	X85786	生窗變壓扣(框)	PW01-37	535	支	2	6	CC
3-2	X85764	70窗扣蓋	直接開料	651	支	2	6	CC
3-1	X85764	70窗扣蓋	直接開料	1261	支	2	6	CC
2	X85759	70生窗膠框	PW01-06	2330	支	1	3	CC
1	X85759	70生窗膠框	PW01-05	2330	支	1	3	CC

数量: 3
 材料: 详见本图附表
 表面处理: UCT806812XL-3
 制图: CJM
 日期: 2020.06.20
 审核: WSH
 Rev: C

亞皆老街 / 佛沙窗
 美特鋁質有限公司
 MIDI Aluminium Fabricator Ltd.

图名: W6/T1A組裝圖
 图号: W6/T1A(1F~3F)

需安裝吊裝架DJ-01

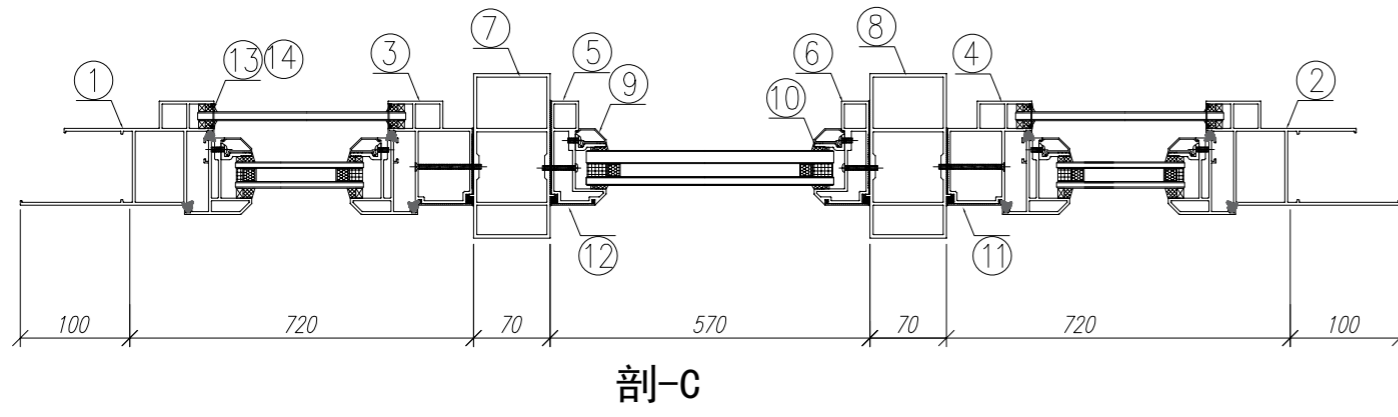
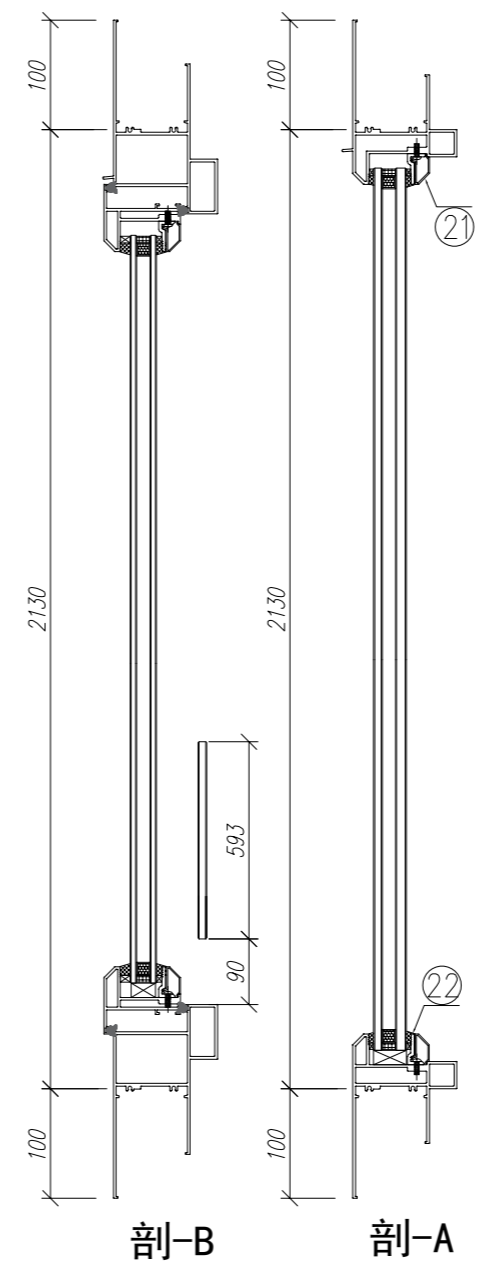
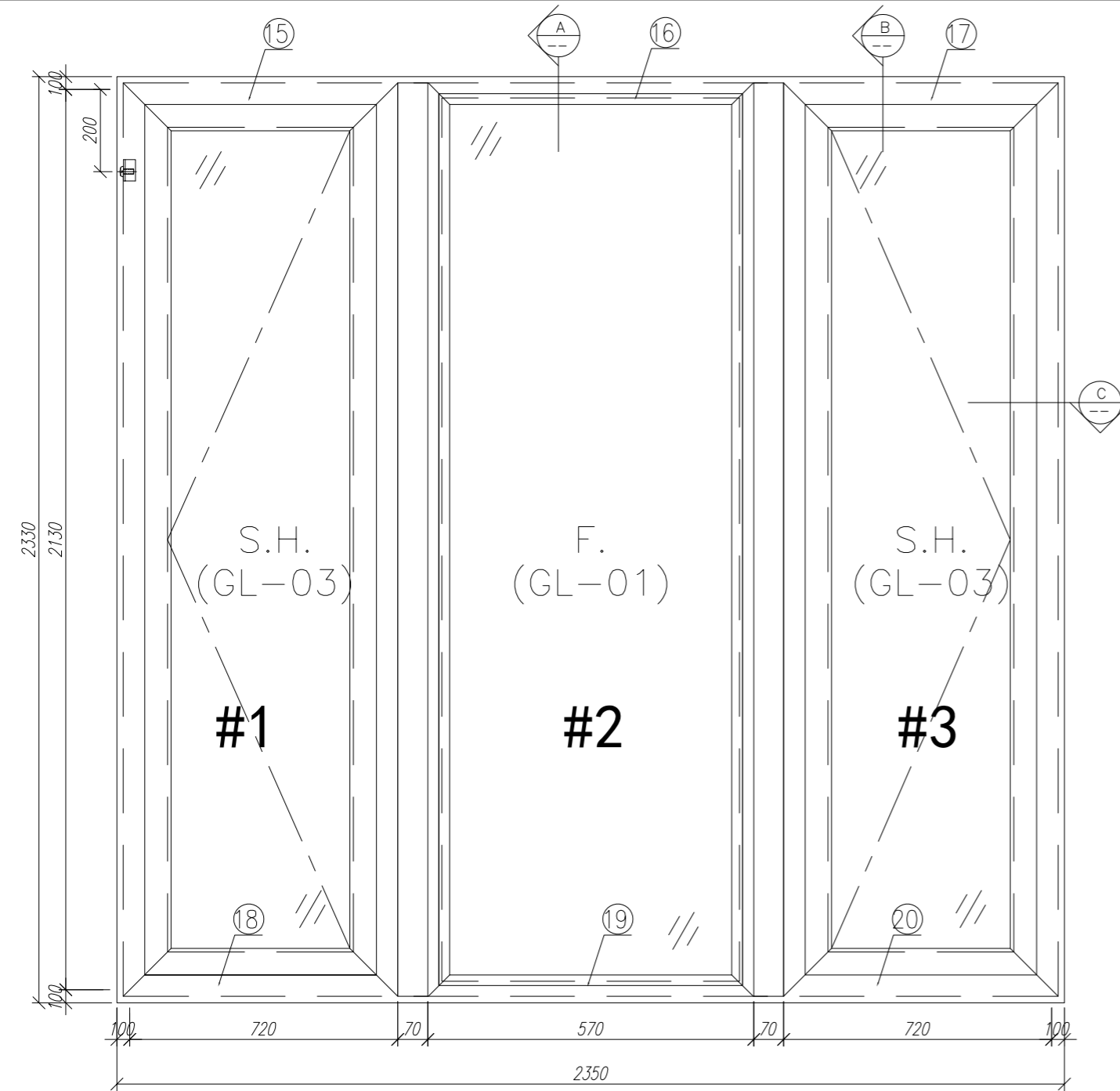

22	X85834	70窗玻璃夾角	PW01-36	519	支	2	4	GC
21	X85768	70窗玻璃線	直接開料	519	支	2	4	GC
20	X85762	70生窗底框	PW01-20	820	支	1	2	GC
19	X85763	70梗窗底框	PW01-29	570	支	1	2	GC
18	X85762	70生窗底框	PW01-21	820	支	1	2	GC
17	X85761	70生窗頂框	PW01-17	820	支	1	2	GC
16	X85766	70梗窗頂框	PW01-18	570	支	1	2	GC
15	X85761	70生窗頂框	PW01-16	820	支	1	2	GC

14	X85764	70窗拍蓋	直接開料	1292.5	支	4	8	GC
13	X85764	70窗拍蓋	直接開料	89.5	支	4	8	GC
12	X85820	70梗窗主企框外蓋	兩頭45度切	2130	支	2	4	GC
11	X85819	70生窗主企框外蓋	兩頭45度切	2130	支	2	4	GC
10	X85834	70窗玻璃夾角	PW01-36	2028	支	2	4	GC
9	X85768	70窗玻璃線	斜角開料	2048	支	2	4	GC
8	X85772	70窗150夾通	PW01-13	2430	支	1	2	GC
7	X85772	70窗150夾通	PW01-13	2430	支	1	2	GC
6	X85769	70梗窗主企框	PW01-12	2130	支	1	2	GC
5	X85769	70梗窗主企框	PW01-11	2130	支	1	2	GC
4	X85760	70生窗主企框	PW01-07	2130	支	1	2	GC
3	X85760	70生窗主企框	PW01-08	2130	支	1	2	GC
2	X85759	70生窗邊框	PW01-02	2330	支	1	2	GC
1	X85759	70生窗邊框	PW01-01	2330	支	1	2	GC

数量: 2
 材料: 详见本图附表
 表面处理: UCT806812XL-3
 制图: CJM
 日期: 2020.06.20
 校核: WSH
 审核: Rev: B



工程名称: 亞皆老街 / 佛沙窗
 图名: W7/T1B組裝圖
 图号: W7/T1B(2F~3F)

序号	材料編號	材料名稱	加工图号	长度 L (MM)	单位	单樞小计数量	备注
----	------	------	------	-----------	----	--------	----

頂

窗號	尺寸 (MM)	數量 (支)	尺寸X (MM)	備註
W4/T1A	2407	3	137	不開水線碼孔
W5/T1A	2407	3	137	開水線碼孔
W4/T1B	2407	3	0	不開水線碼孔
W5/T1B	2407	3	0	開水線碼孔
合計:		12		

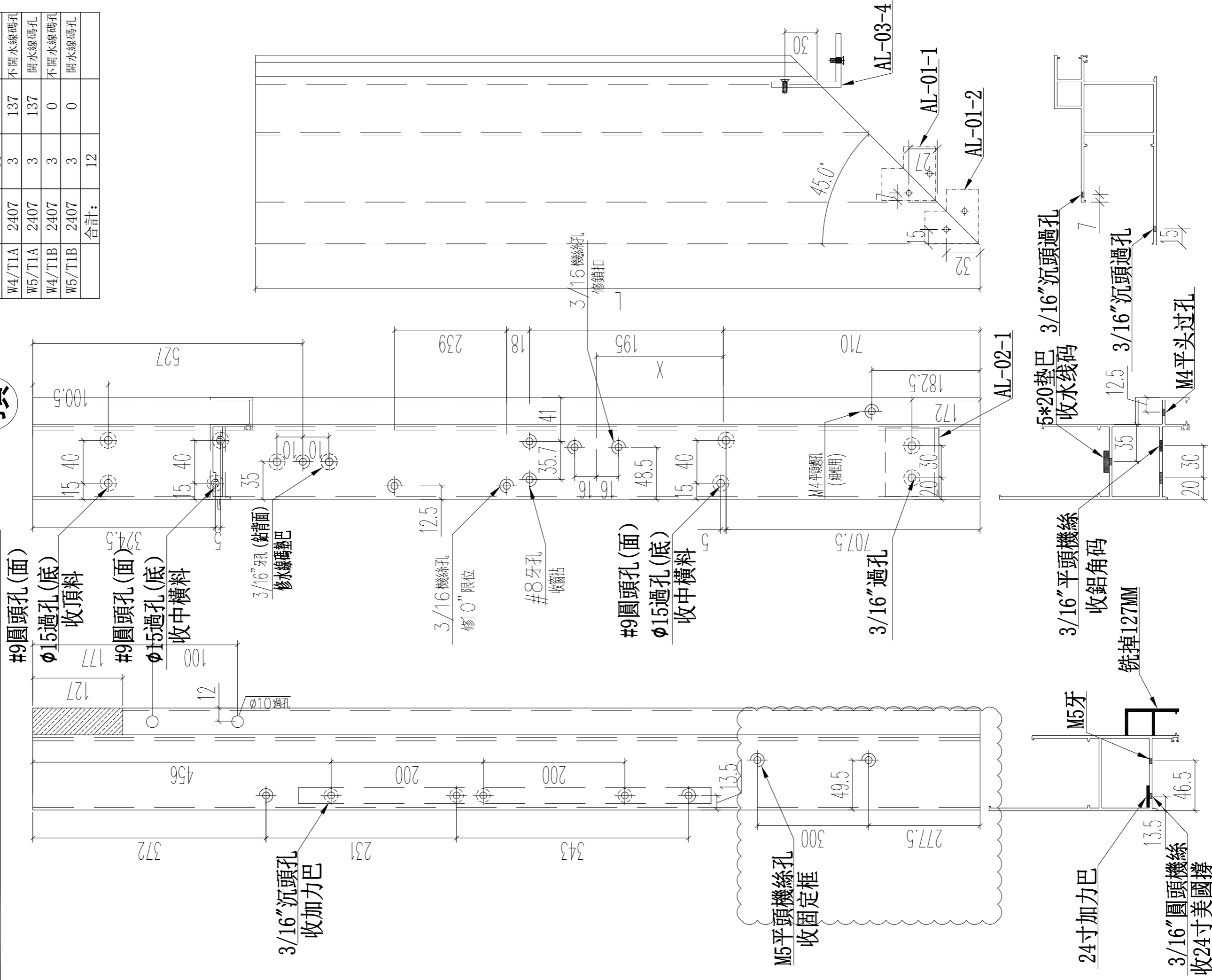

名稱	70生窗邊框	制圖	JASON	2020.06.22	修改	A	B
材料	X85759	復核	WHS		日期	2020.07.11	2020.07.27
顏色	UCT806812XL-3	批准			圖號	PW01-03	

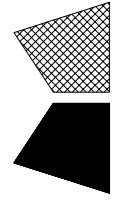

工程號 J852

地盤 亞皆老街

窗號	尺寸 (MM)	數量 (支)	尺寸X (MM)	備註
W4/T1A	2407	3	137	開水線碼孔
W5/T1A	2407	3	137	不開水線碼孔
W4/T1B	2407	3	0	開水線碼孔
W5/T1B	2407	3	0	不開水線碼孔
合計:		12		

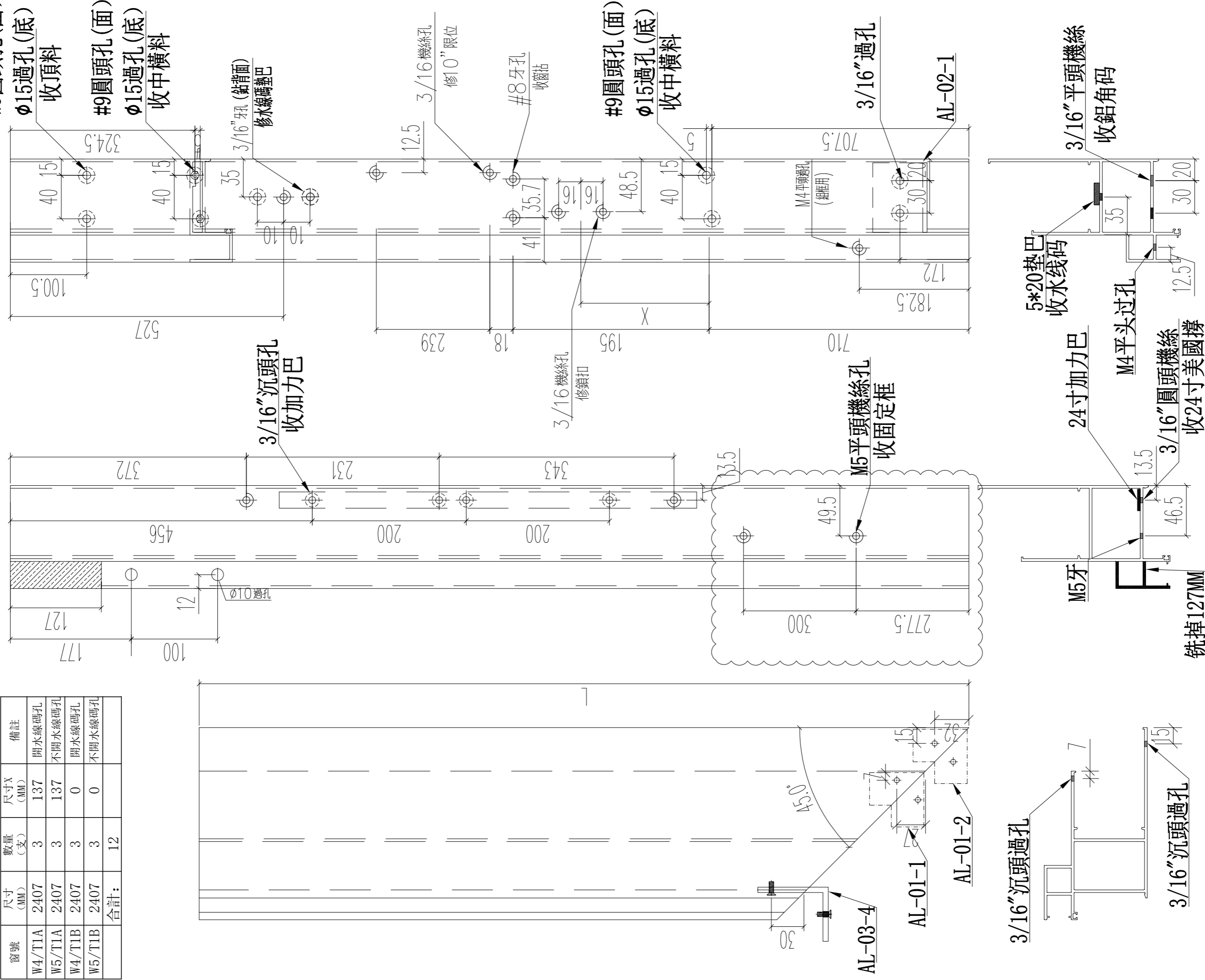

名稱	70生窗邊框	制圖	JASON	2020.06.22	修改	A	B
材料	X85759	復核	WHS		日期	2020.07.11	2020.07.27
顏色	UCT806812XL-3	批准			圖號	PW01-04	

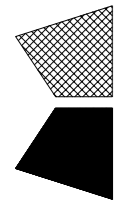

頂

窗號	尺寸 (MM)	數量 (支)	備註
W3/T1A	2330	3	不開水線碼孔
W6/T1A	2330	3	開水線碼孔

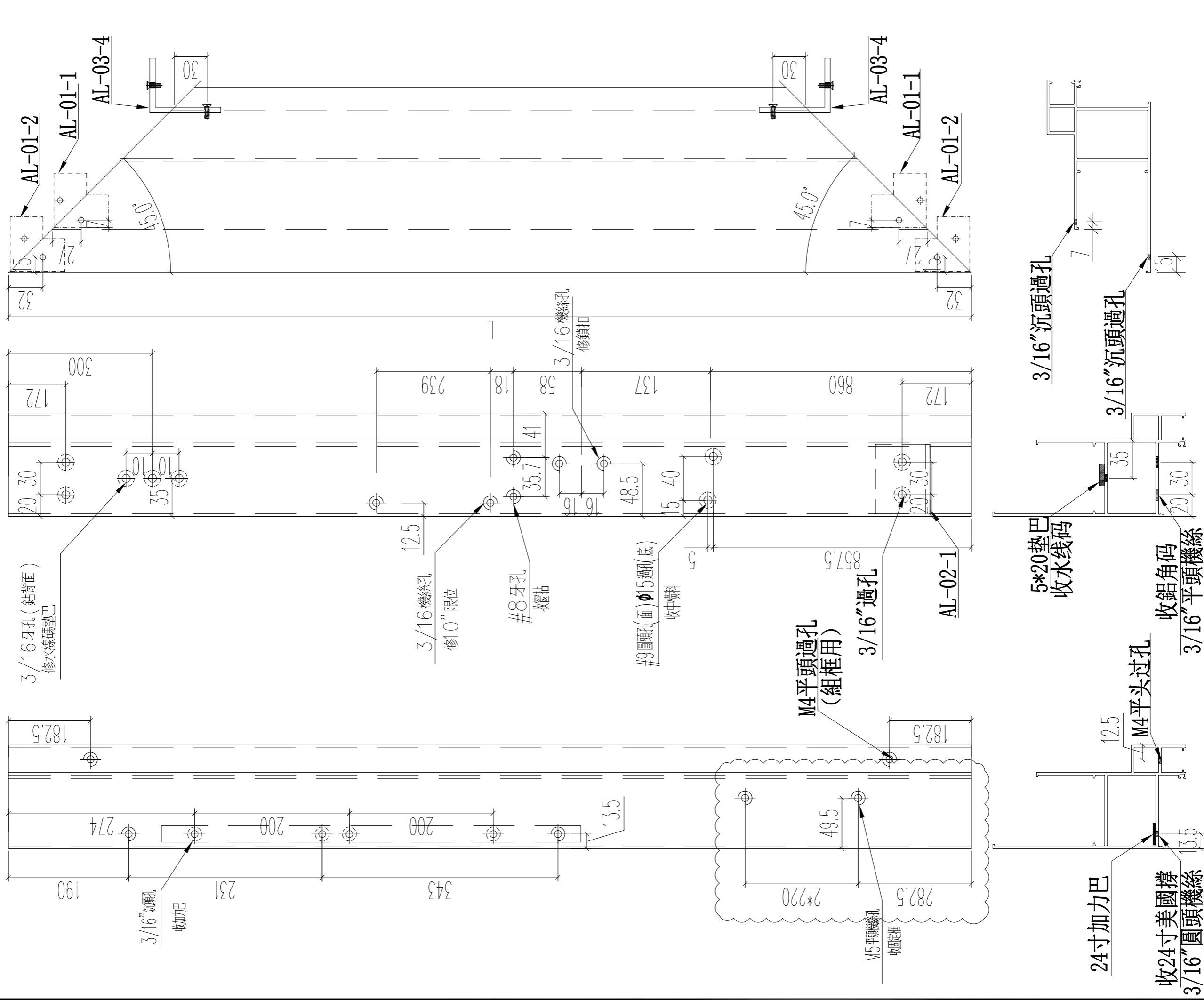

名稱	70 生窗邊框	制圖	JASON	2020.06.22	修改	A	B
材料	X85759	復核	WHS		日期	2020.07.11	2020.07.27
顏色	UCT806812XL-3	批准			圖號	PW01-05	

窗號	尺寸 (MM)	數量 (支)	備註
W3/T1A	2330	3	開水線碼孔
W6/T1A	2330	3	不開水線碼孔

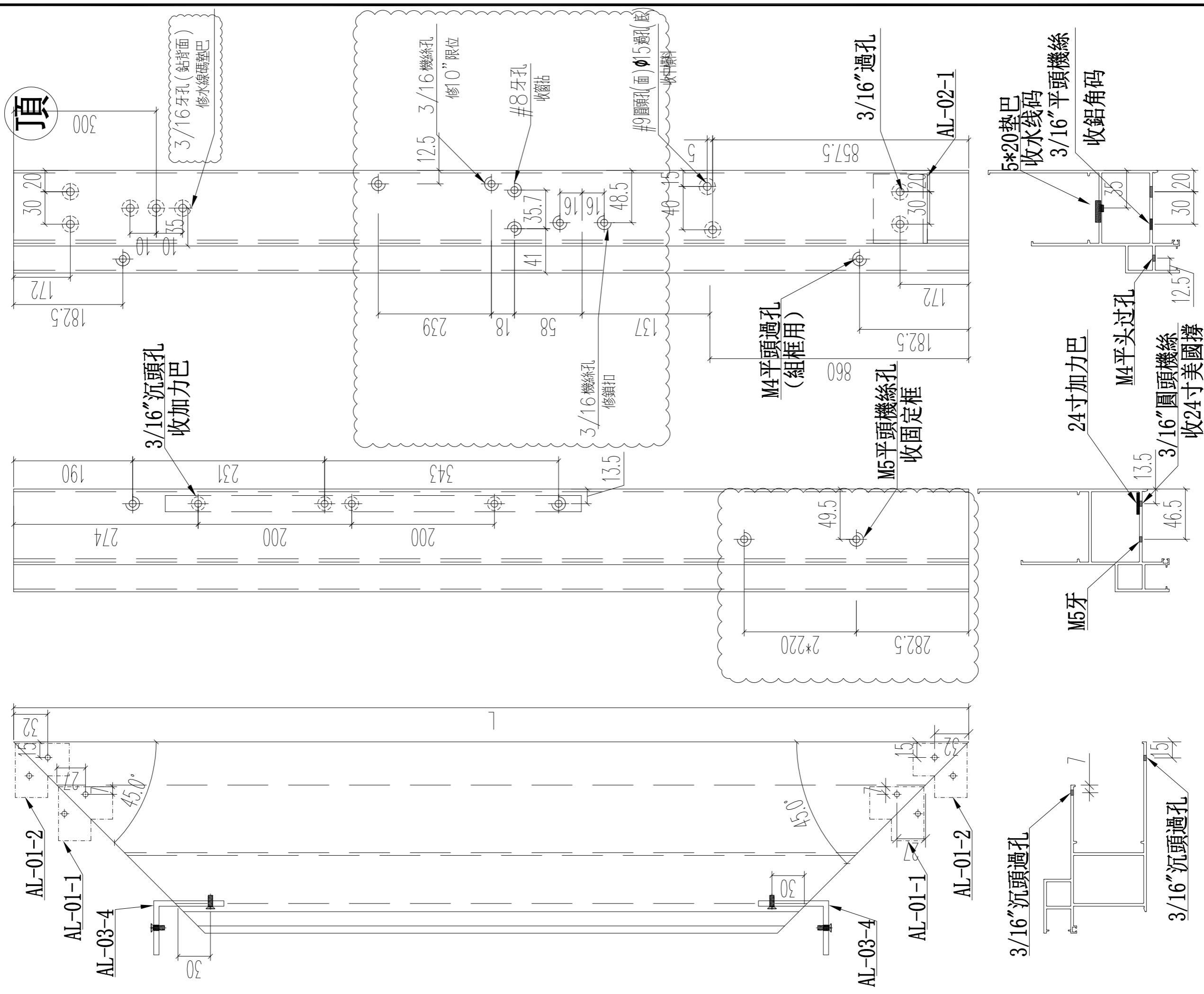

名稱	70生窗邊框	制圖	JASON	2020.06.22	修改	A	B
材料	X85759	復核	WHS		日期	2020.07.11	2020.07.27
顏色	UCT806812XL-3	批准			圖號	PW01-06	

頂

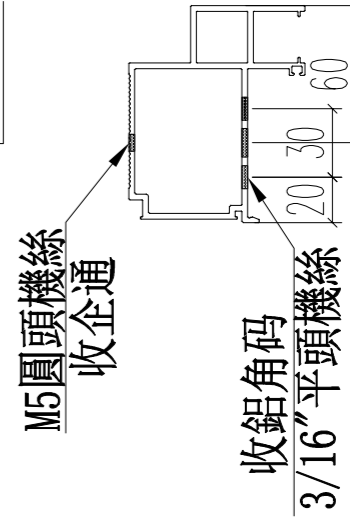
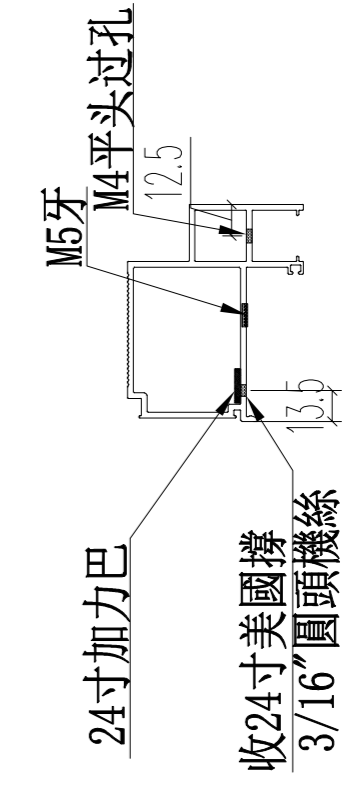
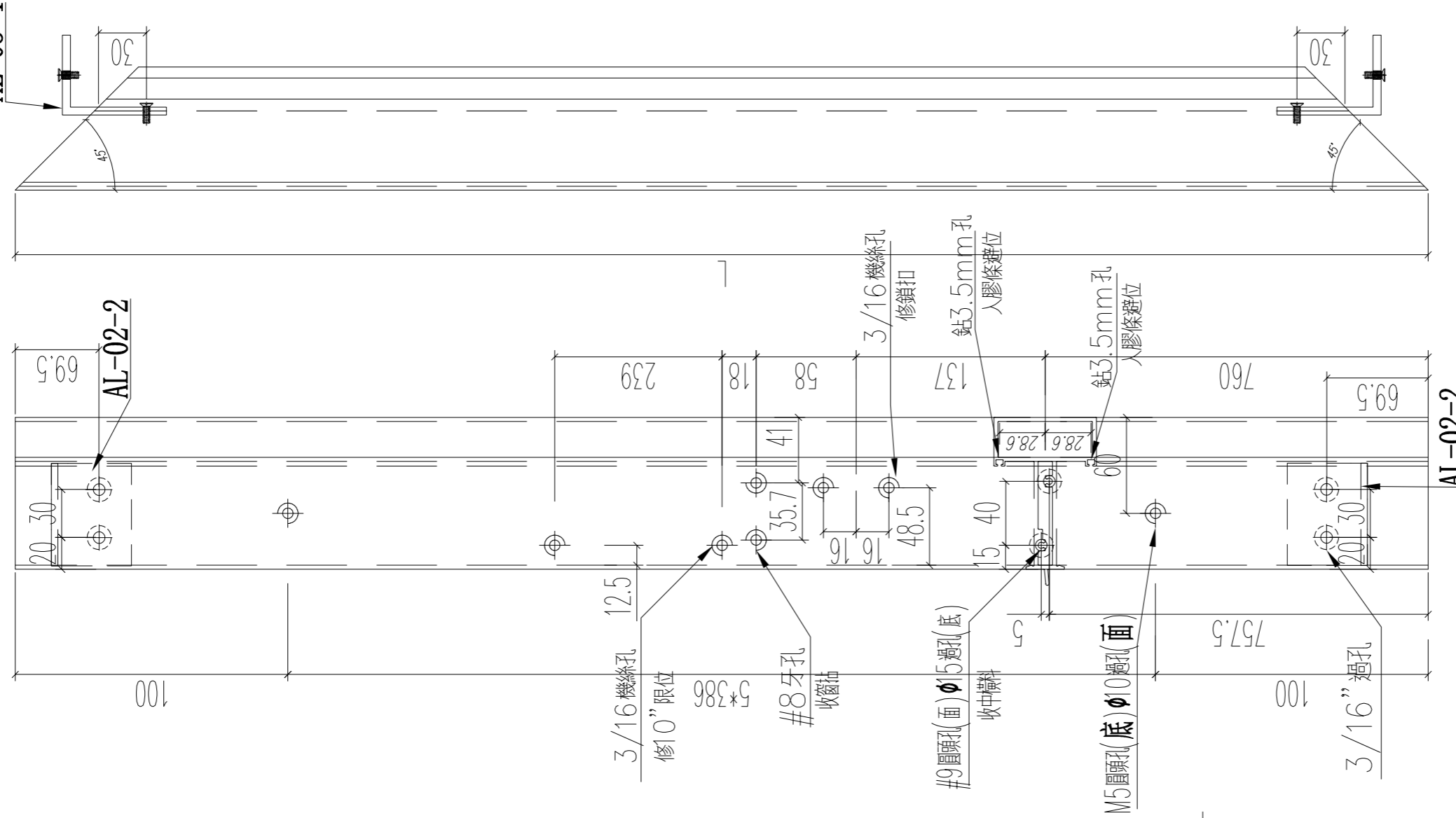
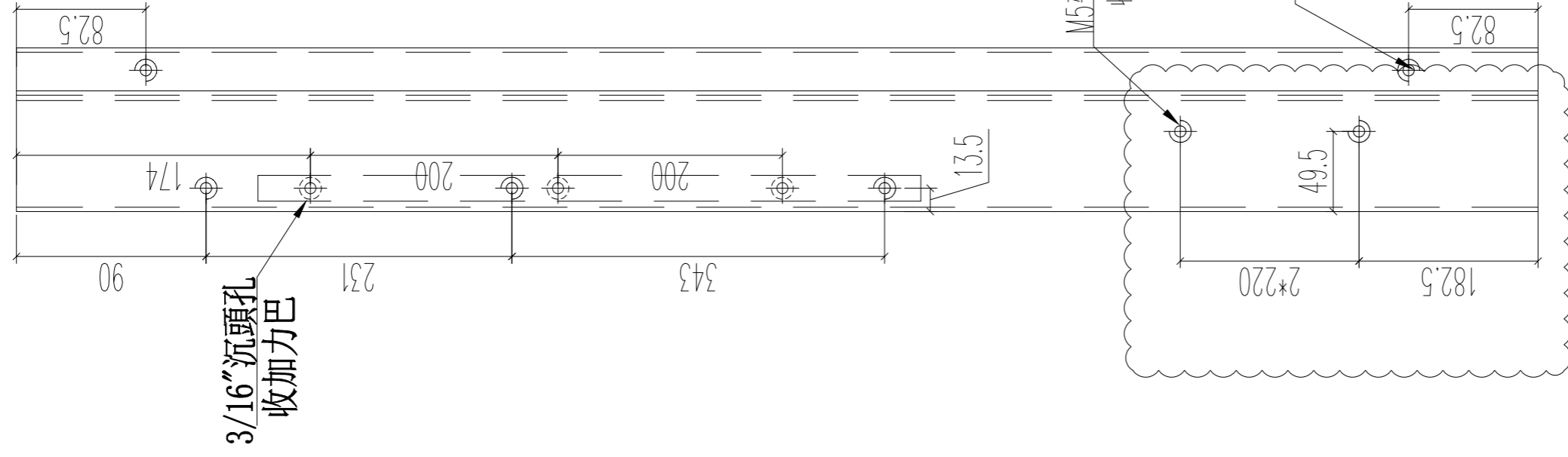

名稱	70 生窗主企框	制圖	JASON	2020.06.22	修改	A	B
材料	X85760	復核	WHS		日期	2020.07.11	2020.07.27
顏色	UCT806812XL-3	批准			圖號	PW01-09	

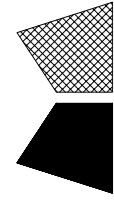

美特鋁質 有限公司
MIDI Aluminium Fabricator Ltd.

工程號

J852

地盤

亞皆老街

窗號	尺寸 (MM)	數量 (支)	X尺寸	A	M	N
W4/T1A	1200	3	846	280	320	2
W5/T1A	1200	3	846	280	320	2
W4/T1B	645	3	292	222.5	200	1
W5/T1B	720	3	366	235	250	1
合計:		12				

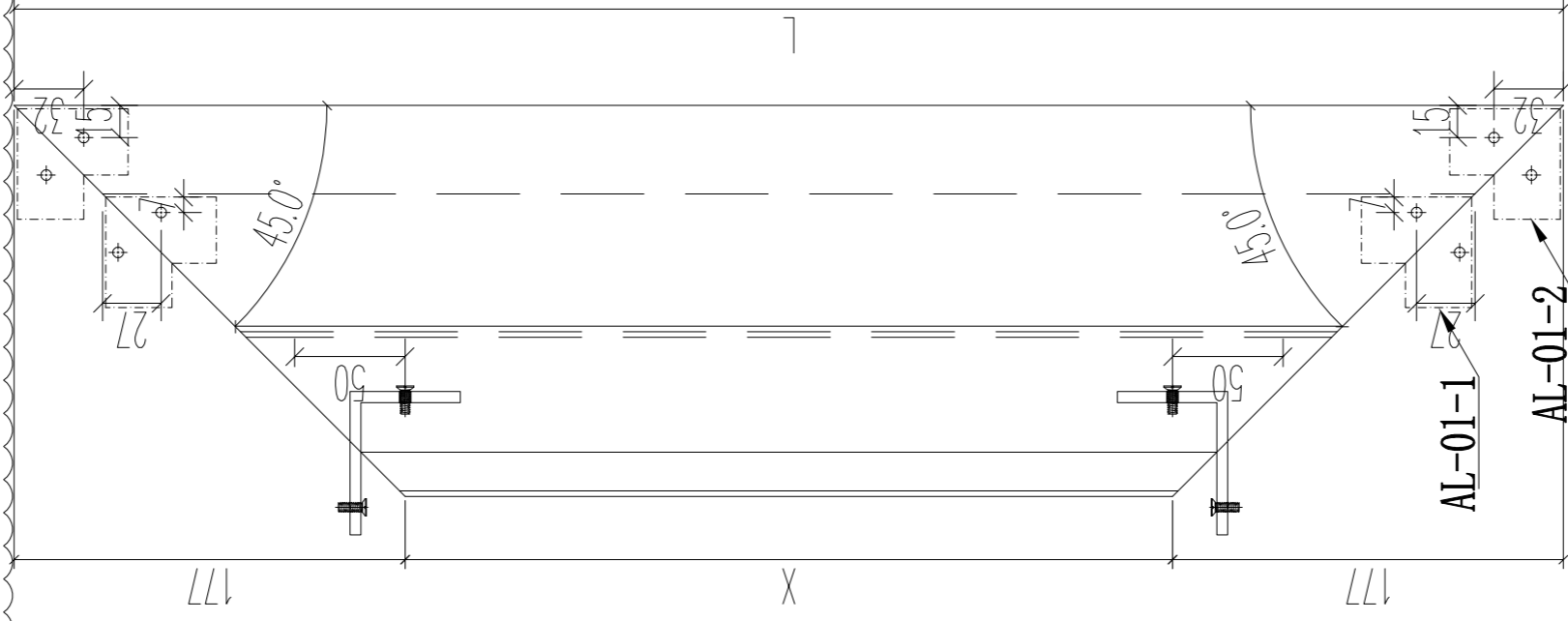

A-A

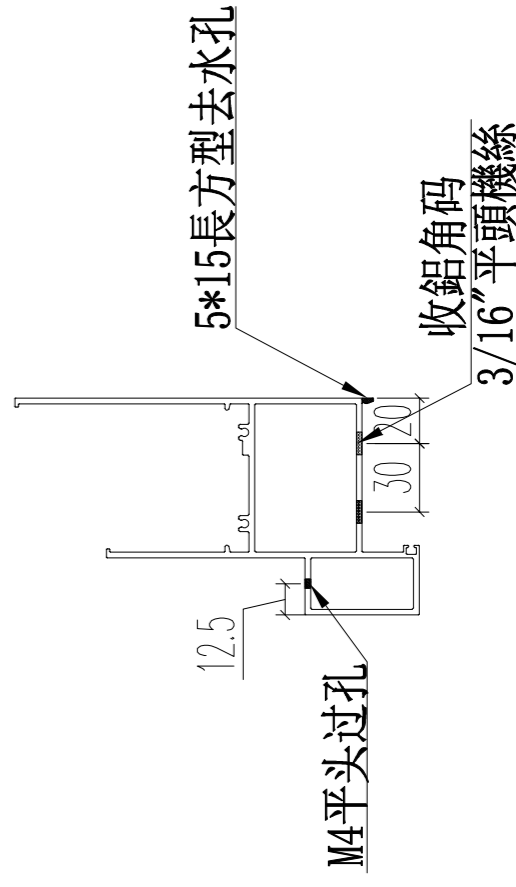
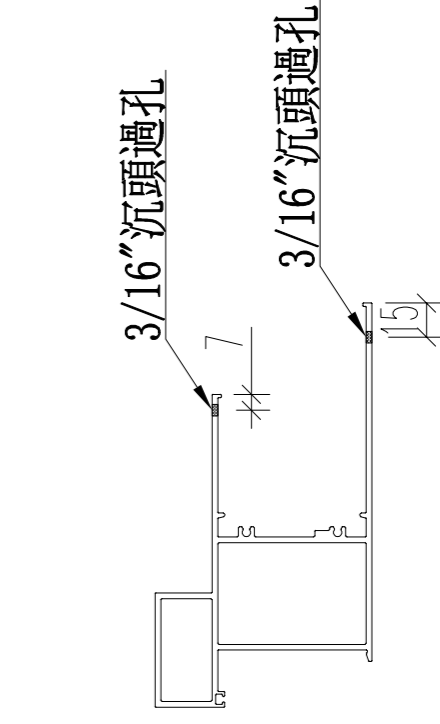
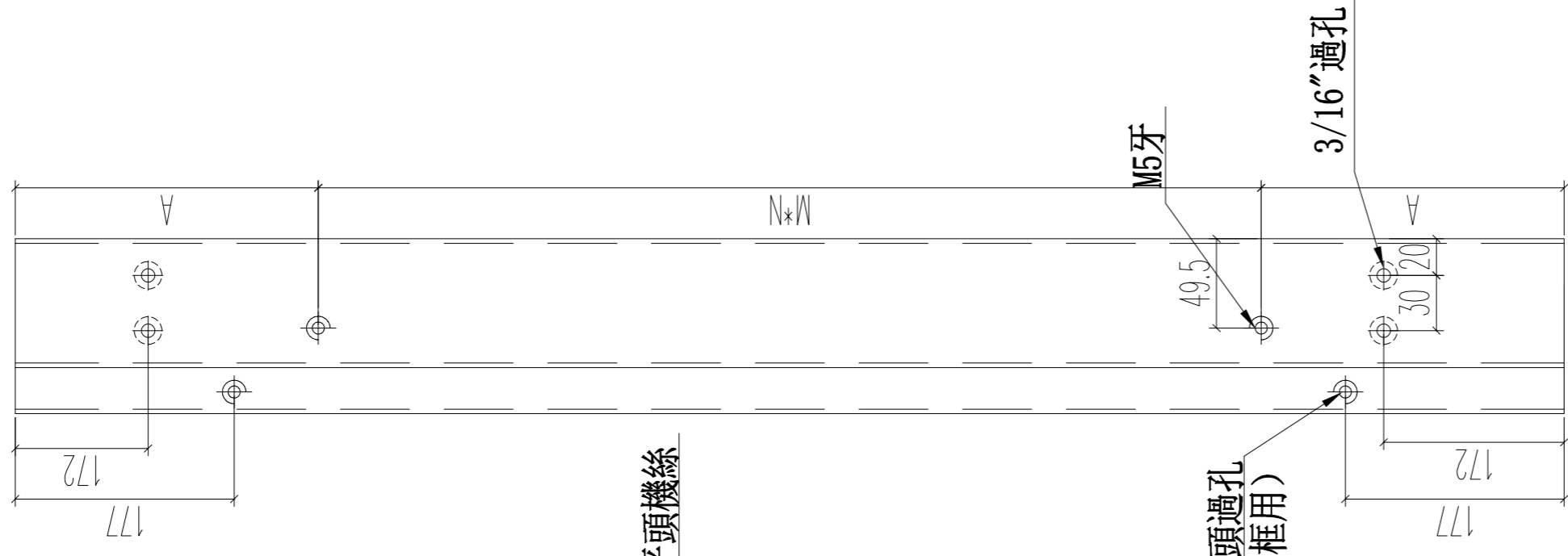

名稱

70生窗底框

制圖

JASON | 2020.06.22

修改

A

B

材料

X85762

復核

WHS

日期

2020.07.11

2020.07.27

顏色

UCT806812XL-3

批准

批准

圖號

PW01-22

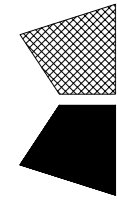

美特鋁質 有限公司
MIDI Aluminium Fabricator Ltd.

工程號 J852

地盤 亞皆老街

窗號	W3/T1A	尺寸 (MM)	數量 (支)	備註
		1100	3	

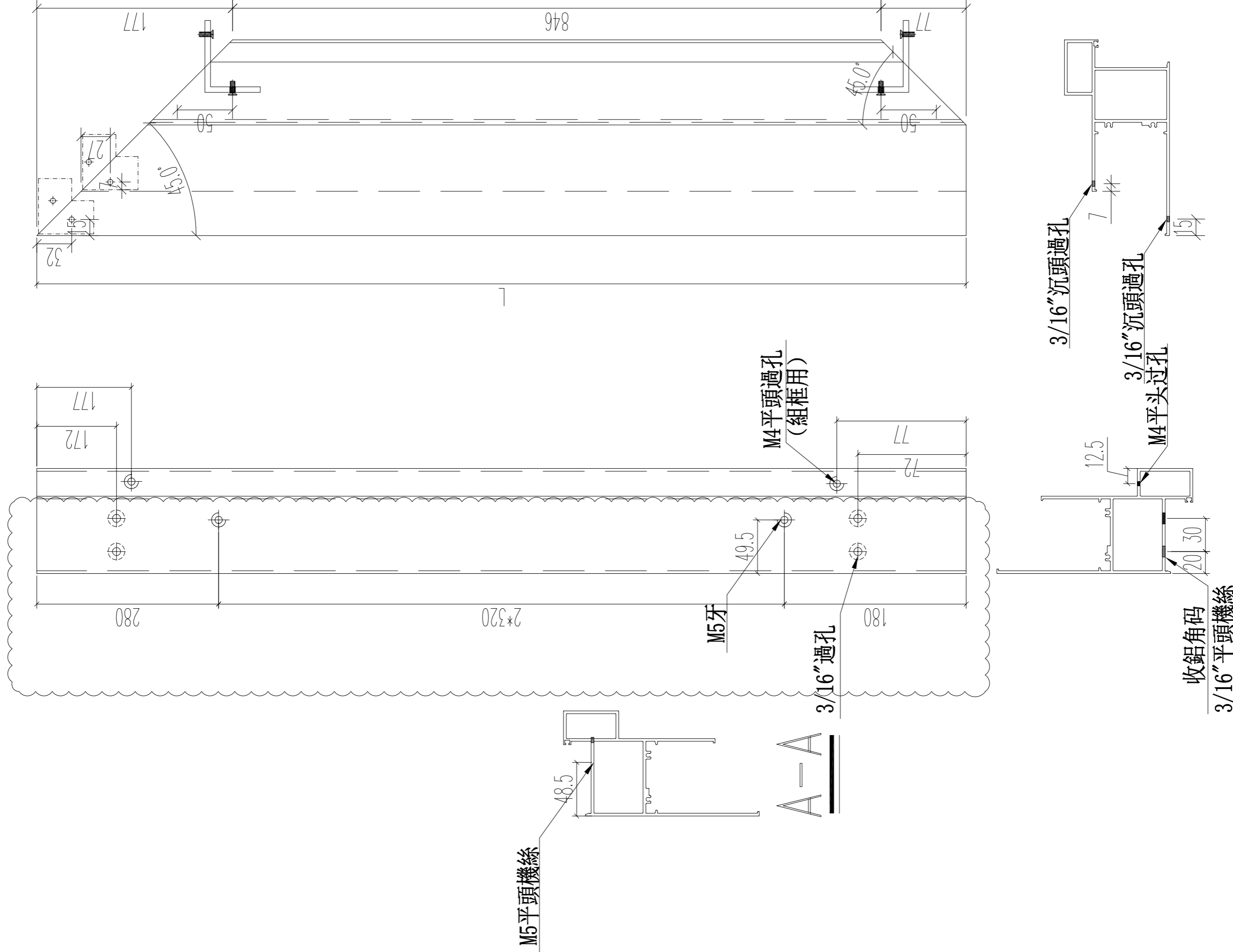

名稱	70生窗底框	制圖	JASON	2020.06.22	修改	A	B
材料	X85762	復核	WHS		日期	2020.07.11	2020.07.27
顏色	UCT806812XL-3	批准			圖號	PW01-26	

窗號	尺寸 (MM)	數量 (支)	備註
W3/T1A	1100	3	

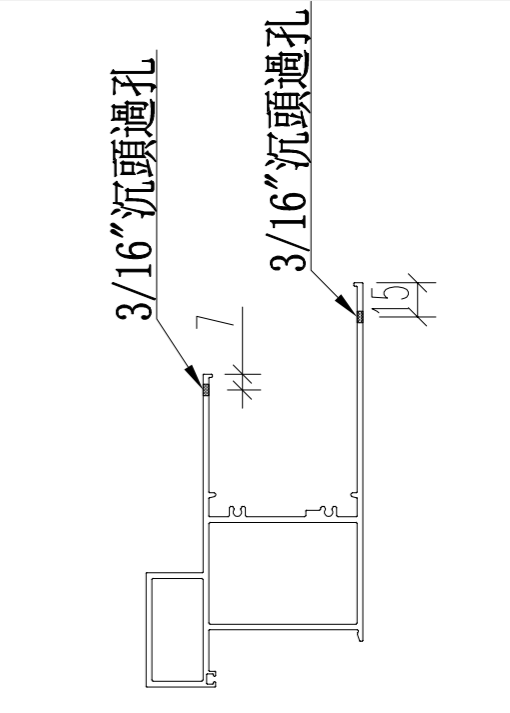
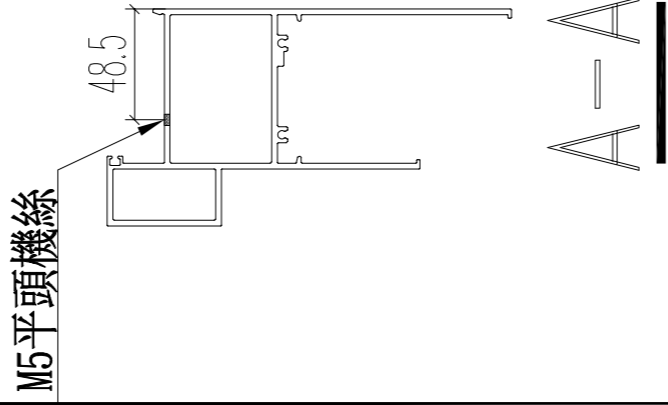
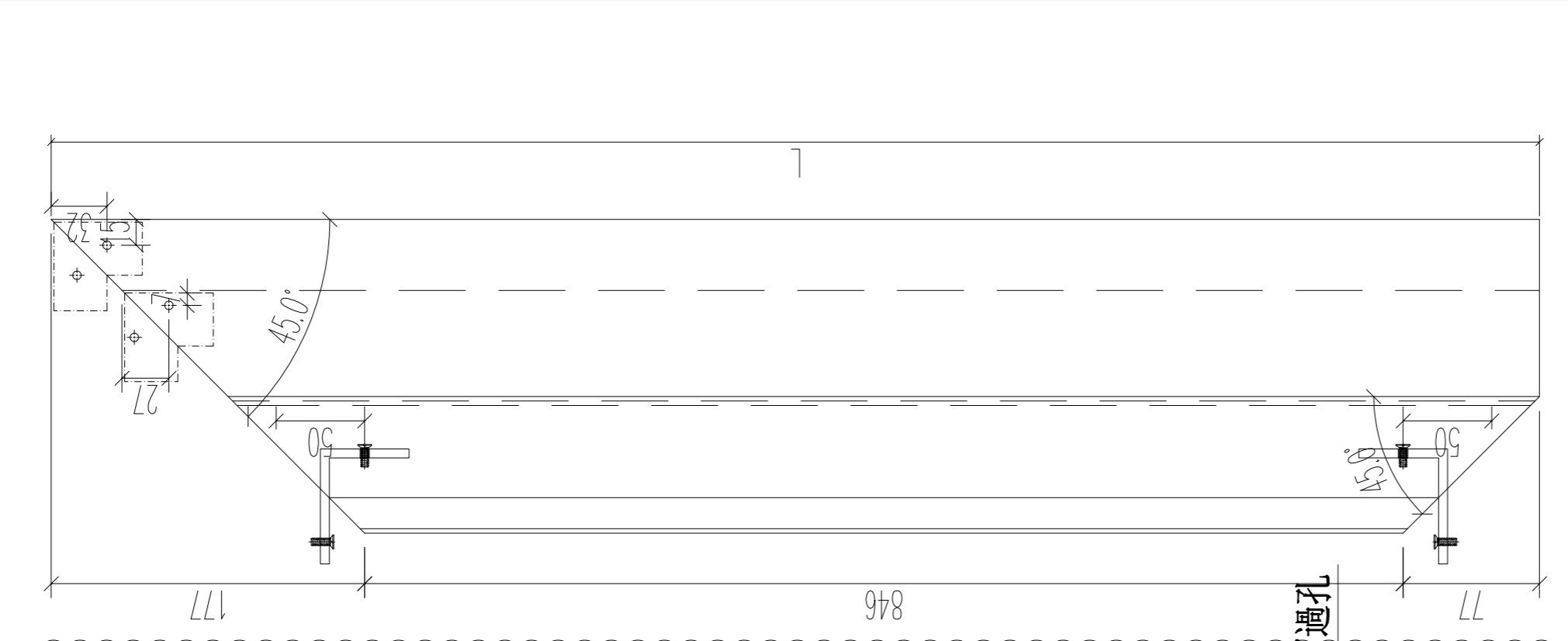

名稱	70生窗底框	制圖	JASON	2020.06.22	修改	A	B
材料	X85762	復核	WHS		日期	2020.07.11	2020.07.27
顏色	UCT806812XL-3	批准			圖號	PW01-27	

窗號	尺寸 (MM)	數量 (支)	備註
W3/T1A	1000	3	

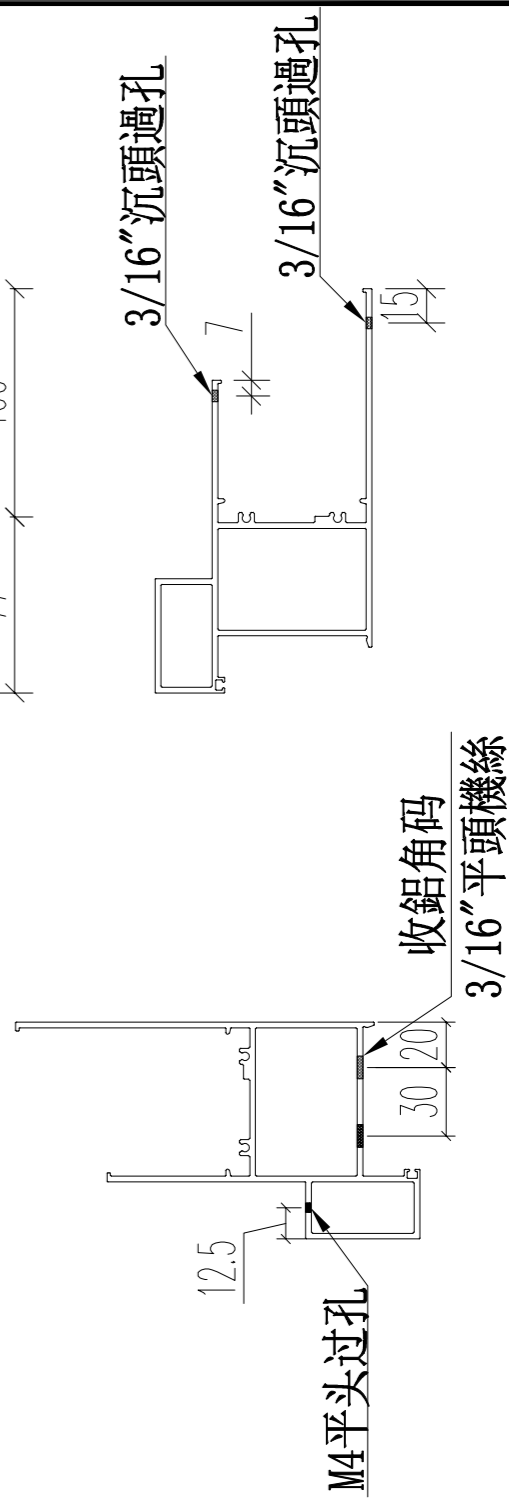
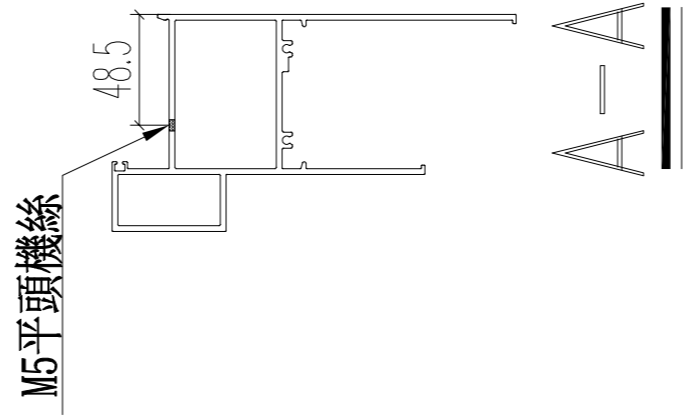
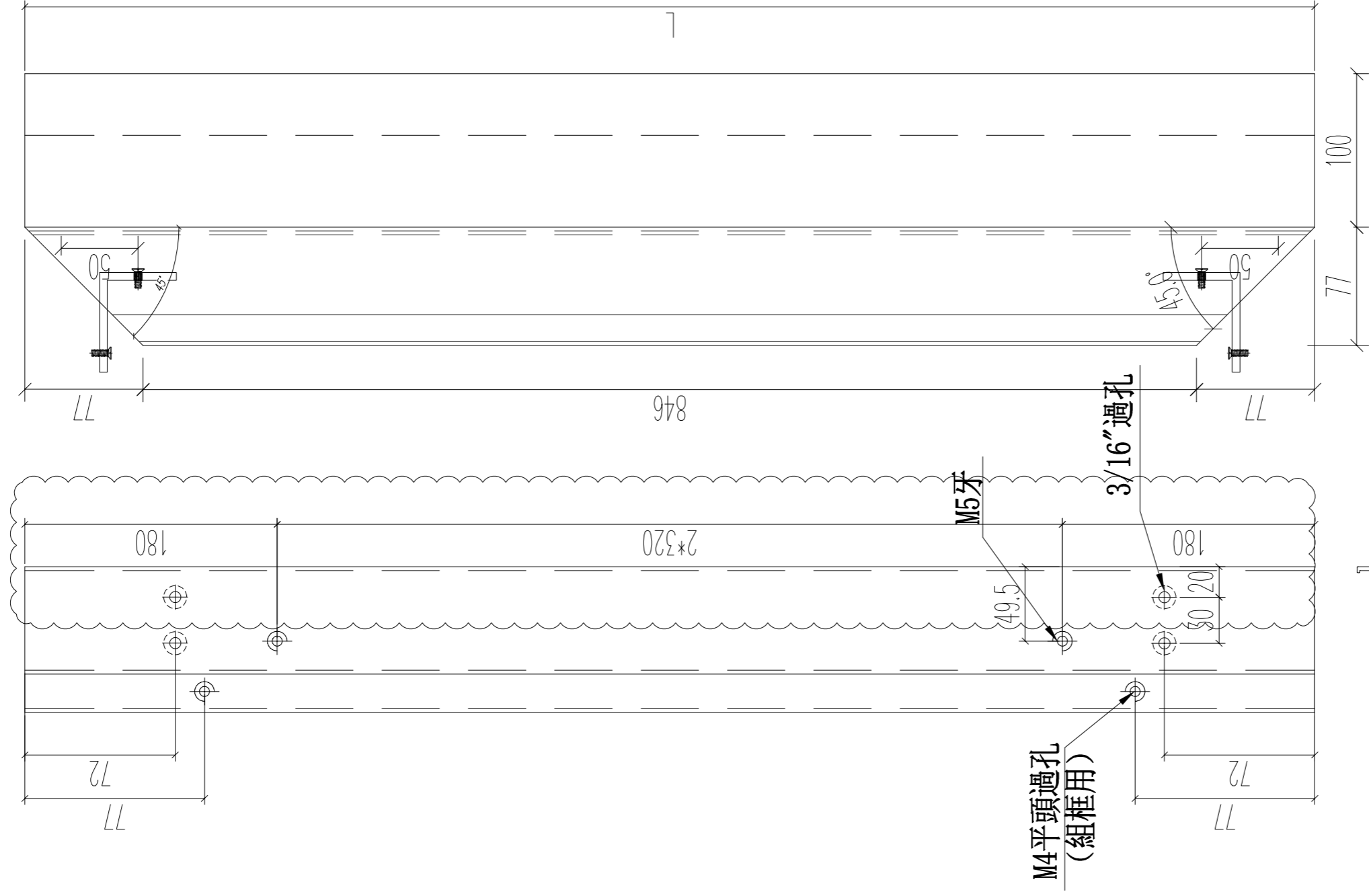

名稱	70生窗底框	制圖	JASON	2020.06.22	修改	A	B
材料	X85762	復核	WHS		日期	2020.07.11	2020.07.27
顏色	UCT806812XL-3	批准			圖號	PW01-28	

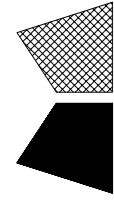

工程號 J852 地盤 亞皆老街

窗號	尺寸 (MM)	數量 (支)	X尺寸
W3/T1A	2450	3	2350
W2/T1A	1360	1	1260
W2/T1B	960	1	860
W3/T1B	1360	3	1260
W7/T1B	570	2	470
W2/T1A	1360	2	1260
W2/T1B	960	2	860
	合計:	14	

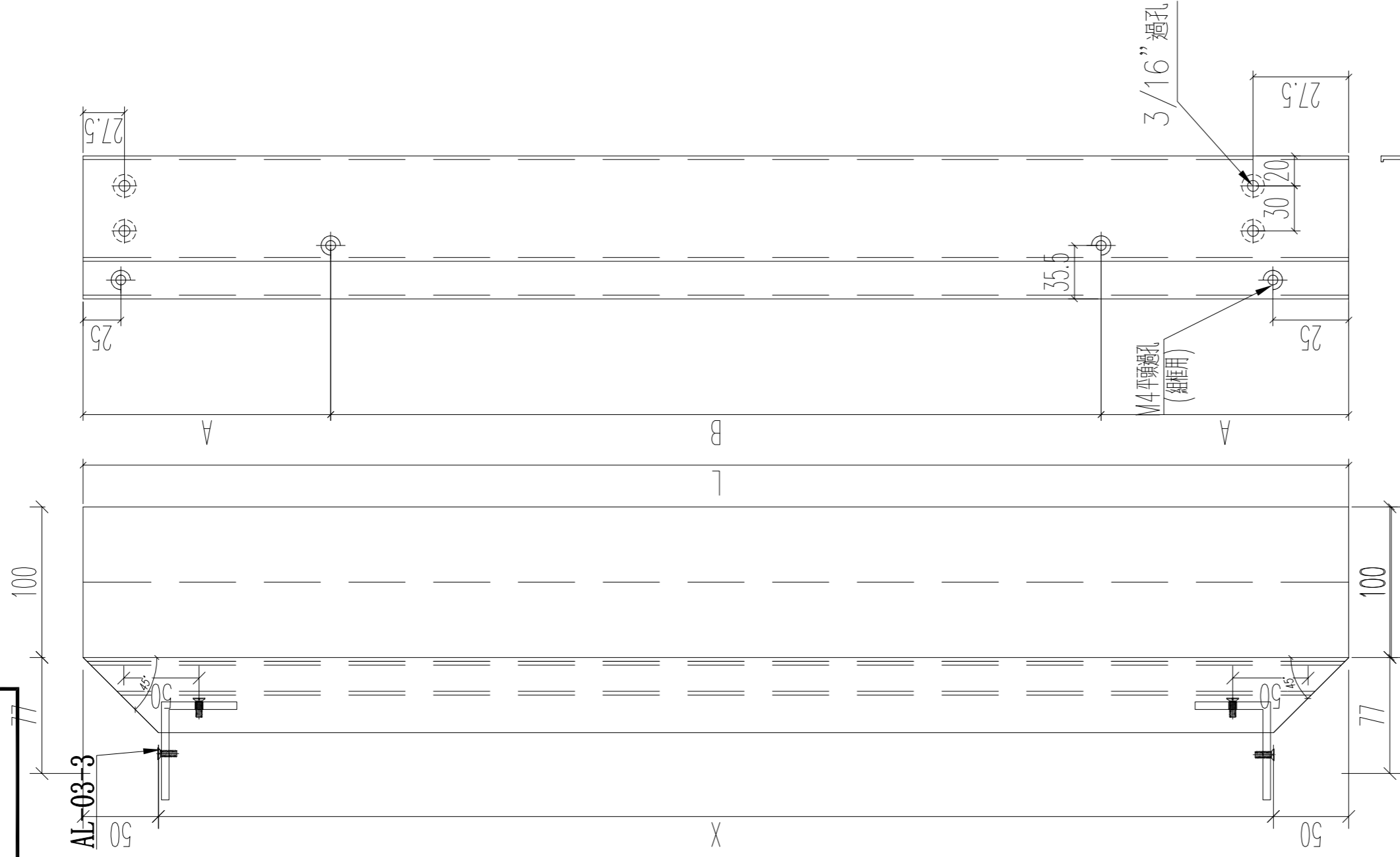

序号	总尺寸 (mm)	标示A尺寸	标示B尺寸
1	1360	155	3*350
2	960	130	2*350
3	570	110	350
4	2450	175	6*350

名稱 70梗窗底框
材料 X85763
顏色 UCT806812XL-3

制圖 JASON 2020.06.22

復核 WHS

批准

修改 A

日期 2020.07.11

圖號 PW01-29

B

2020.07.27

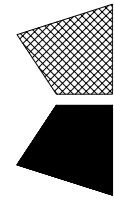

美特鋁質 有限公司
MIDI Aluminium Fabricator Ltd.

工程號

J852

地盤 亞皆老街

窗號	L尺寸 (MM)	數量 (支)	A	B	C	D
W6/T1A	902	3	128	2*320	264	368
W4/T1A	902	3	128	2*320	264	368
W5/T1A	902	3	128	2*320	264	368
W4/T1B	347	3	70.5	200	48	245
W5/T1B	422	3	80	250	48	320
合計:		15				

3/16"平頭機絲
收鎖扣

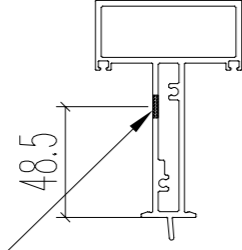

5*15長方型去水孔

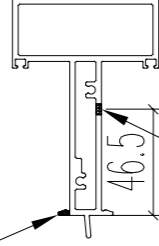

M5牙收固定框

上下開避位

4 63.5 27.5



名稱 70上下生中橫

制圖 JASON 2020.06.22

修改 A B

材料 X85775

復核 WHS

日期 2020.07.11 2020.07.27

顏色 UCT806812XL-3

批准

圖號 PW01-33

窗號	L尺寸 (MM)	數量 (支)	备注
W4/T1A	902	3	
W5/T1A	902	3	
合計:		6	

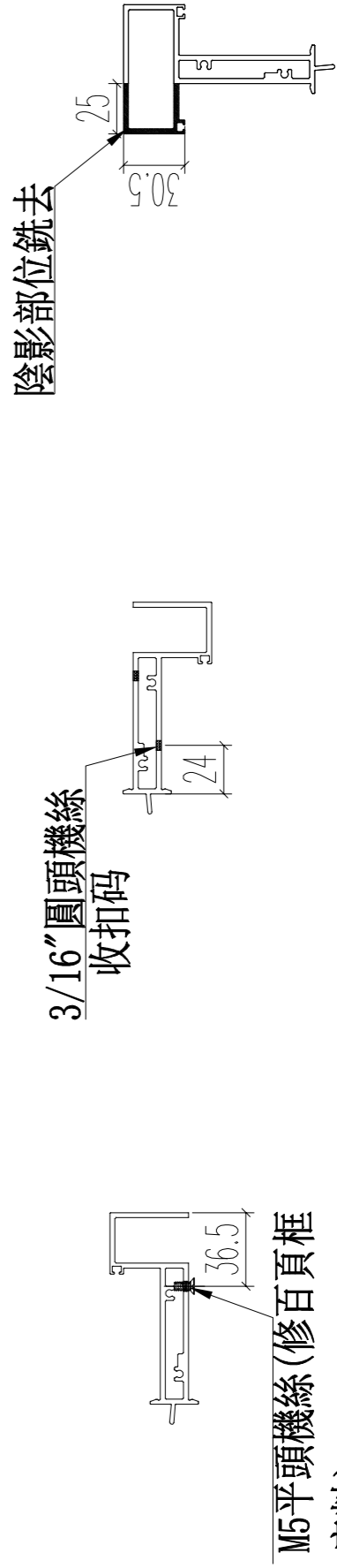
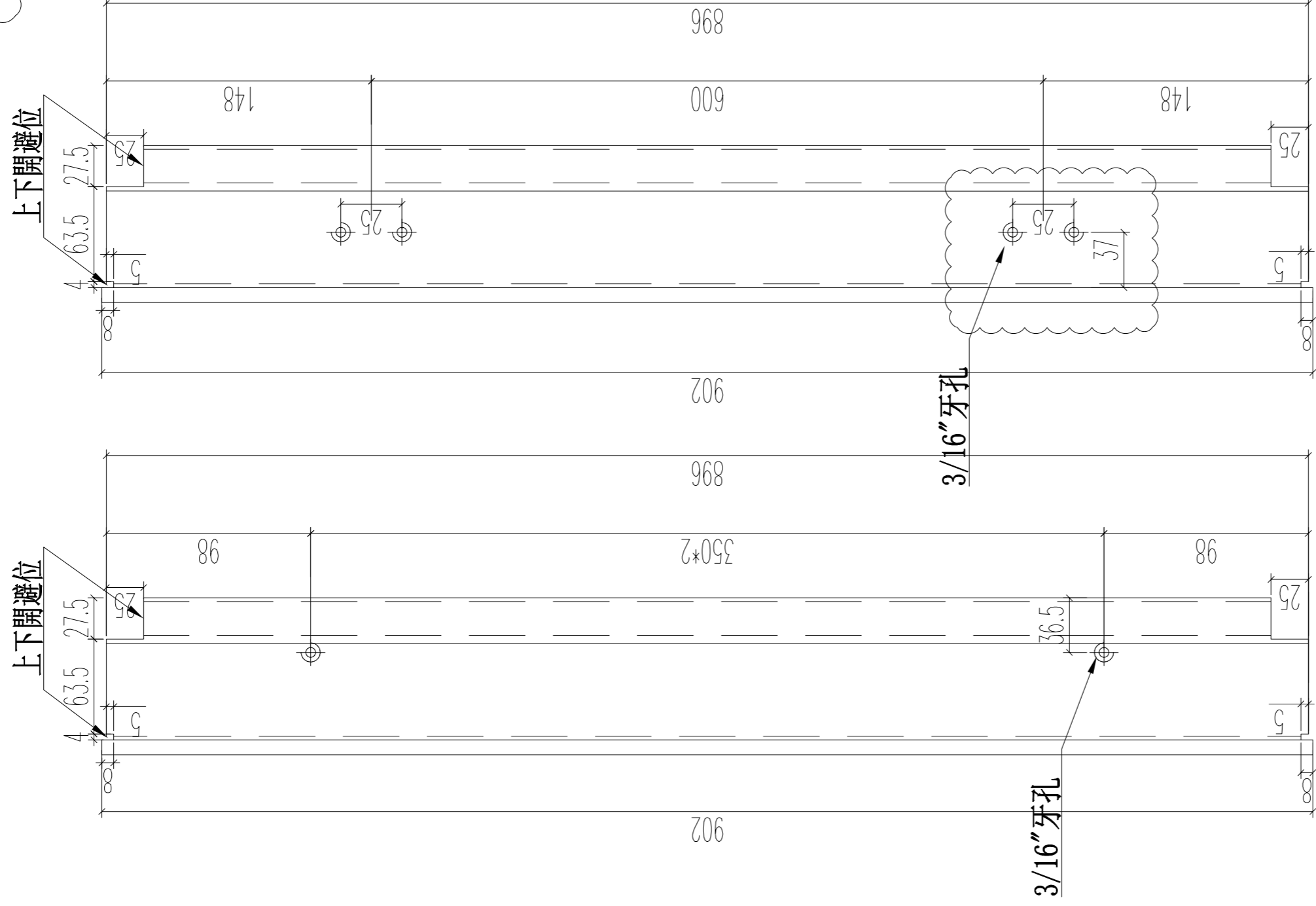

名稱	70 上生下中橫	制圖	JASON	2020.06.22	修改	A	B	C
材料	X85775	復核	WHS		日期	2020.07.11	2020.07.24	2020.07.27
顏色	UCT806812XL-3	批准			圖號	PW01-34		

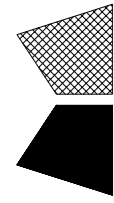

窗號	L (MM)	L1 (MM)	數量 (支)	A	B
W4/T1B	347	341	3	45.5	250
W5/T1B	422	416	3	58	300
合計:			6		

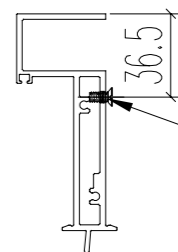
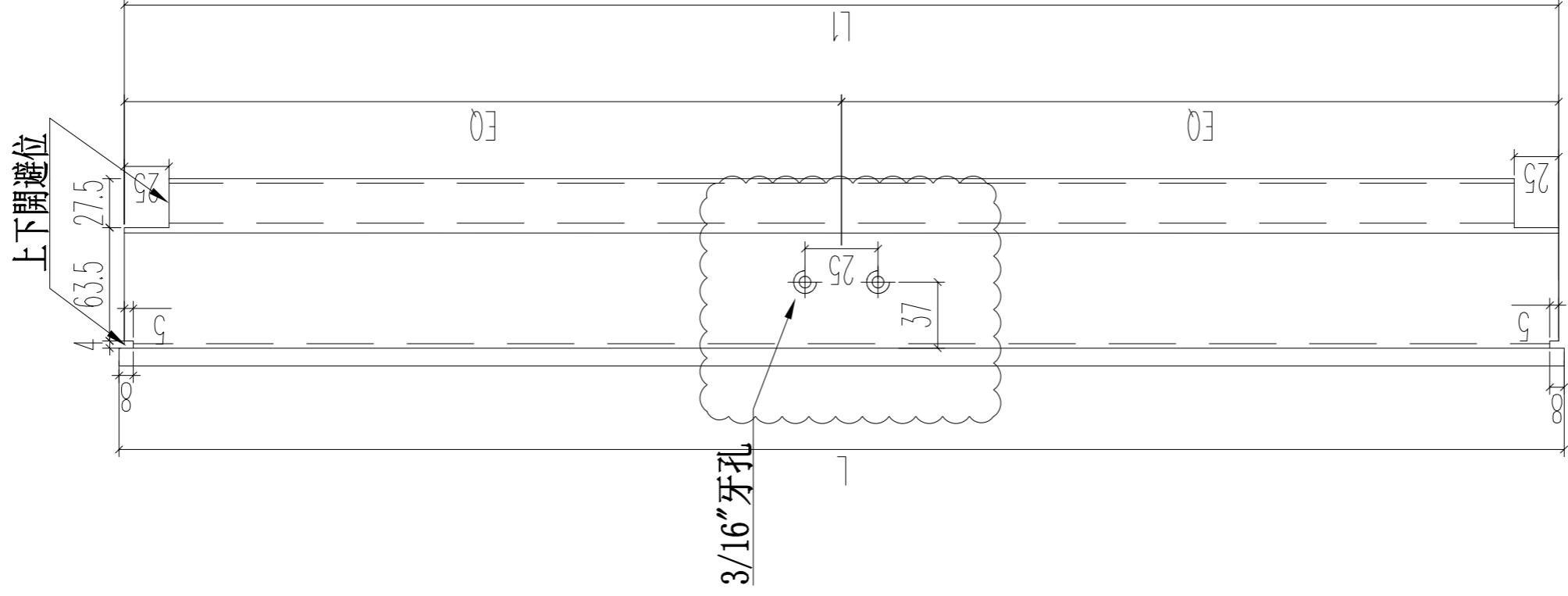
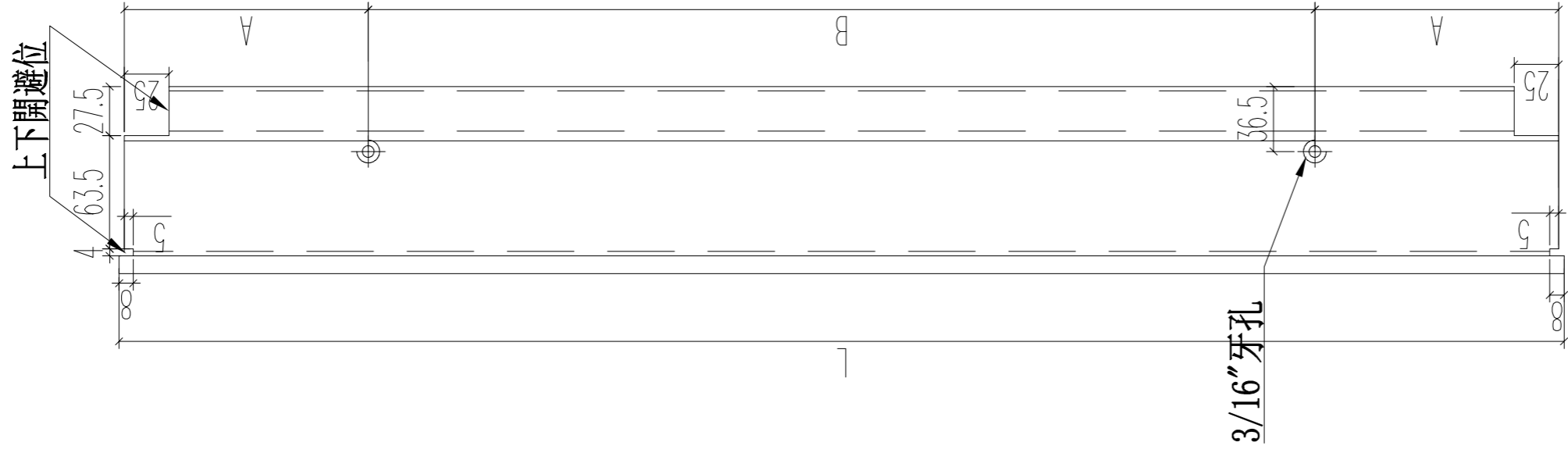

3/16"平頭機絲 (修百頁
框底料)

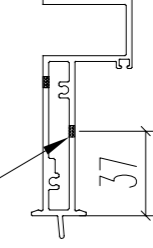

3/16"圓頭機絲
收扣碼

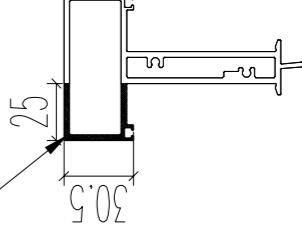

陰影部位銑去

名稱	70上生下中橫
材料	X85775
顏色	UCT806812XL-3

制圖	JASON	2020.06.22
復核	WHS	
批准		

修改	A
日期	2020.07.27
圖號	PW01-34A

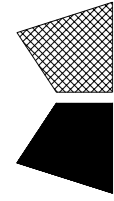

窗號	數量	L	A	M	N
W3/T1B	6	2029	49.5	386	5
W3/T1A	6	1309	129.5	350	3
W2/T1A(1F)	2	2029	49.5	386	5
W2/T1A(1F)	2	1309	129.5	350	3
W2/T1A(2-3F)	4	2029	49.5	386	5
W2/T1A(2-3F)	4	1309	129.5	350	3
W2/T1B(1F)	2	2029	49.5	386	5
W2/T1B(1F)	2	909	104.5	350	2
W2/T1B(2-3F)	4	2029	49.5	386	5
W2/T1B(2-3F)	4	909	104.5	350	2
W3/T1A	18	826	63	350	2
W3/T1A	6	2399	41.5	386	6
W3/T1A	18	580	40	250	2
W3/T1A	6	2029	49.5	386	5
W4/T1A	6	430	40	350	1
W4/T1A	6	826	63	350	2
W5/T1A	6	430	40	350	1
W5/T1A	6	826	63	350	2
W4/T1B	6	430	40	350	1
W4/T1B	6	270	35	200	1
W5/T1B	6	430	40	350	1
W5/T1B	6	346	48	250	1
W6/T1A	6	600	50	250	2
W6/T1A	6	826	63	350	2
W7/T1B(2-3F)	4	2029	49.5	386	5
W7/T1B(2-3F)	4	519	84.5	350	1
合計	152				

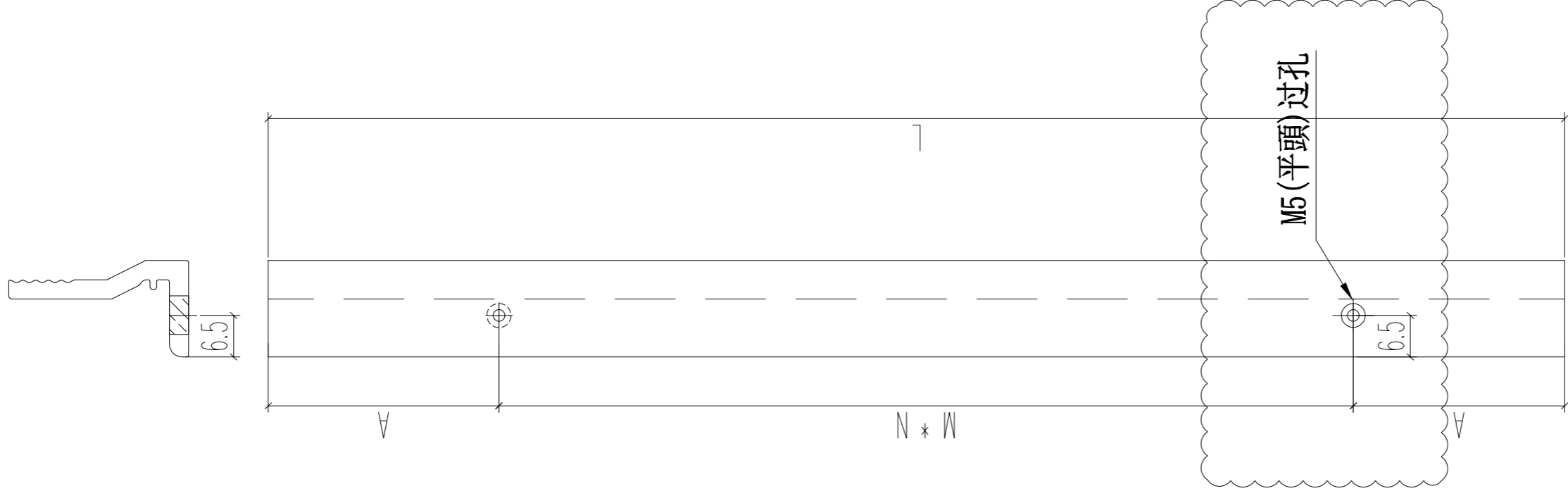

名稱 70窗玻璃夾角
材料 X85834
顏色 UCT806812XL-3

制圖 JASON
復核 WHS
批准

2020.06.22

修改 A B
日期 2020.07.16 2020.07.27
圖號 PW01-36

窗號	尺寸 (MM)	數量 (支)
W6/TIC	902	3

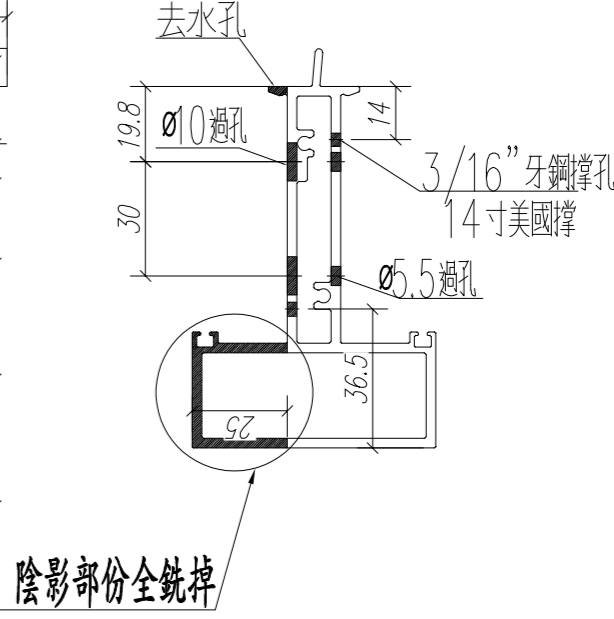
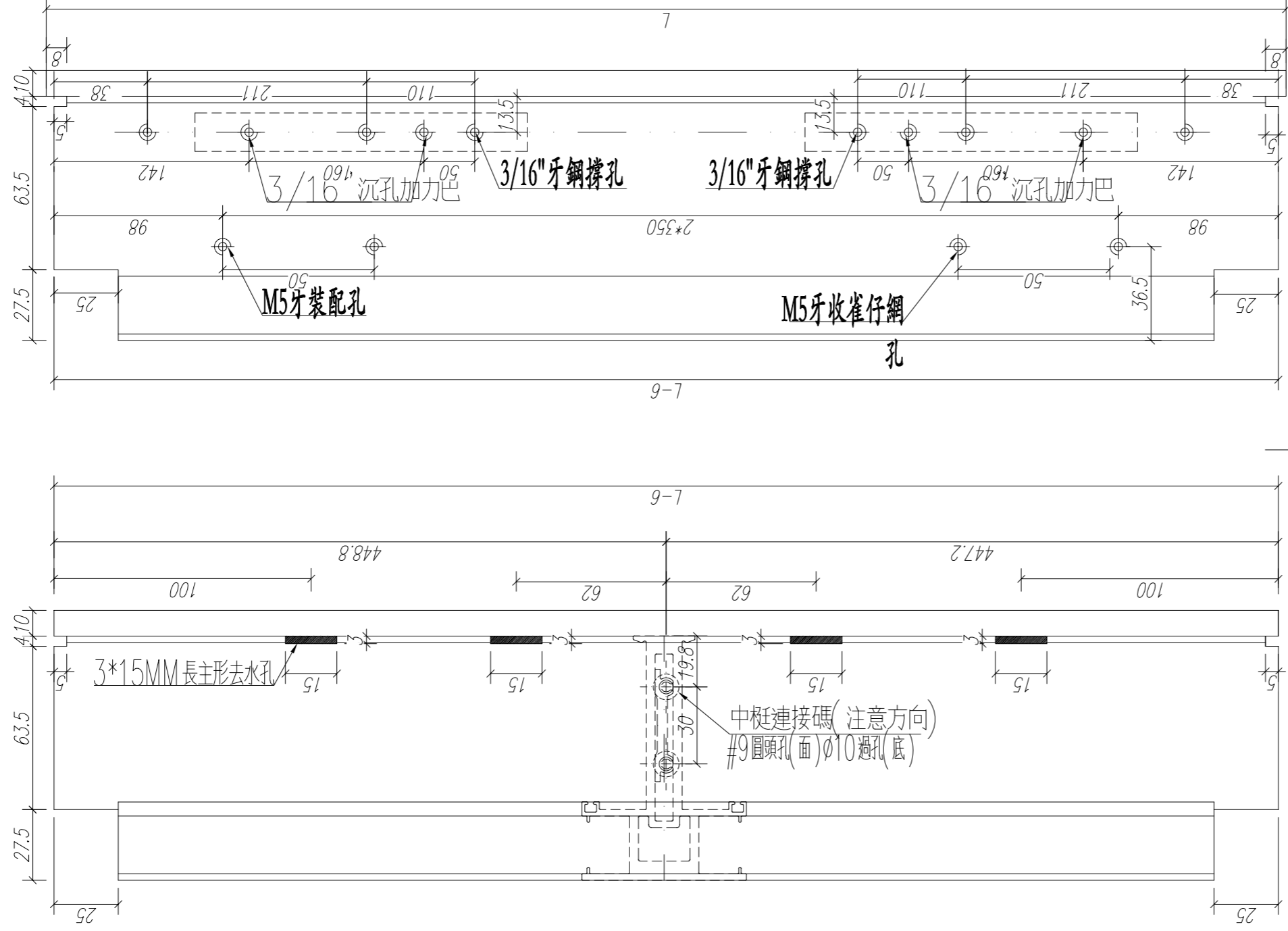

名稱	70上生下中橫	制圖	CJM	修改	
材料	X85775	復核	WHS	日期	
顏色	UCT806812XL-3	批准		圖號	PW01-40
			2020.06.22		

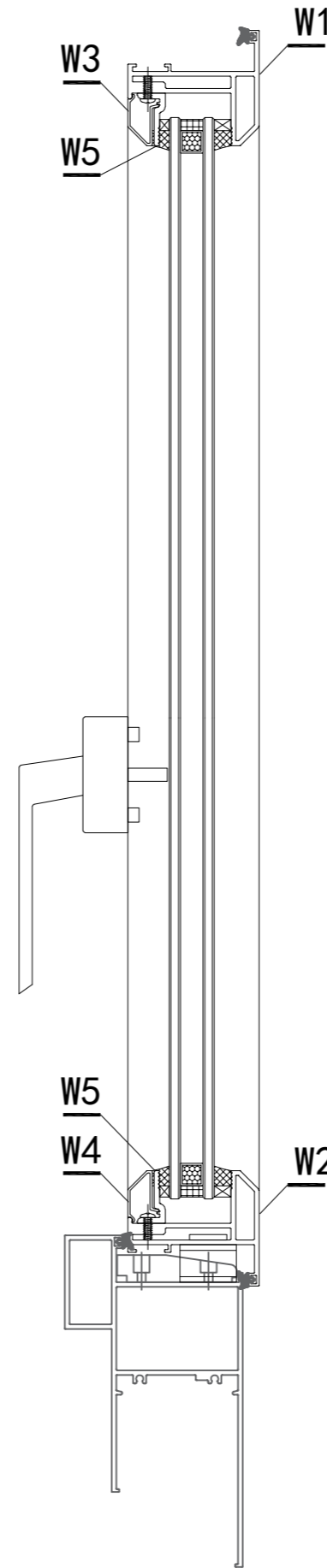
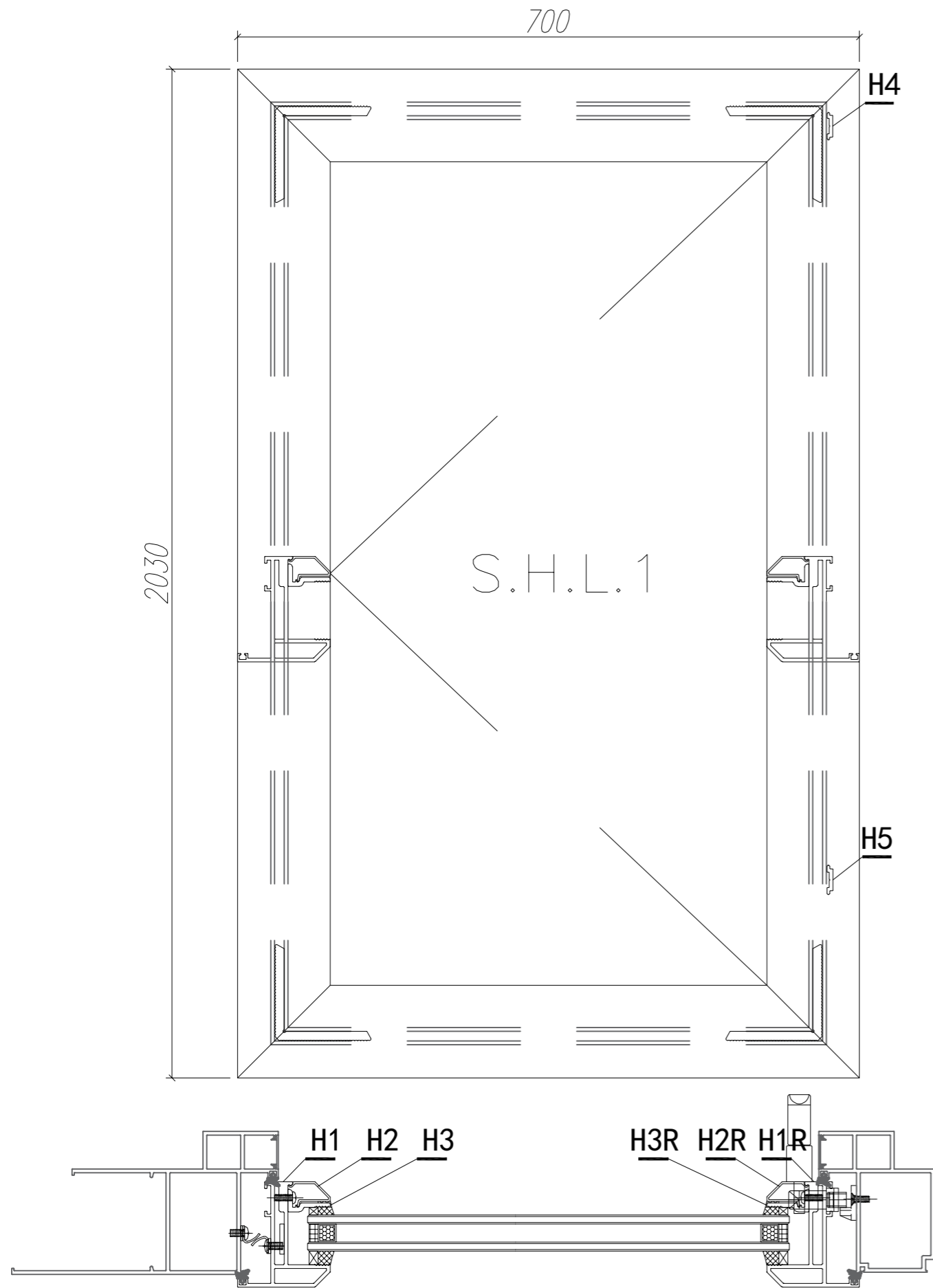

窗號	數量(趟)	备注
W3/T1B	3	1F-3F
W2/T1A	1	1/F
W2/T1B	1	1/F
W2/T1A	2	2F-3F
W2/T1B	2	2F-3F
合計:	9	

注: GC---工厂安装, GD---工地安装

W7	X85824	多點鎖拉巴	PW02-11	849	支	1	9	GC
W6	X85824	多點鎖拉巴	PW02-11	943	支	1	9	GC
W5	X85834	70窗玻璃夾角	PW02-06	575	支	2	18	GC
W4	X85768	70生窗玻璃壓線	斜角開料	595	支	1	9	GC
W3	X85768	70生窗玻璃壓線	斜角開料	595	支	1	9	GC
H3R	X85834	70窗玻璃夾角	PW02-07	1956.5	支	1	9	GC
H3	X85834	70窗玻璃夾角	PW02-06	1956.5	支	1	9	GC
H2R	X85768	70生窗玻璃壓線	PW02-09	1956.5	支	1	9	GC
H2	X85768	70生窗玻璃壓線	直接開料	1956.5	支	1	9	GC
W2	X85767	70生窗玉底	PW02-05	700	支	1	9	GC
W1	X85767	70生窗玉頂	PW02-04	700	支	1	9	GC
H1R	X85767	70生窗玉邊企	PW02-02	2030	支	1	9	GC
H1	X85767	70生窗玉邊企	PW02-01	2030	支	1	9	GC
序號	材料編號	材料名稱	加工圖號	長度 L (MM)	單位	單樞	小計	備注
						數量	數量	

數量: 9 材料: 详见本图附表 表面处理: UCT806812XL-3

制图: JASON 日期: 2020.06.02 校核: WSH 审核: Rev:A

美特鋁質有限公司
MIDI Aluminium Fabricator Ltd.

工程名称: 亞皆老街 / 佛沙窗

图名: 窗玉組裝圖 图号: S.H.L.1

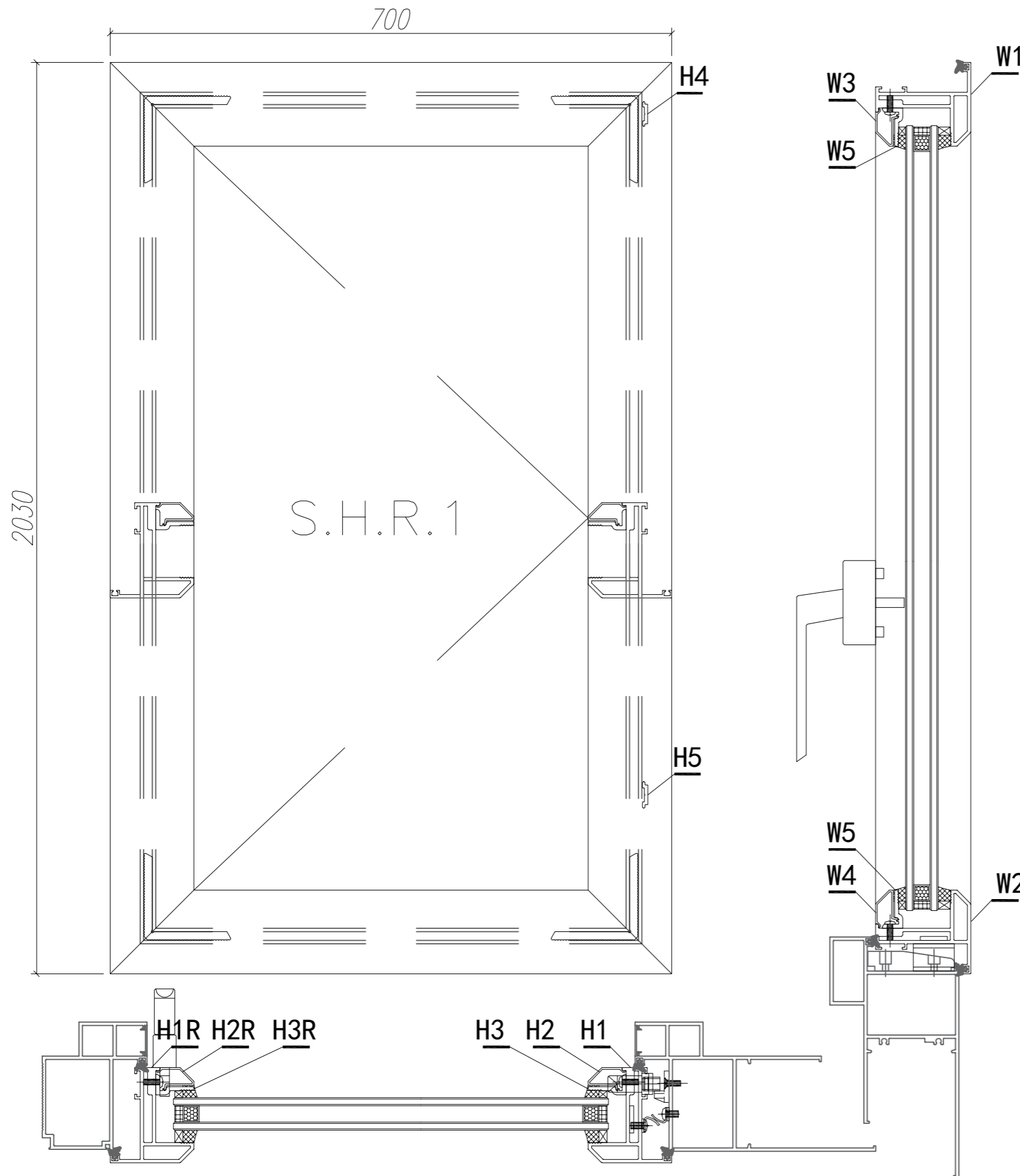

窗號	數量(趟)	备注
W3/T1B	3	1F-3F
W2/T1A	1	1/F
W2/T1B	1	1/F
W2/T1A	2	2F-3F
W2/T1B	2	2F-3F
合計:	9	

注: GC---工厂安装, GD---工地安装

W7	X85824	多點鎖拉巴	PW02-11	849	支	1	9	GC
W6	X85824	多點鎖拉巴	PW02-11	943	支	1	9	GC
W5	X85834	70窗玻璃夾角	PW02-06	575	支	2	18	GC
W4	X85768	70生窗玻璃壓線	斜角開料	595	支	1	9	GC
W3	X85768	70生窗玻璃壓線	斜角開料	595	支	1	9	GC
H3R	X85834	70窗玻璃夾角	PW02-08	1956.5	支	1	9	GC
H3	X85834	70窗玻璃夾角	PW02-06	1956.5	支	1	9	GC
H2R	X85768	70生窗玻璃壓線	PW02-10	1956.5	支	1	9	GC
H2	X85768	70生窗玻璃壓線	直接開料	1956.5	支	1	9	GC
W2	X85767	70生窗玉底	PW02-04	700	支	1	9	GC
W1	X85767	70生窗玉頂	PW02-05	700	支	1	9	GC
H1R	X85767	70生窗玉邊企	PW02-03	2030	支	1	9	GC
H1	X85767	70生窗玉邊企	PW02-01	2030	支	1	9	GC
序號	材料編號	材料名稱	加工圖號	長度 L (MM)	單位	單樁	小計	備注
						數量	數量	

數量: 9	材料: 詳見本圖附表	表面處理: UCT806812XL-3
制圖: JASON	日期: 2020.06.02	校核: WSH
	審核:	Rev:A

 美特鋁質有限公司
 MIDI Aluminium Fabricator Ltd.

工程名稱: 亞皆老街 / 佛沙窗
 圖名: 窗玉組裝圖 圖號: S.H.R.1

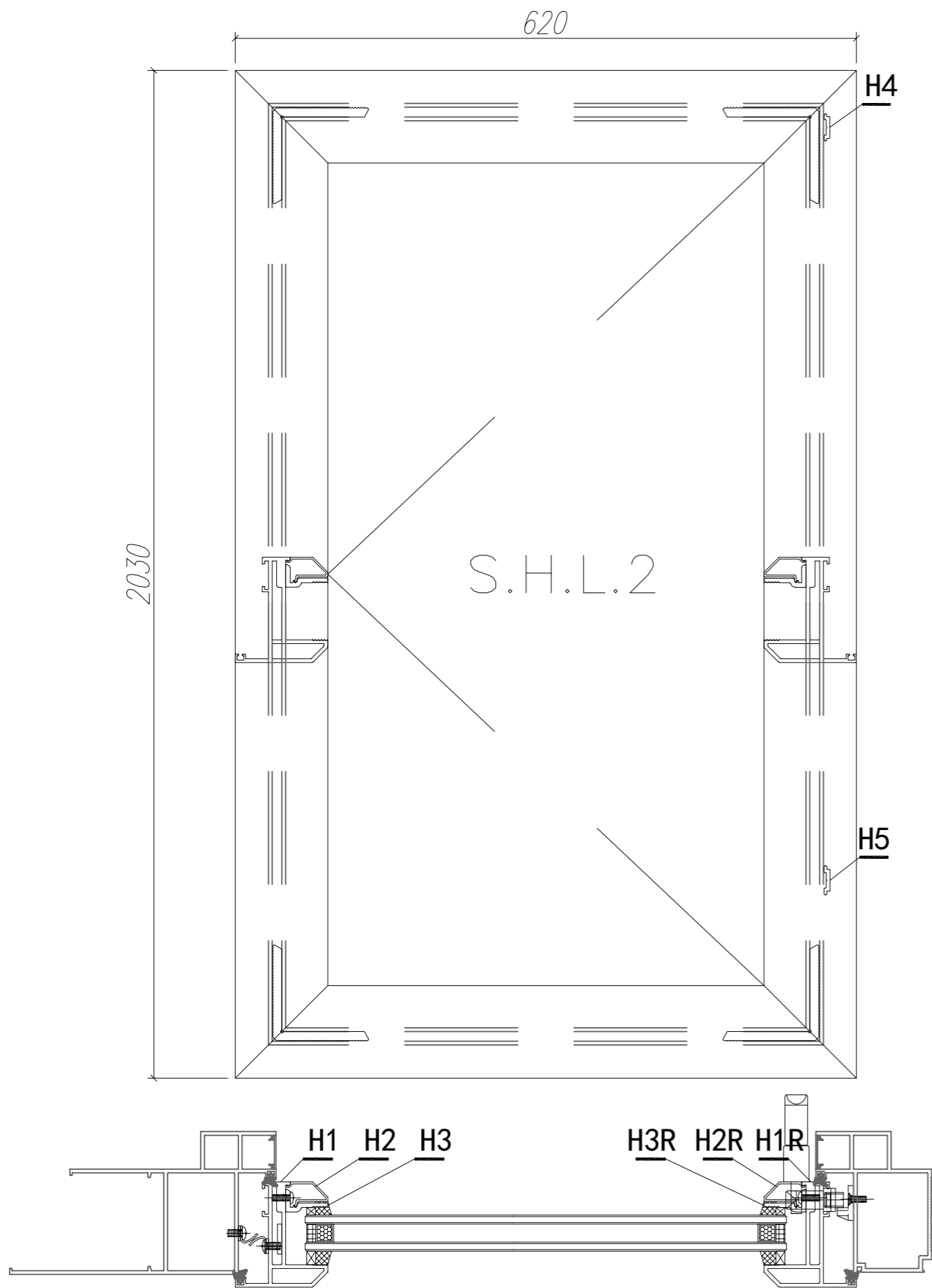

窗號	數量(趟)
W7/T1B	2
合計:	2

注: GC---工厂安装, GD---工地安装

W7	X85824	多點鎖拉巴	PW02-11	849	支	1	2	GC
W6	X85824	多點鎖拉巴	PW02-11	943	支	1	2	GC
W5	X85834	70窗玻璃夾角	PW02-06	496	支	2	4	GC
W4	X85768	70生窗玻璃壓線	斜角開料	516	支	1	2	GC
W3	X85768	70生窗玻璃壓線	斜角開料	516	支	1	2	GC
H3R	X85834	70窗玻璃夾角	PW02-07	1956.5	支	1	2	GC
H3	X85834	70窗玻璃夾角	PW02-06	1956.5	支	1	2	GC
H2R	X85768	70生窗玻璃壓線	PW02-09	1956.5	支	1	2	GC
H2	X85768	70生窗玻璃壓線	直接開料	1956.5	支	1	2	GC
W2	X85767	70生窗玉底	PW02-05	620	支	1	2	GC
W1	X85767	70生窗玉頂	PW02-04	620	支	1	2	GC
H1R	X85767	70生窗玉邊企	PW02-02	2030	支	1	2	GC
H1	X85767	70生窗玉邊企	PW02-01	2030	支	1	2	GC
序號	材料編號	材料名稱	加工圖號	長度 L (MM)	單位	單樞	小計	備註
						數量	數量	

數量: 2 材料: 詳見本圖附表 表面處理: UCT806812XL-3

制圖: JASON 日期: 2020.06.02 校核: WSH 審核: Rev:A

美特鋁質有限公司
MIDI Aluminium Fabricator Ltd.

工程名稱: 亞皆老街 / 佛沙窗

圖名: 窗玉組裝圖 圖號: S.H.L.2

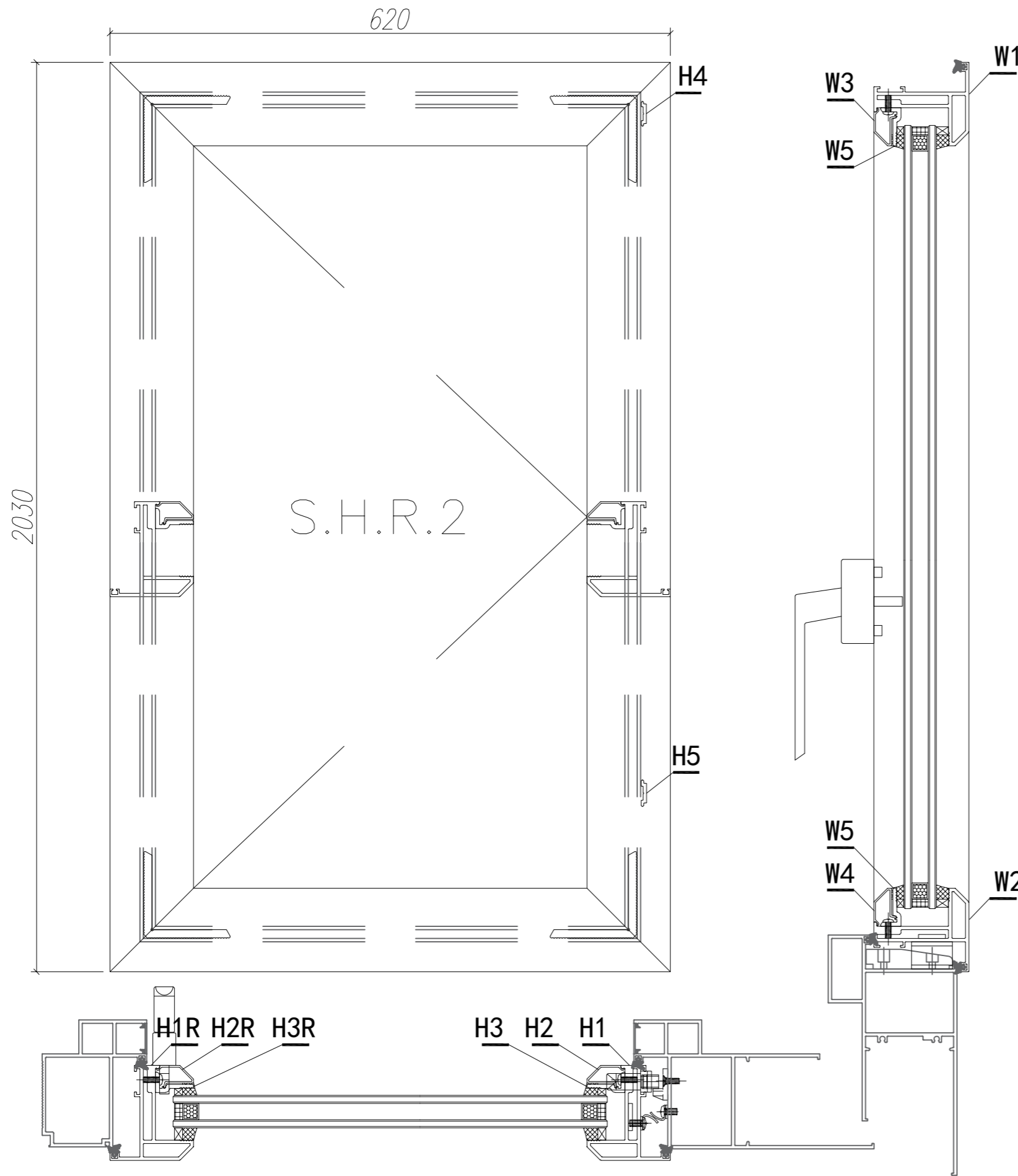

窗號	數量(趟)
W7/T1B	2
合計:	2

注：GC---工厂安装, GD---工地安装

W7	X85824	多點鎖拉巴	PW02-11	849	支	1	2	GC
W6	X85824	多點鎖拉巴	PW02-11	943	支	1	2	GC
W5	X85834	70窗玻璃夾角	PW02-06	496	支	2	4	GC
W4	X85768	70生窗玻璃壓線	斜角開料	516	支	1	2	GC
W3	X85768	70生窗玻璃壓線	斜角開料	516	支	1	2	GC
H3R	X85834	70窗玻璃夾角	PW02-08	1956.5	支	1	2	GC
H3	X85834	70窗玻璃夾角	PW02-06	1956.5	支	1	2	GC
H2R	X85768	70生窗玻璃壓線	PW02-09	1956.5	支	1	2	GC
H2	X85768	70生窗玻璃壓線	直接開料	1956.5	支	1	2	GC
W2	X85767	70生窗玉底	PW02-04	620	支	1	2	GC
W1	X85767	70生窗玉頂	PW02-05	620	支	1	2	GC
H1R	X85767	70生窗玉邊企	PW02-03	2030	支	1	2	GC
H1	X85767	70生窗玉邊企	PW02-01	2030	支	1	2	GC
序號	材料編號	材料名稱	加工圖號	長度 L (MM)	單位	單樁	小計	備註
						數量	數量	

數量: 2 材料: 詳見本圖附表 表面處理: UCT806812XL-3

制圖: JASON 日期: 2020.06.02 校核: WSH 審核: Rev:A

美特鋁質有限公司
MIDI Aluminium Fabricator Ltd.

工程名稱: 亞皆老街 / 佛沙窗

圖名: 窗玉組裝圖 圖號: S.H.R.2

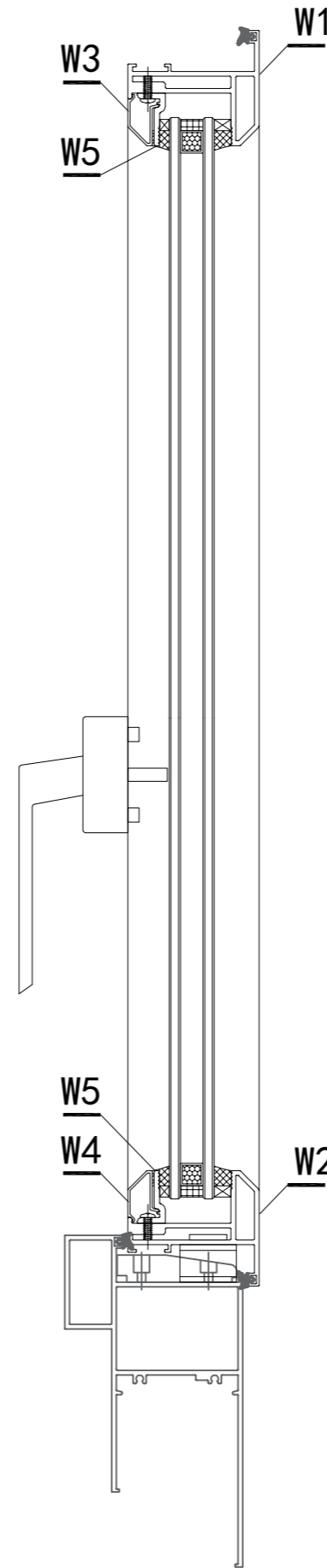
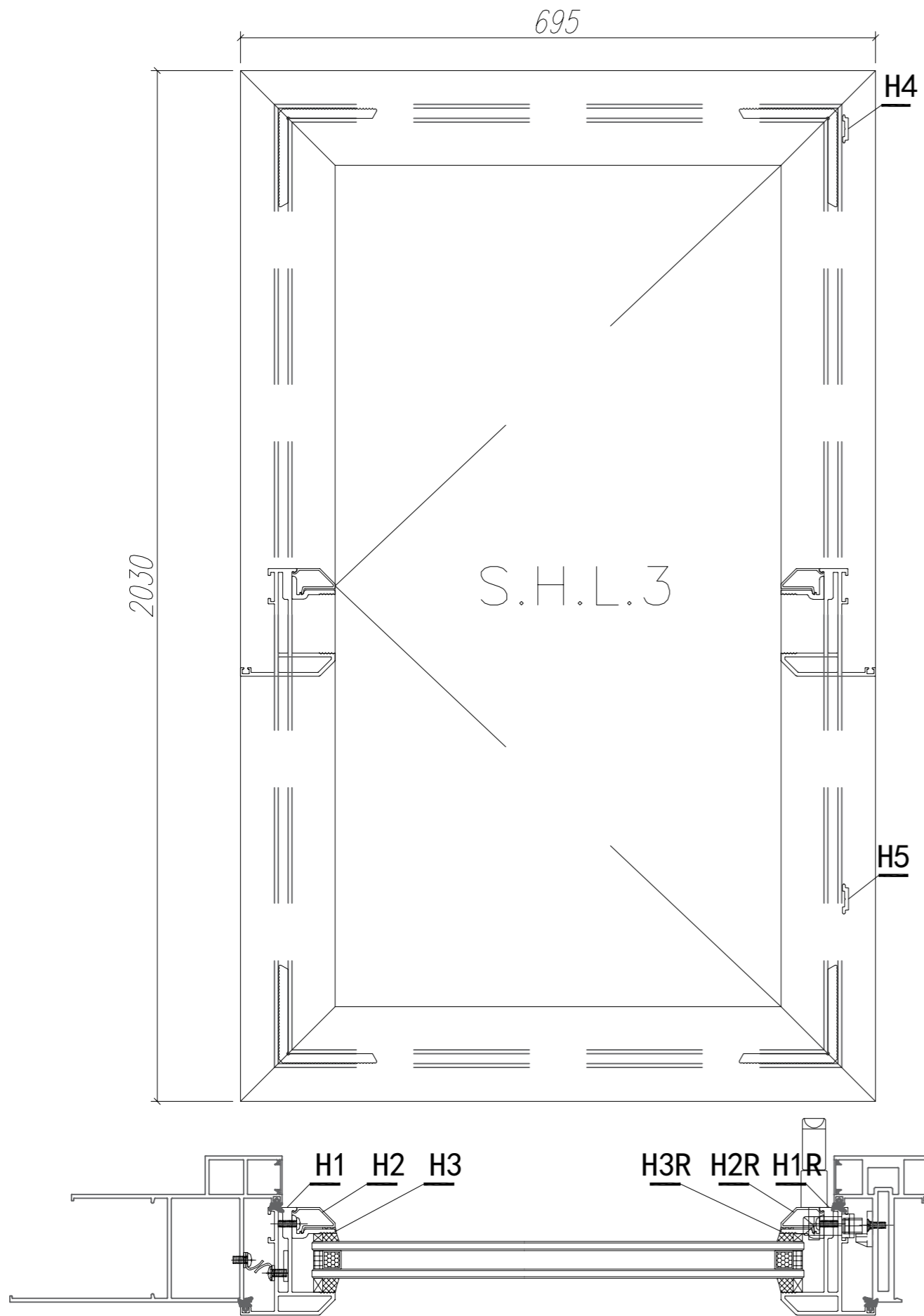

窗號	數量(趟)
W8/T1A	3
W9/T1A	2
W4/T1C	3
W3/T1C	3
合計:	11

注：GC---工厂安装, GD---工地安装

W7	X85824	多點鎖拉巴	PW02-11	840	支	1	11	GC
W6	X85824	多點鎖拉巴	PW02-11	970	支	1	11	GC
W5	X85834	70窗玻璃夾角	PW02-06	571	支	2	22	GC
W4	X85768	70生窗玻璃壓線	斜角開料	591	支	1	11	GC
W3	X85768	70生窗玻璃壓線	斜角開料	591	支	1	11	GC
H3R	X85834	70窗玻璃夾角	PW02-07	1956.5	支	1	11	GC
H3	X85834	70窗玻璃夾角	PW02-06	1956.5	支	1	11	GC
H2R	X85768	70生窗玻璃壓線	PW02-09	1956.5	支	1	11	GC
H2	X85768	70生窗玻璃壓線	直接開料	1956.5	支	1	11	GC
W2	X85767	70生窗玉底	PW02-05	695	支	1	11	GC
W1	X85767	70生窗玉頂	PW02-04	695	支	1	11	GC
H1R	X85767	70生窗玉邊企	PW02-02	2030	支	1	11	GC
H1	X85767	70生窗玉邊企	PW02-01	2030	支	1	11	GC
序號	材料編號	材料名稱	加工圖號	長度 L (MM)	單位	單樁數量	小計數量	備註

數量: 11 材料: 详见本图附表 表面处理: UCT806812XL-3

制图: JASON 日期: 2020.06.02 校核: WSH 审核: Rev:A

美特鋁質有限公司
MIDI Aluminium Fabricator Ltd.

工程名称: 亞皆老街 / 佛沙窗

图名: 窗玉組裝圖 图号: S.H.L.3

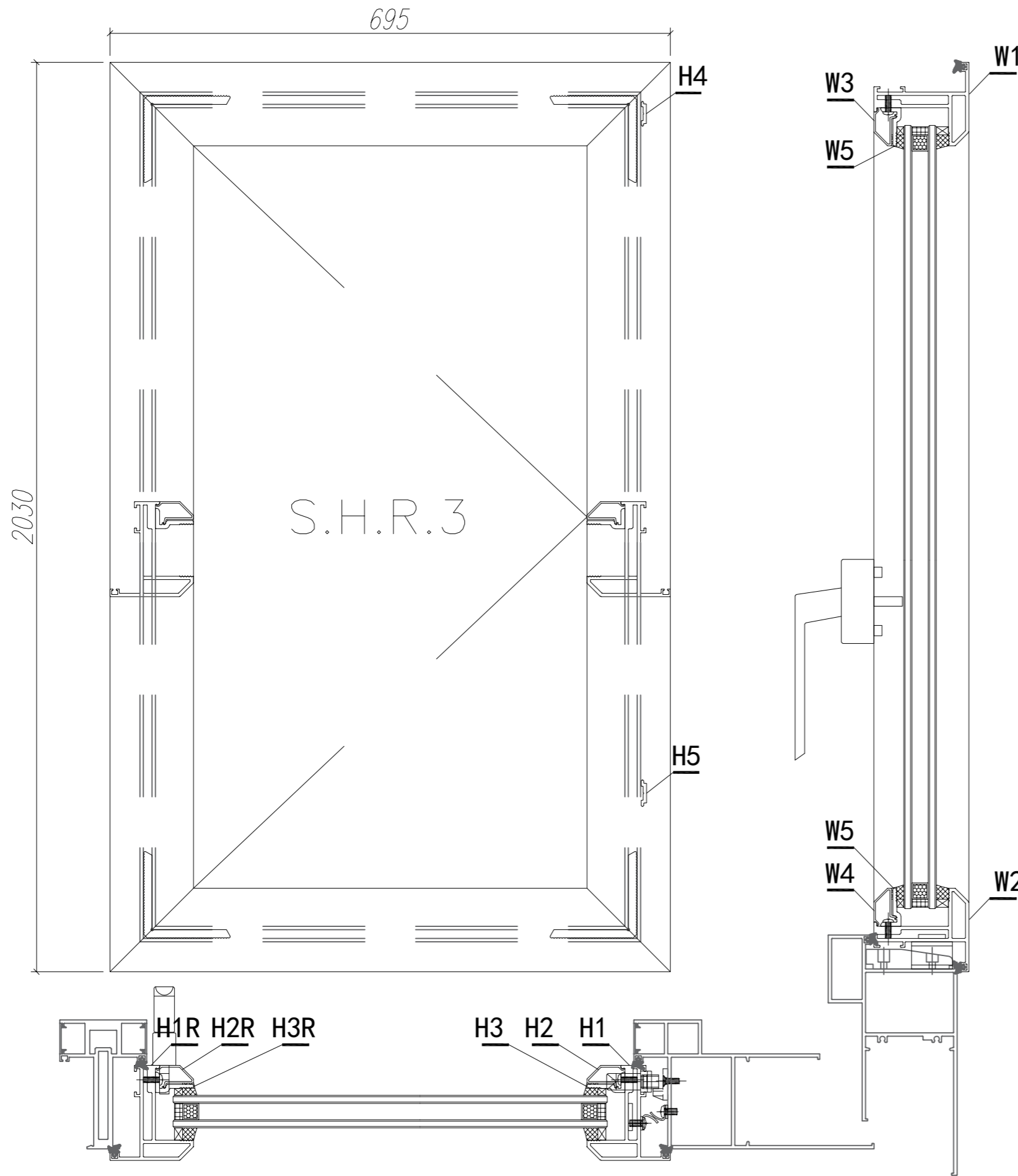

窗號	數量(趟)
W8/T1A	3
W9/T1A	2
W4/T1C	3
W3/T1C	3
合計:	11

注: GC---工厂安装, GD---工地安装

W7	X85824	多點鎖拉巴	PW02-11	849	支	1	11	GC
W6	X85824	多點鎖拉巴	PW02-11	943	支	1	11	GC
W5	X85834	70窗玻璃夾角	PW02-06	571	支	2	22	GC
W4	X85768	70生窗玻璃壓線	斜角開料	591	支	1	11	GC
W3	X85768	70生窗玻璃壓線	斜角開料	591	支	1	11	GC
H3R	X85834	70窗玻璃夾角	PW02-08	1956.5	支	1	11	GC
H3	X85834	70窗玻璃夾角	PW02-06	1956.5	支	1	11	GC
H2R	X85768	70生窗玻璃壓線	PW02-09	1956.5	支	1	11	GC
H2	X85768	70生窗玻璃壓線	直接開料	1956.5	支	1	11	GC
W2	X85767	70生窗玉底	PW02-04	695	支	1	11	GC
W1	X85767	70生窗玉頂	PW02-05	695	支	1	11	GC
H1R	X85767	70生窗玉邊企	PW02-03	2030	支	1	11	GC
H1	X85767	70生窗玉邊企	PW02-01	2030	支	1	11	GC
序號	材料編號	材料名稱	加工圖號	長度 L (MM)	單位	單樁數量	小計數量	備註

數量: 11 材料: 詳見本圖附表 表面處理: UCT806812XL-3

制圖: JASON 日期: 2020.06.02 校核: WSH 審核: Rev:A

美特鋁質有限公司
MIDI Aluminium Fabricator Ltd.

工程名稱: 亞皆老街 / 佛沙窗

圖名: 窗玉組裝圖 圖號: S.H.R.3

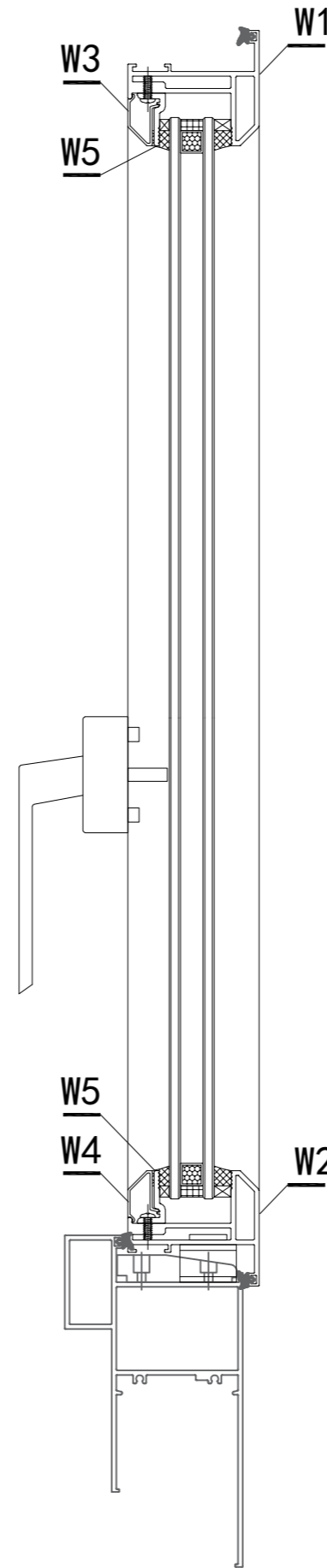
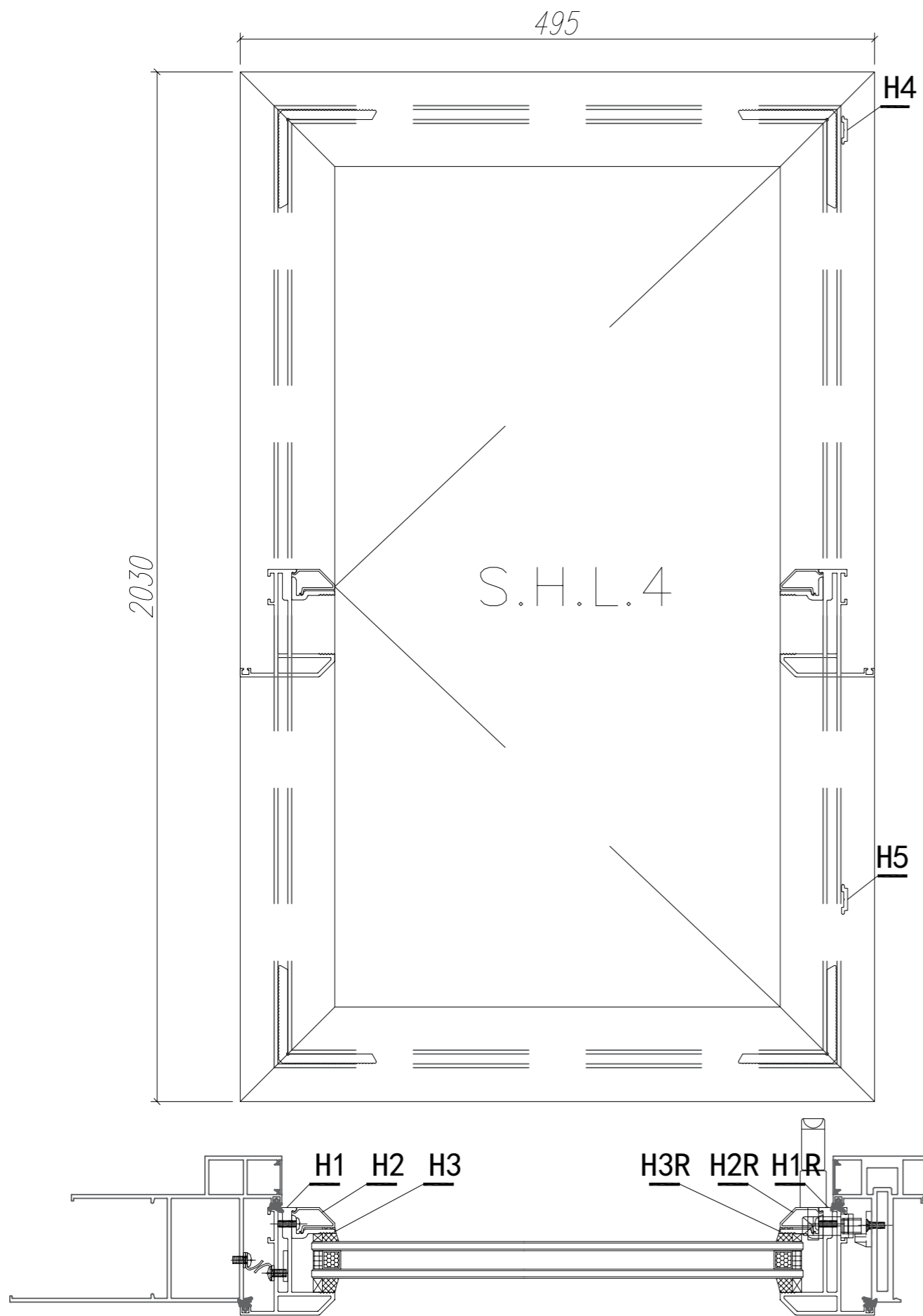

窗號	數量(趟)
W5/T1C	3
合計:	3

注: GC---工厂安装, GD---工地安装

W7	X85824	多點鎖拉巴	PW02-11	849	支	1	3	GC
W6	X85824	多點鎖拉巴	PW02-11	943	支	1	3	GC
W5	X85834	70窗玻璃夾角	PW02-06	371	支	2	6	GC
W4	X85768	70生窗玻璃壓線	斜角開料	391	支	1	3	GC
W3	X85768	70生窗玻璃壓線	斜角開料	391	支	1	3	GC
H3R	X85834	70窗玻璃夾角	PW02-07	1956.5	支	1	3	GC
H3	X85834	70窗玻璃夾角	PW02-06	1956.5	支	1	3	GC
H2R	X85768	70生窗玻璃壓線	PW02-09	1956.5	支	1	3	GC
H2	X85768	70生窗玻璃壓線	直接開料	1956.5	支	1	3	GC
W2	X85767	70生窗玉底	PW02-05	495	支	1	3	GC
W1	X85767	70生窗玉頂	PW02-04	495	支	1	3	GC
H1R	X85767	70生窗玉邊企	PW02-02	2030	支	1	3	GC
H1	X85767	70生窗玉邊企	PW02-01	2030	支	1	3	GC
序號	材料編號	材料名稱	加工圖號	長度 L (MM)	單位	單樞	小計	備註
						數量	數量	

數量: 3 材料: 详见本图附表 表面处理: UCT806812XL-3

制图: JASON 日期: 2020.06.02 校核: WSH 审核: Rev:A

美特鋁質有限公司
MIDI Aluminium Fabricator Ltd.

工程名称: 亞皆老街 / 佛沙窗

图名: 窗玉組裝圖 图号: S.H.L.4

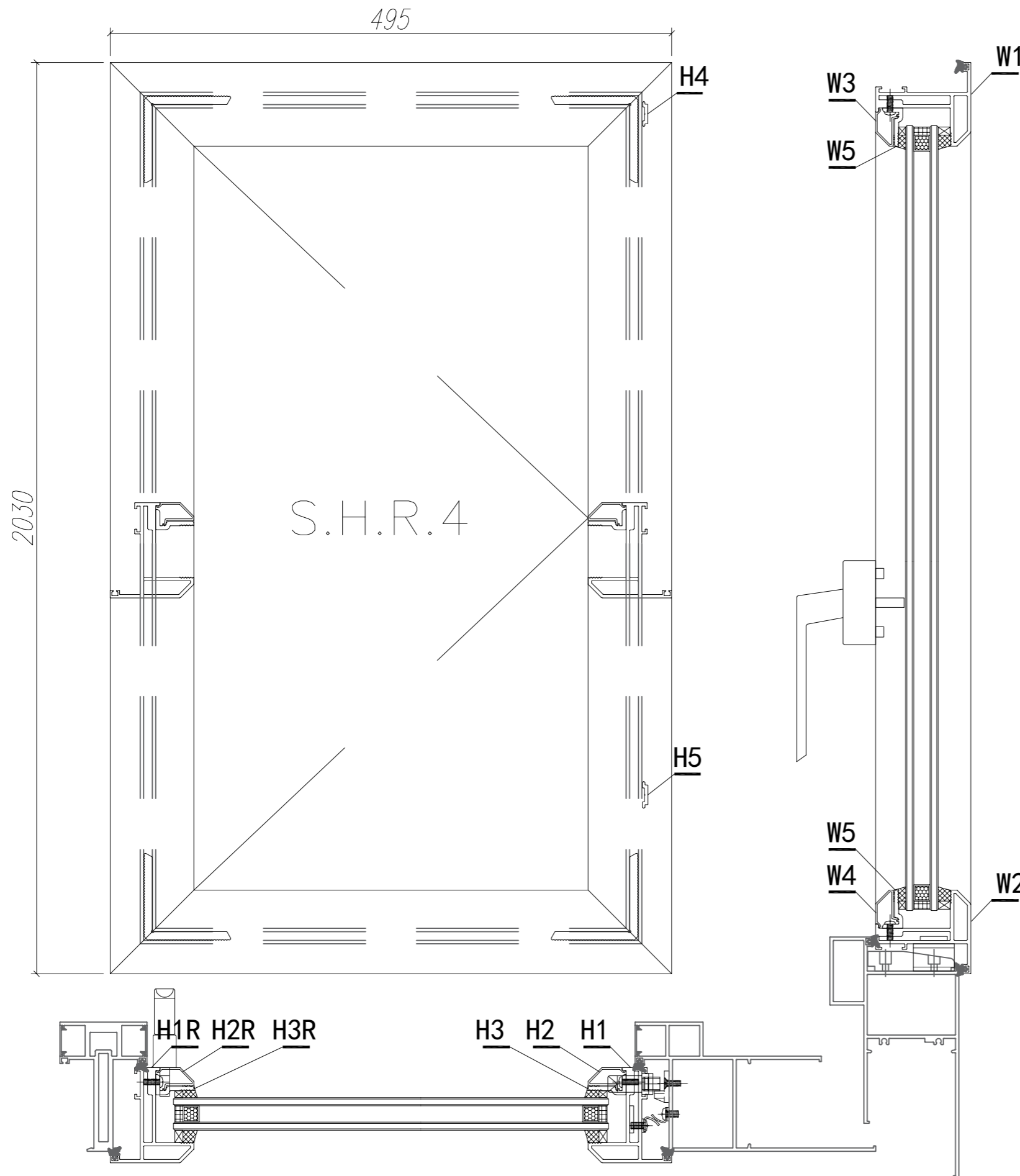

窗號	數量(趟)
W5/T1C	3
合計:	3

注: GC---工厂安装, GD---工地安装

W7	X85824	多點鎖拉巴	PW02-11	849	支	1	3	GC
W6	X85824	多點鎖拉巴	PW02-11	943	支	1	3	GC
W5	X85834	70窗玻璃夾角	PW02-06	371	支	2	6	GC
W4	X85768	70生窗玻璃壓線	斜角開料	391	支	1	3	GC
W3	X85768	70生窗玻璃壓線	斜角開料	391	支	1	3	GC
H3R	X85834	70窗玻璃夾角	PW02-08	1956.5	支	1	3	GC
H3	X85834	70窗玻璃夾角	PW02-06	1956.5	支	1	3	GC
H2R	X85768	70生窗玻璃壓線	PW02-09	1956.5	支	1	3	GC
H2	X85768	70生窗玻璃壓線	直接開料	1956.5	支	1	3	GC
W2	X85767	70生窗玉底	PW02-04	495	支	1	3	GC
W1	X85767	70生窗玉頂	PW02-05	495	支	1	3	GC
H1R	X85767	70生窗玉邊企	PW02-03	2030	支	1	3	GC
H1	X85767	70生窗玉邊企	PW02-01	2030	支	1	3	GC
序號	材料編號	材料名稱	加工圖號	長度 L (MM)	單位	單樁數量	小計數量	備註

數量: 3	材料: 详见本图附表	表面处理: UCT806812XL-3
制图: JASON	日期: 2020.06.02	校核: WSH
	审核:	Rev:A

 美特鋁質有限公司
 MIDI Aluminium Fabricator Ltd.

工程名称: 亞皆老街 / 佛沙窗
 图名: 窗玉組裝圖 图号: S.H.R.4

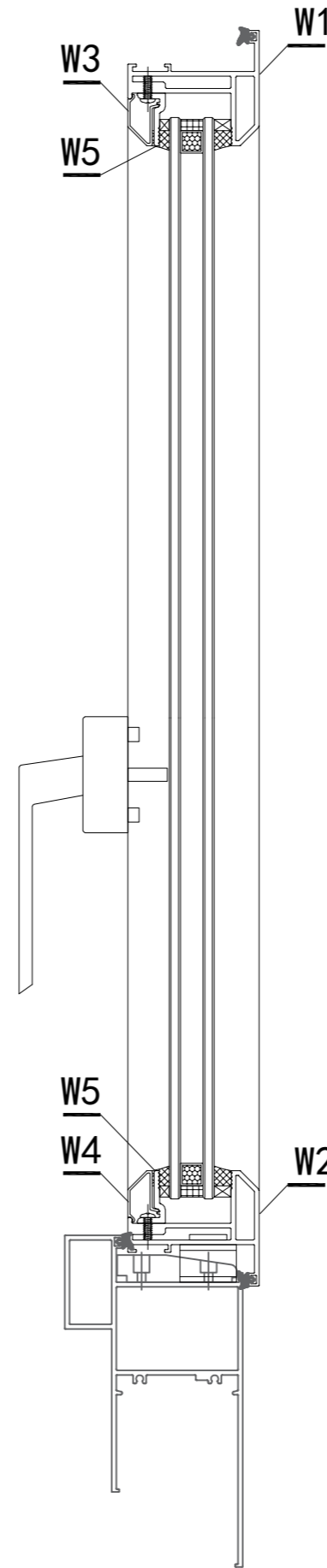
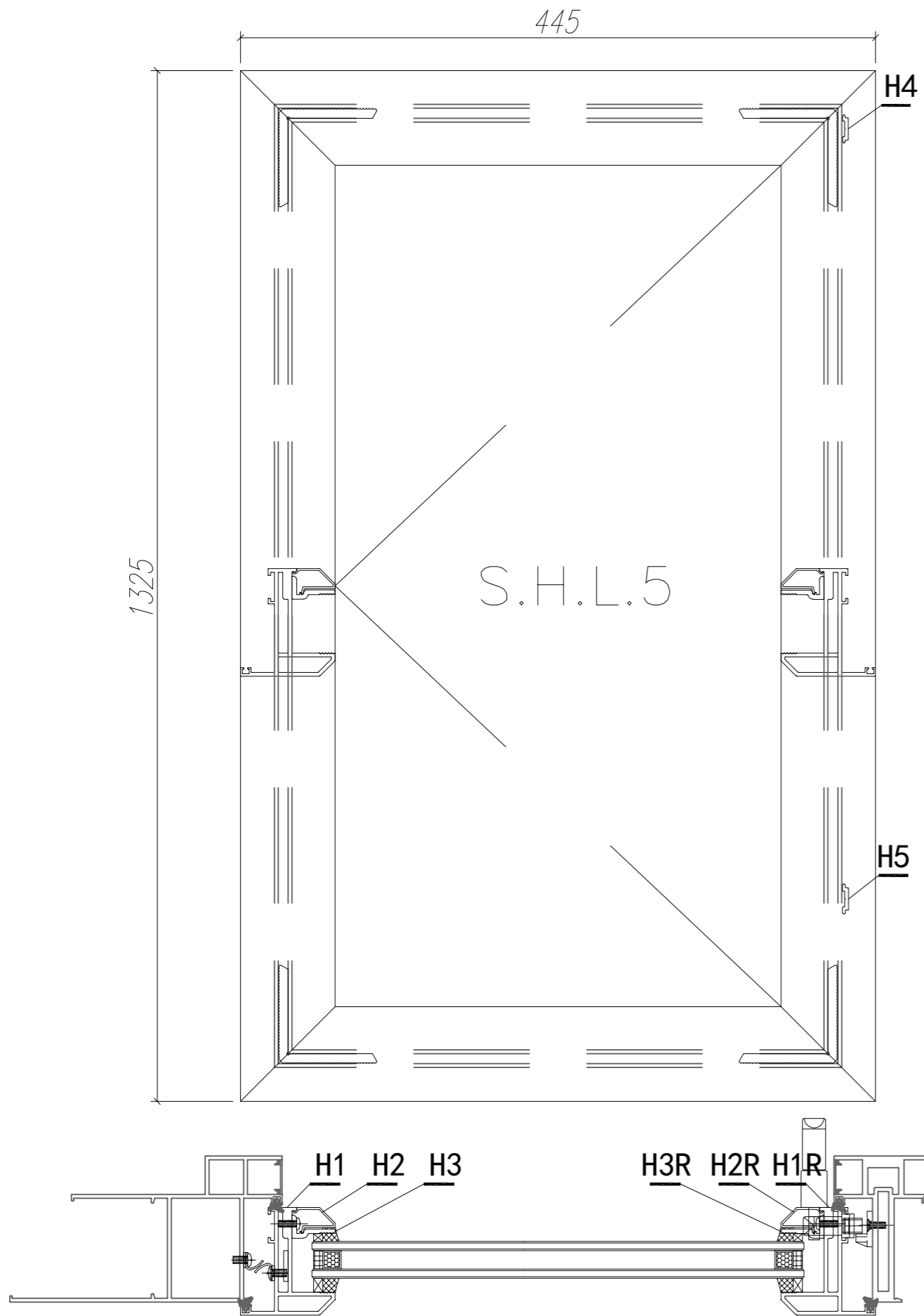

窗號	數量(趟)
W6/T1C	3
合計:	3

注: GC---工厂安装, GD---工地安装

W7	X85824	多點鎖拉巴	PW02-10	988	支	1	3	GC
W6	X85824	多點鎖拉巴	PW02-10	100	支	1	3	GC
W5	X85834	70窗玻璃夾角	PW02-06	321	支	2	6	GC
W4	X85768	70生窗玻璃壓線	斜角開料	341	支	1	3	GC
W3	X85768	70生窗玻璃壓線	斜角開料	341	支	1	3	GC
H3R	X85834	70窗玻璃夾角	PW03-06	1251.5	支	1	3	GC
H3	X85834	70窗玻璃夾角	PW02-06	1251.5	支	1	3	GC
H2R	X85768	70生窗玻璃壓線	PW03-08	1251.5	支	1	3	GC
H2	X85768	70生窗玻璃壓線	直接開料	1251.5	支	1	3	GC
W2	X85767	70生窗玉底	PW03-05	445	支	1	3	GC
W1	X85767	70生窗玉頂	PW03-04	445	支	1	3	GC
H1R	X85767	70生窗玉邊企	PW03-02	1325	支	1	3	GC
H1	X85767	70生窗玉邊企	PW03-01	1325	支	1	3	GC
序號	材料編號	材料名稱	加工圖號	長度 L (MM)	單位	單樁數量	小計數量	備註

數量: 3 材料: 详见本图附表 表面处理: UCT806812XL-3

制图: JASON 日期: 2020.06.02 校核: WSH 审核: Rev:A

美特鋁質有限公司
MIDI Aluminium Fabricator Ltd.

工程名称: 亞皆老街 / 佛沙窗

图名: 窗玉組裝圖 图号: S.H.L.5

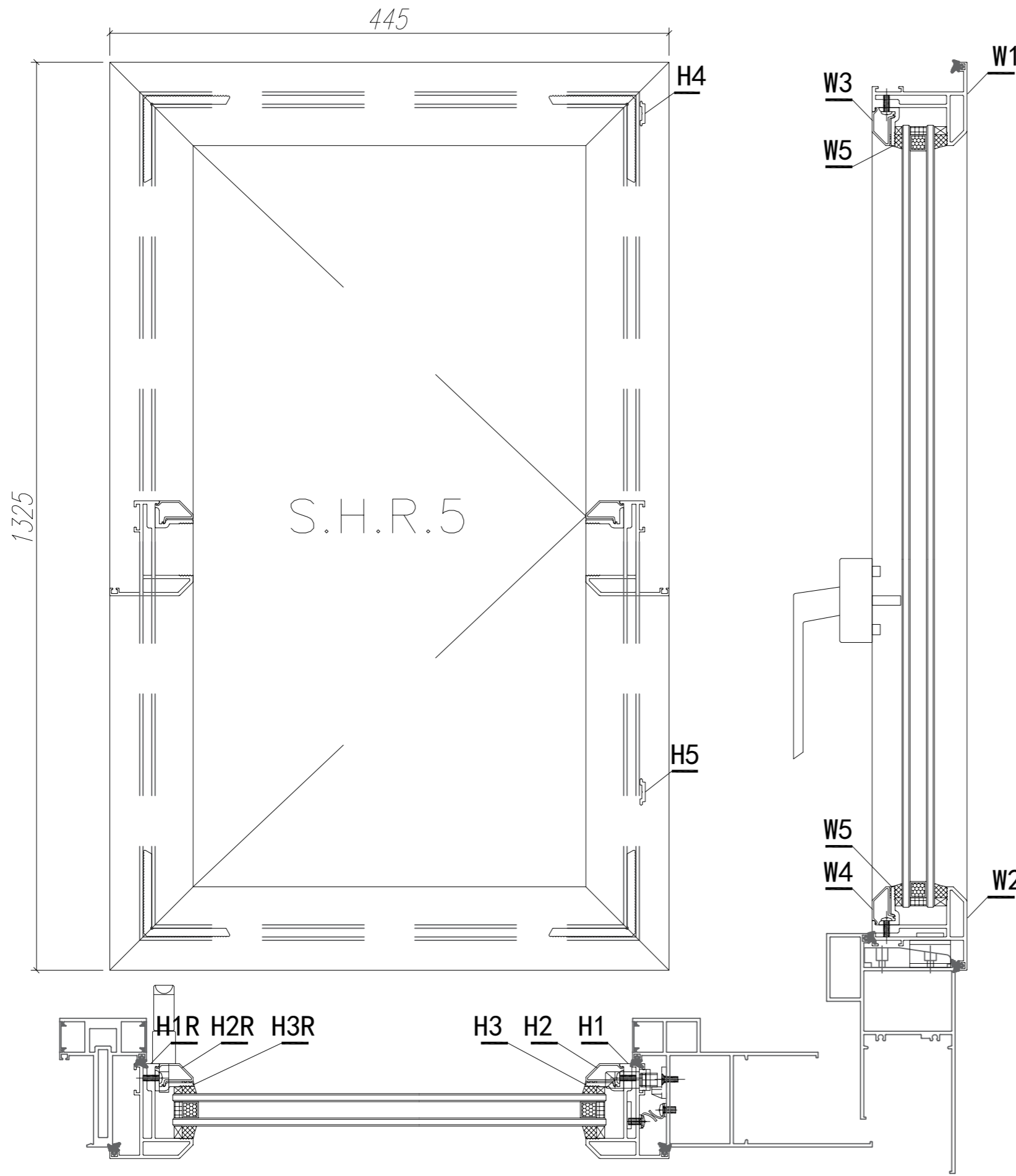

窗號	數量(趟)
W6/T1C	3
合計:	3

注: GC---工厂安装, GD---工地安装

W7	X85824	多點鎖拉巴	PW03-10	988	支	1	3	GC
W6	X85824	多點鎖拉巴	PW03-10	100	支	1	3	GC
W5	X85834	70窗玻璃夾角	PW02-06	321	支	2	6	GC
W4	X85768	70生窗玻璃壓線	斜角開料	341	支	1	3	GC
W3	X85768	70生窗玻璃壓線	斜角開料	341	支	1	3	GC
H3R	X85834	70窗玻璃夾角	PW03-07	1251.5	支	1	3	GC
H3	X85834	70窗玻璃夾角	PW02-06	1251.5	支	1	3	GC
H2R	X85768	70生窗玻璃壓線	PW03-09	1251.5	支	1	3	GC
H2	X85768	70生窗玻璃壓線	直接開料	1251.5	支	1	3	GC
W2	X85767	70生窗玉底	PW03-04	445	支	1	3	GC
W1	X85767	70生窗玉頂	PW03-05	445	支	1	3	GC
H1R	X85767	70生窗玉邊企	PW03-03	1325	支	1	3	GC
H1	X85767	70生窗玉邊企	PW03-01	1325	支	1	3	GC
序號	材料編號	材料名稱	加工圖號	長度 L (MM)	單位	單樁	小計	備註
						數量	數量	

數量: 3	材料: 详见本图附表	表面处理: UCT806812XL-3
制图: JASON	日期: 2020.06.02	校核: WSH
	审核:	Rev:A

 美特鋁質有限公司
 MIDI Aluminium Fabricator Ltd.

工程名称: 亞皆老街 / 佛沙窗
 图名: 窗玉組裝圖 图号: S.H.R.5

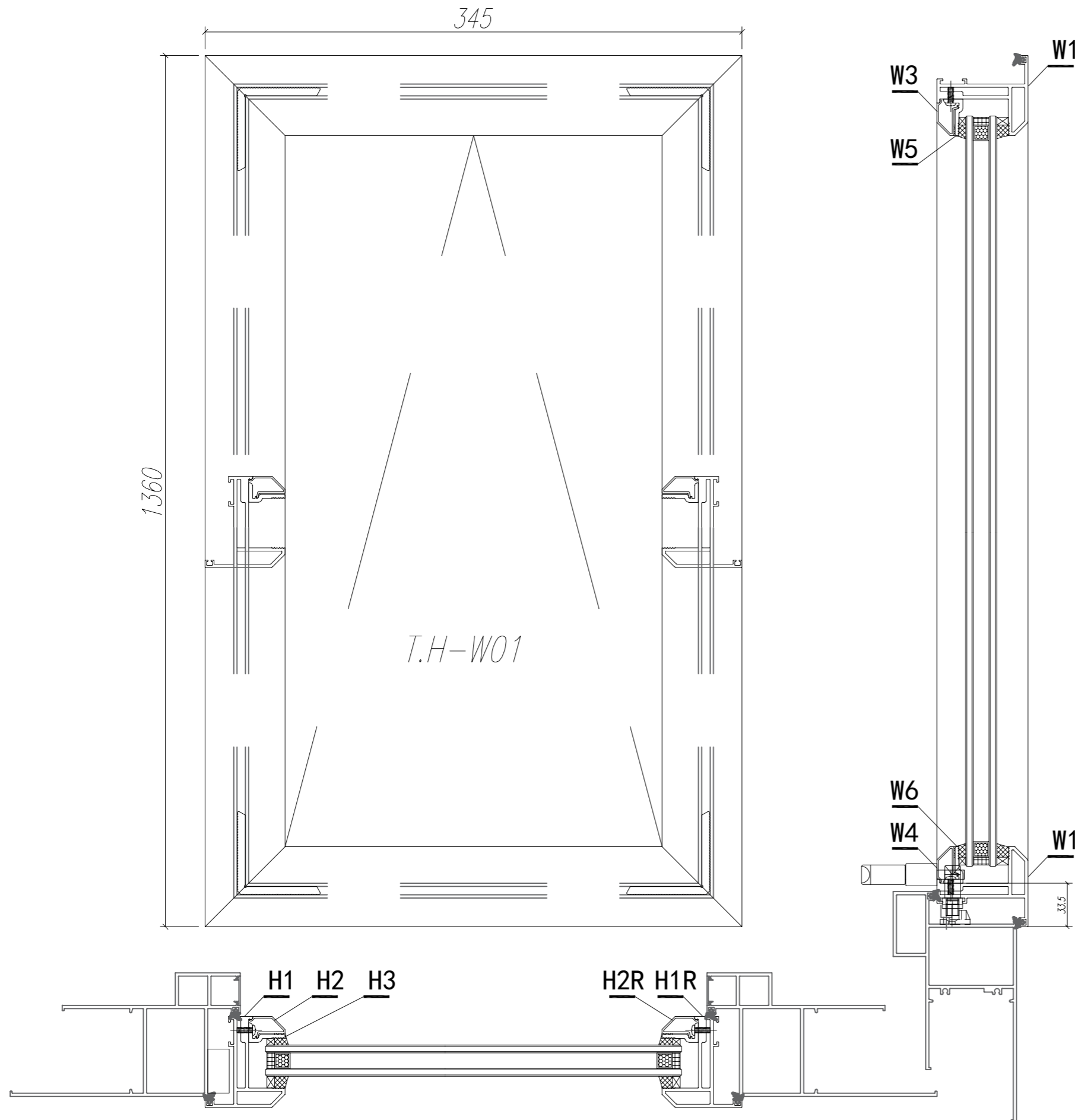

窗號	數量(趟)
W4/T1B	3
合計:	3

注: GC---工厂安装, GD---工地安装

W8	X85824	多點鎖拉巴	PW04-08	75	支	1	3	GC
W7	X85824	多點鎖拉巴	PW04-08	93	支	1	3	GC
W6	X85834	70窗玻璃夾角	PW04-06	271	支	1	3	GC
W5	X85834	70窗玻璃夾角	PW02-06	271	支	1	3	GC
W4	X85768	70生窗玻璃壓線	PW04-07	271.5	支	1	3	GC
W3	X85768	70生窗玻璃壓線	直接開料	271.5	支	1	3	GC
H3	X85834	70窗玻璃夾角	PW02-06	1235	支	2	6	GC
H2R	X85768	70生窗玻璃壓線	斜角開料	1255	支	1	3	GC
H2	X85768	70生窗玻璃壓線	斜角開料	1255	支	1	3	GC
W2	X85767	70生窗玉底	PW04-03	345	支	1	3	GC
W1	X85767	70生窗玉頂	PW04-01	345	支	1	3	GC
H1R	X85767	70生窗玉邊企	PW04-05	1360	支	1	3	GC
H1	X85767	70生窗玉邊企	PW04-04	1360	支	1	3	GC
序号	材料編號	材料名稱	加工圖號	長度 L (MM)	單位	單樁	小計	備註
						數量	數量	

數量: 3 材料: 詳見本圖附表 表面處理: UCT806812XL-3

制圖: JASON 日期: 2020.05.12 校核: WSH 審核: Rev:A

 美特鋁質有限公司
 MIDI Aluminium Fabricator Ltd.

工程名稱: 亞皆老街 / 佛沙窗

圖名: 窗玉組裝圖 圖號: TH-W01

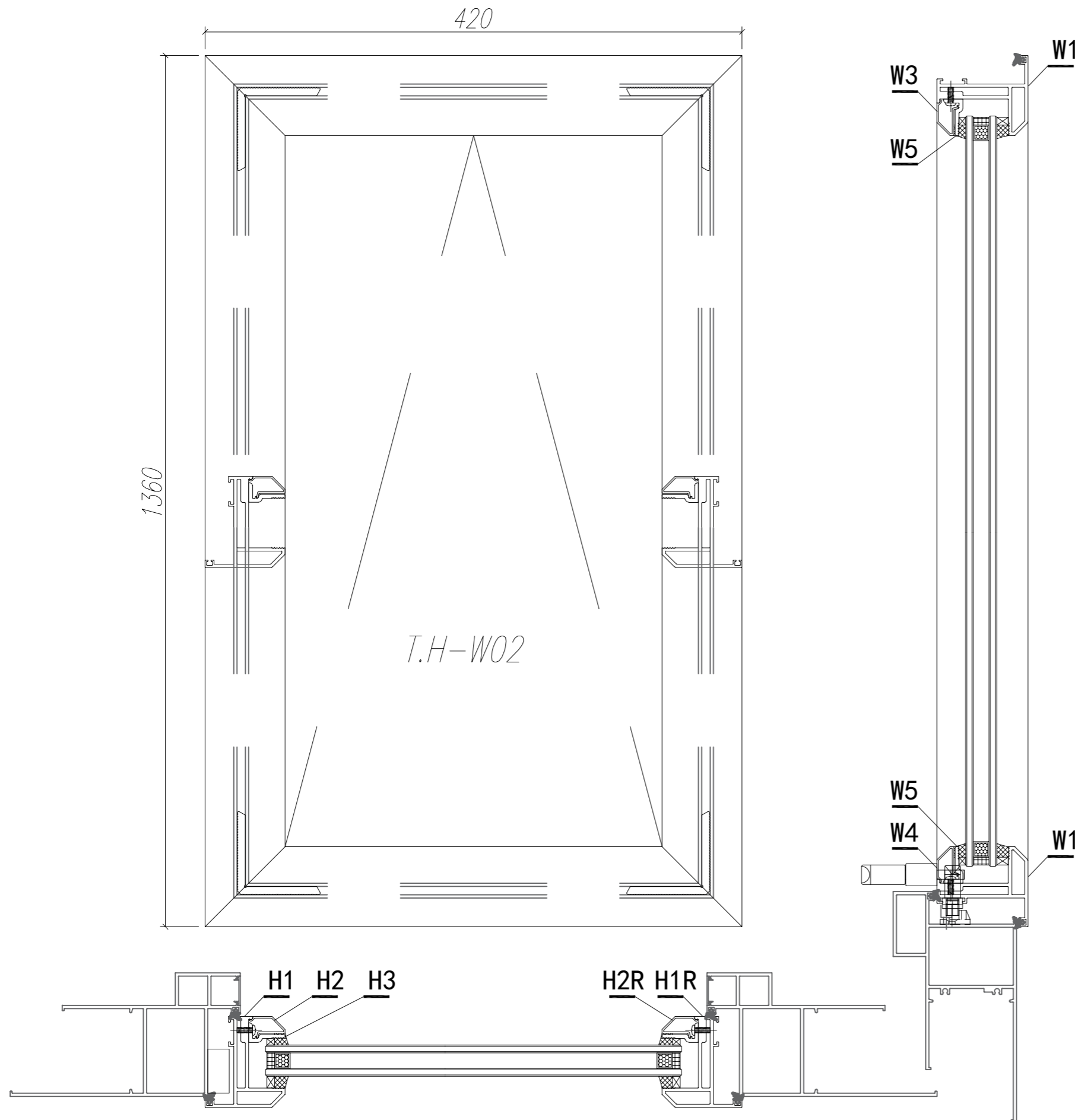

窗號	數量(趟)
W5/T1B	3
合計:	3

注: GC---工厂安装, GD---工地安装

W7	X85824	多點鎖拉巴	PW04-08	113	支	1	3	GC
W6	X85824	多點鎖拉巴	PW04-08	130	支	1	3	GC
W6	X85834	70窗玻璃夾角	PW04-06	346	支	1	3	GC
W5	X85834	70窗玻璃夾角	直接開料	346	支	1	3	GC
W4	X85768	70生窗玻璃壓線	PW04-07	346.5	支	1	3	GC
W3	X85768	70生窗玻璃壓線	直接開料	346.5	支	1	3	GC
H3	X85834	70窗玻璃夾角	PW02-06	1235	支	2	6	GC
H2R	X85768	70生窗玻璃壓線	斜角開料	1255	支	1	3	GC
H2	X85768	70生窗玻璃壓線	斜角開料	1255	支	1	3	GC
W2	X85767	70生窗玉底	PW04-03	420	支	1	3	GC
W1	X85767	70生窗玉頂	PW04-01	420	支	1	3	GC
H1R	X85767	70生窗玉邊企	PW04-05	1360	支	1	3	GC
H1	X85767	70生窗玉邊企	PW04-04	1360	支	1	3	GC
序号	材料編號	材料名稱	加工圖號	長度 L (MM)	單位	單樞	小計	備註
						數量	數量	

數量: 3	材料: 详见本图附表	表面处理: UCT806812XL-3
制图: JASON	日期: 2020.05.12	校核: WSH
	审核:	Rev:A

 美特鋁質有限公司
 MIDI Aluminium Fabricator Ltd.

工程名称: 亞皆老街 / 佛沙窗
圖名: 窗玉組裝圖
圖号: TH-W02

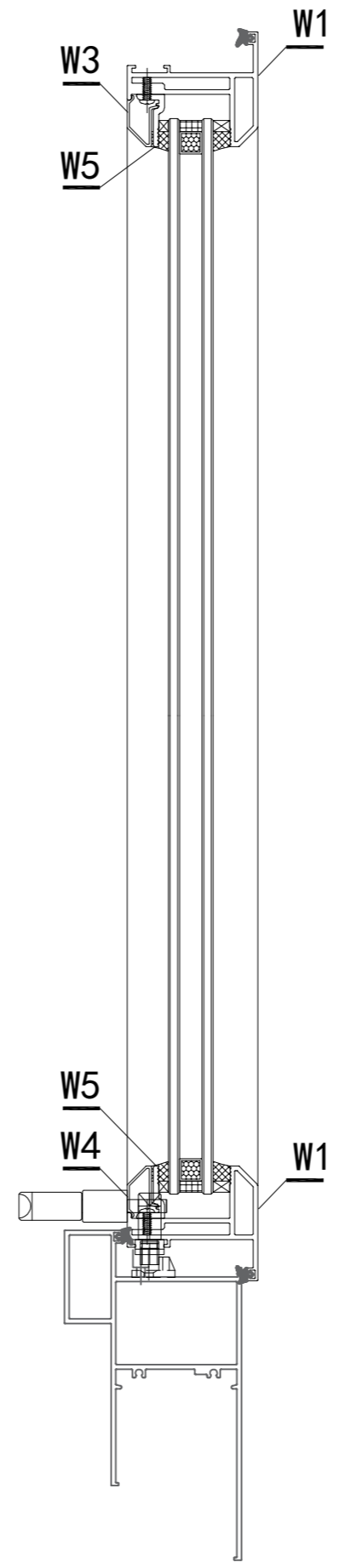
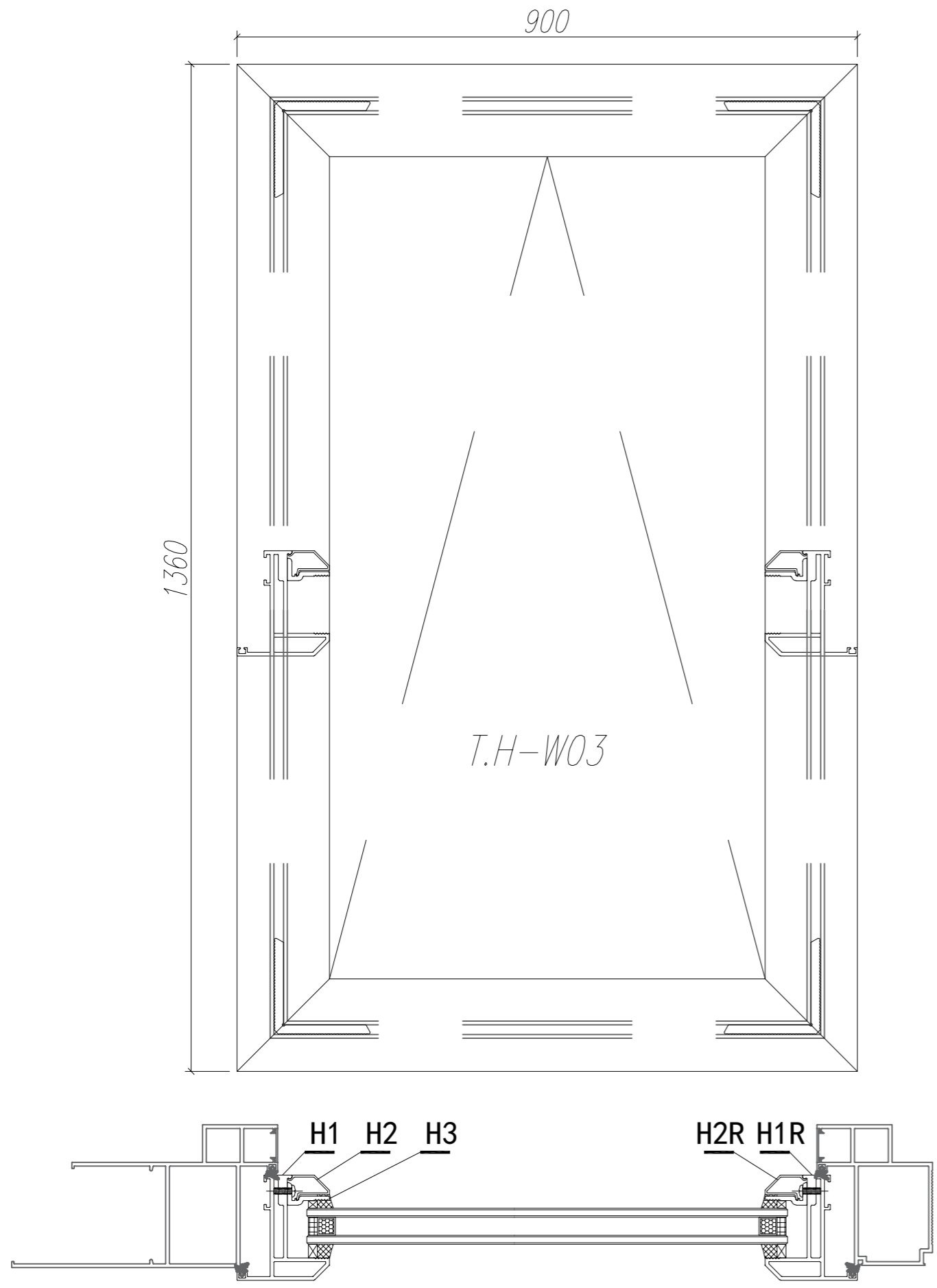

窗號	數量(趟)
W4/T1A	3
W5/T1A	3
W6/T1A	3
合計:	9

注: GC---工厂安装, GD---工地安装

W7	X85824	多點鎖拉巴	PW04-08	322	支	1	9	GC
W6	X85824	多點鎖拉巴	PW04-08	342	支	1	9	GC
W6	X85834	70窗玻璃夾角	PW04-06	826	支	1	9	GC
W5	X85834	70窗玻璃夾角	PW02-06	826	支	1	9	GC
W4	X85768	70生窗玻璃壓線	PW04-07	826.5	支	1	9	GC
W3	X85768	70生窗玻璃壓線	直接開料	826.5	支	1	9	GC
H3	X85834	70窗玻璃夾角	PW02-06	1235	支	2	18	GC
H2R	X85768	70生窗玻璃壓線	斜角開料	1255	支	1	9	GC
H2	X85768	70生窗玻璃壓線	斜角開料	1255	支	1	9	GC
W2	X85767	70生窗玉底	PW04-03	900	支	1	9	GC
W1	X85767	70生窗玉頂	PW04-02	900	支	1	9	GC
H1R	X85767	70生窗玉邊企	PW04-05	1360	支	1	9	GC
H1	X85767	70生窗玉邊企	PW04-04	1360	支	1	9	GC
序號	材料編號	材料名稱	加工圖號	長度 L (MM)	單位	單樞	小計	備註
						數量		

數量: 9	材料: 详见本图附表	表面处理: UCT806812XL-3
制图: JASON	日期: 2020.05.12	校核: WSH
	审核:	Rev:A

美特鋁質有限公司
MIDI Aluminium Fabricator Ltd.

工程名称: 亞皆老街 / 佛沙窗
圖名: 窗玉組裝圖
圖號: TH-W03

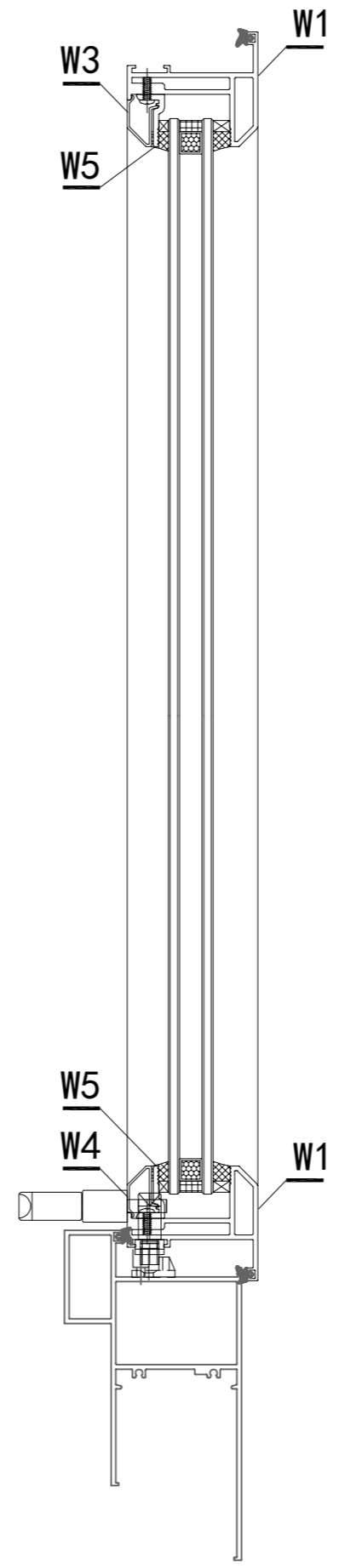
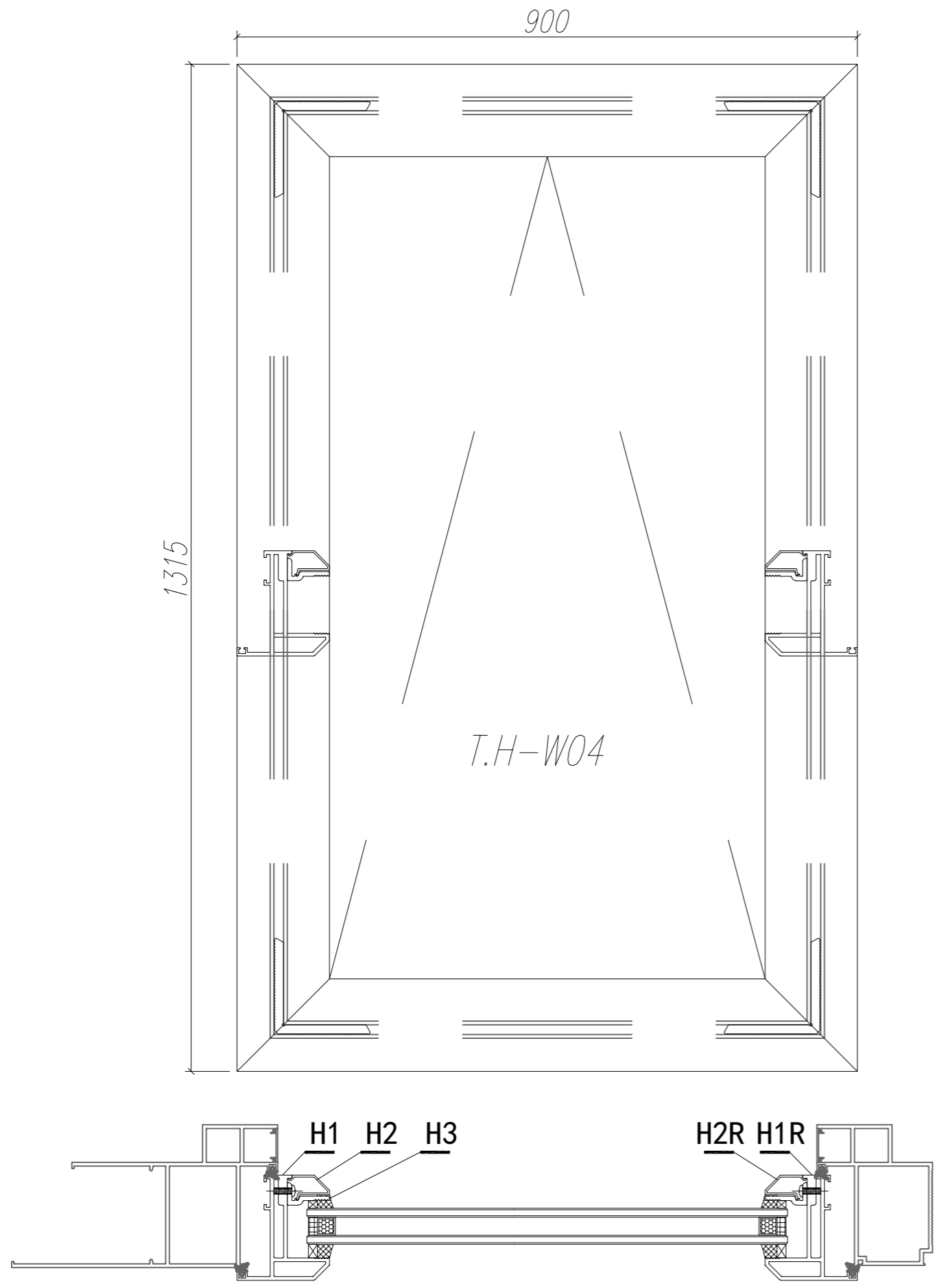

窗號	數量(趟)
W3/T1A	9
合計:	9

注: GC---工厂安装, GD---工地安装

W7	X85824	多點鎖拉巴	PW04-08	322	支	1	9	GC
W6	X85824	多點鎖拉巴	PW04-08	342	支	1	9	GC
W6	X85834	70窗玻璃夾角	PW04-06	826	支	1	9	GC
W5	X85834	70窗玻璃夾角	PW02-06	826	支	1	9	GC
W4	X85768	70生窗玻璃壓線	PW04-07	826.5	支	1	9	GC
W3	X85768	70生窗玻璃壓線	直接開料	826.5	支	1	9	GC
H3	X85834	70窗玻璃夾角	PW02-06	1190	支	2	18	GC
H2R	X85768	70生窗玻璃壓線	斜角開料	1210	支	1	9	GC
H2	X85768	70生窗玻璃壓線	斜角開料	1210	支	1	9	GC
W2	X85767	70生窗玉底	PW04-03	900	支	1	9	GC
W1	X85767	70生窗玉頂	PW04-02	900	支	1	9	GC
H1R	X85767	70生窗玉邊企	PW04-05	1315	支	1	9	GC
H1	X85767	70生窗玉邊企	PW04-04	1315	支	1	9	GC
序 号	材料編號	材料名稱	加工圖号	长度 L (MM)	单 位	单 樁	小 计	备 注
						数 量		

数量: 9	材料: 详见本图附表	表面处理: UCT806812XL-3
制图: JASON	日期: 2020.05.12	校核: WSH
	审核:	Rev:A

 美特鋁質有限公司
 MIDI Aluminium Fabricator Ltd.

工程名称: 亞皆老街 / 佛沙窗
 图名: 窗玉組裝圖
 图号: TH-W04

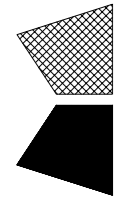

美特鋁質 有限公司
MIDI Aluminium Fabricator Ltd.

工程號

J852

地盤

亞皆老街

窗號	L (mm)	數量	A	M	N
SHL1	700	9	100	250	2
SHR1	700	9	100	250	2
SHL2	620	2	110	200	2
SHR2	620	2	110	200	2
SHL3	695	11	97.5	250	2
SHR3	695	11	97.5	250	2
SHL4	495	3	97.5	150	2
SHR4	495	3	97.5	150	2
合計:		50			

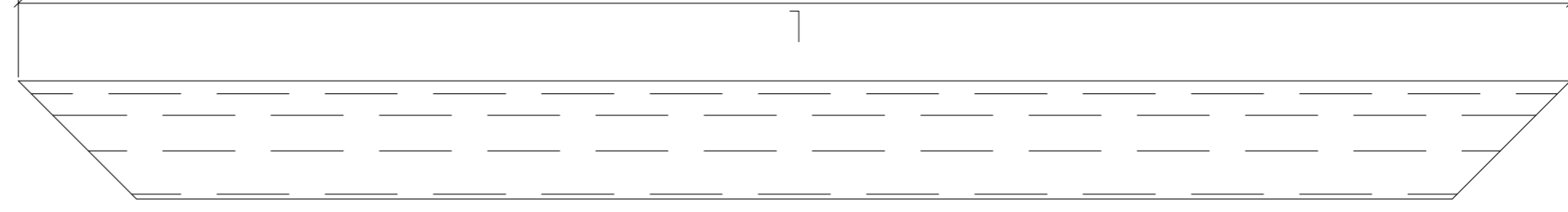
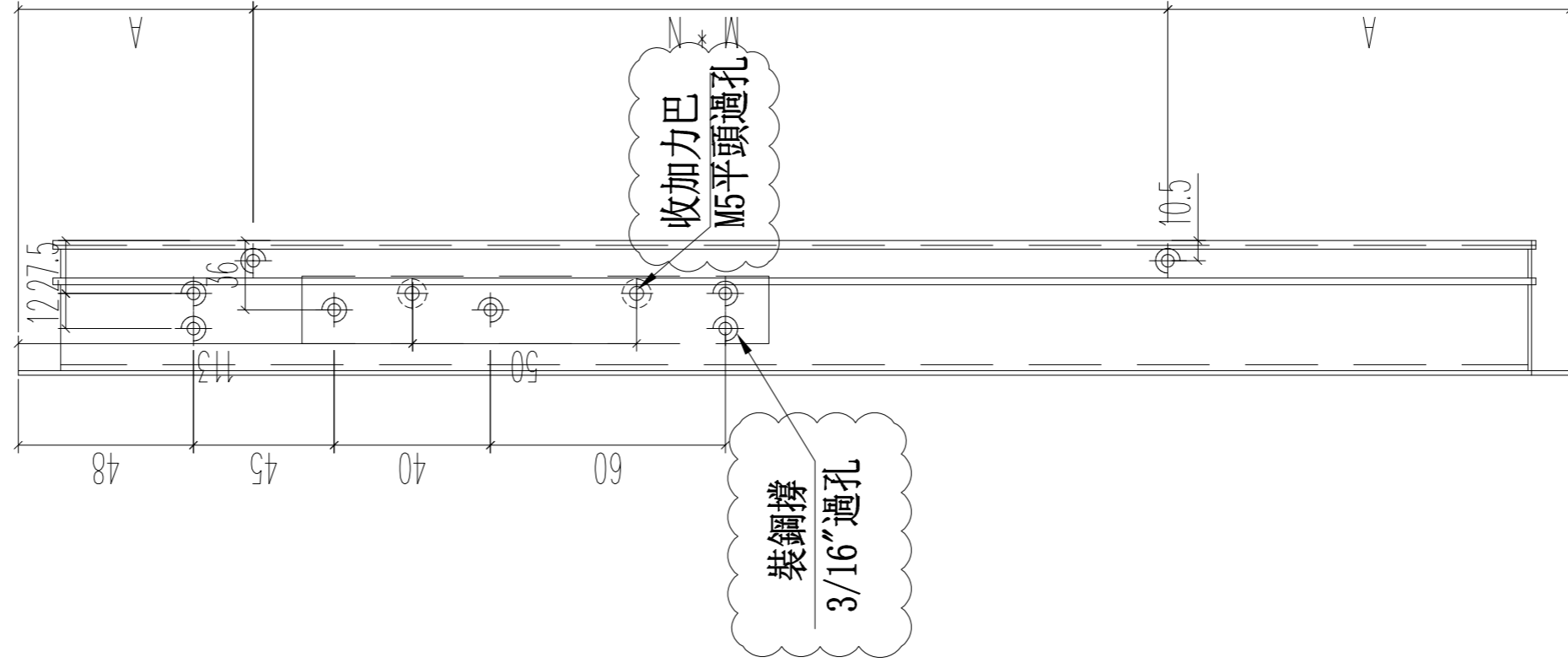
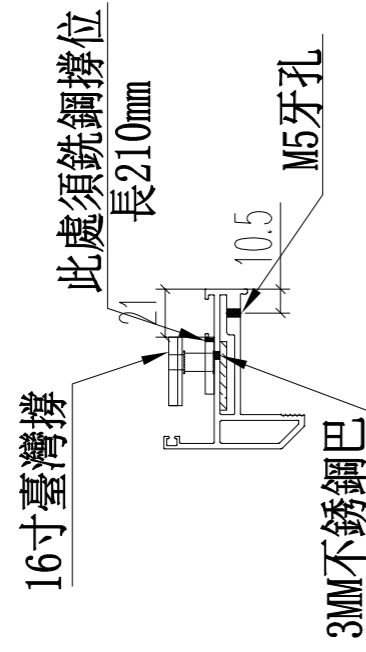

名稱 70生窗玉

制圖 JASON 2020.06.22

修改 A

材料 X85767

復核 WHS

日期 2020.07.27

顏色 UCT806812XL-3

批准

圖號 PW02-04

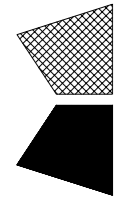

美特鋁質 有限公司
MIDI Aluminium Fabricator Ltd.

工程號

J852

地盤

亞皆老街

窗號	L (mm)	數量	A	M	N
SHL1	700	9	100	250	2
SHR1	700	9	100	250	2
SHL2	620	2	110	200	2
SHR2	620	2	110	200	2
SHL3	695	11	97.5	250	2
SHR3	695	11	97.5	250	2
SHL4	495	3	97.5	150	2
SHR4	495	3	97.5	150	2
合計:					50

此處須銑鋼撐位
長210mm

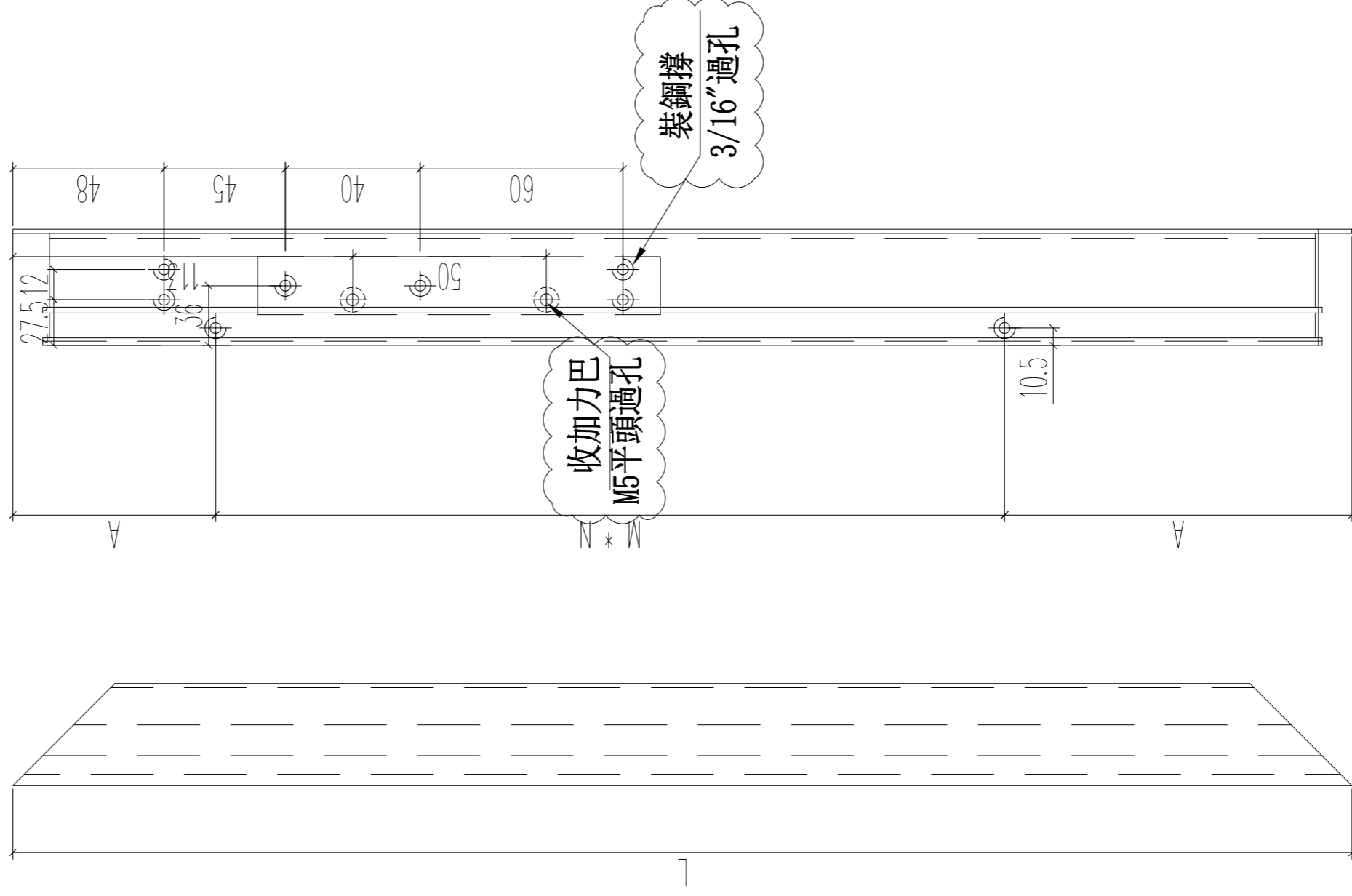
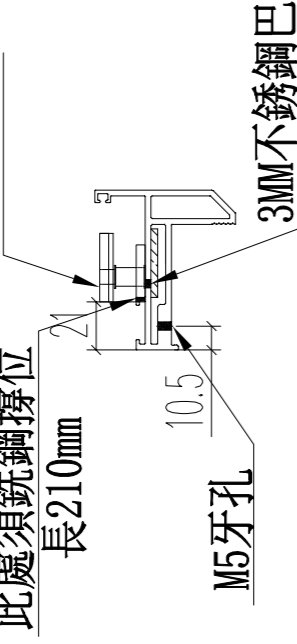

名稱 70生窗窗玉
材料 X85767
顏色 UCT806812XL-3

制圖 JASON
復核 WHS
批准

2020.06.22

修改 A B
日期 2020.07.18 2020.07.27
圖號 PW02-05

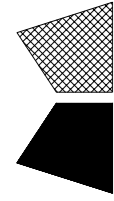

窗號	L	數量	A	M	N
SHL1	1956.5	9	103.25	350	5
SHR1	1956.5	9	103.25	350	5
SHL2	1956.5	2	103.25	350	5
SHR2	1956.5	2	103.25	350	5
SHL3	1956.5	11	103.25	350	5
SHR3	1956.5	11	103.25	350	5
SHL4	1956.5	3	103.25	350	5
SHR4	1956.5	3	103.25	350	5
SHL5	1251.5	3	100.75	350	3
SHR5	1251.5	3	100.75	350	3
TH-W01	1235	6	92.5	350	3
TH-W02	1235	6	92.5	350	3
TH-W03	1235	18	92.5	350	3
TH-W04	1190	18	70	350	3
TH-W03	826	9	63	350	2
TH-W04	826	9	63	350	2
SHL1	575	18	37.5	250	2
SHR1	575	18	37.5	250	2
SHL3	571	22	36	250	2
SHR3	571	22	36	250	2
SHL2	496	4	48	200	2
SHR2	496	4	48	200	2
SHL4	371	6	35.5	300	1
SHR4	371	6	35.5	300	1
SHL5	321	6	35.5	250	1
SHR5	321	6	35.5	250	1
TH-W02	346	3	23	300	1
TH-W01	271	3	10.5	250	1
合計:		240			

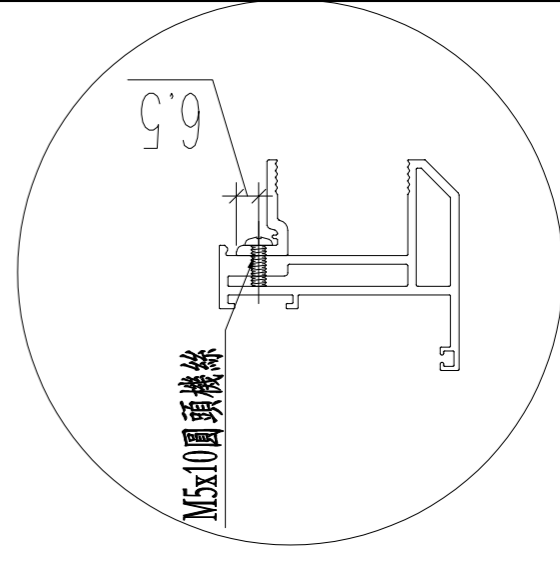
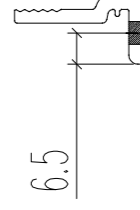
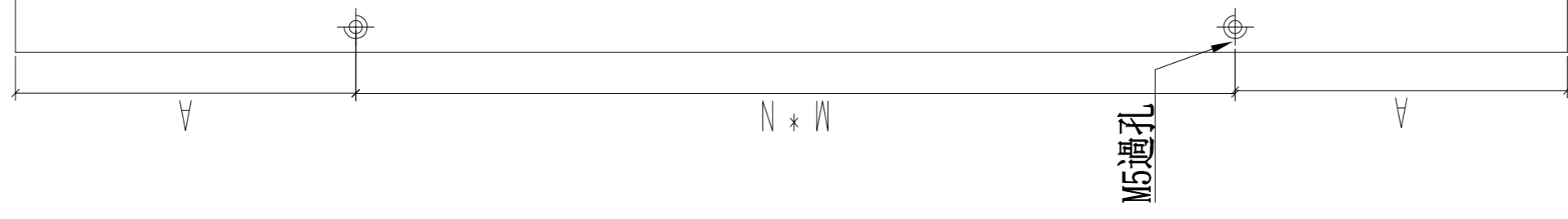

名稱 70窗玻璃夾角
材料 X85834
顏色 UCT806812XL-3

制圖 JASON 2020.06.22

復核 WHS

批准

修改 A

日期 2020.07.18 2020.07.27

圖號 PW02-06

B

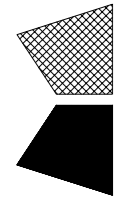

美特鋁質 有限公司
MIDI Aluminium Fabricator Ltd.

工程號

J852

地盤

亞皆老街

銑鎖盒避位

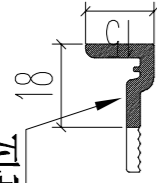

頂

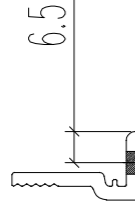

窗號	L	數量	A	M	N
SHL1	1956.5	9	103.25	350	5
SHL2	1956.5	2	103.25	350	5
SHL3	1956.5	11	103.25	350	5
SHL4	1956.5	3	103.25	350	5
合計:		25			

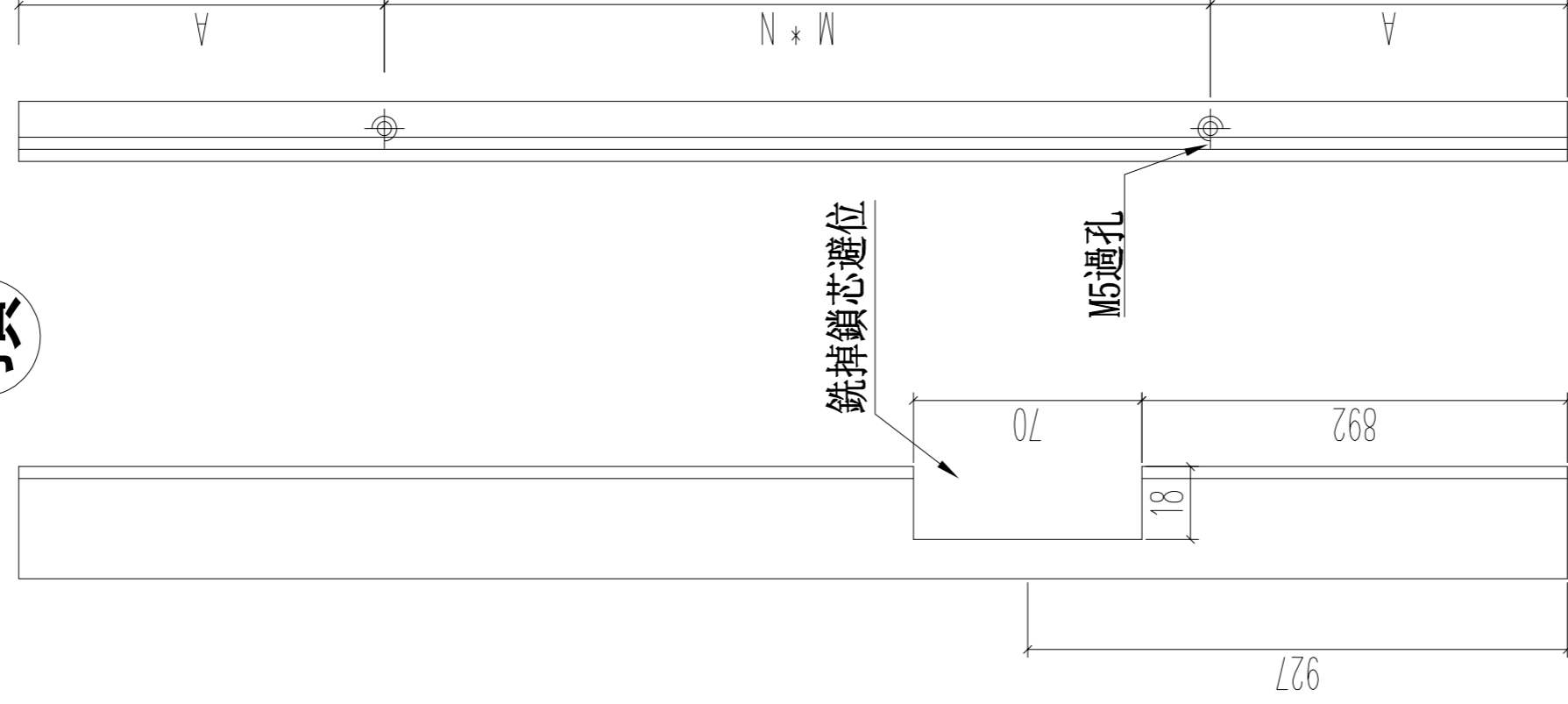

M5x10圓頭機絲

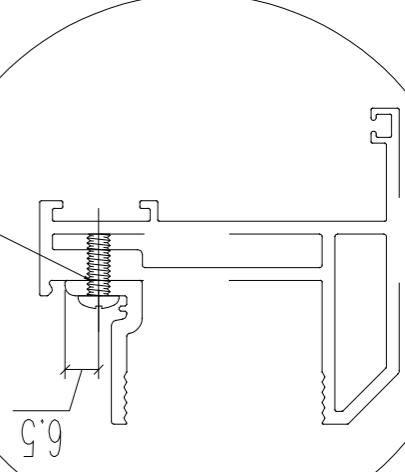

名稱 70窗玻璃夾角

制圖 JASON 2020.06.22

修改 A

B

材料 X85834

復核 WHS

日期 2020.07.18

2020.07.27

顏色 UCT806812XL-3

批准

圖號 PW02-07

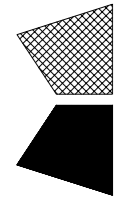

美特鋁質 有限公司
MIDI Aluminium Fabricator Ltd.

工程號

J852

地盤

亞皆老街

窗號	L	數量	A	M	N
SHL1	1956.5	9	103.25	350	5
SHL2	1956.5	2	103.25	350	5
SHL3	1956.5	11	103.25	350	5
SHL4	1956.5	3	103.25	350	5
合計:		25			

銑鎖盒避位

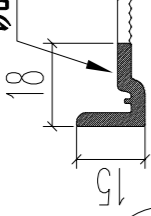

頁

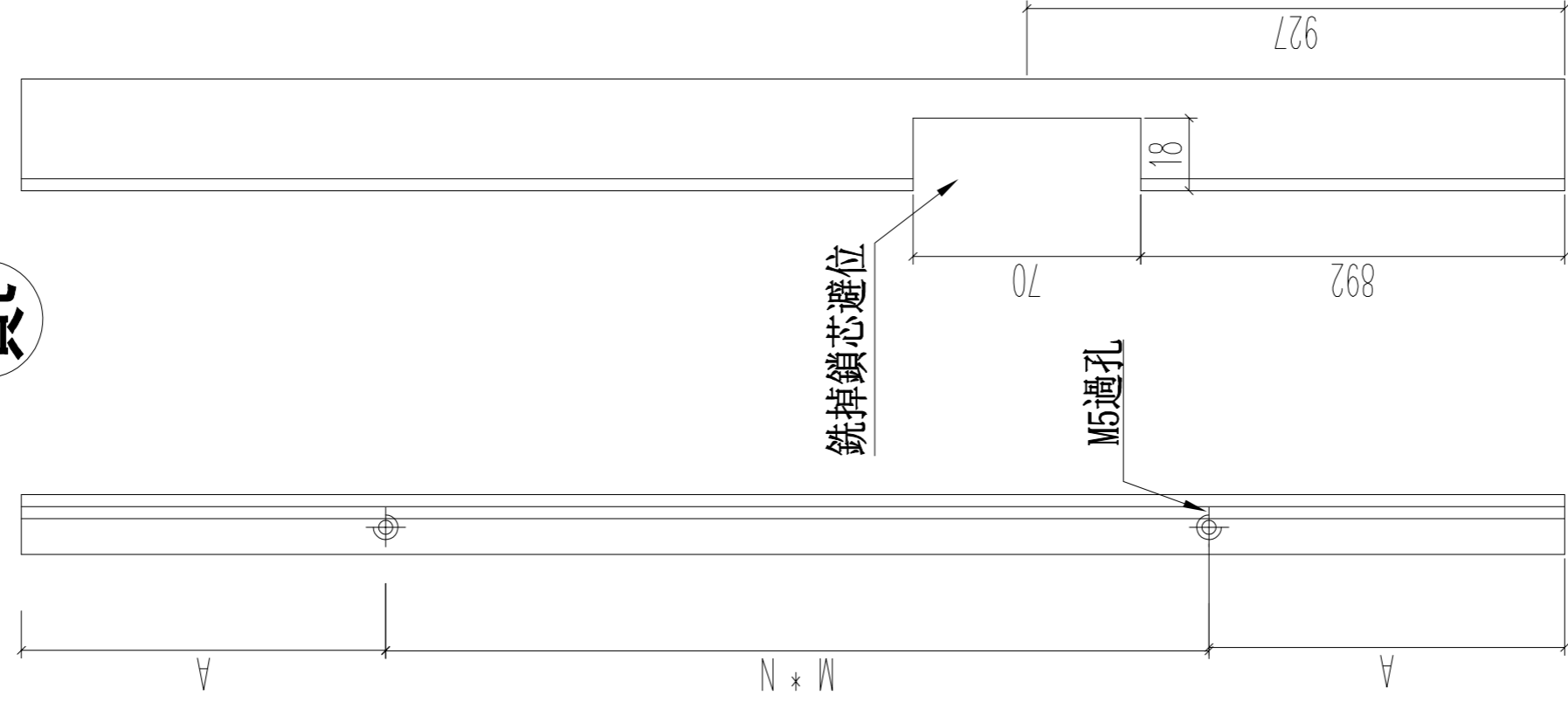
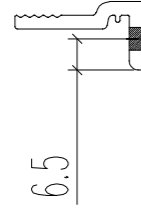

M5x10圓頭機絲

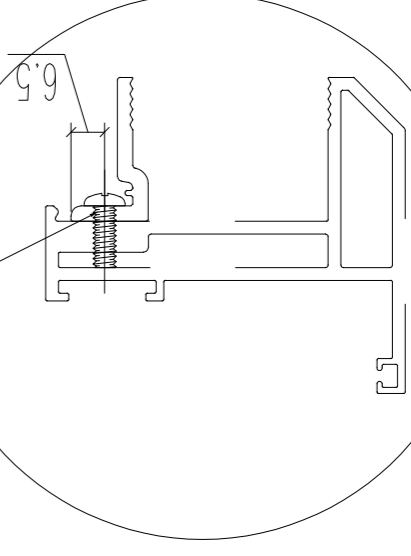

名稱 70窗玻璃夾角

制圖 JASON 2020.06.22

修改

A B

材料 X85834

復核 WHS

日期 2020.07.18 2020.07.27

顏色 UCT806812XL-3

批准

圖號 PW02-08

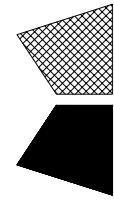

美特鋁質 有限公司
MIDI Aluminium Fabricator Ltd.

工程號 J852 地盤 亞皆老街

頂

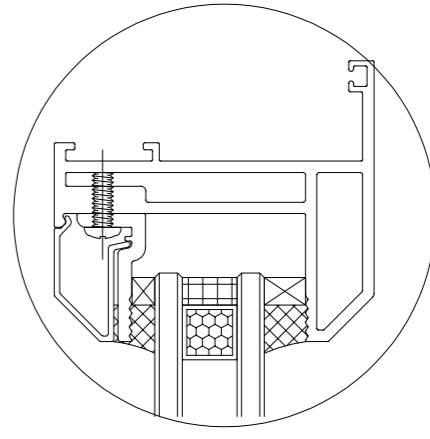
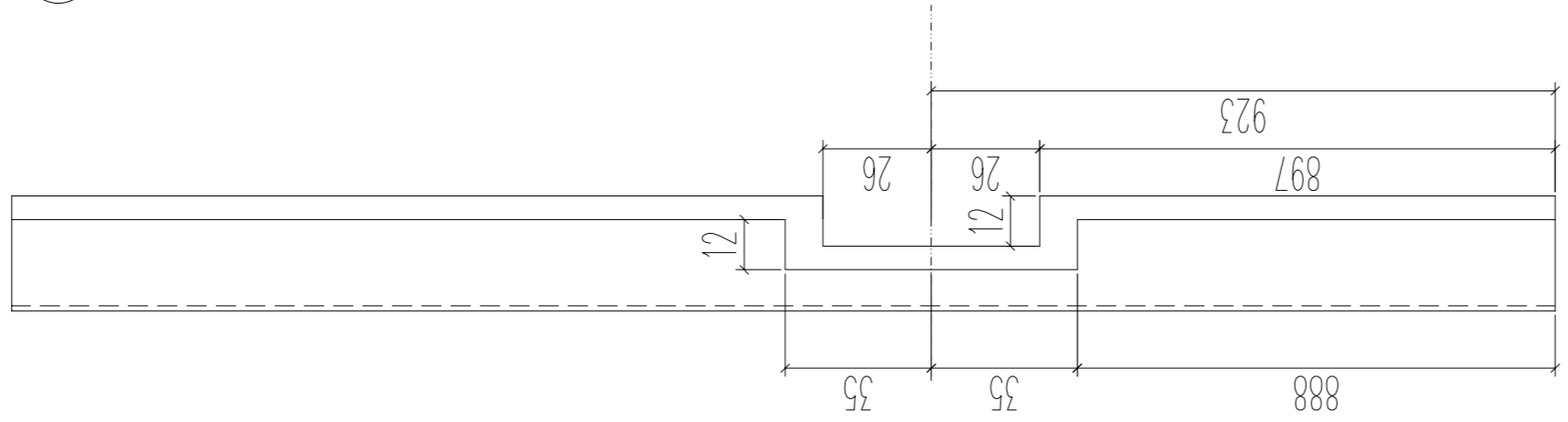

銑掉鎖芯位
12*52長方形

銑掉鎖芯位
12*70長方形

窗號	L	數量
SHL1	1956.5	9
SHL2	1956.5	2
SHL3	1956.5	11
SHL4	1956.5	3
合計:		25

名稱	70生窗玻璃壓線	制圖	JASON	2020.06.22	修改	A	B
材料	X85768	復核	WHS		日期	2020.07.18	2020.07.27
顏色	UCT806812XL-3	批准			圖號	PW02-09	

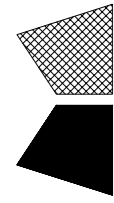

美特鋁質 有限公司
MIDI Aluminium Fabricator Ltd.

工程號

J852

地盤

亞皆老街

頂

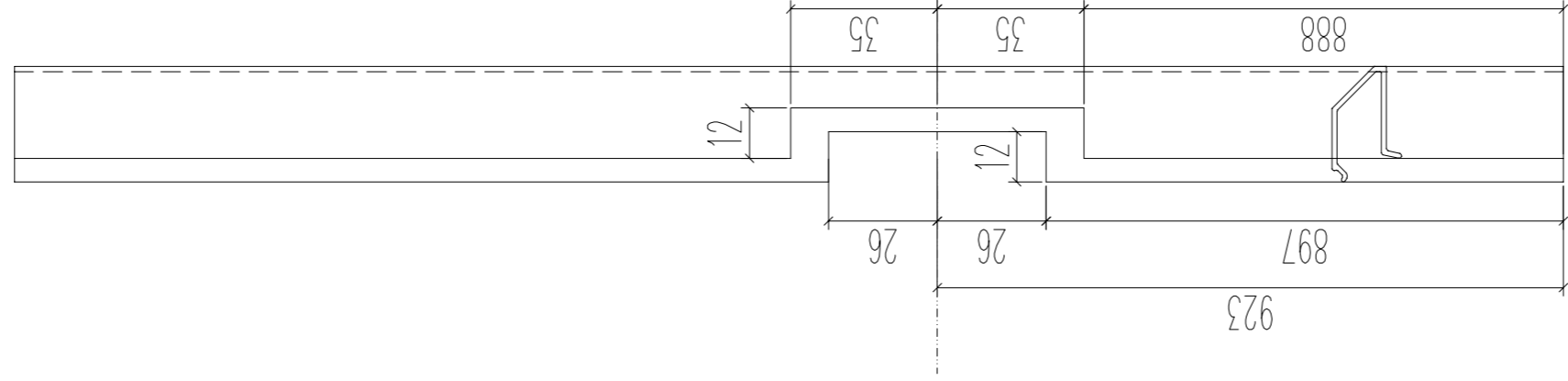

銑掉鎖芯位
12*52長方形

銑掉鎖芯位
12*70長方形

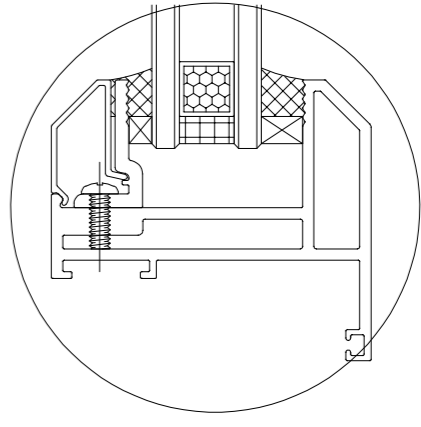

窗號	L	數量
SHL1	1956.5	9
SHL2	1956.5	2
SHL3	1956.5	11
SHL4	1956.5	3
	合計:	25

名稱 70生窗玻璃壓線
材料 X85768
顏色 UCT806812XL-3

制圖 JASON
復核 WHS
批准

2020.06.22

修改
日期 2020.07.18
圖號 PW02-10

A B
2020.07.18 2020.07.27

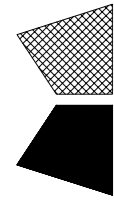

美特鋁質 有限公司
MIDI Aluminium Fabricator Ltd.

工程號

J852

地盤

亞皆老街

窗號	L (mm)	數量	A	M	N
SHL5	445	3	72.5	150	2
SHR5	445	3	72.5	150	2
合計:		6			

14寸美國撐

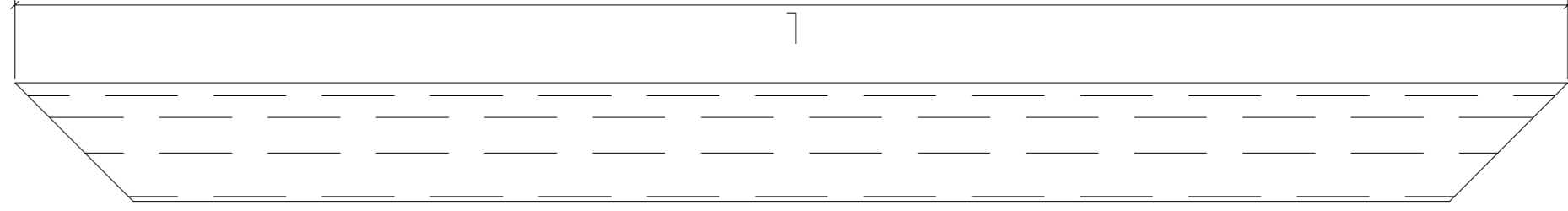
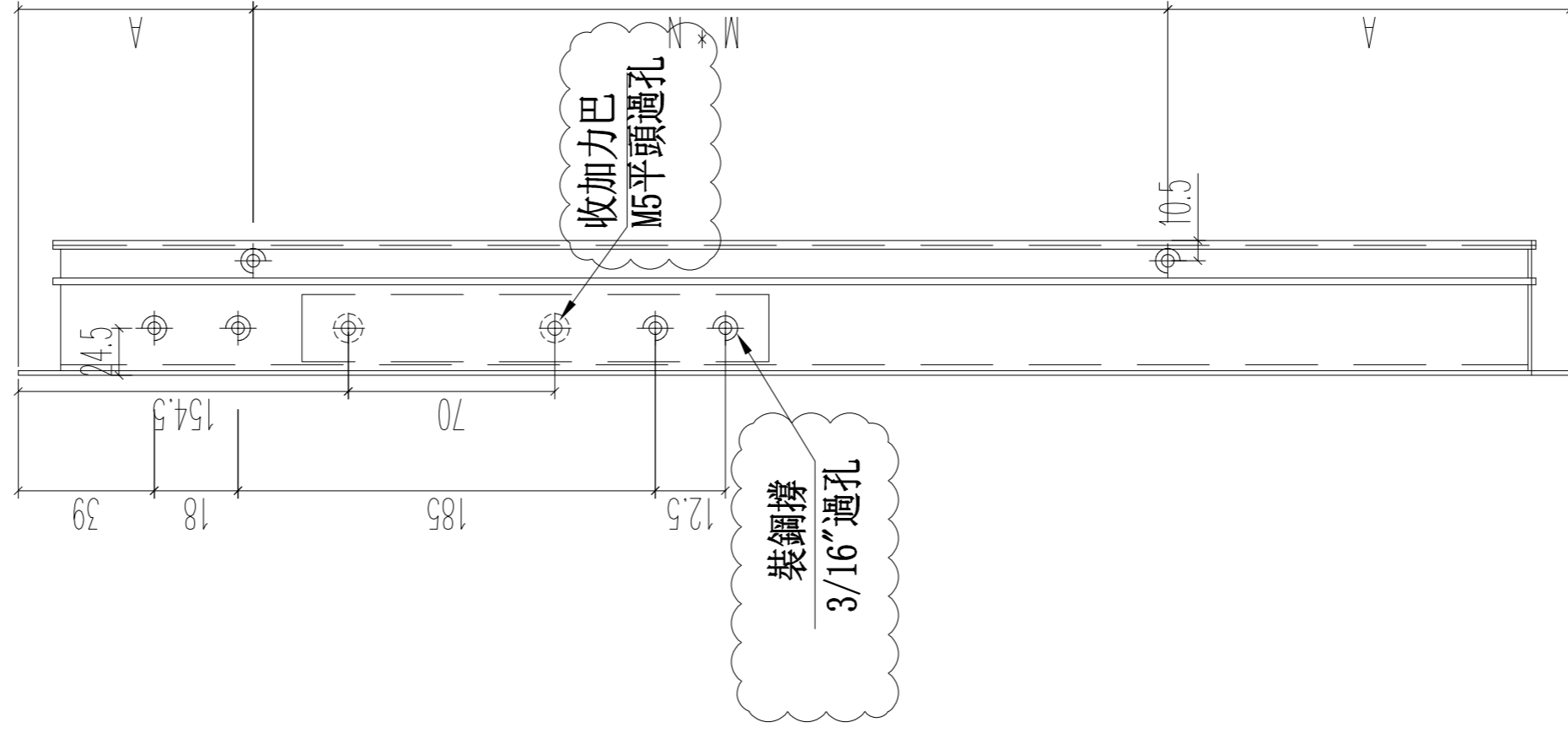
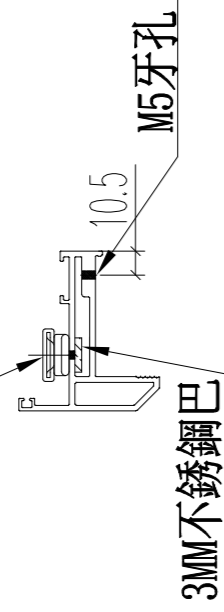

名稱 70生窗玉

材料 X85767

顏色 UCT806812XL-3

制圖

JASON 2020.06.22

修改

A

材料

X85767

顏色 UCT806812XL-3

復核

WHS

日期

2020.07.27

圖號

PW03-04

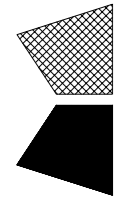

美特鋁質 有限公司
MIDI Aluminium Fabricator Ltd.

工程號

J852

地盤

亞皆老街

窗號	L (mm)	數量	A	M	N
SHL5	445	3	72.5	150	2
SHR5	445	3	72.5	150	2
合計:		6			

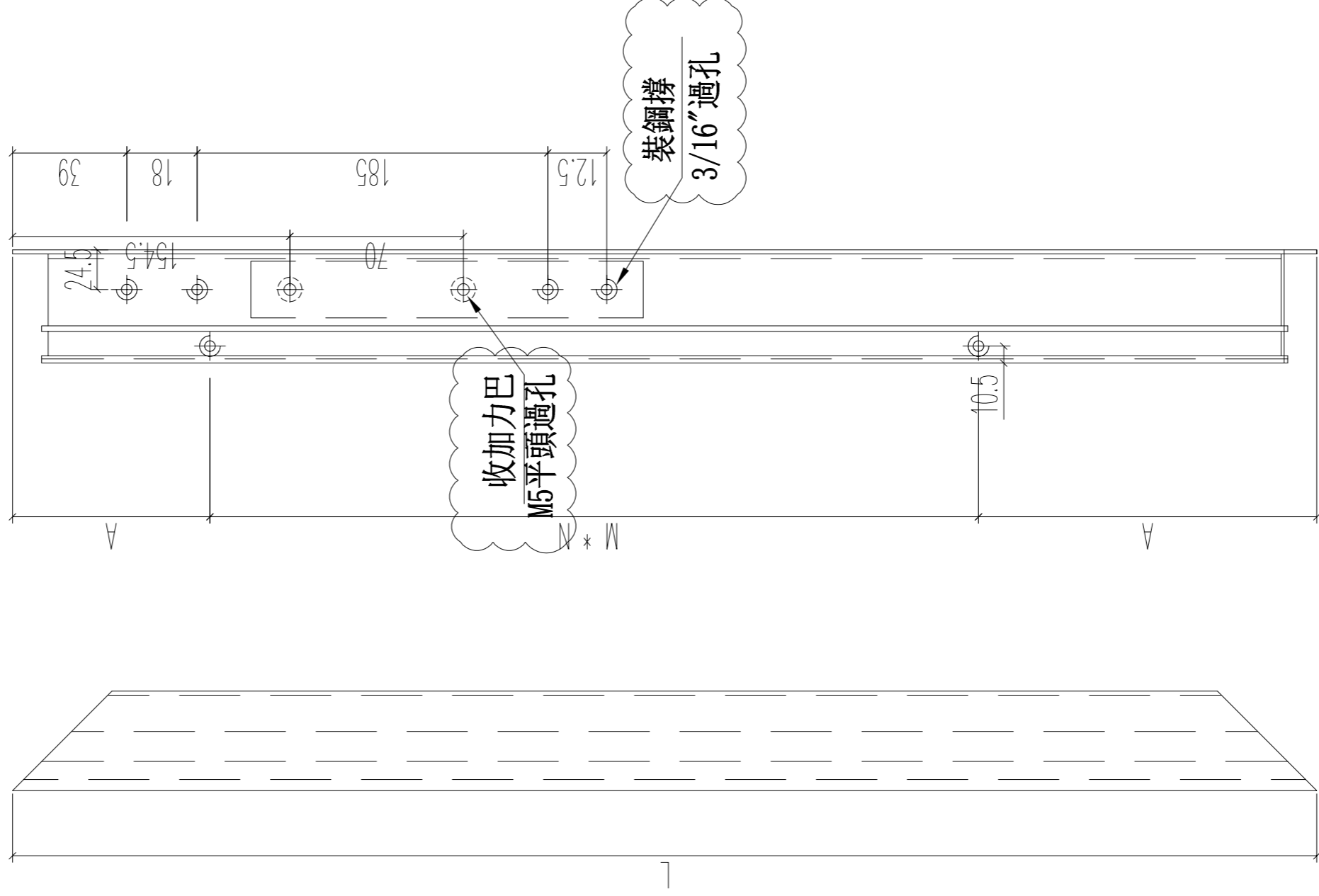
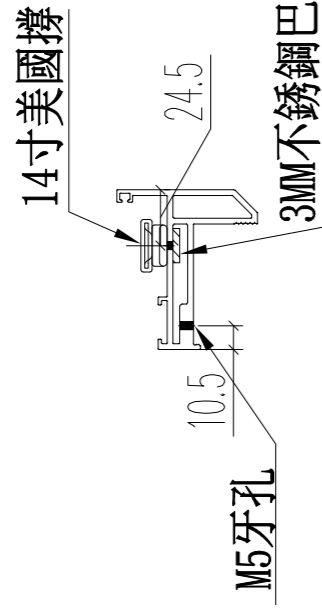

名稱 70生窗窗玉
材料 X85767
顏色 UCT806812XL-3

制圖 JASON
復核 WHS
批准

2020.06.22

修改 A
日期 2020.07.27
圖號 PW03-05

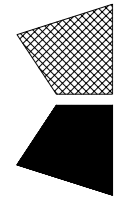

美特鋁質 有限公司
MIDI Aluminium Fabricator Ltd.

工程號

J852

地盤

亞皆老街

窗號

SHL5

L

1251.5

數量

3

A

100.75

M

350

N

3

銑鎖盒避位

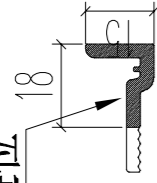

18

頂

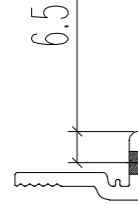

6.5

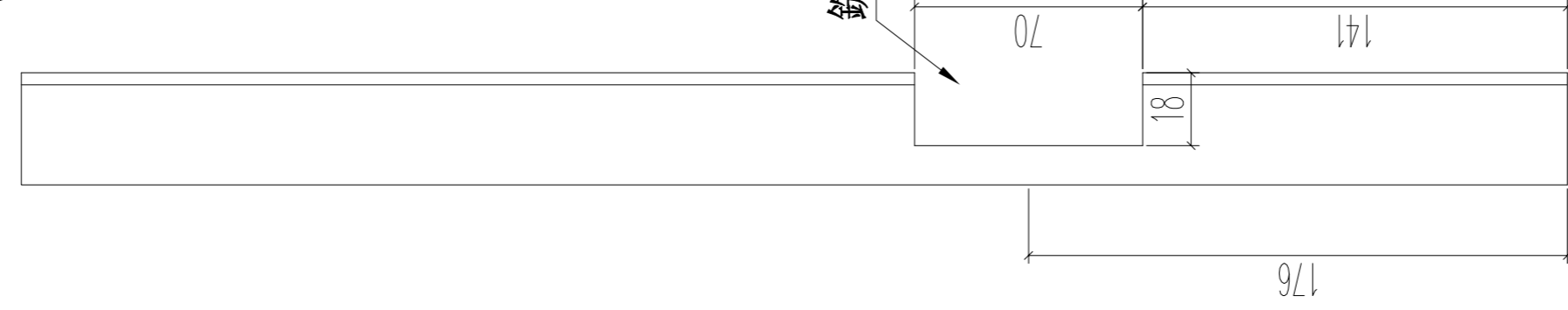

銑掉鎖芯避位

M5過孔

$N * M$

M5x10圓頭機絲

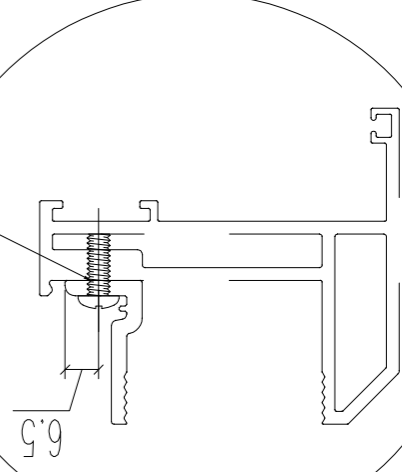

名稱 70窗玻璃夾角

制圖 JASON 2020.06.22

修改 A

材料 X85834

復核 WHS

日期 2020.07.27

顏色 UCT806812XL-3

批准

圖號 PW03-06

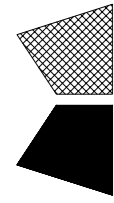

美特鋁質 有限公司
MIDI Aluminium Fabricator Ltd.

工程號

J852

地盤

亞皆老街

窗號	L	數量	A	M	N
SHL5	1251.5	3	100.75	350	3

銑鎖盒避位

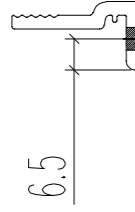
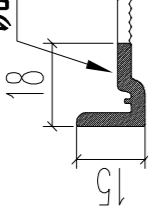

頂

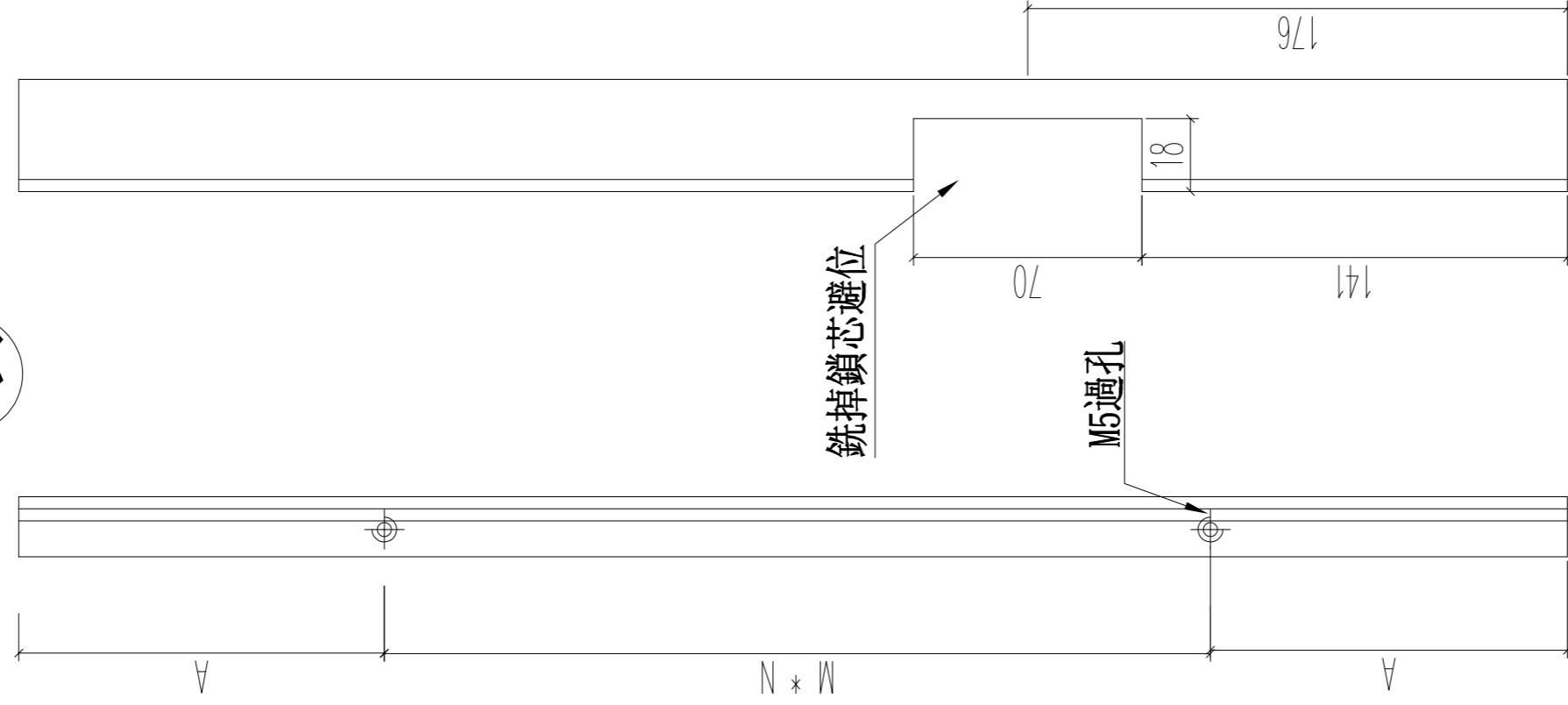

M5x10圓頭機絲

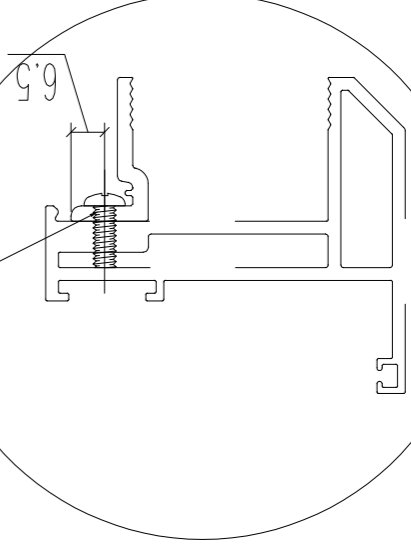

名稱 70窗玻璃夾角

制圖 JASON 2020.06.22

修改 A

材料 X85834

復核 WHS

日期 2020.07.27

顏色 UCT806812XL-3

批准

圖號 PW03-07

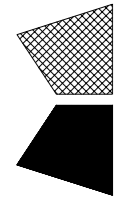

美特鋁質 有限公司
MIDI Aluminium Fabricator Ltd.

工程號

J852

地盤

亞皆老街

窗號

SHL5

L

1251.5

數量

3

頂

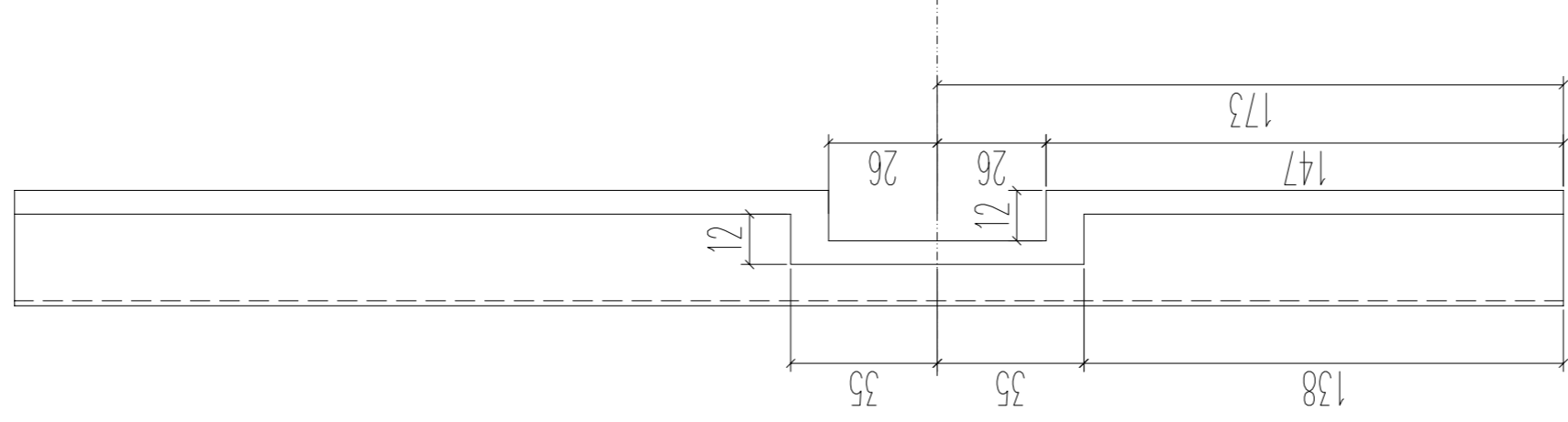

銑掉鎖芯位
12*52長方形

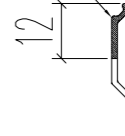

銑掉鎖芯位
12*70長方形

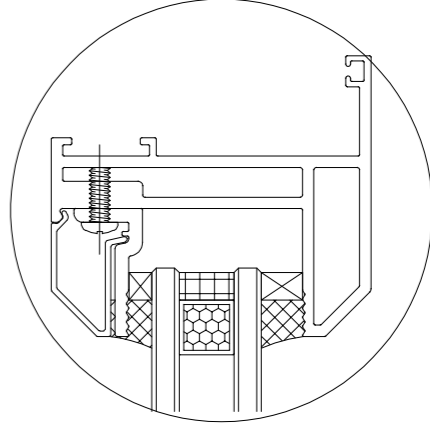

名稱	70生窗玻璃壓線	制圖	JASON	2020.06.22	修改	A
材料	X85768	復核	WHS		日期	2020.07.27
顏色	UCT806812XL-3	批准			圖號	PW03-08

名稱	70生窗玻璃壓線	制圖	JASON	2020.06.22	修改	A
材料	X85768	復核	WHS		日期	2020.07.27
顏色	UCT806812XL-3	批准			圖號	PW03-08

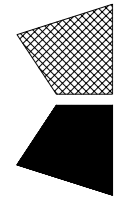

美特鋁質 有限公司
MIDI Aluminium Fabricator Ltd.

工程號

J852

地盤

亞皆老街

窗號

SHL5

L

1251.5

數量

3

頂

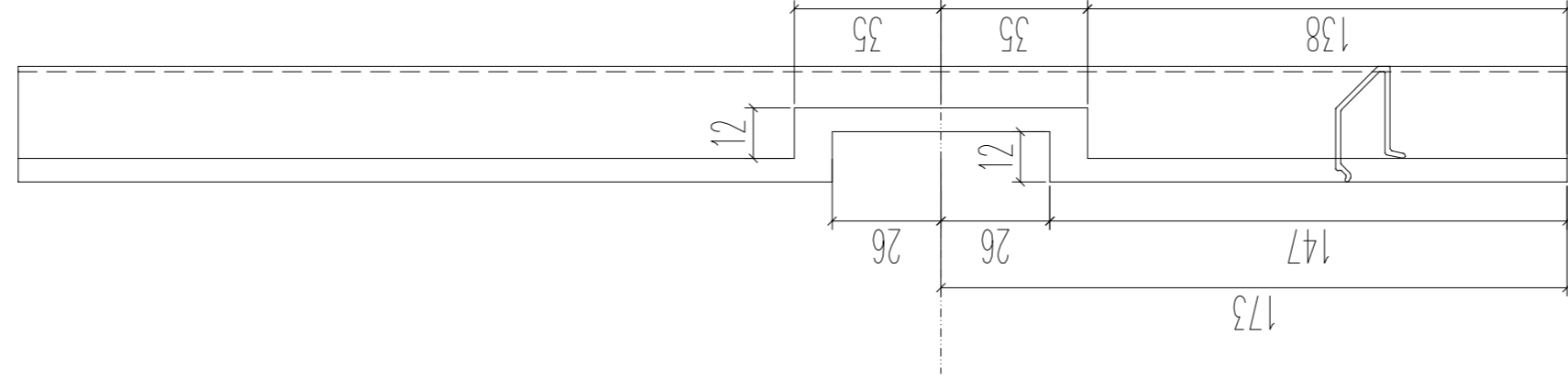

銑掉鎖芯位
12*52長方形

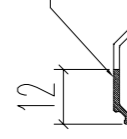

銑掉鎖芯位
12*70長方形

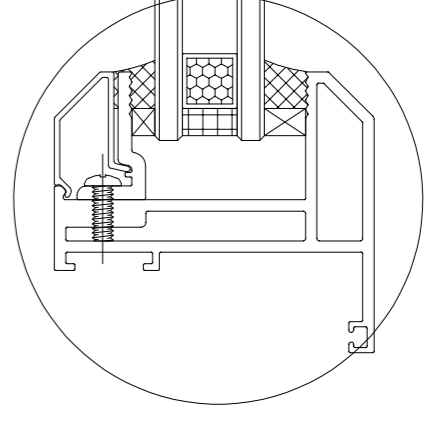
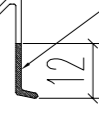

名稱 70生窗玻璃壓線
材料 X85768
顏色 UCT806812XL-3

制圖

JASON

2020.06.22

修改

A

復核

WHS

日期

2020.07.27

批准

UCT806812XL-3

圖號

PW03-9

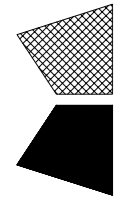

美特鋁質 有限公司
MIDI Aluminium Fabricator Ltd.

工程號

J852

地盤

亞皆老街

窗號	L(mm)	數量	A	M	N	B
TH-W01	1360	3	155	350	3	542
TH-W02	1360	3	155	350	3	542
TH-W03	1360	9	155	350	3	542
TH-W04	1315	9	132.5	350	3	552
	合計:	24				

24寸美國撐

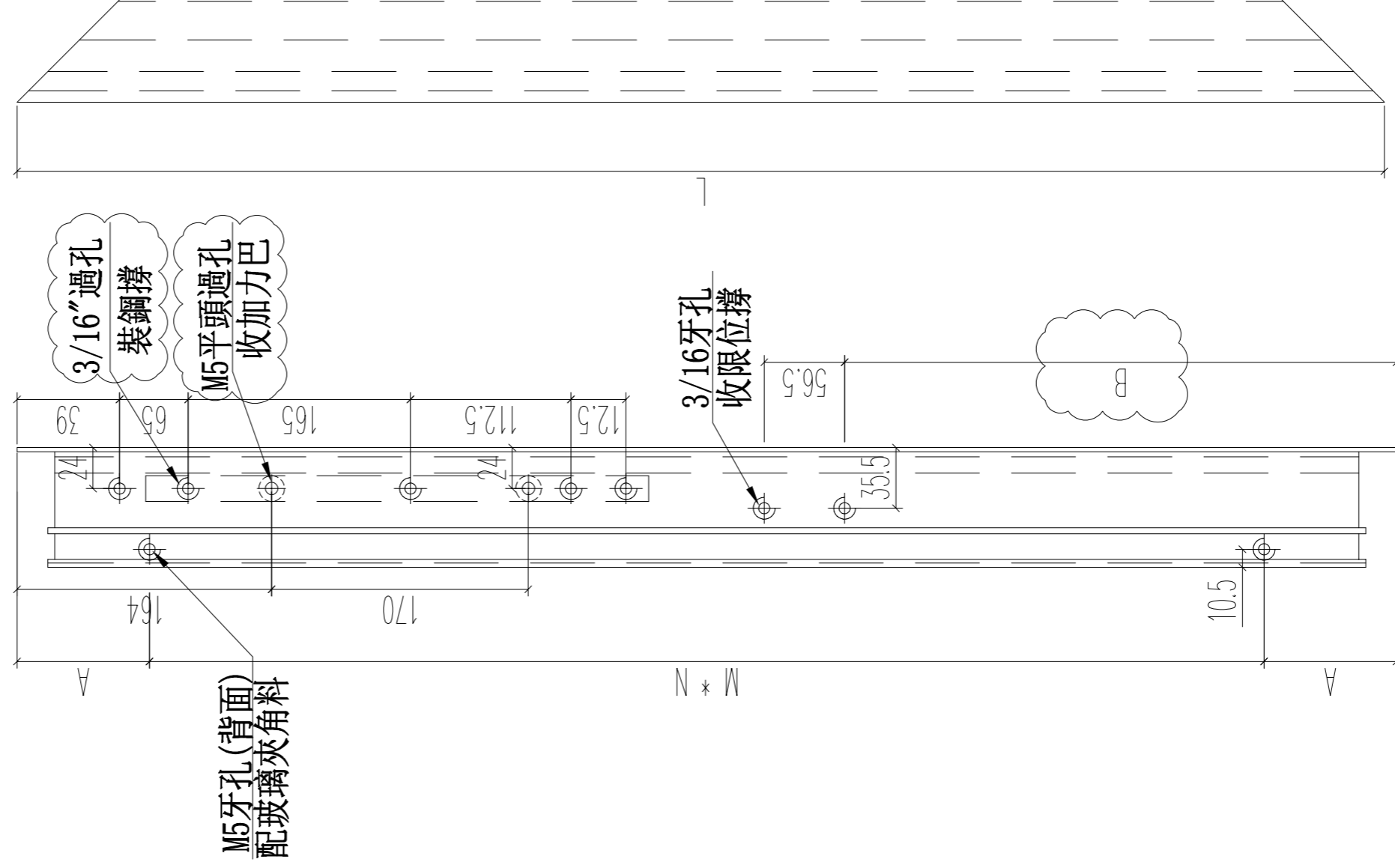
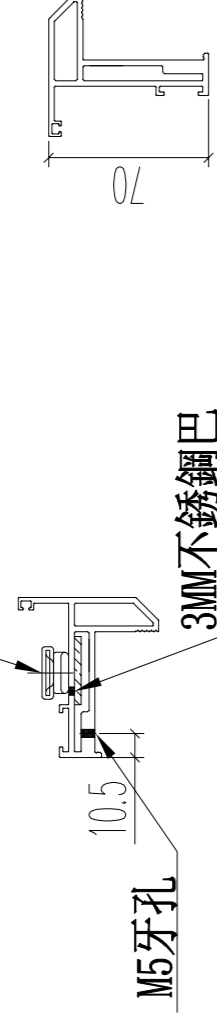

名稱 70生窗玉

制圖 JASON 2020.06.22

修改 A

材料 X85767

復核 WHS

日期 2020.07.27

顏色 UCT806812XL-3

批准

圖號 PW04-04

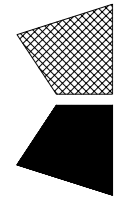

美特鋁質 有限公司
MIDI Aluminium Fabricator Ltd.

工程號

J852

地盤

亞皆老街

窗號	L(mm)	數量	A	M	N	B
TH-W01	1360	3	155	350	3	542
TH-W02	1360	3	155	350	3	542
TH-W03	1360	9	155	350	3	542
TH-W04	1315	9	132.5	350	3	552
	合計:	24				

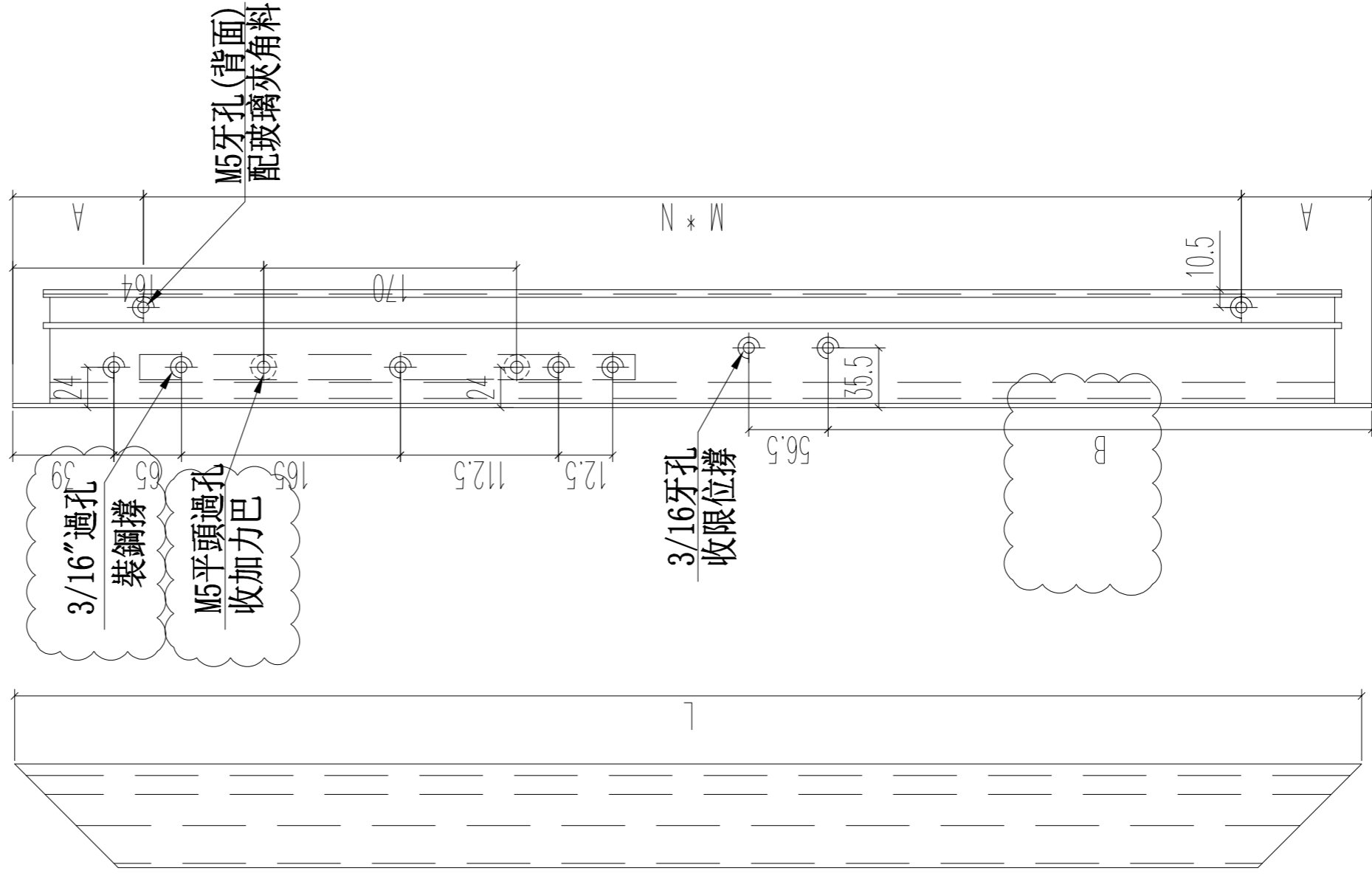
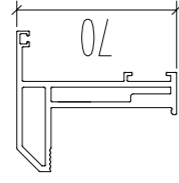
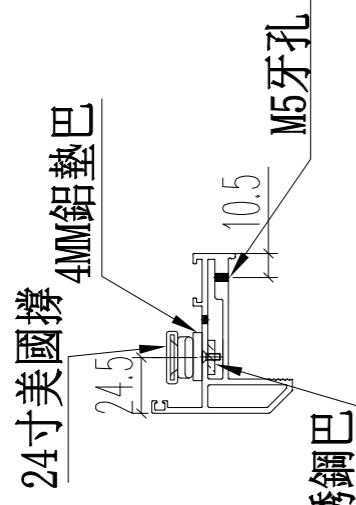

名稱 70生窗窗玉

材料 X85767

顏色 UCT806812XL-3

制圖 JASON 2020.06.22

復核 WHS

批准

修改 A

日期 2020.07.27

圖號 PW04-05

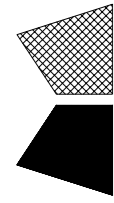

美特鋁質 有限公司
MIDI Aluminium Fabricator Ltd.

工程號

J852

地盤

亞皆老街

窗號	L	數量	A	M	N
TH-W01	271	3	10.5	250	1
TH-W02	353	3	26.5	300	1
TH-W03	826	9	63	350	2
TH-W04	826	9	63	350	2
合計:		24			

銑鎖盒避位

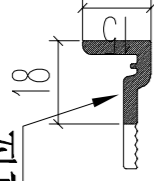

頂

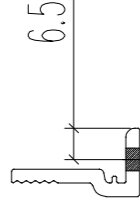
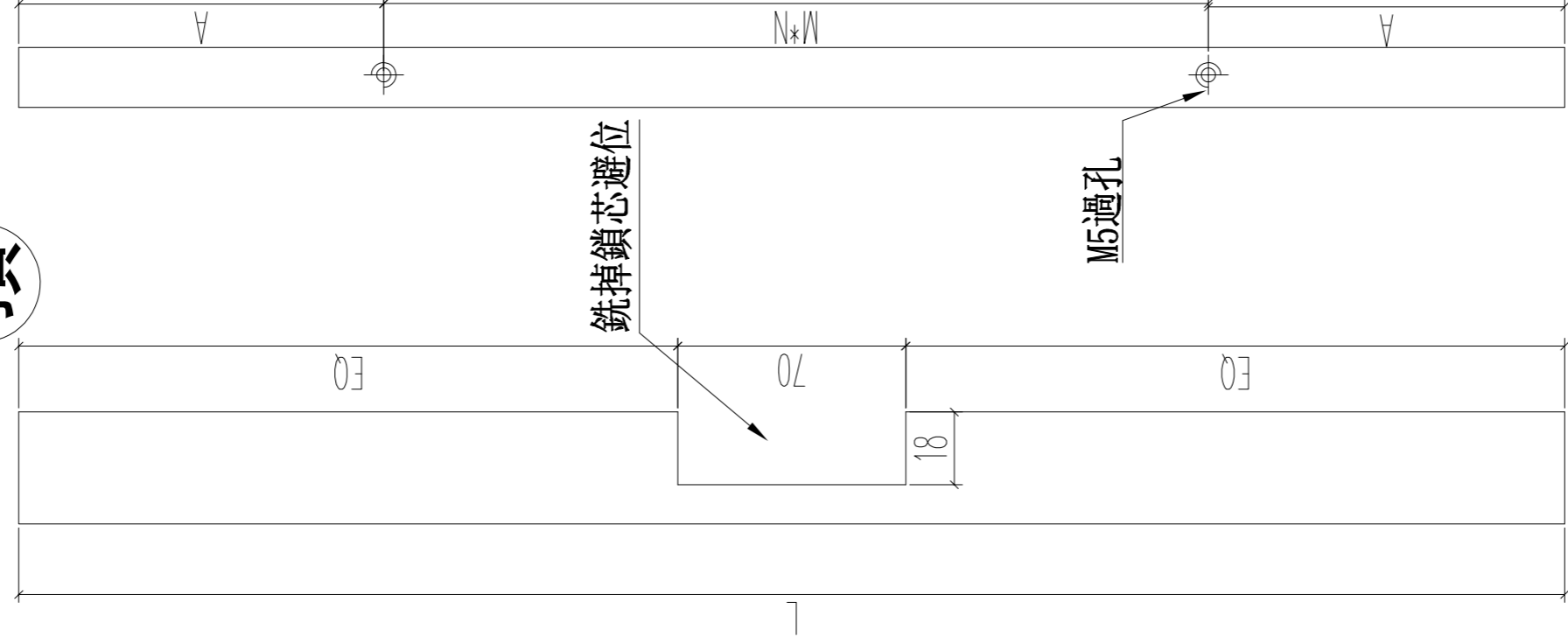

M5x10圓頭機絲

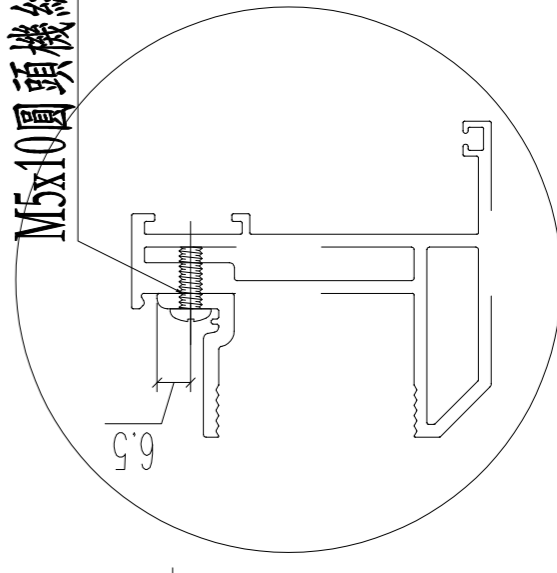

名稱 70窗玻璃夾角
材料 X85834
顏色 UCT806812XL-3

制圖 JASON 2020.06.22

復核 WHS

批准

修改 A

日期 2020.07.27

圖號 PW04-06

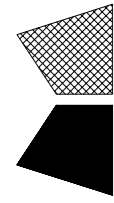

美特鋁質 有限公司
MIDI Aluminium Fabricator Ltd.

工程號

J852

地盤

亞皆老街

窗號	L	數量
TH-W01	271.5	3
TH-W02	346.5	3
TH-W03	826.5	9
TH-W04	826.5	9
合計:		24

頂

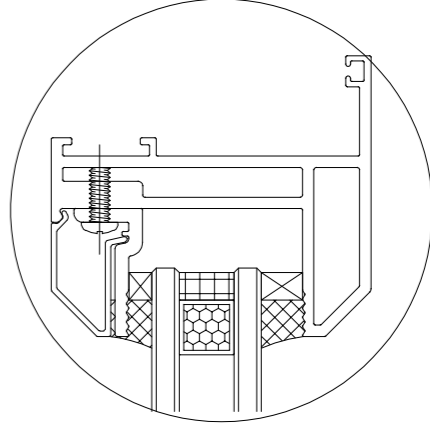
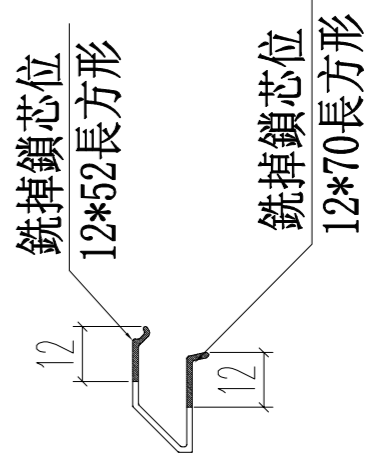
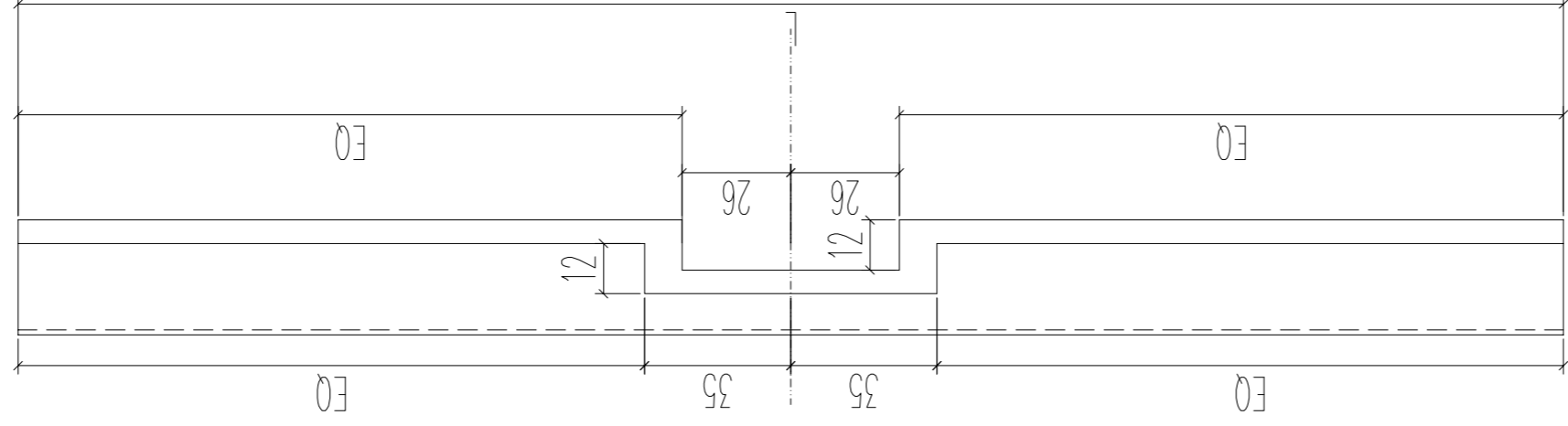

名稱 70生窗玻璃壓線
材料 X85768
顏色 UCT806812XL-3

制圖 JASON
復核 WHS
批准

2020.06.22

修改
日期
圖號

A
2020.07.27
PW04-07