



工程指示 / 要求簡箋(E.I.)

工程指示編號：EI / 2092 / 20

修改版次：G

工程編號：J - 852

工程名稱：亞皆老街中電

工程項目：佛沙窗 MO1 首批 T1 ABC 單位 (76 隻)

收件人：生統 / 王良

發件人：Ant Yeung

日期：28/07/2020

要求提供 / 確認 事項：

- | | | |
|------------------------------------|-------------------------------------|-------------------------------|
| <input type="checkbox"/> 初步鋁料 B.M. | <input type="checkbox"/> 加工拆圖，然後生產 | <input type="checkbox"/> 尺寸表 |
| <input type="checkbox"/> 正式鋁料 B.M. | <input type="checkbox"/> 技術上資料 / 指示 | <input type="checkbox"/> 報價 |
| <input type="checkbox"/> 配件 B.M. | <input type="checkbox"/> 樣辦或貨品說明書 | <input type="checkbox"/> 分判合約 |
| <input type="checkbox"/> 其他：_____ | | |

內容：

請按加工圖生產 MO1 首批 T1 A,B,C 佛沙窗 76 隻 送佛沙場。

附鋁窗框窗玉加工圖

X85834 和玻璃線 頭 3 層不用裝

2020.07.27 要送到佛沙廠，配合佛沙落石矢期。

謝謝

請在 2020.08.05 前完成上列要求。

附有關圖紙 / 文件：

傅先生
WS-T1A
WG-T1A
31/7 送出

以上項目為：

- 原合約工程包 原合約工程加 / 減賬 新工程報價

原因：-

分發東莞各部門：

- () 生產技術總監 連附件 () 技術部 連附件 () 生產部 連附件 () 機械設計部 連附件
 () 採購部 連附件 () 生產統籌部 連附件
 () 質檢部 連附件 () 會計部 連附件 () 報關組 連附件 () 其他 清 連附件

分發其他分判：

- (v) 水洪 連附件

分發香港各部門：

- () 行政部 連附件 () 會計部 連附件 () 統籌部 連附件 () 工程部地盤科文 連附件
 () 採購部 連附件 () QS 部 連附件 () 維修部 連附件 () 其他 _____ 連附件

傳遞編號：

HK 1580 / 20

發件人簽署：

項目經理簽署：

需安裝吊裝架DJ-01

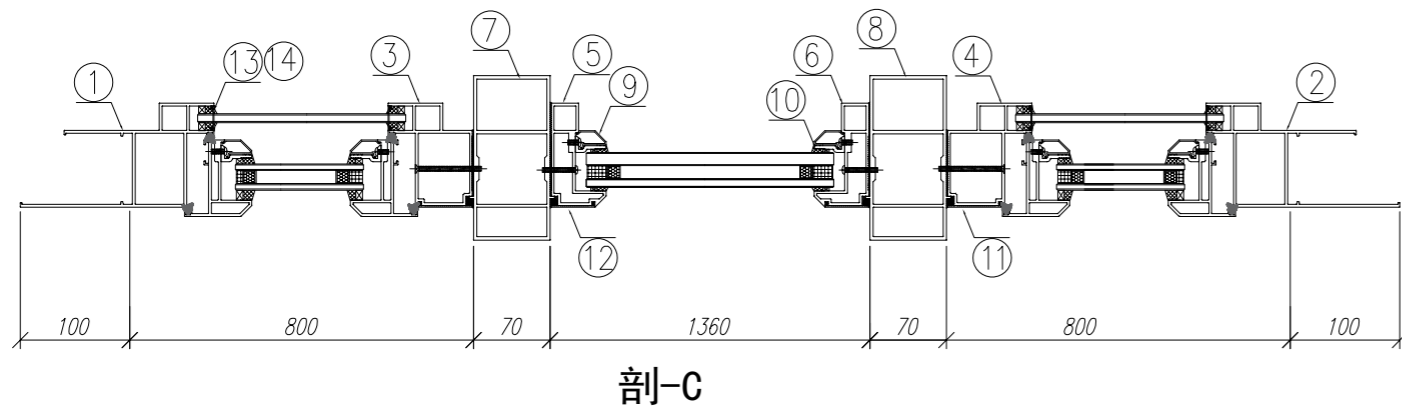
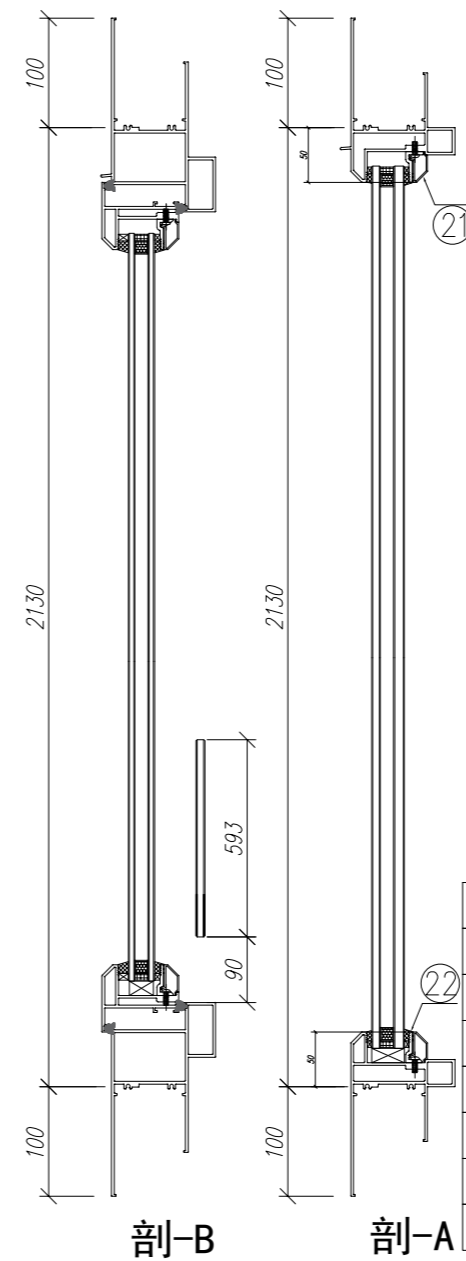
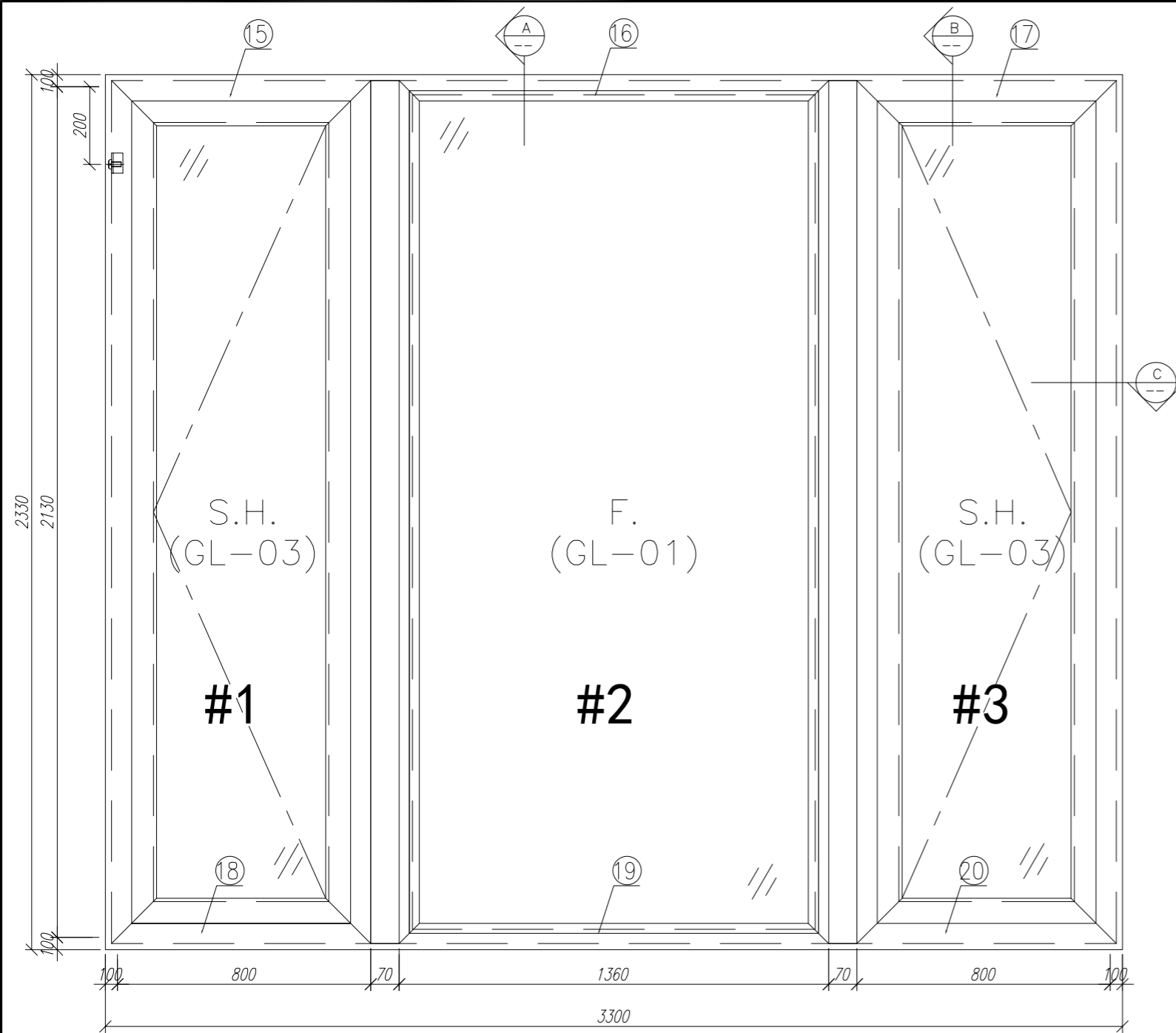

| | | | | | | | | |
|----|--------|---------|---------|--------|---|---|---|----|
| 22 | X85834 | 70窗玻璃夾角 | PW01-36 | 1309 | 支 | 2 | 2 | GC |
| 21 | X85768 | 70窗玻璃線 | 直接開料 | 1309.5 | 支 | 2 | 2 | GC |
| 20 | X85762 | 70生窗底框 | PW01-20 | 900 | 支 | 1 | 1 | GC |
| 19 | X85763 | 70樑窗底框 | PW01-29 | 1360 | 支 | 1 | 1 | GC |
| 18 | X85762 | 70生窗底框 | PW01-21 | 900 | 支 | 1 | 1 | GC |
| 17 | X85761 | 70生窗頂框 | PW01-17 | 900 | 支 | 1 | 1 | GC |
| 16 | X85766 | 70樑窗頂框 | PW01-18 | 1360 | 支 | 1 | 1 | GC |
| 15 | X85761 | 70生窗頂框 | PW01-16 | 900 | 支 | 1 | 1 | GC |

| | | | | | | | | |
|----|--------|-----------|---------|--------|---|---|---|----|
| 14 | X85764 | 70窗拍蓋 | 直接開料 | 1292.5 | 支 | 4 | 4 | GC |
| 13 | X85764 | 70窗拍蓋 | 直接開料 | 89.5 | 支 | 4 | 4 | GC |
| 12 | X85820 | 70樑窗主企框外蓋 | 兩頭45度切 | 2130 | 支 | 2 | 2 | GC |
| 11 | X85819 | 70生窗主企框外蓋 | 兩頭45度切 | 2130 | 支 | 2 | 2 | GC |
| 10 | X85834 | 70窗玻璃夾角 | PW01-36 | 2028 | 支 | 2 | 2 | GC |
| 9 | X85768 | 70窗玻璃線 | 斜角開料 | 2048 | 支 | 2 | 2 | GC |
| 8 | X85772 | 70窗150夾通 | PW01-13 | 2430 | 支 | 1 | 1 | GC |
| 7 | X85772 | 70窗150夾通 | PW01-13 | 2430 | 支 | 1 | 1 | GC |
| 6 | X85769 | 70樑窗主企框 | PW01-12 | 2130 | 支 | 1 | 1 | GC |
| 5 | X85769 | 70樑窗主企框 | PW01-11 | 2130 | 支 | 1 | 1 | GC |
| 4 | X85760 | 70生窗主企框 | PW01-07 | 2130 | 支 | 1 | 1 | GC |
| 3 | X85760 | 70生窗主企框 | PW01-08 | 2130 | 支 | 1 | 1 | GC |
| 2 | X85759 | 70生窗邊框 | PW01-02 | 2330 | 支 | 1 | 1 | GC |
| 1 | X85759 | 70生窗邊框 | PW01-01 | 2330 | 支 | 1 | 1 | GC |

| | | |
|---------|----------------|---------------------|
| 數量: 1 | 材料: 詳見本圖附表 | 表面處理: UCT806812XL-3 |
| 制圖: CJM | 日期: 2020.06.20 | 校核: WSH |
| | 審核: | Rev: B |



| |
|------------------|
| 工程名稱: 亞皆老街 / 佛沙窗 |
| 圖名: W2/T1A組裝圖 |
| 圖號: W2/T1A(1F) |

| 序號 | 材料編號 | 材料名稱 | 加工圖號 | 長度 L (MM) | 單位 | 單樑數量 | 小計數量 | 備註 |
|----|------|------|------|-----------|----|------|------|----|
|----|------|------|------|-----------|----|------|------|----|

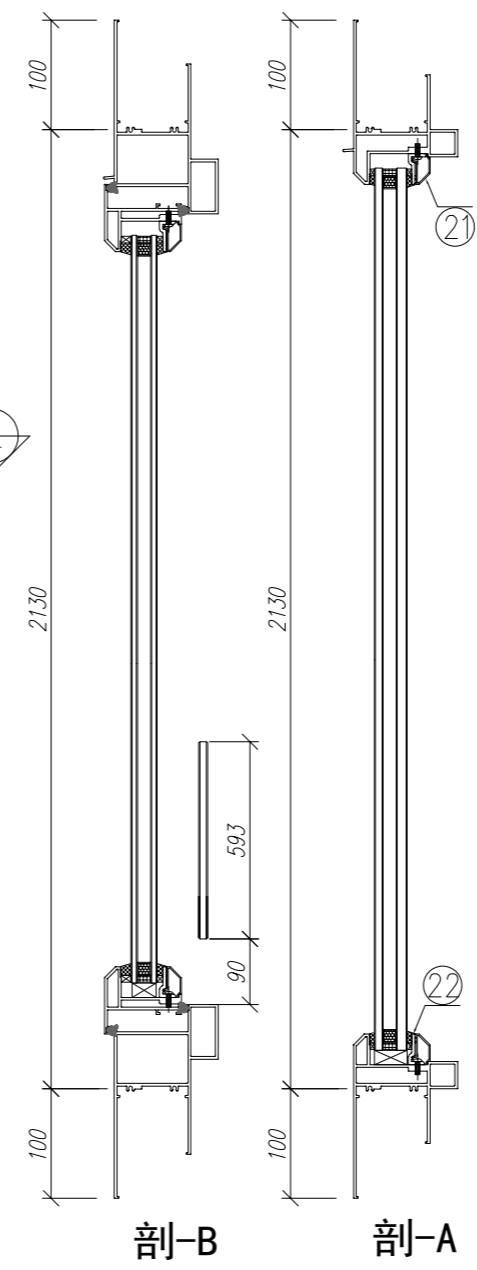
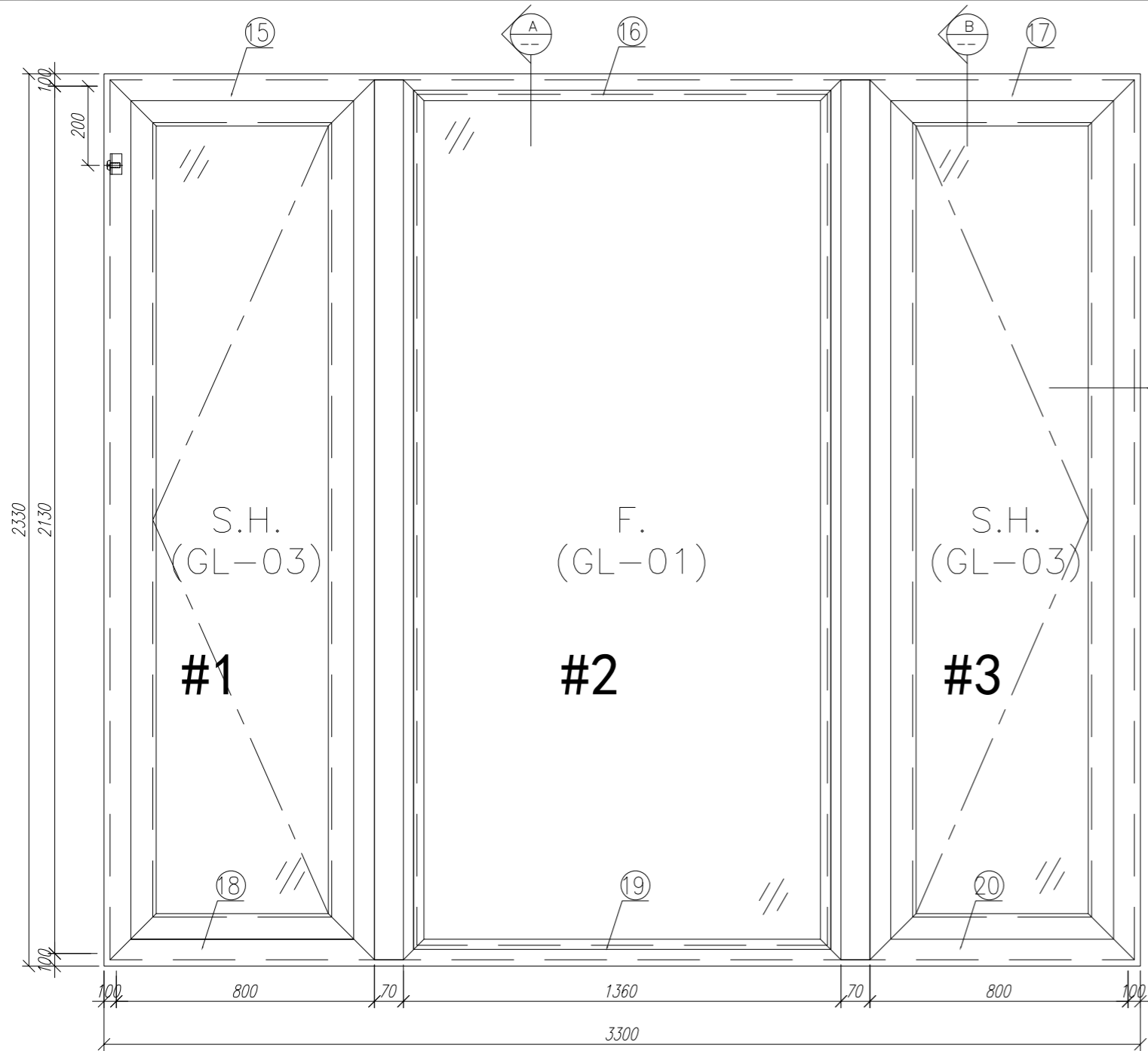

需安裝吊裝架DJ-01

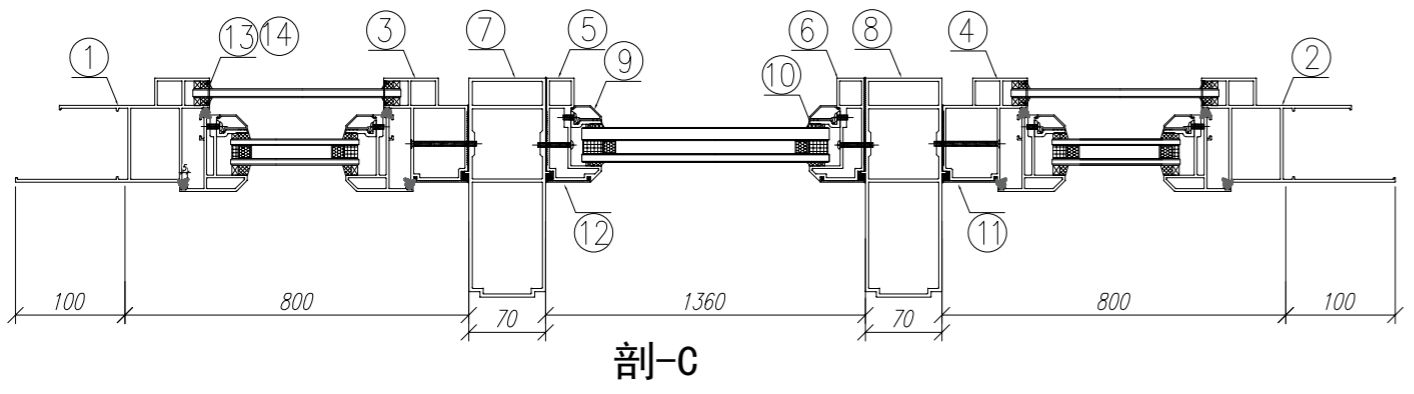

| | | | | | | | | |
|----|--------|---------|---------|--------|---|---|---|----|
| 22 | X85834 | 70窗玻璃夾角 | PW01-36 | 1309 | 支 | 2 | 4 | GC |
| 21 | X85768 | 70窗玻璃線 | 直接開料 | 1309.5 | 支 | 2 | 4 | GC |
| 20 | X85762 | 70生窗底框 | PW01-20 | 900 | 支 | 1 | 2 | GC |
| 19 | X85763 | 70樑窗底框 | PW01-29 | 1360 | 支 | 1 | 2 | GC |
| 18 | X85762 | 70生窗底框 | PW01-21 | 900 | 支 | 1 | 2 | GC |
| 17 | X85761 | 70生窗頂框 | PW01-17 | 900 | 支 | 1 | 2 | GC |
| 16 | X85766 | 70樑窗頂框 | PW01-18 | 1360 | 支 | 1 | 2 | GC |
| 15 | X85761 | 70生窗頂框 | PW01-16 | 900 | 支 | 1 | 2 | GC |

| | | | | | | | | |
|----|--------|-----------|---------|--------|---|---|---|----|
| 14 | X85764 | 70窗拍蓋 | 直接開料 | 1292.5 | 支 | 4 | 8 | GC |
| 13 | X85764 | 70窗拍蓋 | 直接開料 | 89.5 | 支 | 4 | 8 | GC |
| 12 | X85820 | 70樑窗主企框外蓋 | 兩頭45度切 | 2130 | 支 | 2 | 4 | GC |
| 11 | X85819 | 70生窗主企框外蓋 | 兩頭45度切 | 2130 | 支 | 2 | 4 | GC |
| 10 | X85834 | 70窗玻璃夾角 | PW01-36 | 2028 | 支 | 2 | 4 | GC |
| 9 | X85768 | 70窗玻璃線 | 斜角開料 | 2048 | 支 | 2 | 4 | GC |
| 8 | X85771 | 70窗200夾通 | PW01-15 | 2430 | 支 | 1 | 2 | GC |
| 7 | X85771 | 70窗200夾通 | PW01-15 | 2430 | 支 | 1 | 2 | GC |
| 6 | X85769 | 70樑窗主企框 | PW01-12 | 2130 | 支 | 1 | 2 | GC |
| 5 | X85769 | 70樑窗主企框 | PW01-11 | 2130 | 支 | 1 | 2 | GC |
| 4 | X85760 | 70生窗主企框 | PW01-07 | 2130 | 支 | 1 | 2 | GC |
| 3 | X85760 | 70生窗主企框 | PW01-08 | 2130 | 支 | 1 | 2 | GC |
| 2 | X85759 | 70生窗邊框 | PW01-02 | 2330 | 支 | 1 | 2 | GC |
| 1 | X85759 | 70生窗邊框 | PW01-01 | 2330 | 支 | 1 | 2 | GC |

数量: 2
 材料: 详见本图附表
 表面处理: UCT806812XL-3
 制图: CJM
 日期: 2020.05.18
 校核: WSH
 审核: Rev: B



工程名称: 亞皆老街 / 佛沙窗
 图名: W2/T1A組裝圖
 图号: W2/T1A(2F~3F)

| 序号 | 材料編號 | 材料名稱 | 加工图号 | 长度 L (MM) | 单位 | 单樑数量 | 小计数量 | 备注 |
|----|------|------|------|-----------|----|------|------|----|
|----|------|------|------|-----------|----|------|------|----|

需安裝吊裝架DJ-01

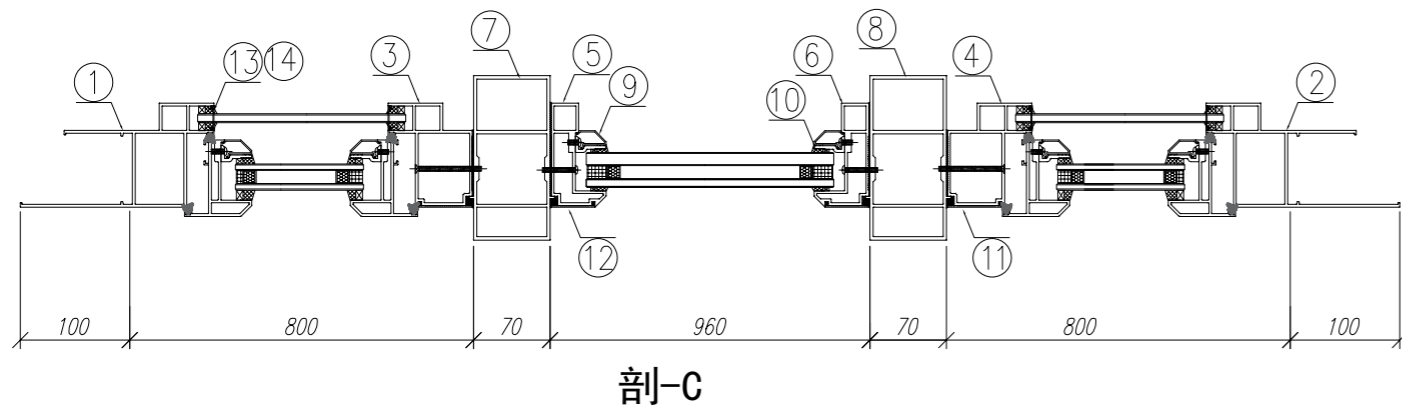
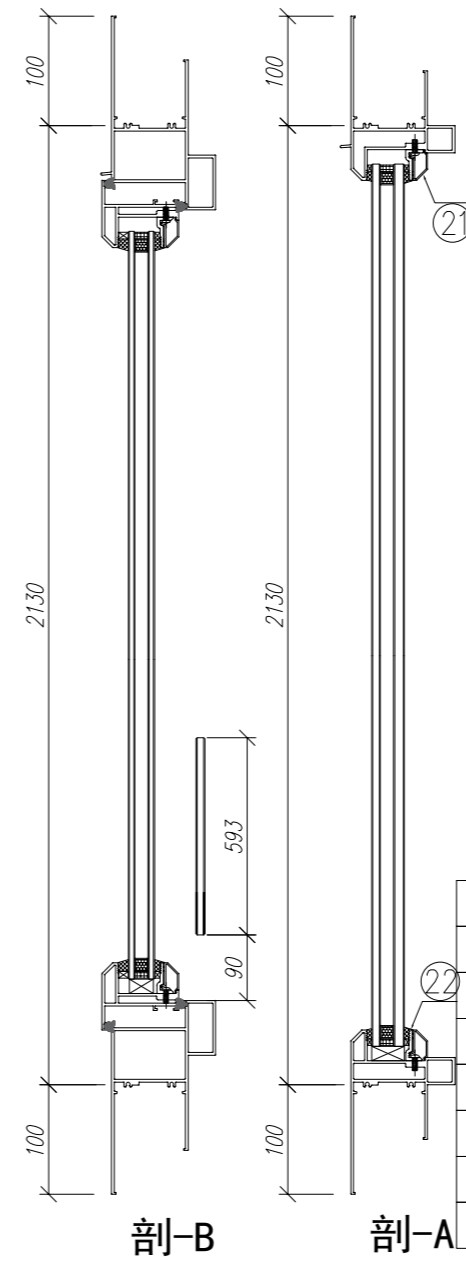
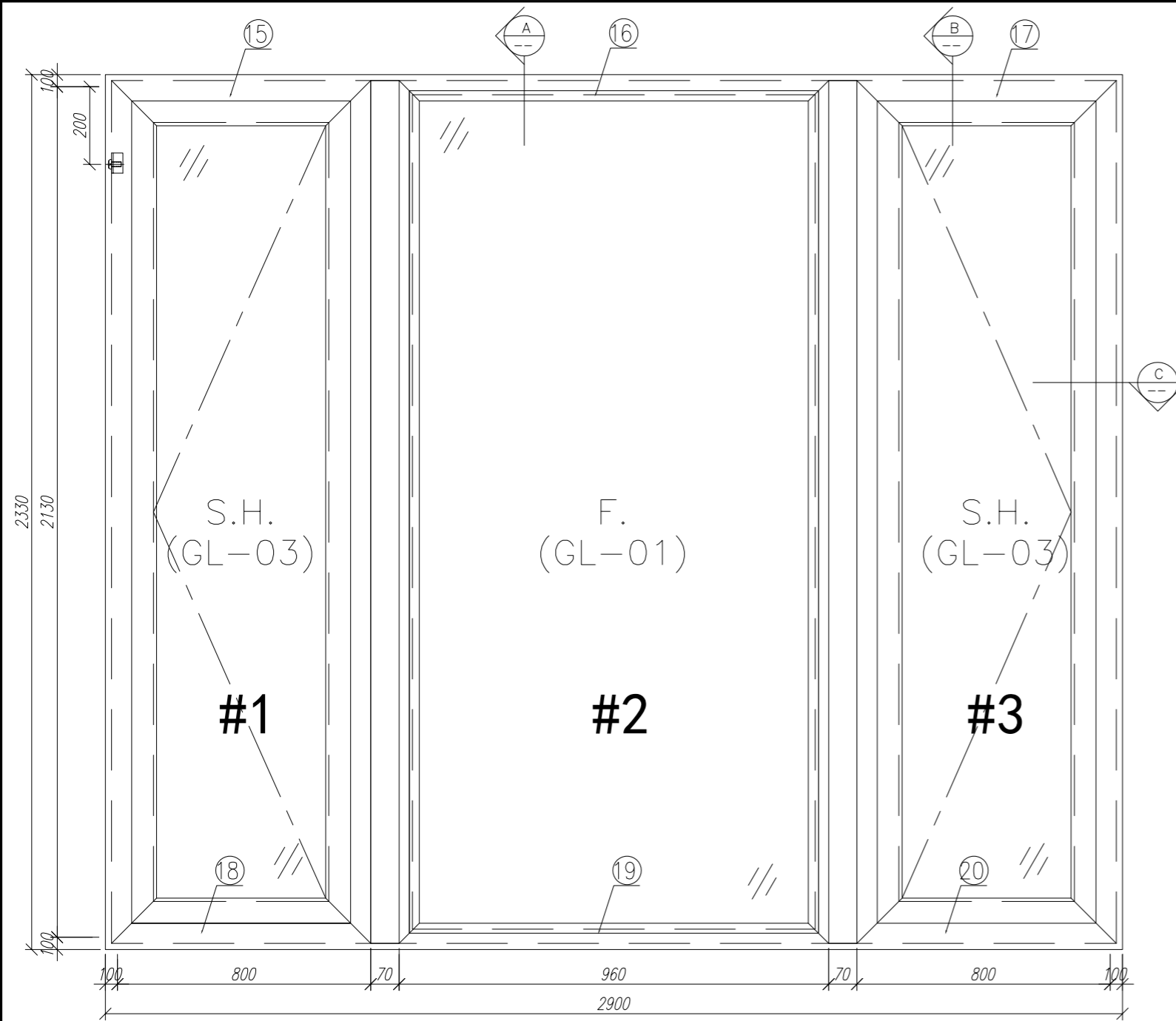

| | | | | | | | | |
|----|--------|---------|---------|-------|---|---|---|----|
| 22 | X85834 | 70窗玻璃夾角 | PW01-36 | 909 | 支 | 2 | 2 | GC |
| 21 | X85768 | 70窗玻璃線 | 直接開料 | 909.5 | 支 | 2 | 2 | GC |
| 20 | X85762 | 70生窗底框 | PW01-20 | 900 | 支 | 1 | 1 | GC |
| 19 | X85763 | 70梗窗底框 | PW01-29 | 960 | 支 | 1 | 1 | GC |
| 18 | X85762 | 70生窗底框 | PW01-21 | 900 | 支 | 1 | 1 | GC |
| 17 | X85761 | 70生窗頂框 | PW01-17 | 900 | 支 | 1 | 1 | GC |
| 16 | X85766 | 70梗窗頂框 | PW01-18 | 960 | 支 | 1 | 1 | GC |
| 15 | X85761 | 70生窗頂框 | PW01-16 | 900 | 支 | 1 | 1 | GC |

| | | | | | | | | |
|----|--------|-----------|---------|--------|---|---|---|----|
| 14 | X85764 | 70窗拍蓋 | 直接開料 | 1292.5 | 支 | 4 | 4 | GC |
| 13 | X85764 | 70窗拍蓋 | 直接開料 | 89.5 | 支 | 4 | 4 | GC |
| 12 | X85820 | 70梗窗主企框外蓋 | 兩頭45度切 | 2130 | 支 | 2 | 2 | GC |
| 11 | X85819 | 70生窗主企框外蓋 | 兩頭45度切 | 2130 | 支 | 2 | 2 | GC |
| 10 | X85834 | 70窗玻璃夾角 | PW01-36 | 2028 | 支 | 2 | 2 | GC |
| 9 | X85768 | 70窗玻璃線 | 斜角開料 | 2048 | 支 | 2 | 2 | GC |
| 8 | X85772 | 70窗150夾通 | PW01-13 | 2430 | 支 | 1 | 1 | GC |
| 7 | X85772 | 70窗150夾通 | PW01-13 | 2430 | 支 | 1 | 1 | GC |
| 6 | X85769 | 70梗窗主企框 | PW01-12 | 2130 | 支 | 1 | 1 | GC |
| 5 | X85769 | 70生窗主企框 | PW01-11 | 2130 | 支 | 1 | 1 | GC |
| 4 | X85760 | 70生窗主企框 | PW01-07 | 2130 | 支 | 1 | 1 | GC |
| 3 | X85760 | 70生窗主企框 | PW01-08 | 2130 | 支 | 1 | 1 | GC |
| 2 | X85759 | 70生窗邊框 | PW01-02 | 2330 | 支 | 1 | 1 | GC |
| 1 | X85759 | 70生窗邊框 | PW01-01 | 2330 | 支 | 1 | 1 | GC |

| | | |
|---------|----------------|---------------------|
| 數量: 1 | 材料: 詳見本圖附表 | 表面處理: UCT806812XL-3 |
| 制圖: CJM | 日期: 2020.06.20 | 校核: WSH |
| | 審核: | Rev: B |



| | |
|------------------|----------------|
| 工程名稱: 亞皆老街 / 佛沙窗 | |
| 圖名: W2/T1B組裝圖 | 圖號: W2/T1B(1F) |

| 序號 | 材料編號 | 材料名稱 | 加工圖號 | 長度 L (MM) | 單位 | 單樞小計數量 | 備註 |
|----|------|------|------|-----------|----|--------|----|
|----|------|------|------|-----------|----|--------|----|

需安裝吊裝架DJ-01

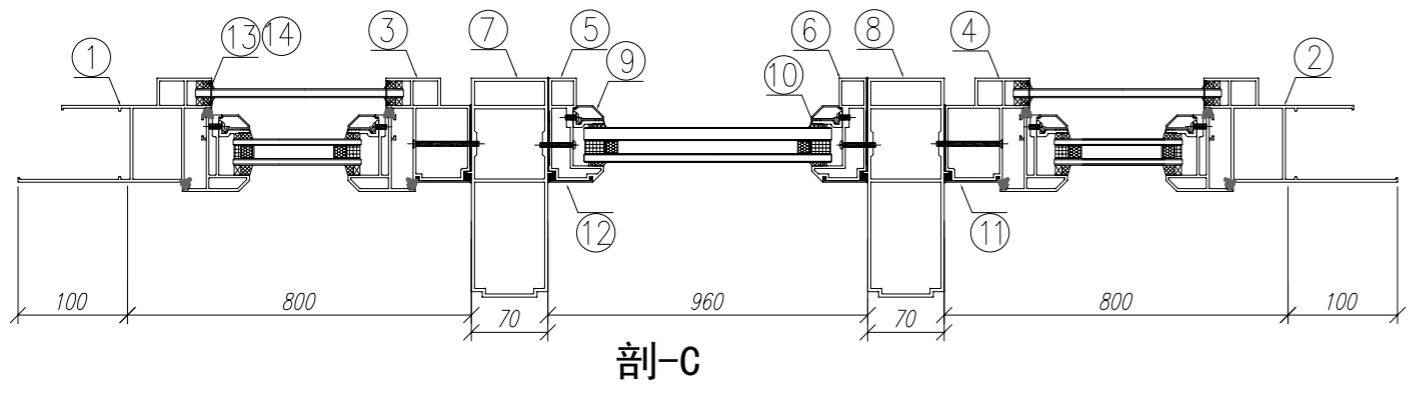
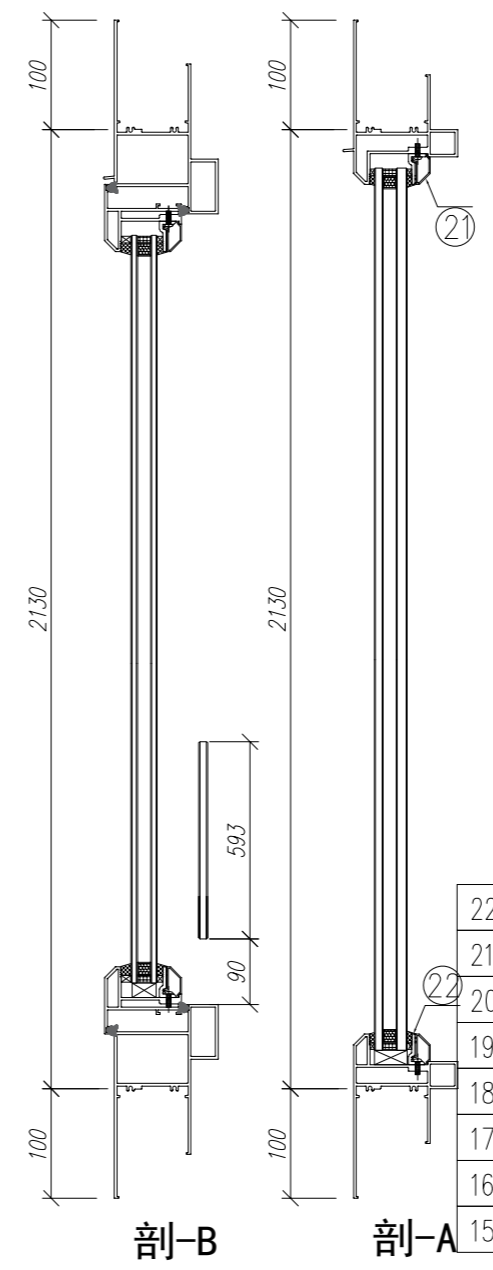
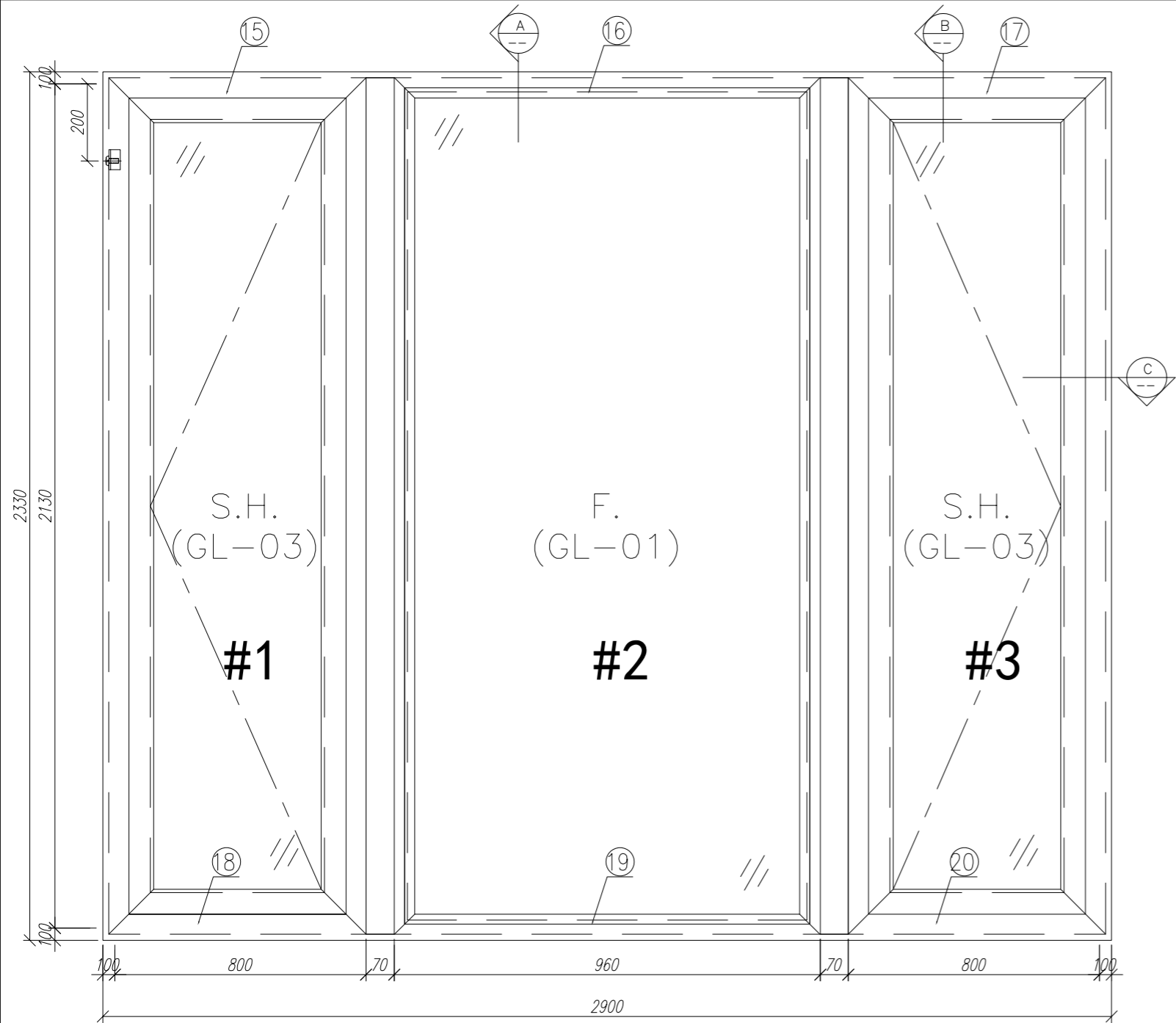

| | | | | | | | | |
|----|--------|---------|---------|-------|---|---|---|----|
| 22 | X85834 | 70窗玻璃夾角 | PW01-36 | 909 | 支 | 2 | 4 | GC |
| 21 | X85768 | 70窗玻璃線 | 直接開料 | 909.5 | 支 | 2 | 4 | GC |
| 20 | X85762 | 70生窗底框 | PW01-20 | 900 | 支 | 1 | 2 | GC |
| 19 | X85763 | 70樑窗底框 | PW01-29 | 960 | 支 | 1 | 2 | GC |
| 18 | X85762 | 70生窗底框 | PW01-21 | 900 | 支 | 1 | 2 | GC |
| 17 | X85761 | 70生窗頂框 | PW01-17 | 900 | 支 | 1 | 2 | GC |
| 16 | X85766 | 70樑窗頂框 | PW01-18 | 960 | 支 | 1 | 2 | GC |
| 15 | X85761 | 70生窗頂框 | PW01-16 | 900 | 支 | 1 | 2 | GC |

| | | | | | | | | |
|----|--------|-----------|---------|--------|---|---|---|----|
| 14 | X85764 | 70窗拍蓋 | 直接開料 | 1292.5 | 支 | 4 | 8 | GC |
| 13 | X85764 | 70窗拍蓋 | 直接開料 | 89.5 | 支 | 4 | 8 | GC |
| 12 | X85820 | 70樑窗主企框外蓋 | 兩頭45度切 | 2130 | 支 | 2 | 4 | GC |
| 11 | X85819 | 70生窗主企框外蓋 | 兩頭45度切 | 2130 | 支 | 2 | 4 | GC |
| 10 | X85834 | 70窗玻璃夾角 | PW01-36 | 2028 | 支 | 2 | 4 | GC |
| 9 | X85768 | 70窗玻璃線 | 斜角開料 | 2048 | 支 | 2 | 4 | GC |
| 8 | X85771 | 70窗200夾通 | PW01-15 | 2430 | 支 | 1 | 2 | GC |
| 7 | X85771 | 70窗200夾通 | PW01-15 | 2430 | 支 | 1 | 2 | GC |
| 6 | X85769 | 70樑窗主企框 | PW01-12 | 2130 | 支 | 1 | 2 | GC |
| 5 | X85769 | 70樑窗主企框 | PW01-11 | 2130 | 支 | 1 | 2 | GC |
| 4 | X85760 | 70生窗主企框 | PW01-07 | 2130 | 支 | 1 | 2 | GC |
| 3 | X85760 | 70生窗主企框 | PW01-08 | 2130 | 支 | 1 | 2 | GC |
| 2 | X85759 | 70生窗邊框 | PW01-02 | 2330 | 支 | 1 | 2 | GC |
| 1 | X85759 | 70生窗邊框 | PW01-01 | 2330 | 支 | 1 | 2 | GC |

| | | |
|---------|---------------|---------------------|
| 數量: 2 | 材料: 詳見本圖附表 | 表面處理: UCT806812XL-3 |
| 製圖: CJM | 日期: 2020.0620 | 校核: WSH |
| 審核: | Rev: B | |



| |
|-------------------|
| 工程名稱: 亞皆老街 / 佛沙窗 |
| 圖名: W2/T1B組裝圖 |
| 圖號: W2/T1B(2F~3F) |

| 序號 | 材料編號 | 材料名稱 | 加工圖號 | 長度 L (MM) | 單位 | 單樁數量 | 小計數量 | 備註 |
|----|------|------|------|-----------|----|------|------|----|
|----|------|------|------|-----------|----|------|------|----|

需安裝吊裝支撐架—DJ-02

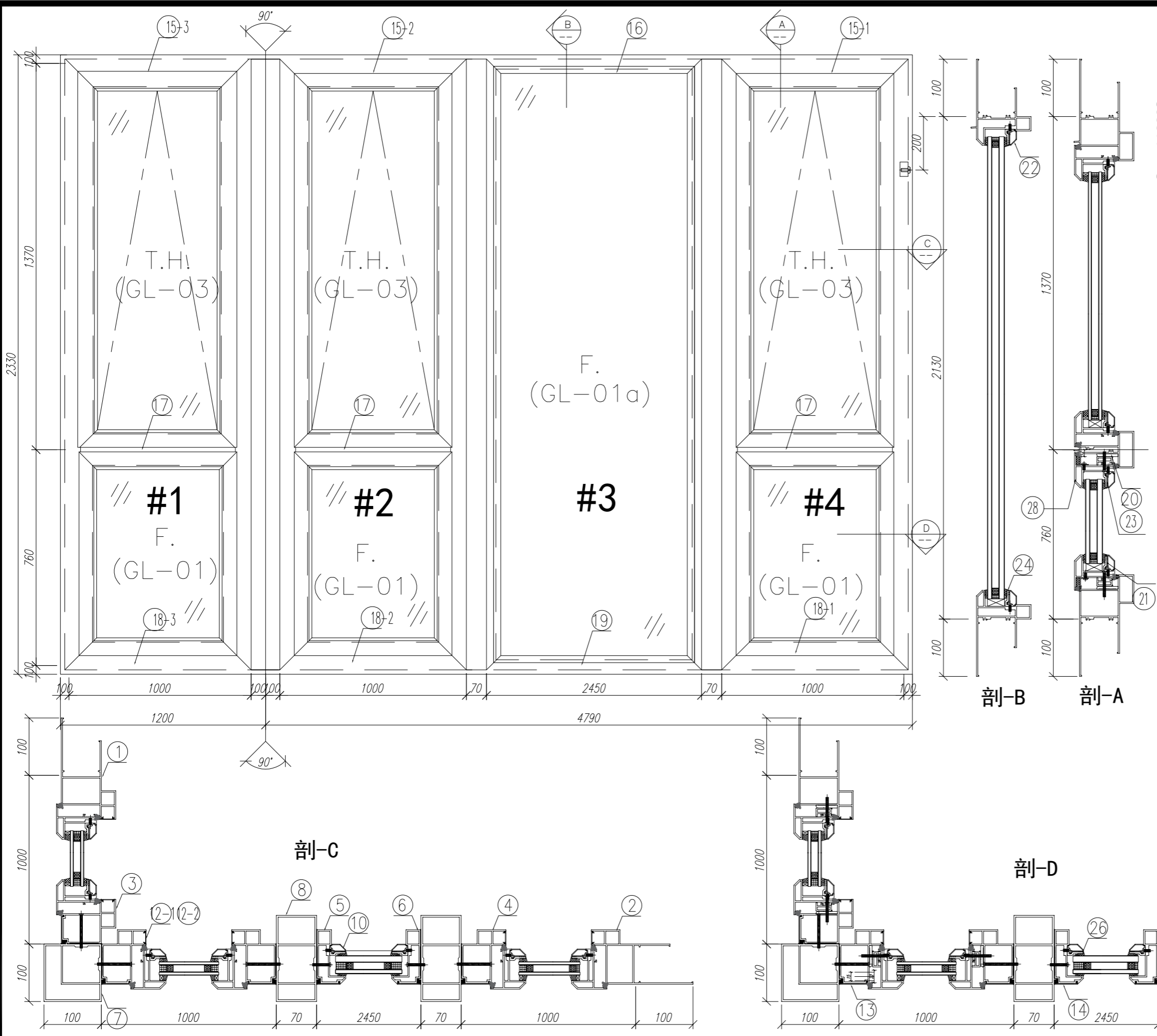

| 序号 | 材料編號 | 材料名稱 | 加工圖號 | 長度 L (MM) | 單位 | 單樁小計數量 | 備註 |
|------|--------------|------------|---------|-----------|----|--------|-------|
| 34 | X85785 | 生窗變梗扣(玉) | PW01-48 | 840 | 支 | 6 | 18 GC |
| 33 | X85785 | 生窗變梗扣(玉) | PW01-48 | 645 | 支 | 6 | 18 GC |
| 32 | 15*13*1.6 鋁角 | 固定窗下擋膠角 | 直接開料 | 685 | 支 | 6 | 18 GC |
| 31 | 15*13*1.6 鋁角 | 固定窗下擋膠角 | 直接開料 | 880 | 支 | 6 | 18 GC |
| 30 | X85764 | 70 窗拍蓋 | 直接開料 | 651 | 支 | 6 | 18 GC |
| 29 | X85768 | 70 窗玻璃線 | 斜角開料 | 600 | 支 | 6 | 18 GC |
| 28 | X85767 | 70 窗生變梗窗玉橫 | PW01-35 | 900 | 支 | 6 | 18 GC |
| 27 | X85767 | 70 窗生變梗窗玉全 | PW01-35 | 705 | 支 | 6 | 18 GC |
| 26 | X85834 | 70 窗玻璃夾角 | PW01-36 | 2028 | 支 | 2 | 6 GC |
| 25 | X85834 | 70 窗玻璃夾角 | PW01-36 | 580 | 支 | 6 | 18 GC |
| 24 | X85834 | 70 窗玻璃夾角 | PW01-36 | 2399 | 支 | 2 | 6 GC |
| 23 | X85834 | 70 窗玻璃夾角 | PW01-36 | 826 | 支 | 6 | 18 GC |
| 22 | X85768 | 70 窗玻璃線 | 直接開料 | 2399 | 支 | 2 | 6 GC |
| 21 | X85768 | 70 窗玻璃線 | 直接開料 | 826 | 支 | 6 | 18 GC |
| 20 | X85786 | 生窗變梗扣(框) | PW01-37 | 840 | 支 | 6 | 18 GC |
| 19 | X85763 | 70 橫窗底框 | PW01-29 | 2450 | 支 | 1 | 3 GC |
| 18-2 | X85762 | 70 生窗底框 | PW01-28 | 1000 | 支 | 1 | 3 GC |
| 18-3 | X85762 | 70 生窗底框 | PW01-27 | 1100 | 支 | 1 | 3 GC |
| 18-1 | X85762 | 70 生窗底框 | PW01-26 | 1100 | 支 | 1 | 3 GC |
| 17 | X85775 | 70 上下生中橫 | PW01-33 | 902 | 支 | 3 | 9 GC |
| 16 | X85766 | 70 橫窗頂框 | PW01-18 | 2450 | 支 | 1 | 3 GC |
| 15-3 | X85761 | 70 生窗頂框 | PW01-24 | 1100 | 支 | 1 | 3 GC |
| 15-2 | X85761 | 70 生窗頂框 | PW01-25 | 1000 | 支 | 1 | 3 GC |
| 15-1 | X85761 | 70 生窗頂框 | PW01-23 | 1100 | 支 | 1 | 3 GC |
| 14 | X85820 | 70 橫窗主企框外蓋 | 兩頭45度切 | 2130 | 支 | 2 | 6 GC |
| 13 | X85819 | 70 生窗主企框外蓋 | 兩頭45度切 | 2130 | 支 | 4 | 12 GC |
| 12 | X85764 | 70 窗拍蓋 | 直接開料 | 1261 | 支 | 6 | 18 GC |
| 11 | X85786 | 生窗變梗扣(框) | PW01-37 | 645 | 支 | 6 | 18 GC |
| 10 | X85768 | 70 窗玻璃線 | 斜角開料 | 2048 | 支 | 2 | 6 GC |
| 8 | X85772 | 70 窗150夾通 | PW01-13 | 2430 | 支 | 2 | 6 GC |
| 7 | X85770 | 70 窗轉角夾通 | PW01-14 | 2430 | 支 | 1 | 3 GC |
| 6 | X85769 | 70 橫窗主企框 | PW01-12 | 2130 | 支 | 1 | 3 GC |
| 5 | X85769 | 70 橫窗主企框 | PW01-11 | 2130 | 支 | 1 | 3 GC |
| 4 | X85760 | 70 生窗主企框 | PW01-09 | 2130 | 支 | 2 | 6 GC |
| 3 | X85760 | 70 生窗主企框 | PW01-10 | 2130 | 支 | 2 | 6 GC |
| 2 | X85759 | 70 生窗邊框 | PW01-06 | 2330 | 支 | 1 | 3 GC |
| 1 | X85759 | 70 生窗邊框 | PW01-05 | 2330 | 支 | 1 | 3 GC |

| | | | | |
|---------|----------------|---------------------|--|------------------|
| 數量: 3 | 材料: 详见本图附表 | 表面处理: UCT806812XL-3 | 美特鋁質有限公司 MIDI Aluminium Fabricator Ltd. | 工程名称: 亞皆老街 / 佛沙窗 |
| 制图: CJM | 日期: 2020.06.20 | 校核: WSH | | 审核: Rev: C |

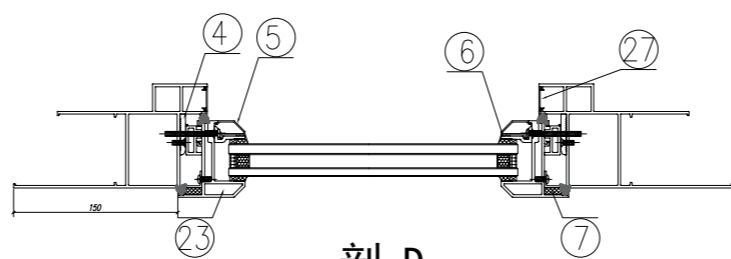
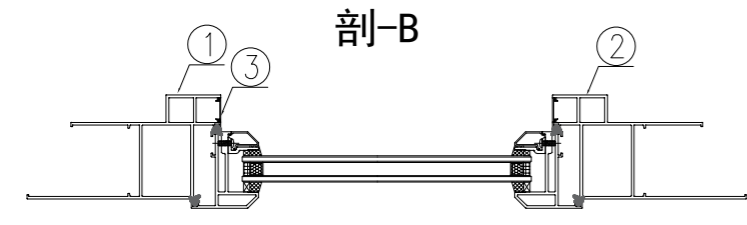
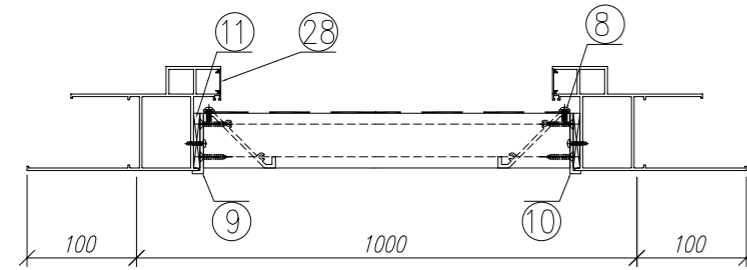
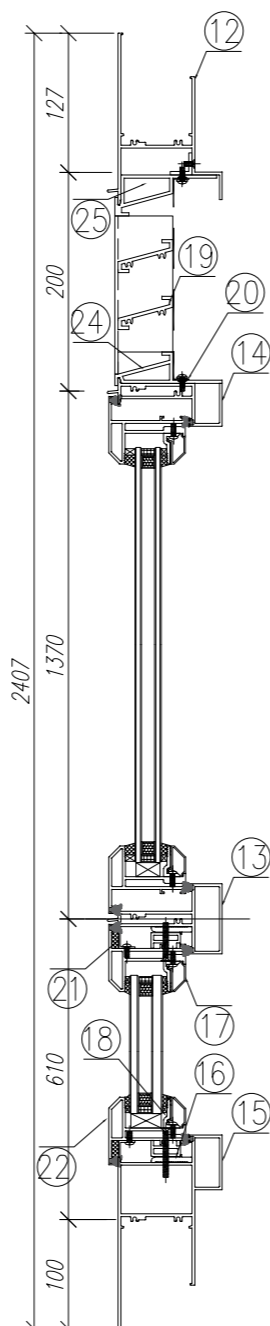
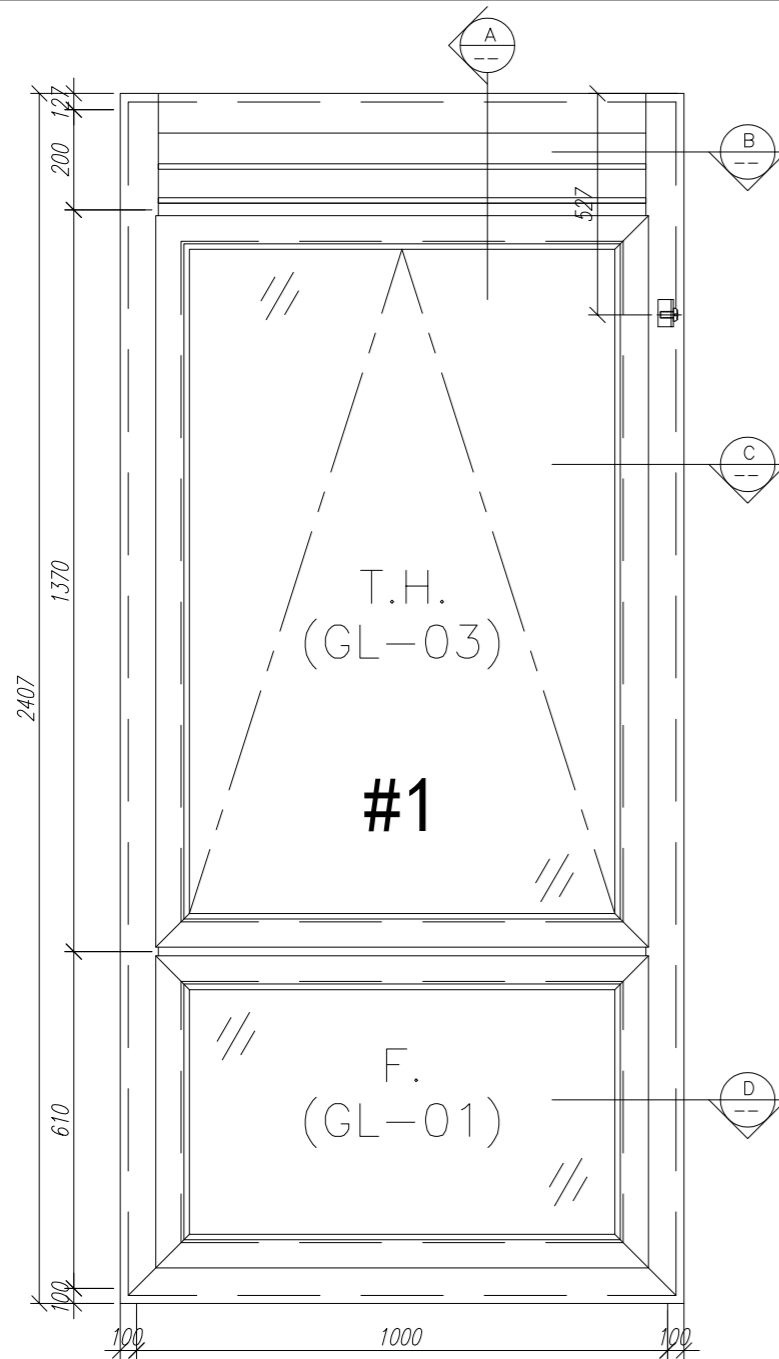

| | | | | | | | | |
|----|--------|--------|------|-------|---|---|---|----|
| 28 | X85764 | 70 窗拍蓋 | 直接開料 | 164.5 | 支 | 2 | 6 | GC |
| 27 | X85764 | 70 窗拍蓋 | 直接開料 | 500.5 | 支 | 2 | 6 | GC |

| | | | | | | | | |
|----|--------------|-----------|---------|------|---|---|---|----|
| 26 | 20*20*3 鋁角 | 百葉頂部 | PW01-44 | 884 | 支 | 1 | 3 | GC |
| 25 | X85785 | 生窗變梗扣(玉) | PW01-48 | 840 | 支 | 2 | 6 | GC |
| 24 | X85785 | 生窗變梗扣(玉) | PW01-48 | 495 | 支 | 2 | 6 | GC |
| 23 | X85767 | 生窗變梗(玉) | PW01-35 | 555 | 支 | 2 | 6 | GC |
| 22 | X85767 | 生窗變梗(玉) | PW01-35 | 900 | 支 | 2 | 6 | GC |
| 21 | 15*13*1.6 鋁角 | 固定窗下擋膠角 | 兩頭切45度 | 880 | 支 | 2 | 6 | GC |
| 20 | 15*1.6 鋁巴 | 雀仔網壓巴 | *** | xxxx | 支 | 2 | 6 | GC |
| 19 | X84333 | 百頁片 | *** | xxxx | 支 | 2 | 6 | GC |
| 18 | X85834 | 70 窗玻璃夾角 | PW01-36 | 826 | 支 | 2 | 6 | GC |
| 17 | X85768 | 70 窗玻璃線 | 直接開料 | 826 | 支 | 2 | 6 | GC |
| 16 | X85786 | 生窗變梗扣(框) | PW01-37 | 840 | 支 | 2 | 6 | GC |
| 15 | X85762 | 70 生窗底框 | PW01-22 | 1200 | 支 | 1 | 3 | GC |
| 14 | X85775 | 70 上生下生中橫 | PW01-34 | 902 | 支 | 1 | 3 | GC |
| 13 | X85775 | 70 上生下生中橫 | PW01-33 | 902 | 支 | 1 | 3 | GC |
| 12 | X85761 | 70 生窗頂框 | PW01-19 | 902 | 支 | 1 | 3 | GC |

| | | | | | | | | |
|----|--------------|----------|---------|--------|---|---|---|----|
| 11 | **** | 百頁玉墊巴 | *** | xxxx | 支 | 2 | 6 | GC |
| 10 | 53*50*10 鋁折件 | 百頁玉企鋁折角 | *** | xxxx | 支 | 1 | 3 | GC |
| 9 | 53*50*10 鋁折件 | 百頁玉企鋁折角 | *** | xxxx | 支 | 1 | 3 | GC |
| 8 | 15*1.6 鋁巴 | 雀仔網壓巴 | *** | xxxx | 支 | 2 | 6 | GC |
| 7 | 15*13*1.6 鋁角 | 固定窗下擋膠角 | 兩頭切45度 | 535 | 支 | 2 | 6 | GC |
| 6 | X85834 | 70 窗玻璃夾角 | PW01-36 | 430 | 支 | 2 | 6 | GC |
| 5 | X85768 | 70 窗玻璃線 | 斜角開料 | 450 | 支 | 2 | 6 | GC |
| 4 | X85786 | 生窗變梗扣(框) | PW01-37 | 535 | 支 | 2 | 6 | GC |
| 3 | X85764 | 70 窗拍蓋 | 直接開料 | 1305.5 | 支 | 2 | 6 | GC |
| 2 | X85759 | 70 生窗邊框 | PW01-04 | 2407 | 支 | 1 | 3 | GC |
| 1 | X85759 | 70 生窗邊框 | PW01-03 | 2407 | 支 | 1 | 3 | GC |

| | | |
|---------|----------------|---------------------|
| 数量: 3 | 材料: 详见本图附表 | 表面处理: UCT806812XL-3 |
| 制图: CJM | 日期: 2020.06.20 | 校核: WSH |
| | 审核: | Rev: C |

美特鋁質有限公司
MIDI Aluminium Fabricator Ltd.

| |
|-------------------|
| 工程名称: 亞皆老街 / 佛沙窗 |
| 图名: W4/T1A組裝圖 |
| 图号: W4/T1A(1F~3F) |

| 序号 | 材料編號 | 材料名稱 | 加工圖号 | 长度 L (MM) | 单位 | 单樞小计 | | 备注 |
|----|------|------|------|-----------|----|------|----|----|
| | | | | | | 数量 | 数量 | |

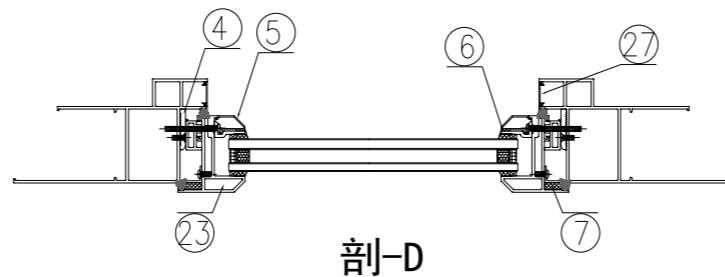
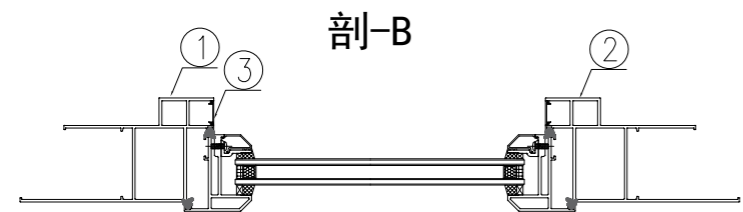
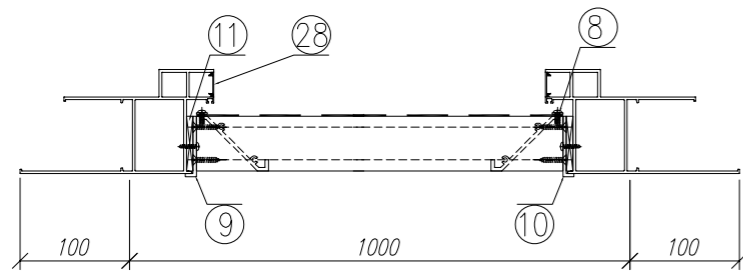
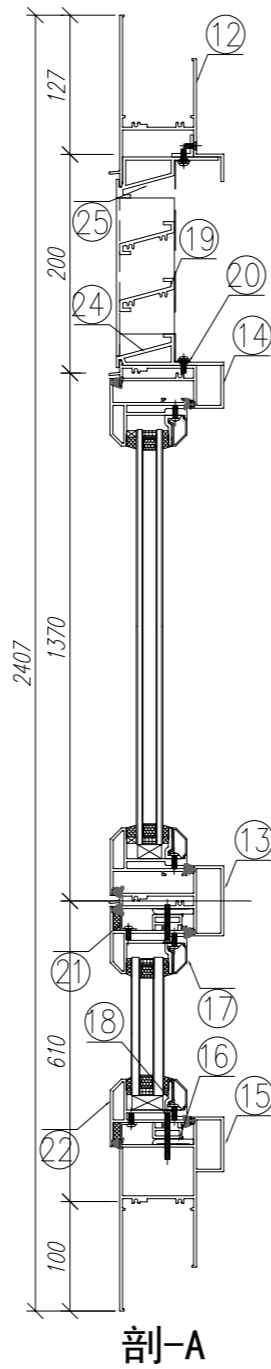
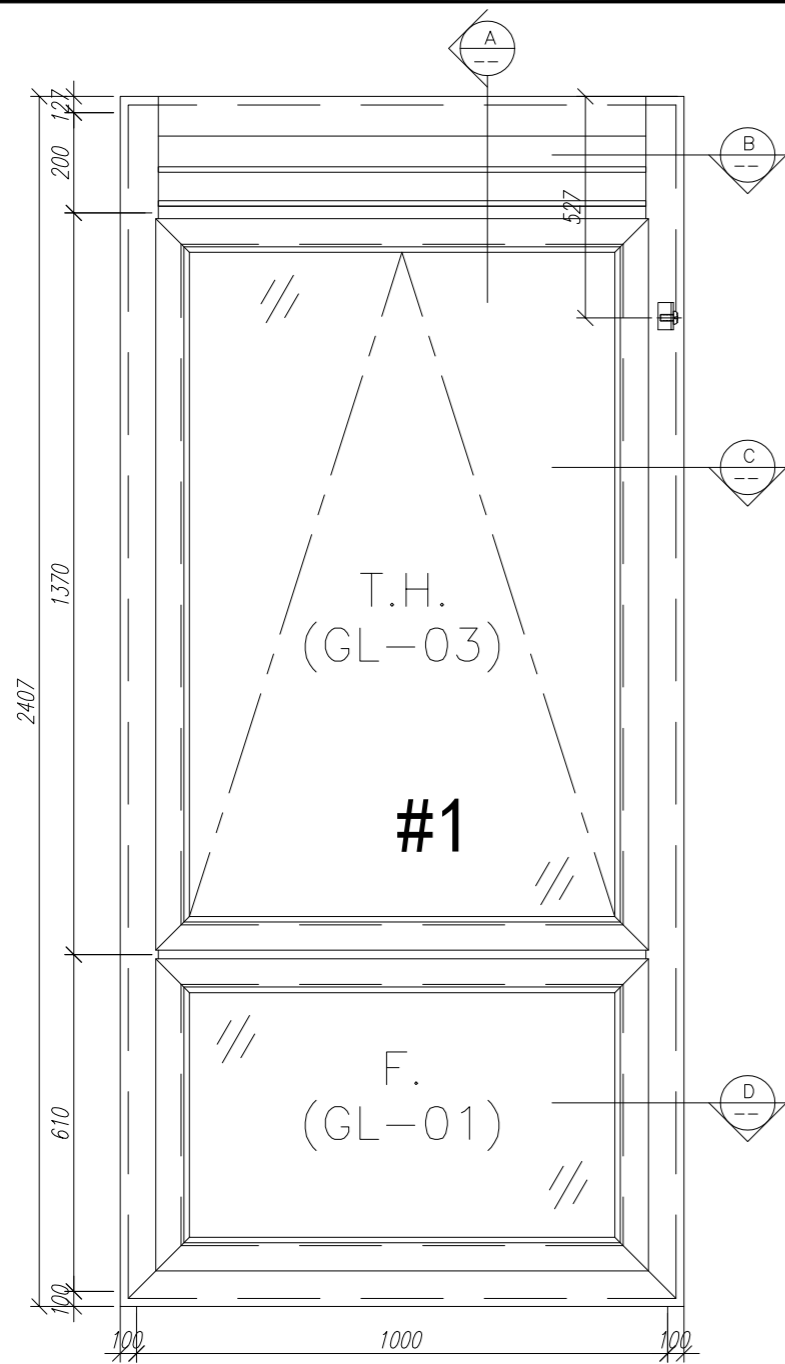

| | | | | | | | | |
|----|--------|--------|------|-------|---|---|---|----|
| 28 | X85764 | 70 窗拍蓋 | 直接開料 | 164.5 | 支 | 2 | 6 | GC |
| 27 | X85764 | 70 窗拍蓋 | 直接開料 | 500.5 | 支 | 2 | 6 | GC |

| | | | | | | | | |
|----|--------------|-----------|---------|------|---|---|---|----|
| 26 | 20*20*3 鋁角 | 百葉頂部 | PW01-44 | 884 | 支 | 1 | 3 | GC |
| 25 | X85785 | 生窗變梗扣(玉) | PW01-48 | 840 | 支 | 2 | 6 | GC |
| 24 | X85785 | 生窗變梗扣(玉) | PW01-48 | 495 | 支 | 2 | 6 | GC |
| 23 | X85767 | 生窗變梗(玉) | PW01-35 | 555 | 支 | 2 | 6 | GC |
| 22 | X85767 | 生窗變梗(玉) | PW01-35 | 900 | 支 | 2 | 6 | GC |
| 21 | 15*13*1.6 鋁角 | 固定窗下擋膠角 | 兩頭切45度 | 880 | 支 | 2 | 6 | GC |
| 20 | 15*1.6 鋁巴 | 雀仔網壓巴 | *** | xxxx | 支 | 2 | 6 | GC |
| 19 | X84333 | 百頁片 | *** | xxxx | 支 | 2 | 6 | GC |
| 18 | X85834 | 70 窗玻璃夾角 | PW01-36 | 826 | 支 | 2 | 6 | GC |
| 17 | X85768 | 70 窗玻璃線 | 直接開料 | 826 | 支 | 2 | 6 | GC |
| 16 | X85786 | 生窗變梗扣(框) | PW01-37 | 840 | 支 | 2 | 6 | GC |
| 15 | X85762 | 70 生窗底框 | PW01-22 | 1200 | 支 | 1 | 3 | GC |
| 14 | X85775 | 70 上生下生中橫 | PW01-34 | 902 | 支 | 1 | 3 | GC |
| 13 | X85775 | 70 上生下生中橫 | PW01-33 | 902 | 支 | 1 | 3 | GC |
| 12 | X85761 | 70 生窗頂框 | PW01-19 | 902 | 支 | 1 | 3 | GC |

| | | | | | | | | |
|----|--------------|----------|---------|--------|---|---|---|----|
| 11 | **** | 百頁玉墊巴 | *** | xxxx | 支 | 2 | 6 | GC |
| 10 | 53*50*10 鋁折件 | 百頁玉企鋁折角 | *** | xxxx | 支 | 1 | 3 | GC |
| 9 | 53*50*10 鋁折件 | 百頁玉企鋁折角 | *** | xxxx | 支 | 1 | 3 | GC |
| 8 | 15*1.6 鋁巴 | 雀仔網壓巴 | *** | xxxx | 支 | 2 | 6 | GC |
| 7 | 15*13*1.6 鋁角 | 固定窗下擋膠角 | 兩頭切45度 | 535 | 支 | 2 | 6 | GC |
| 6 | X85834 | 70 窗玻璃夾角 | PW01-36 | 430 | 支 | 2 | 6 | GC |
| 5 | X85768 | 70 窗玻璃線 | 斜角開料 | 450 | 支 | 2 | 6 | GC |
| 4 | X85786 | 生窗變梗扣(框) | PW01-37 | 535 | 支 | 2 | 6 | GC |
| 3 | X85764 | 70 窗拍蓋 | 直接開料 | 1305.5 | 支 | 2 | 6 | GC |
| 2 | X85759 | 70 生窗邊框 | PW01-04 | 2407 | 支 | 1 | 3 | GC |
| 1 | X85759 | 70 生窗邊框 | PW01-03 | 2407 | 支 | 1 | 3 | GC |

数量: 3 材料: 详见本图附表 表面处理: UCT806812XL-3
 制图: CJM 日期: 2020.06.20 校核: WSH 审核: Rev: C

美特鋁質有限公司
 MIDI Aluminium Fabricator Ltd.

工程名称: 亞皆老街 / 佛沙窗
 图名: W5/T1A組裝圖 图号: W5/T1A(1F~3F)

| 序号 | 材料編號 | 材料名稱 | 加工圖号 | 长度 L (MM) | 单位 | 单樞小计 | | 备注 |
|----|------|------|------|-----------|----|------|----|----|
| | | | | | | 数量 | 数量 | |

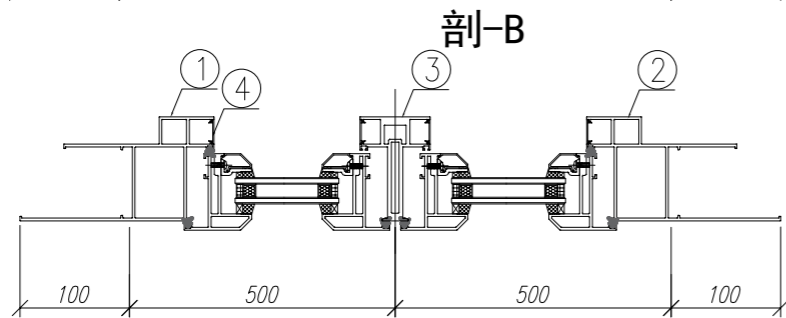
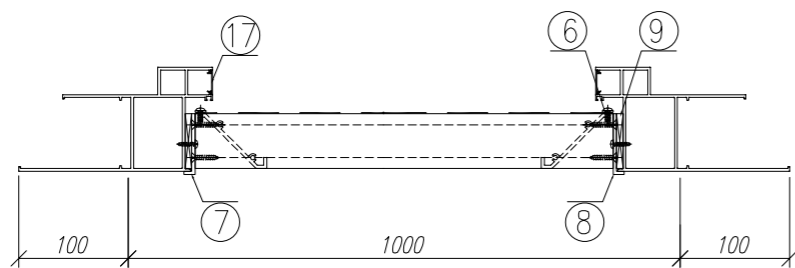
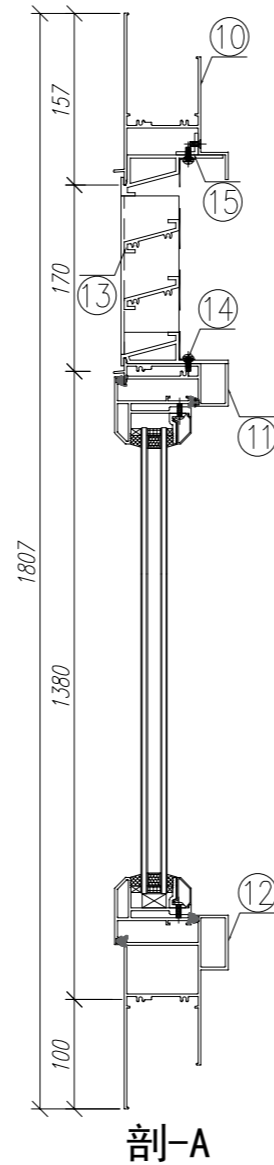
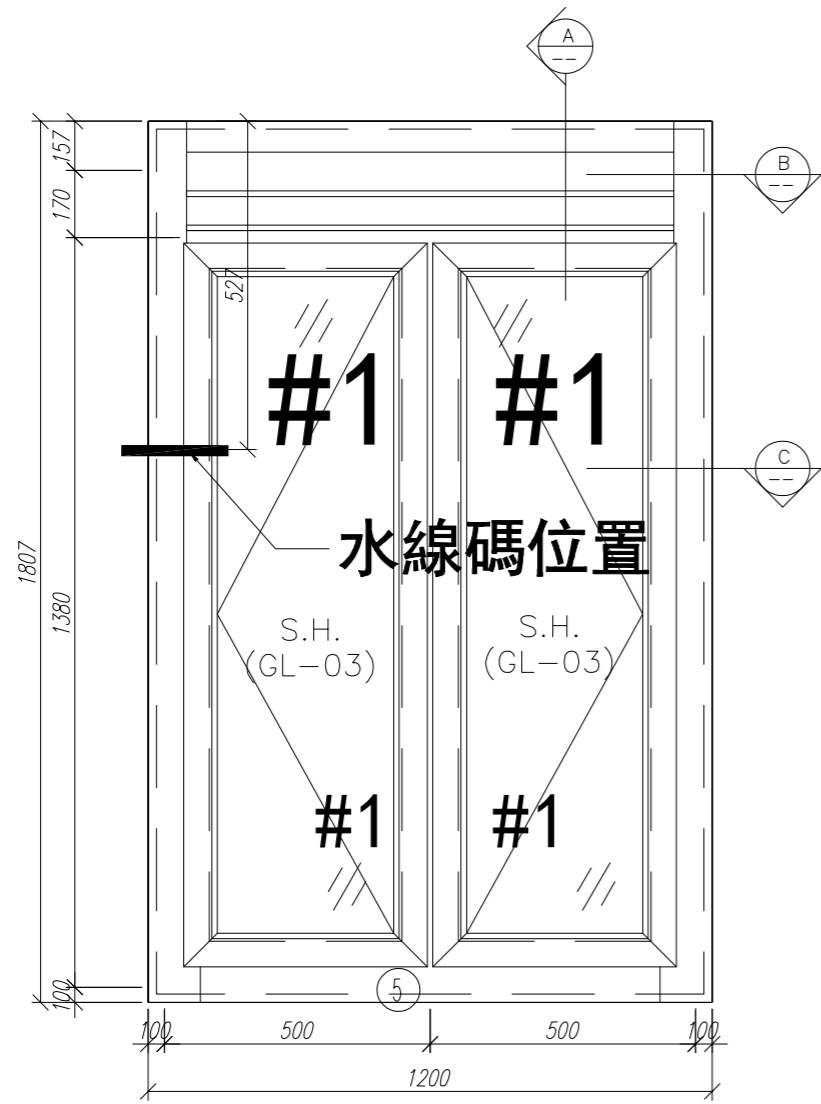

| | | | | | | | | |
|----|-------------|---------|---------|-------|---|---|---|----|
| 17 | X85764 | 70窗拍蓋 | 直接開料 | 164.5 | 支 | 2 | 6 | GC |
| 16 | 20*20*3鋁角 | 百葉頂部 | PW01-44 | 884 | 支 | 1 | 3 | GC |
| 15 | 15*13*1.6鋁角 | 固定窗下擋膠角 | 直接開料 | xxxx | 支 | 2 | 6 | GC |
| 14 | 15*1.6鋁巴 | 雀仔網壓巴 | *** | xxxx | 支 | 2 | 6 | GC |
| 13 | X84333 | 百頁片 | *** | xxxx | 支 | 2 | 6 | GC |
| 12 | X85762 | 70生窗底框 | PW01-43 | 1200 | 支 | 1 | 3 | GC |
| 11 | X85775 | 70上下生中橫 | PW01-40 | 902 | 支 | 1 | 3 | GC |
| 10 | X85761 | 70生窗頂框 | PW01-19 | 902 | 支 | 1 | 3 | GC |

| | | | | | | | | |
|---|-------------|---------|-----|------|---|---|---|----|
| 9 | **** | 百頁玉墊巴 | *** | xxxx | 支 | 2 | 6 | GC |
| 8 | 53*50*10鋁折件 | 百頁玉企鋁折角 | *** | xxxx | 支 | 1 | 3 | GC |
| 7 | 53*50*10鋁折件 | 百頁玉企鋁折角 | *** | xxxx | 支 | 1 | 3 | GC |
| 6 | 15*1.6鋁巴 | 雀仔網壓巴 | *** | xxxx | 支 | 2 | 6 | GC |

| | | | | | | | | |
|---|--------|---------|---------|--------|---|---|---|----|
| 5 | X84553 | 中梃上下連接碼 | *** | 50 | 支 | 2 | 6 | GC |
| 4 | X85764 | 70窗拍蓋 | 直接開料 | 1271.5 | 支 | 2 | 6 | GC |
| 3 | X85773 | 70生窗中企橫 | PW01-32 | 1321 | 支 | 1 | 3 | GC |
| 2 | X85759 | 70生窗邊框 | PW01-39 | 1807 | 支 | 1 | 3 | GC |
| 1 | X85759 | 70生窗邊框 | PW01-38 | 1807 | 支 | 1 | 3 | GC |

| 序號 | 材料編號 | 材料名稱 | 加工圖號 | 長度 L (MM) | 單位 | 數量 | | 備註 |
|----|------|------|------|-----------|----|----|----|----|
| | | | | | | 單樁 | 小計 | |

数量: 3 材料: 详见本图附表 表面处理: UCT806812XL-3

制图: CJM 日期: 2020.06.20 校核: WSH 审核: Rev: B

美特鋁質有限公司
MIDI Aluminium Fabricator Ltd.

亞皆老街 / 佛沙窗

圖名: W6/T1C組裝圖 圖號: W6/T1C(1F~3F)

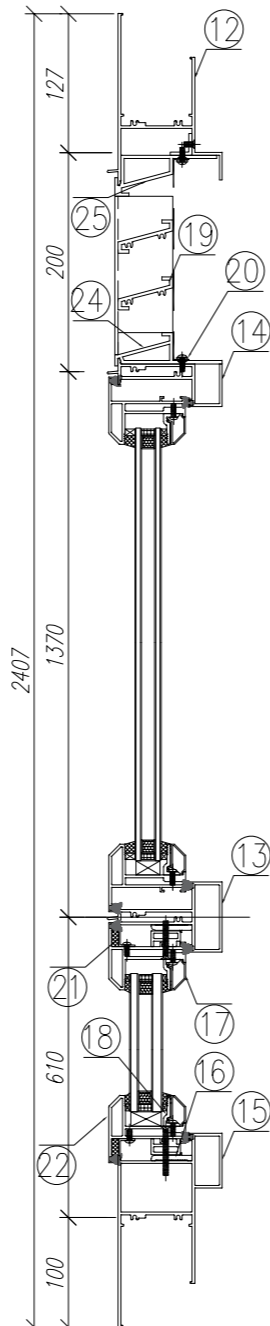
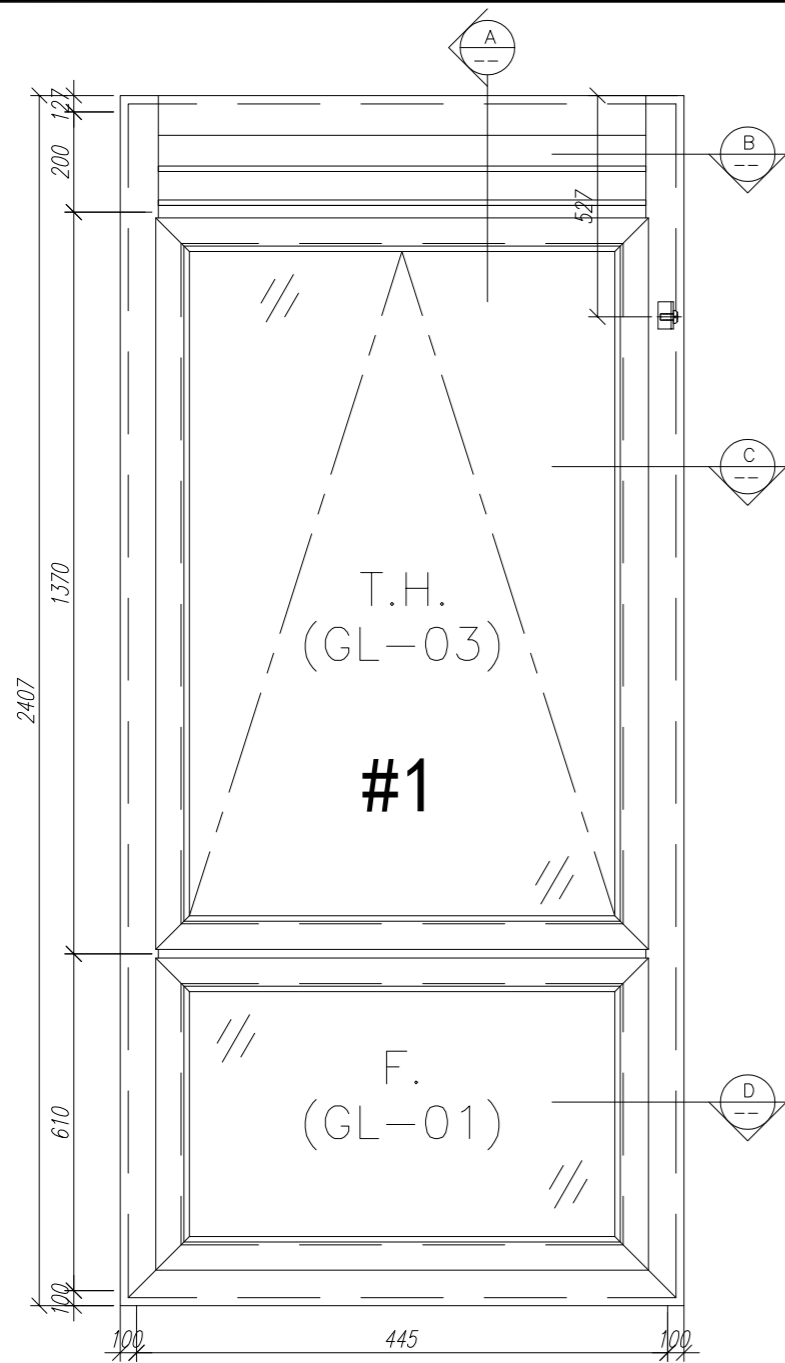

剖-A

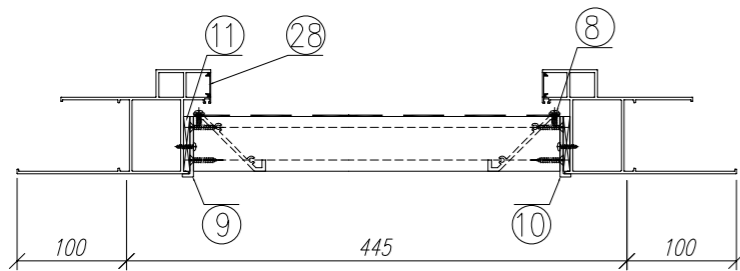

剖-B

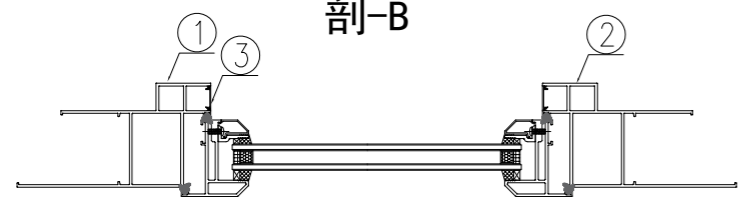

剖-C

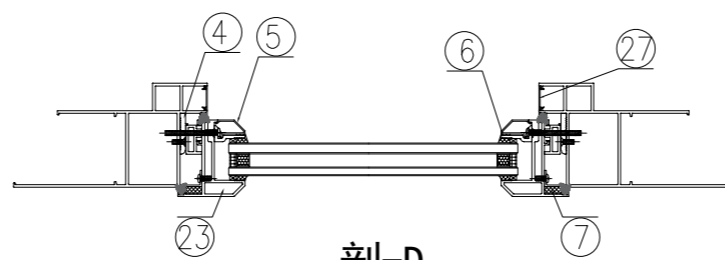

剖-D

| | | | | | | | | |
|----|--------|-------|------|-------|---|---|---|----|
| 28 | X85764 | 70窗拍蓋 | 直接開料 | 164.5 | 支 | 2 | 6 | GC |
| 27 | X85764 | 70窗拍蓋 | 直接開料 | 500.5 | 支 | 2 | 6 | GC |

| | | | | | | | | |
|----|-------------|----------|---------|------|---|---|---|----|
| 26 | 20*20*3鋁角 | 百葉頂部 | PW01-44 | 329 | 支 | 1 | 3 | GC |
| 25 | X85785 | 生窗變梗扣(玉) | PW01-48 | 285 | 支 | 2 | 6 | GC |
| 24 | X85785 | 生窗變梗扣(玉) | PW01-48 | 495 | 支 | 2 | 6 | GC |
| 23 | X85767 | 生窗變梗(玉) | PW01-35 | 555 | 支 | 2 | 6 | GC |
| 22 | X85767 | 生窗變梗(玉) | PW01-35 | 345 | 支 | 2 | 6 | GC |
| 21 | 15*13*1.6鋁角 | 固定窗防水膠擋角 | 兩頭切45度 | 325 | 支 | 2 | 6 | GC |
| 20 | 15*1.6鋁巴 | 雀仔網壓巴 | *** | xxxx | 支 | 2 | 6 | GC |
| 19 | X84333 | 百頁片 | *** | xxxx | 支 | 2 | 6 | GC |
| 18 | X85834 | 70窗玻璃夾角 | PW01-36 | 270 | 支 | 2 | 6 | GC |
| 17 | X85768 | 70窗玻璃線 | 直接開料 | 270 | 支 | 2 | 6 | GC |
| 16 | X85786 | 生窗變梗扣(框) | PW01-37 | 325 | 支 | 2 | 6 | GC |
| 15 | X85762 | 70生窗底框 | PW01-22 | 645 | 支 | 1 | 3 | GC |
| 14 | X85775 | 70上生下生中橫 | PW01-34 | 347 | 支 | 1 | 3 | GC |
| 13 | X85775 | 70上生下生中橫 | PW01-33 | 347 | 支 | 1 | 3 | GC |
| 12 | X85761 | 70生窗頂框 | PW01-19 | 347 | 支 | 1 | 3 | GC |

| | | | | | | | | |
|----|-------------|----------|---------|--------|---|---|---|----|
| 11 | **** | 百頁玉墊巴 | *** | xxxx | 支 | 2 | 6 | GC |
| 10 | 53*50*10鋁折件 | 百頁玉企鋁折角 | *** | xxxx | 支 | 1 | 3 | GC |
| 9 | 53*50*10鋁折件 | 百頁玉企鋁折角 | *** | xxxx | 支 | 1 | 3 | GC |
| 8 | 15*1.6鋁巴 | 雀仔網壓巴 | *** | xxxx | 支 | 2 | 6 | GC |
| 7 | 15*13*1.6鋁角 | 固定窗防水膠擋角 | 兩頭切45度 | 535 | 支 | 2 | 6 | GC |
| 6 | X85834 | 70窗玻璃夾角 | PW01-36 | 430 | 支 | 2 | 6 | GC |
| 5 | X85768 | 70窗玻璃線 | 斜角開料 | 450 | 支 | 2 | 6 | GC |
| 4 | X85786 | 生窗變梗扣(框) | PW01-37 | 535 | 支 | 2 | 6 | GC |
| 3 | X85764 | 70窗拍蓋 | 直接開料 | 1305.5 | 支 | 2 | 6 | GC |
| 2 | X85759 | 70生窗邊框 | PW01-04 | 2407 | 支 | 1 | 3 | GC |
| 1 | X85759 | 70生窗邊框 | PW01-03 | 2407 | 支 | 1 | 3 | GC |

| | | |
|---------|----------------|---------------------|
| 数量: 3 | 材料: 详见本图附表 | 表面处理: UCT806812XL-3 |
| 制图: CJM | 日期: 2020.06.20 | 校核: WSH |
| | 审核: | Rev: C |

美特鋁質有限公司
MIDI Aluminium Fabricator Ltd.

| |
|-------------------|
| 工程名称: 亞皆老街 / 佛沙窗 |
| 图名: W4/T1B組裝圖 |
| 图号: W4/T1B(1F~3F) |

| 序号 | 材料編號 | 材料名稱 | 加工圖号 | 长度 L (MM) | 单位 | 单樞 | 小计 | 备注 |
|----|------|------|------|-----------|----|----|----|----|
| | | | | | | 数量 | | |

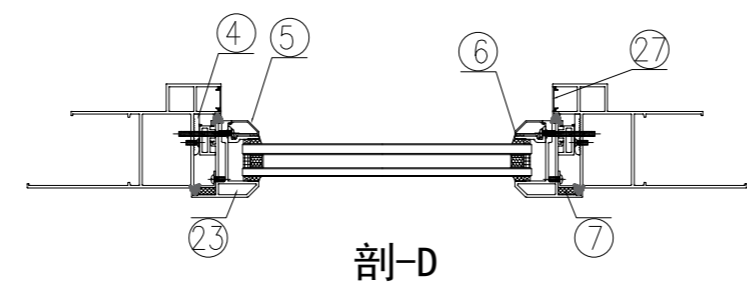
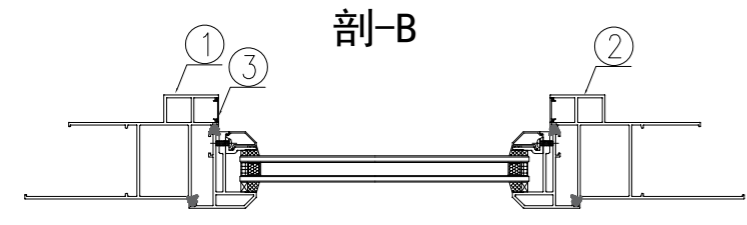
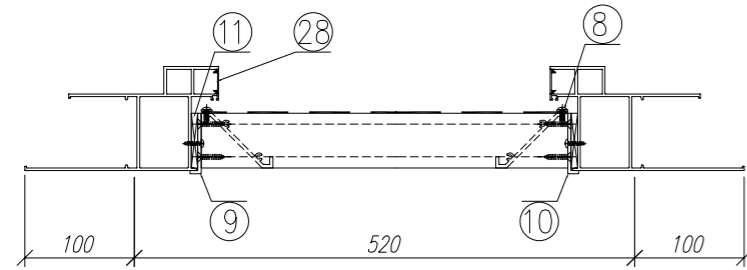
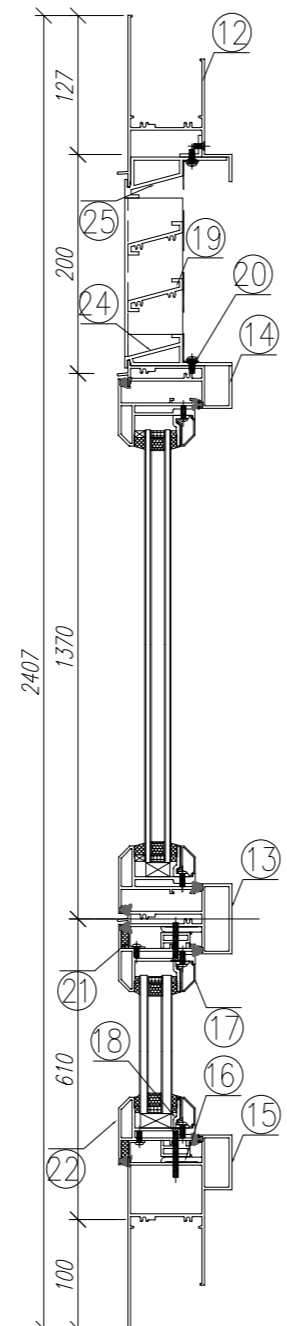
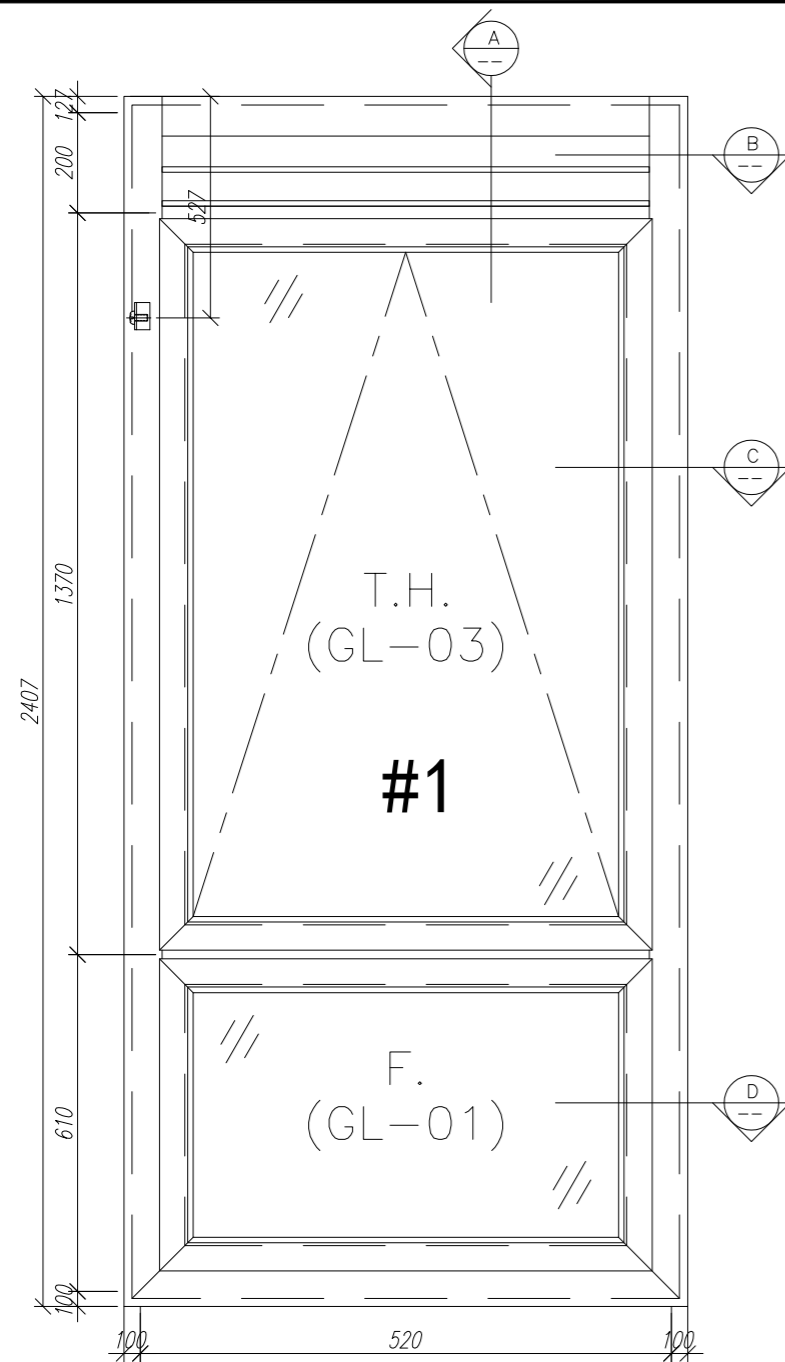

| | | | | | | | | |
|----|--------|-------|------|-------|---|---|---|----|
| 28 | X85764 | 70窗拍蓋 | 直接開料 | 164.5 | 支 | 2 | 6 | GC |
| 27 | X85764 | 70窗拍蓋 | 直接開料 | 500.5 | 支 | 2 | 6 | GC |

| | | | | | | | | |
|----|-------------|----------|---------|------|---|---|---|----|
| 26 | 20*20*3鋁角 | 百葉頂部 | PW01-44 | 404 | 支 | 1 | 3 | GC |
| 25 | X85785 | 生窗變梗扣(玉) | PW01-48 | 360 | 支 | 2 | 6 | GC |
| 24 | X85785 | 生窗變梗扣(玉) | PW01-48 | 495 | 支 | 2 | 6 | GC |
| 23 | X85767 | 生窗變梗(玉) | PW01-35 | 555 | 支 | 2 | 6 | GC |
| 22 | X85767 | 生窗變梗(玉) | PW01-35 | 420 | 支 | 2 | 6 | GC |
| 21 | 15*13*1.6鋁角 | 固定窗下擋膠角 | 兩頭切45度 | 400 | 支 | 2 | 6 | GC |
| 20 | 15*1.6鋁巴 | 雀仔網壓巴 | *** | xxxx | 支 | 2 | 6 | GC |
| 19 | X84333 | 百頁片 | *** | xxxx | 支 | 2 | 6 | GC |
| 18 | X85834 | 70窗玻璃夾角 | PW01-36 | 346 | 支 | 2 | 6 | GC |
| 17 | X85768 | 70窗玻璃線 | 直接開料 | 346 | 支 | 2 | 6 | GC |
| 16 | X85786 | 生窗變梗扣(框) | PW01-37 | 400 | 支 | 2 | 6 | GC |
| 15 | X85762 | 70生窗底框 | PW01-22 | 720 | 支 | 1 | 3 | GC |
| 14 | X85775 | 70上生下生中橫 | PW01-34 | 422 | 支 | 1 | 3 | GC |
| 13 | X85775 | 70上生下生中橫 | PW01-33 | 422 | 支 | 1 | 3 | GC |
| 12 | X85761 | 70生窗頂框 | PW01-19 | 422 | 支 | 1 | 3 | GC |

| | | | | | | | | |
|----|-------------|----------|---------|--------|---|---|---|----|
| 11 | **** | 百頁玉墊巴 | *** | xxxx | 支 | 2 | 6 | GC |
| 10 | 53*50*10鋁折件 | 百頁玉企鋁折角 | *** | xxxx | 支 | 1 | 3 | GC |
| 9 | 53*50*10鋁折件 | 百頁玉企鋁折角 | *** | xxxx | 支 | 1 | 3 | GC |
| 8 | 15*1.6鋁巴 | 雀仔網壓巴 | *** | xxxx | 支 | 2 | 6 | GC |
| 7 | 15*13*1.6鋁角 | 固定窗下擋膠角 | 兩頭切45度 | 535 | 支 | 2 | 6 | GC |
| 6 | X85834 | 70窗玻璃夾角 | PW01-36 | 430 | 支 | 2 | 6 | GC |
| 5 | X85768 | 70窗玻璃線 | 斜角開料 | 450 | 支 | 2 | 6 | GC |
| 4 | X85786 | 生窗變梗扣(框) | PW01-37 | 535 | 支 | 2 | 6 | GC |
| 3 | X85764 | 70窗拍蓋 | 直接開料 | 1305.5 | 支 | 2 | 6 | GC |
| 2 | X85759 | 70生窗邊框 | PW01-04 | 2407 | 支 | 1 | 3 | GC |
| 1 | X85759 | 70生窗邊框 | PW01-03 | 2407 | 支 | 1 | 3 | GC |

| | | |
|---------|----------------|---------------------|
| 数量: 3 | 材料: 详见本图附表 | 表面处理: UCT806812XL-3 |
| 制图: CJM | 日期: 2020.06.20 | 校核: WSH |
| | 审核: | Rev:C |



美特铝质 有限公司
 MIDI Aluminium Fabricator Ltd.

| |
|-------------------|
| 工程名称: 亞皆老街 / 佛沙窗 |
| 图名: W5/T1B組裝圖 |
| 图号: W5/T1B(1F~3F) |

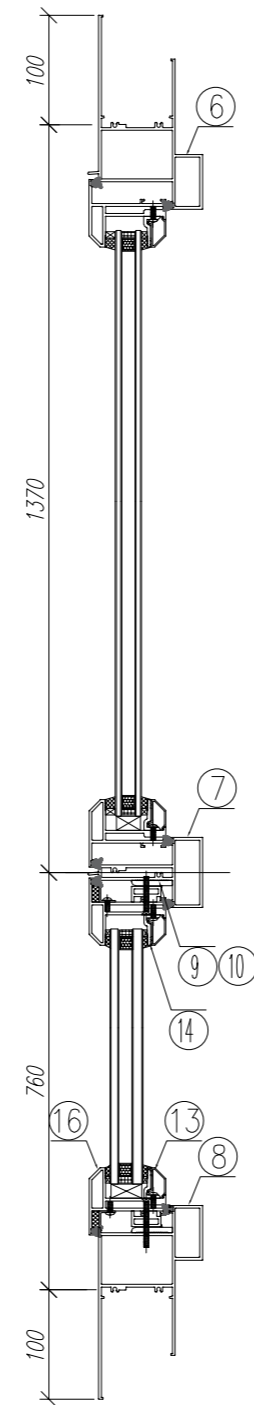
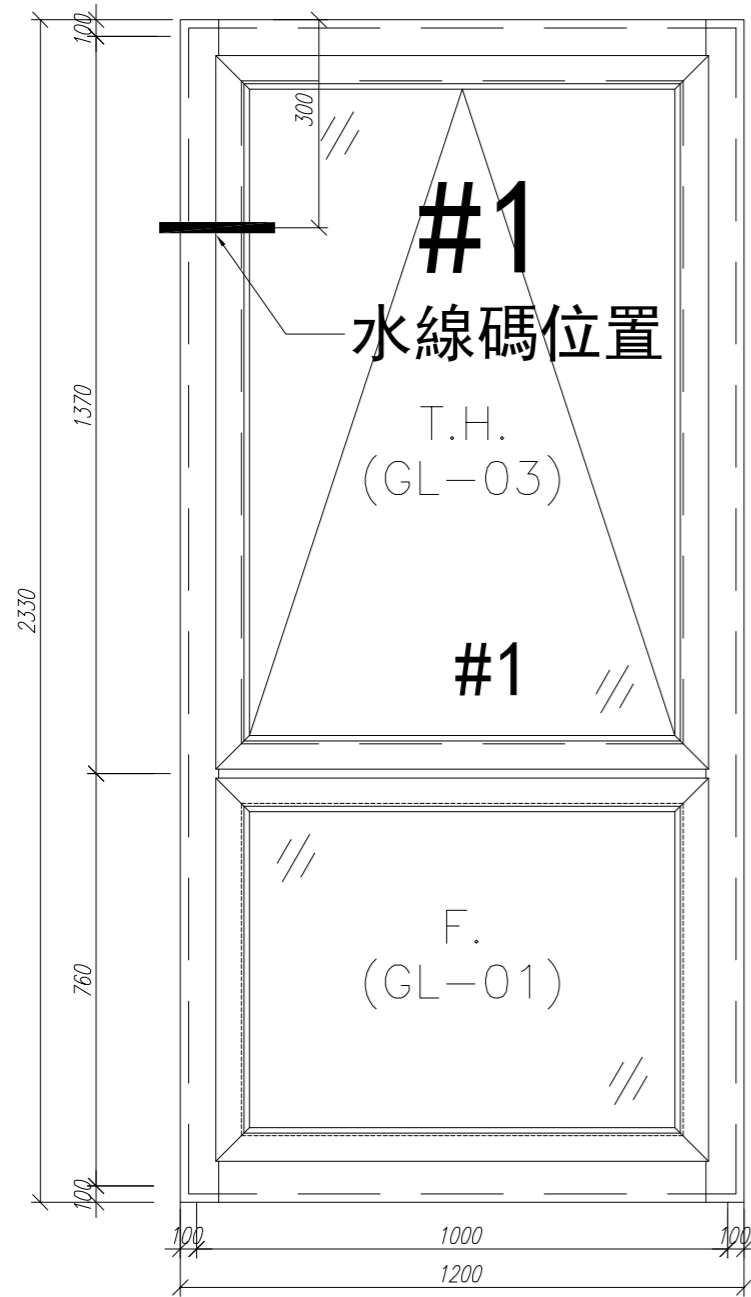
| 序号 | 材料編號 | 材料名稱 | 加工图号 | 长度 L (MM) | 单位 | 单樞小计 | | 备注 |
|----|------|------|------|-----------|----|------|----|----|
| | | | | | | 数量 | 数量 | |

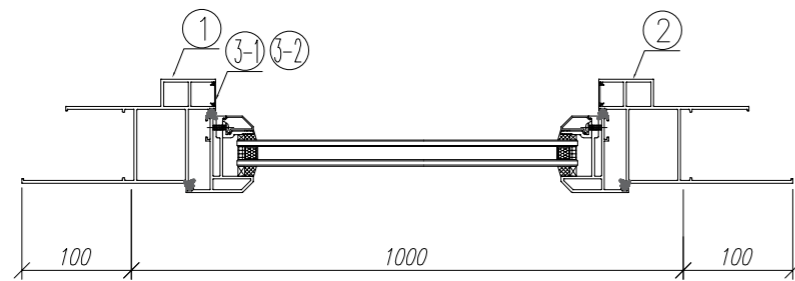

剖-A



剖-C

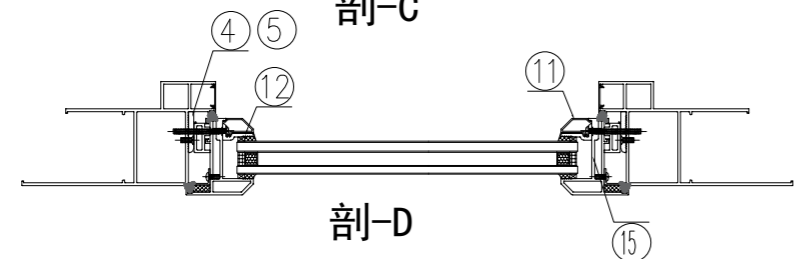

剖-D

美國扇撐24寸

| | | | | | | | | |
|----|--------------|-----------|---------|-----|---|---|---|----|
| 20 | X85785 | 生窗變硬扣(玉) | PW01-48 | 840 | 支 | 2 | 6 | GC |
| 19 | X85785 | 生窗變硬扣(玉) | PW01-48 | 645 | 支 | 2 | 6 | GC |
| 18 | 15*13*1.6 鋁角 | 固定窗下擋膠角 | 兩頭切45度 | 685 | 支 | 2 | 6 | GC |
| 17 | 15*13*1.6 鋁角 | 固定窗下擋膠角 | 兩頭切45度 | 880 | 支 | 2 | 6 | GC |
| 16 | X85767 | 70窗生變硬窗玉橫 | PW01-35 | 900 | 支 | 2 | 6 | GC |
| 15 | X85767 | 70窗生變硬窗玉企 | PW01-35 | 705 | 支 | 2 | 6 | GC |
| 14 | X85834 | 70窗玻璃夾角 | PW01-36 | 826 | 支 | 2 | 6 | GC |
| 13 | X85768 | 70窗玻璃線 | 直接開料 | 826 | 支 | 2 | 6 | GC |
| 12 | X85834 | 70窗玻璃夾角 | PW01-36 | 600 | 支 | 2 | 6 | GC |
| 11 | X85768 | 70窗玻璃線 | 斜角開料 | 600 | 支 | 2 | 6 | GC |

| | | | | | | | | |
|---|--------|----------|---------|------|---|---|---|----|
| 9 | X85786 | 生窗變硬扣(框) | PW01-37 | 840 | 支 | 2 | 6 | GC |
| 8 | X85762 | 70生窗底框 | PW01-42 | 1200 | 支 | 1 | 3 | GC |
| 7 | X85775 | 70上生下生中橫 | PW01-33 | 902 | 支 | 1 | 3 | GC |
| 6 | X85761 | 70生窗頂框 | PW01-41 | 1200 | 支 | 1 | 3 | GC |

| | | | | | | | | |
|-----|--------|----------|---------|------|---|---|---|----|
| 4 | X85786 | 生窗變硬扣(框) | PW01-37 | 535 | 支 | 2 | 6 | GC |
| 3-2 | X85764 | 70窗拍蓋 | 直接開料 | 651 | 支 | 2 | 6 | GC |
| 3-1 | X85764 | 70窗拍蓋 | 直接開料 | 1261 | 支 | 2 | 6 | GC |
| 2 | X85759 | 70生窗邊框 | PW01-06 | 2330 | 支 | 1 | 3 | GC |
| 1 | X85759 | 70生窗邊框 | PW01-05 | 2330 | 支 | 1 | 3 | GC |

| 序号 | 材料編號 | 材料名稱 | 加工圖号 | 长度 L (MM) | 单位 | 单樞小计数量 | 备注 |
|----|------|------|------|-----------|----|--------|----|
|----|------|------|------|-----------|----|--------|----|

数量: 3 材料: 详见本图附表 表面处理: UCT806812XL-3

制图: CJM 日期: 2020.06.20 校核: WSH 审核: Rev:C

美特鋁質有限公司
MIDI Aluminium Fabricator Ltd.

亞皆老街 / 佛沙窗

图名: W6/T1A組裝圖 图号: W6/T1A(1F~3F)

需安裝吊裝架DJ-01

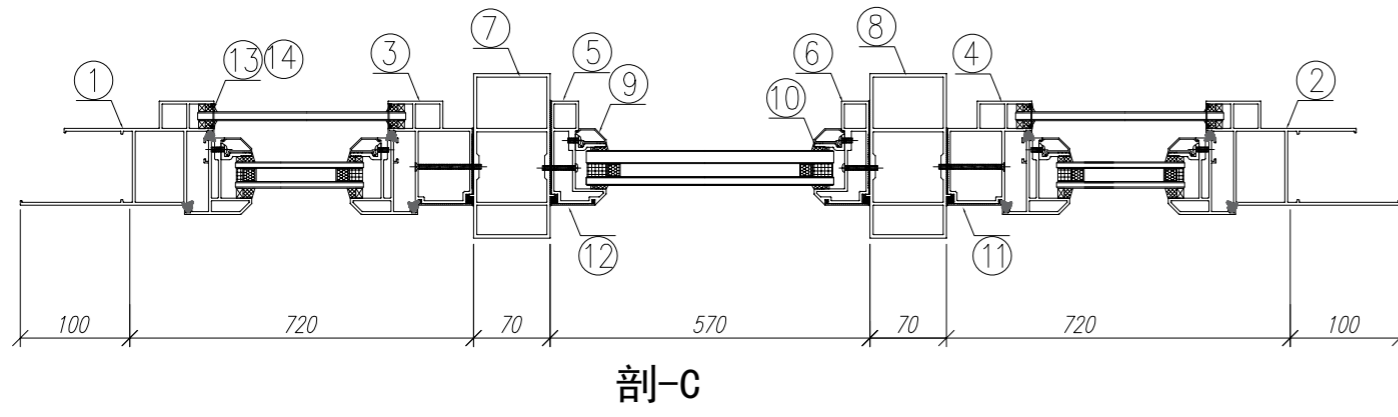
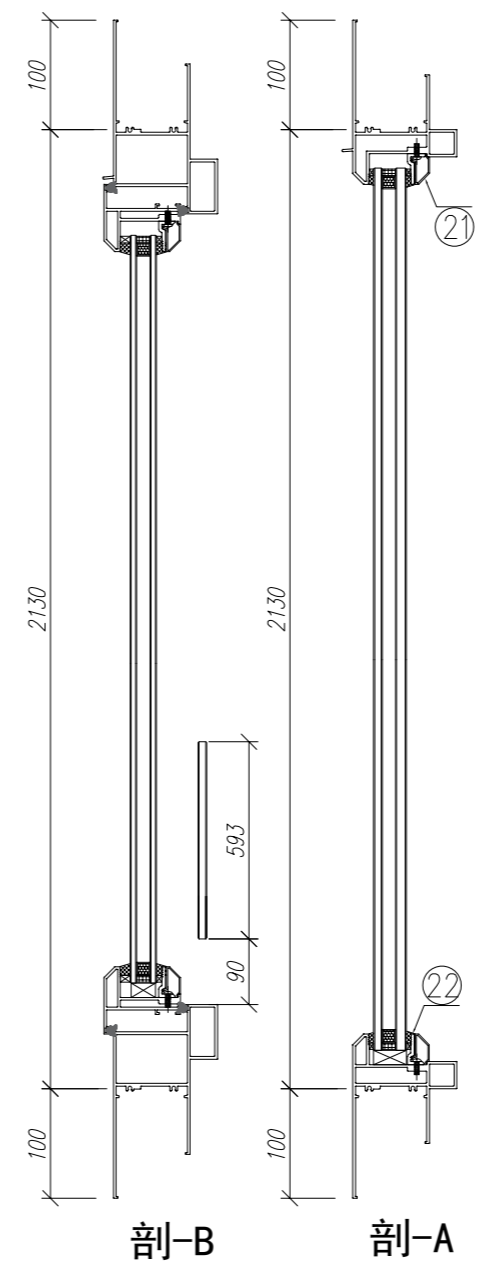
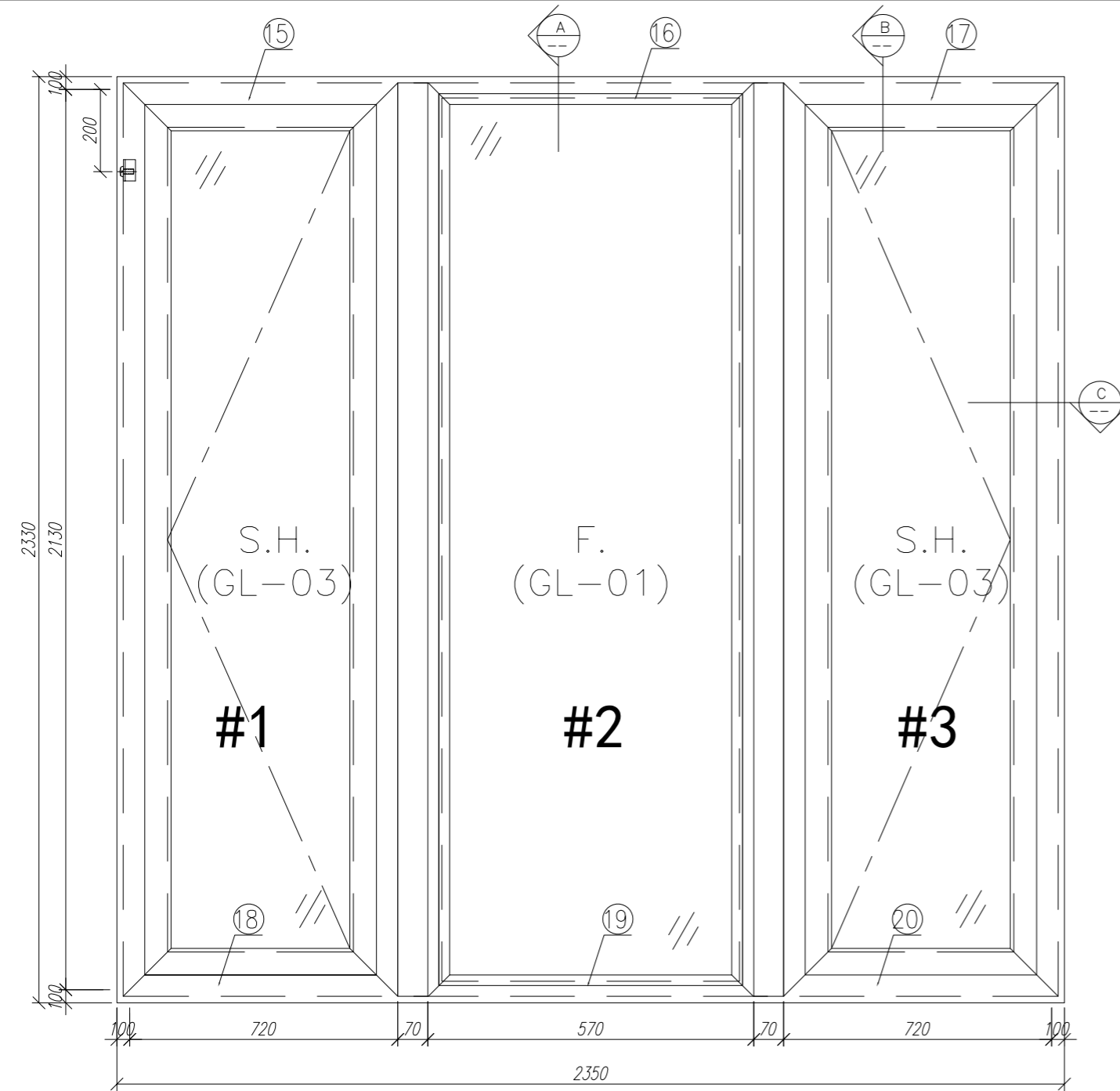

| | | | | | | | | |
|----|--------|---------|---------|-----|---|---|---|----|
| 22 | X85834 | 70窗玻璃夾角 | PW01-36 | 519 | 支 | 2 | 4 | GC |
| 21 | X85768 | 70窗玻璃線 | 直接開料 | 519 | 支 | 2 | 4 | GC |
| 20 | X85762 | 70生窗底框 | PW01-20 | 820 | 支 | 1 | 2 | GC |
| 19 | X85763 | 70梗窗底框 | PW01-29 | 570 | 支 | 1 | 2 | GC |
| 18 | X85762 | 70生窗底框 | PW01-21 | 820 | 支 | 1 | 2 | GC |
| 17 | X85761 | 70生窗頂框 | PW01-17 | 820 | 支 | 1 | 2 | GC |
| 16 | X85766 | 70梗窗頂框 | PW01-18 | 570 | 支 | 1 | 2 | GC |
| 15 | X85761 | 70生窗頂框 | PW01-16 | 820 | 支 | 1 | 2 | GC |

| | | | | | | | | |
|----|--------|-----------|---------|--------|---|---|---|----|
| 14 | X85764 | 70窗拍蓋 | 直接開料 | 1292.5 | 支 | 4 | 8 | GC |
| 13 | X85764 | 70窗拍蓋 | 直接開料 | 89.5 | 支 | 4 | 8 | GC |
| 12 | X85820 | 70梗窗主企框外蓋 | 兩頭45度切 | 2130 | 支 | 2 | 4 | GC |
| 11 | X85819 | 70生窗主企框外蓋 | 兩頭45度切 | 2130 | 支 | 2 | 4 | GC |
| 10 | X85834 | 70窗玻璃夾角 | PW01-36 | 2028 | 支 | 2 | 4 | GC |
| 9 | X85768 | 70窗玻璃線 | 斜角開料 | 2048 | 支 | 2 | 4 | GC |
| 8 | X85772 | 70窗150夾通 | PW01-13 | 2430 | 支 | 1 | 2 | GC |
| 7 | X85772 | 70窗150夾通 | PW01-13 | 2430 | 支 | 1 | 2 | GC |
| 6 | X85769 | 70梗窗主企框 | PW01-12 | 2130 | 支 | 1 | 2 | GC |
| 5 | X85769 | 70梗窗主企框 | PW01-11 | 2130 | 支 | 1 | 2 | GC |
| 4 | X85760 | 70生窗主企框 | PW01-07 | 2130 | 支 | 1 | 2 | GC |
| 3 | X85760 | 70生窗主企框 | PW01-08 | 2130 | 支 | 1 | 2 | GC |
| 2 | X85759 | 70生窗邊框 | PW01-02 | 2330 | 支 | 1 | 2 | GC |
| 1 | X85759 | 70生窗邊框 | PW01-01 | 2330 | 支 | 1 | 2 | GC |

数量: 2
 材料: 详见本图附表
 表面处理: UCT806812XL-3
 制图: CJM
 日期: 2020.06.20
 校核: WSH
 审核: Rev: B



工程名称: 亞皆老街 / 佛沙窗
 图名: W7/T1B組裝圖
 图号: W7/T1B(2F~3F)

| 序号 | 材料編號 | 材料名稱 | 加工图号 | 长度 L (MM) | 单位 | 单樞小计数量 | 备注 |
|----|------|------|------|-----------|----|--------|----|
|----|------|------|------|-----------|----|--------|----|

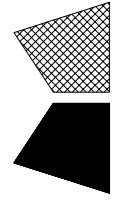

頂

工程號 J852 地盤 亞皆老街

| 窗號 | 尺寸 (MM) | 數量 (支) | 尺寸X (MM) | 備註 |
|--------|---------|--------|----------|--------|
| W4/T1A | 2407 | 3 | 137 | 開水線碼孔 |
| W5/T1A | 2407 | 3 | 137 | 不開水線碼孔 |
| W4/T1B | 2407 | 3 | 0 | 開水線碼孔 |
| W5/T1B | 2407 | 3 | 0 | 不開水線碼孔 |
| 合計: | | 12 | | |

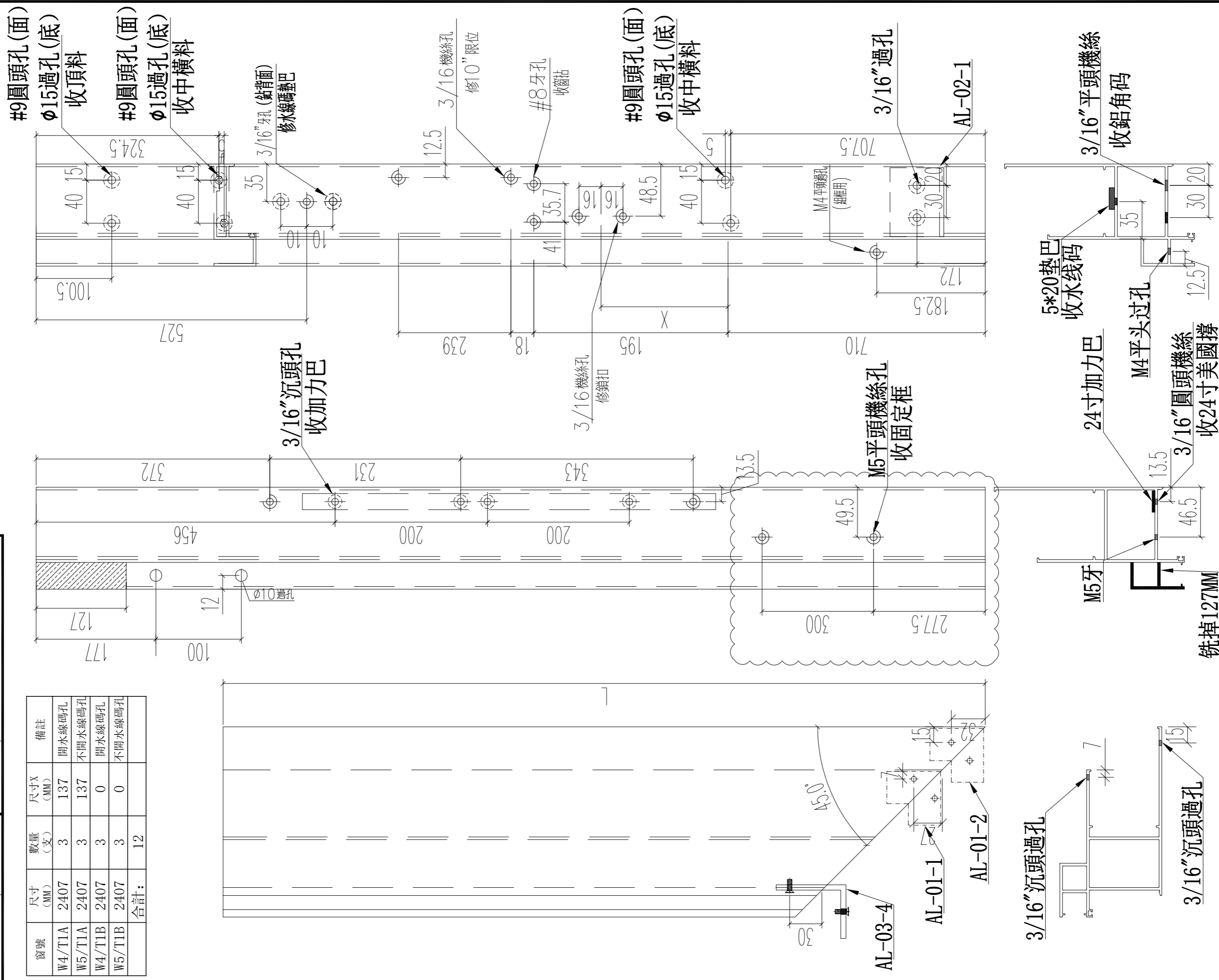

| | | | | | | | |
|----|---------------|----|-------|------------|----|------------|------------|
| 名稱 | 70生窗邊框 | 制圖 | JASON | 2020.06.22 | 修改 | A | B |
| 材料 | X85759 | 復核 | WHS | | 日期 | 2020.07.11 | 2020.07.27 |
| 顏色 | UCT806812XL-3 | 批准 | | | 圖號 | PW01-04 | |

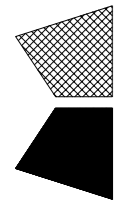

頂

| 窗號 | 尺寸 (MM) | 數量 (支) | 備註 |
|--------|---------|--------|--------|
| W3/T1A | 2330 | 3 | 不開水線碼孔 |
| W6/T1A | 2330 | 3 | 開水線碼孔 |

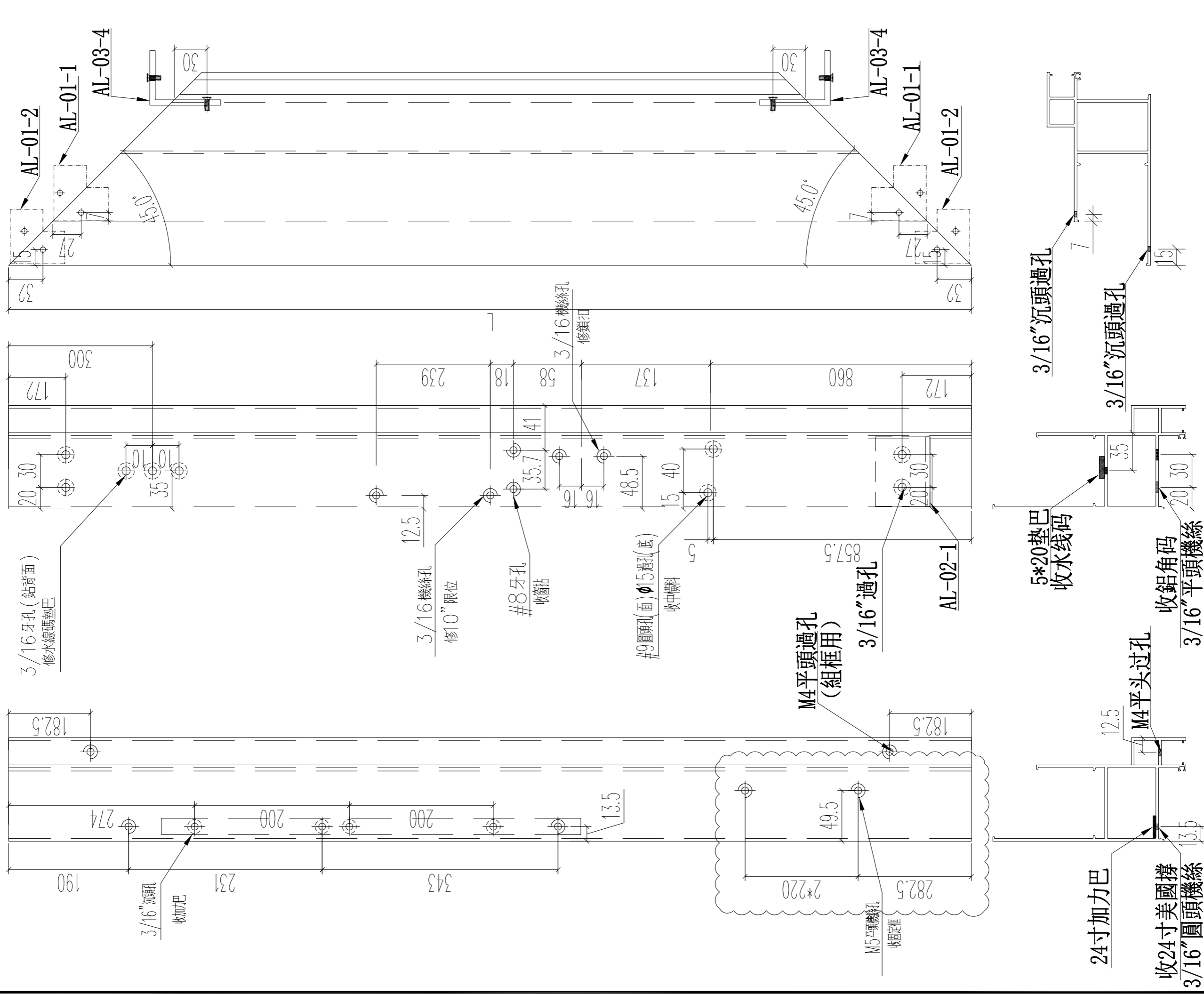

| | | | | | | | |
|----|---------------|----|-------|------------|----|------------|------------|
| 名稱 | 70 生窗邊框 | 制圖 | JASON | 2020.06.22 | 修改 | A | B |
| 材料 | X85759 | 復核 | WHS | | 日期 | 2020.07.11 | 2020.07.27 |
| 顏色 | UCT806812XL-3 | 批准 | | | 圖號 | PW01-05 | |

| 窗號 | 尺寸 (MM) | 數量 (支) | 備註 |
|--------|---------|--------|--------|
| W3/T1A | 2330 | 3 | 開水線碼孔 |
| W6/T1A | 2330 | 3 | 不開水線碼孔 |

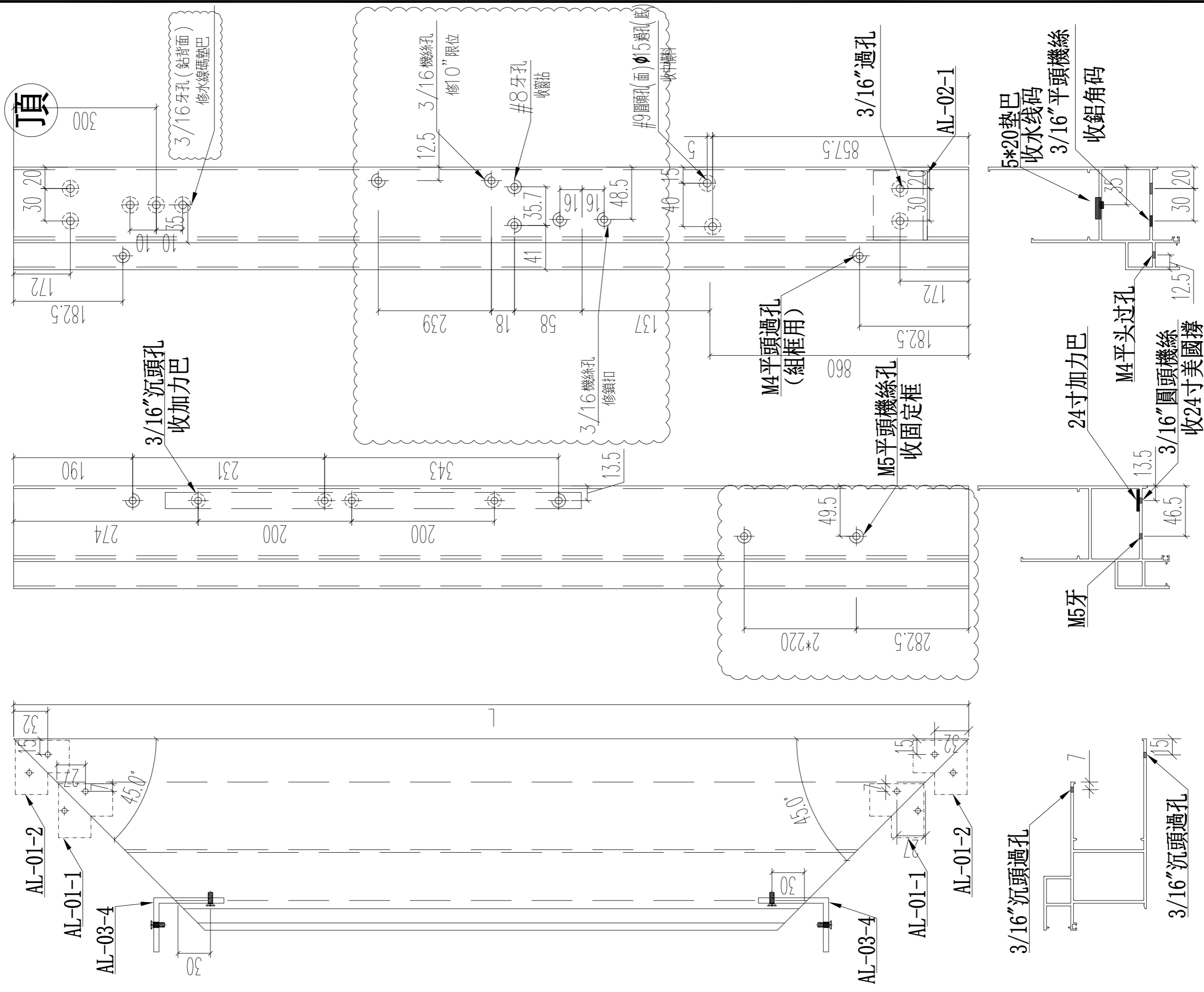

頂

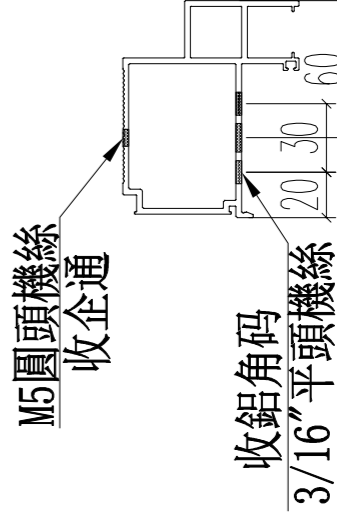
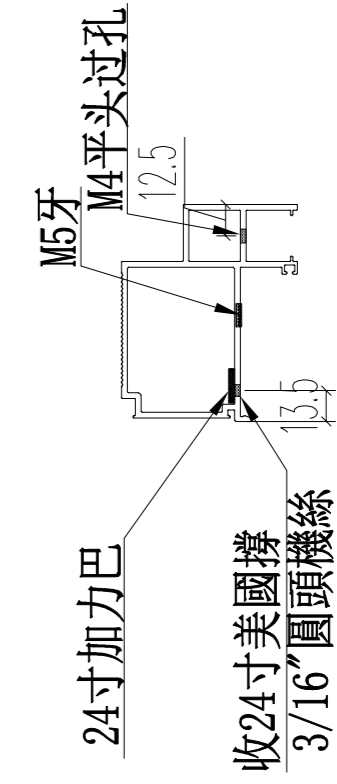
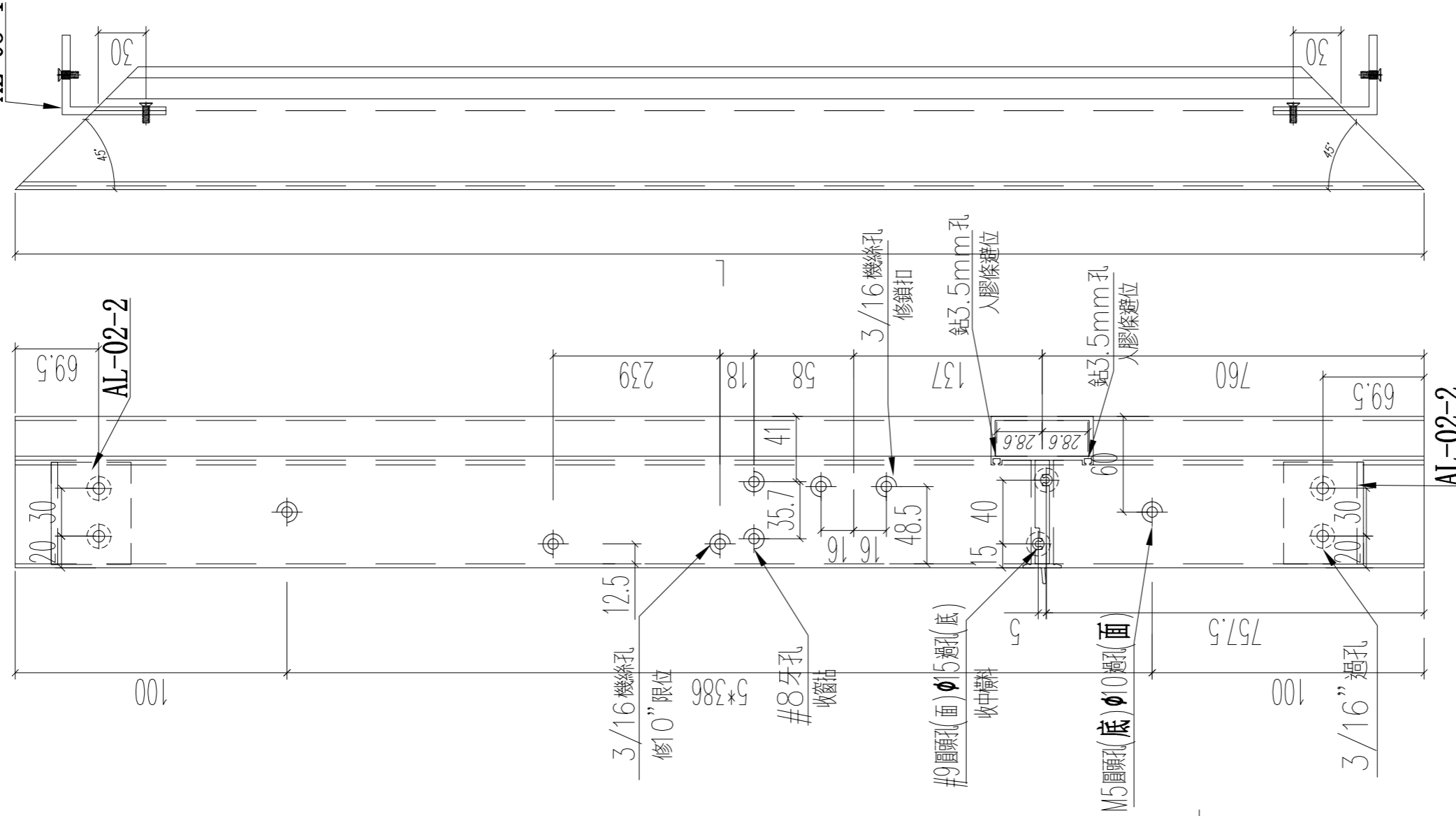
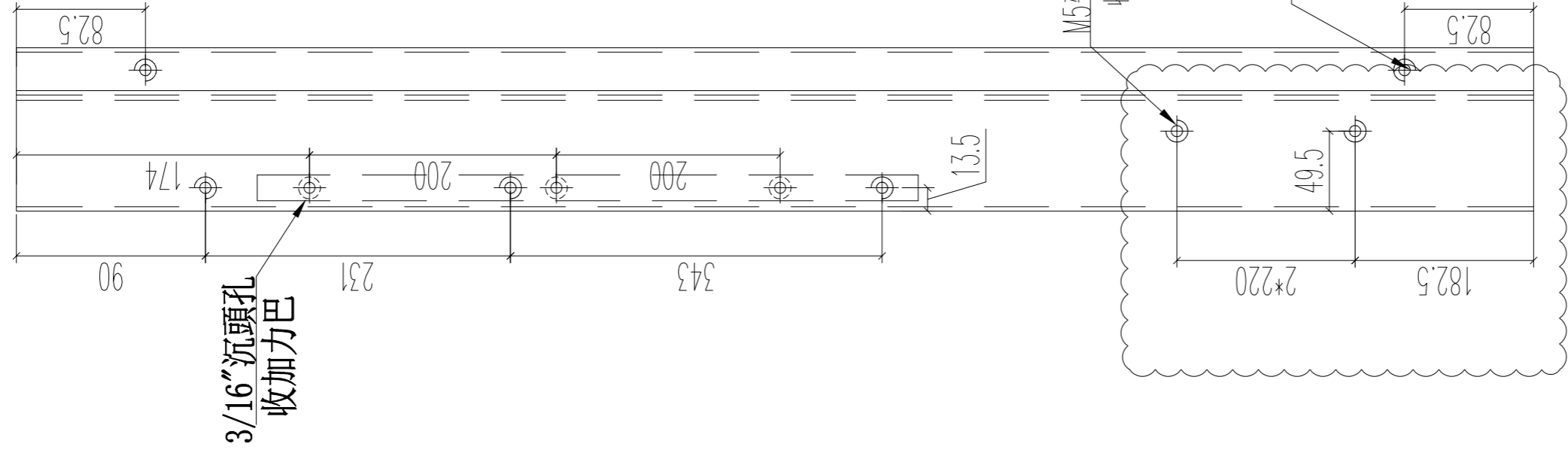

| | |
|----|---------------|
| 名稱 | 70 生窗主企框 |
| 材料 | X85760 |
| 顏色 | UCT806812XL-3 |

| | | |
|----|------------|------------|
| 制圖 | JASON | 2020.06.22 |
| 修改 | A | B |
| 復核 | WHS | |
| 日期 | 2020.07.11 | 2020.07.27 |
| 批准 | | |
| 圖號 | PW01-09 | |

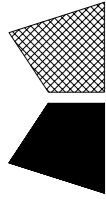

美特鋁質 有限公司
 MIDI Aluminium Fabricator Ltd.
 工程號 J852 地盤 亞皆老街

| | | | |
|--------|---------|--------|----|
| 窗號 | 尺寸 (MM) | 數量 (支) | 備註 |
| W3/T1A | 2130 | 6 | |

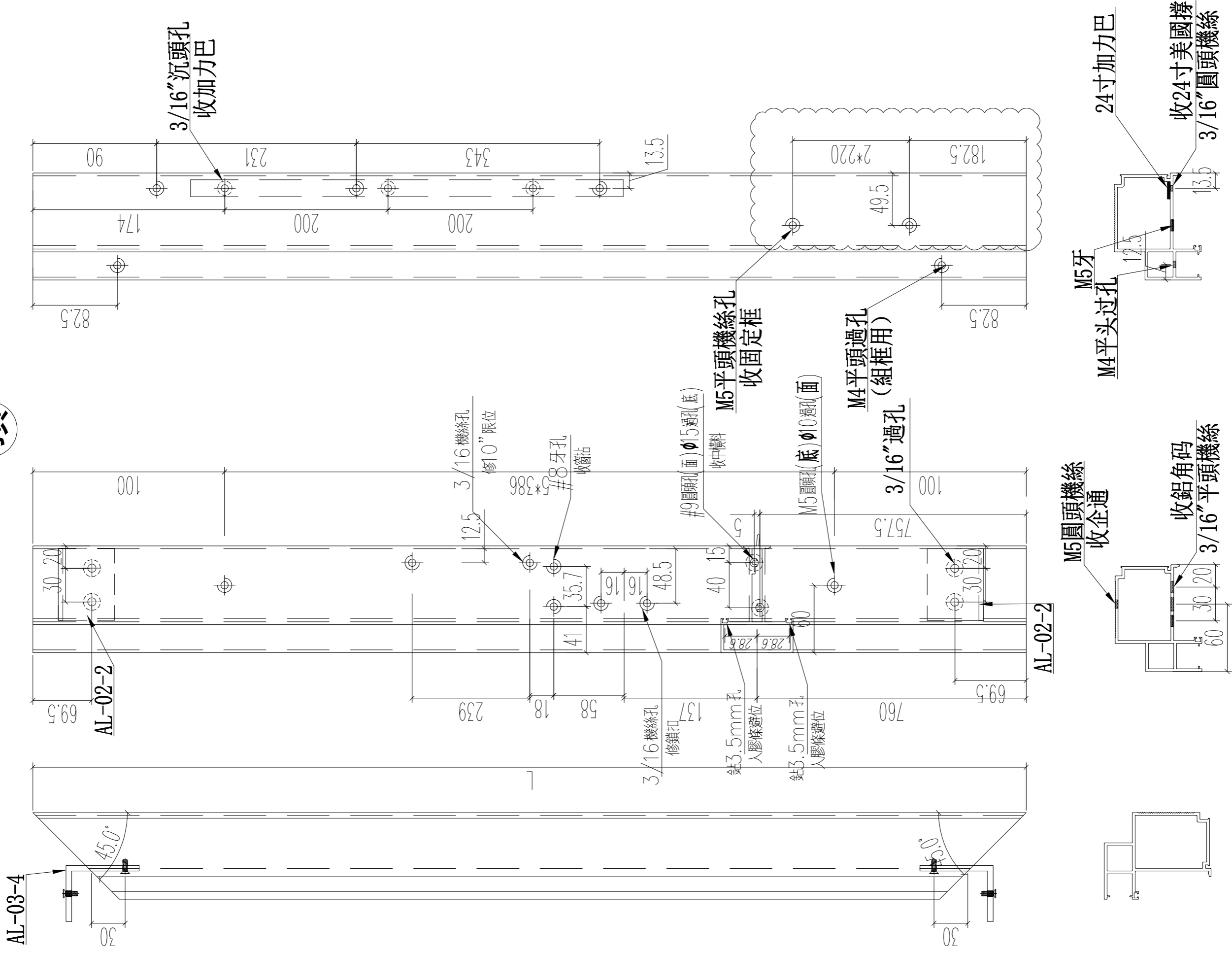
頂

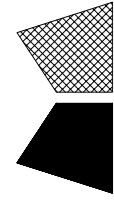

| | | | | | | | |
|----|---------------|----|-------|------------|----|------------|------------|
| 名稱 | 70生窗主企框 | 制圖 | JASON | 2020.06.22 | 修改 | A | B |
| 材料 | X85760 | 復核 | WHS | | 日期 | 2020.07.11 | 2020.07.27 |
| 顏色 | UCT806812XL-3 | 批准 | | | 圖號 | PW01-10 | |



美特鋁質 有限公司
MIDI Aluminum Fabricator Ltd.

工程號

J852

地盤

亞皆老街

| 窗號 | 尺寸 (MM) | 數量 (支) | X尺寸 | A | M | N |
|--------|---------|--------|-----|-------|-----|---|
| W4/T1A | 1200 | 3 | 846 | 280 | 320 | 2 |
| W5/T1A | 1200 | 3 | 846 | 280 | 320 | 2 |
| W4/T1B | 645 | 3 | 292 | 222.5 | 200 | 1 |
| W5/T1B | 720 | 3 | 366 | 235 | 250 | 1 |
| 合計: | | 12 | | | | |

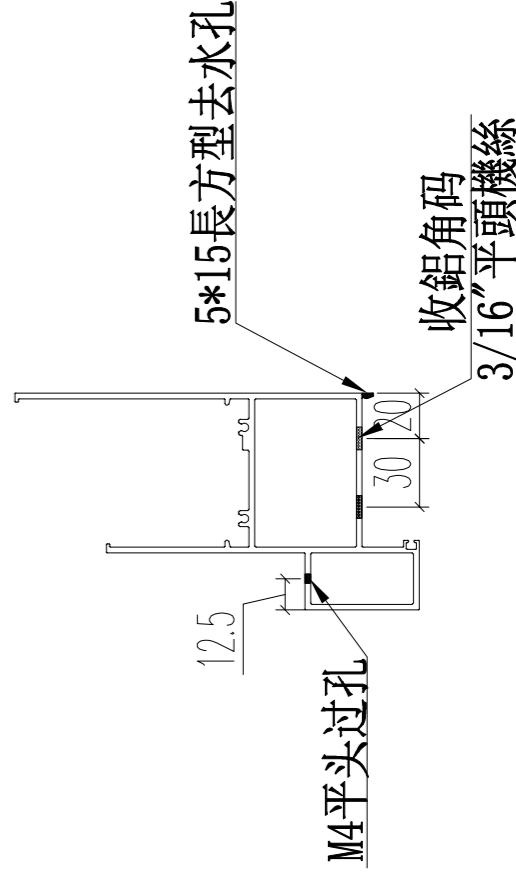
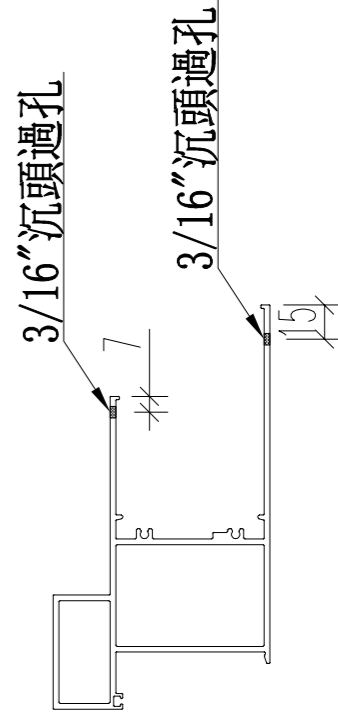
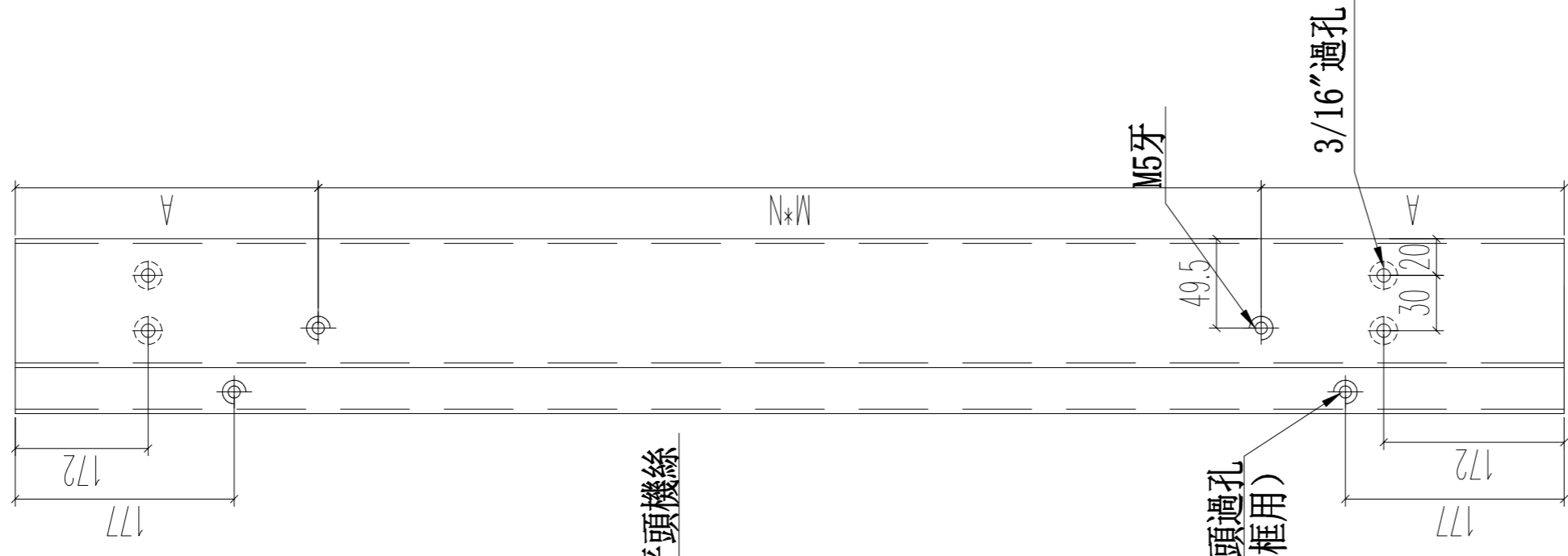
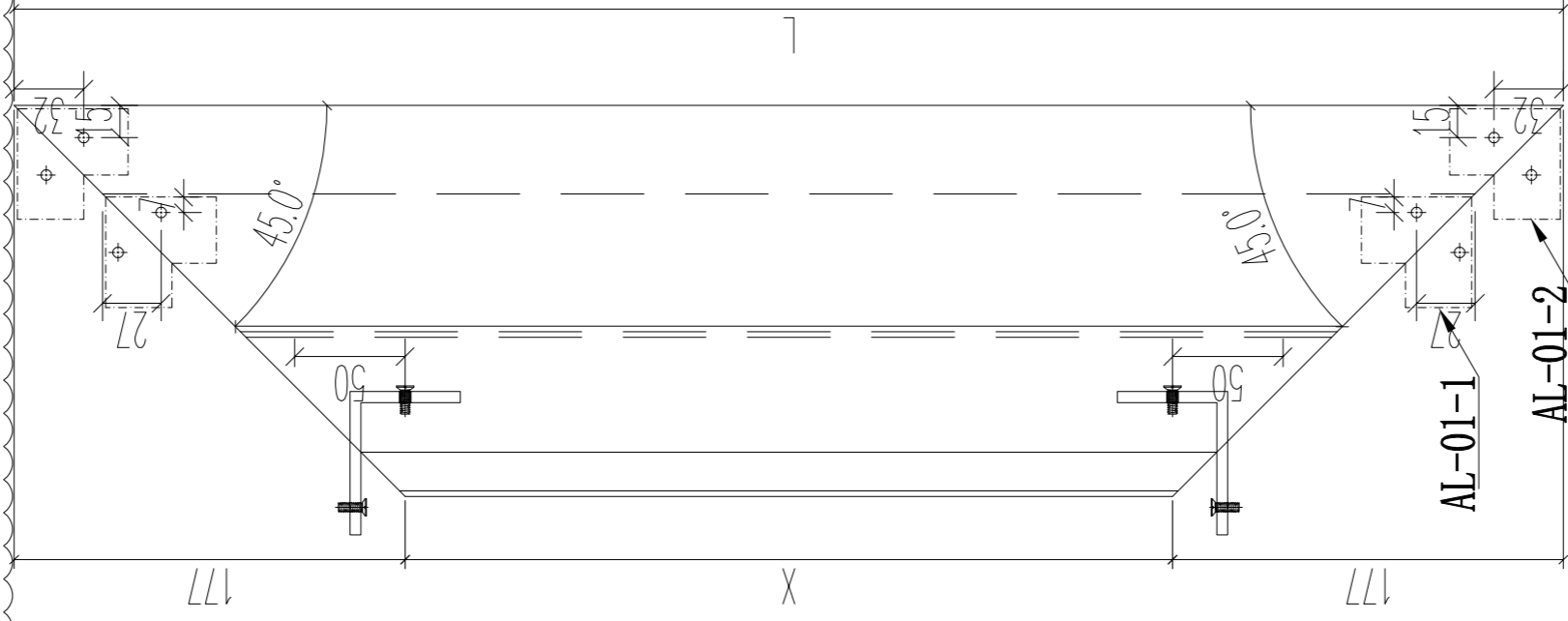

名稱

70生窗底框

材料

X85762

顏色

UCT806812XL-3

制圖

JASON

2020.06.22

修改

A

B

日期

2020.07.11

2020.07.27

圖號

PW01-22

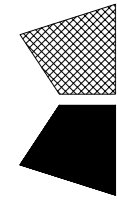

美特鋁質 有限公司
MIDI Aluminium Fabricator Ltd.

工程號

J852

地盤

亞皆老街

| | | | |
|--------|---------|--------|----|
| 窗號 | 尺寸 (MM) | 數量 (支) | 備註 |
| W3/T1A | 1100 | 3 | |

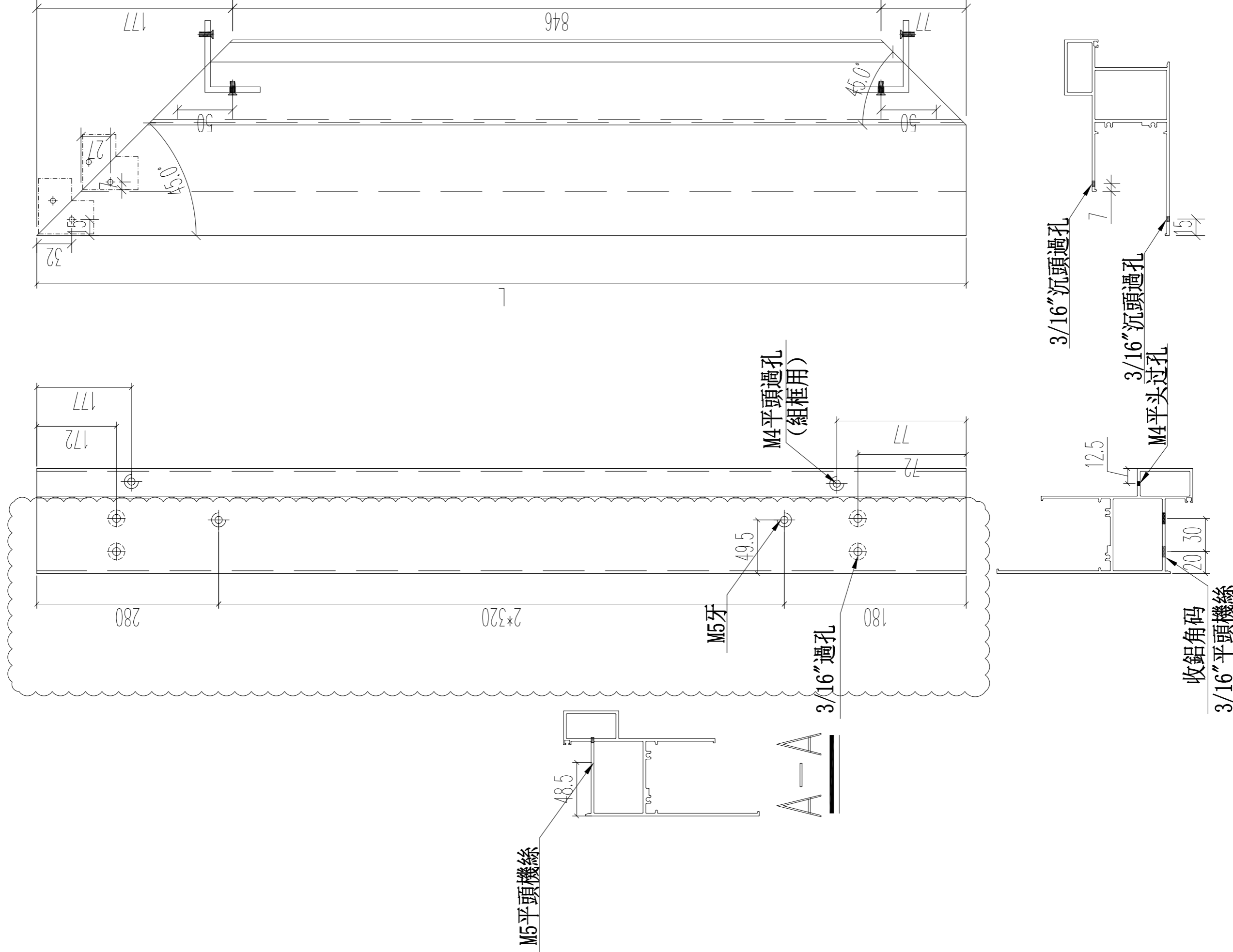

| | | | | | | | |
|----|---------------|----|-------|------------|----|------------|------------|
| 名稱 | 70生窗底框 | 制圖 | JASON | 2020.06.22 | 修改 | A | B |
| 材料 | X85762 | 復核 | WHS | | 日期 | 2020.07.11 | 2020.07.27 |
| 顏色 | UCT806812XL-3 | 批准 | | | 圖號 | PW01-26 | |

| | | | |
|--------|---------|--------|----|
| 窗號 | 尺寸 (MM) | 數量 (支) | 備註 |
| W3/T1A | 1100 | 3 | |

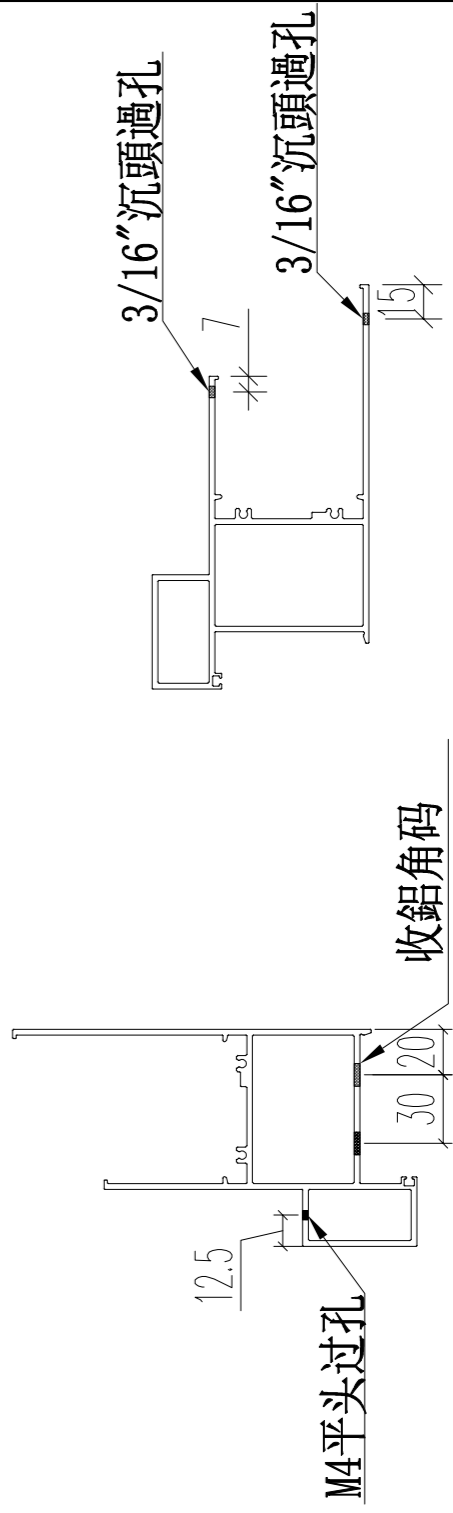
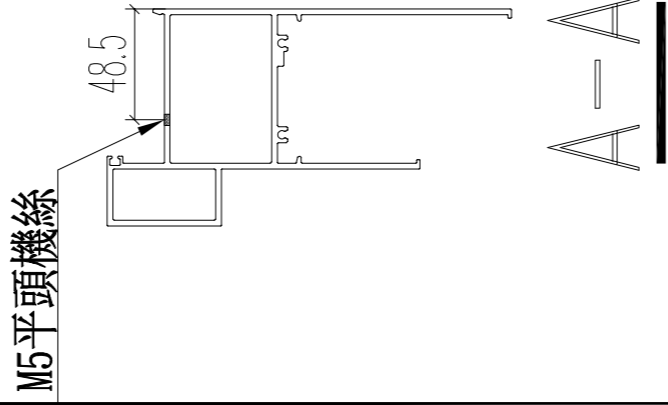
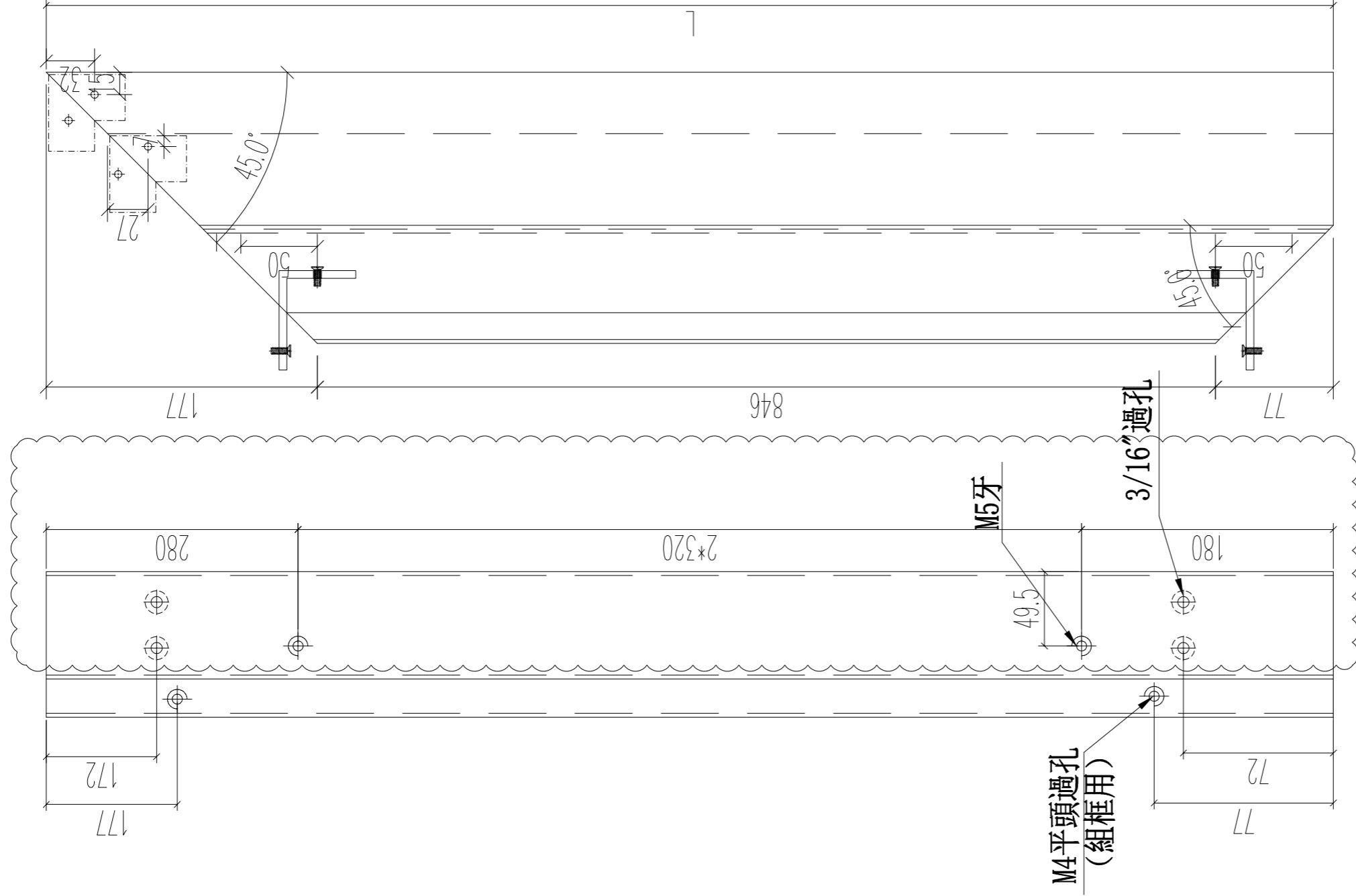

| | | | | | | | |
|----|---------------|----|-------|------------|----|------------|------------|
| 名稱 | 70生窗底框 | 制圖 | JASON | 2020.06.22 | 修改 | A | B |
| 材料 | X85762 | 復核 | WHS | | 日期 | 2020.07.11 | 2020.07.27 |
| 顏色 | UCT806812XL-3 | 批准 | | | 圖號 | PW01-27 | |

| | | | |
|--------|---------|--------|----|
| 窗號 | 尺寸 (MM) | 數量 (支) | 備註 |
| W3/T1A | 1000 | 3 | |

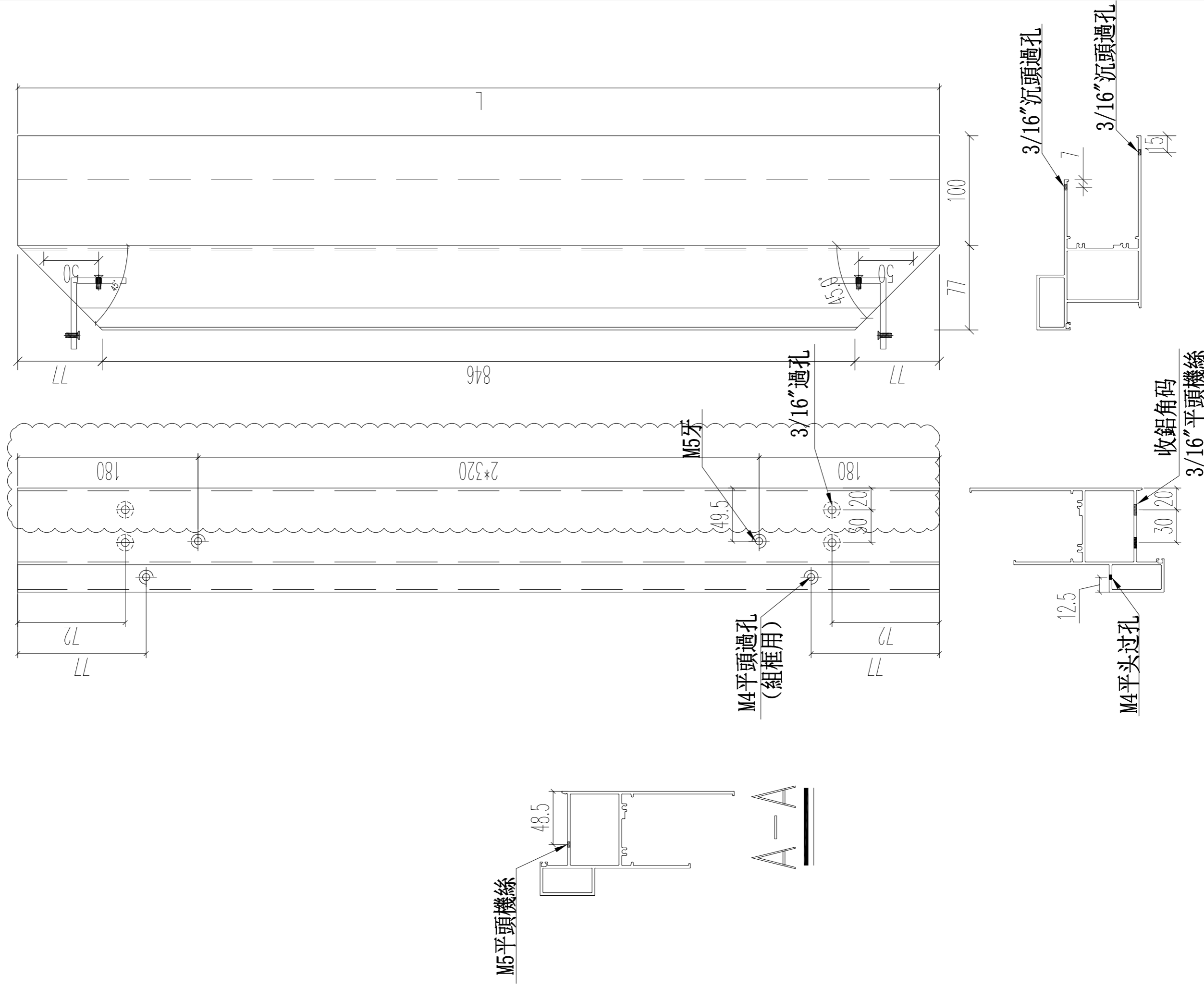

| | | | | | | | |
|----|---------------|----|-------|------------|----|------------|------------|
| 名稱 | 70生窗底框 | 制圖 | JASON | 2020.06.22 | 修改 | A | B |
| 材料 | X85762 | 復核 | WHS | | 日期 | 2020.07.11 | 2020.07.27 |
| 顏色 | UCT806812XL-3 | 批准 | | | 圖號 | PW01-28 | |

| 窗號 | 尺寸 (MM) | 數量 (支) | X尺寸 |
|--------|---------|--------|------|
| W3/T1A | 2450 | 3 | 2350 |
| W2/T1A | 1360 | 1 | 1260 |
| W2/T1B | 960 | 1 | 860 |
| W3/T1B | 1360 | 3 | 1260 |
| W7/T1B | 570 | 2 | 470 |
| W2/T1A | 1360 | 2 | 1260 |
| W2/T1B | 960 | 2 | 860 |
| 合計: | | | 14 |

| 序号 | 总尺寸 (mm) | 标示A尺寸 | 标示B尺寸 |
|----|----------|-------|-------|
| 1 | 1360 | 155 | 3*350 |
| 2 | 960 | 130 | 2*350 |
| 3 | 570 | 110 | 350 |
| 4 | 2450 | 175 | 6*350 |

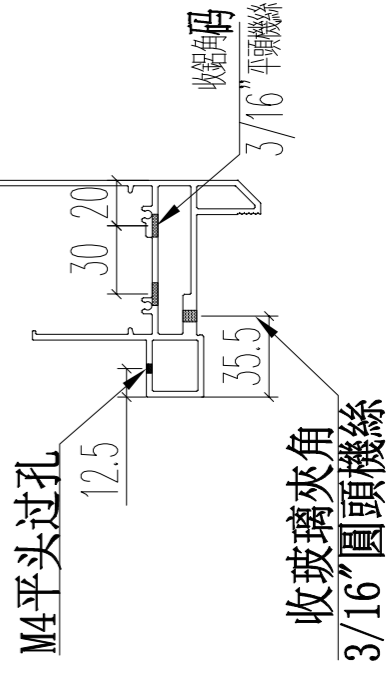
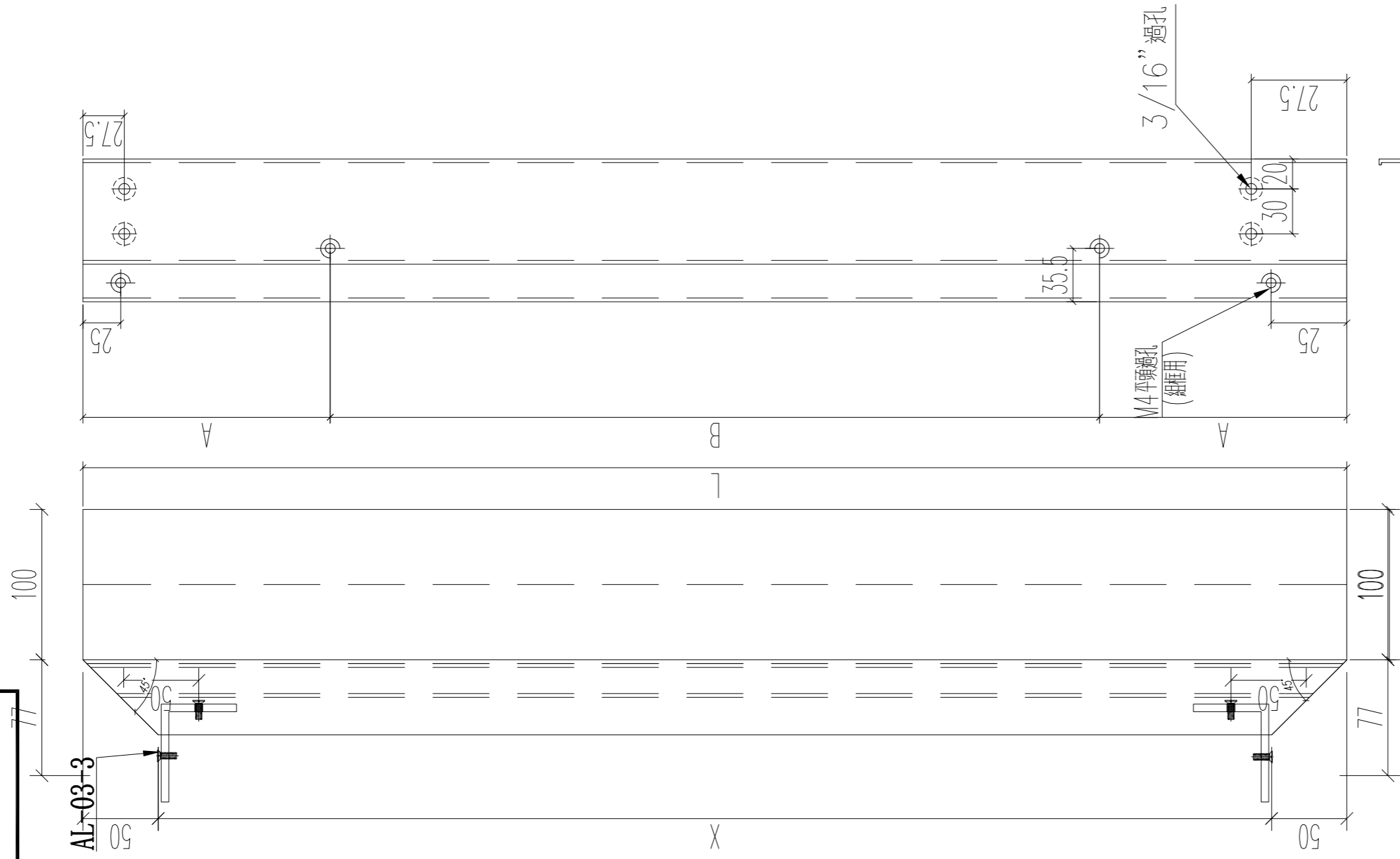

| | | | | | | | |
|----|---------------|----|-------|------------|----|------------|------------|
| 名稱 | 70梗窗底框 | 制圖 | JASON | 2020.06.22 | 修改 | A | B |
| 材料 | X85763 | 復核 | WHS | | 日期 | 2020.07.11 | 2020.07.27 |
| 顏色 | UCT806812XL-3 | 批准 | | | 圖號 | PW01-29 | |

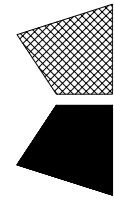

美特鋁質 有限公司
MIDI Aluminium Fabricator Ltd.

工程號

J852

地盤 亞皆老街

| 窗號 | L尺寸 (MM) | 數量 (支) | A | B | C | D |
|--------|----------|--------|------|-------|-----|-----|
| W6/T1A | 902 | 3 | 128 | 2*320 | 264 | 368 |
| W4/T1A | 902 | 3 | 128 | 2*320 | 264 | 368 |
| W5/T1A | 902 | 3 | 128 | 2*320 | 264 | 368 |
| W4/T1B | 347 | 3 | 70.5 | 200 | 48 | 245 |
| W5/T1B | 422 | 3 | 80 | 250 | 48 | 320 |
| 合計: | | 15 | | | | |

3/16"平頭機絲
收鎖扣

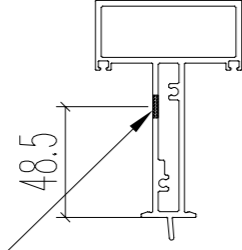

5*15長方型去水孔

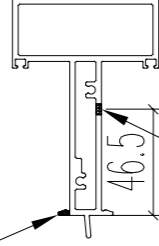

M5牙收固定框

上下開避位

4 63.5 27.5



3/16"牙鎖扣孔

名稱 70上下生中橫

制圖 JASON 2020.06.22

修改 A B

材料 X85775

復核 WHS

日期 2020.07.11 2020.07.27

顏色 UCT806812XL-3

批准

圖號 PW01-33

| 窗號 | L尺寸 (MM) | 數量 (支) | 备注 |
|--------|----------|--------|----|
| W4/T1A | 902 | 3 | |
| W5/T1A | 902 | 3 | |
| 合計: | | 6 | |

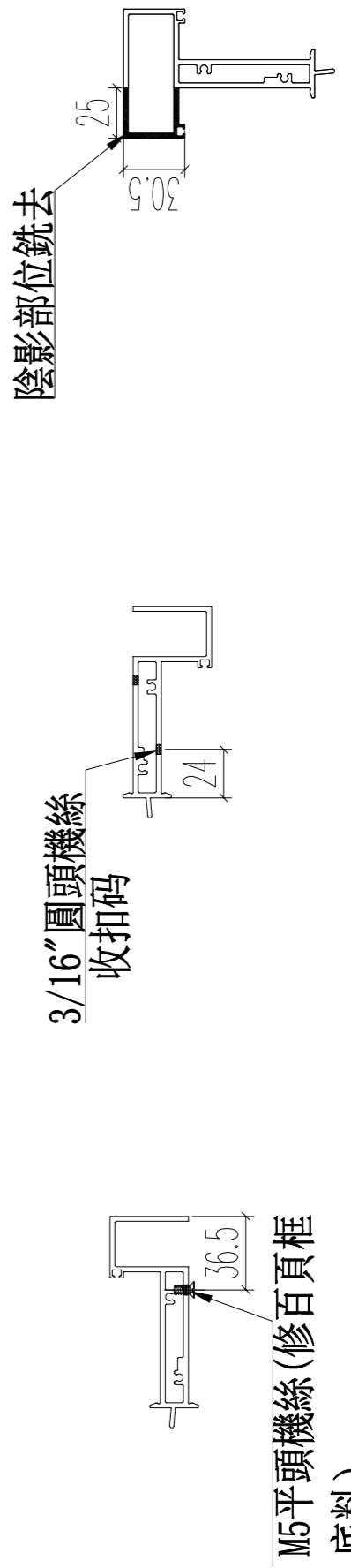
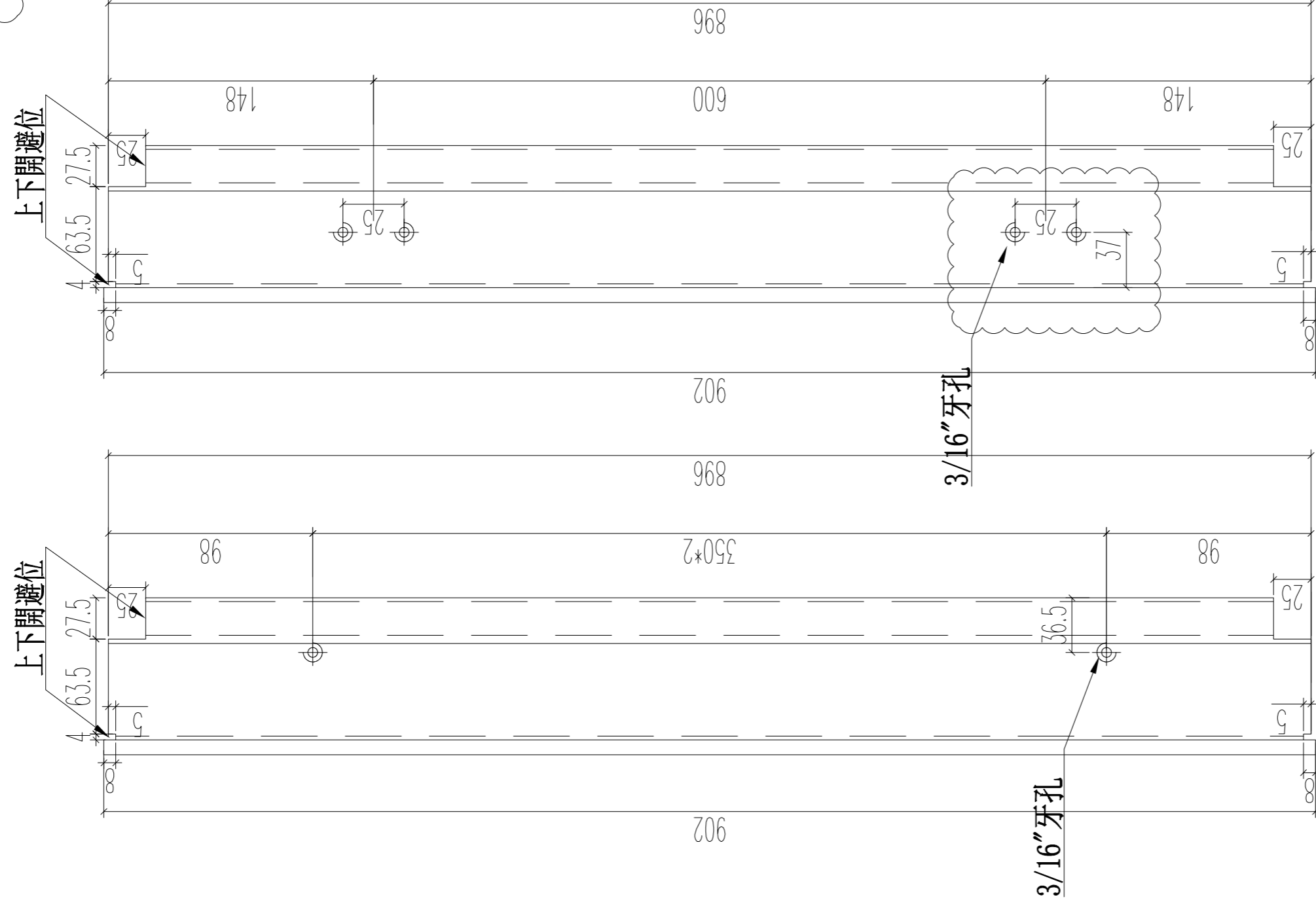

| | | | | | | | | |
|----|---------------|----|-------|------------|----|------------|------------|------------|
| 名稱 | 70 上生下中橫 | 制圖 | JASON | 2020.06.22 | 修改 | A | B | C |
| 材料 | X85775 | 復核 | WHS | | 日期 | 2020.07.11 | 2020.07.24 | 2020.07.27 |
| 顏色 | UCT806812XL-3 | 批准 | | | 圖號 | PW01-34 | | |

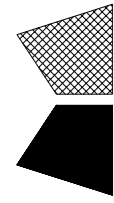

美特鋁質 有限公司
MIDI Aluminium Fabricator Ltd.

工程號

J852

地盤 亞皆老街

新增圖

| 窗號 | L (MM) | L1 (MM) | 數量 (支) | A | B |
|--------|--------|---------|--------|------|-----|
| W4/T1B | 347 | 341 | 3 | 45.5 | 250 |
| W5/T1B | 422 | 416 | 3 | 58 | 300 |
| 合計: | | | 6 | | |

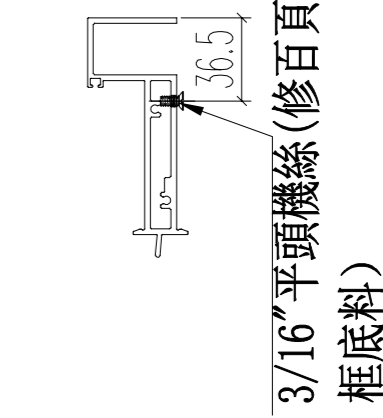
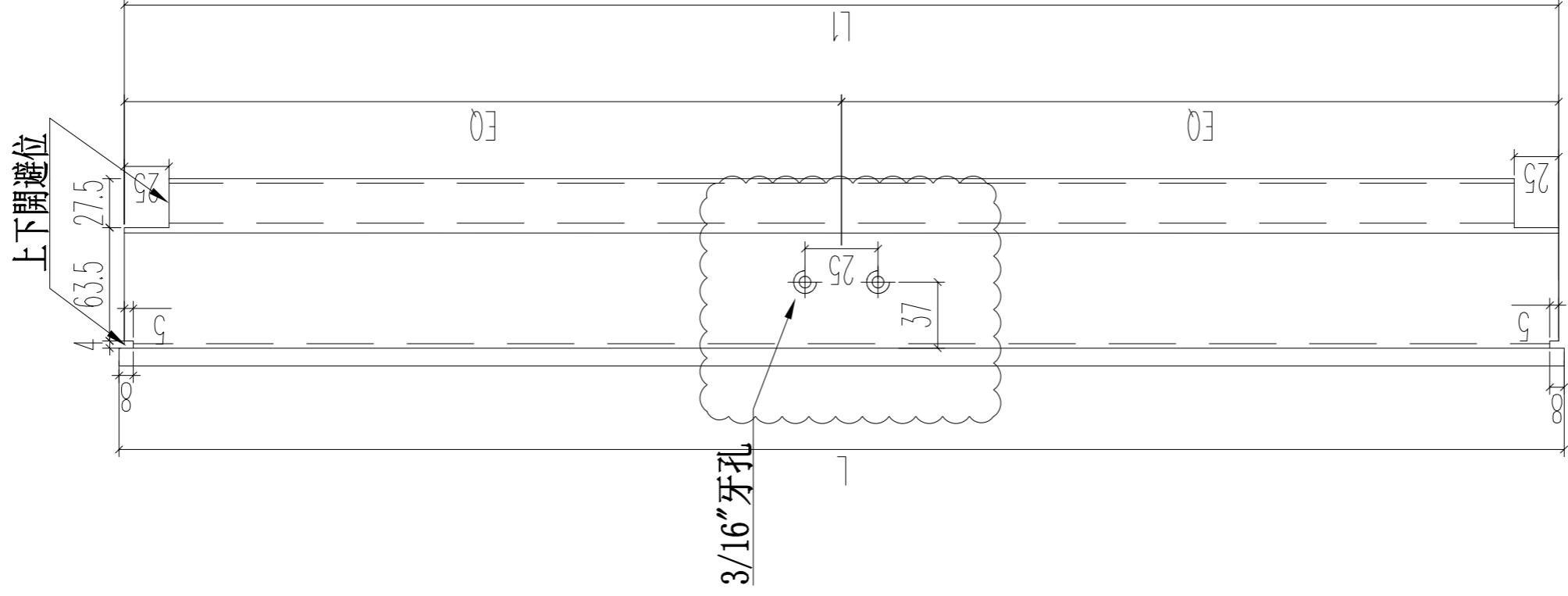
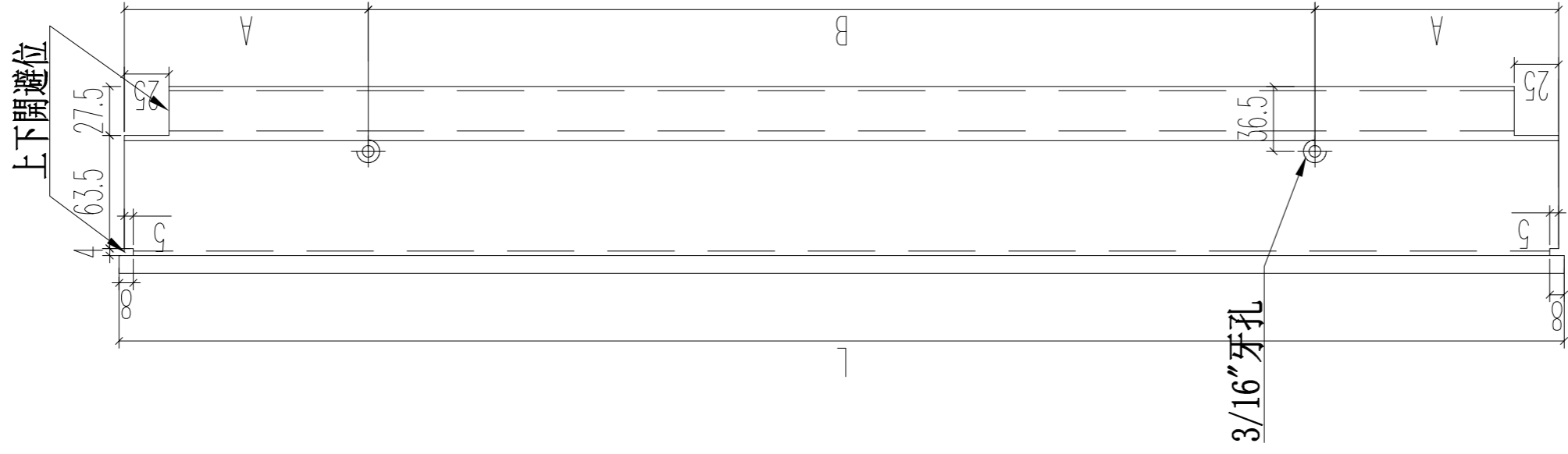

3/16" 圓頭機絲
收扣碼

陰影部位銼去

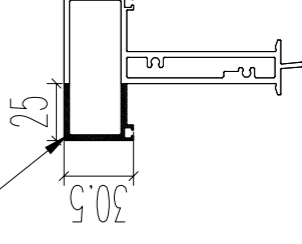

| | |
|----|---------------|
| 名稱 | 70 上生下中橫 |
| 材料 | X85775 |
| 顏色 | UCT806812XL-3 |

| | | |
|----|-------|------------|
| 制圖 | JASON | 2020.06.22 |
| 復核 | WHS | |
| 批准 | | |

| | |
|----|------------|
| 修改 | A |
| 日期 | 2020.07.27 |
| 圖號 | PW01-34A |

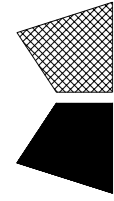

| 窗號 | 數量 | L | A | M | N |
|--------------|-----|------|-------|-----|---|
| W3/T1B | 6 | 2029 | 49.5 | 386 | 5 |
| W3/T1A | 6 | 1309 | 129.5 | 350 | 3 |
| W2/T1A(1F) | 2 | 2029 | 49.5 | 386 | 5 |
| W2/T1A(1F) | 2 | 1309 | 129.5 | 350 | 3 |
| W2/T1A(2-3F) | 4 | 2029 | 49.5 | 386 | 5 |
| W2/T1A(2-3F) | 4 | 1309 | 129.5 | 350 | 3 |
| W2/T1B(1F) | 2 | 2029 | 49.5 | 386 | 5 |
| W2/T1B(1F) | 2 | 909 | 104.5 | 350 | 2 |
| W2/T1B(2-3F) | 4 | 2029 | 49.5 | 386 | 5 |
| W2/T1B(2-3F) | 4 | 909 | 104.5 | 350 | 2 |
| W3/T1A | 18 | 826 | 63 | 350 | 2 |
| W3/T1A | 6 | 2399 | 41.5 | 386 | 6 |
| W3/T1A | 18 | 580 | 40 | 250 | 2 |
| W3/T1A | 6 | 2029 | 49.5 | 386 | 5 |
| W4/T1A | 6 | 430 | 40 | 350 | 1 |
| W4/T1A | 6 | 826 | 63 | 350 | 2 |
| W5/T1A | 6 | 430 | 40 | 350 | 1 |
| W5/T1A | 6 | 826 | 63 | 350 | 2 |
| W4/T1B | 6 | 430 | 40 | 350 | 1 |
| W4/T1B | 6 | 270 | 35 | 200 | 1 |
| W5/T1B | 6 | 430 | 40 | 350 | 1 |
| W5/T1B | 6 | 346 | 48 | 250 | 1 |
| W6/T1A | 6 | 600 | 50 | 250 | 2 |
| W6/T1A | 6 | 826 | 63 | 350 | 2 |
| W7/T1B(2-3F) | 4 | 2029 | 49.5 | 386 | 5 |
| W7/T1B(2-3F) | 4 | 519 | 84.5 | 350 | 1 |
| 合計 | 152 | | | | |

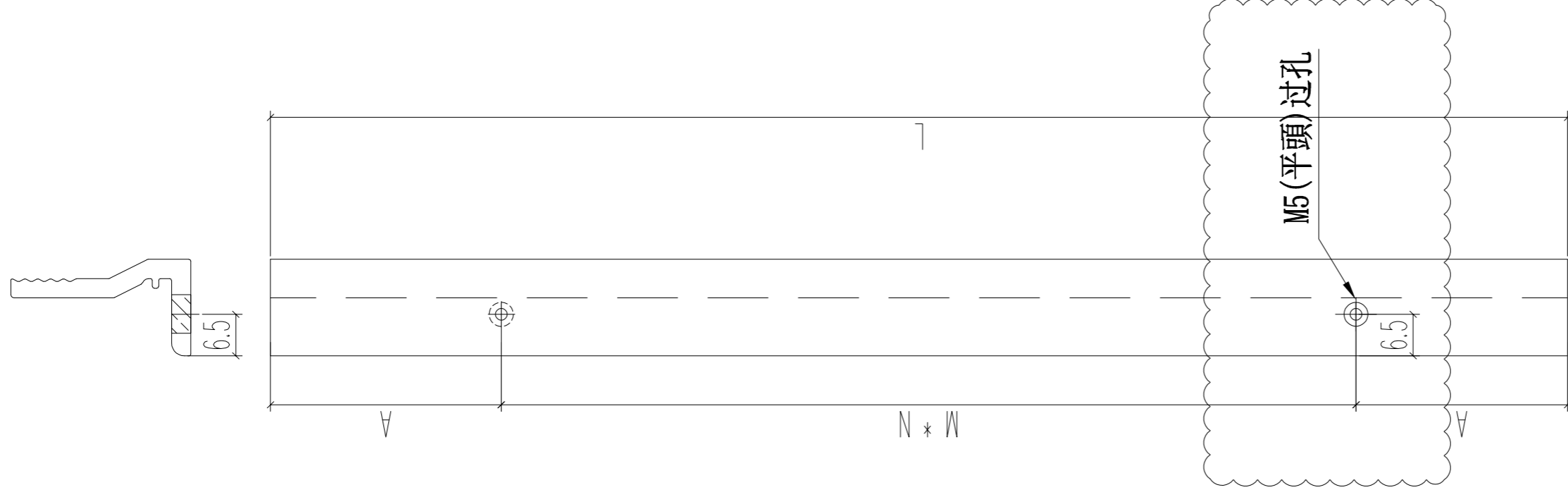

名稱 70窗玻璃夾角
材料 X85834
顏色 UCT806812XL-3

制圖 JASON
復核 WHS
批准

2020.06.22

修改 A B
日期 2020.07.16 2020.07.27
圖號 PW01-36

| | | |
|--------|---------|--------|
| 窗號 | 尺寸 (MM) | 數量 (支) |
| W6/TIC | 902 | 3 |

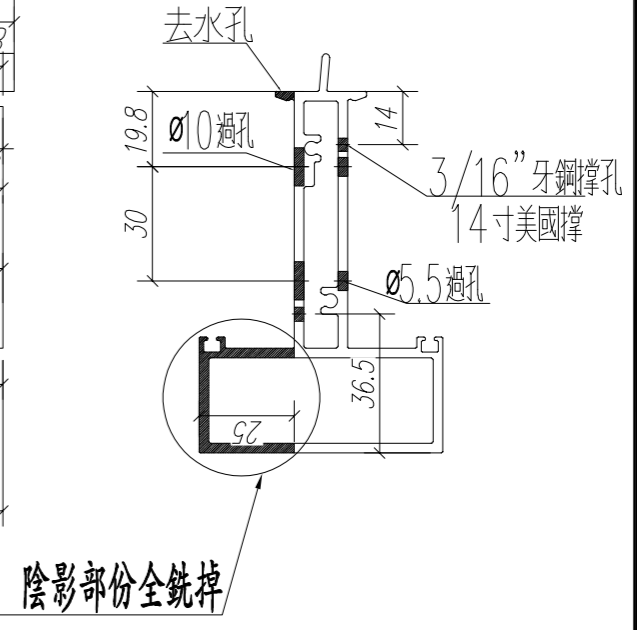
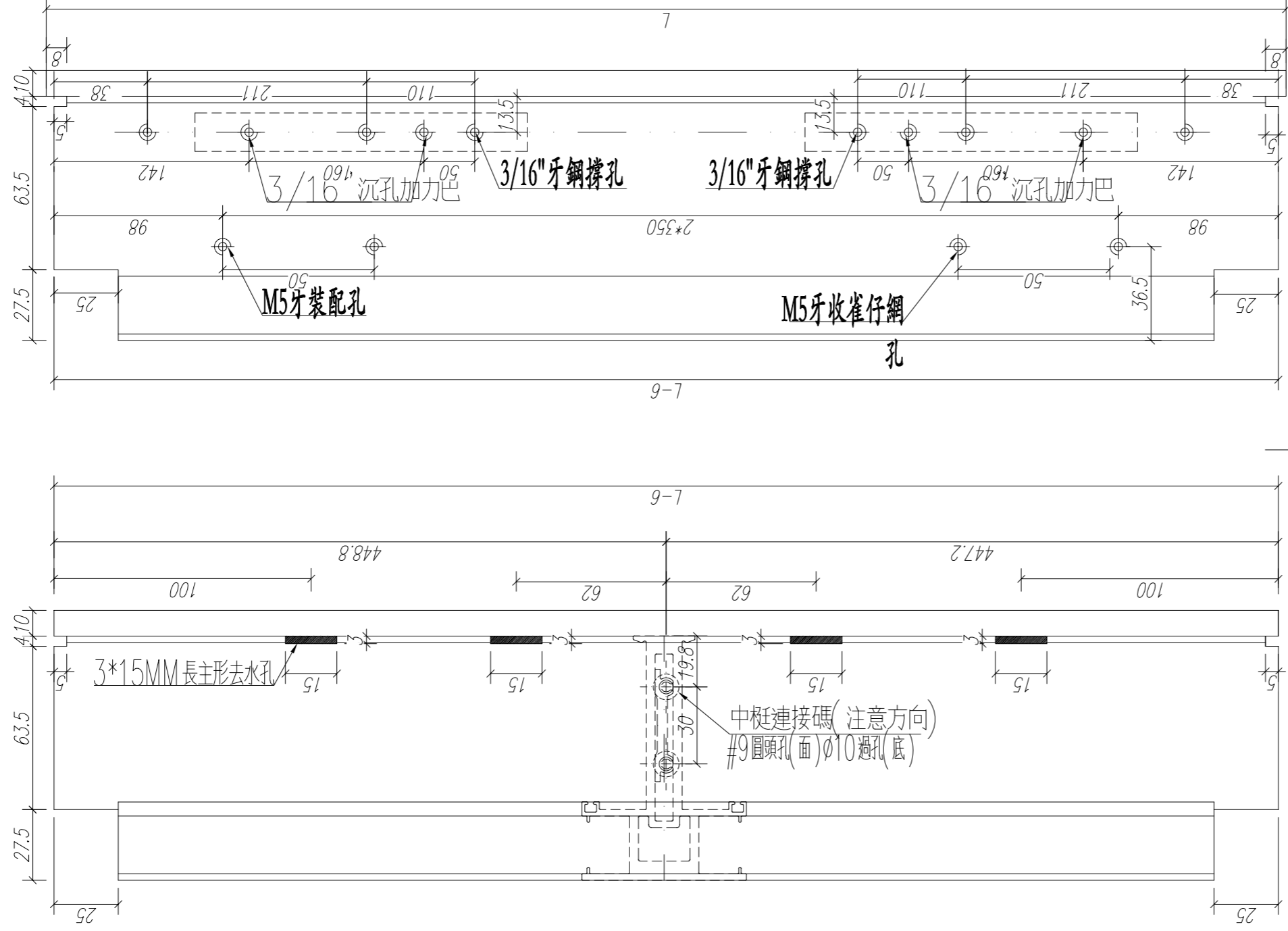

| | | | | | |
|----|---------------|----|-----|----|------------|
| 名稱 | 70 上生下中橫 | 制圖 | CJM | 修改 | |
| 材料 | X85775 | 復核 | WHS | 日期 | 2020.06.22 |
| 顏色 | UCT806812XL-3 | 批准 | | 圖號 | PW01-40 |

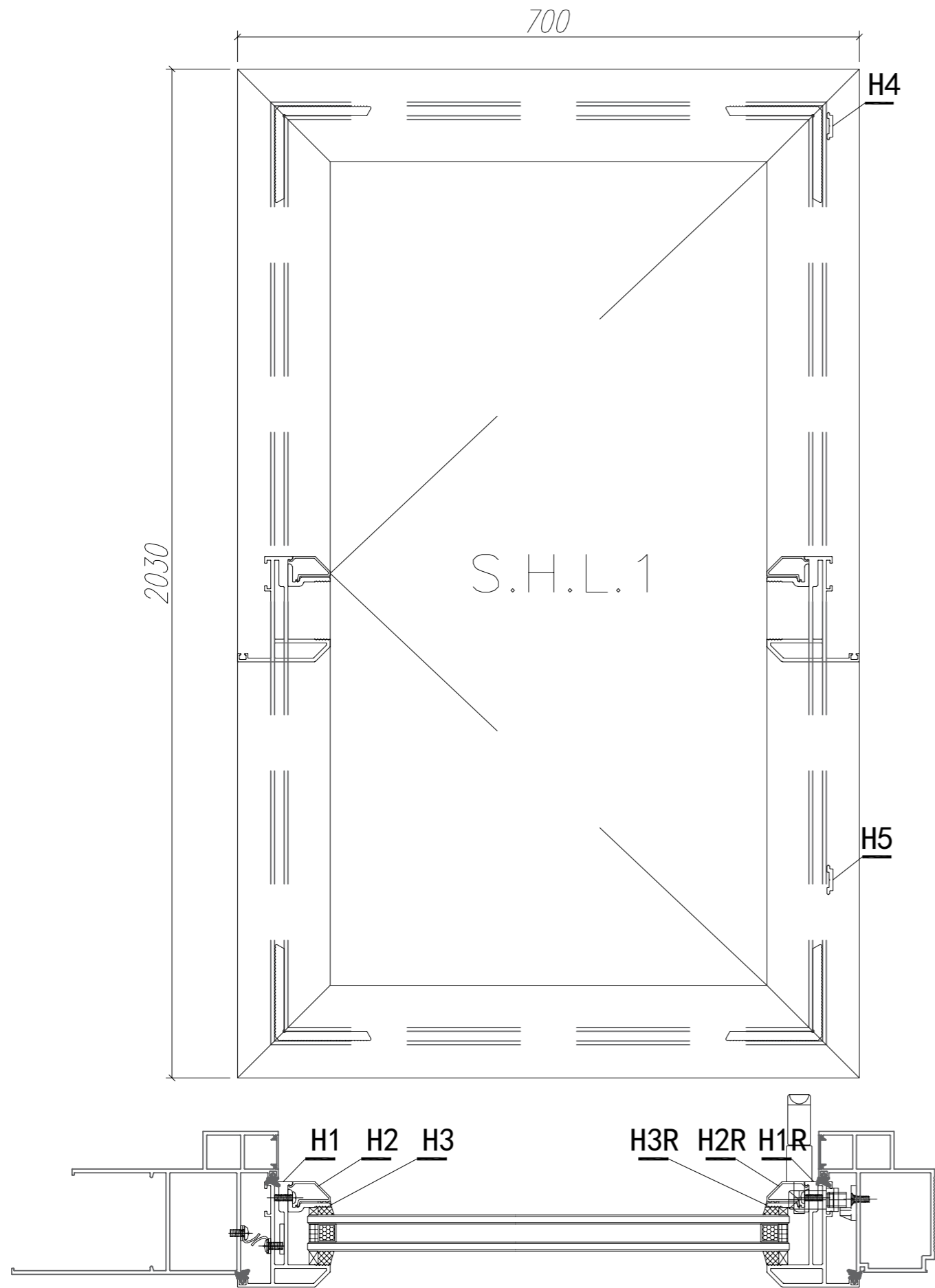

| 窗號 | 數量(趟) | 备注 |
|--------|-------|-------|
| W3/T1B | 3 | 1F-3F |
| W2/T1A | 1 | 1/F |
| W2/T1B | 1 | 1/F |
| W2/T1A | 2 | 2F-3F |
| W2/T1B | 2 | 2F-3F |
| 合計: | 9 | |

注：GC---工厂安装, GD---工地安装

| W7 | X85824 | 多點鎖拉巴 | PW02-11 | 849 | 支 | 1 | 9 | GC |
|-----|--------|----------|---------|-----------|----|----|----|----|
| W6 | X85824 | 多點鎖拉巴 | PW02-11 | 943 | 支 | 1 | 9 | GC |
| W5 | X85834 | 70窗玻璃夾角 | PW02-06 | 575 | 支 | 2 | 18 | GC |
| W4 | X85768 | 70生窗玻璃壓線 | 斜角開料 | 595 | 支 | 1 | 9 | GC |
| W3 | X85768 | 70生窗玻璃壓線 | 斜角開料 | 595 | 支 | 1 | 9 | GC |
| H3R | X85834 | 70窗玻璃夾角 | PW02-07 | 1956.5 | 支 | 1 | 9 | GC |
| H3 | X85834 | 70窗玻璃夾角 | PW02-06 | 1956.5 | 支 | 1 | 9 | GC |
| H2R | X85768 | 70生窗玻璃壓線 | PW02-09 | 1956.5 | 支 | 1 | 9 | GC |
| H2 | X85768 | 70生窗玻璃壓線 | 直接開料 | 1956.5 | 支 | 1 | 9 | GC |
| W2 | X85767 | 70生窗玉底 | PW02-05 | 700 | 支 | 1 | 9 | GC |
| W1 | X85767 | 70生窗玉頂 | PW02-04 | 700 | 支 | 1 | 9 | GC |
| H1R | X85767 | 70生窗玉邊企 | PW02-02 | 2030 | 支 | 1 | 9 | GC |
| H1 | X85767 | 70生窗玉邊企 | PW02-01 | 2030 | 支 | 1 | 9 | GC |
| 序號 | 材料編號 | 材料名稱 | 加工圖號 | 長度 L (MM) | 單位 | 單樞 | 小計 | 備注 |
| | | | | | | 數量 | | |

數量: 9 材料: 详见本图附表 表面处理: UCT806812XL-3

制图: JASON 日期: 2020.06.02 校核: WSH 审核: Rev:A

美特鋁質有限公司
MIDI Aluminium Fabricator Ltd.

工程名称: 亞皆老街 / 佛沙窗

图名: 窗玉組裝圖 图号: S.H.L.1

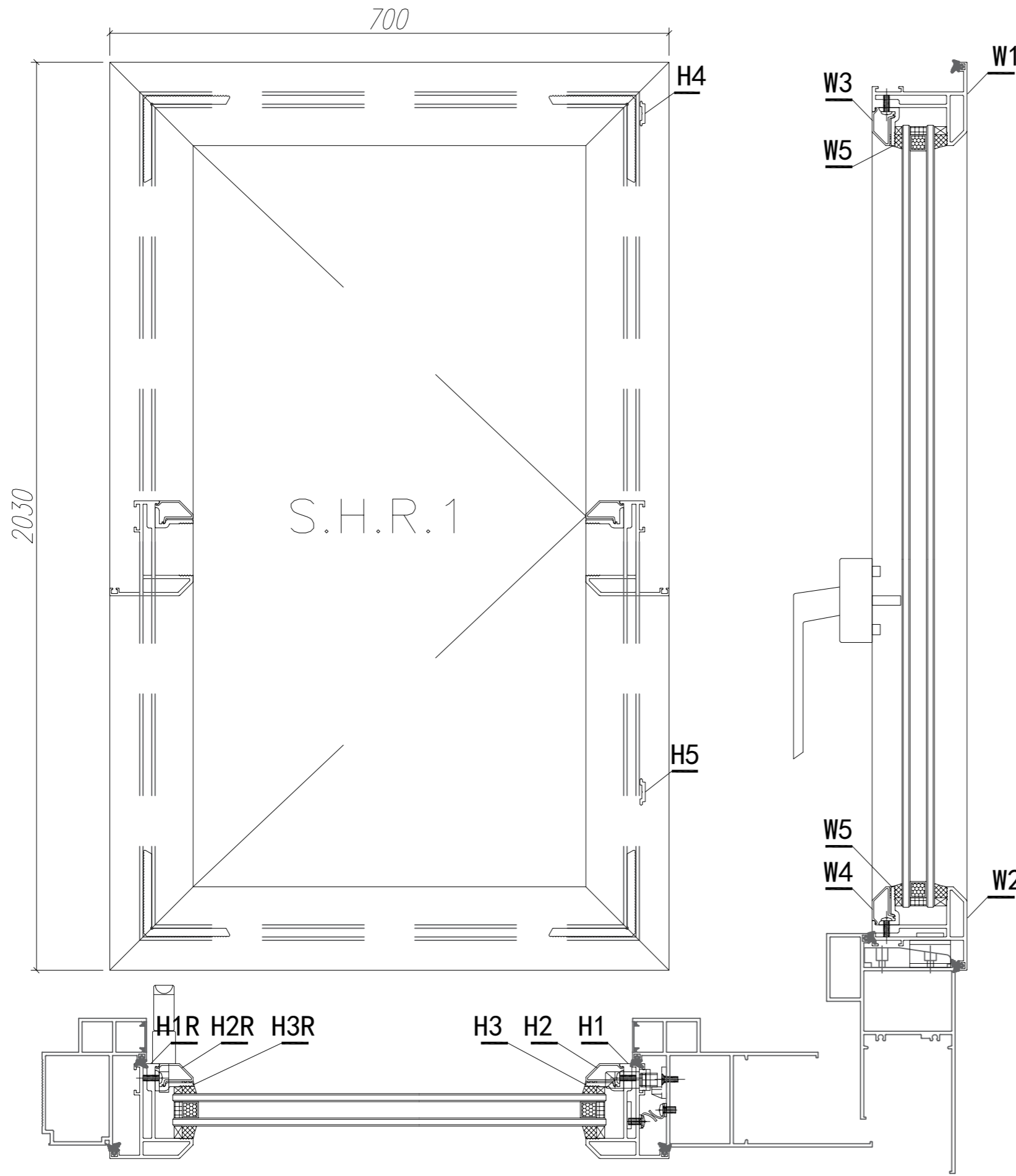

| 窗號 | 數量(趟) | 备注 |
|--------|-------|-------|
| W3/T1B | 3 | 1F-3F |
| W2/T1A | 1 | 1/F |
| W2/T1B | 1 | 1/F |
| W2/T1A | 2 | 2F-3F |
| W2/T1B | 2 | 2F-3F |
| 合計: | 9 | |

注：GC---工厂安装, GD---工地安装

| W7 | X85824 | 多點鎖拉巴 | PW02-11 | 849 | 支 | 1 | 9 | GC |
|-----|--------|----------|---------|-----------|----|------|------|----|
| W6 | X85824 | 多點鎖拉巴 | PW02-11 | 943 | 支 | 1 | 9 | GC |
| W5 | X85834 | 70窗玻璃夾角 | PW02-06 | 575 | 支 | 2 | 18 | GC |
| W4 | X85768 | 70生窗玻璃壓線 | 斜角開料 | 595 | 支 | 1 | 9 | GC |
| W3 | X85768 | 70生窗玻璃壓線 | 斜角開料 | 595 | 支 | 1 | 9 | GC |
| H3R | X85834 | 70窗玻璃夾角 | PW02-08 | 1956.5 | 支 | 1 | 9 | GC |
| H3 | X85834 | 70窗玻璃夾角 | PW02-06 | 1956.5 | 支 | 1 | 9 | GC |
| H2R | X85768 | 70生窗玻璃壓線 | PW02-10 | 1956.5 | 支 | 1 | 9 | GC |
| H2 | X85768 | 70生窗玻璃壓線 | 直接開料 | 1956.5 | 支 | 1 | 9 | GC |
| W2 | X85767 | 70生窗玉底 | PW02-04 | 700 | 支 | 1 | 9 | GC |
| W1 | X85767 | 70生窗玉頂 | PW02-05 | 700 | 支 | 1 | 9 | GC |
| H1R | X85767 | 70生窗玉邊企 | PW02-03 | 2030 | 支 | 1 | 9 | GC |
| H1 | X85767 | 70生窗玉邊企 | PW02-01 | 2030 | 支 | 1 | 9 | GC |
| 序號 | 材料編號 | 材料名稱 | 加工圖號 | 長度 L (MM) | 單位 | 單樁數量 | 小計數量 | 備註 |

| | | |
|-----------|----------------|---------------------|
| 數量: 9 | 材料: 詳見本圖附表 | 表面處理: UCT806812XL-3 |
| 製圖: JASON | 日期: 2020.06.02 | 校核: WSH |
| | 審核: | Rev:A |

 美特鋁質有限公司
 MIDI Aluminium Fabricator Ltd.

工程名稱: 亞皆老街 / 佛沙窗
 圖名: 窗玉組裝圖 圖號: S.H.R.1

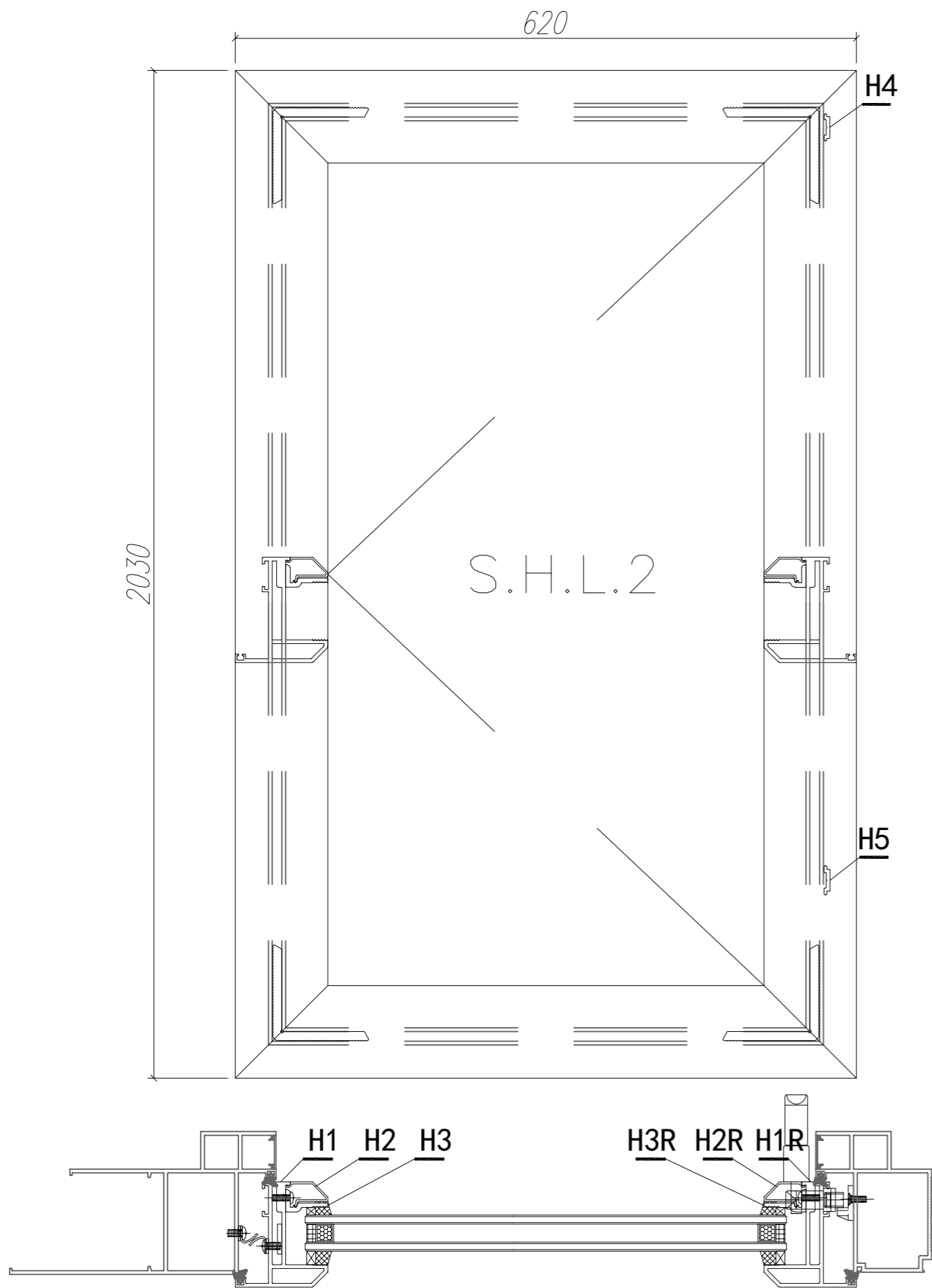

| | |
|--------|-------|
| 窗號 | 數量(趟) |
| W7/T1B | 2 |
| 合計: | 2 |

注: GC---工厂安装, GD---工地安装

| W7 | X85824 | 多點鎖拉巴 | PW02-11 | 849 | 支 | 1 | 2 | GC |
|-----|--------|----------|---------|-----------|----|----|----|----|
| W6 | X85824 | 多點鎖拉巴 | PW02-11 | 943 | 支 | 1 | 2 | GC |
| W5 | X85834 | 70窗玻璃夾角 | PW02-06 | 496 | 支 | 2 | 4 | GC |
| W4 | X85768 | 70生窗玻璃壓線 | 斜角開料 | 516 | 支 | 1 | 2 | GC |
| W3 | X85768 | 70生窗玻璃壓線 | 斜角開料 | 516 | 支 | 1 | 2 | GC |
| H3R | X85834 | 70窗玻璃夾角 | PW02-07 | 1956.5 | 支 | 1 | 2 | GC |
| H3 | X85834 | 70窗玻璃夾角 | PW02-06 | 1956.5 | 支 | 1 | 2 | GC |
| H2R | X85768 | 70生窗玻璃壓線 | PW02-09 | 1956.5 | 支 | 1 | 2 | GC |
| H2 | X85768 | 70生窗玻璃壓線 | 直接開料 | 1956.5 | 支 | 1 | 2 | GC |
| W2 | X85767 | 70生窗玉底 | PW02-05 | 620 | 支 | 1 | 2 | GC |
| W1 | X85767 | 70生窗玉頂 | PW02-04 | 620 | 支 | 1 | 2 | GC |
| H1R | X85767 | 70生窗玉邊企 | PW02-02 | 2030 | 支 | 1 | 2 | GC |
| H1 | X85767 | 70生窗玉邊企 | PW02-01 | 2030 | 支 | 1 | 2 | GC |
| 序號 | 材料編號 | 材料名稱 | 加工圖號 | 長度 L (MM) | 單位 | 單樞 | 小計 | 備註 |
| | | | | | | 數量 | 數量 | |

數量: 2 材料: 詳見本圖附表 表面處理: UCT806812XL-3

制圖: JASON 日期: 2020.06.02 校核: WSH 審核: Rev:A

美特鋁質有限公司
MIDI Aluminium Fabricator Ltd.

工程名稱: 亞皆老街 / 佛沙窗

圖名: 窗玉組裝圖 圖號: S.H.L.2

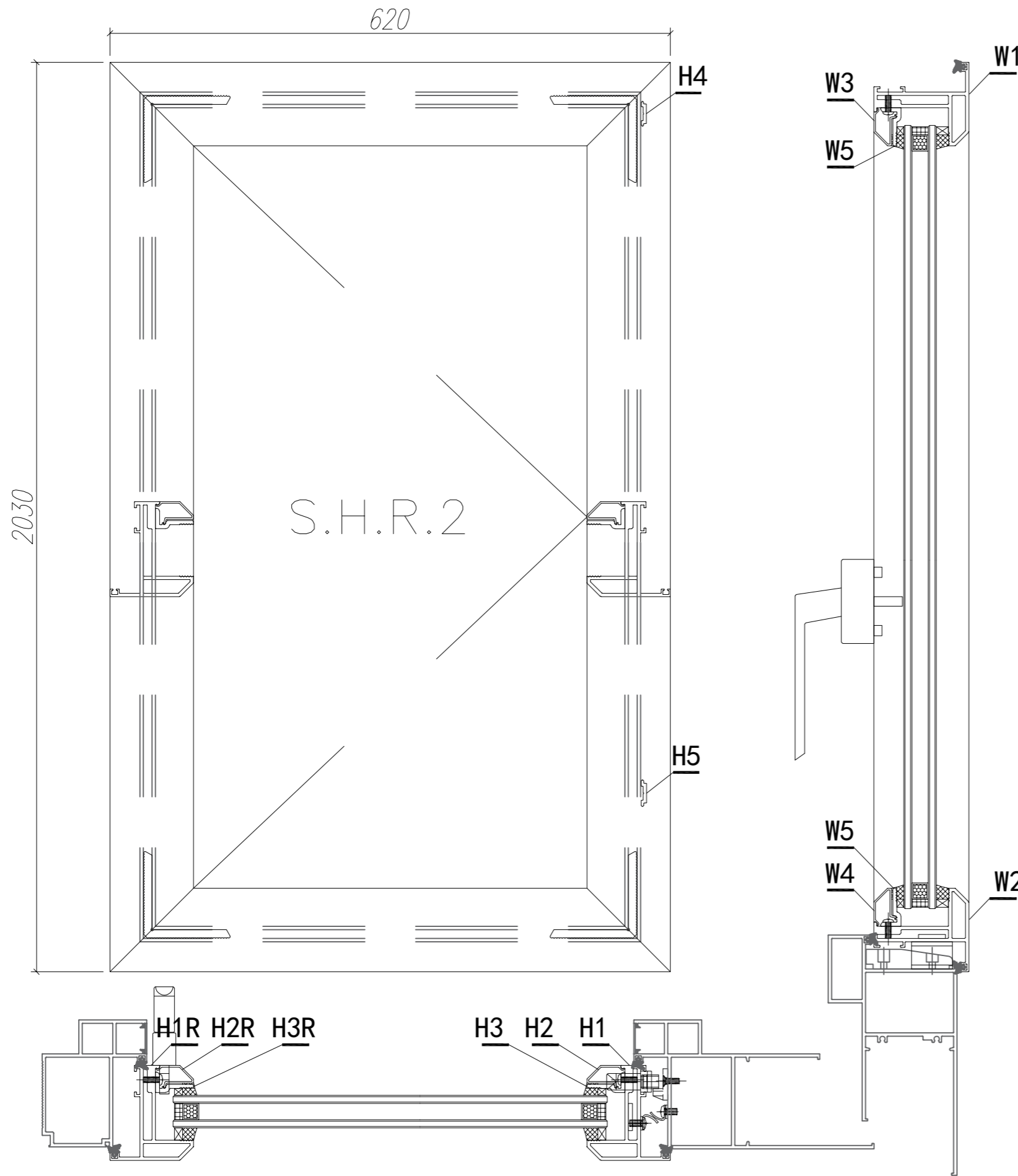

| 窗號 | 數量(趟) |
|--------|-------|
| W7/T1B | 2 |
| 合計: | 2 |

注: GC---工厂安装, GD---工地安装

| W7 | X85824 | 多點鎖拉巴 | PW02-11 | 849 | 支 | 1 | 2 | GC |
|-----|--------|----------|---------|-----------|----|----|----|----|
| W6 | X85824 | 多點鎖拉巴 | PW02-11 | 943 | 支 | 1 | 2 | GC |
| W5 | X85834 | 70窗玻璃夾角 | PW02-06 | 496 | 支 | 2 | 4 | GC |
| W4 | X85768 | 70生窗玻璃壓線 | 斜角開料 | 516 | 支 | 1 | 2 | GC |
| W3 | X85768 | 70生窗玻璃壓線 | 斜角開料 | 516 | 支 | 1 | 2 | GC |
| H3R | X85834 | 70窗玻璃夾角 | PW02-08 | 1956.5 | 支 | 1 | 2 | GC |
| H3 | X85834 | 70窗玻璃夾角 | PW02-06 | 1956.5 | 支 | 1 | 2 | GC |
| H2R | X85768 | 70生窗玻璃壓線 | PW02-09 | 1956.5 | 支 | 1 | 2 | GC |
| H2 | X85768 | 70生窗玻璃壓線 | 直接開料 | 1956.5 | 支 | 1 | 2 | GC |
| W2 | X85767 | 70生窗玉底 | PW02-04 | 620 | 支 | 1 | 2 | GC |
| W1 | X85767 | 70生窗玉頂 | PW02-05 | 620 | 支 | 1 | 2 | GC |
| H1R | X85767 | 70生窗玉邊企 | PW02-03 | 2030 | 支 | 1 | 2 | GC |
| H1 | X85767 | 70生窗玉邊企 | PW02-01 | 2030 | 支 | 1 | 2 | GC |
| 序號 | 材料編號 | 材料名稱 | 加工圖號 | 長度 L (MM) | 單位 | 單樁 | 小計 | 備註 |
| | | | | | | 數量 | 數量 | |

數量: 2 材料: 詳見本圖附表 表面處理: UCT806812XL-3

制圖: JASON 日期: 2020.06.02 校核: WSH 審核: Rev:A

美特鋁質有限公司
MIDI Aluminium Fabricator Ltd.

工程名稱: 亞皆老街 / 佛沙窗

圖名: 窗玉組裝圖 圖號: S.H.R.2

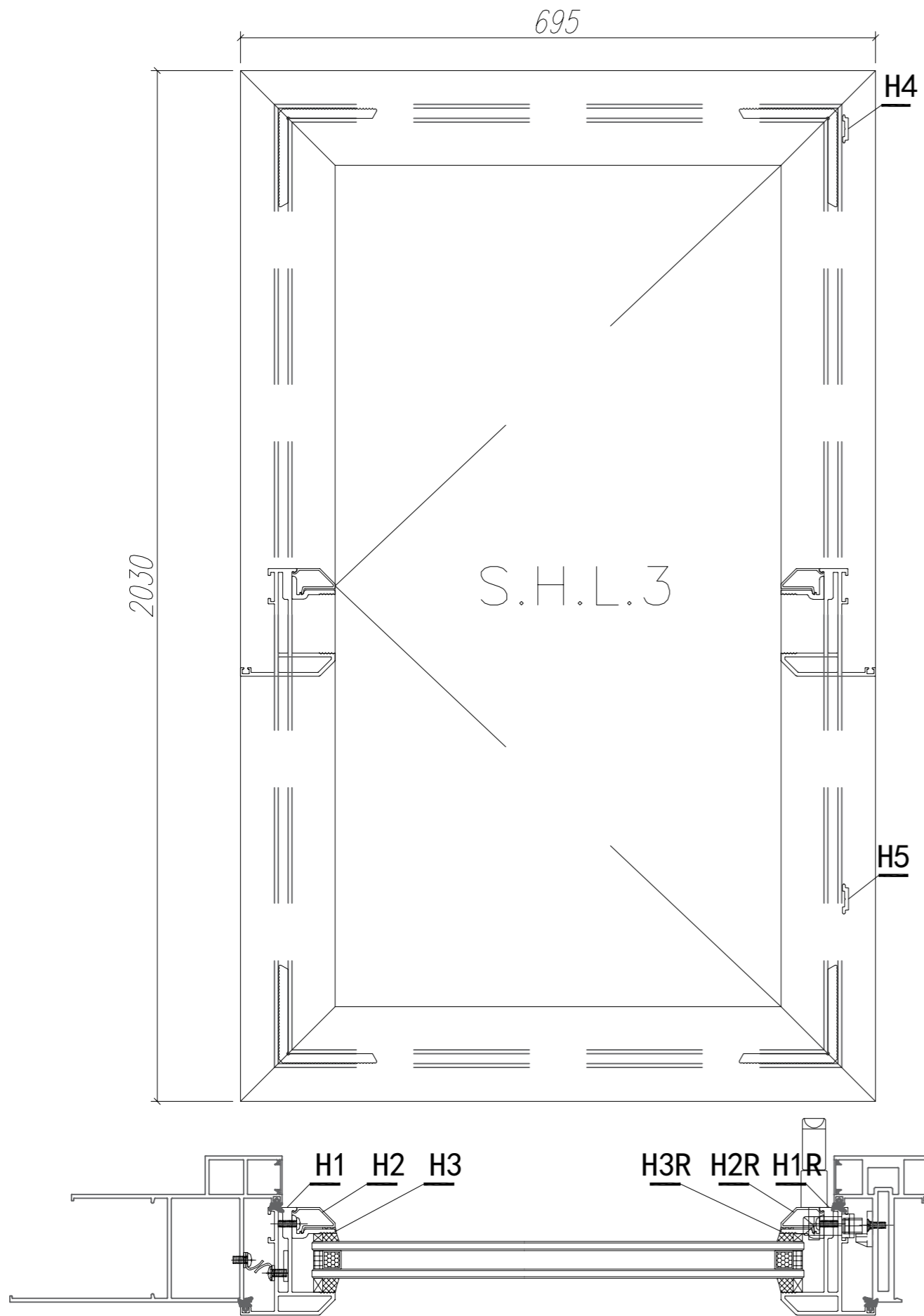

| 窗號 | 數量(趟) |
|--------|-------|
| W8/T1A | 3 |
| W9/T1A | 2 |
| W4/T1C | 3 |
| W3/T1C | 3 |
| 合計: | 11 |

注: GC---工厂安装, GD---工地安装

| W7 | X85824 | 多點鎖拉巴 | PW02-11 | 840 | 支 | 1 | 11 | GC |
|-----|--------|----------|---------|-----------|----|----|----|----|
| W6 | X85824 | 多點鎖拉巴 | PW02-11 | 970 | 支 | 1 | 11 | GC |
| W5 | X85834 | 70窗玻璃夾角 | PW02-06 | 571 | 支 | 2 | 22 | GC |
| W4 | X85768 | 70生窗玻璃壓線 | 斜角開料 | 591 | 支 | 1 | 11 | GC |
| W3 | X85768 | 70生窗玻璃壓線 | 斜角開料 | 591 | 支 | 1 | 11 | GC |
| H3R | X85834 | 70窗玻璃夾角 | PW02-07 | 1956.5 | 支 | 1 | 11 | GC |
| H3 | X85834 | 70窗玻璃夾角 | PW02-06 | 1956.5 | 支 | 1 | 11 | GC |
| H2R | X85768 | 70生窗玻璃壓線 | PW02-09 | 1956.5 | 支 | 1 | 11 | GC |
| H2 | X85768 | 70生窗玻璃壓線 | 直接開料 | 1956.5 | 支 | 1 | 11 | GC |
| W2 | X85767 | 70生窗玉底 | PW02-05 | 695 | 支 | 1 | 11 | GC |
| W1 | X85767 | 70生窗玉頂 | PW02-04 | 695 | 支 | 1 | 11 | GC |
| H1R | X85767 | 70生窗玉邊企 | PW02-02 | 2030 | 支 | 1 | 11 | GC |
| H1 | X85767 | 70生窗玉邊企 | PW02-01 | 2030 | 支 | 1 | 11 | GC |
| 序號 | 材料編號 | 材料名稱 | 加工圖號 | 長度 L (MM) | 單位 | 單樞 | 小計 | 備註 |
| | | | | | | 數量 | | |

數量: 11 材料: 详见本图附表 表面处理: UCT806812XL-3

制图: JASON 日期: 2020.06.02 校核: WSH 审核: Rev:A

美特鋁質有限公司
MIDI Aluminium Fabricator Ltd.

工程名称: 亞皆老街 / 佛沙窗

图名: 窗玉組裝圖 图号: S.H.L.3

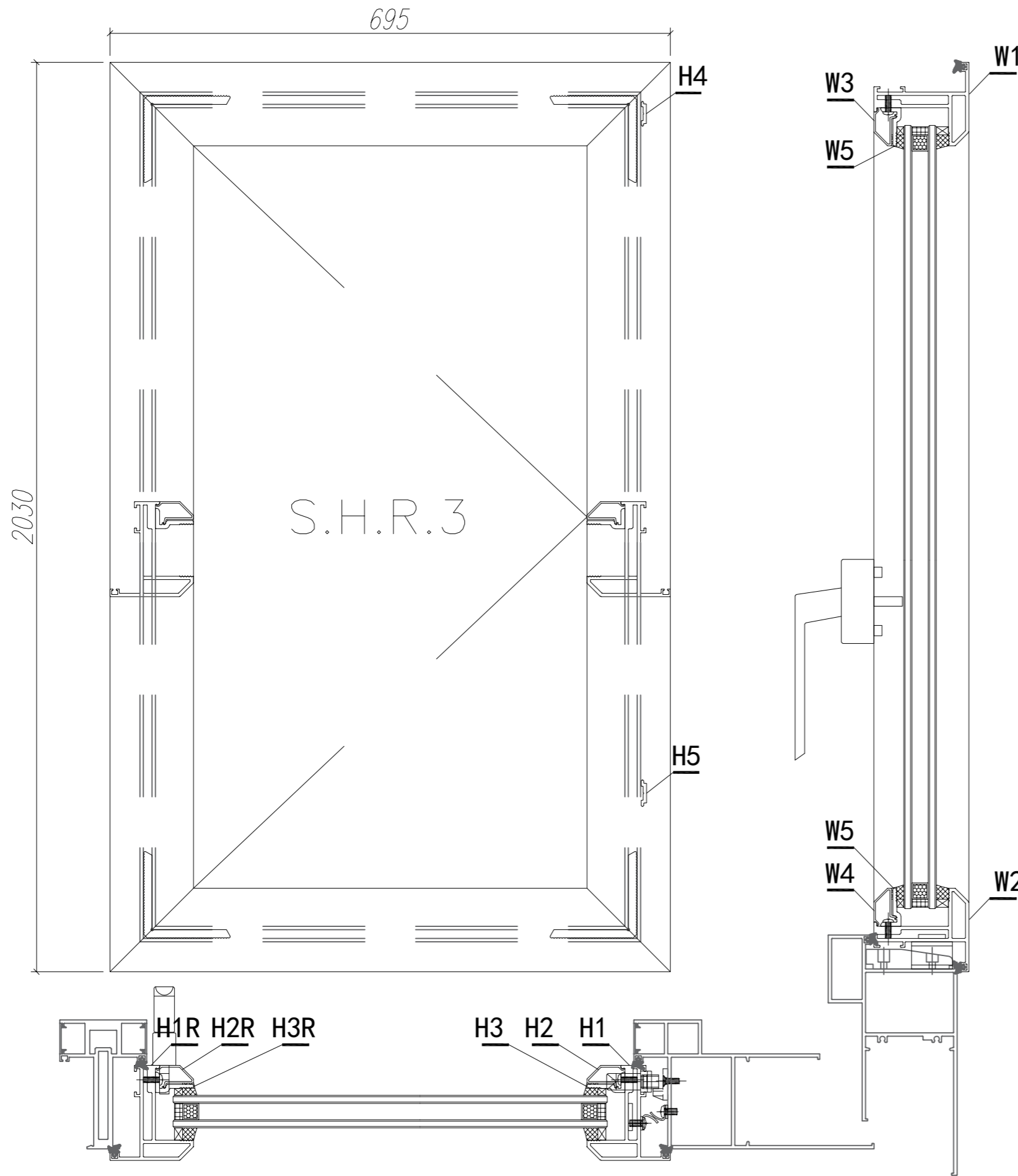

| 窗號 | 數量(趟) |
|--------|-------|
| W8/T1A | 3 |
| W9/T1A | 2 |
| W4/T1C | 3 |
| W3/T1C | 3 |
| 合計: | 11 |

注：GC---工厂安装, GD---工地安装

| W7 | X85824 | 多點鎖拉巴 | PW02-11 | 849 | 支 | 1 | 11 | GC |
|-----|--------|----------|---------|-----------|----|------|------|----|
| W6 | X85824 | 多點鎖拉巴 | PW02-11 | 943 | 支 | 1 | 11 | GC |
| W5 | X85834 | 70窗玻璃夾角 | PW02-06 | 571 | 支 | 2 | 22 | GC |
| W4 | X85768 | 70生窗玻璃壓線 | 斜角開料 | 591 | 支 | 1 | 11 | GC |
| W3 | X85768 | 70生窗玻璃壓線 | 斜角開料 | 591 | 支 | 1 | 11 | GC |
| H3R | X85834 | 70窗玻璃夾角 | PW02-08 | 1956.5 | 支 | 1 | 11 | GC |
| H3 | X85834 | 70窗玻璃夾角 | PW02-06 | 1956.5 | 支 | 1 | 11 | GC |
| H2R | X85768 | 70生窗玻璃壓線 | PW02-09 | 1956.5 | 支 | 1 | 11 | GC |
| H2 | X85768 | 70生窗玻璃壓線 | 直接開料 | 1956.5 | 支 | 1 | 11 | GC |
| W2 | X85767 | 70生窗玉底 | PW02-04 | 695 | 支 | 1 | 11 | GC |
| W1 | X85767 | 70生窗玉頂 | PW02-05 | 695 | 支 | 1 | 11 | GC |
| H1R | X85767 | 70生窗玉邊企 | PW02-03 | 2030 | 支 | 1 | 11 | GC |
| H1 | X85767 | 70生窗玉邊企 | PW02-01 | 2030 | 支 | 1 | 11 | GC |
| 序號 | 材料編號 | 材料名稱 | 加工圖號 | 長度 L (MM) | 單位 | 單樁數量 | 小計數量 | 備註 |

數量: 11 材料: 详见本图附表 表面处理: UCT806812XL-3

制图: JASON 日期: 2020.06.02 校核: WSH 审核: Rev:A

美特鋁質有限公司
MIDI Aluminium Fabricator Ltd.

工程名称: 亞皆老街 / 佛沙窗

图名: 窗玉組裝圖 图号: S.H.R.3

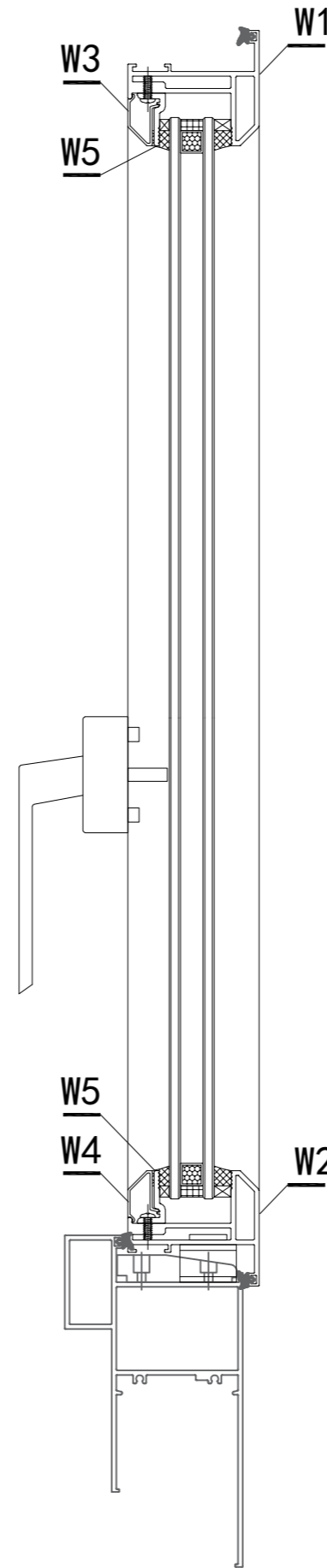
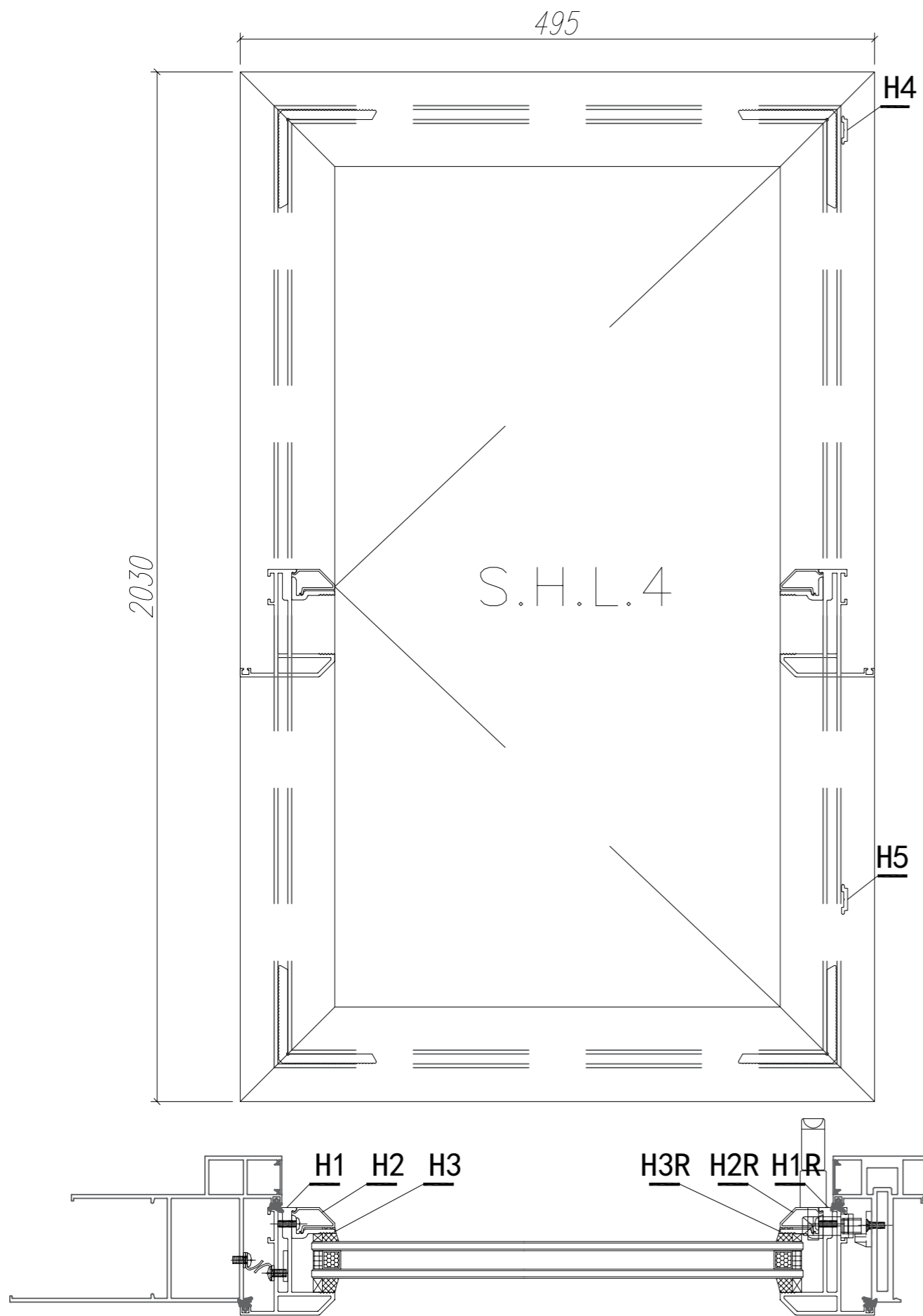

| 窗號 | 數量(趟) |
|--------|-------|
| W5/T1C | 3 |
| 合計: | 3 |

注: GC---工厂安装, GD---工地安装

| W7 | X85824 | 多點鎖拉巴 | PW02-11 | 849 | 支 | 1 | 3 | GC |
|-----|--------|----------|---------|-----------|----|----|----|----|
| W6 | X85824 | 多點鎖拉巴 | PW02-11 | 943 | 支 | 1 | 3 | GC |
| W5 | X85834 | 70窗玻璃夾角 | PW02-06 | 371 | 支 | 2 | 6 | GC |
| W4 | X85768 | 70生窗玻璃壓線 | 斜角開料 | 391 | 支 | 1 | 3 | GC |
| W3 | X85768 | 70生窗玻璃壓線 | 斜角開料 | 391 | 支 | 1 | 3 | GC |
| H3R | X85834 | 70窗玻璃夾角 | PW02-07 | 1956.5 | 支 | 1 | 3 | GC |
| H3 | X85834 | 70窗玻璃夾角 | PW02-06 | 1956.5 | 支 | 1 | 3 | GC |
| H2R | X85768 | 70生窗玻璃壓線 | PW02-09 | 1956.5 | 支 | 1 | 3 | GC |
| H2 | X85768 | 70生窗玻璃壓線 | 直接開料 | 1956.5 | 支 | 1 | 3 | GC |
| W2 | X85767 | 70生窗玉底 | PW02-05 | 495 | 支 | 1 | 3 | GC |
| W1 | X85767 | 70生窗玉頂 | PW02-04 | 495 | 支 | 1 | 3 | GC |
| H1R | X85767 | 70生窗玉邊企 | PW02-02 | 2030 | 支 | 1 | 3 | GC |
| H1 | X85767 | 70生窗玉邊企 | PW02-01 | 2030 | 支 | 1 | 3 | GC |
| 序號 | 材料編號 | 材料名稱 | 加工圖號 | 長度 L (MM) | 單位 | 單樞 | 小計 | 備註 |
| | | | | | | 數量 | | |

數量: 3 材料: 详见本图附表 表面处理: UCT806812XL-3

制图: JASON 日期: 2020.06.02 校核: WSH 审核: Rev:A

美特鋁質有限公司
MIDI Aluminium Fabricator Ltd.

工程名称: 亞皆老街 / 佛沙窗

图名: 窗玉組裝圖 图号: S.H.L.4

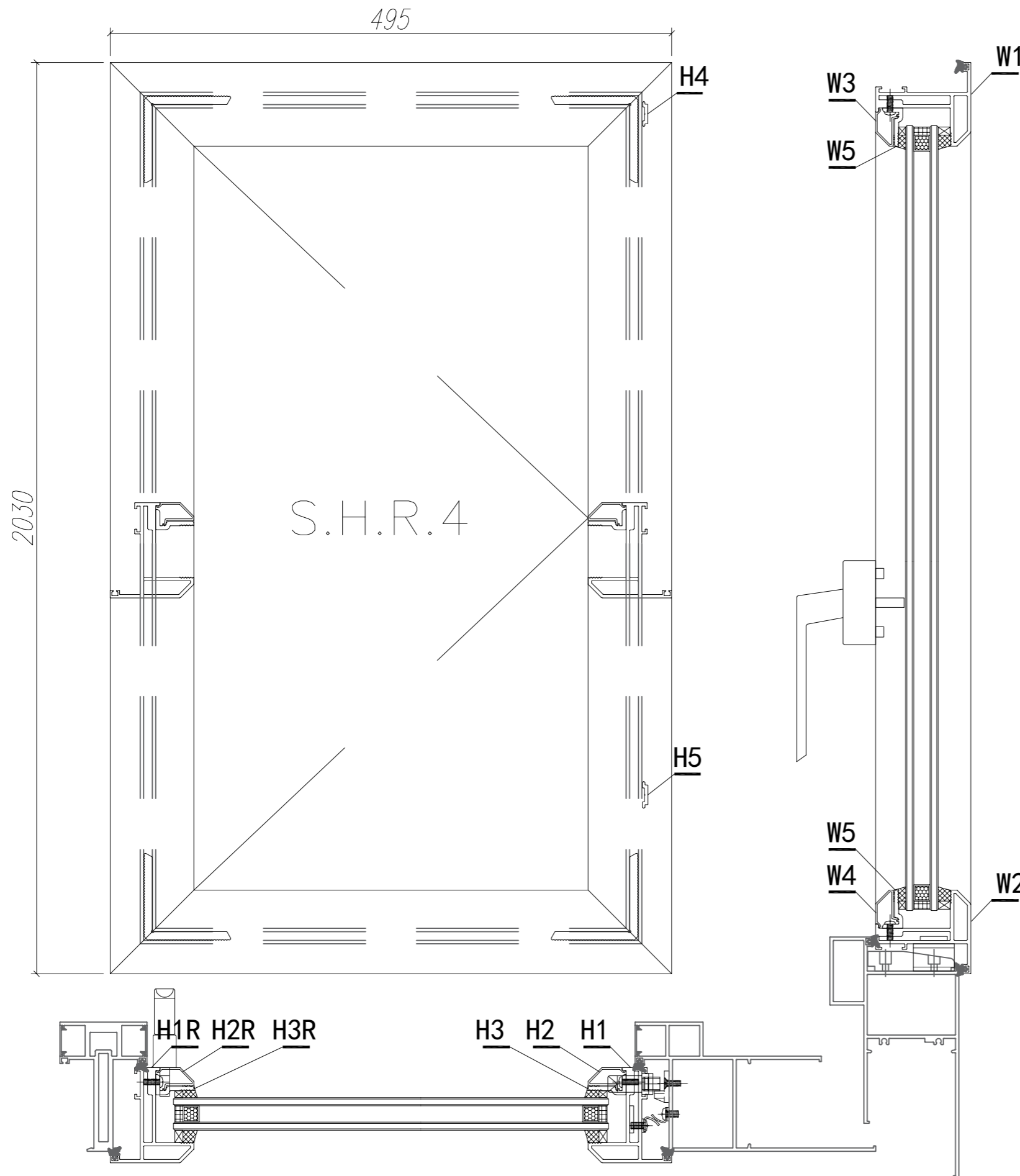

| 窗號 | 數量(趟) |
|--------|-------|
| W5/T1C | 3 |
| 合計: | 3 |

注: GC---工厂安装, GD---工地安装

| W7 | X85824 | 多點鎖拉巴 | PW02-11 | 849 | 支 | 1 | 3 | GC |
|-----|--------|----------|---------|-----------|----|------|------|----|
| W6 | X85824 | 多點鎖拉巴 | PW02-11 | 943 | 支 | 1 | 3 | GC |
| W5 | X85834 | 70窗玻璃夾角 | PW02-06 | 371 | 支 | 2 | 6 | GC |
| W4 | X85768 | 70生窗玻璃壓線 | 斜角開料 | 391 | 支 | 1 | 3 | GC |
| W3 | X85768 | 70生窗玻璃壓線 | 斜角開料 | 391 | 支 | 1 | 3 | GC |
| H3R | X85834 | 70窗玻璃夾角 | PW02-08 | 1956.5 | 支 | 1 | 3 | GC |
| H3 | X85834 | 70窗玻璃夾角 | PW02-06 | 1956.5 | 支 | 1 | 3 | GC |
| H2R | X85768 | 70生窗玻璃壓線 | PW02-09 | 1956.5 | 支 | 1 | 3 | GC |
| H2 | X85768 | 70生窗玻璃壓線 | 直接開料 | 1956.5 | 支 | 1 | 3 | GC |
| W2 | X85767 | 70生窗玉底 | PW02-04 | 495 | 支 | 1 | 3 | GC |
| W1 | X85767 | 70生窗玉頂 | PW02-05 | 495 | 支 | 1 | 3 | GC |
| H1R | X85767 | 70生窗玉邊企 | PW02-03 | 2030 | 支 | 1 | 3 | GC |
| H1 | X85767 | 70生窗玉邊企 | PW02-01 | 2030 | 支 | 1 | 3 | GC |
| 序號 | 材料編號 | 材料名稱 | 加工圖號 | 長度 L (MM) | 單位 | 單樁數量 | 小計數量 | 備註 |

| | | |
|-----------|----------------|---------------------|
| 數量: 3 | 材料: 详见本图附表 | 表面处理: UCT806812XL-3 |
| 制图: JASON | 日期: 2020.06.02 | 校核: WSH |
| | 审核: | Rev:A |

 美特鋁質有限公司
 MIDI Aluminium Fabricator Ltd.

| |
|-----------------------|
| 工程名称: 亞皆老街 / 佛沙窗 |
| 图名: 窗玉組裝圖 图号: S.H.R.4 |

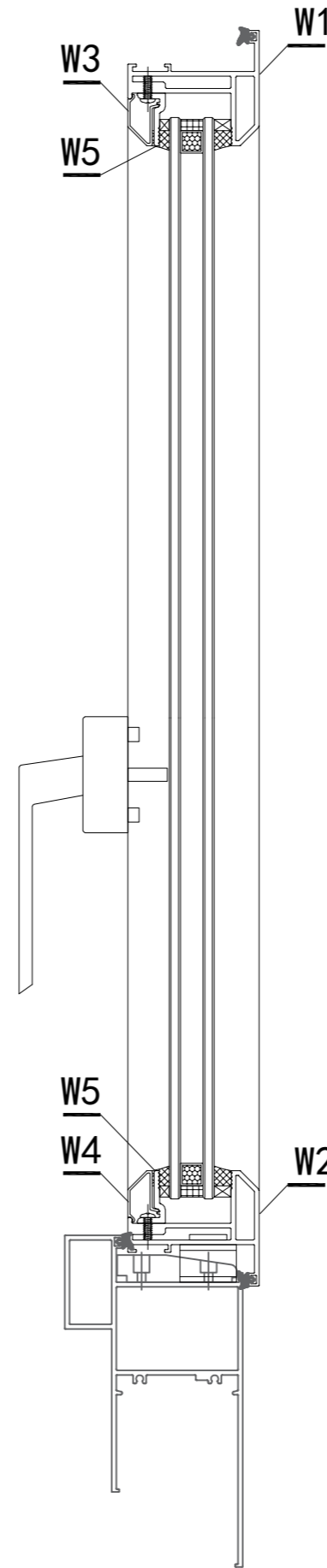
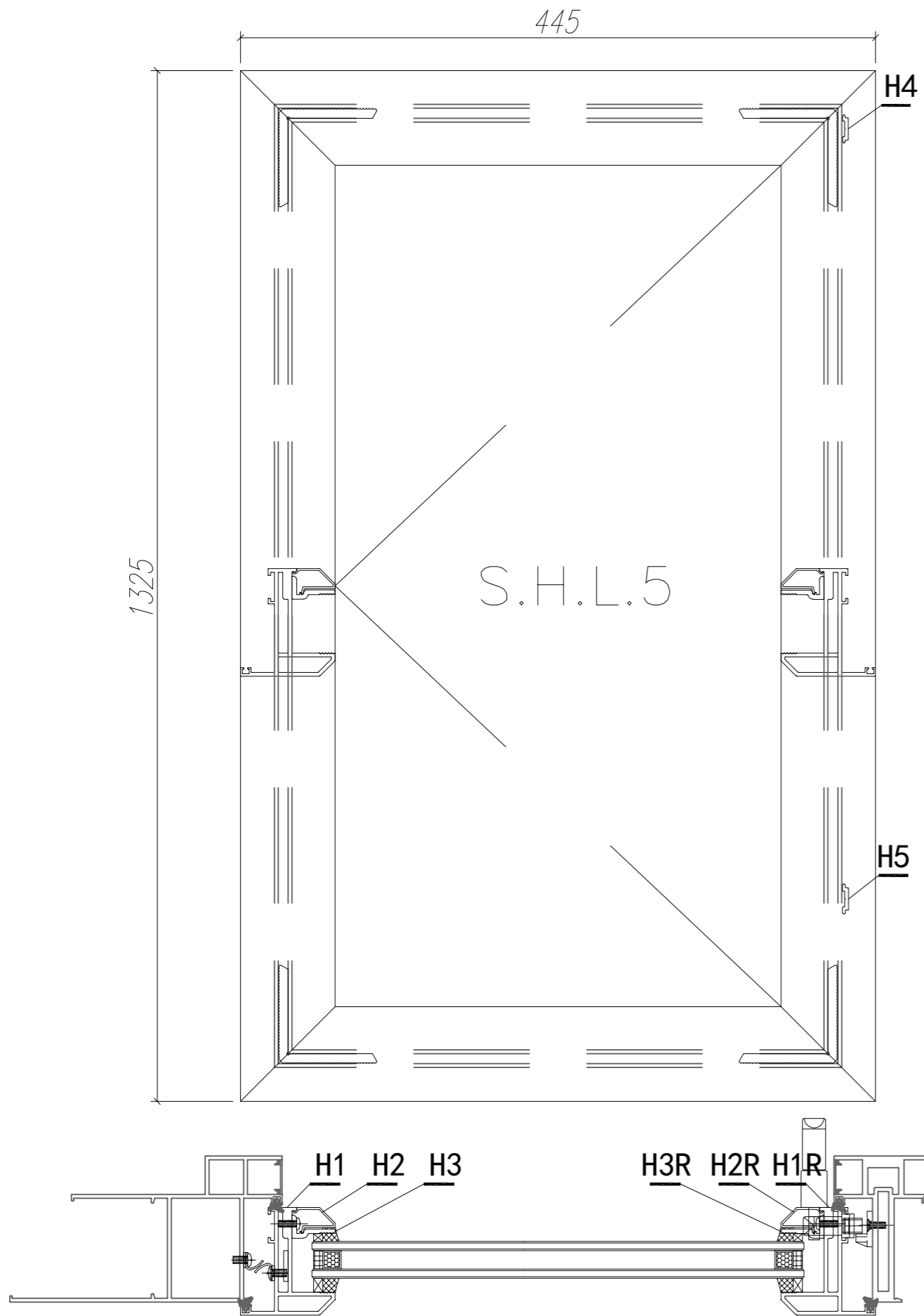

| 窗號 | 數量(趟) |
|--------|-------|
| W6/T1C | 3 |
| 合計: | 3 |

注: GC---工厂安装, GD---工地安装

| W7 | X85824 | 多點鎖拉巴 | PW02-10 | 988 | 支 | 1 | 3 | GC |
|-----|--------|----------|---------|-----------|----|------|------|----|
| W6 | X85824 | 多點鎖拉巴 | PW02-10 | 100 | 支 | 1 | 3 | GC |
| W5 | X85834 | 70窗玻璃夾角 | PW02-06 | 321 | 支 | 2 | 6 | GC |
| W4 | X85768 | 70生窗玻璃壓線 | 斜角開料 | 341 | 支 | 1 | 3 | GC |
| W3 | X85768 | 70生窗玻璃壓線 | 斜角開料 | 341 | 支 | 1 | 3 | GC |
| H3R | X85834 | 70窗玻璃夾角 | PW03-06 | 1251.5 | 支 | 1 | 3 | GC |
| H3 | X85834 | 70窗玻璃夾角 | PW02-06 | 1251.5 | 支 | 1 | 3 | GC |
| H2R | X85768 | 70生窗玻璃壓線 | PW03-08 | 1251.5 | 支 | 1 | 3 | GC |
| H2 | X85768 | 70生窗玻璃壓線 | 直接開料 | 1251.5 | 支 | 1 | 3 | GC |
| W2 | X85767 | 70生窗玉底 | PW03-05 | 445 | 支 | 1 | 3 | GC |
| W1 | X85767 | 70生窗玉頂 | PW03-04 | 445 | 支 | 1 | 3 | GC |
| H1R | X85767 | 70生窗玉邊企 | PW03-02 | 1325 | 支 | 1 | 3 | GC |
| H1 | X85767 | 70生窗玉邊企 | PW03-01 | 1325 | 支 | 1 | 3 | GC |
| 序號 | 材料編號 | 材料名稱 | 加工圖號 | 長度 L (MM) | 單位 | 單樁數量 | 小計數量 | 備註 |

數量: 3 材料: 详见本图附表 表面处理: UCT806812XL-3

制图: JASON 日期: 2020.06.02 校核: WSH 审核: Rev:A

美特鋁質有限公司
MIDI Aluminium Fabricator Ltd.

工程名称: 亞皆老街 / 佛沙窗

图名: 窗玉組裝圖 图号: S.H.L.5

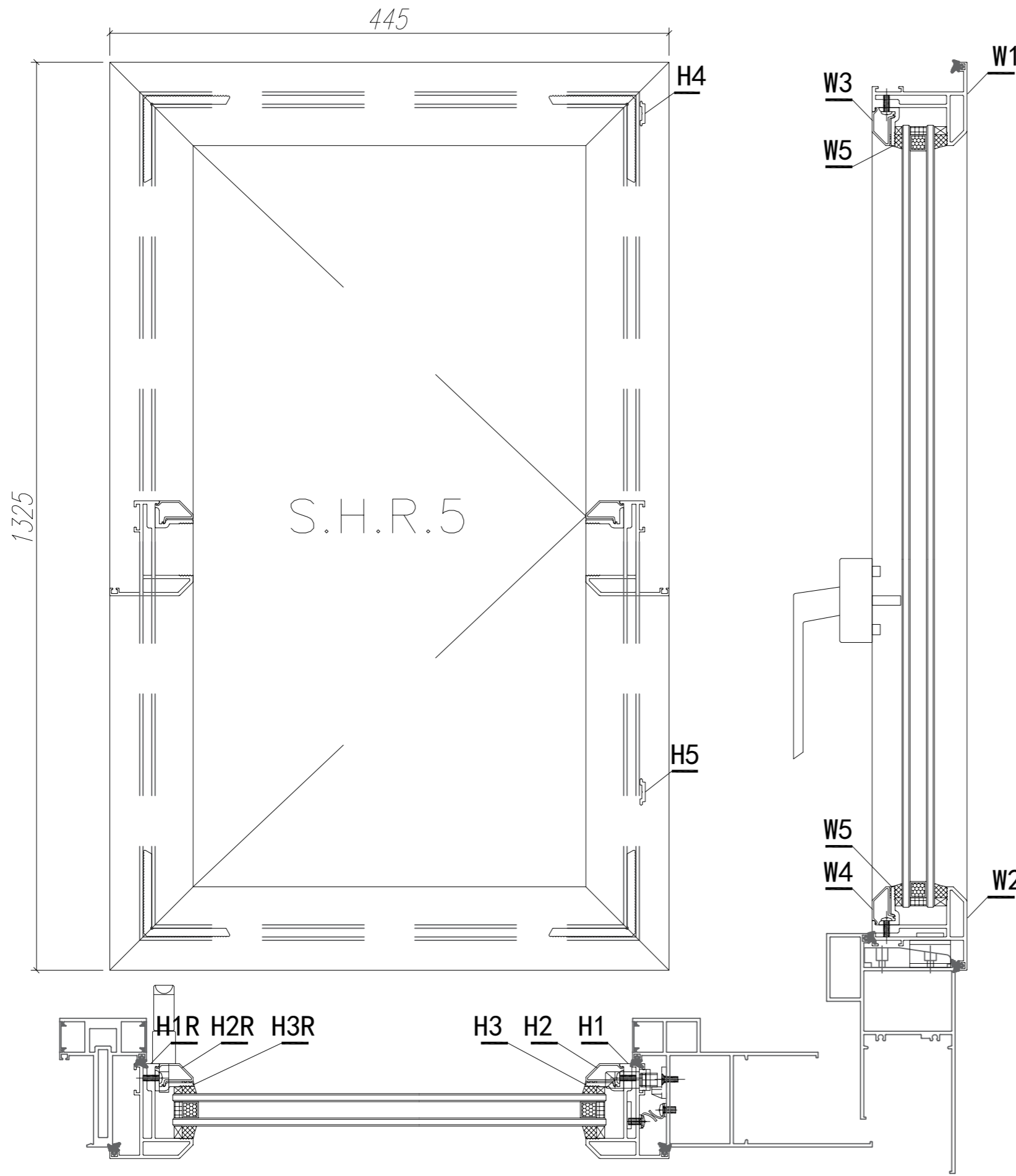

| 窗號 | 數量(趟) |
|--------|-------|
| W6/T1C | 3 |
| 合計: | 3 |

注: GC---工厂安装, GD---工地安装

| W7 | X85824 | 多點鎖拉巴 | PW03-10 | 988 | 支 | 1 | 3 | GC |
|-----|--------|----------|---------|-----------|----|----|----|----|
| W6 | X85824 | 多點鎖拉巴 | PW03-10 | 100 | 支 | 1 | 3 | GC |
| W5 | X85834 | 70窗玻璃夾角 | PW02-06 | 321 | 支 | 2 | 6 | GC |
| W4 | X85768 | 70生窗玻璃壓線 | 斜角開料 | 341 | 支 | 1 | 3 | GC |
| W3 | X85768 | 70生窗玻璃壓線 | 斜角開料 | 341 | 支 | 1 | 3 | GC |
| H3R | X85834 | 70窗玻璃夾角 | PW03-07 | 1251.5 | 支 | 1 | 3 | GC |
| H3 | X85834 | 70窗玻璃夾角 | PW02-06 | 1251.5 | 支 | 1 | 3 | GC |
| H2R | X85768 | 70生窗玻璃壓線 | PW03-09 | 1251.5 | 支 | 1 | 3 | GC |
| H2 | X85768 | 70生窗玻璃壓線 | 直接開料 | 1251.5 | 支 | 1 | 3 | GC |
| W2 | X85767 | 70生窗玉底 | PW03-04 | 445 | 支 | 1 | 3 | GC |
| W1 | X85767 | 70生窗玉頂 | PW03-05 | 445 | 支 | 1 | 3 | GC |
| H1R | X85767 | 70生窗玉邊企 | PW03-03 | 1325 | 支 | 1 | 3 | GC |
| H1 | X85767 | 70生窗玉邊企 | PW03-01 | 1325 | 支 | 1 | 3 | GC |
| 序號 | 材料編號 | 材料名稱 | 加工圖號 | 長度 L (MM) | 單位 | 單樁 | 小計 | 備註 |
| | | | | | | 數量 | 數量 | |

數量: 3 材料: 詳見本圖附表 表面處理: UCT806812XL-3

制圖: JASON 日期: 2020.06.02 校核: WSH 審核: Rev:A

美特鋁質有限公司
MIDI Aluminium Fabricator Ltd.

工程名稱: 亞皆老街 / 佛沙窗

圖名: 窗玉組裝圖 圖號: S.H.R.5

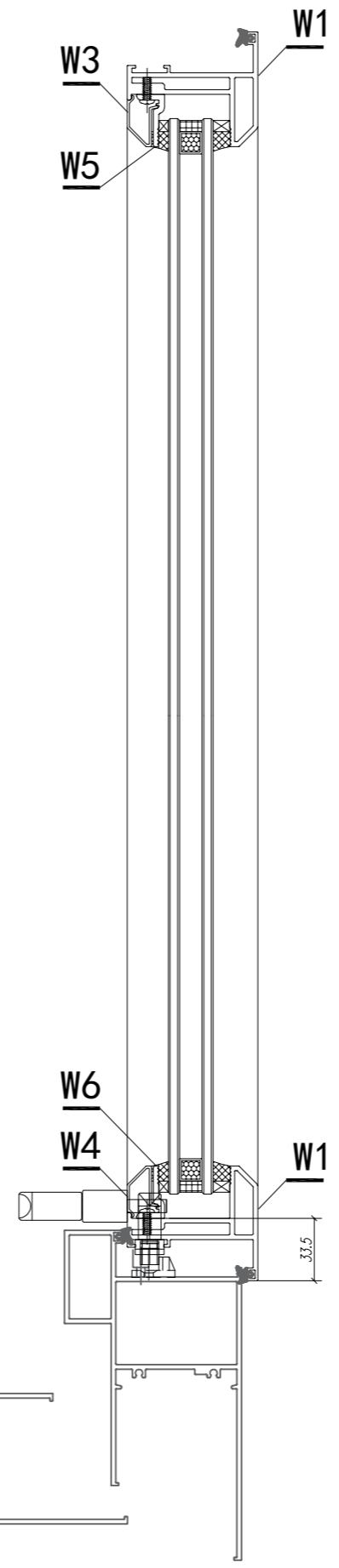
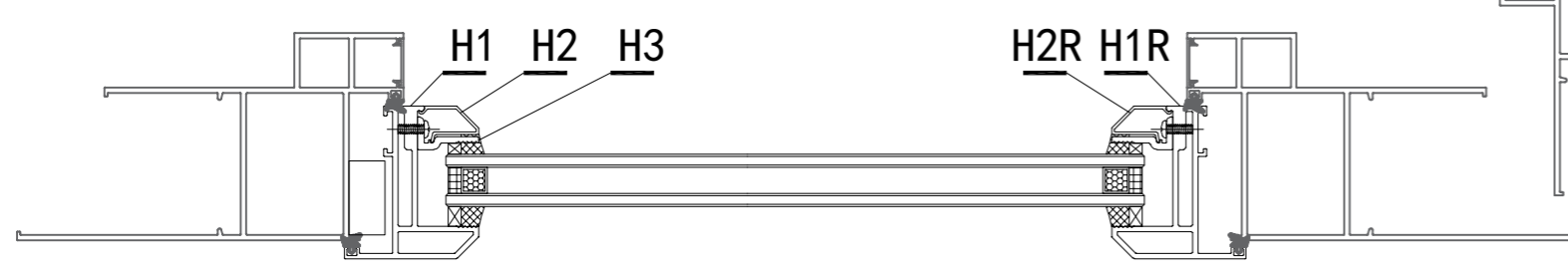
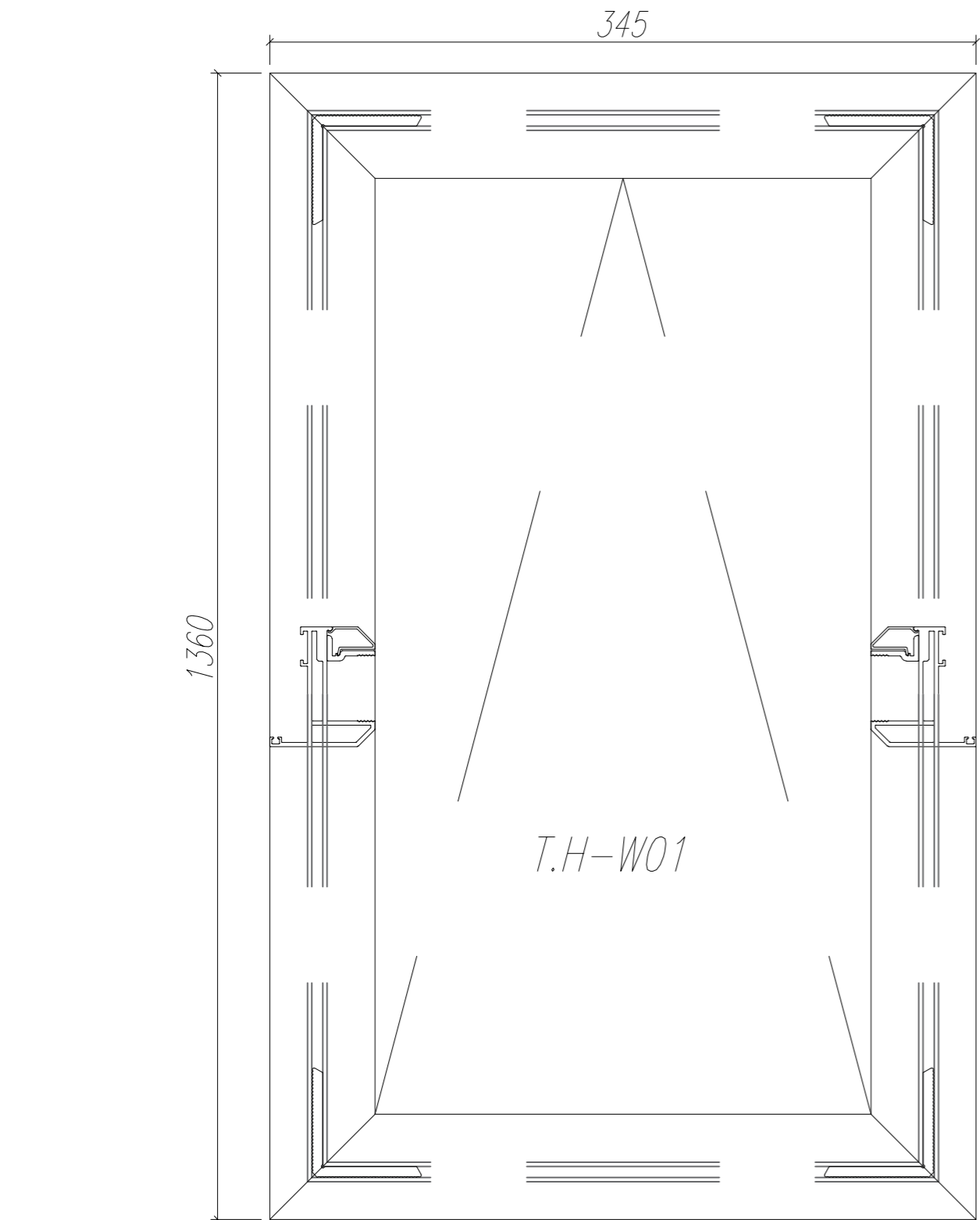

| | |
|--------|-------|
| 窗號 | 數量(趟) |
| W4/T1B | 3 |
| 合計: | 3 |

注: GC---工厂安装, GD---工地安装

| W8 | X85824 | 多點鎖拉巴 | PW04-08 | 75 | 支 | 1 | 3 | GC |
|-----|--------|----------|---------|-----------|----|----|----|----|
| W7 | X85824 | 多點鎖拉巴 | PW04-08 | 93 | 支 | 1 | 3 | GC |
| W6 | X85834 | 70窗玻璃夾角 | PW04-06 | 271 | 支 | 1 | 3 | GC |
| W5 | X85834 | 70窗玻璃夾角 | PW02-06 | 271 | 支 | 1 | 3 | GC |
| W4 | X85768 | 70生窗玻璃壓線 | PW04-07 | 271.5 | 支 | 1 | 3 | GC |
| W3 | X85768 | 70生窗玻璃壓線 | 直接開料 | 271.5 | 支 | 1 | 3 | GC |
| H3 | X85834 | 70窗玻璃夾角 | PW02-06 | 1235 | 支 | 2 | 6 | GC |
| H2R | X85768 | 70生窗玻璃壓線 | 斜角開料 | 1255 | 支 | 1 | 3 | GC |
| H2 | X85768 | 70生窗玻璃壓線 | 斜角開料 | 1255 | 支 | 1 | 3 | GC |
| W2 | X85767 | 70生窗玉底 | PW04-03 | 345 | 支 | 1 | 3 | GC |
| W1 | X85767 | 70生窗玉頂 | PW04-01 | 345 | 支 | 1 | 3 | GC |
| H1R | X85767 | 70生窗玉邊企 | PW04-05 | 1360 | 支 | 1 | 3 | GC |
| H1 | X85767 | 70生窗玉邊企 | PW04-04 | 1360 | 支 | 1 | 3 | GC |
| 序号 | 材料編號 | 材料名稱 | 加工圖號 | 長度 L (MM) | 單位 | 單樁 | 小計 | 備註 |
| | | | | | | 數量 | 數量 | |

| | | |
|-----------|----------------|---------------------|
| 數量: 3 | 材料: 详见本图附表 | 表面处理: UCT806812XL-3 |
| 制图: JASON | 日期: 2020.05.12 | 校核: WSH |
| | 审核: | Rev:A |

 美特鋁質有限公司
 MIDI Aluminium Fabricator Ltd.

工程名称: 亞皆老街 / 佛沙窗
 圖名: 窗玉組裝圖
 圖号: TH-W01

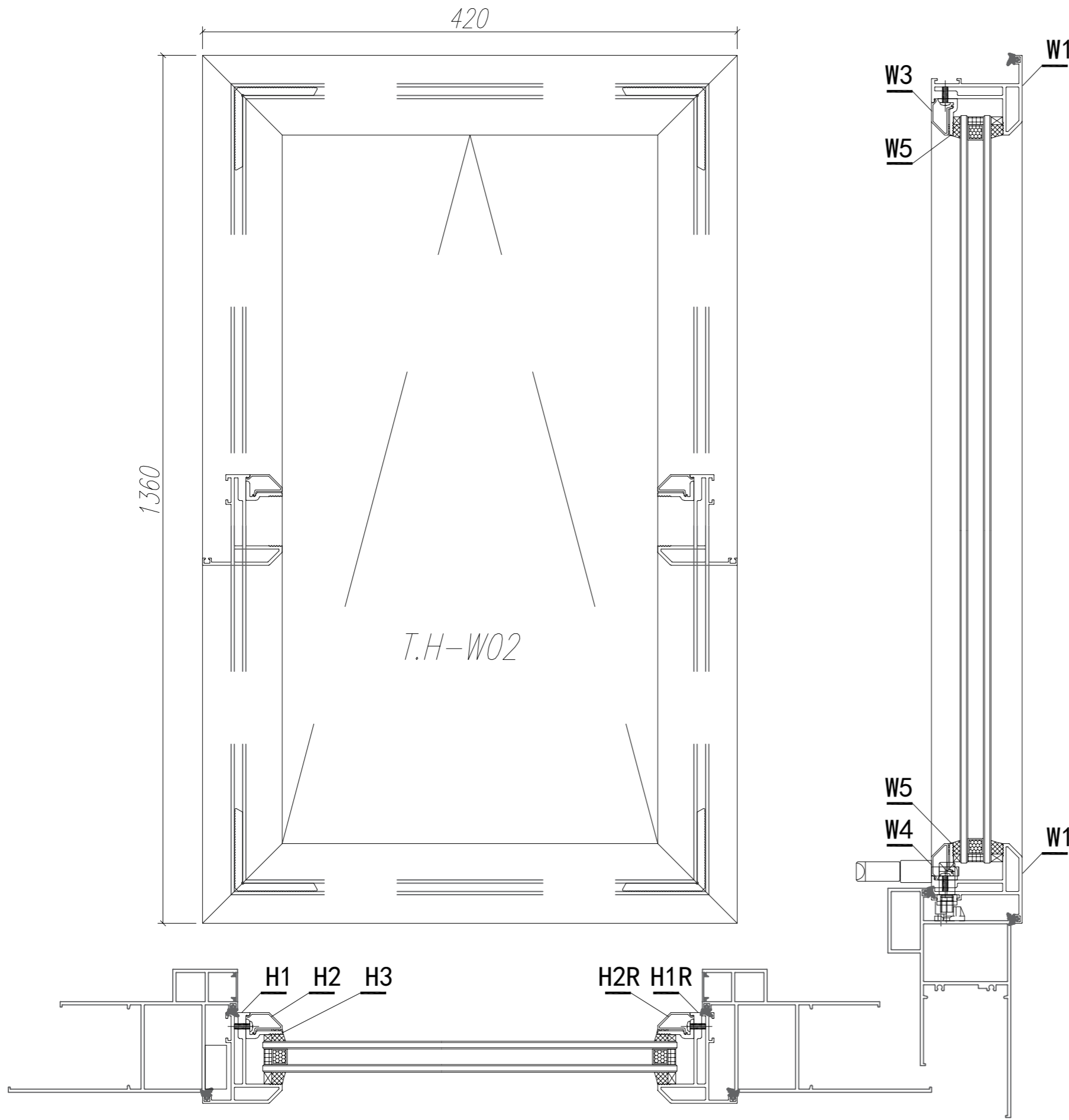

| 窗號 | 數量(趟) |
|--------|-------|
| W5/T1B | 3 |
| 合計: | 3 |

注: GC---工厂安装, GD---工地安装

| W7 | X85824 | 多點鎖拉巴 | PW04-08 | 113 | 支 | 1 | 3 | GC |
|-----|--------|----------|---------|-----------|----|----|----|----|
| W6 | X85824 | 多點鎖拉巴 | PW04-08 | 130 | 支 | 1 | 3 | GC |
| W6 | X85834 | 70窗玻璃夾角 | PW04-06 | 346 | 支 | 1 | 3 | GC |
| W5 | X85834 | 70窗玻璃夾角 | 直接開料 | 346 | 支 | 1 | 3 | GC |
| W4 | X85768 | 70生窗玻璃壓線 | PW04-07 | 346.5 | 支 | 1 | 3 | GC |
| W3 | X85768 | 70生窗玻璃壓線 | 直接開料 | 346.5 | 支 | 1 | 3 | GC |
| H3 | X85834 | 70窗玻璃夾角 | PW02-06 | 1235 | 支 | 2 | 6 | GC |
| H2R | X85768 | 70生窗玻璃壓線 | 斜角開料 | 1255 | 支 | 1 | 3 | GC |
| H2 | X85768 | 70生窗玻璃壓線 | 斜角開料 | 1255 | 支 | 1 | 3 | GC |
| W2 | X85767 | 70生窗玉底 | PW04-03 | 420 | 支 | 1 | 3 | GC |
| W1 | X85767 | 70生窗玉頂 | PW04-01 | 420 | 支 | 1 | 3 | GC |
| H1R | X85767 | 70生窗玉邊企 | PW04-05 | 1360 | 支 | 1 | 3 | GC |
| H1 | X85767 | 70生窗玉邊企 | PW04-04 | 1360 | 支 | 1 | 3 | GC |
| 序号 | 材料編號 | 材料名稱 | 加工圖號 | 長度 L (MM) | 單位 | 單樞 | 小計 | 備註 |
| | | | | | | 數量 | 數量 | |

| | | |
|-----------|----------------|---------------------|
| 數量: 3 | 材料: 详见本图附表 | 表面处理: UCT806812XL-3 |
| 制图: JASON | 日期: 2020.05.12 | 校核: WSH |
| | 审核: | Rev:A |

 美特鋁質有限公司
 MIDI Aluminium Fabricator Ltd.

工程名称: 亞皆老街 / 佛沙窗
 圖名: 窗玉組裝圖
 圖号: TH-W02

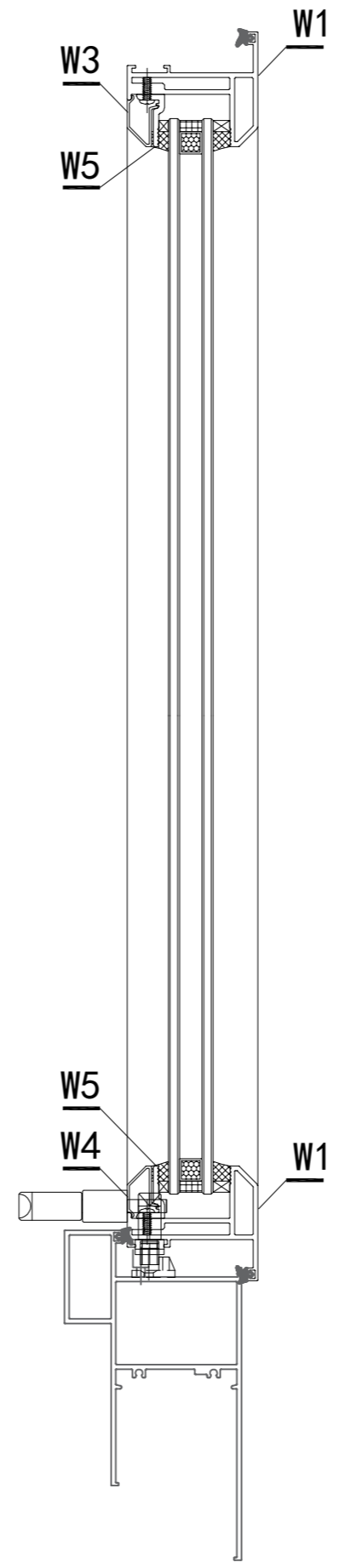
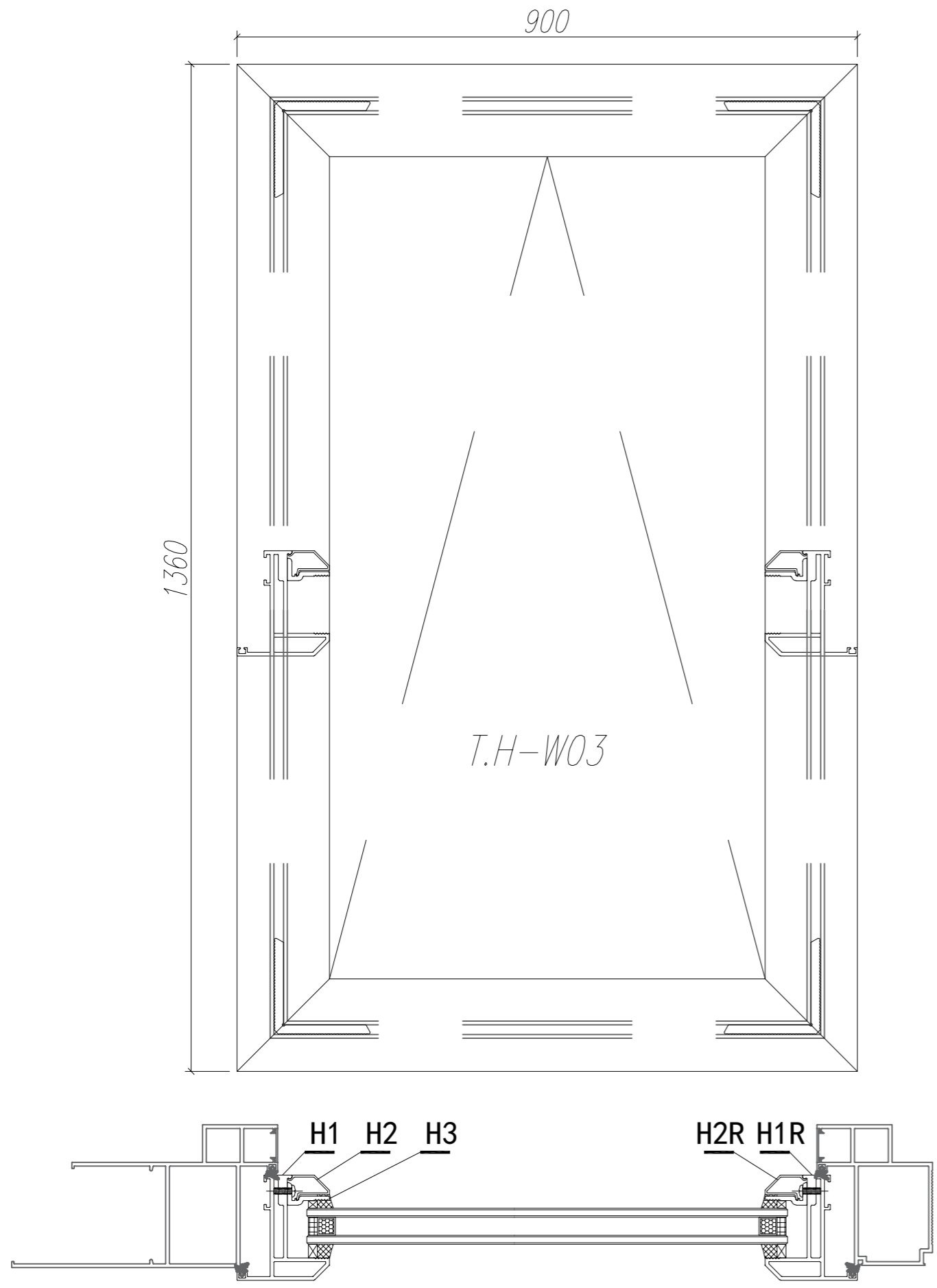

| 窗號 | 數量(趟) |
|--------|-------|
| W4/T1A | 3 |
| W5/T1A | 3 |
| W6/T1A | 3 |
| 合計: | 9 |

注: GC---工厂安装, GD---工地安装

| W7 | X85824 | 多點鎖拉巴 | PW04-08 | 322 | 支 | 1 | 9 | GC |
|-----|--------|----------|---------|-----------|----|----|----|----|
| W6 | X85824 | 多點鎖拉巴 | PW04-08 | 342 | 支 | 1 | 9 | GC |
| W6 | X85834 | 70窗玻璃夾角 | PW04-06 | 826 | 支 | 1 | 9 | GC |
| W5 | X85834 | 70窗玻璃夾角 | PW02-06 | 826 | 支 | 1 | 9 | GC |
| W4 | X85768 | 70生窗玻璃壓線 | PW04-07 | 826.5 | 支 | 1 | 9 | GC |
| W3 | X85768 | 70生窗玻璃壓線 | 直接開料 | 826.5 | 支 | 1 | 9 | GC |
| H3 | X85834 | 70窗玻璃夾角 | PW02-06 | 1235 | 支 | 2 | 18 | GC |
| H2R | X85768 | 70生窗玻璃壓線 | 斜角開料 | 1255 | 支 | 1 | 9 | GC |
| H2 | X85768 | 70生窗玻璃壓線 | 斜角開料 | 1255 | 支 | 1 | 9 | GC |
| W2 | X85767 | 70生窗玉底 | PW04-03 | 900 | 支 | 1 | 9 | GC |
| W1 | X85767 | 70生窗玉頂 | PW04-02 | 900 | 支 | 1 | 9 | GC |
| H1R | X85767 | 70生窗玉邊企 | PW04-05 | 1360 | 支 | 1 | 9 | GC |
| H1 | X85767 | 70生窗玉邊企 | PW04-04 | 1360 | 支 | 1 | 9 | GC |
| 序號 | 材料編號 | 材料名稱 | 加工圖號 | 長度 L (MM) | 單位 | 單樞 | 小計 | 備註 |
| | | | | | | 數量 | 數量 | |

| | | |
|-----------|----------------|---------------------|
| 數量: 9 | 材料: 详见本图附表 | 表面处理: UCT806812XL-3 |
| 制图: JASON | 日期: 2020.05.12 | 校核: WSH |
| | 审核: | Rev:A |

 美特鋁質有限公司
 MIDI Aluminium Fabricator Ltd.

工程名称: 亞皆老街 / 佛沙窗
 圖名: 窗玉組裝圖
 圖號: TH-W03

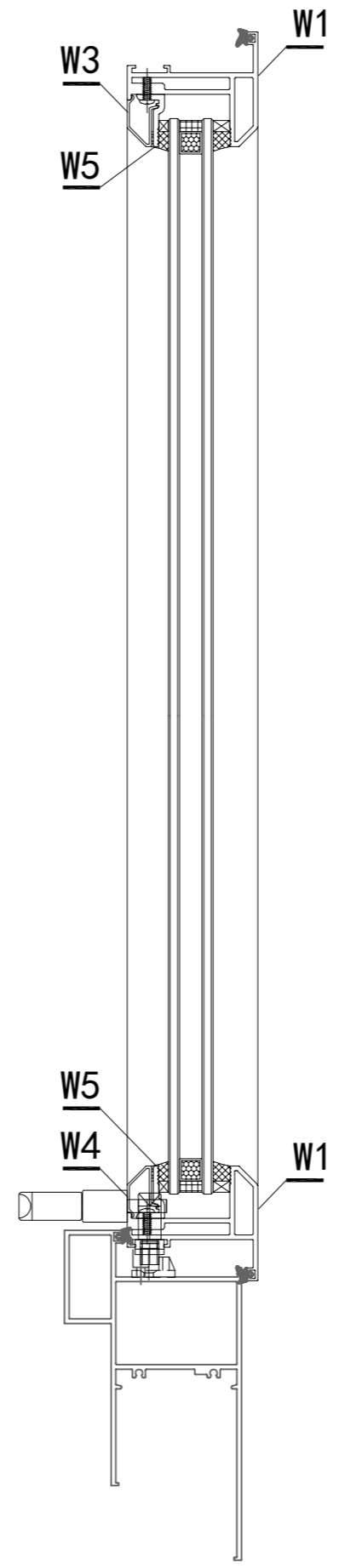
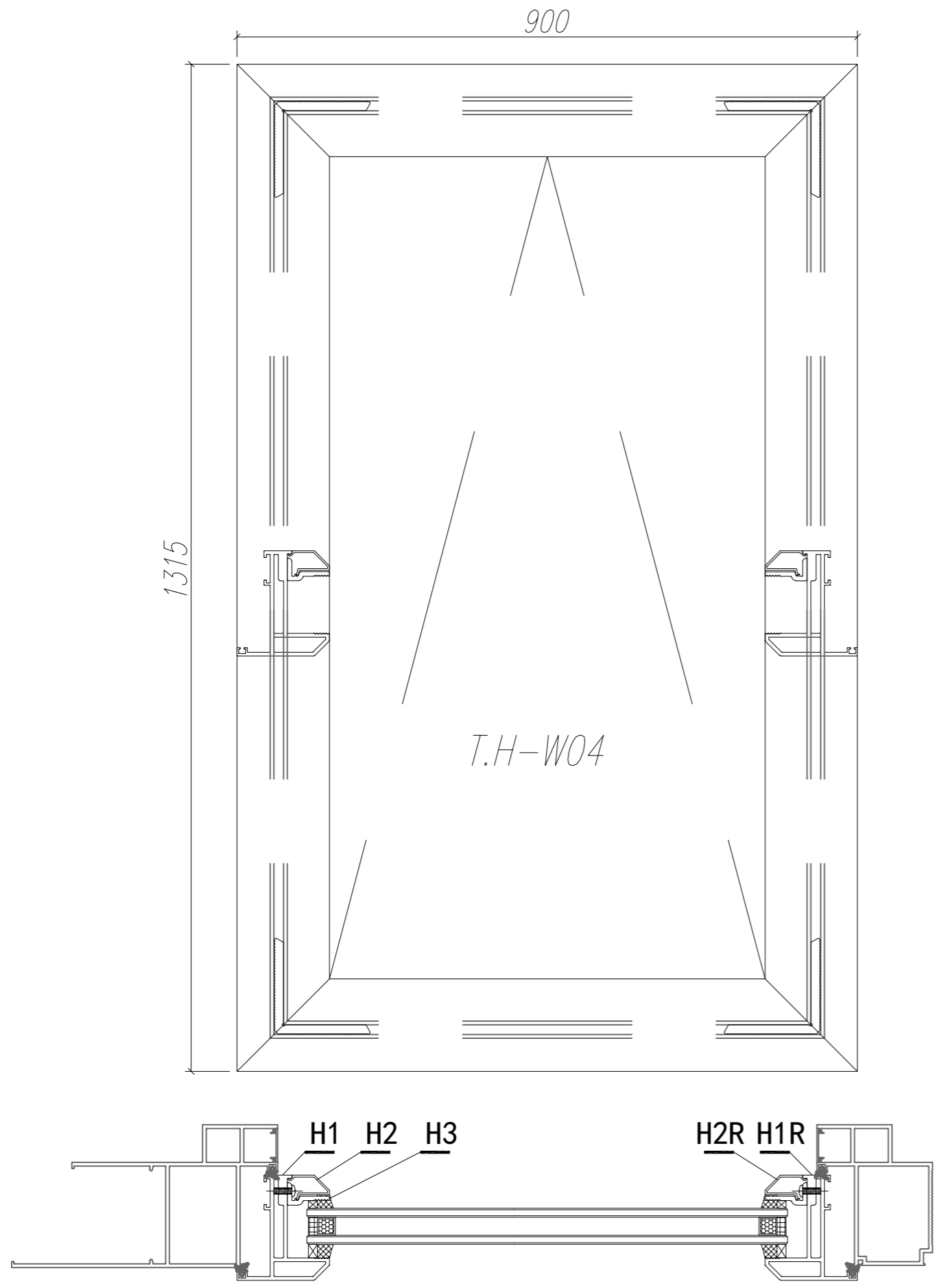

| 窗號 | 數量(趟) |
|--------|-------|
| W3/T1A | 9 |
| 合計: | 9 |

注: GC---工厂安装, GD---工地安装

| W7 | X85824 | 多點鎖拉巴 | PW04-08 | 322 | 支 | 1 | 9 | GC |
|-----|--------|----------|----------------|-----------|----|----|----|----|
| W6 | X85824 | 多點鎖拉巴 | PW04-08 | 342 | 支 | 1 | 9 | GC |
| W6 | X85834 | 70窗玻璃夾角 | PW04-06 | 826 | 支 | 1 | 9 | GC |
| W5 | X85834 | 70窗玻璃夾角 | PW02-06 | 826 | 支 | 1 | 9 | GC |
| W4 | X85768 | 70生窗玻璃壓線 | PW04-07 | 826.5 | 支 | 1 | 9 | GC |
| W3 | X85768 | 70生窗玻璃壓線 | 直接開料 | 826.5 | 支 | 1 | 9 | GC |
| H3 | X85834 | 70窗玻璃夾角 | PW02-06 | 1190 | 支 | 2 | 18 | GC |
| H2R | X85768 | 70生窗玻璃壓線 | 斜角開料 | 1210 | 支 | 1 | 9 | GC |
| H2 | X85768 | 70生窗玻璃壓線 | 斜角開料 | 1210 | 支 | 1 | 9 | GC |
| W2 | X85767 | 70生窗玉底 | PW04-03 | 900 | 支 | 1 | 9 | GC |
| W1 | X85767 | 70生窗玉頂 | PW04-02 | 900 | 支 | 1 | 9 | GC |
| H1R | X85767 | 70生窗玉邊企 | PW04-05 | 1315 | 支 | 1 | 9 | GC |
| H1 | X85767 | 70生窗玉邊企 | PW04-04 | 1315 | 支 | 1 | 9 | GC |
| 序號 | 材料編號 | 材料名稱 | 加工圖號 | 長度 L (MM) | 單位 | 單樞 | 小計 | 備註 |
| | | | | | | 數量 | 數量 | |

| | | |
|-----------|----------------|---------------------|
| 數量: 9 | 材料: 详见本图附表 | 表面处理: UCT806812XL-3 |
| 制图: JASON | 日期: 2020.05.12 | 校核: WSH |
| | 审核: | Rev:A |

 美特鋁質有限公司
 MIDI Aluminium Fabricator Ltd.

工程名称: 亞皆老街 / 佛沙窗
 圖名: 窗玉組裝圖
 圖號: TH-W04

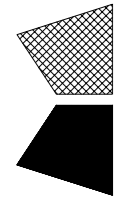

美特鋁質 有限公司
MIDI Aluminium Fabricator Ltd.

工程號

J852

地盤

亞皆老街

| 窗號 | L (mm) | 數量 | A | M | N |
|------|--------|----|------|-----|---|
| SHL1 | 700 | 9 | 100 | 250 | 2 |
| SHR1 | 700 | 9 | 100 | 250 | 2 |
| SHL2 | 620 | 2 | 110 | 200 | 2 |
| SHR2 | 620 | 2 | 110 | 200 | 2 |
| SHL3 | 695 | 11 | 97.5 | 250 | 2 |
| SHR3 | 695 | 11 | 97.5 | 250 | 2 |
| SHL4 | 495 | 3 | 97.5 | 150 | 2 |
| SHR4 | 495 | 3 | 97.5 | 150 | 2 |
| 合計: | | 50 | | | |

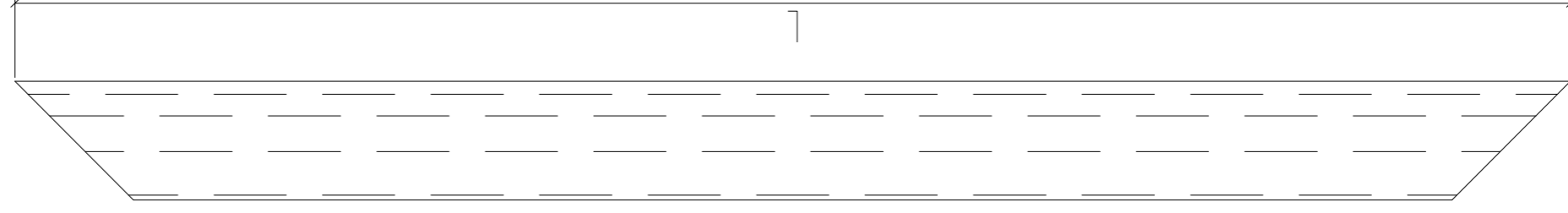
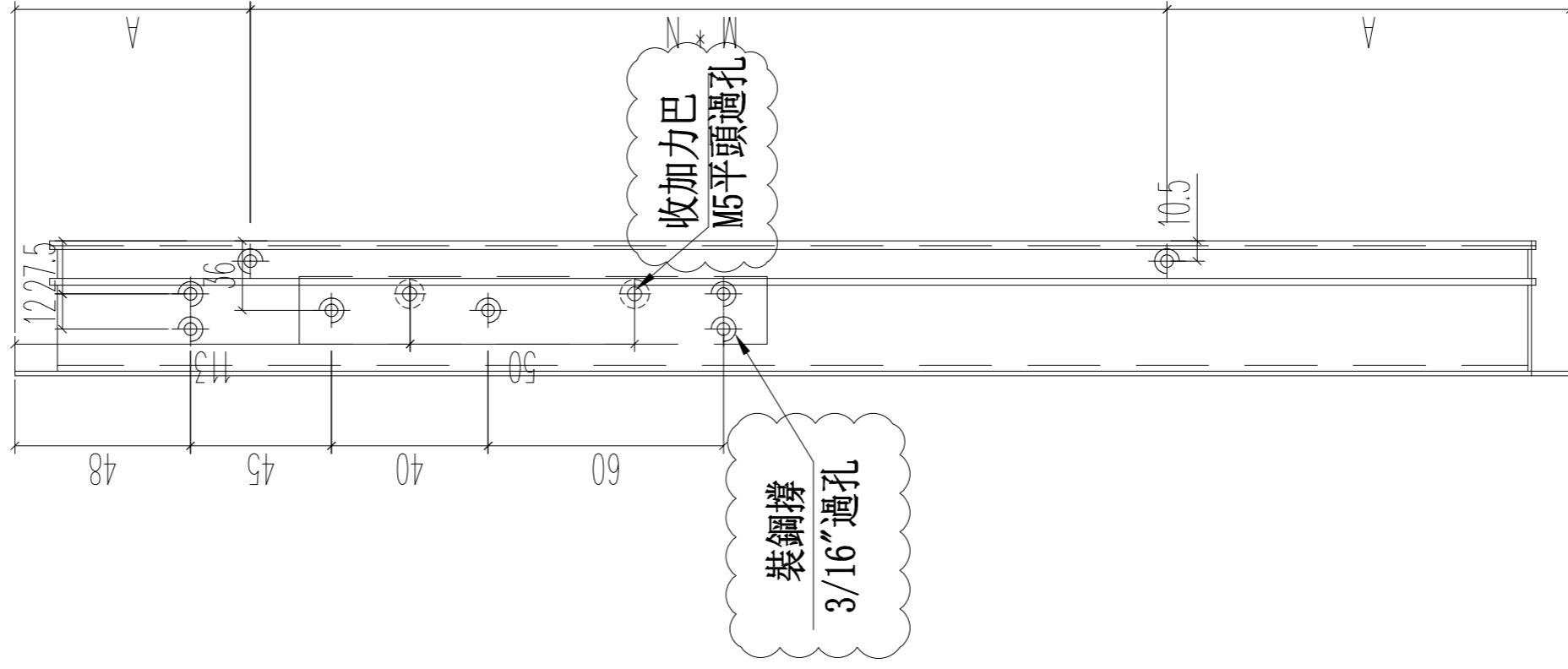
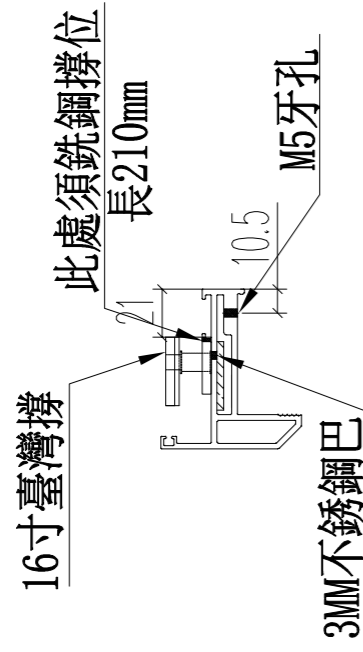

名稱 70生窗玉

制圖 JASON 2020.06.22

修改 A

材料 X85767

復核 WHS

日期 2020.07.27

顏色 UCT806812XL-3

批准

圖號 PW02-04

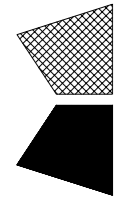

美特鋁質 有限公司
MIDI Aluminium Fabricator Ltd.

工程號

J852

地盤

亞皆老街

| 窗號 | L (mm) | 數量 | A | M | N |
|------|--------|----|------|-----|----|
| SHL1 | 700 | 9 | 100 | 250 | 2 |
| SHR1 | 700 | 9 | 100 | 250 | 2 |
| SHL2 | 620 | 2 | 110 | 200 | 2 |
| SHR2 | 620 | 2 | 110 | 200 | 2 |
| SHL3 | 695 | 11 | 97.5 | 250 | 2 |
| SHR3 | 695 | 11 | 97.5 | 250 | 2 |
| SHL4 | 495 | 3 | 97.5 | 150 | 2 |
| SHR4 | 495 | 3 | 97.5 | 150 | 2 |
| 合計: | | | | | 50 |

此處須銑鋼撐位
長210mm

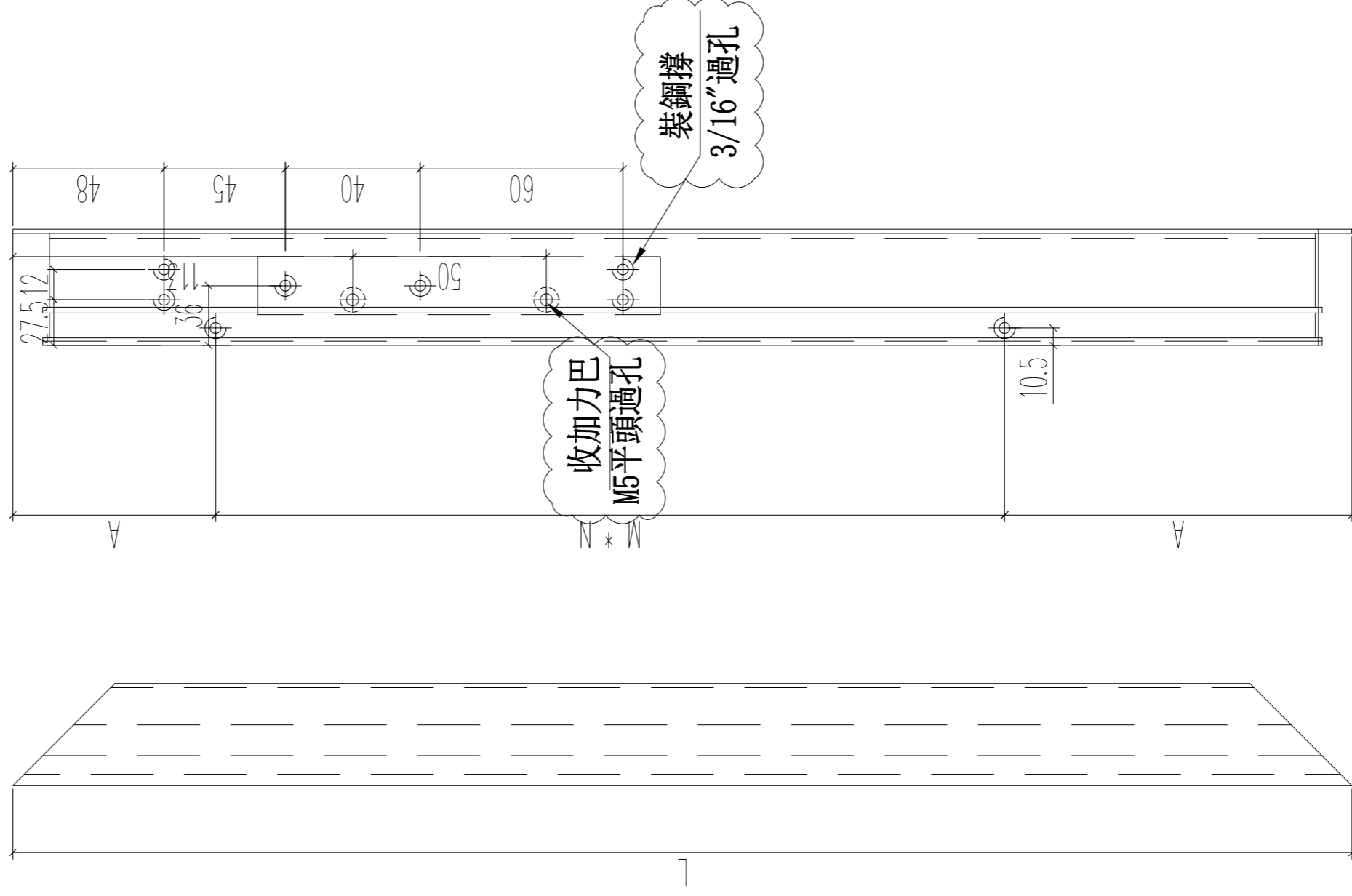
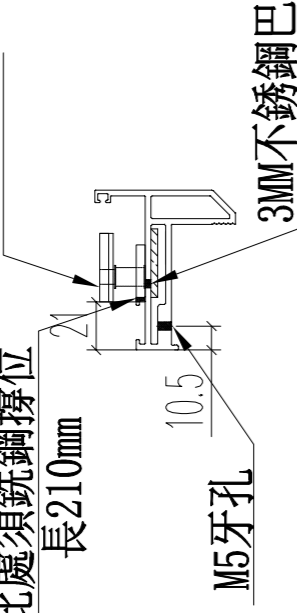

名稱 70生窗窗玉

制圖 JASON

2020.06.22

修改 A

B

材料 X85767

復核 WHS

日期 2020.07.18 2020.07.27

顏色 UCT806812XL-3

批准

圖號

PW02-05

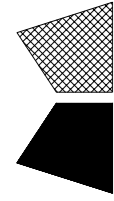

| 窗號 | L | 數量 | A | M | N |
|--------|--------|-----|--------|-----|---|
| SHL1 | 1956.5 | 9 | 103.25 | 350 | 5 |
| SHR1 | 1956.5 | 9 | 103.25 | 350 | 5 |
| SHL2 | 1956.5 | 2 | 103.25 | 350 | 5 |
| SHR2 | 1956.5 | 2 | 103.25 | 350 | 5 |
| SHL3 | 1956.5 | 11 | 103.25 | 350 | 5 |
| SHR3 | 1956.5 | 11 | 103.25 | 350 | 5 |
| SHL4 | 1956.5 | 3 | 103.25 | 350 | 5 |
| SHR4 | 1956.5 | 3 | 103.25 | 350 | 5 |
| SHL5 | 1251.5 | 3 | 100.75 | 350 | 3 |
| SHR5 | 1251.5 | 3 | 100.75 | 350 | 3 |
| TH-W01 | 1235 | 6 | 92.5 | 350 | 3 |
| TH-W02 | 1235 | 6 | 92.5 | 350 | 3 |
| TH-W03 | 1235 | 18 | 92.5 | 350 | 3 |
| TH-W04 | 1190 | 18 | 70 | 350 | 3 |
| TH-W03 | 826 | 9 | 63 | 350 | 2 |
| TH-W04 | 826 | 9 | 63 | 350 | 2 |
| SHL1 | 575 | 18 | 37.5 | 250 | 2 |
| SHR1 | 575 | 18 | 37.5 | 250 | 2 |
| SHL3 | 571 | 22 | 36 | 250 | 2 |
| SHR3 | 571 | 22 | 36 | 250 | 2 |
| SHL2 | 496 | 4 | 48 | 200 | 2 |
| SHR2 | 496 | 4 | 48 | 200 | 2 |
| SHL4 | 371 | 6 | 35.5 | 300 | 1 |
| SHR4 | 371 | 6 | 35.5 | 300 | 1 |
| SHL5 | 321 | 6 | 35.5 | 250 | 1 |
| SHR5 | 321 | 6 | 35.5 | 250 | 1 |
| TH-W02 | 346 | 3 | 23 | 300 | 1 |
| TH-W01 | 271 | 3 | 10.5 | 250 | 1 |
| 合計: | | 240 | | | |

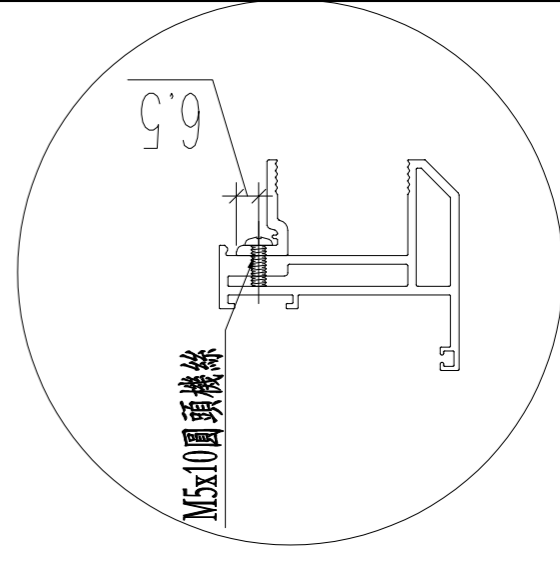
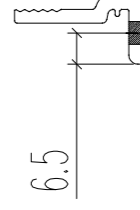
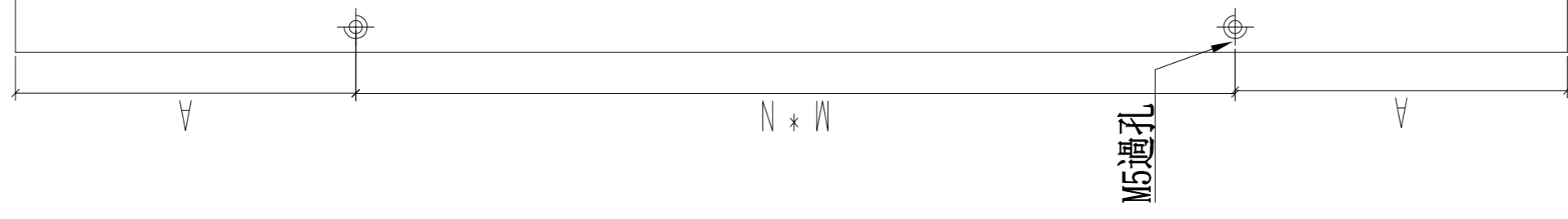

名稱 70窗玻璃夾角
材料 X85834
顏色 UCT806812XL-3

制圖 JASON
復核 WHS
批准

修改 2020.06.22
日期 2020.07.18
圖號 PW02-06

修改 A B
日期 2020.07.18 2020.07.27
圖號 PW02-06

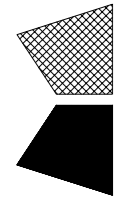

美特鋁質 有限公司
MIDI Aluminium Fabricator Ltd.

工程號

J852

地盤

亞皆老街

銑鎖盒避位

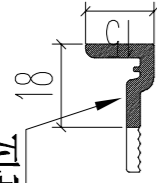

頂

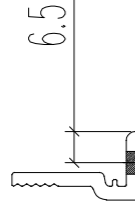

| 窗號 | L | 數量 | A | M | N |
|------|--------|----|--------|-----|---|
| SHL1 | 1956.5 | 9 | 103.25 | 350 | 5 |
| SHL2 | 1956.5 | 2 | 103.25 | 350 | 5 |
| SHL3 | 1956.5 | 11 | 103.25 | 350 | 5 |
| SHL4 | 1956.5 | 3 | 103.25 | 350 | 5 |
| 合計: | | 25 | | | |

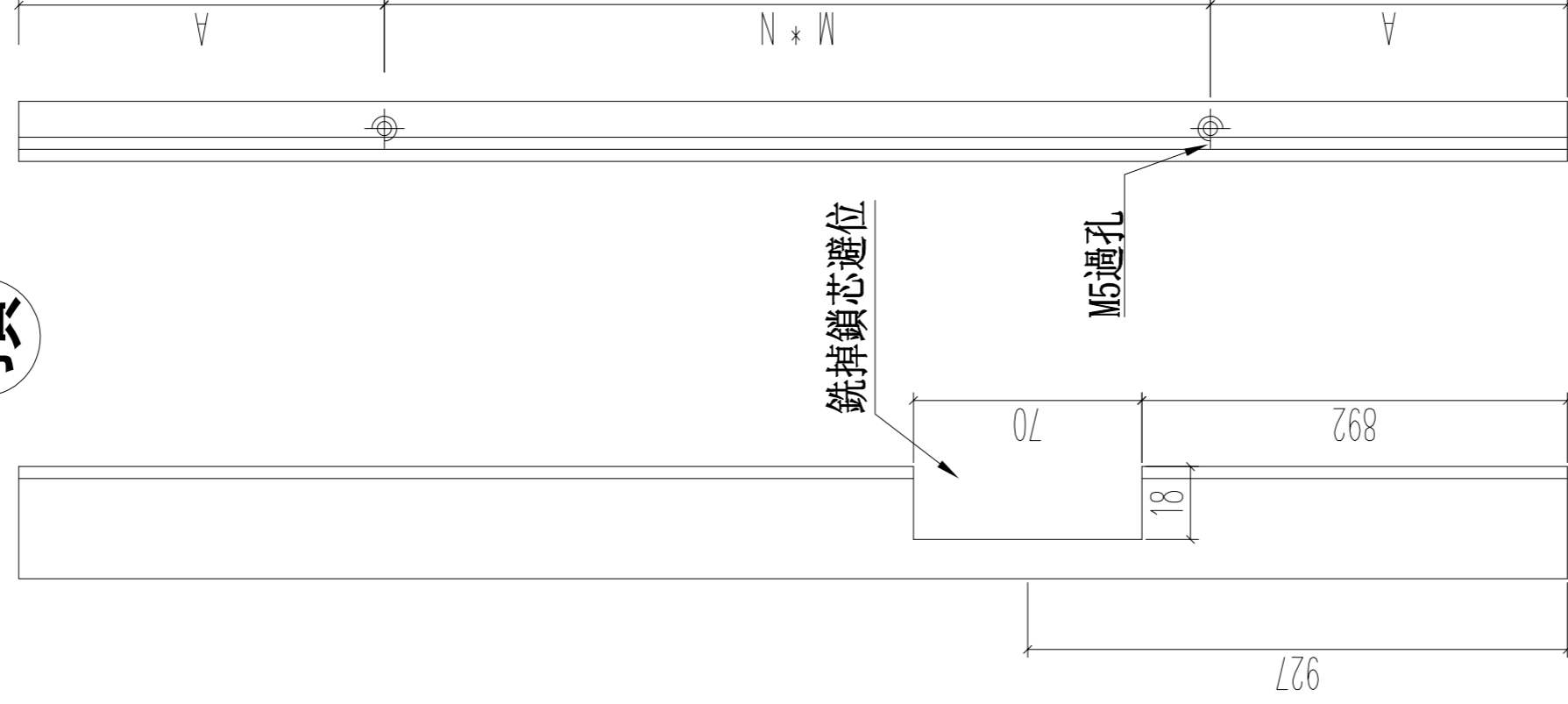

名稱 70窗玻璃夾角

制圖 JASON 2020.06.22

修改

A

B

材料 X85834

復核 WHS

日期 2020.07.18 2020.07.27

圖號

PW02-07

顏色 UCT806812XL-3

批准

M5x10圓頭機絲

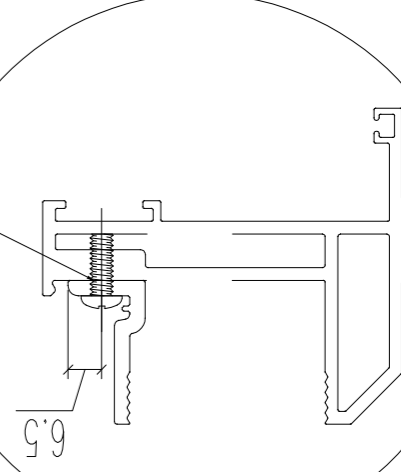

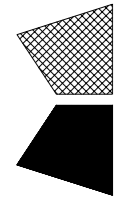

美特鋁質 有限公司
MIDI Aluminium Fabricator Ltd.

工程號

J852

地盤

亞皆老街

| 窗號 | L | 數量 | A | M | N |
|------|--------|----|--------|-----|---|
| SHL1 | 1956.5 | 9 | 103.25 | 350 | 5 |
| SHL2 | 1956.5 | 2 | 103.25 | 350 | 5 |
| SHL3 | 1956.5 | 11 | 103.25 | 350 | 5 |
| SHL4 | 1956.5 | 3 | 103.25 | 350 | 5 |
| 合計: | | 25 | | | |

銑鎖盒避位

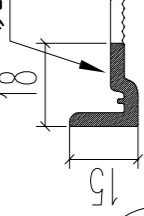

頁

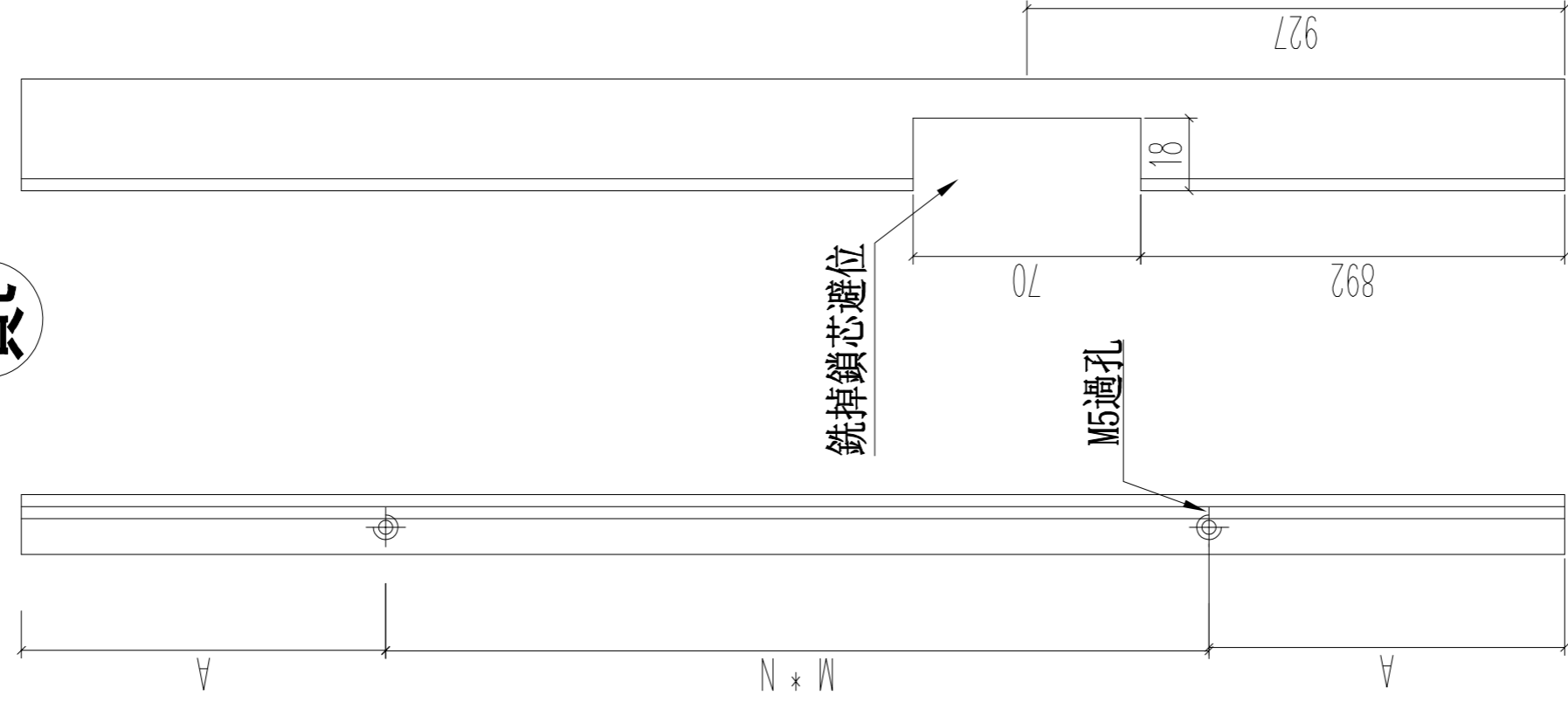
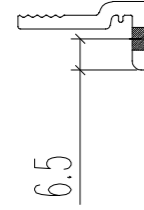

M5x10圓頭機絲

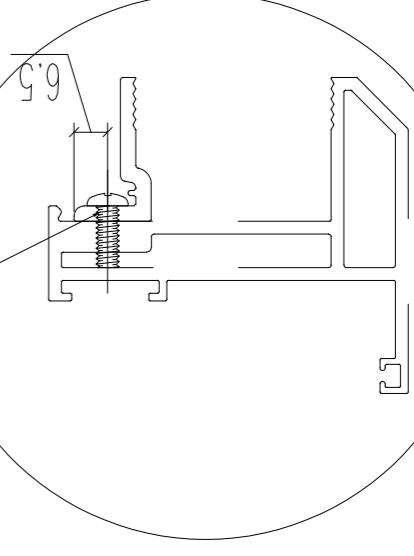

名稱 70窗玻璃夾角

制圖 JASON 2020.06.22

修改 A B

材料 X85834

復核 WHS

日期 2020.07.18 2020.07.27

顏色 UCT806812XL-3

批准

圖號 PW02-08

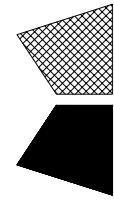

美特鋁質 有限公司
MIDI Aluminium Fabricator Ltd.

工程號 J852 地盤 亞皆老街

頂

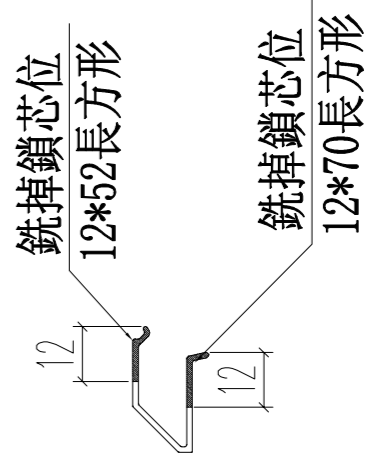
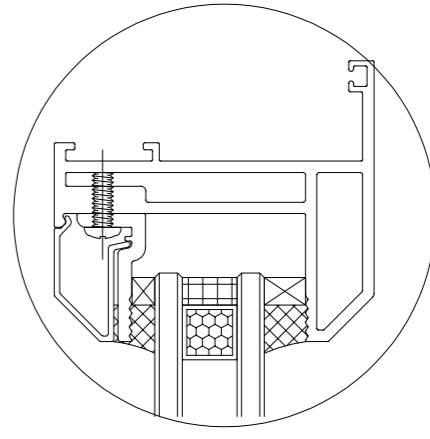
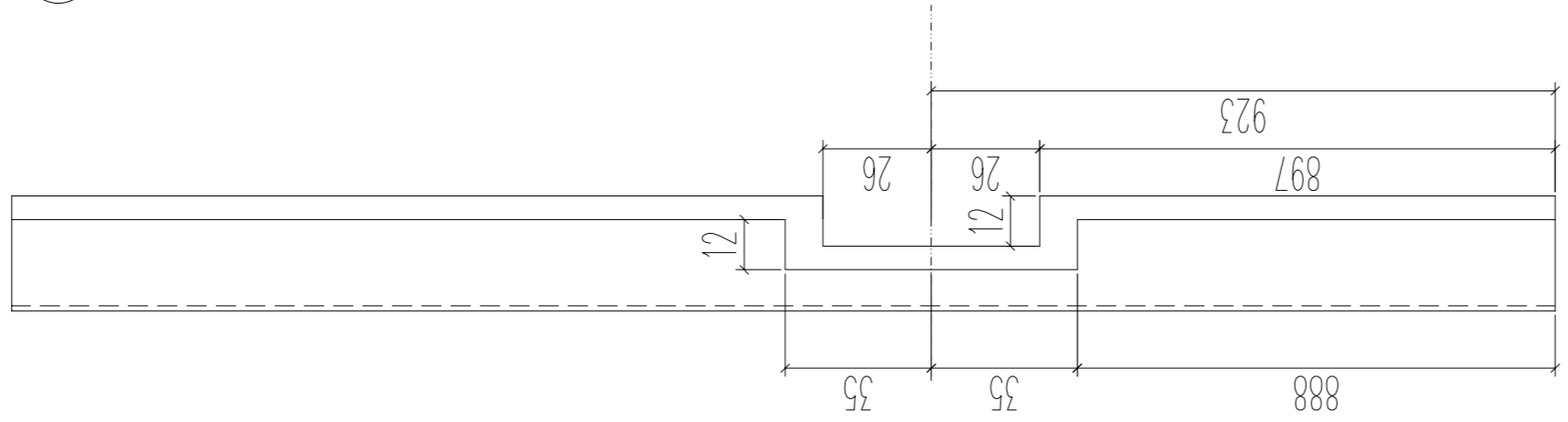

| 窗號 | L | 數量 |
|------|--------|----|
| SHL1 | 1956.5 | 9 |
| SHL2 | 1956.5 | 2 |
| SHL3 | 1956.5 | 11 |
| SHL4 | 1956.5 | 3 |
| 合計: | | 25 |

| | | | | | | | |
|----|---------------|----|-------|------------|----|------------|------------|
| 名稱 | 70生窗玻璃壓線 | 制圖 | JASON | 2020.06.22 | 修改 | A | B |
| 材料 | X85768 | 復核 | WHS | | 日期 | 2020.07.18 | 2020.07.27 |
| 顏色 | UCT806812XL-3 | 批准 | | | 圖號 | PW02-09 | |

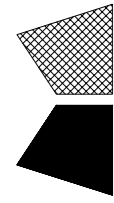

美特鋁質 有限公司
MIDI Aluminium Fabricator Ltd.

工程號

J852

地盤

亞皆老街

頂

| 窗號 | L | 數量 |
|------|--------|----|
| SHL1 | 1956.5 | 9 |
| SHL2 | 1956.5 | 2 |
| SHL3 | 1956.5 | 11 |
| SHL4 | 1956.5 | 3 |
| 合計: | | 25 |

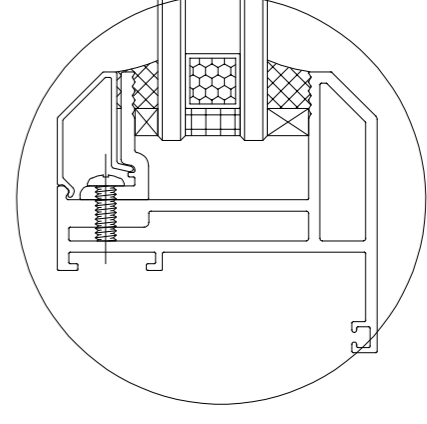
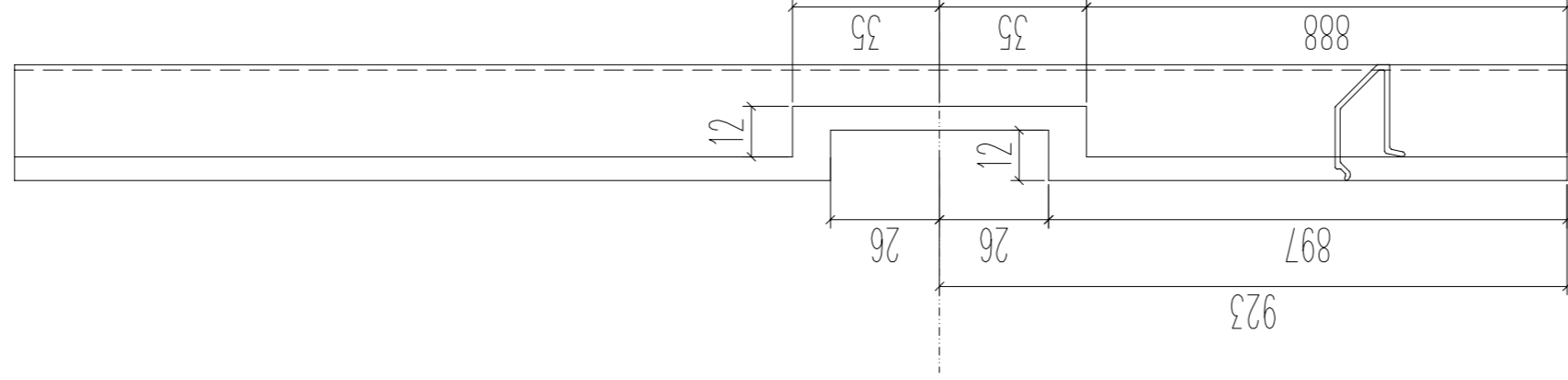

銑掉鎖芯位
12*52長方形

銑掉鎖芯位
12*70長方形

名稱 70生窗玻璃壓線
材料 X85768
顏色 UCT806812XL-3

制圖 JASON
復核 WHS
批准

修改日期 2020.06.22

修改日期 2020.07.18
圖號 PW02-10

A B

2020.07.18

2020.07.27

PW02-10

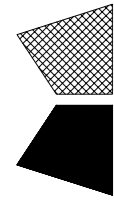

美特鋁質 有限公司
MIDI Aluminium Fabricator Ltd.

工程號

J852

地盤

亞皆老街

| 窗號 | L (mm) | 數量 | A | M | N |
|------|--------|----|------|-----|---|
| SHL5 | 445 | 3 | 72.5 | 150 | 2 |
| SHR5 | 445 | 3 | 72.5 | 150 | 2 |
| 合計: | | 6 | | | |

14寸美國撐

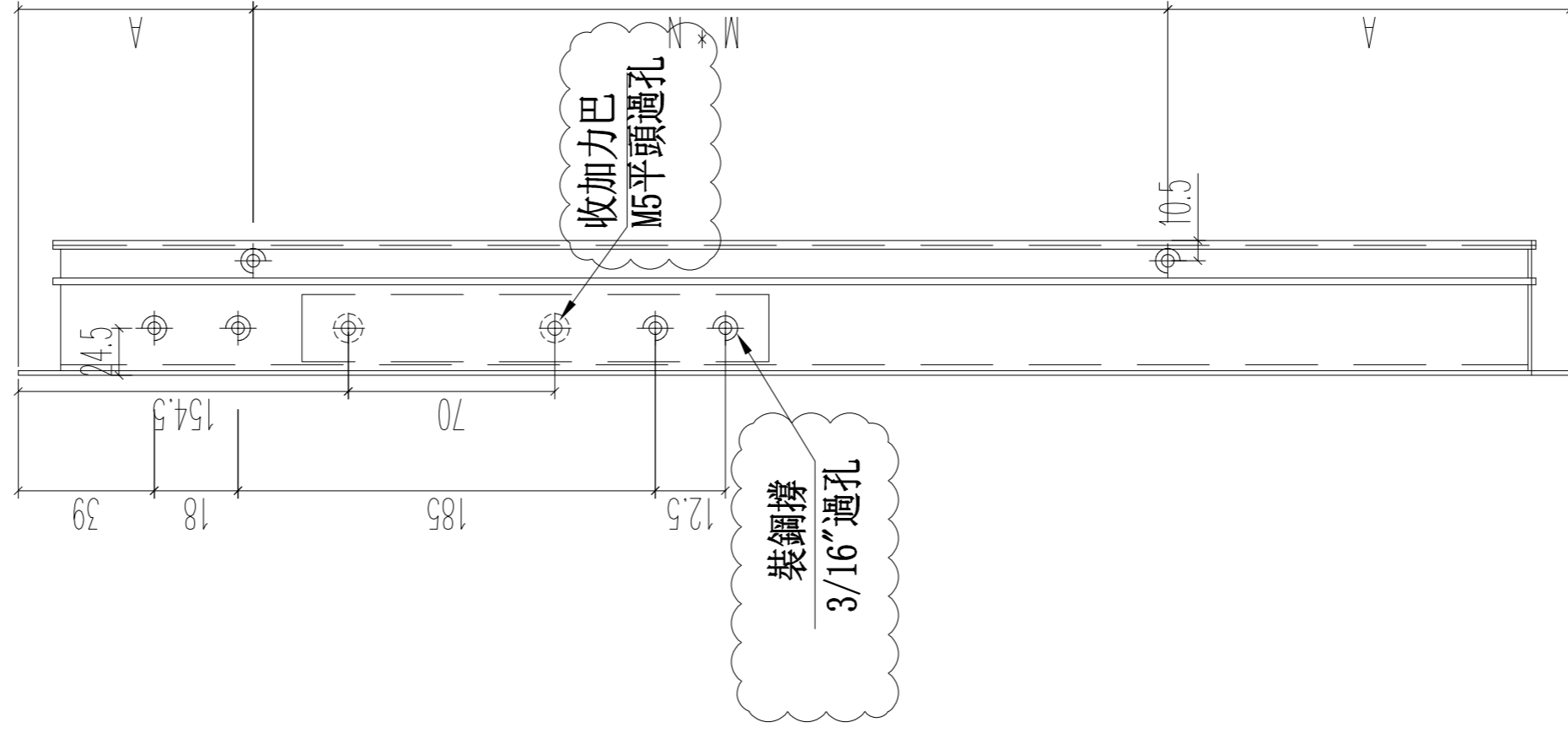
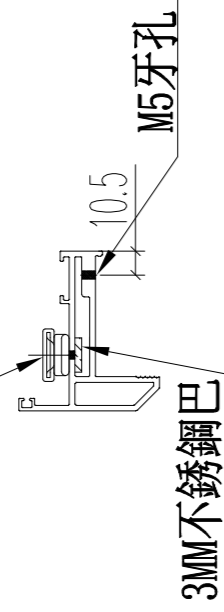

名稱 70生窗玉

材料 X85767

顏色 UCT806812XL-3

制圖 JASON

2020.06.22

復核 WHS

修改 A

日期 2020.07.27

圖號 PW03-04

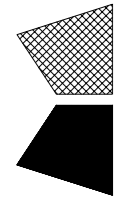

美特鋁質 有限公司
MIDI Aluminium Fabricator Ltd.

工程號

J852

地盤

亞皆老街

| 窗號 | L (mm) | 數量 | A | M | N |
|------|--------|----|------|-----|---|
| SHL5 | 445 | 3 | 72.5 | 150 | 2 |
| SHR5 | 445 | 3 | 72.5 | 150 | 2 |
| 合計: | | 6 | | | |

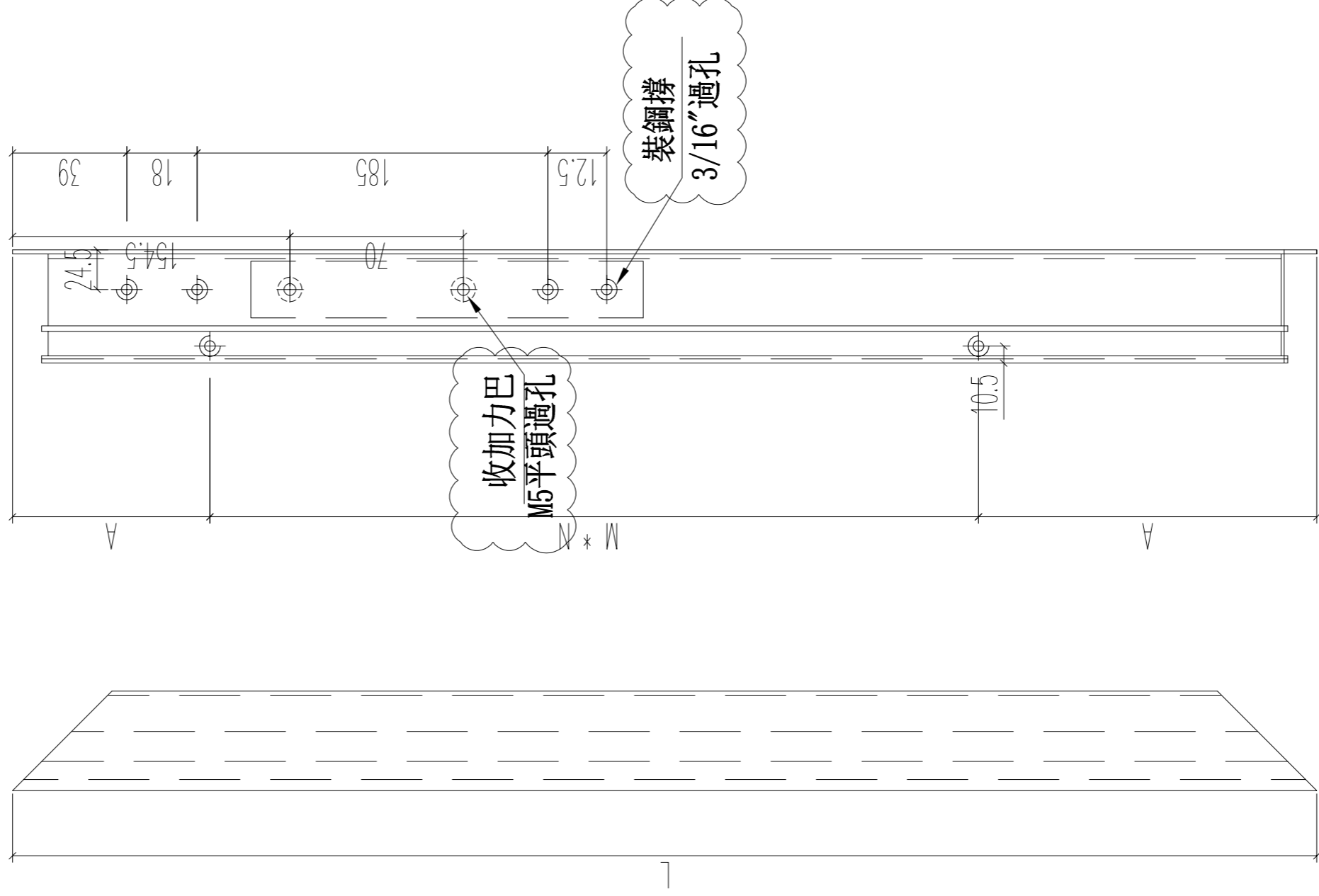
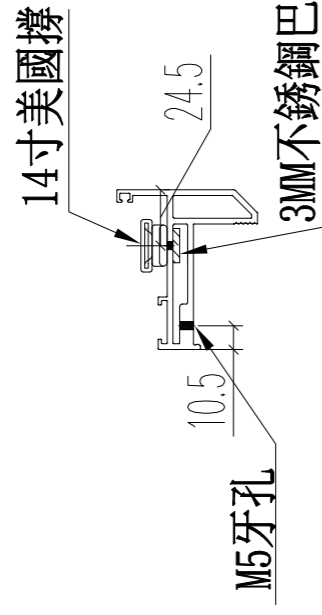

名稱 70生窗窗玉
材料 X85767
顏色 UCT806812XL-3

制圖 JASON
復核 WHS
批准

修改日期 2020.06.22

修改日期 2020.07.27
圖號 PW03-05

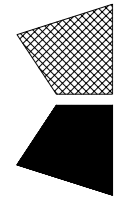

美特鋁質 有限公司
MIDI Aluminium Fabricator Ltd.

工程號

J852

地盤

亞皆老街

| 窗號 | L | 數量 | A | M | N |
|------|--------|----|--------|-----|---|
| SHL5 | 1251.5 | 3 | 100.75 | 350 | 3 |

銑鎖盒避位

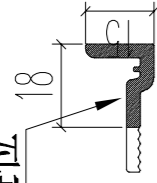

頂

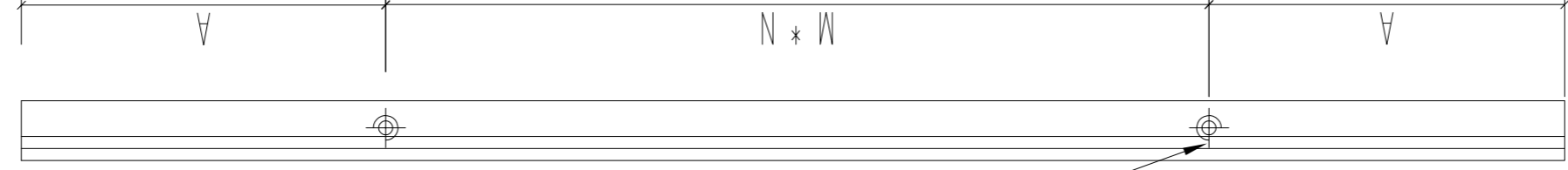
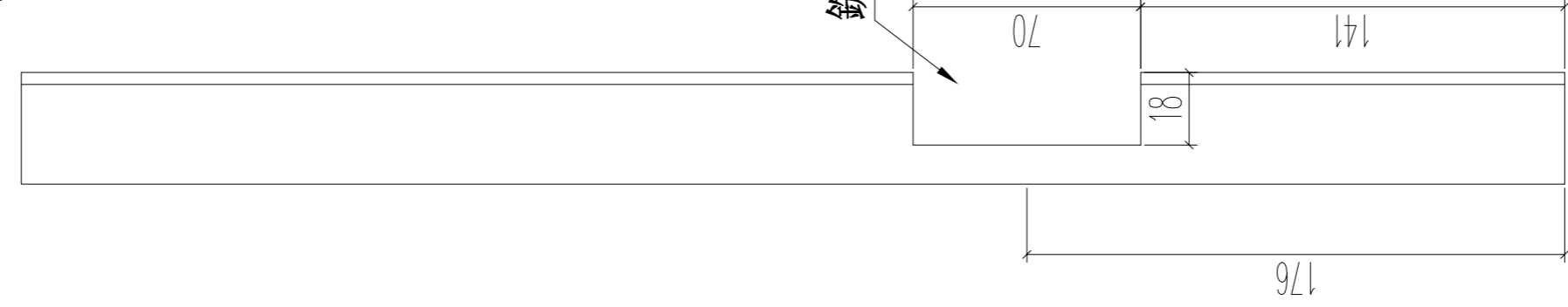
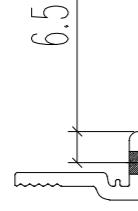

M5過孔

M5x10圓頭機絲

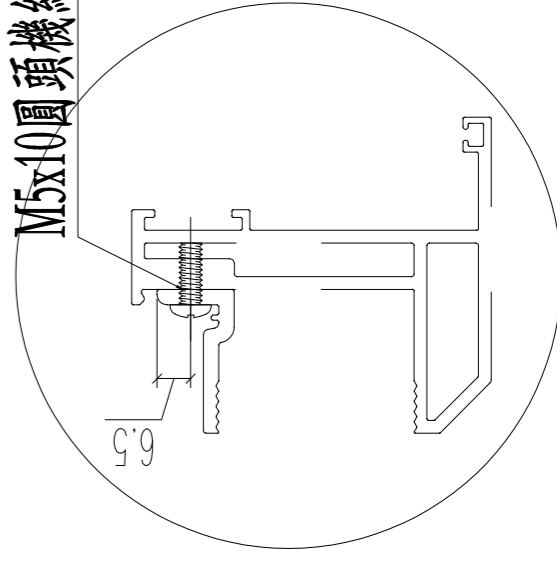

名稱 70窗玻璃夾角

制圖 JASON 2020.06.22

修改 A

材料 X85834

復核 WHS

日期 2020.07.27

圖號 PW03-06

顏色 UCT806812XL-3

批准

圖號

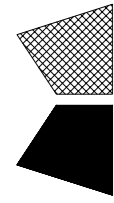

美特鋁質 有限公司
MIDI Aluminium Fabricator Ltd.

工程號

J852

地盤

亞皆老街

| 窗號 | L | 數量 | A | M | N |
|------|--------|----|--------|-----|---|
| SHL5 | 1251.5 | 3 | 100.75 | 350 | 3 |

銑鎖盒避位

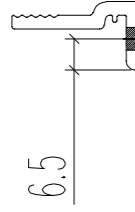
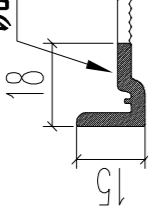

頂

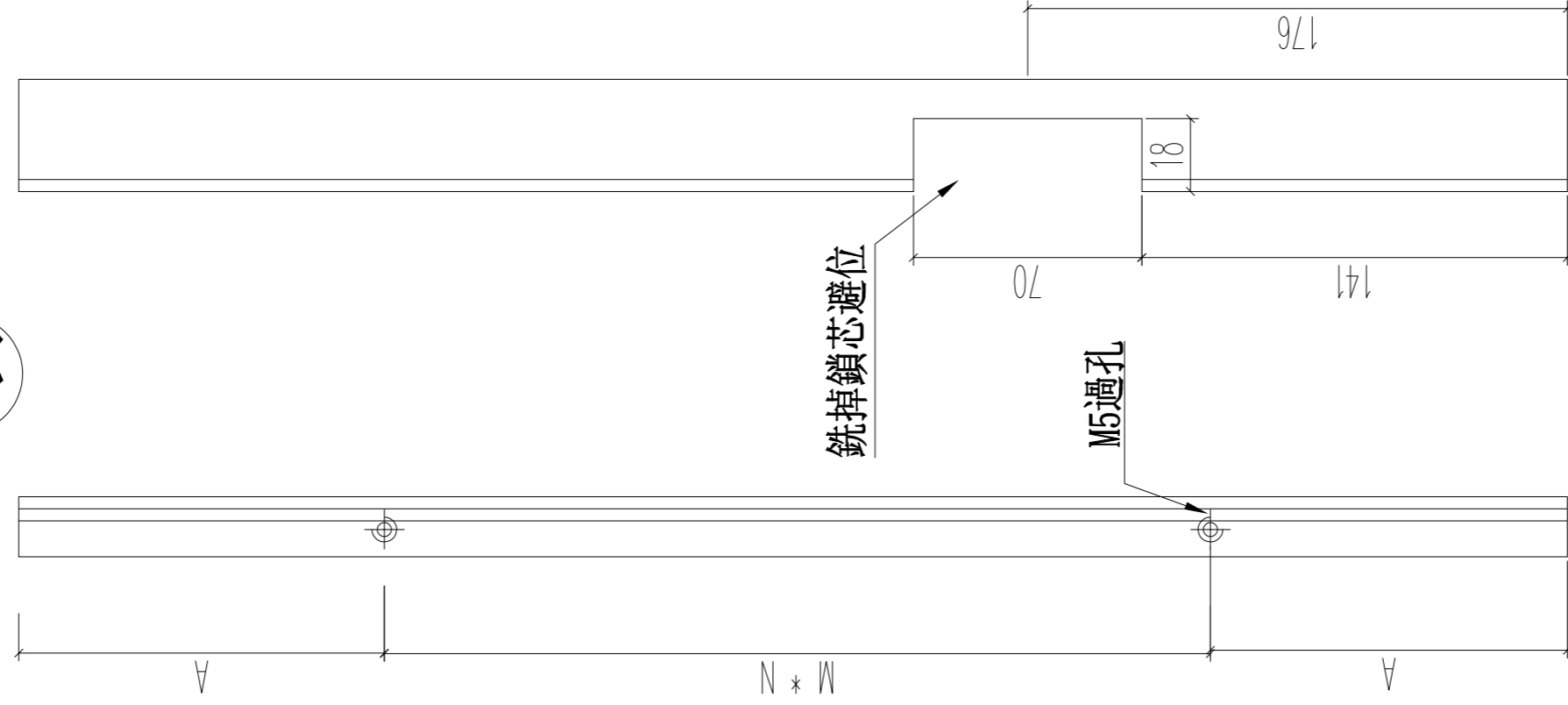

M5x10圓頭機絲

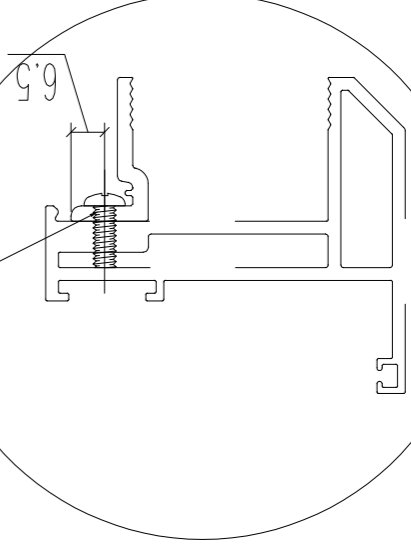

名稱 70窗玻璃夾角

制圖 JASON 2020.06.22

修改 A

材料 X85834

復核 WHS

日期 2020.07.27

顏色 UCT806812XL-3

批准

圖號 PW03-07

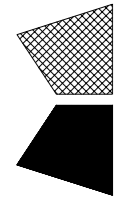

美特鋁質 有限公司
MIDI Aluminium Fabricator Ltd.

工程號

J852

地盤

亞皆老街

窗號

SHL5

L

1251.5

數量

3

頂

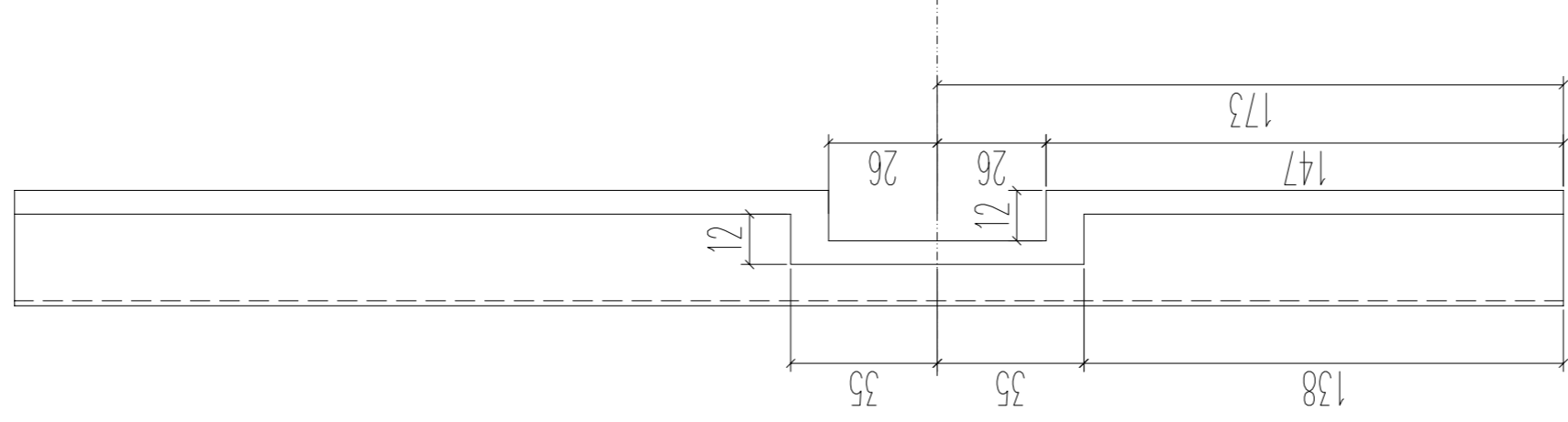

銑掉鎖芯位
12*52長方形

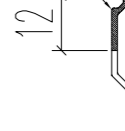

銑掉鎖芯位
12*70長方形

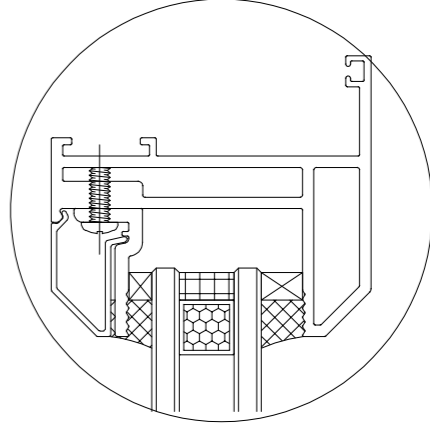
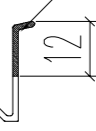

| | | | | | | |
|----|---------------|----|-------|------------|----|------------|
| 名稱 | 70生窗玻璃壓線 | 制圖 | JASON | 2020.06.22 | 修改 | A |
| 材料 | X85768 | 復核 | WHS | | 日期 | 2020.07.27 |
| 顏色 | UCT806812XL-3 | 批准 | | | 圖號 | PW03-08 |

| | | | | | | |
|----|---------------|----|-------|------------|----|------------|
| 名稱 | 70生窗玻璃壓線 | 制圖 | JASON | 2020.06.22 | 修改 | A |
| 材料 | X85768 | 復核 | WHS | | 日期 | 2020.07.27 |
| 顏色 | UCT806812XL-3 | 批准 | | | 圖號 | PW03-08 |

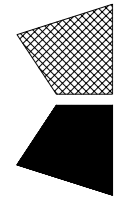

美特鋁質 有限公司
MIDI Aluminium Fabricator Ltd.

工程號

J852

地盤

亞皆老街

窗號

SHL5

L

1251.5

數量

3

頂

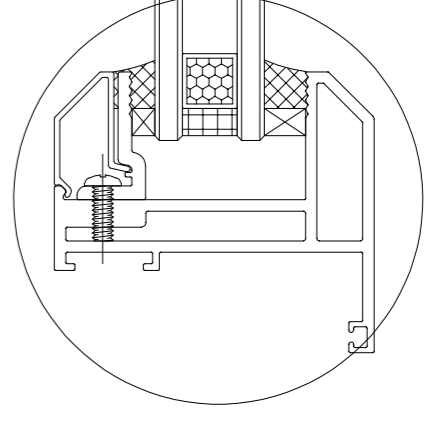
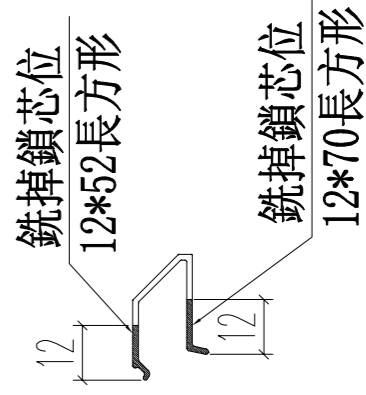
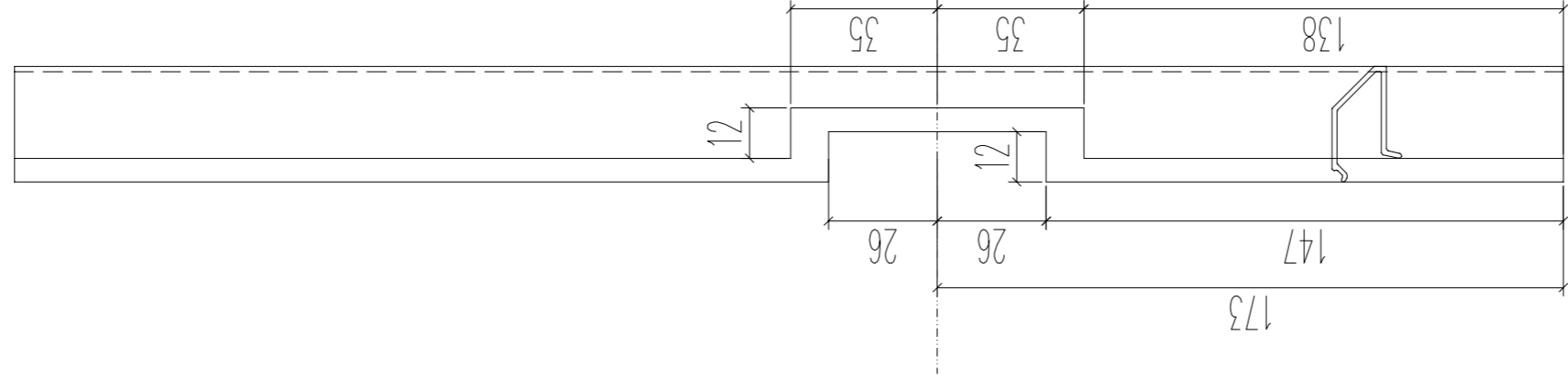

| | | | | | | |
|----|---------------|----|-------|------------|----|------------|
| 名稱 | 70生窗玻璃壓線 | 制圖 | JASON | 2020.06.22 | 修改 | A |
| 材料 | X85768 | 復核 | WHS | | 日期 | 2020.07.27 |
| 顏色 | UCT806812XL-3 | 批准 | | | 圖號 | PW03-9 |

| | | | | | | |
|----|---------------|----|-------|------------|----|------------|
| 名稱 | 70生窗玻璃壓線 | 制圖 | JASON | 2020.06.22 | 修改 | A |
| 材料 | X85768 | 復核 | WHS | | 日期 | 2020.07.27 |
| 顏色 | UCT806812XL-3 | 批准 | | | 圖號 | PW03-9 |

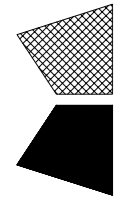

美特鋁質 有限公司
MIDI Aluminium Fabricator Ltd.

工程號

J852

地盤

亞皆老街

| 窗號 | L(mm) | 數量 | A | M | N | B |
|--------|-------|----|-------|-----|---|-----|
| TH-W01 | 1360 | 3 | 155 | 350 | 3 | 542 |
| TH-W02 | 1360 | 3 | 155 | 350 | 3 | 542 |
| TH-W03 | 1360 | 9 | 155 | 350 | 3 | 542 |
| TH-W04 | 1315 | 9 | 132.5 | 350 | 3 | 552 |
| | 合計: | 24 | | | | |

24寸美國撐

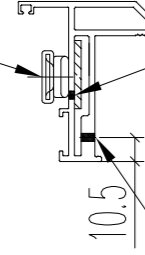

M5牙孔

3MM不銹鋼巴

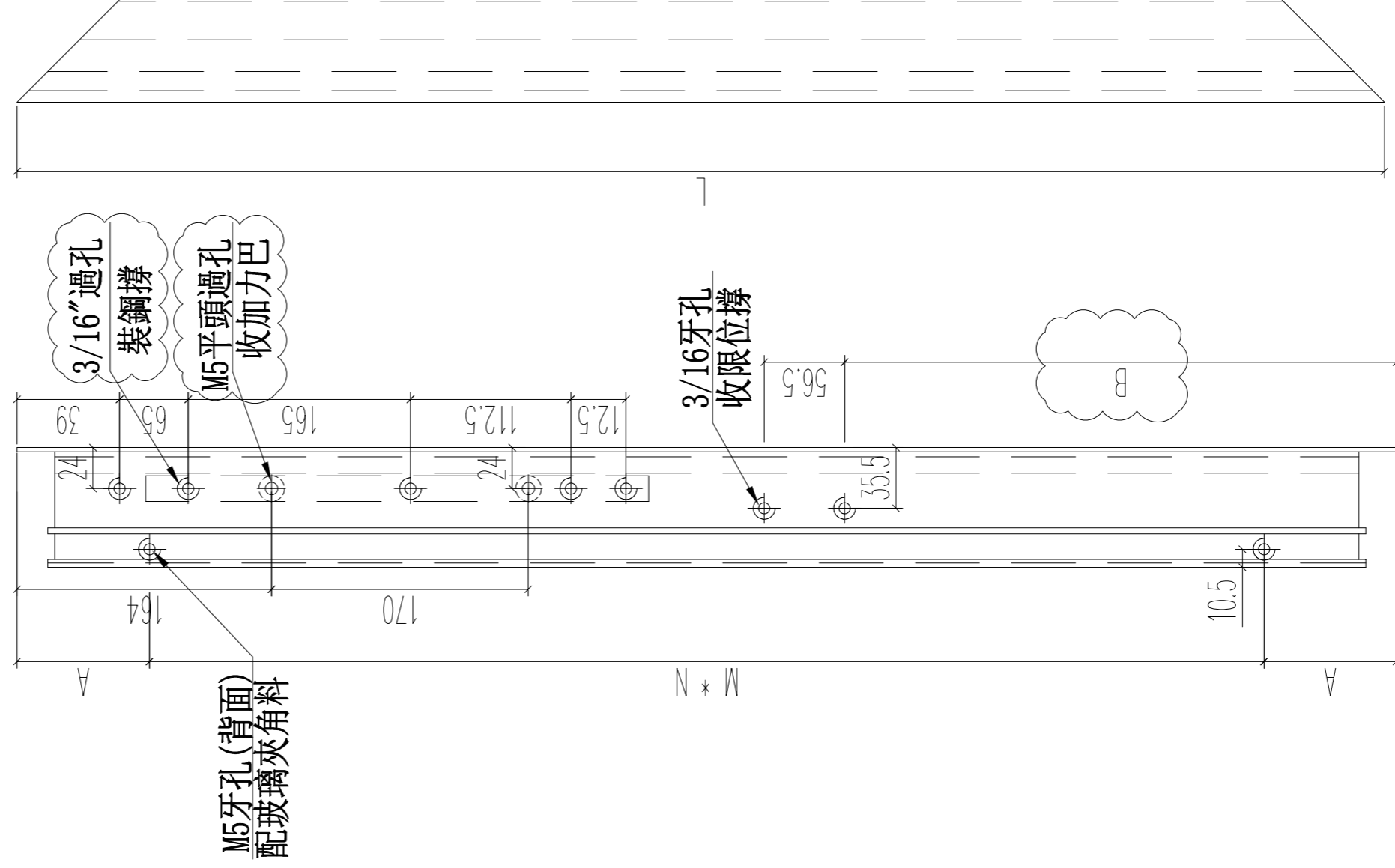
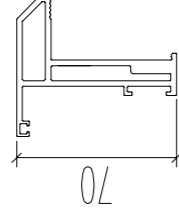

名稱 70生窗玉

制圖 JASON 2020.06.22

修改 A

材料 X85767

復核 WHS

日期 2020.07.27

顏色 UCT806812XL-3

批准

圖號 PW04-04

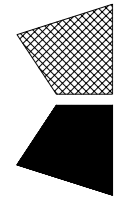

美特鋁質 有限公司
MIDI Aluminium Fabricator Ltd.

工程號

J852

地盤

亞皆老街

| 窗號 | L(mm) | 數量 | A | M | N | B |
|--------|-------|----|-------|-----|---|-----|
| TH-W01 | 1360 | 3 | 155 | 350 | 3 | 542 |
| TH-W02 | 1360 | 3 | 155 | 350 | 3 | 542 |
| TH-W03 | 1360 | 9 | 155 | 350 | 3 | 542 |
| TH-W04 | 1315 | 9 | 132.5 | 350 | 3 | 552 |
| | 合計: | 24 | | | | |

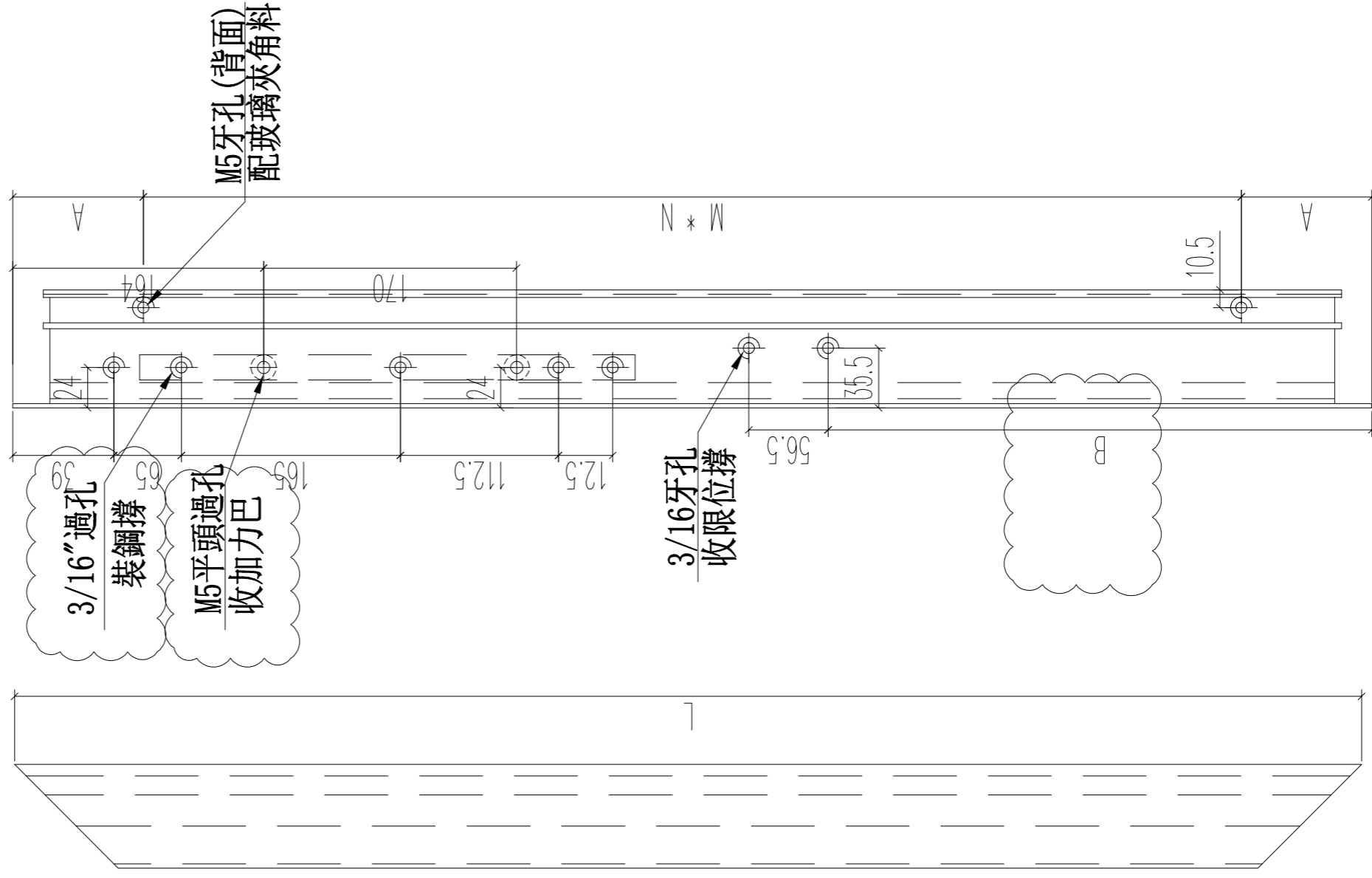
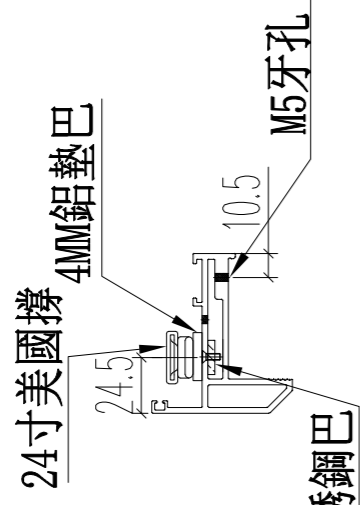

名稱 70生窗玉

材料 X85767

顏色 UCT806812XL-3

制圖 JASON 2020.06.22

復核 WHS

批准

修改 A

日期 2020.07.27

圖號 PW04-05

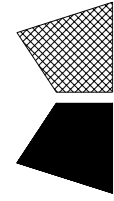

美特鋁質 有限公司
MIDI Aluminium Fabricator Ltd.

工程號

J852

地盤

亞皆老街

| 窗號 | L | 數量 | A | M | N |
|--------|-----|----|------|-----|---|
| TH-W01 | 271 | 3 | 10.5 | 250 | 1 |
| TH-W02 | 353 | 3 | 26.5 | 300 | 1 |
| TH-W03 | 826 | 9 | 63 | 350 | 2 |
| TH-W04 | 826 | 9 | 63 | 350 | 2 |
| 合計: | | 24 | | | |

銑鎖盒避位

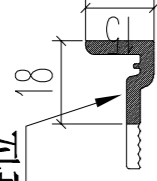

頂

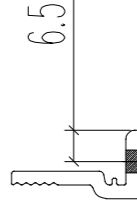
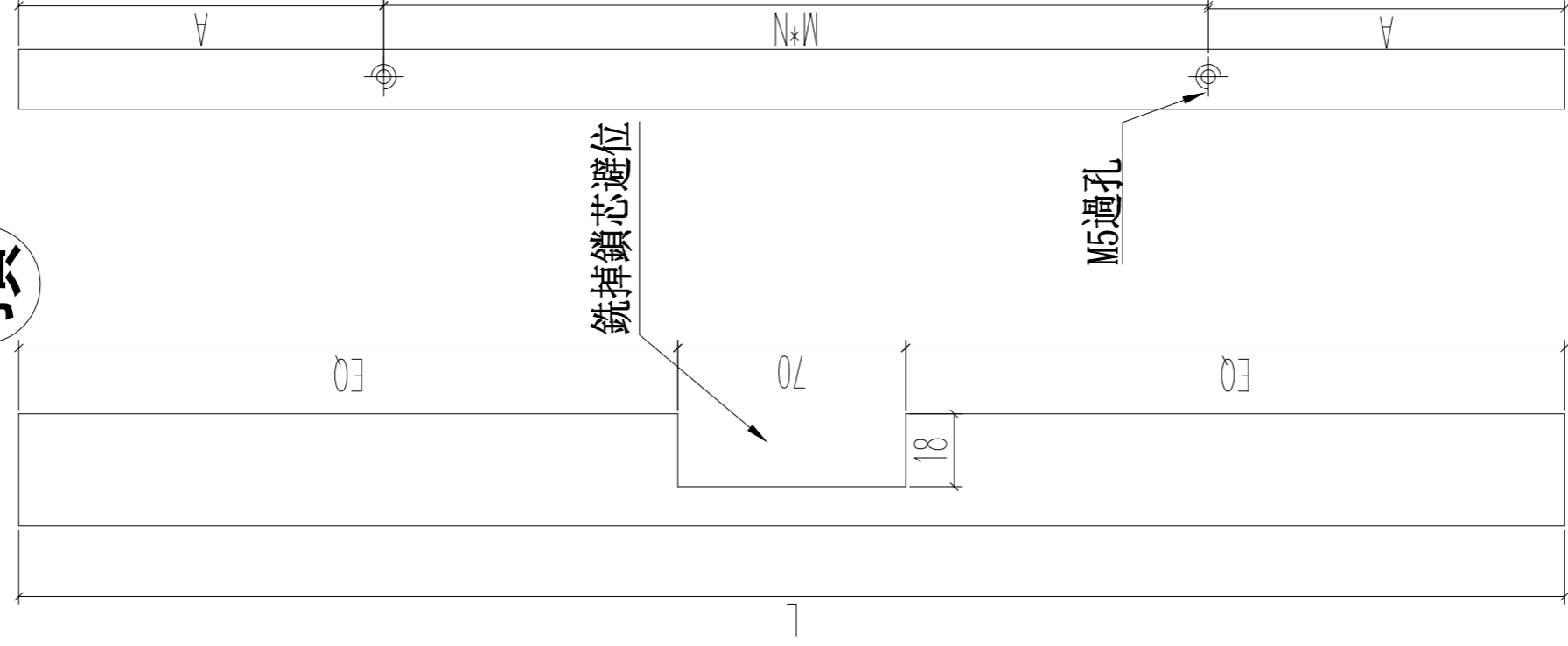

M5x10圓頭機絲

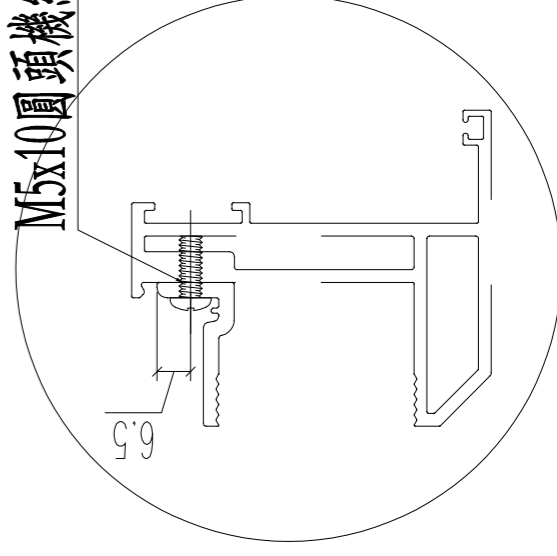

名稱 70窗玻璃夾角

制圖 JASON 2020.06.22

修改 A

材料 X85834

復核 WHS

日期 2020.07.27

顏色 UCT806812XL-3

批准

圖號 PW04-06

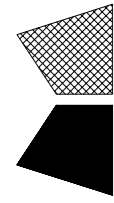

美特鋁質 有限公司
MIDI Aluminium Fabricator Ltd.

工程號

J852

地盤

亞皆老街

| 窗號 | L | 數量 |
|--------|-------|----|
| TH-W01 | 271.5 | 3 |
| TH-W02 | 346.5 | 3 |
| TH-W03 | 826.5 | 9 |
| TH-W04 | 826.5 | 9 |
| 合計: | | 24 |

頂

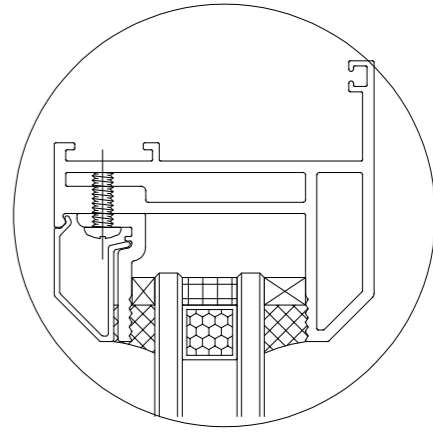
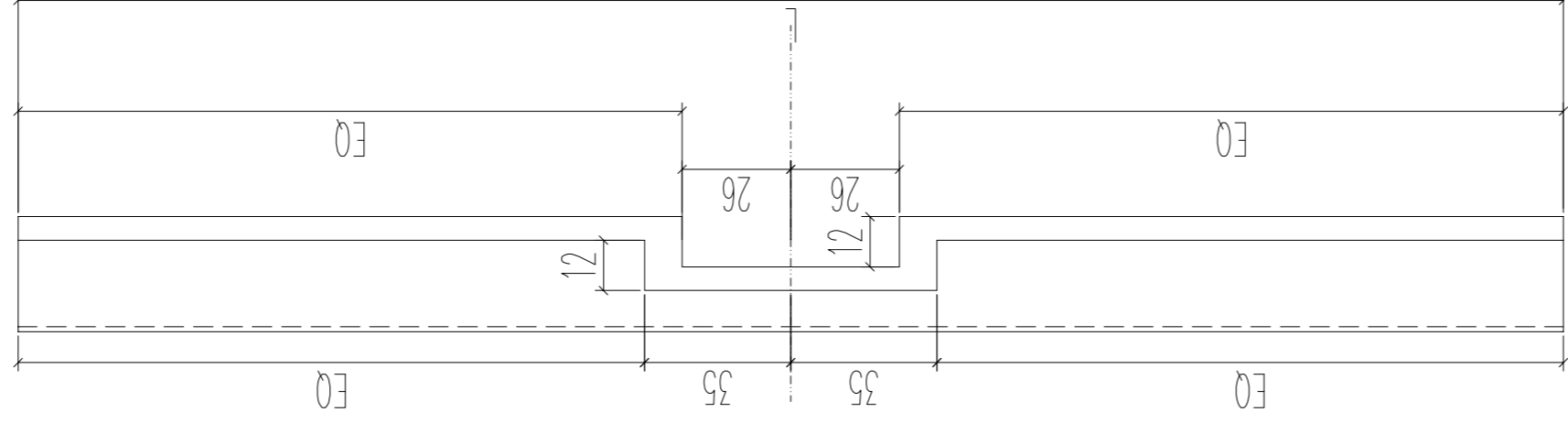

銑掉鎖芯位
12*52長方形

銑掉鎖芯位
12*70長方形

名稱 70生窗玻璃壓線
材料 X85768
顏色 UCT806812XL-3

制圖 JASON
復核 WHS
批准

2020.06.22

修改 A
日期 2020.07.27
圖號 PW04-07

鋁材開料總表

工程號碼: J852 工程名稱: 佛沙窗框 (M01B-修改)

| 序號 | 鋁料編號 | 名稱 | 表面處理 | | 開料長度 | 實用長料總數量 | | 浪費率(%) |
|----|------------|----|------|----|------|---------|--------|--------|
| | | | 顏色 | 層厚 | | 支數 | 長度 | |
| 7 | X85764 | | | | 4500 | 55 | 247500 | 1.56 |
| 9 | X85768 | | | | 5800 | 26 | 150800 | 3.29 |
| 14 | X85785 | | | | 5400 | 13 | 70200 | 10.69 |
| 15 | X85786 | | | | 5500 | 12 | 66000 | 4.26 |
| 18 | X85834 | | | | 5800 | 28 | 162400 | 4.85 |
| 21 | 20x20x3角 | | | | 5800 | 2 | 11600 | 10.82 |
| 22 | 15x15x1.6角 | | | | 5400 | 13 | 70200 | 5.22 |

送至: _____

由: _____

日期: _____

簡短說明: _____

共8頁 第1頁

打印日期: 28/7/2020 打印時間: 17:25

工程號碼:J852, 工程名稱:佛沙窗框 (M01B-修改)

開料長度:5400, 總長料支數:13, 總開料支數:96

鋸片厚度(mm):6, 料頭尾總切除(mm):50, 浪費率(%):5.22

鋁材開料清單 15x15x1.6角

| 窗號 | 編號(用料狀況) | 實用長度(長料開數) | 需要 支數 | 開料 支數 | 長料 支數 | 餘料 支數 | 編號(剩餘長度) |
|-----------------------------------|----------------|------------|----------|----------|----------|----------|--|
| W3/T1A, W4/T1A, W5/T1A, W6/T1A | 1-6 | 880.0 | 36 | 36 | 6 | 0 | 1-6@(34)x6 |
| W3/T1A, W6/T1A | 7-10 | 685.0 | 24 | 21 | 4 | 0 | 7-8@(513)x2 9@(2586)x1 10@(3277)x1 |
| W6/T1A | (餘料)9 | 685.0 | | 3 | 0 | 1 | 9@(513)x1 |
| W4/T1B, W5/T1A | 11-12 | 535.0 | 24 | 9 | 2 | 0 | 11@(2104)x1 12@(3727)x1 |
| W4/T1A, W5/T1A, W5/T1B | (餘料)10-12 | 535.0 | | 15 | 0 | 3 | 10@(31)x1 11-12@(481)x2 |
| W5/T1B | 13 | 400.0 | 6 | 1 | 1 | 0 | 13@(4944)x1 |
| W5/T1B | (餘料)7-9, 11-12 | 400.0 | | 5 | 0 | 5 | 7-9@(107)x3 11-12@(75)x2 |
| W4/T1B | (餘料)13 | 325.0 | 6 | 6 | 0 | 1 | 13@(2958)x1 |

工程號碼:J852, 工程名稱:佛沙窗框 (M01B-修改)

開料長度:5800, 總長料支數:2, 總開料支數:15

鋸片厚度(mm):6, 料頭尾總切除(mm):50, 浪費率(%):10.82

鋁材開料清單 20x20x3角

| 窗號 | 編號(用料狀況) | 實用長度(長料開數) | 需要 支數 | 開料 支數 | 長料 支數 | 餘料 支數 | 編號(剩餘長度) |
|------------------------|----------|------------|----------|----------|----------|----------|---------------------------|
| W4/T1A, W6/T1C, W5/T1A | 1-2, 1 | 884.0 | 9 | 9 | 2 | 1 | 1-2@(3080)x2 1@(410)x1 |
| W5/T1B | (餘料)1-2 | 404.0 | 3 | 3 | 0 | 2 | 1@(0)x1 2@(2260)x1 |
| W4/T1B | (餘料)2 | 329.0 | 3 | 3 | 0 | 1 | 2@(1255)x1 |

4

2

16

4

2

6

2

6

8

工程號碼:J852, 工程名稱:佛沙窗框 (M01B-修改)

開料長度:5800, 總長料支數:28, 總開料支數:152

鋸片厚度(mm):6, 料頭尾總切除(mm):50, 浪費率(%):4.85

鋁材開料清單 X85834

| 窗號 | 編號(用料狀況) | 實用長度(長料開數) | 需要支數 | 開料支數 | 長料支數 | 餘料支數 | 編號(剩餘長度) |
|--|-------------------|------------|------|------|------|------|---|
| W3/T1A | 1-3 | 2399.0 | 6 | 6 | 3 | 0 | 1-3@(940)x3 |
| W2/T1A(1F), W2/T1A(2~3F), W2/T1B(1F), W2/T1B(2~3F), W3/T1A, W3/T1B, W7/T1B | 4-17 | 2028.0 | 28 | 28 | 14 | 0 | 4-17@(1682)x14 |
| W2/T1A(1F), W2/T1A(2~3F), W3/T1B | (餘料)4-15 | 1309.0 | 12 | 12 | 0 | 12 | 4-15@(367)x12 |
| W2/T1B(2~3F) | 18 | 909.0 | 6 | 1 | 1 | 0 | 18@(4835)x1 |
| W2/T1B(1F), W2/T1B(2~3F) | (餘料)1-3, 16-17 | 909.0 | | 5 | 0 | 5 | 1-3@(25)x3 16-17@(767)x2 |
| W3/T1A, W4/T1A, W5/T1A, W6/T1A | 19-24 | 826.0 | 36 | 16 | 6 | 0 | 19-20@(758)x2 21-24@(4918)x4 |
| W3/T1A, W4/T1A, W5/T1A, W6/T1A | (餘料)18, 21-23 | 826.0 | | 20 | 0 | 4 | 18@(675)x1 21-23@(758)x3 |
| W6/T1A | (餘料)16-21 | 600.0 | | 6 | 6 | 0 | 6 |
| W3/T1A | 25 | 580.0 | 18 | 8 | 1 | 0 | 25@(1062)x1 |
| W3/T1A | (餘料)22-24 | 580.0 | | 10 | 0 | 3 | 22-23@(172)x2 24@(230)x1 |
| W7/T1B | 26 | 519.0 | 4 | 2 | 1 | 0 | 26@(4700)x1 |
| W7/T1B | (餘料)25 | 519.0 | | 2 | 0 | 1 | 25@(12)x1 |
| W4/T1B, W5/T1B | 27-28 | 430.0 | 24 | 3 | 2 | 0 | 27@(4878)x1 28@(5314)x1 |
| W4/T1A, W4/T1B, W5/T1A, W5/T1B | (餘料)26, 26-27, 27 | 430.0 | | 21 | 0 | 4 | 26@(2084)x1 26@(340)x1 27@(2262)x1 27@(82)x1 |
| W5/T1B | (餘料)4-9 | 346.0 | 6 | 6 | 0 | 6 | 4-9@(15)x6 |
| W4/T1B | (餘料)10-15 | 270.0 | 6 | 6 | 0 | 6 | 10-15@(91)x6 |

工程號碼:J852, 工程名稱:佛沙窗框 (M01B-修改)

開料長度:5500, 總長料支數:12, 總開料支數:96

鋸片厚度(mm):6, 料頭尾總切除(mm):50, 浪費率(%):4.26

鋁材開料清單 X85786

| 窗號 | 編號(用料狀況) | 實用長度(長料開數) | 需要 支數 | 開料 支數 | 長料 支數 | 餘料 支數 | 編號(剩餘長度) |
|---|--------------------|------------|----------|----------|----------|----------|---|
| W3/T1A, W4/T1A, W5/T1A, W6/T1A | 4-9 | 840.0 | 36 | 20 | 6 | 0 | 4-5@(374)x2 6-9@(3758)x4 |
| W3/T1A, W4/T1A, W5/T1A, W6/T1A | (餘料)3, 6-8 | 840.0 | | 16 | 0 | 4 | 3@(764)x1 6-8@(374)x3 |
| W3/T1A | 1-3 | 645.0 | 18 | 18 | 3 | 0 | 1-2@(242)x2 3@(4148)x1 |
| W4/T1B, W5/T1A, W6/T1A | 10-12 | 535.0 | 30 | 9 | 3 | 0 | 10@(2745)x1 11@(4909)x1 12@(3827)x1 |
| W4/T1A, W4/T1B, W5/T1A, W5/T1B, W6/T1A | (餘料)3, 9, 9-11, 11 | 535.0 | | 21 | 0 | 6 | 3@(223)x1 9@(1053)x1 9@(512)x1 10@(40)x1 11@(1663)x1 11@(40)x1 |
| W5/T1B | (餘料)4-9 | 360.0 | 6 | 6 | 0 | 6 | 4-8@(8)x5 9@(146)x1 |
| W4/T1B | (餘料)12 | 325.0 | 6 | 6 | 0 | 1 | 12@(1841)x1 |

工程號碼:J852, 工程名稱:佛沙窗框 (M01B-修改)

開料長度:5400, 總長料支數:13, 總開料支數:96

鋸片厚度(mm):6, 料頭尾總切除(mm):50, 浪費率(%):10.69

鋁材開料清單 X85785

| 窗號 | 編號(用料狀況) | 實用長度(長料開數) | 需要 支數 | 開料 支數 | 長料 支數 | 餘料 支數 | 編號(剩餘長度) |
|-----------------------------------|---------------|------------|----------|----------|----------|----------|---|
| W3/T1A, W4/T1A, W5/T1A, W6/T1A | 1-6 | 840.0 | 36 | 36 | 6 | 0 | 1-6@(274)x6 |
| W3/T1A | 7-9 | 645.0 | 24 | 18 | 3 | 0 | 7-8@(142)x2 9@(4048)x1 |
| W6/T1A | (餘料)9 | 645.0 | | 6 | 0 | 1 | 9@(142)x1 |
| W4/T1A, W4/T1B, W5/T1B | 10-12 | 495.0 | 24 | 12 | 3 | 0 | 10@(2344)x1 11@(4348)x1 12@(3346)x1 |
| W4/T1B, W5/T1A, W5/T1B | (餘料)10-11, 11 | 495.0 | | 12 | 0 | 3 | 10@(340)x1 11@(1342)x1 11@(340)x1 |
| W5/T1B | (餘料)12 | 360.0 | 6 | 6 | 0 | 1 | 12@(1150)x1 |
| W4/T1B | 13 | 285.0 | 6 | 1 | 1 | 0 | 13@(5059)x1 |
| W4/T1B | (餘料)10-12 | 285.0 | | 5 | 0 | 3 | 10-11@(49)x2 12@(277)x1 |

工程號碼:J852, 工程名稱:佛沙窗框 (M01B-修改)

開料長度:5800, 總長料支數:26, 總開料支數:140

鋸片厚度(mm):6, 料頭尾總切除(mm):50, 浪費率(%):3.29

鋁材開料清單 X85768

| 窗號 | 編號(用料狀況) | 實用長度(長料開數) | 需要 支數 | 開料 支數 | 長料 支數 | 餘料 支數 | 編號(剩餘長度) |
|--|----------------|------------|----------|----------|----------|----------|--|
| W3/T1A | 1-3 | 2399.0 | 6 | 6 | 3 | 0 | 1-3@(940)x3 |
| W2/T1A(1F), W2/T1A(2~3F), W2/T1B(1F), W2/T1B(2~3F), W3/T1A, W3/T1B, W7/T1B | 4-17 | 2048.0 | 28 | 28 | 14 | 0 | 4-17@(1642)x14 |
| W2/T1A(1F), W2/T1A(2~3F), W3/T1B | (餘料)4-15 | 1309.5 | 12 | 12 | 0 | 12 | 4-15@(326.5)x12 |
| W2/T1B(2~3F) | 18 | 909.5 | 6 | 1 | 1 | 0 | 18@(4834.5)x1 |
| W2/T1B(1F), W2/T1B(2~3F) | (餘料)1-3, 16-17 | 909.5 | | 5 | 0 | 5 | 1-3@(24.5)x3 16-17@(726.5)x2 |
| W3/T1A, W4/T1A, W5/T1A, W6/T1A | 19-22 | 826.0 | 24 | 4 | 4 | 0 | 19-22@(4918)x4 |
| W3/T1A, W4/T1A, W5/T1A, W6/T1A | (餘料)18-21 | 826.0 | | 20 | 0 | 4 | 18@(674.5)x1 19-21@(758)x3 |
| W3/T1A, W6/T1A | 23-24 | 600.0 | 24 | 5 | 2 | 0 | 23@(3326)x1 24@(5144)x1 |
| W3/T1A, W6/T1A | (餘料)16-23 | 600.0 | | 19 | 0 | 8 | 16-17@(120.5)x2 18@(68.5)x1 19-21@(152)x3 22@(70)x1 23@(296)x1 |
| W7/T1B | (餘料)24 | 519.0 | 4 | 4 | 0 | 1 | 24@(3044)x1 |
| W4/T1B, W5/T1B | 25-26 | 450.0 | 24 | 12 | 2 | 0 | 25-26@(3014)x2 |
| W4/T1A, W5/T1A | (餘料)24-25 | 450.0 | | 12 | 0 | 2 | 24@(308)x1 25@(278)x1 |
| W5/T1B | (餘料)26 | 346.0 | 6 | 6 | 0 | 1 | 26@(902)x1 |
| W4/T1B | (餘料)4-9 | 270.0 | 6 | 6 | 0 | 6 | 4-9@(50.5)x6 |

鋁材開料清單 X85764

| 窗號 | 編號(用料狀況) | 實用長度(長料開數) | 需要支數 | 開料支數 | 長料支數 | 餘料支數 | 編號(剩餘長度) |
|--|-------------------------------------|------------|------|------|------|------|---|
| W4/T1A, W4/T1B, W5/T1A, W5/T1B | 1-8 | 1305.5 | 24 | 24 | 8 | 0 | 1-8@(535.5)x8 |
| W2/T1A(1F), W2/T1A(2~3F), W2/T1B(1F), W2/T1B(2~3F), W3/T1B, W3/T1C, W4/T1C, W5/T1C, W7/T1B, W8/T1A, W9/T1A | 9-42 | 1292.5 | 100 | 94 | 34 | 0 | 9@(574.5)x1 10@(3171.5)x1 11-13@(574.5)x3 14@(3171.5)x1 15-34@(574.5)x20 35@(1873)x1 36-38@(574.5)x3 39@(1873)x1 40-41@(574.5)x2 42@(3171.5)x1 |
| W2/T1A(2~3F), W2/T1B(2~3F), W8/T1A, W9/T1A | (餘料)10, 14, 35, 39 | 1292.5 | | 6 | 0 | 4 | 10@(574.5)x1 14@(574.5)x1 35@(574.5)x1 39@(574.5)x1 |
| W6/T1C | 43-44 | 1271.0 | 6 | 4 | 2 | 0 | 43@(639)x1 44@(3193)x1 |
| W6/T1C | (餘料)42 | 1271.0 | | 2 | 0 | 1 | 42@(617.5)x1 |
| W3/T1A, W6/T1A | 45-52 | 1261.0 | 24 | 20 | 8 | 0 | 45-49@(669)x5 50@(3203)x1 51@(669)x1 52@(3203)x1 |
| W3/T1A, W6/T1A | (餘料)44, 50 | 1261.0 | | 4 | 0 | 2 | 44@(659)x1 50@(669)x1 |
| W3/T1A, W6/T1A | 53-54 | 651.0 | 24 | 12 | 2 | 0 | 53-54@(528)x2 |
| W3/T1A | (餘料)44-52 | 651.0 | | 12 | 0 | 9 | 44@(2)x1 45-51@(12)x7 52@(575)x1 |
| W4/T1A, W4/T1B, W5/T1A, W5/T1B | (餘料)1-24 | 500.5 | 24 | 24 | 0 | 24 | 1-8@(29)x8 9-24@(68)x16 |
| W4/T1A, W4/T1B, W5/T1A, W5/T1B, W6/T1C | (餘料)25-34 | 164.5 | 30 | 30 | 0 | 10 | 25-34@(63)x10 |
| W5/T1C | 55 | 89.5 | 100 | 2 | 1 | 0 | 55@(4279)x1 |
| W2/T1A(1F), W2/T1A(2~3F), W2/T1B(1F), W2/T1B(2~3F), W3/T1B, W3/T1C, W4/T1C, W5/T1C, W7/T1B, W8/T1A, W9/T1A | (餘料)35, 35-37, 37-43, 52-55, 55, 55 | 89.5 | | 98 | 0 | 17 | 35@(192.5)x1 35-36@(1.5)x2 37@(192.5)x1 37-41@(1.5)x5 42@(44.5)x1 43@(66)x1 52@(2)x1 53-54@(50.5)x2 55@(3515)x1 55@(2369)x1 55@(1605)x1 |

鋁材開料總表

工程號碼: J852 工程名稱: 佛沙窗框 (M01B-修改)

| 序號 | 鋁料編號 | 名稱 | 表面處理 | | 開料長度 | 實用長料總數量 | | 浪費率(%) |
|----|--------|----|------|----|------|---------|--------|--------|
| | | | 顏色 | 層厚 | | 支數 | 長度 | |
| 9 | X85768 | | | | 5800 | 68 | 394400 | 5.00 |
| 18 | X85834 | | | | 5800 | 64 | 371200 | 1.44 |

送至: _____

由: _____

日期: _____

簡短說明: _____

共3頁 第1頁

打印日期: 28/7/2020 打印時間: 17:24

鋁材開料清單 X85834

| 窗號 | 編號(用料狀況) | 實用長度(長料開數) | 需要支數 | 開料支數 | 長料支數 | 餘料支數 | 編號(剩餘長度) |
|---|------------------------------|------------|------|------|------|------|---|
| SHL1, SHL2, SHL3, SHL4, SHR1, SHR2, SHR3, SHR4 | 1-50 | 1956.5 | 100 | 94 | 50 | 0 | 1-4@(1825)x4 5@(3787.5)x1 6-16@(1825)x11 17@(3787.5)x1 18-23@(1825)x6 24@(3787.5)x1 25-29@(1825)x5 30@(3787.5)x1 31-41@(1825)x11 42@(3787.5)x1 43-48@(1825)x6 49@(3787.5)x1 50@(1825)x1 |
| SHL1, SHL3, SHL4, SHR1, SHR3, SHR4 | (餘料)5, 17, 24, 30, 42, 49 | 1956.5 | | 6 | 0 | 6 | 50@(1825)x1 17@(1825)x1 24@(1825)x1 30@(1825)x1 42@(1825)x1 49@(1825)x1 |
| SHL5, SHR5 | (餘料)1-12 | 1251.5 | 12 | 12 | 0 | 12 | 1-12@(567.5)x12 |
| TH-W01, TH-W02, TH-W03 | (餘料)13-42 | 1235.0 | 30 | 30 | 0 | 30 | 13-42@(584)x30 |
| TH-W04 | 51-53 | 1190.0 | 18 | 10 | 3 | 0 | 51-52@(966)x2 53@(3358)x1 |
| TH-W04 | (餘料)43-50 | 1190.0 | | 8 | 0 | 8 | 43-50@(629)x8 |
| TH-W03, TH-W04 | 54-58 | 826.0 | 36 | 24 | 5 | 0 | 54@(3254)x1 55-56@(758)x2 57@(3254)x1 58@(758)x1 |
| TH-W03, TH-W04 | (餘料)51-54, 57 | 826.0 | | 12 | 0 | 5 | 51-52@(134)x2 53@(30)x1 54@(758)x1 57@(758)x1 |
| SHL1, SHR1 | (餘料)13-48 | 575.0 | 36 | 36 | 0 | 36 | 13-42@(3)x30 43-48@(48)x6 |
| SHL3, SHR3 | 59-63 | 571.0 | 44 | 34 | 5 | 0 | 59@(557)x1 60@(2288)x1 61-62@(557)x2 63@(5173)x1 |
| SHL3, SHR3 | (餘料)49-50, 54-58, 60 | 571.0 | | 10 | 0 | 8 | 49-50@(52)x2 54-58@(181)x5 60@(557)x1 |
| SHL2, SHR2 | (餘料)1-8 | 496.0 | 8 | 8 | 0 | 8 | 1-8@(65.5)x8 |
| SHL4, SHR4 | (餘料)9-12, 59-63 | 371.0 | 12 | 12 | 0 | 9 | 9-12@(190.5)x4 59-62@(180)x4 63@(3665)x1 |
| TH-W02 | (餘料)63, 63 | 346.0 | 6 | 6 | 0 | 2 | 63@(2609)x1 63@(1553)x1 |
| SHL5 | (餘料)63 | 341.0 | 3 | 3 | 0 | 1 | 63@(512)x1 |
| SHL5 | 64 | 321.0 | 9 | 2 | 1 | 0 | 64@(5096)x1 |
| SHL5, SHR5 | (餘料)63-64, 64 | 321.0 | | 7 | 0 | 3 | 63@(185)x1 64@(4115)x1 64@(3134)x1 |
| TH-W01 | (餘料)64, 64 | 271.0 | 6 | 6 | 0 | 2 | 64@(2303)x1 64@(1472)x1 |

鋁材開料清單 X85768

| 窗號 | 編號(用料狀況) | 實用長度(長料開數) | 需要 支數 | 開料 支數 | 長料 支數 | 餘料 支數 | 編號(剩餘長度) |
|---|------------------------------|------------|----------|----------|----------|----------|---|
| SHL1, SHL2, SHL3, SHL4, SHR1, SHR2, SHR3, SHR4 | 1-50 | 1956.5 | 100 | 94 | 50 | 0 | 1-4@(1825)x4 5@(3787.5)x1 6-16@(1825)x11 17@(3787.5)x1 18-23@(1825)x6 24@(3787.5)x1 25-29@(1825)x5 30@(3787.5)x1 31-41@(1825)x11 42@(3787.5)x1 43-48@(1825)x6 49@(3787.5)x1 50@(1825)x1 |
| SHL1, SHL3, SHL4, SHR1, SHR3, SHR4 | (餘料)5, 17, 24, 30, 42, 49 | 1956.5 | | 6 | 0 | 6 | 50@(1825)x1 17@(1825)x1 24@(1825)x1 30@(1825)x1 42@(1825)x1 49@(1825)x1 |
| TH-W01, TH-W02, TH-W03 | (餘料)1-30 | 1255.0 | 30 | 30 | 0 | 30 | 1-30@(564)x30 |
| SHL5, SHR5 | (餘料)31-48 | 1251.5 | 18 | 18 | 0 | 18 | 31-48@(567.5)x18 |
| TH-W04 | 51-54 | 1210.0 | 18 | 15 | 4 | 0 | 51@(886)x1 52@(2102)x1 53-54@(886)x2 |
| TH-W04 | (餘料)49-50, 52 | 1210.0 | | 3 | 0 | 3 | 49-50@(609)x2 52@(886)x1 |
| TH-W03, TH-W04 | 55-60 | 826.5 | 36 | 26 | 6 | 0 | 55@(1587.5)x1 56@(755)x1 57@(4085)x1 58@(1587.5)x1 59@(755)x1 60@(4085)x1 |
| TH-W03, TH-W04 | (餘料)51-55, 57-58 | 826.5 | | 10 | 0 | 7 | 51-54@(53.5)x4 55@(755)x1 57-58@(755)x2 |
| SHL1, SHR1 | 61-63 | 595.0 | 36 | 15 | 3 | 0 | 61-63@(2745)x3 |
| SHL1, SHR1 | (餘料)49-50, 55-60, 60- 62 | 595.0 | | 21 | 0 | 11 | 49-50@(8)x2 55-59@(154)x5 60@(2883)x1 60@(479)x1 61-62@(341)x2 |
| SHL3, SHR3 | 64-68 | 591.0 | 44 | 31 | 5 | 0 | 64@(1571)x1 65-66@(377)x2 67@(4556)x1 68@(3362)x1 |
| SHL3, SHR3 | (餘料)63-64, 67 | 591.0 | | 13 | 0 | 3 | 63@(357)x1 64@(377)x1 67@(377)x1 |
| SHL2, SHR2 | (餘料)1-8 | 516.0 | 8 | 8 | 0 | 8 | 1-8@(42)x8 |
| SHL4, SHR4 | (餘料)9-20 | 391.0 | 12 | 12 | 0 | 12 | 9-20@(167)x12 |
| TH-W02 | (餘料)21-26 | 346.5 | 6 | 6 | 0 | 6 | 21-26@(211.5)x6 |
| SHL5, SHR5 | (餘料)27-32 | 341.0 | 6 | 6 | 0 | 6 | 27-30@(217)x4 31-32@(220.5)x2 |
| TH-W01 | (餘料)33-34, 34-35 | 271.5 | 6 | 6 | 0 | 4 | 33@(12.5)x1 34@(290)x1 34-35@(12.5)x2 |