

工程指示 / 要求簡箋(E.I.)

工程指示編號：EI / 3462 / 21 修改版次：-
 工程編號 : J851 工程名稱 : 青衣明翹匯
 工程項目 : 冷氣柵格— 地盤用鐵件 (AC26)
 收件人 : Maggie Lor (羅小姐) 發件人 : Yancy Chen 日期 : 28/05/2021

要求提供 / 確認 事項：

- | | | |
|------------------------------------|-------------------------------------|-------------------------------|
| <input type="checkbox"/> 初步鋁料 B.M. | <input type="checkbox"/> 加工拆圖，然後生產 | <input type="checkbox"/> 尺寸表 |
| <input type="checkbox"/> 正式鋁料 B.M. | <input type="checkbox"/> 技術上資料 / 指示 | <input type="checkbox"/> 報價 |
| <input type="checkbox"/> 配件 B.M. | <input type="checkbox"/> 樣辦或貨品說明書 | <input type="checkbox"/> 分判合約 |
| <input type="checkbox"/> 其他：_____ | | |

內容：

請按附件 BM 表和和加工圖，生產 GMS 鐵件，按地盤要求，送地盤。

廠驗焊： Butt Weld: 100%超聲波, 100%磁粉, 100%目測.

Fillet Weld: 100%目測, 20%磁粉.

驗焊報告名稱: Aluminium Grille and Cladding.

請在 10/6/2021 前完成上列要求。

附：

1+ 7 頁

以上項目為:

- 原合約工程包 原合約工程加 / 減賬 新工程報價

原因：-

分發東莞各部門：

- () 生產技術總監 連附件 () 技術部 連附件 () 生產部 連附件 () 機械設計部 連附件
 () 採購部 連附件 () 生產統籌部 連附件
 () 質檢部 連附件 () 會計部 連附件 () 報關組 連附件 () 其他 _____ 連附件

分發香港各部門：

- () 行政部 連附件 () 會計部 連附件 () 統籌部 連附件 (✓) 工程部地盤科文 連附件 積哥
 () 採購部 連附件 () QS 部 連附件 () 維修部 連附件 () 其他 _____ 連附件

傳遞編號：

發件人簽署： 

項目經理簽署： 



美特鋁質有限公司
MTDI Aluminium Fabricator Ltd.

工程號: J-851

計算:

XYB/SAM

日期:

29/6/2020

送呈:

地盤名稱: TYTL190 青衣明匯

核對:

JOE

日期:

29/6/2020

副本:

地盤鐵件BM表

項目類別:

批准:

日期:

BM編號:

修改版次:

A/C Code:

鐵件總重量KG:

35.89

序號	修改內容	鐵件圖號	鐵件名稱	顏色	實用	後備	總數	單位	單件 (kg)	總重量 (kg)	備注
1		ST-S1	225*150*15併角+15mm THK. Plate	熱浸鋅	1	0	1	件	11.130	11.130	
2		ST-S2	225*150*15併角+15mm THK. Plate	熱浸鋅	1	0	1	件	11.130	11.130	
3		ST-S5	225*150*15併角+15mm THK. Plate	熱浸鋅	1	0	1	件	11.130	11.130	
4		ST-W51	35*35*5 方介	熱浸鋅	12	0	12	件	0.048	0.576	
5		ST-A01	8mm厚鐵板	熱浸鋅	3	0	3	件	0.640	1.920	
6					合計:		18	件	合共:	35.886	

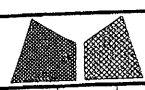
 美特鋁質有限公司 MIDI Aluminium Fabricator Ltd.			工程號 J851 地盘 青衣190 图纸名称 AC格栅铁码加工图 材料 如图所示	類別 制圖 W. E. X 復核 - 批准 -	物料號 - 2020-06-13 - -	圖號 ST-S1 數量 1 單件重量 11.13 (KG)
修改	-	-	採用工廠	地盤 ✓		
日期	-	-	材料颜色	热浸锌		

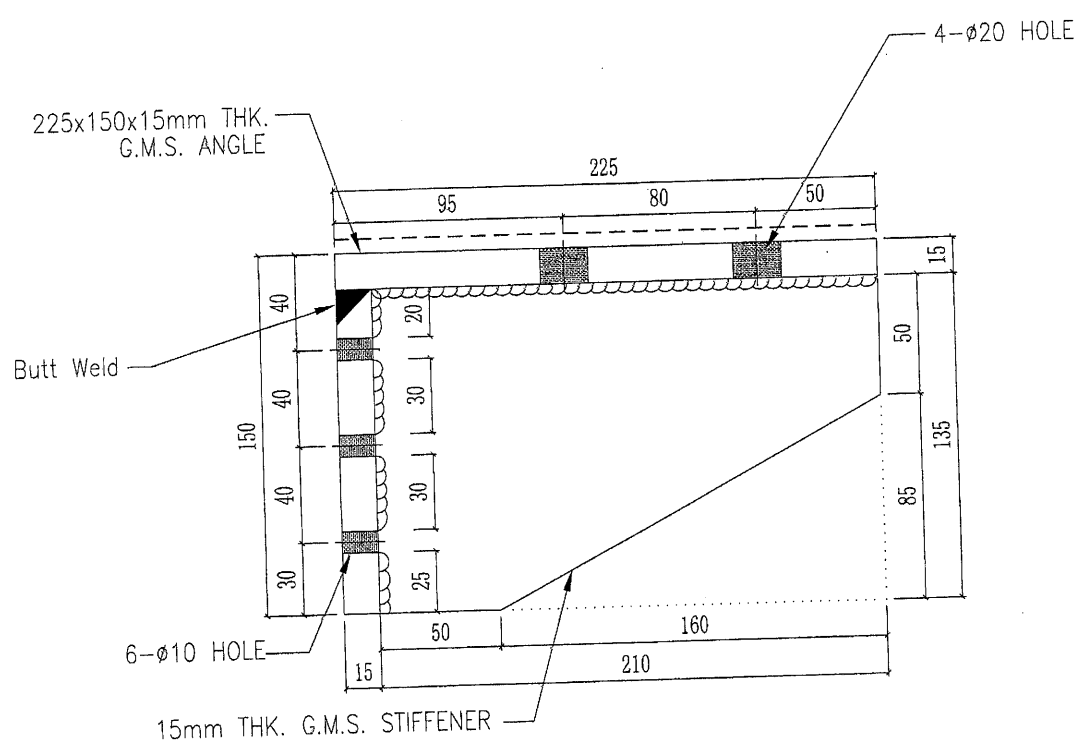
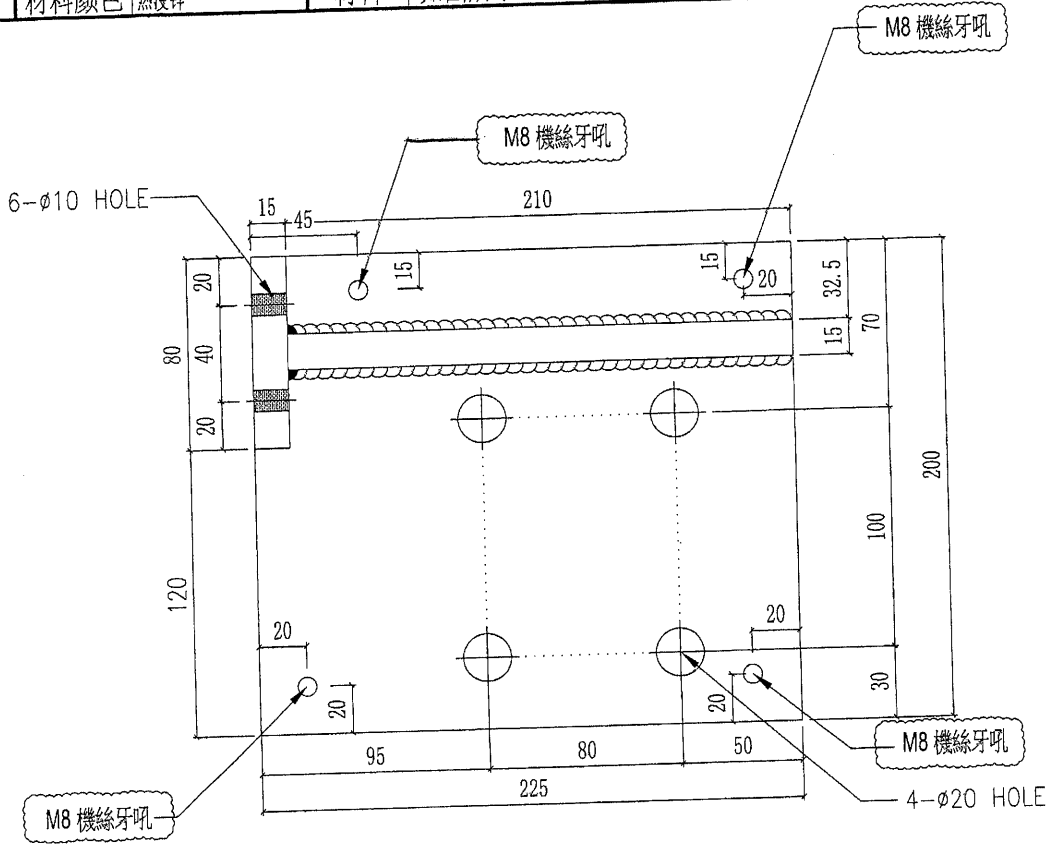

----- 表面刷沥青油

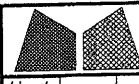

美特鋁質有限公司
MIDI Aluminium Fabricator Ltd.

工程號	J851	類別		物料號	-		
地盤	青衣190	制圖	W. E. X	2020-06-13	圖號	ST-S2	
採用工廠	地盤 ✓	图纸名称	AC格柵铁码加工图	復核	-	數量	1
修改	-	材料颜色	热浸锌	批准	-	單件重量	11.13 (KG)
日期	-						

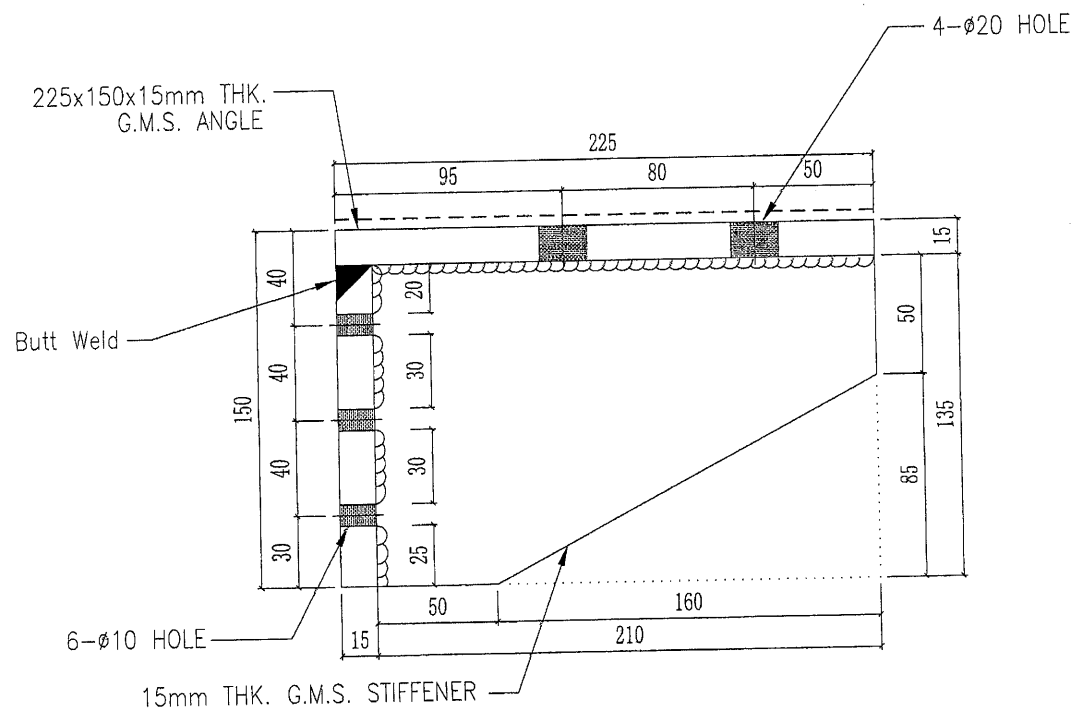
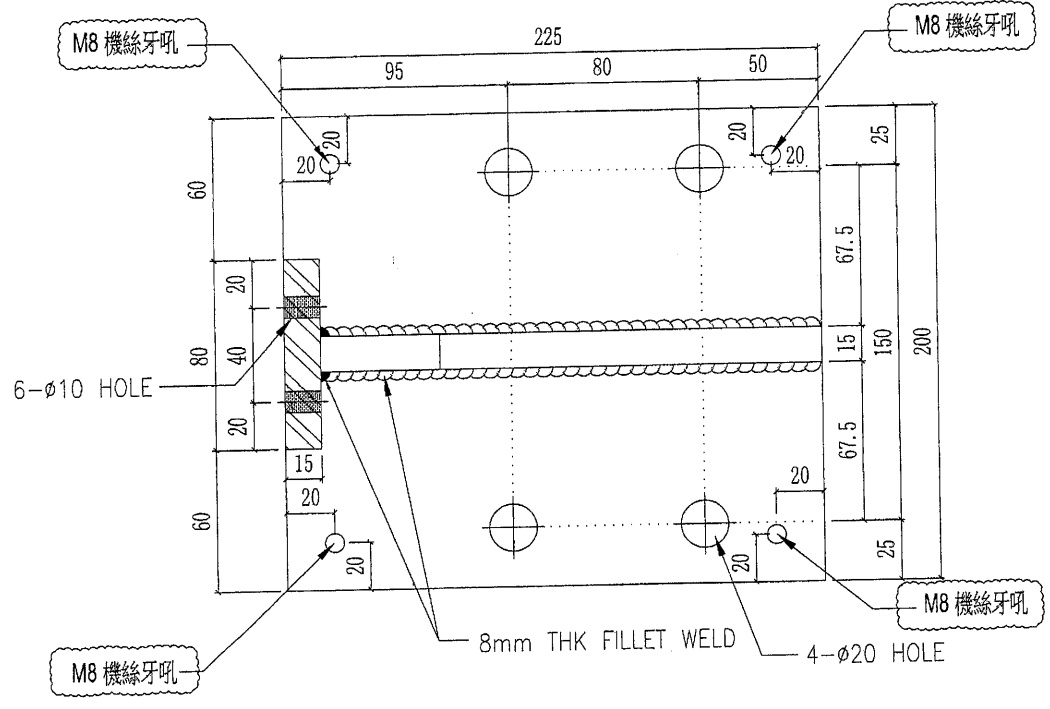

----- 表面刷沥青油

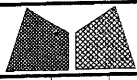

美特鋁質有限公司
MIDI Aluminium Fabricator Ltd.

工程號 J851
地盘 青衣190
图纸名称 AC格栅铁码加工图
材料 如图所示

類別		物料號	-	
制圖	W. E. X	2020-06-13	圖號	ST-S5
復核	-	-	數量	1
批准	-	-	單件重量	11.13 (KG)

修改 - - -
日期 - - -

採用工廠
地盤 ✓
材料颜色 热浸锌

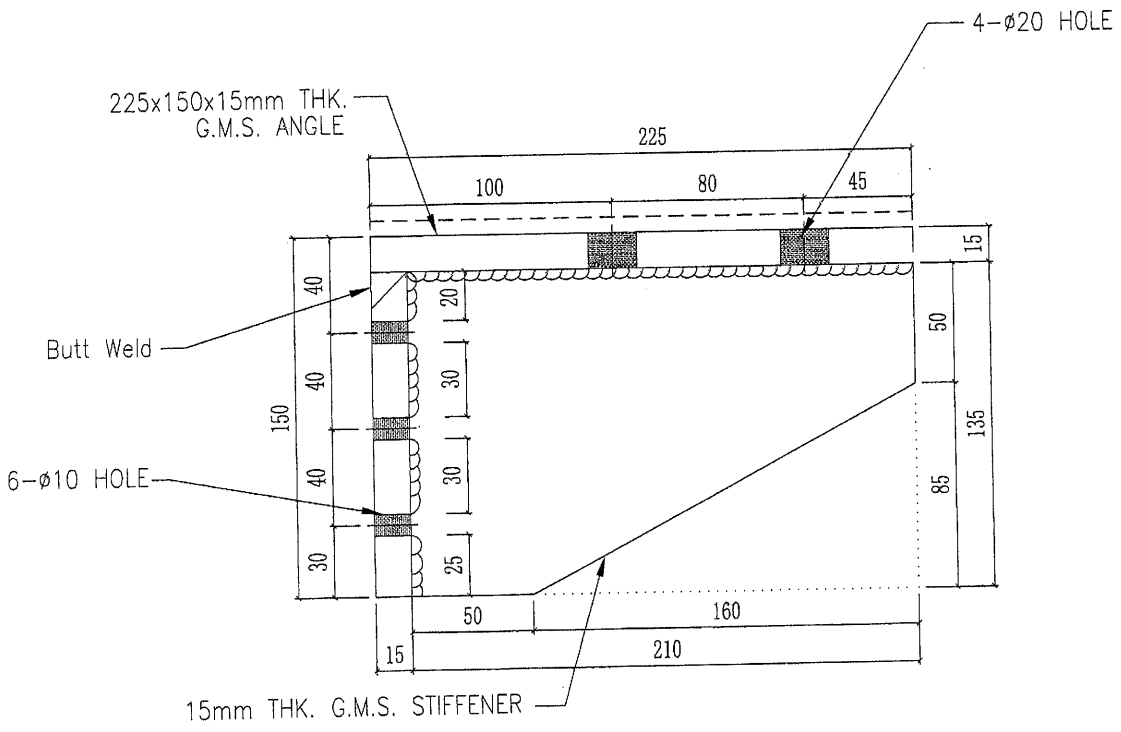
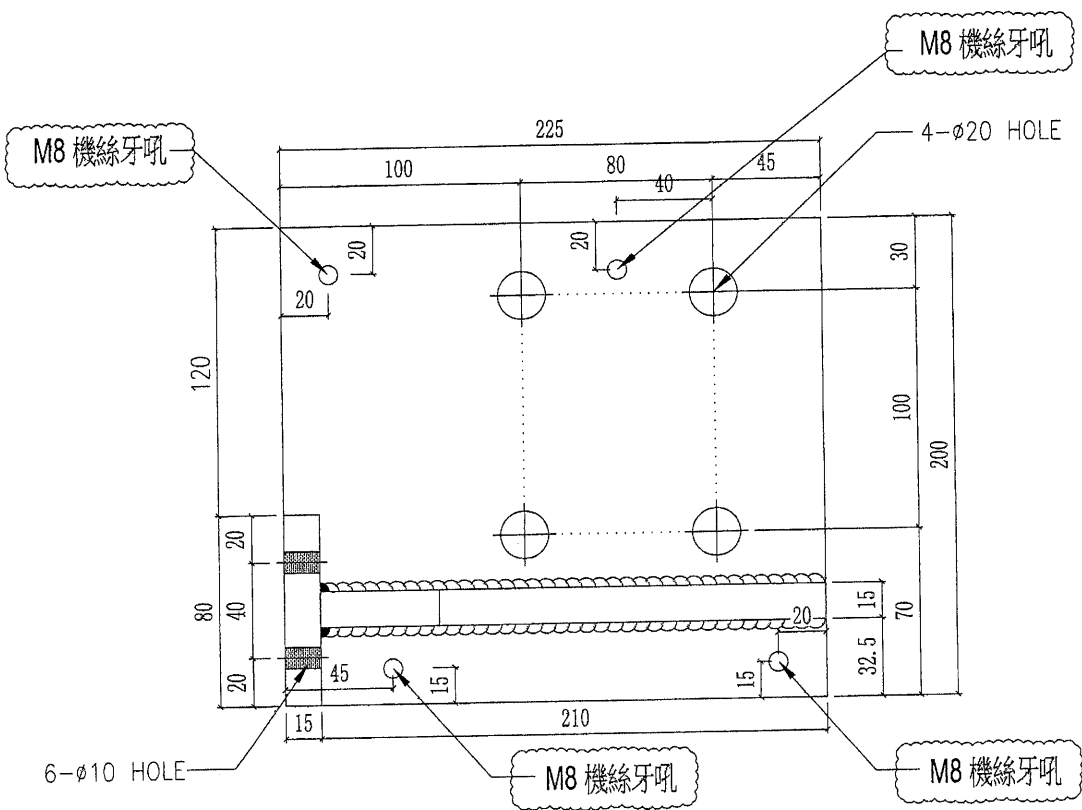

表面刷沥青油

 美特鋁質有限公司 MIDI Aluminium Fabricator Ltd.				工程號	J851	類別		物料號	-		
修改	-	-	-	地盤	青衣190	制圖	W. E. X	2020-11-17	圖號	ST-WS1	
日期	-	-	-	採用工廠	地盤 ✓	圖紙名稱	AC 柵欄鐵碼加工圖	復核	-	數量	12
				材料顏色	熱浸鋅	材料	5mm厚鐵板	批准	-	單件重量	0.048 (KG)

A/C 台碼方子.

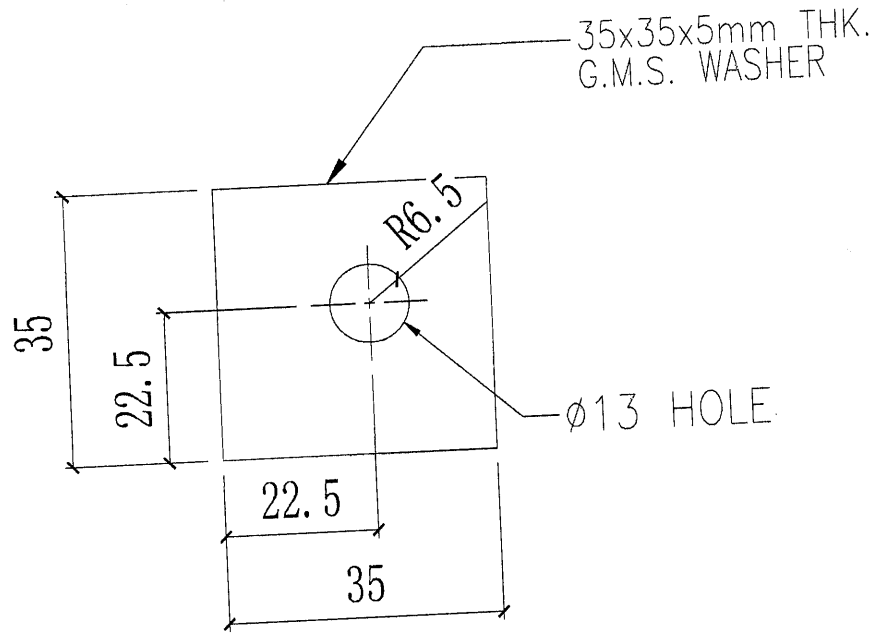

用於 A/C 柵欄.



美特鋁質有限公司
MIDI Aluminium Fabricator Ltd.

工程號	J851	類別		物料號	-
地盘	青衣190	制圖	W. E. X	2020-06-13	圖號 ST-A01
修改	-	採用工廠	✓	地盘	圖紙名稱 AC格柵加工圖
日期	-	材料顏色	热浸鋅	材料	8mm厚鐵板
				復核	-
				批准	-
				數量	3
				單件重量	0.64 (KG)

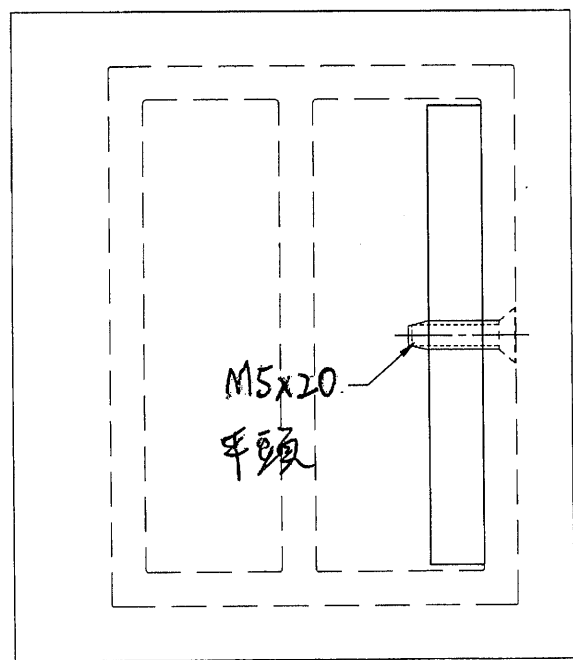
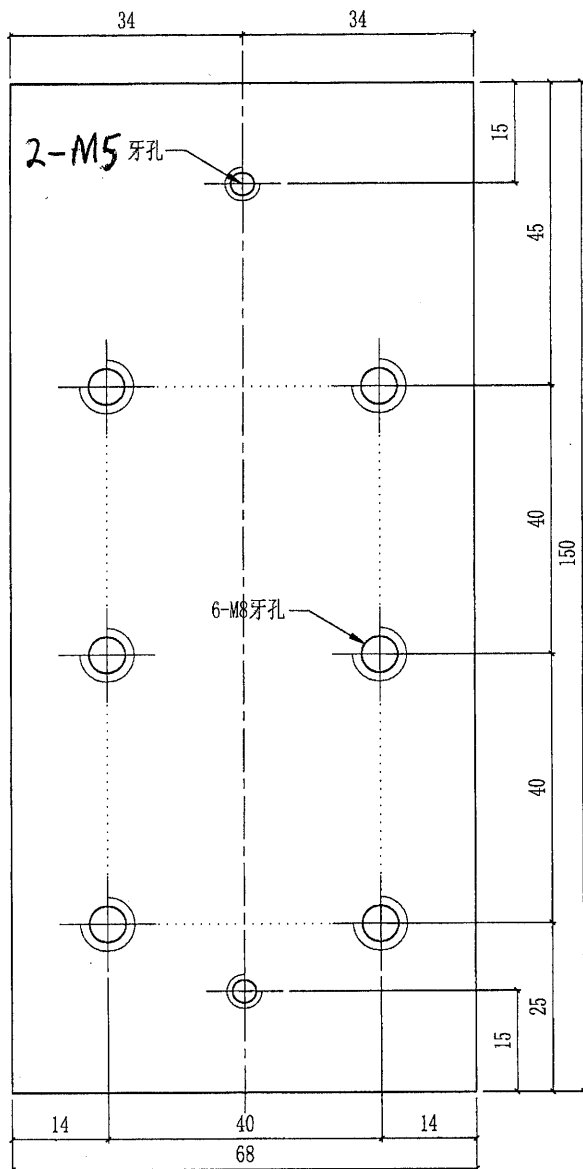

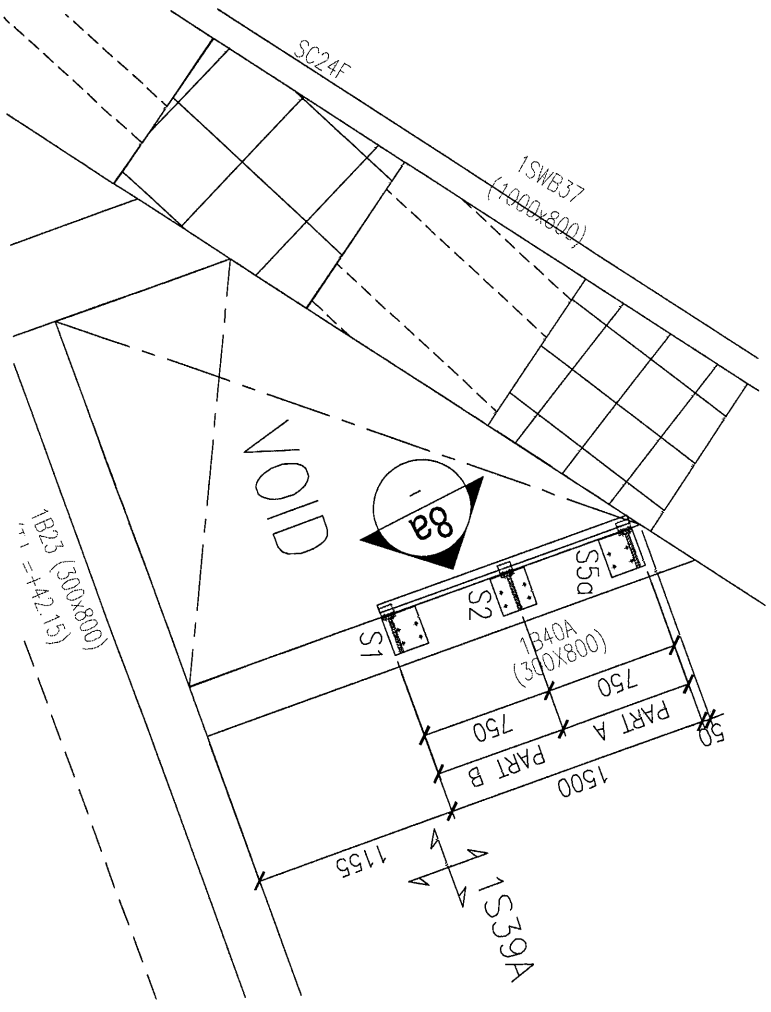

8a
ELEVATION (AC26)

PE04
SCALE: 1 : 40 AC26(AT T2 1F VRV AREA)

- 5: ANCHOR BOLT BRACKET REFER TO D-03
- 1: ANCHOR BOLT BRACKET REFER TO D-03-1
- 2: ANCHOR BOLT BRACKET REFER TO D-03-1
- S9: ANCHOR BOLT BRACKET REFER TO
- S10: ANCHOR BOLT BRACKET REFER TO
- S11: ANCHOR BOLT BRACKET REFER TO

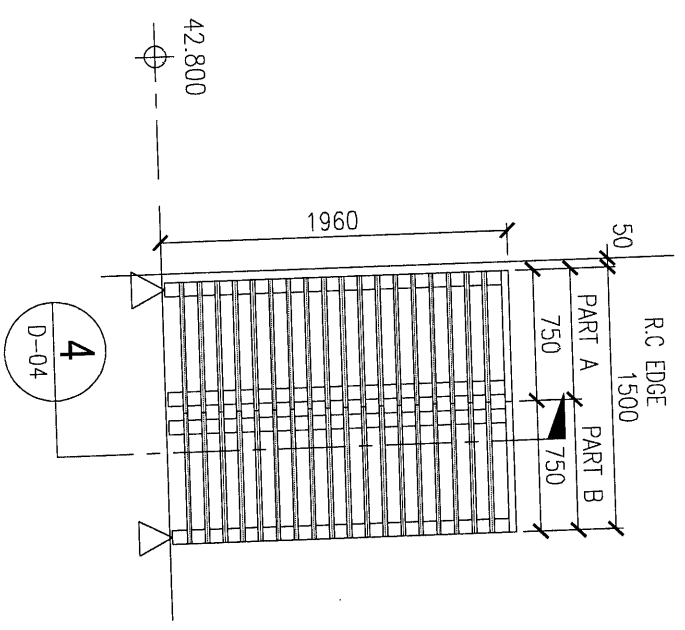

8a
ELEVATION (AC26)

PE04
SCALE: 1 : 40 AC26(AT T2 1F VRV AREA)