

工程指示 / 要求簡箋(E.I.)

工程指示編號：EI / 3153 / 21 修改版次：D

工程編號：J851 工程名稱：青衣明翹匯

工程項目：單元件幕牆 - 地盤用鋁料加工圖(第二批)

收件人：生統 發件人：Yancy Chen 日期：08/04/2021

□要求提供 / □確認 事項：

- () 初步鋁料 B.M. () 加工拆圖，然後生產 () 尺寸表
- () 正式鋁料 B.M. () 技術上資料 / 指示 () 報價
- () 配件 B.M. () 樣辦或貨品說明書 () 分判合約
- () 其他：_____

內容：

依據 EI3225 陳俊賢修改橫料及扣蓋避位玻璃骨擋膠做法，請按附件修改圖加工。

(因為 EI/2760 已到 K 版，無法登記，此 EI 3153 是 EI/2760 的修改版)

請在 15/04/2021 前完成上列要求。

附：

1+90 頁

以上項目為：

- 原合約工程包 原合約工程加 / 減賬 新工程報價

原因：-

分發東莞各部門：

- () 生產技術總監 連附件 () 技術部 連附件 () 生產部 連附件 () 機械設計部 連附件
- () 採購部 連附件 () 生產統籌部 連附件
- () 質檢部 連附件 () 會計部 連附件 () 報關組 連附件 () 其他 _____ 連附件

分發香港各部門：

- () 行政部 連附件 () 會計部 連附件 () 統籌部 連附件 () 工程部地盤科文 連附件
- () 採購部 連附件 () QS 部 連附件 () 維修部 連附件 () 其他 _____ 連附件

傳遞編號：

HK 0716 / 21

發件人簽署：

項目經理簽署：

組合管理 標籤 新增資料夾

我的收藏

名稱	修改日期	類型	大小
21851-32~35F单元組裝圖-1202.dwg	6/4/2021 18:52	AutoCAD LT Dra...	12,677 KB
21851-32~35F樓单元組裝圖-1202.dwg	6/4/2021 18:53	AutoCAD LT Dra...	9,405 KB
31851-32~RF单元加工圖-全向.dwg	6/4/2021 18:53	AutoCAD LT Dra...	17,795 KB
31851-32F~RF单元加工圖-橫樑和配件.dwg	6/4/2021 18:53	AutoCAD LT Dra...	8,920 KB
11-851单元幕墙(32F~ROOF)拆圖圖則表.xls	6/4/2021 14:40	Microsoft Excel...	127 KB
11-851单元幕墙(32F~ROOF)拆圖圖則表.pdf	6/4/2021 14:40	PDF 檔案	43 KB
21851-32~35F樓单元組裝圖-1202.pdf	5/4/2021 15:25	PDF 檔案	13,726 KB
21851-32~35F樓单元組裝圖-1202 Model (1).pdf	6/4/2021 16:08	PDF 檔案	13,654 KB
31851-32~RF单元加工圖-全向 Model (1).pdf	6/4/2021 18:51	PDF 檔案	4,514 KB
31851-32~RF单元加工圖-全樑料及配件.pdf	5/4/2021 15:55	PDF 檔案	4,558 KB

- 電腦
- UCDDOCSHAF
- SYSTEM (C:)
- OTHERS (D:)
- INCOMING (
- emailuser (N
- midicad (Nm
- faxdata (Nmi
- picture (Nmic
- EMAILTOFILE
- job (Nmidine
- public (Nmid
- OTHERS_LIBF
- information (

網路

圖則登記表
DRAWING REGISTER

工程名稱 Project Title: 青衣190 单元幕墙(32F-ROOF)		接收日期 Receiving Date (適用於客戶圖則) 年 月 日	
工程編號 Project No: J851		發出日期 Issued Date 年 月 日	
分發予 Distributed To		27 20 21 11 12 4 20 22 7	
圖則編號 Drg. No.	圖則名稱 Drawing Title	修訂編號 Revision No.	
	J851单元幕墙窗号位置图	-	-
	J851单元幕墙单元编号规则	-	-
	J851单元幕墙单元件派位图1	-	-
	J851单元幕墙单元件派位图2	-	-
	J851单元幕墙单元件派位图3	-	-
	J851单元幕墙单元件派位图4	-	-
	J851单元幕墙单元件派位图5	-	-
	J851单元幕墙单元件派位图6	-	-
	J851单元幕墙单元件派位图7	-	-
	J851单元组装图数量分层统计表1	-	-
	J851单元组装图数量分层统计表2	-	-
	J851单元组装图数量分层统计表3	-	-
	J851单元组装图数量分层统计表4	-	-
	J851单元组装图数量分层统计表5	-	-
W-200A	单元组装图A	-	-
W-200B	单元组装图B	-	A
W-201A	单元组装图A	-	-
W-201B	单元组装图B	-	A
W-202A	单元组装图A	-	-
W-202B	单元组装图B	-	A
W-203A	单元组装图A	-	-
W-203B	单元组装图B	-	A
W-204A	单元组装图A	-	-
W-204B	单元组装图B	-	A
W-205A	单元组装图A	-	-
W-205B	单元组装图B	-	A
W-206A	单元组装图A	-	-
W-206B	单元组装图B	-	A
W-207A	单元组装图A	-	-
W-207B	单元组装图B	-	A
W-208A	单元组装图A	-	-
W-208B	单元组装图B	-	A
W-209A	单元组装图A	-	-
W-209B	单元组装图B	-	-
W-210A	单元组装图A	-	-
W-210B	单元组装图B	-	-
W-211A	单元组装图A	-	-
W-211B	单元组装图B	-	-
W-212A	单元组装图A	-	-
W-212B	单元组装图B	-	-
W-213A	单元组装图A	-	-
W-213B	单元组装图B	-	-
W-214A	单元组装图A	-	-

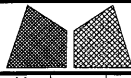

美特鋁質有限公司
MIDI Aluminium Fabricator Ltd.

工程號 J851
地盤 青衣190
圖紙名稱 单元组装图
材料 -

類別
制圖 W.E.X
復核 -
批准 -

物料號 -
2020-11-21
圖號 WFe-1690Hv-b1F
數量 -
單件重量 (KG)

修改日期

採用工廠 ✓
地盤
材料顏色 WHITE

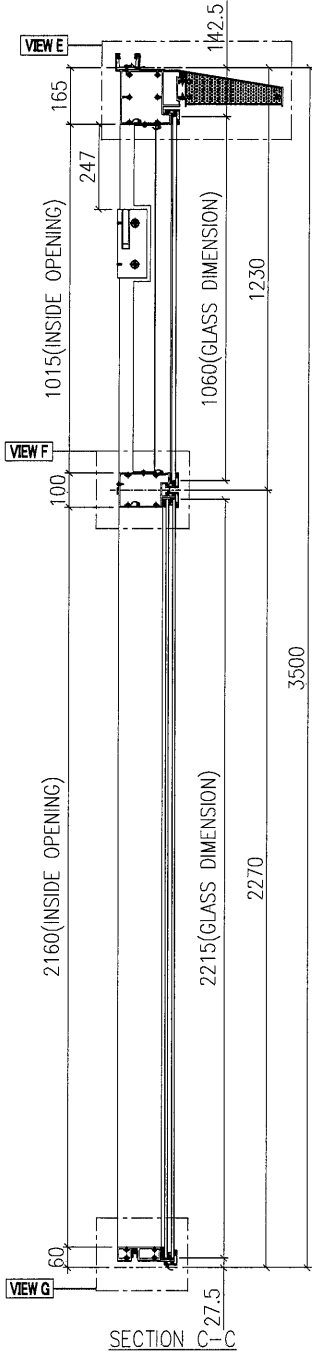
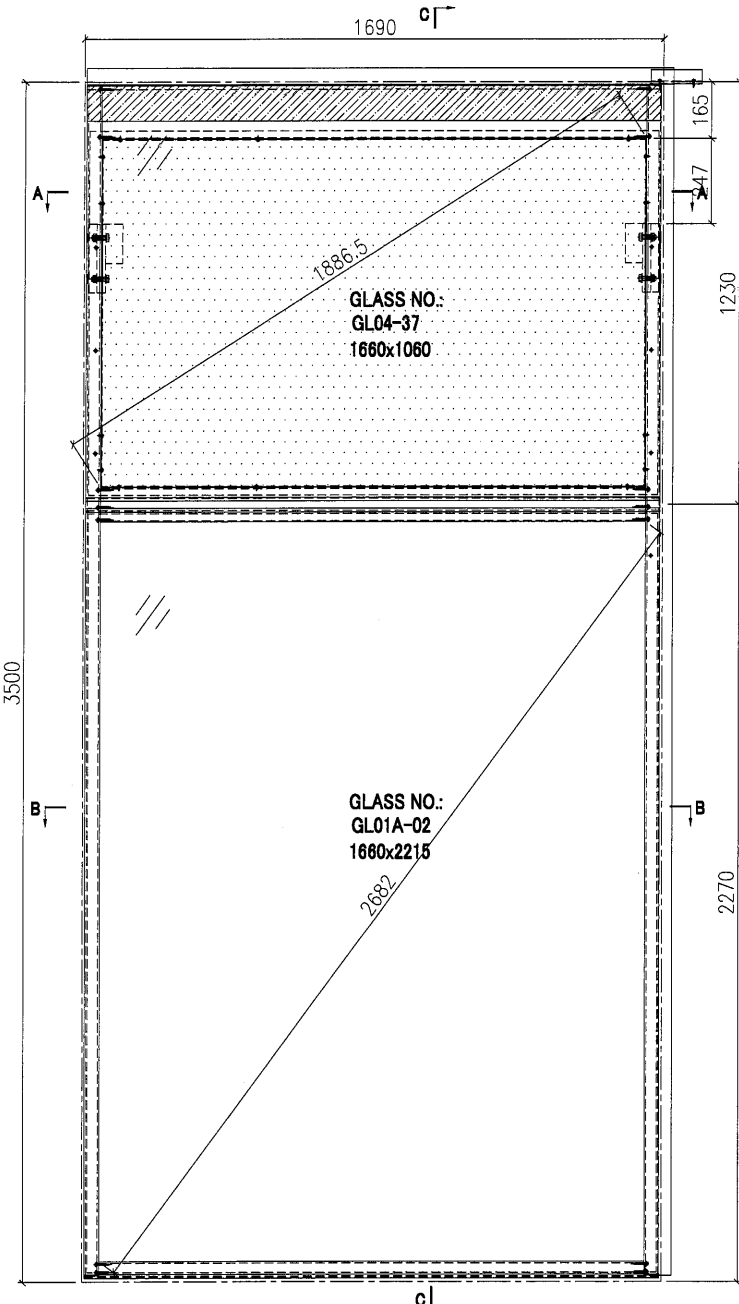

INSTALL UNIT NO.	QTY.	FLOOR
T1-CW4 -3203	1	32/F
TOTAL	1	

GLASS	GLASS NUMBER	WIDTH	HEIGHT	QTY.
	GL04-37	1660	1060	1
	GL01A-02	1660	2215	1

W-200A

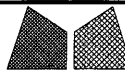

美特鋁質有限公司
MIDI Aluminium Fabricator Ltd.

工程號 J851
地盘 青衣190
图纸名称 单元组装图
材料 -

類別
制圖 W. E. X
復核 -
批准 -

物料號 -
2020-11-21
圖號 WFe-1690Hv-b1F
數量 -
單件重量 (KG)

修改 A
日期 4/07

採用工廠 ✓
材料颜色 WHITE

VIEW A

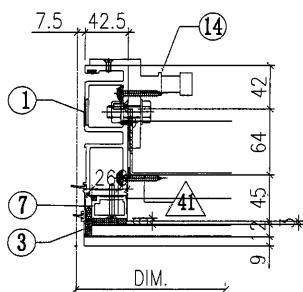

VIEW B

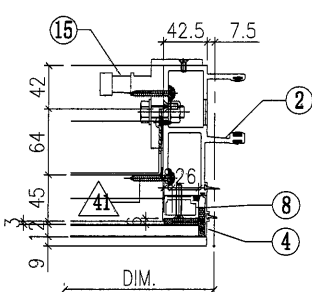

VIEW C

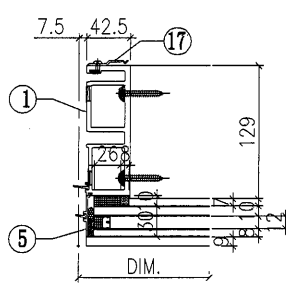

VIEW D

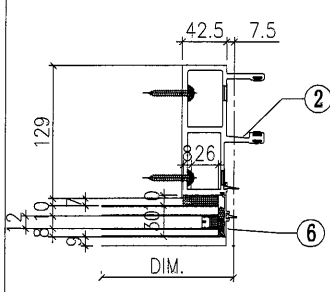

VIEW E

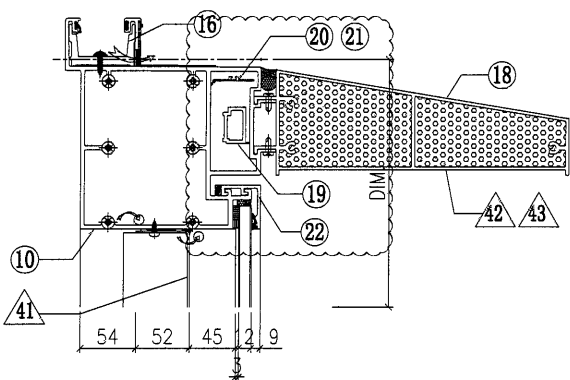

根據EI/3225修改
橫料及扣蓋避位。
玻璃骨，擋膠做法！

○ ALUM. EXTRUSION

ITEM	FAB. DWG NO.	LENGTH (mm)	QTY
1	X85720-46W	3470	1
2	X85719-45W	3470	1
3	X85756-01L-04W	1082	1
4	X85756-01R-04W	1082	1
5	X85756-03-01W	2226	1
6	X85756-03-01W	2226	1
7	X85744-33W(L)	1167.5	1
8	X85744-33W(R)	1167.5	1
9	X85730-02-07W	1675	1
10	X85737-01-03W	1675	1
11	X85732-01-08W	1675	1
12	X85743-01-10W	1675	1
13	X85742-01-10W	1675	1
13a	X85742-02-10W	1675	1
14	X85461-01L	200	1
15	X85461-01R	200	1
16	X85752-01	250	1
17	X85751-01	50	14
18	X85738-01-03S	1669	1
19			
20	X85756-10L-01W	113.5	1
21	X85756-10R-01W	113.5	1
22	X85742-02a-10W	1675	1
23			
24			

◇ OTHERS (ALUM. & G.M.S. PARTS)

ITEM	FAB. DWG NO.	LENGTH (mm)	QTY
41	BP-36-07W		1
	1588 x 1013 (BACK PANEL)		
42	AP-07LS		1
	3mm THK. ALUM. PLATE		
43	AP-07RS		1
	3mm THK. ALUM. PLATE		
44			
45			

VIEW F

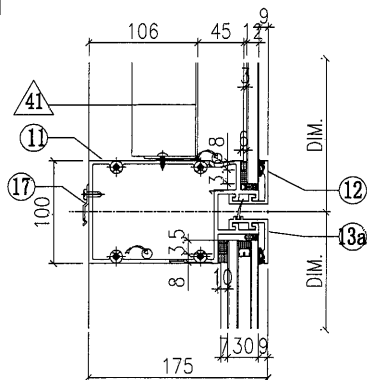

VIEW G

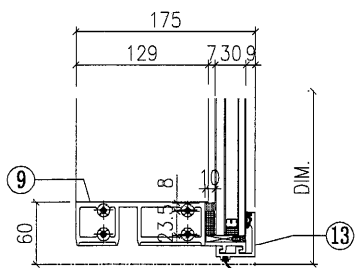

W-200B

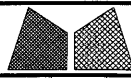

美特鋁質有限公司
MIDI Aluminium Fabricator Ltd.

工程號 J851
地盘 青衣190
图纸名 单元组装图
材料 -

類別
制圖 W.E.X
復核 -
批准 -

物料號 -
圖號 WFe-1590Hv-b2F
數量 -
單件重量 (KG)

修改
日期

採用工廠 ✓
地盤
材料顏色 WHITE

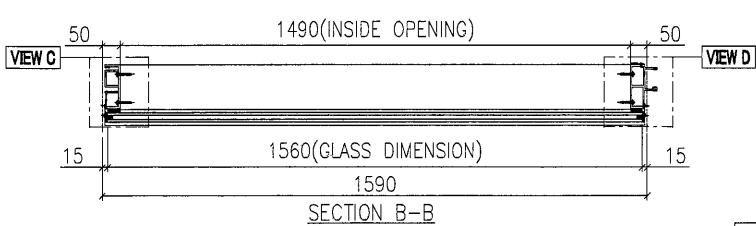
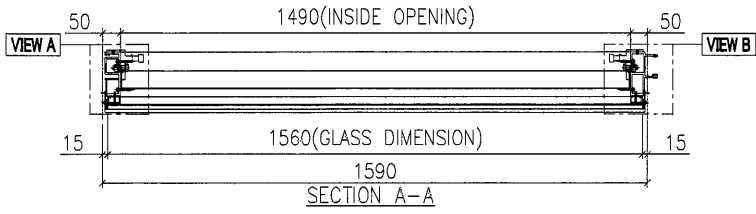
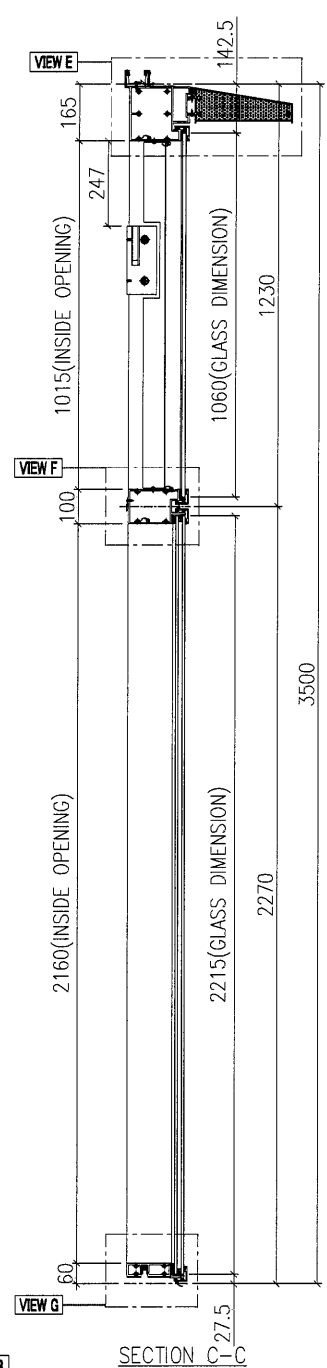
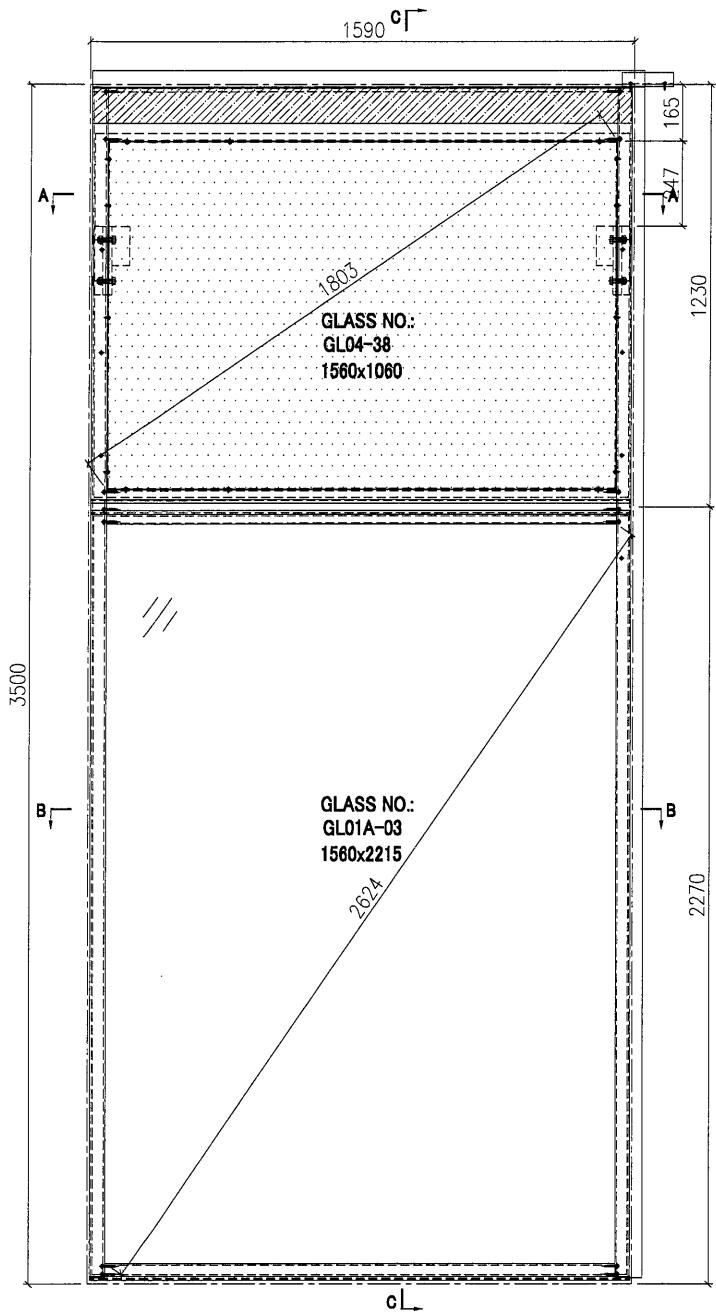

INSTALL UNIT NO.	QTY.	FLOOR
T1-CW4 -3206	1	32/F
TOTAL	1	

GLASS	GLASS NUMBER	WIDTH	HEIGHT	QTY.
	GL04-38	1560	1060	1
	GL01A-03	1560	2215	1

W-201A

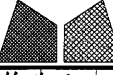
 美特鋁質有限公司 MIDI Aluminium Fabricator Ltd.		工程號 J851 地盘 青衣190 图纸名 单元组装图	類別 制圖 W. E. X 復核 - 批准 -	物料號 - 2020-11-21 圖號 WFe-1590Hv-b2F 數量 - 單件重量 (KG)
修改 A 日期 4/07	採用工廠 ✓ 材料颜色 WHITE	地盘 材料 -	圖號 WFe-1590Hv-b2F 數量 - 單件重量 (KG)	圖號 WFe-1590Hv-b2F 數量 - 單件重量 (KG)

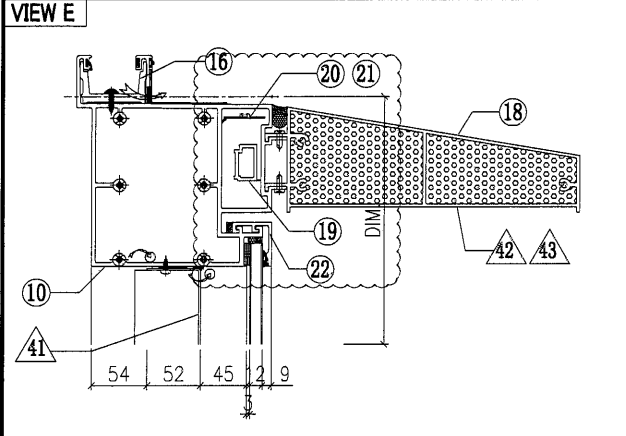
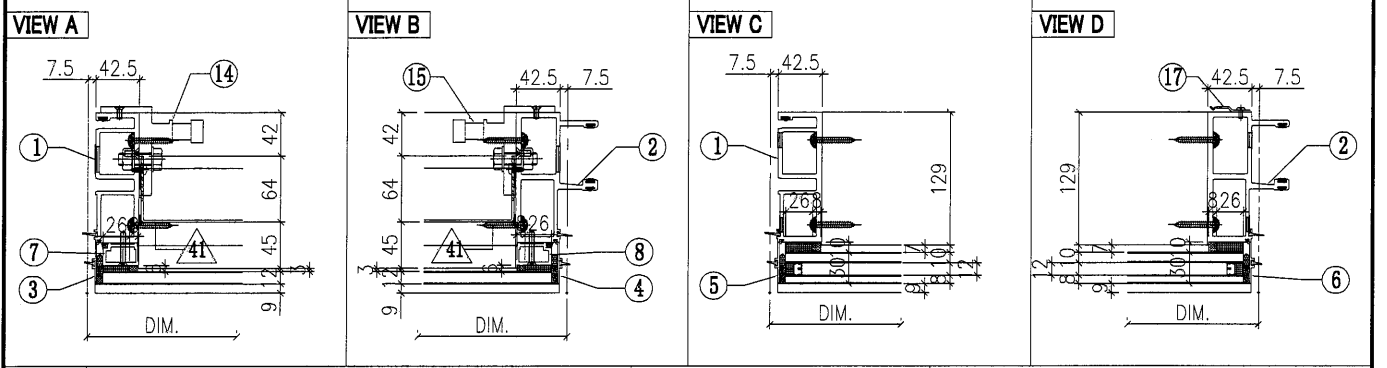

根據EI/3225修改
 橫料及扣蓋避位。
 玻璃骨，擋膠做法！

○ ALUM. EXTRUSION			
ITEM	FAB. DWG NO.	LENGTH (mm)	QTY
1	X85720-45W	3470	1
2	X85719-46W	3470	1
3	X85756-01L-04W	1082	1
4	X85756-01R-04W	1082	1
5	X85756-03-01W	2226	1
6	X85756-03-01W	2226	1
7	X85744-33W(L)	1167.5	1
8	X85744-33W(R)	1167.5	1
9	X85730-02-05W	1575	1
10	X85737-01-02W	1575	1
11	X85732-01-06W	1575	1
12	X85743-01-08W	1575	1
13	X85742-01-08W	1575	1
13a	X85742-02-08W	1575	1
14	X85461-01L	200	1
15	X85461-01R	200	1
16	X85752-01	250	1
17	X85751-01	50	14
18	X85738-01-02S	1669	1
19			
20	X85756-10L-01W	113.5	1
21	X85756-10R-01W	113.5	1
22	X85742-02a-08W	1575	1
23			
24			

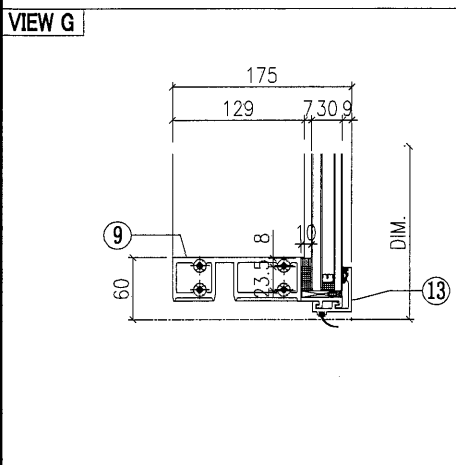
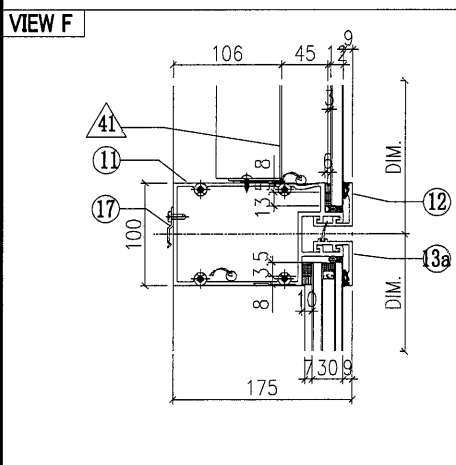

◇ OTHERS (ALUM. & G.M.S. PARTS)			
ITEM	FAB. DWG NO.	LENGTH (mm)	QTY
41	BP-36-06W		1
	1488 x1013 (BACK PANEL)		
42	AP-07LS		1
	3mm THK. ALUM. PLATE		
43	AP-07RS		1
	3mm THK. ALUM. PLATE		
44			
45			

W-201B

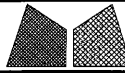

美特鋁質有限公司
MIDI Aluminium Fabricator Ltd.

工程號 J851
地盘 青衣190
图纸名稱 单元组装图

類別
制圖 W. E. X
復核 -
批准 -

物料號 -
2020-11-21
圖號 WFe-1007.5Hv-b2F
數量 -
單件重量 (KG)

修改
日期

採用工廠 ✓ 地盘
材料顏色 WHITE

材料 -

GLASS NUMBER	WIDTH	HEIGHT	QTY.
GL04-71	977.5	1060	1
GL01A-04	977.5	2215	1

INSTALL UNIT NO.	QTY.	FLOOR
T2-CW2R-3202	1	32/F
TOTAL	1	

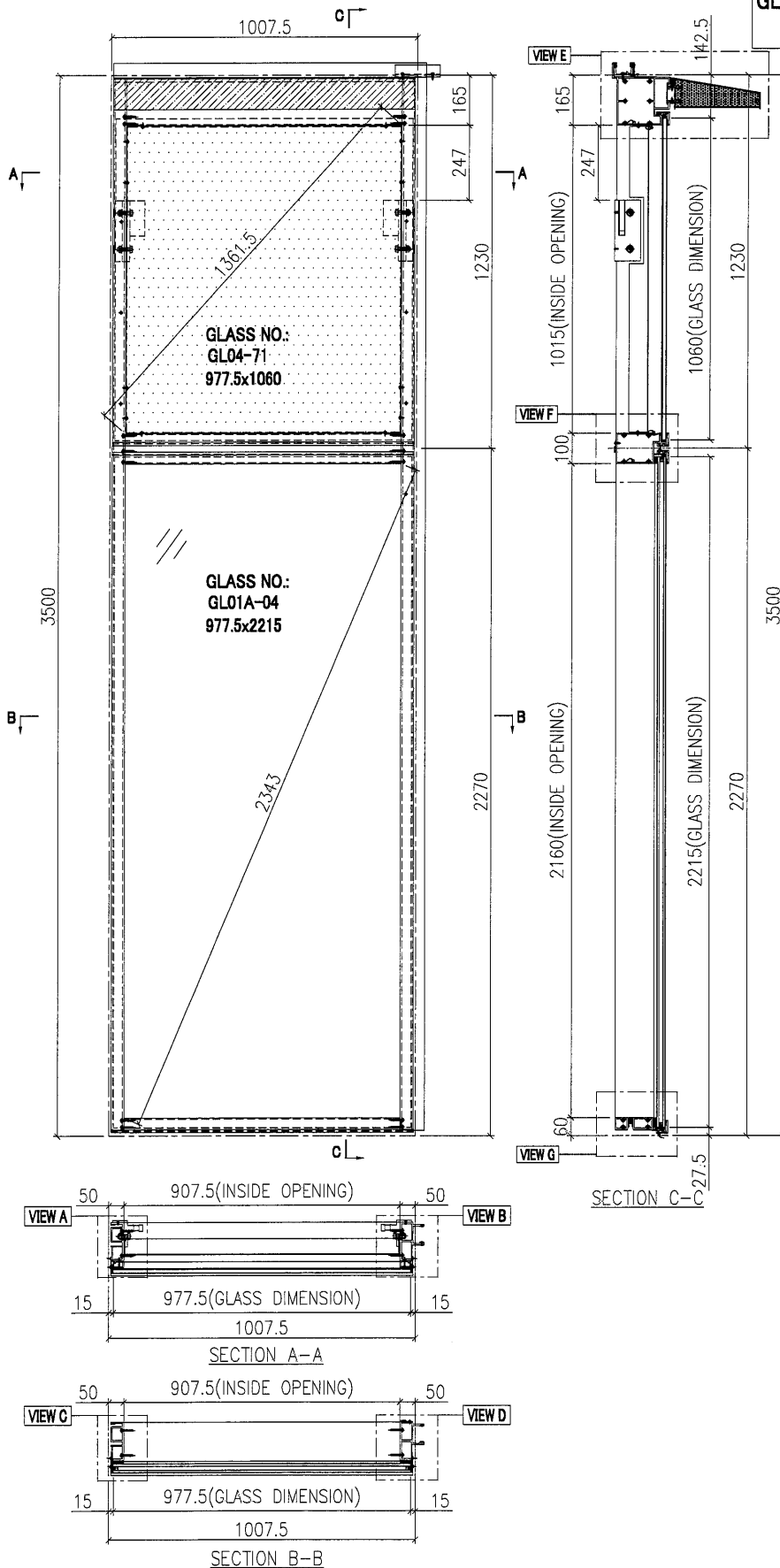

W-202A

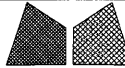

美特鋁質有限公司
MIDI Aluminium Fabricator Ltd.

工程號 J851
地盘 青衣190
图纸名 单元组装图
材料 -

類別
制圖 W. E. X
復核 -
批准 -

物料號 -
2020-11-21
圖號 WFe-1007.5Hv-b2F
數量 -
單件重量 (KG)

修改 A
日期 4/07

採用工廠 ✓
材料顏色 WHITE

VIEW A

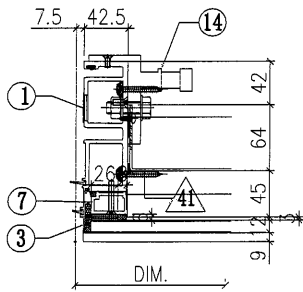

VIEW B

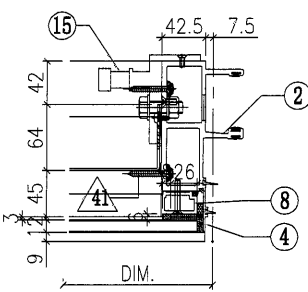

VIEW C

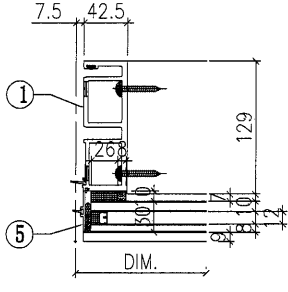

VIEW D

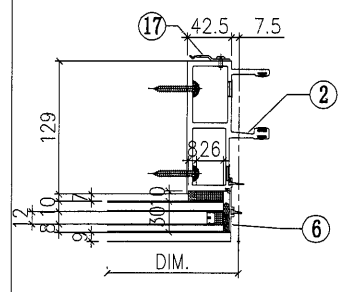

VIEW E

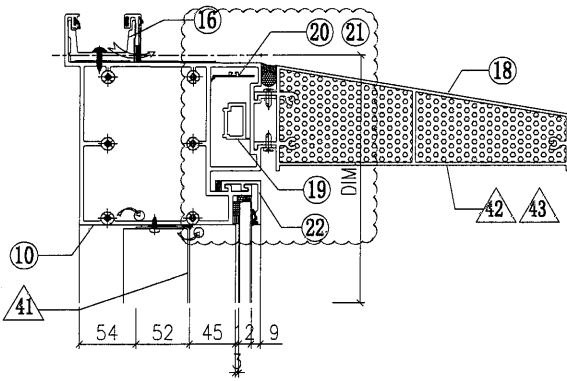

根據EI/3225修改
橫料及扣蓋避位。
玻璃骨，擋膠做法！

○ ALUM. EXTRUSION

ITEM	FAB. DWG NO.	LENGTH (mm)	QTY
1	X85720-45W	3470	1
2	X85719-46W	3470	1
3	X85756-01L-04W	1082	1
4	X85756-01R-04W	1082	1
5	X85756-03-01W	2226	1
6	X85756-03-01W	2226	1
7	X85744-33W(L)	1167.5	1
8	X85744-33W(R)	1167.5	1
9	X85730-02-09W	992.5	1
10	X85737-01-06W	992.5	1
11	X85732-01-10W	992.5	1
12	X85743-01-12W	992.5	1
13	X85742-01-12W	992.5	1
13a	X85742-02-12W	992.5	1
14	X85461-01L	200	1
15	X85461-01R	200	1
16	X85752-01	250	1
17	X85751-01	50	12
18	X85738-01-06S	986.5	1
19			
20	X85756-10L-01W	113.5	1
21	X85756-10R-01W	113.5	1
22	X85742-02a-12W	992.5	1
23			
24			

◇ OTHERS (ALUM. & G.M.S. PARTS)

ITEM	FAB. DWG NO.	LENGTH (mm)	QTY
41	BP-36-10W		1
	905.5 x 1013 (BACK PANEL)		
42	AP-07LS		1
	3mm THK. ALUM. PLATE		
43	AP-07RS		1
	3mm THK. ALUM. PLATE		
44			
45			

VIEW F

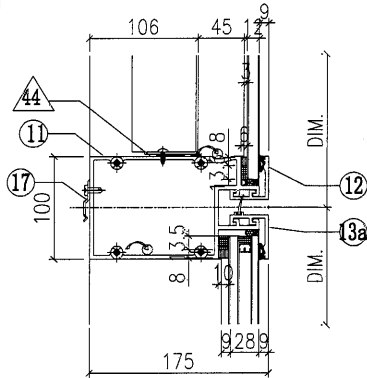

VIEW G

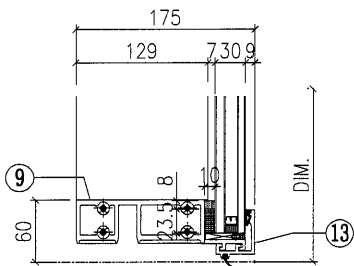

W-202B

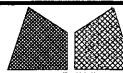
 美特鋁質有限公司 MIDI Aluminium Fabricator Ltd.		工程號 J851 地盘 青衣190 图纸名 单元组装图 材料 -	類別 制圖 W. E. X 復核 - 批准 -	物料號 - 2020-11-21 圖號 WFe-1452.5Hv-b2F 數量 - 單件重量 (KG)
修改 日期	採用工廠 ✓ 材料顏色 WHITE			

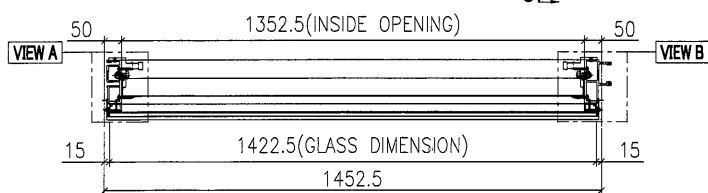
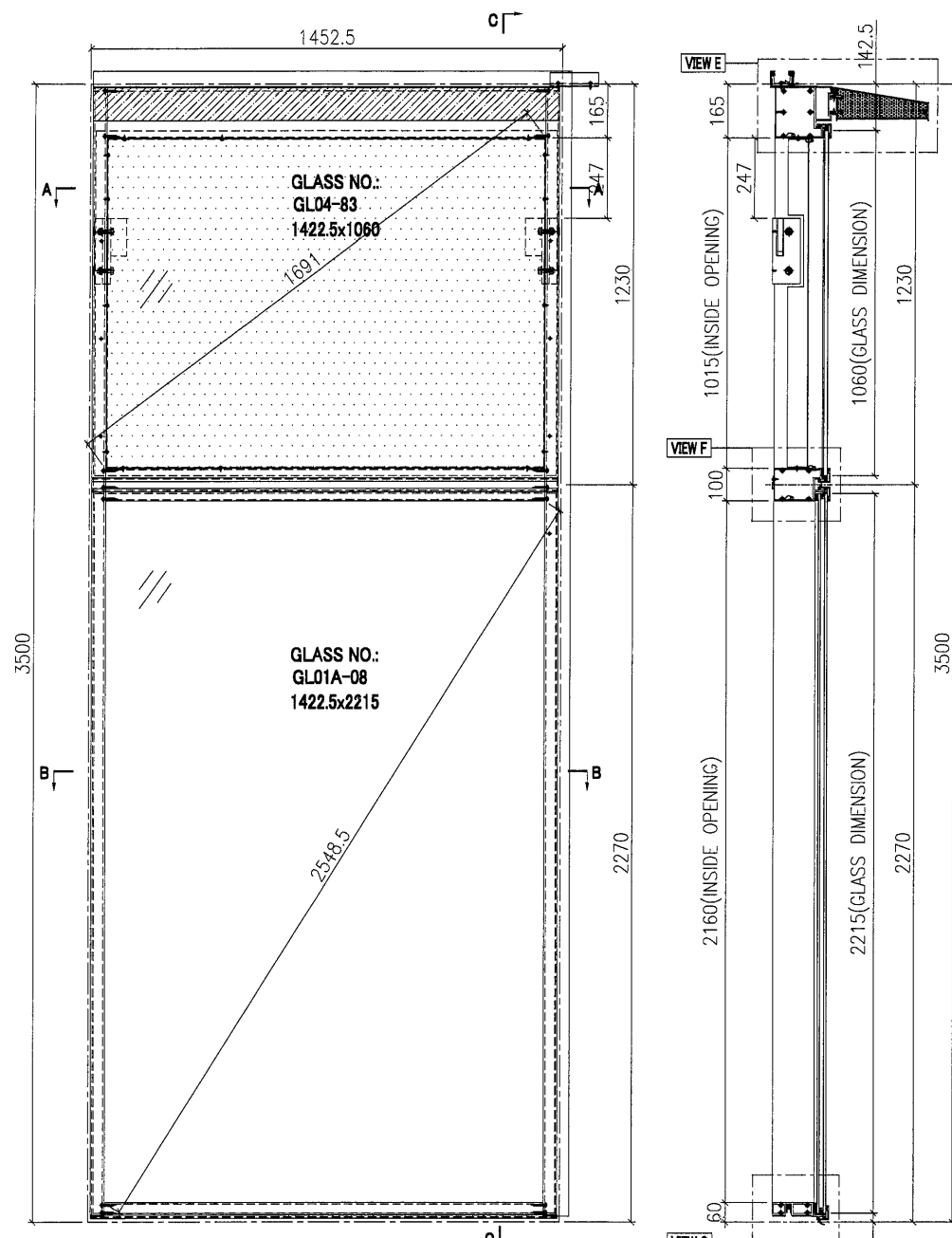

SECTION A-A

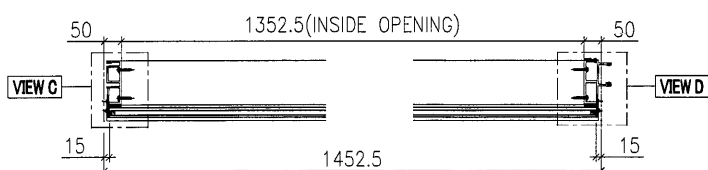

SECTION B-B

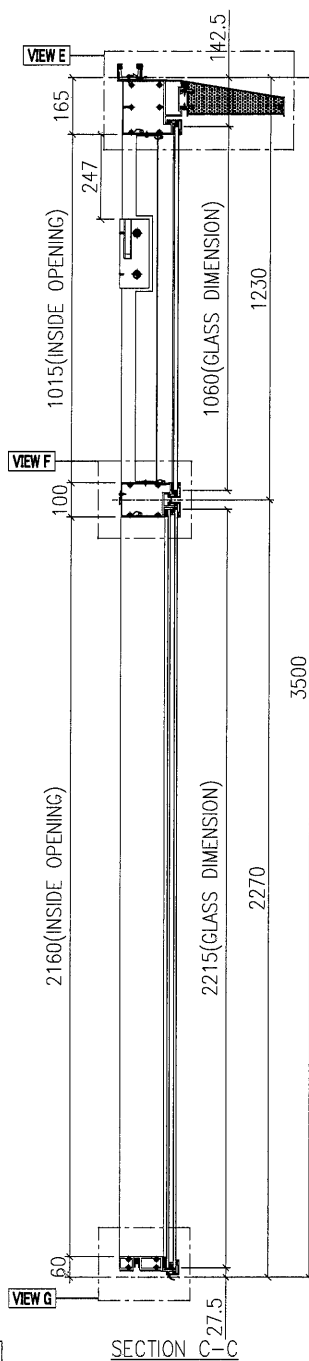

SECTION C-C

INSTALL UNIT NO.	QTY.	FLOOR
T2-CW10-3204	1	32/F
TOTAL	1	

GLASS	GLASS NUMBER	WIDTH	HEIGHT	QTY.
	GL04-83	1422.5	1060	1
	GL01A-08	1422.5	2215	1

W-203A

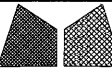
 美特鋁質有限公司 MIDI Aluminium Fabricator Ltd.	工程號 J851	類別	物料號 -
	地盘 青衣190	制圖 W. E. X	2020-11-21
修改 A	採用工廠 ✓ 地盘	圖紙名稱 单元组装图	圖號 WFe-1452.5Hv-b2F
日期 4/07	材料颜色 WHITE	材料 -	數量 -
			單件重量 (KG)

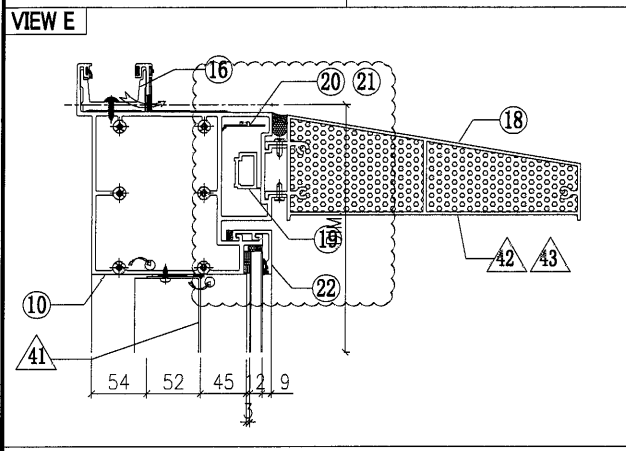
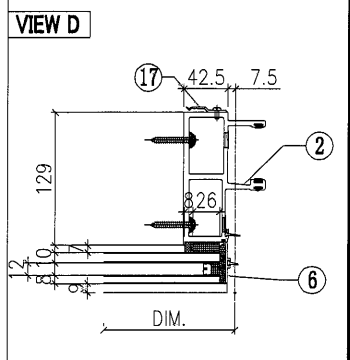
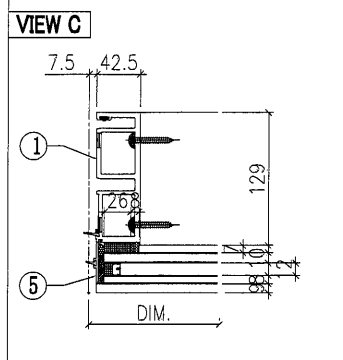
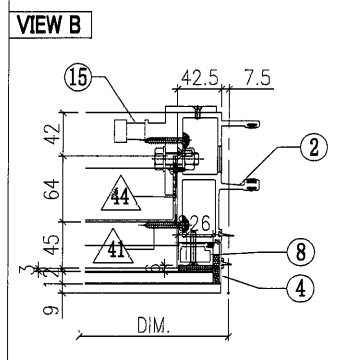
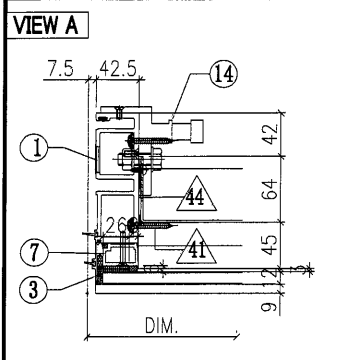

根據EI/3225修改
橫料及扣蓋避位。
玻璃骨, 擋膠做法!

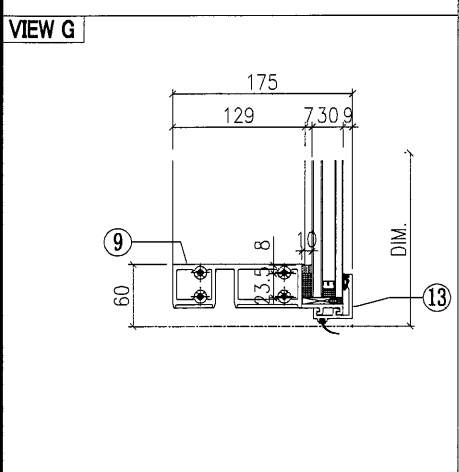
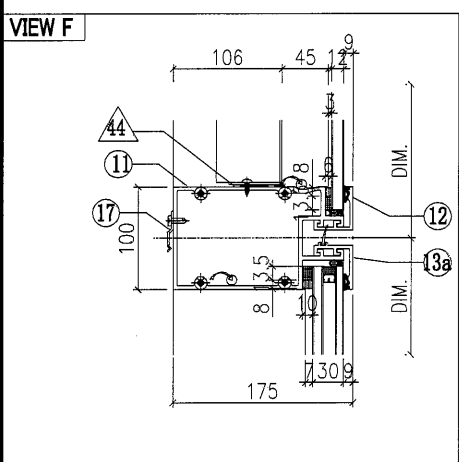

○ ALUM. EXTRUSION			
ITEM	FAB. DWG NO.	LENGTH (mm)	QTY
1	X85720-45W	3470	1
2	X85719-46W	3470	1
3	X85756-01L-04W	1082	1
4	X85756-01R-04W	1082	1
5	X85756-03-01W	2226	1
6	X85756-03-01W	2226	1
7	X85744-33W(L)	1167.5	1
8	X85744-33W(R)	1167.5	1
9	X85730-02-04W	1437.5	1
10	X85737-01-08W	1437.5	1
11	X85732-01-05W	1437.5	1
12	X85743-01-07W	1437.5	1
13	X85742-01-07W	1437.5	1
13a	X85742-02-07W	1437.5	1
14	X85461-01L	200	1
15	X85461-01R	200	1
16	X85752-01	250	1
17	X85751-01	50	13
18	X85738-01-08S	1431.5	1
19			
20	X85756-10L-01W	113.5	1
21	X85756-10R-01W	113.5	1
22	X85742-02a-07W	1437.5	1
23			
24			
◇ OTHERS (ALUM. & G.M.S. PARTS)			
ITEM	FAB. DWG NO.	LENGTH (mm)	QTY
41	BP-36-05W		1
	1350.5x1013 (BACK PANEL)		
42	AP-07LS		1
	3mm THK. ALUM. PLATE		
43	AP-07RS		1
	3mm THK. ALUM. PLATE		
44	-		-
45			

W-203B

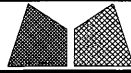

美特鋁質有限公司
MIDI Aluminium Fabricator Ltd.

工程號 J851
地盘 青衣190
图纸名稱 单元组装图
材料 -

類別
制圖 W. E. X
復核 -
批准 -

物料號 -
2020-11-21
圖號 WFe-707.5Hv-b2F
數量 -
單件重量 (KG)

修改 A
日期 4/07

採用工廠 ✓
材料顏色 white

GLASS NUMBER	WIDTH	HEIGHT	QTY.
GL04-36	677.5	1060	1
GL01-09	677.5	2215	1

INSTALL UNIT NO.	QTY.	FLOOR
T1-CW4 -3202	1	32/F
TOTAL	1	

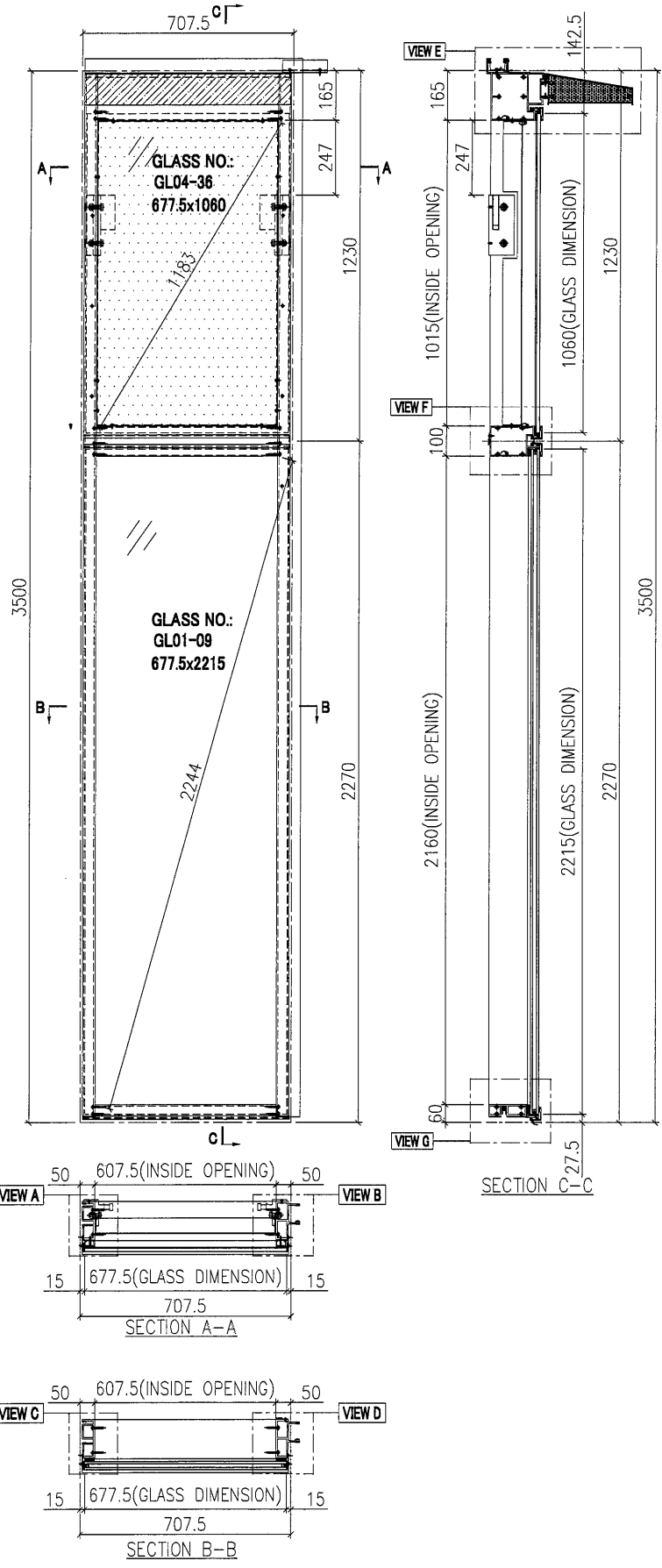

W-204A



美特鋁質有限公司
MIDI Aluminium Fabricator Ltd.

工程號 J851
地盘 青衣190
图纸名稱 单元组装图
材料 -

類別
制圖 W. E. X
復核 -
批准 -

物料號 -
2020-11-21
數量 -
單件重量 (KG)

圖號 WFe-707.5Hv-b2F
數量 -
單件重量 (KG)

修改 A
日期 4/07

採用工廠 地盘
材料颜色 white

VIEW A

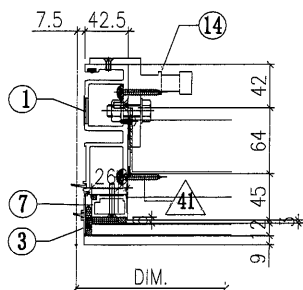

VIEW B

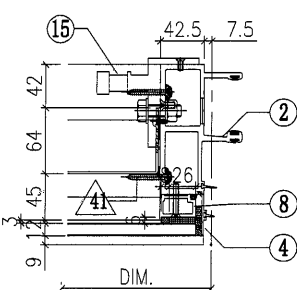

VIEW C

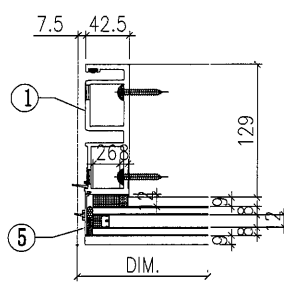

VIEW D

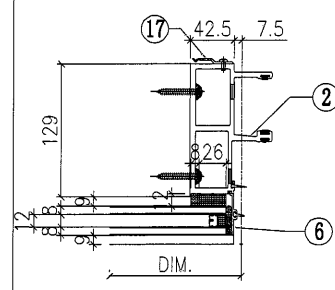

VIEW E

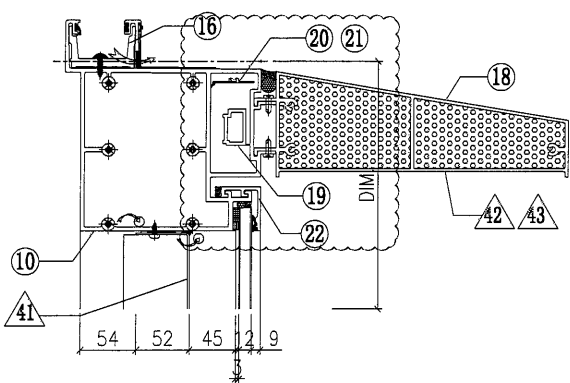

根據EI/3225修改
橫料及扣蓋避位。
玻璃骨，擋膠做法！

○ ALUM. EXTRUSION

ITEM	FAB. DWG NO.	LENGTH (mm)	QTY
1	X85720-45W	3470	1
2	X85719-46W	3470	1
3	X85756-01L-04W	1082	1
4	X85756-01R-04W	1082	1
5	X85756-03-01W	2226	1
6	X85756-03-01W	2226	1
7	X85744-33W(L)	1167.5	1
8	X85744-33W(R)	1167.5	1
9	X85730-02-06W	692.5	1
10	X85737-01-04W	692.5	1
11	X85732-01-07W	692.5	1
12	X85743-01-09W	692.5	1
13	X85742-01-09W	692.5	1
13a	X85742-02-09W	692.5	1
14	X85461-01L	200	1
15	X85461-01R	200	1
16	X85752-01	250	1
17	X85751-01	50	11
18	X85738-01-04S	686.5	1
19			
20	X85756-10L-01W	113.5	1
21	X85756-10R-01W	113.5	1
22	X85742-02a-09W	692.5	1
23			
24			

VIEW F

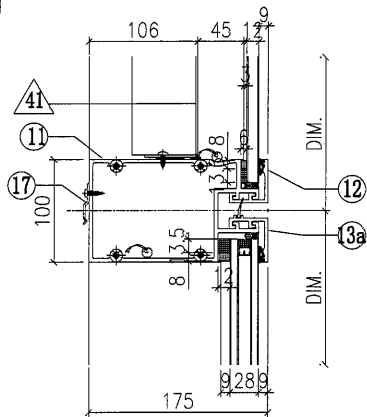

VIEW G

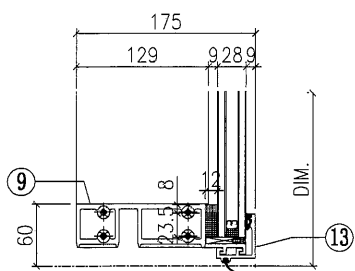

◇ OTHERS (ALUM. & G.M.S. PARTS)

ITEM	FAB. DWG NO.	LENGTH (mm)	QTY
41	BP-36-08W		1
	605.5 x 1013 (BACK PANEL)		
42	AP-07LS		1
	3mm THK. ALUM. PLATE		
43	AP-07RS		1
	3mm THK. ALUM. PLATE		
44			
45			

W-204B

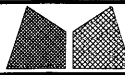

美特鋁質有限公司
MIDI Aluminium Fabricator Ltd.

工程號 J851

類別

物料號 -

地盘 青衣190

制圖 W. E. X

2020-11-21

圖號 WFe-707.5Hv-b1F

修改 A

採用工廠 ✓ 地盘

图纸名稱 单元组装图

復核 -

-

數量 -

日期 4/07

材料颜色 white

材料 -

批准 -

-

單件重量 (KG)

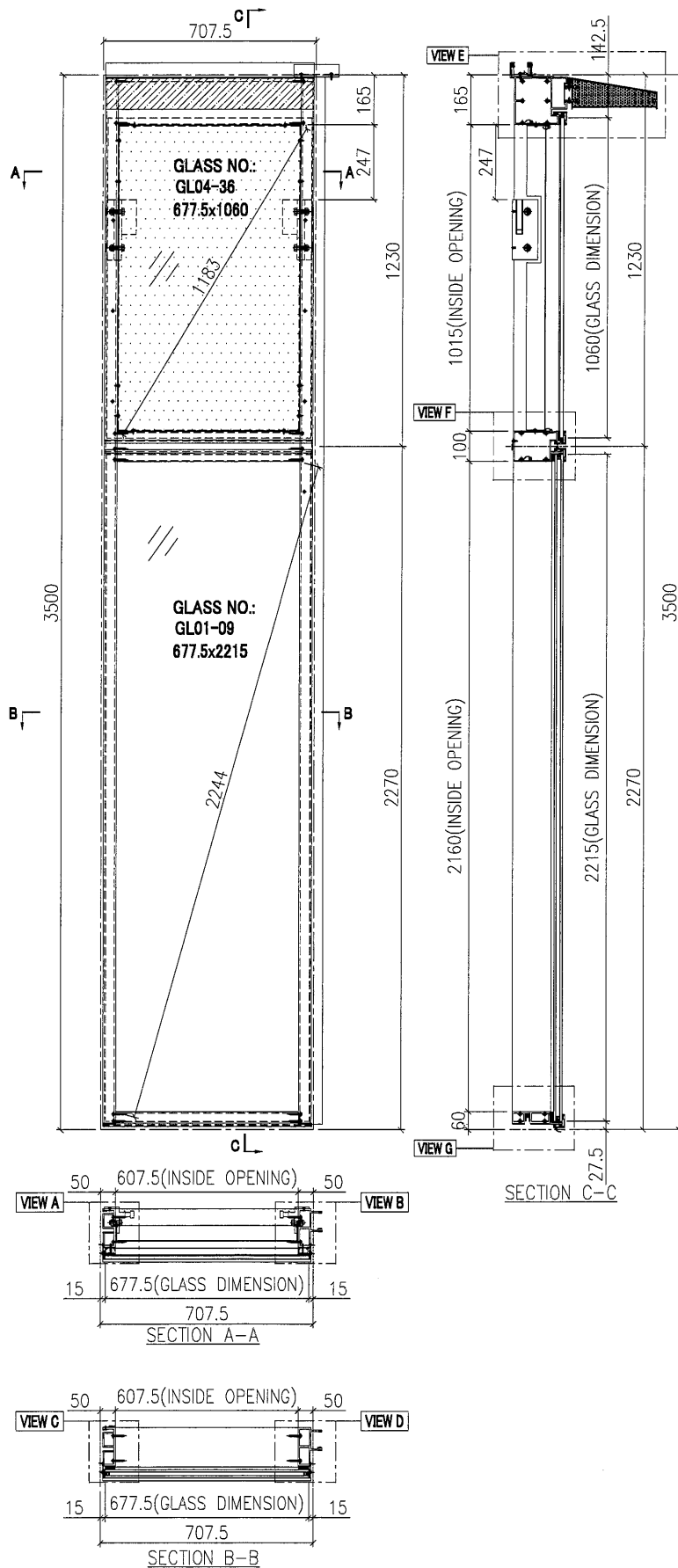

GLASS NUMBER	WIDTH	HEIGHT	QTY.
GL04-36	677.5	1060	1
GL01-09	677.5	2215	1

INSTALL UNIT NO.	QTY.	FLOOR
T1-CW4-3207	1	32/F
TOTAL	1	

W-205A



美特鋁質有限公司
MIDI Aluminium Fabricator Ltd.

工程號 J851
地盘 青衣190
图纸名稱 单元组装图
材料 -

類別
制圖 W. E. X
復核 -
批准 -

物料號 -
2020-11-21
圖號 WFe-707.5Hv-b1F
數量 -
單件重量 (KG)

修改 A
日期 4/07

採用工廠 地盘
材料顏色 nite

VIEW A

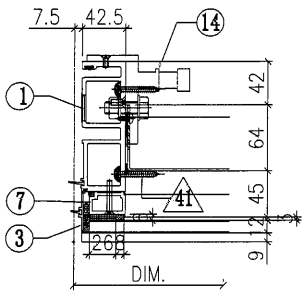

VIEW B

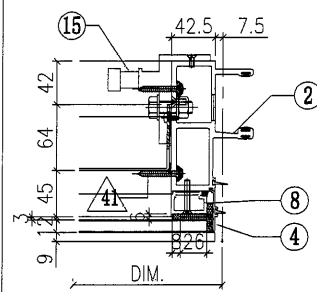

VIEW C

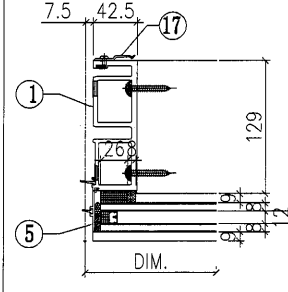

VIEW D

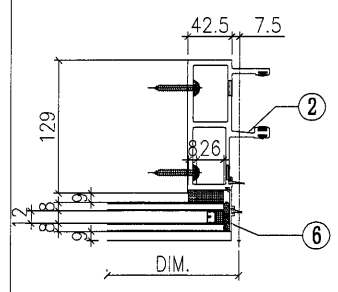

VIEW E

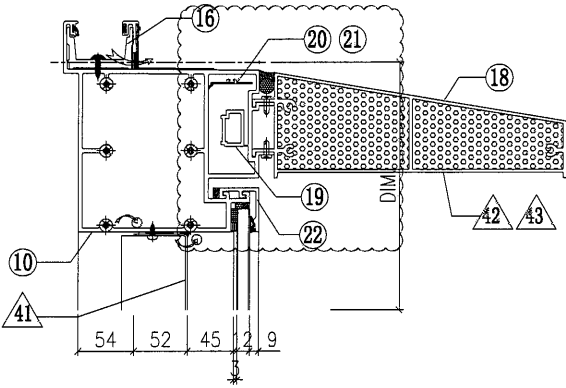

根據EI/3225修改
橫料及扣蓋避位。
玻璃骨，擋膠做法！

○ ALUM. EXTRUSION

ITEM	FAB. DWG NO.	LENGTH (mm)	QTY
1	X85720-46W	3470	1
2	X85719-45W	3470	1
3	X85756-01L-04W	1082	1
4	X85756-01R-04W	1082	1
5	X85756-03-01W	2226	1
6	X85756-03-01W	2226	1
7	X85744-33W(L)	1167.5	1
8	X85744-33W(R)	1167.5	1
9	X85730-02-06W	692.5	1
10	X85737-01-04W	692.5	1
11	X85732-01-07W	692.5	1
12	X85743-01-09W	692.5	1
13	X85742-01-09W	692.5	1
13a	X85742-02-09W	692.5	1
14	X85461-01L	200	1
15	X85461-01R	200	1
16	X85752-01	250	1
17	X85751-01	50	11
18	X85738-01-04S	686.5	1
19			
20	X85756-10L-01W	113.5	1
21	X85756-10R-01W	113.5	1
22	X85742-02a-09W	692.5	1
23			
24			

◇ OTHERS (ALUM. & G.M.S. PARTS)

ITEM	FAB. DWG NO.	LENGTH (mm)	QTY
41	BP-36-08W		1
	605.5 x 1013 (BACK PANEL)		
42	AP-07LS		1
	3mm THK. ALUM. PLATE		
43	AP-07RS		1
	3mm THK. ALUM. PLATE		
44	-		-
45			

VIEW F

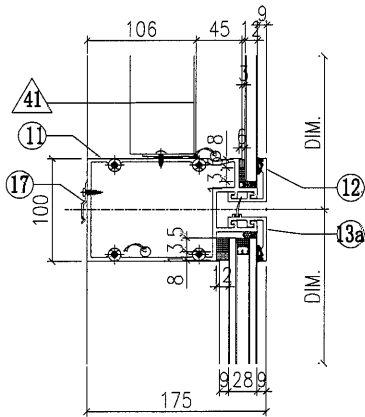

VIEW G

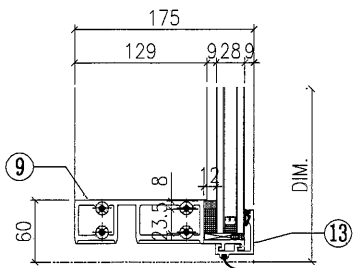

W-205B

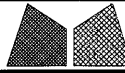

美特鋁質有限公司
MIDI Aluminium Fabricator Ltd.

工程號 J851
地盘 青衣190
图纸名 单元组裝图
材料 -

類別
制圖 W. E. X
復核 -
批准 -

物料號 -
2020-11-21
圖號 WFe-507.5Hv-b1F
數量 -
單件重量 (KG)

修改
日期

採用工廠 ✓
地盤
材料颜色 WHITE

GLASS NUMBER	WIDTH	HEIGHT	QTY.
GL04-72	477.5	1060	1
GL01-10	477.5	2215	1

INSTALL UNIT NO.	QTY.	FLOOR
T2-CW2R-3203	1	32/F
TOTAL	1	

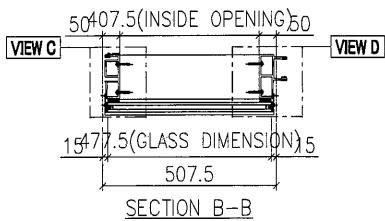
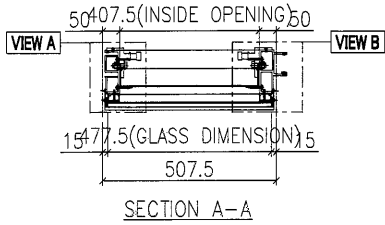
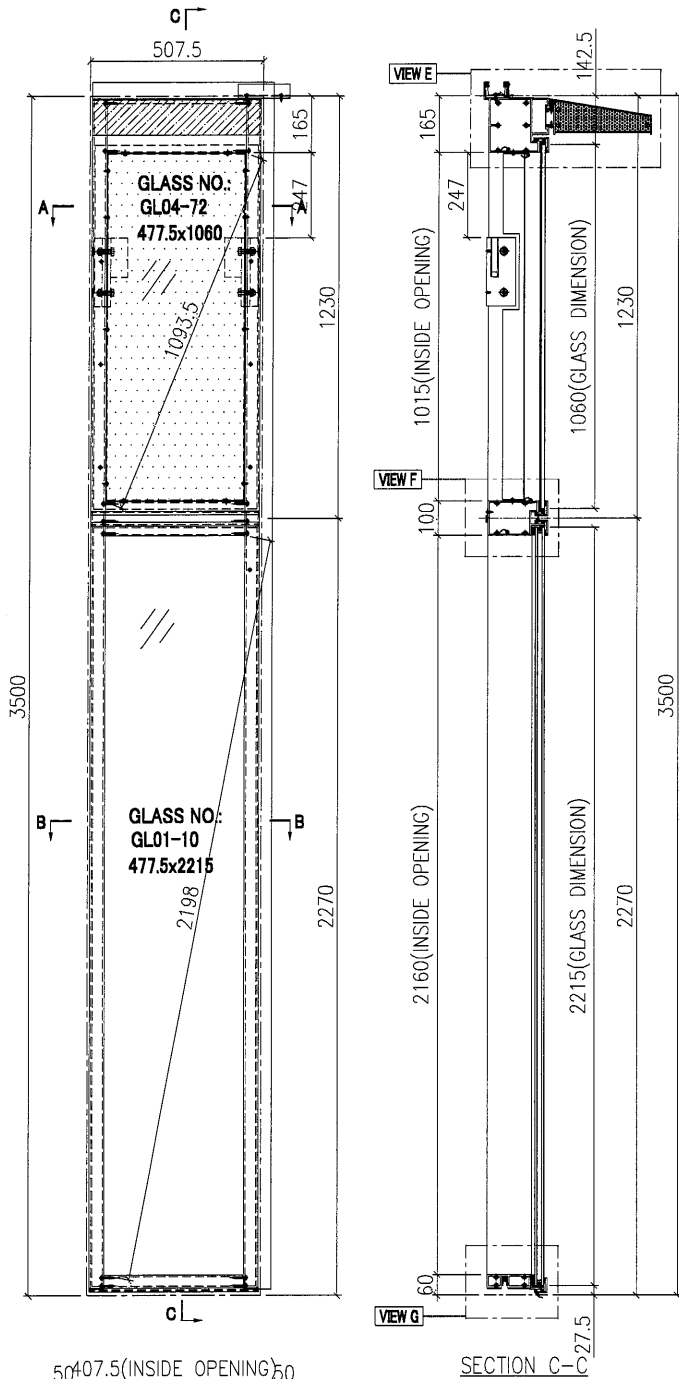

W-206A



美特鋁質有限公司
MIDI Aluminium Fabricator Ltd.

工程號 J851
地盘 青衣190
图纸名稱 单元组装图
材料 -

類別
制圖 W. E. X
復核 -
批准 -

物料號 -
2020-11-21
圖號 WFe-507.5Hv-b1F
數量 -
單件重量 (KG)

修改 A
日期 4/07

採用工廠 ✓ 地盘
材料顏色 WHITE

VIEW A

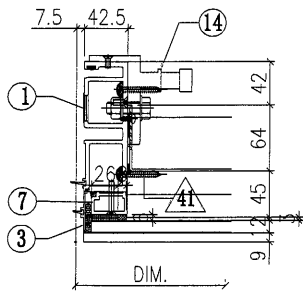

VIEW B

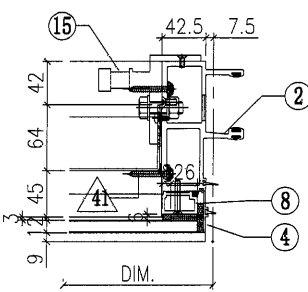

VIEW C

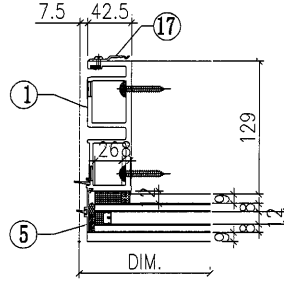

VIEW D

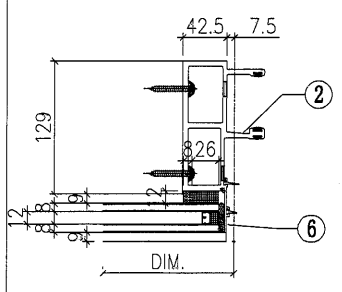

VIEW E

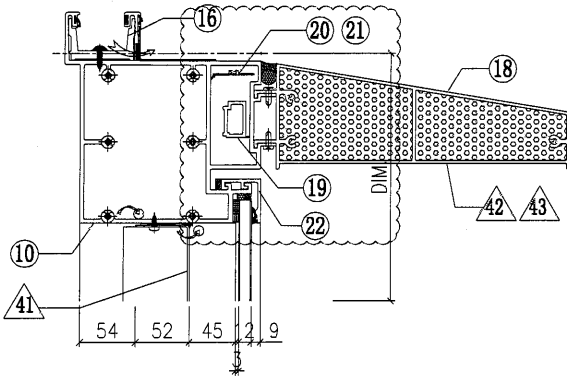

根據EI/3225修改
橫料及扣蓋避位。
玻璃骨，擋膠做法！

○ ALUM. EXTRUSION

ITEM	FAB. DWG NO.	LENGTH(mm)	QTY
1	X85720-46W	3470	1
2	X85719-45W	3470	1
3	X85756-01L-04W	1082	1
4	X85756-01R-04W	1082	1
5	X85756-03-01W	2226	1
6	X85756-03-01W	2226	1
7	X85744-33W(L)	1167.5	1
8	X85744-33W(R)	1167.5	1
9	X85730-02-08W	492.5	1
10	X85737-01-05W	492.5	1
11	X85732-01-09W	492.5	1
12	X85743-01-11W	492.5	1
13	X85742-01-11W	492.5	1
13a	X85742-02-11W	492.5	1
14	X85461-01L	200	1
15	X85461-01R	200	1
16	X85752-01	250	1
17	X85751-01	50	10
18	X85738-01-05S	486.5	1
19			
20	X85756-10L-01W	113.5	1
21	X85756-10R-01W	113.5	1
22	X85742-02a-11W	492.5	1
23			
24			

◇ OTHERS (ALUM. & G.M.S. PARTS)

ITEM	FAB. DWG NO.	LENGTH(mm)	QTY
41	BP-36-09W		1
	405.5 x 1013 (BACK PANEL)		
42	AP-07LS		1
	3mm THK. ALUM. PLATE		
43	AP-07RS		1
	3mm THK. ALUM. PLATE		
44			
45			

VIEW F

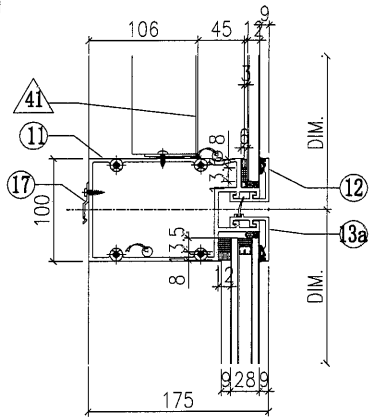

VIEW G

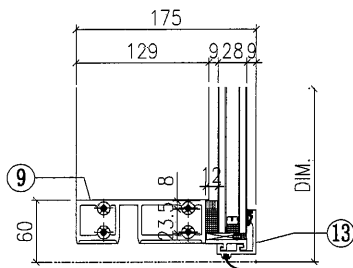

W-206B

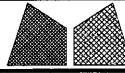

美特鋁質有限公司
MIDI Aluminium Fabricator Ltd.

工程號 J851
地盘 青衣190
图纸名稱 单元组装图
材料 -

類別
制圖 W. E. X
復核 -
批准 -

物料號 -
2020-11-21
圖號 WFe-607.5Hv-b2F
數量 -
單件重量 (KG)

修改 A
日期 4/07

採用工廠 ✓ 地盘
材料顏色 WHITE

GLASS	GLASS NUMBER	WIDTH	HEIGHT	QTY.
	GL04-82	577.5	1060	1
	GL01-08	577.5	2215	1

INSTALL UNIT NO.	QTY.	FLOOR
T2-CW10-3202	1	32/F
TOTAL	1	

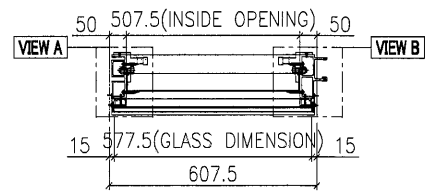
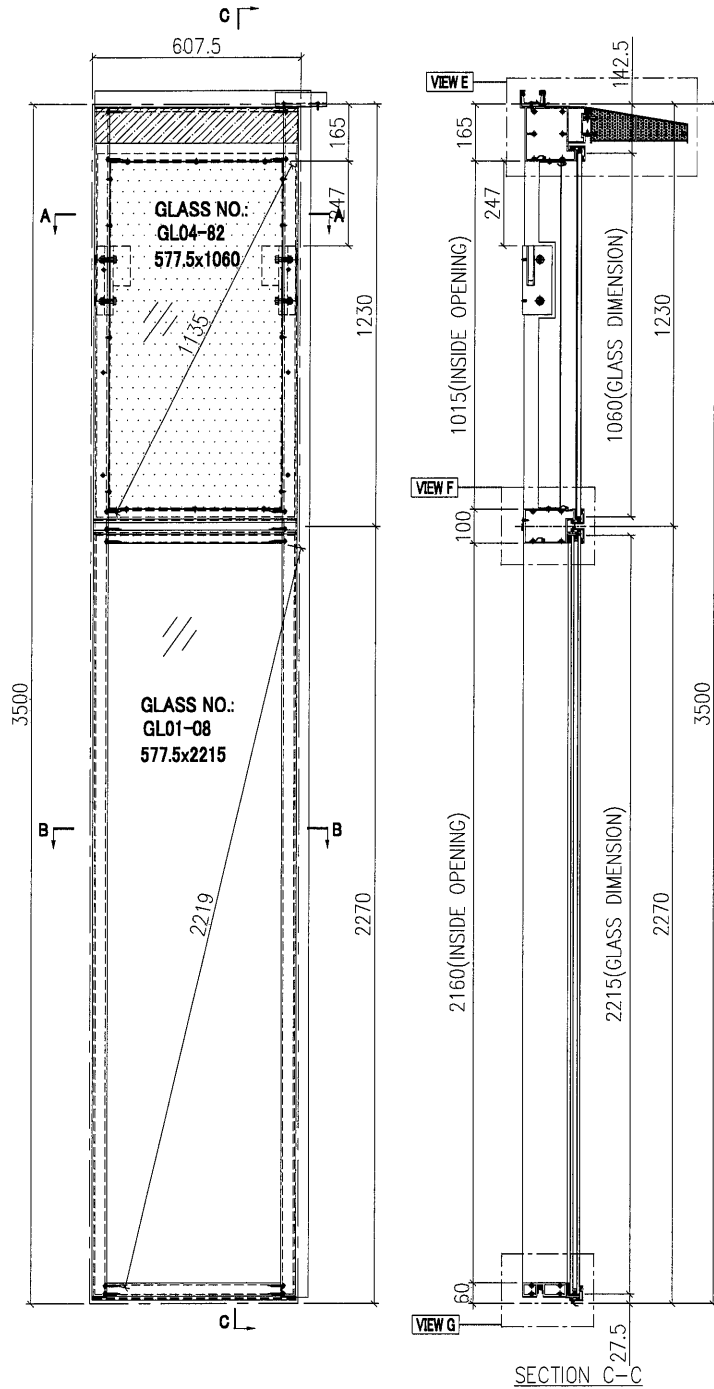

SECTION A-A

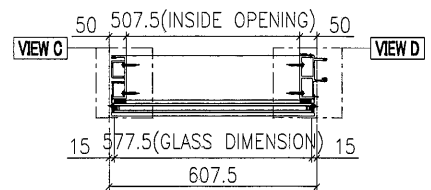

SECTION B-B

W-207A

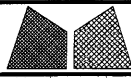

美特鋁質有限公司
MIDI Aluminium Fabricator Ltd.

工程號 J851
地盘 青衣190
图纸名 单元组装图

類別
制圖 W. E. X
復核 -
批准 -

物料號 -
2020-11-21
圖號 WFe-607.5Hv-b2F
數量 -
單件重量 (KG)

修改 A
日期 4/07

採用工廠 ✓
材料顏色 WHITE

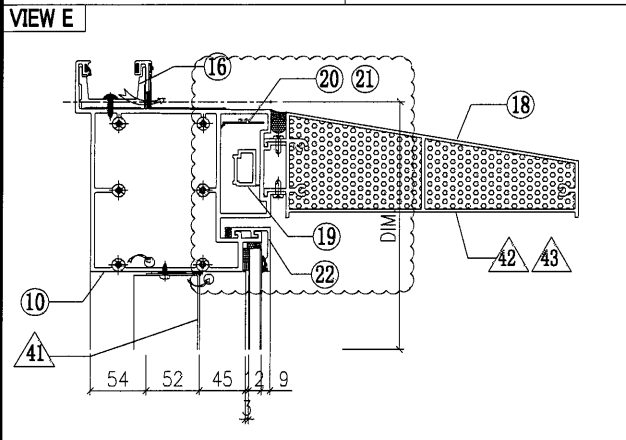
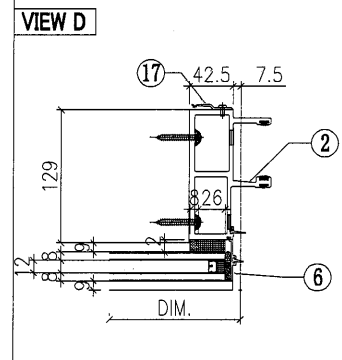
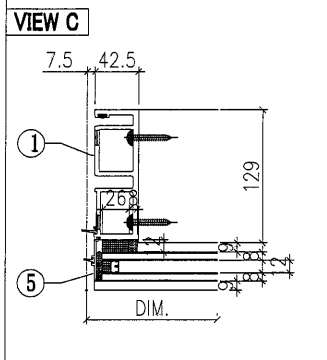
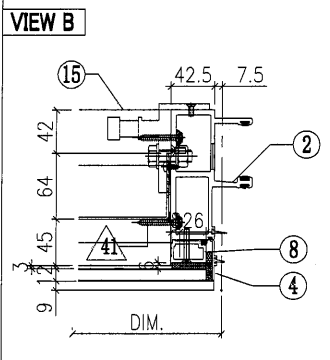
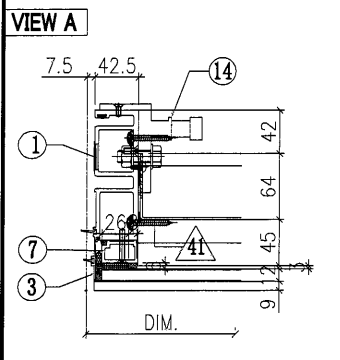

根據EI/3225修改
橫料及扣蓋避位。
玻璃骨，擋膠做法！

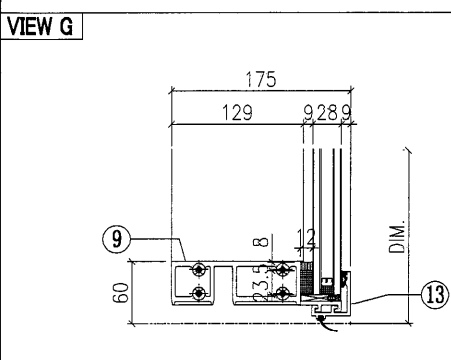
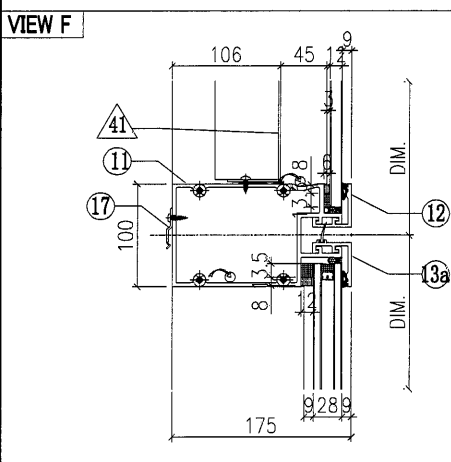

○ ALUM. EXTRUSION			
ITEM	FAB. DWG NO.	LENGTH (mm)	QTY
1	X85720-45W	3470	1
2	X85719-46W	3470	1
3	X85756-01L-04W	1082	1
4	X85756-01R-04W	1082	1
5	X85756-03-01W	2226	1
6	X85756-03-01W	2226	1
7	X85744-33W(L)	1167.5	1
8	X85744-33W(R)	1167.5	1
9	X85730-02-01W	592.5	1
10	X85737-01-07W	592.5	1
11	X85732-01-01W	592.5	1
12	X85743-01-02W	592.5	1
13	X85742-01-02W	592.5	1
13a	X85742-02-02W	592.5	1
14	X85461-01L	200	1
15	X85461-01R	200	1
16	X85752-01	250	1
17	X85751-01	50	10
18	X85738-01-07S	586.5	1
19			
20	X85756-10L-01W	113.5	1
21	X85756-10R-01W	113.5	1
22	X85742-02a-02W	592.5	1
◇ OTHERS (ALUM. & G.M.S. PARTS)			
ITEM	FAB. DWG NO.	LENGTH (mm)	QTY
41	BP-36-02W		1
	505.5 x 1013 (BACK PANEL)		
42	AP-07LS		1
	3mm THK. ALUM. PLATE		
43	AP-07RS		1
	3mm THK. ALUM. PLATE		
44	-		-
45			
46			

W-207B

 美特鋁質有限公司 MIDI Aluminium Fabricator Ltd.		工程號 J851 地盘 青衣190 图纸名 单元组装图 材料 -	類別 制圖 W. E. X 復核 - 批准 -	物料號 - 2020-11-21 - -	圖號 WFe-807.5Hv-b1F 數量 - 單件重量 (KG)
修改 日期	採用工廠 <input checked="" type="checkbox"/> 地盘 材料颜色 WHITE				

GLASS NUMBER	WIDTH	HEIGHT	QTY.
GL04-84	777.5	1060	1
GL01-03	777.5	2215	1

INSTALL UNIT NO.	QTY.	FLOOR
T2-CW10-3205	1	32/F
TOTAL		1

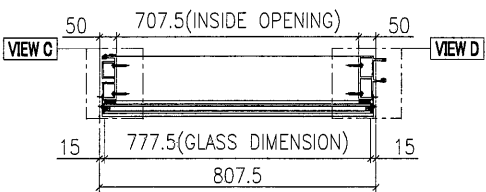
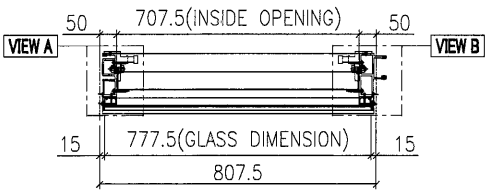
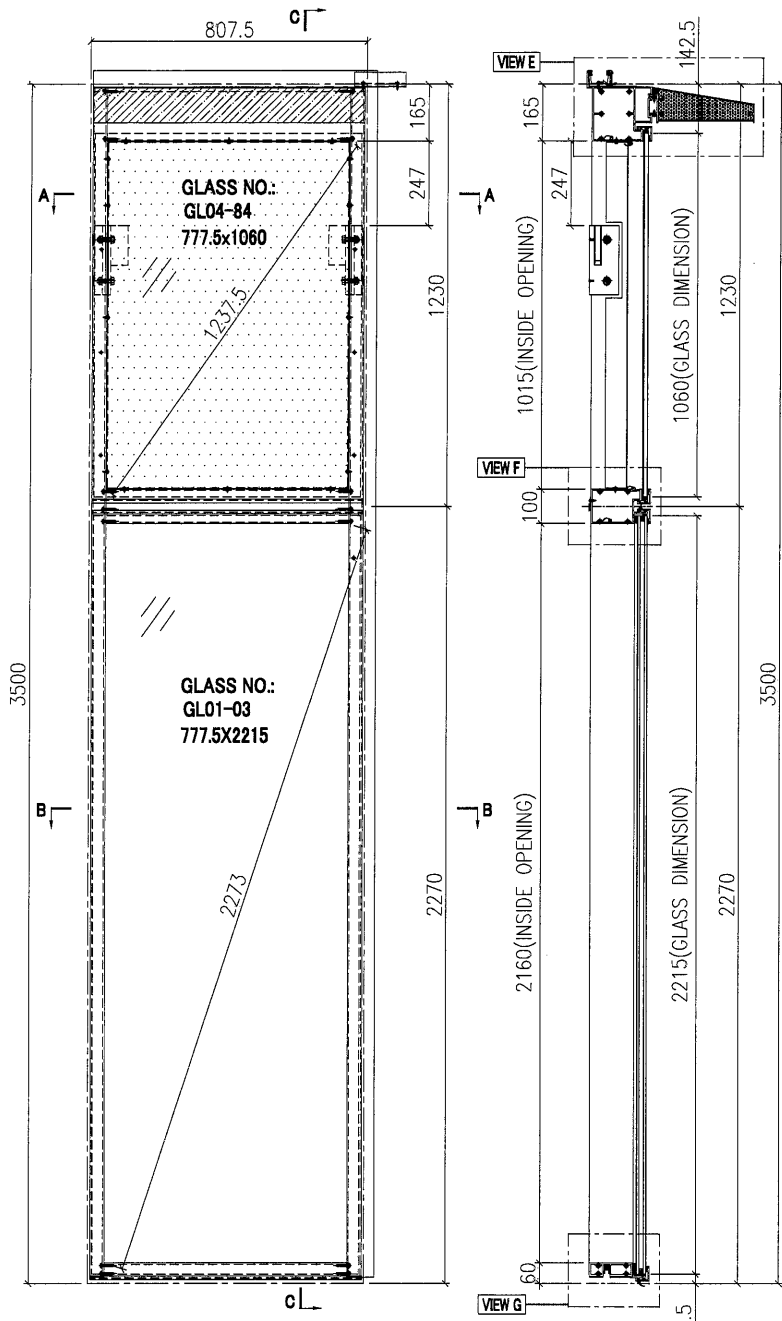

W-208A

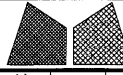
 美特鋁質有限公司 MIDI Aluminium Fabricator Ltd.	工程號 J851	類別	物料號 -
	地盘 青衣190	制圖 W. E. X	2020-11-21
修改 A	採用工廠 ✓ 地盘	图纸名稱 单元组装图	圖號 WFe-807.5Hv-b1F
日期 4/07	材料顏色 WHITE	材料 -	數量 -
			單件重量 (KG)

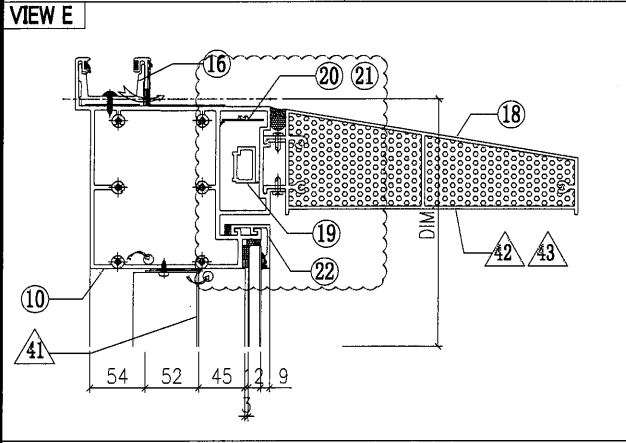
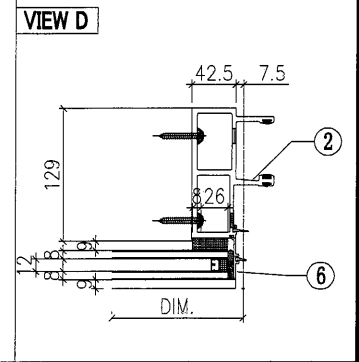
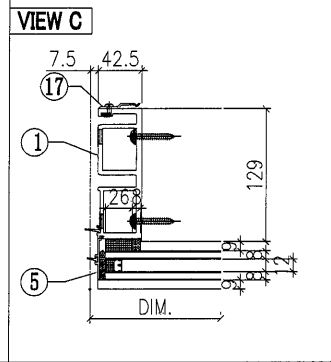
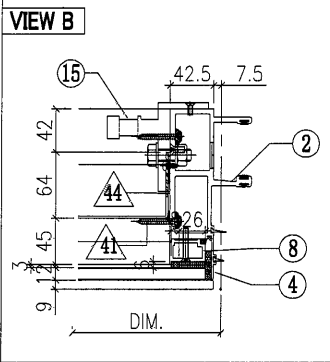
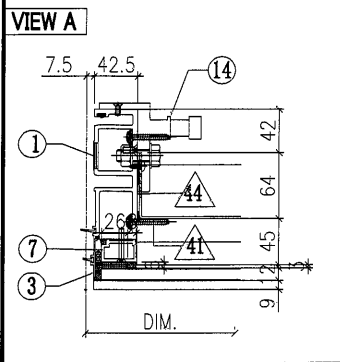

根據EI/3225修改
橫料及扣蓋避位。
玻璃骨，擋膠做法！

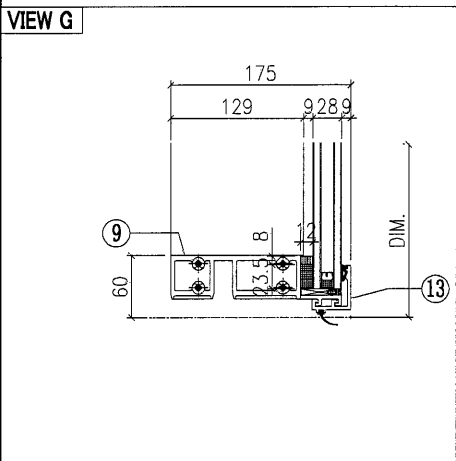
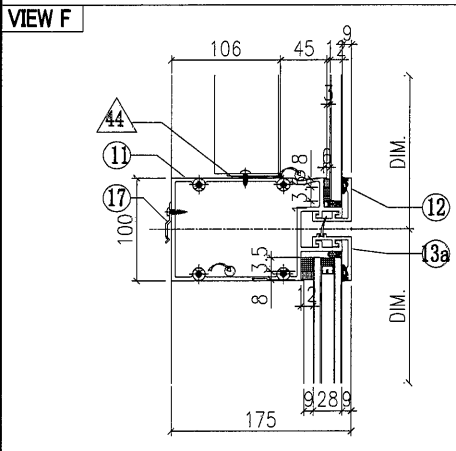

○ ALUM. EXTRUSION			
ITEM	FAB. DWG NO.	LENGTH (mm)	QTY
1	X85720-46W	3470	1
2	X85719-45W	3470	1
3	X85756-01L-04W	1082	1
4	X85756-01R-04W	1082	1
5	X85756-03-01W	2226	1
6	X85756-03-01W	2226	1
7	X85744-33W(L)	1167.5	1
8	X85744-33W(R)	1167.5	1
9	X85730-02-02W	792.5	1
10	X85737-01-01W	792.5	1
11	X85732-01-02W	792.5	1
12	X85743-01-03W	792.5	1
13	X85742-01-03W	792.5	1
13a	X85742-02-03W	792.5	1
14	X85461-01L	200	1
15	X85461-01R	200	1
16	X85752-01	250	1
17	X85751-01	50	11
18	X85738-01-01S	786.5	1
19			
20	X85756-10L-01W	113.5	1
21	X85756-10R-01W	113.5	1
22	X85742-02a-03W	792.5	1
23			
24			
◇ OTHERS (ALUM. & G.M.S. PARTS)			
ITEM	FAB. DWG NO.	LENGTH (mm)	QTY
41	BP-36-01W		1
	705.5 x 1013 (BACK PANEL)		
42	AP-07LS		1
	3mm THK. ALUM. PLATE		
43	AP-07RS		1
	3mm THK. ALUM. PLATE		
44			
45			

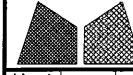
 美特鋁質有限公司 MIDI Aluminium Fabricator Ltd.		工程號 J851 地盘 青衣190	類別 制圖 W. E. X	物料號 - 2020-05-26	圖號 WSLa-672.5Hv-c1F
修改 日期	採用工廠 <input checked="" type="checkbox"/> 地盘 材料颜色 WHITE	图纸名称 单元组装图 材料 -	復核 - 批准 -	數量 - 單件重量 - (KW)	

GLASS NUMBER	WIDTH	HEIGHT	QTY.
GL04-35	642.5	1060	1
GL01-01	642.5	745	1
GL07-11	552.5	220	1

INSTALL UNIT NO.	QTY.	FLOOR
T1-CW4-3201	1	32/F
T2-CW2R-3201	1	32/F
T2-CW10-3201	1	32/F
TOTAL	3	

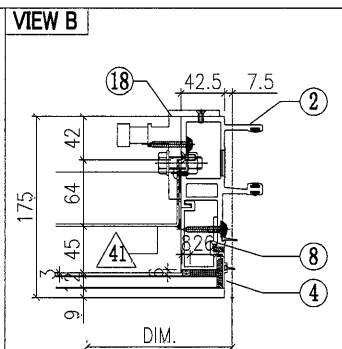
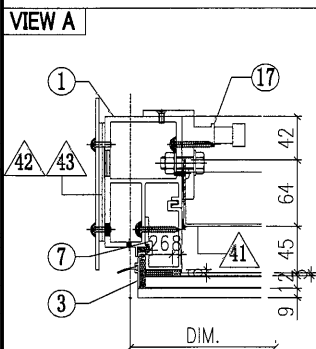
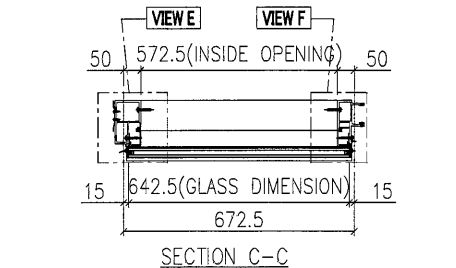
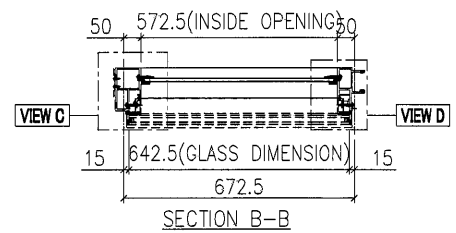
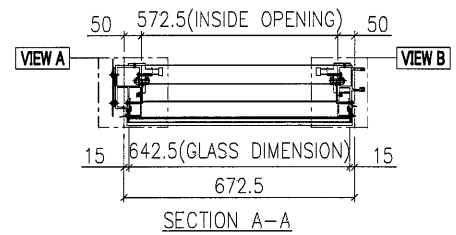
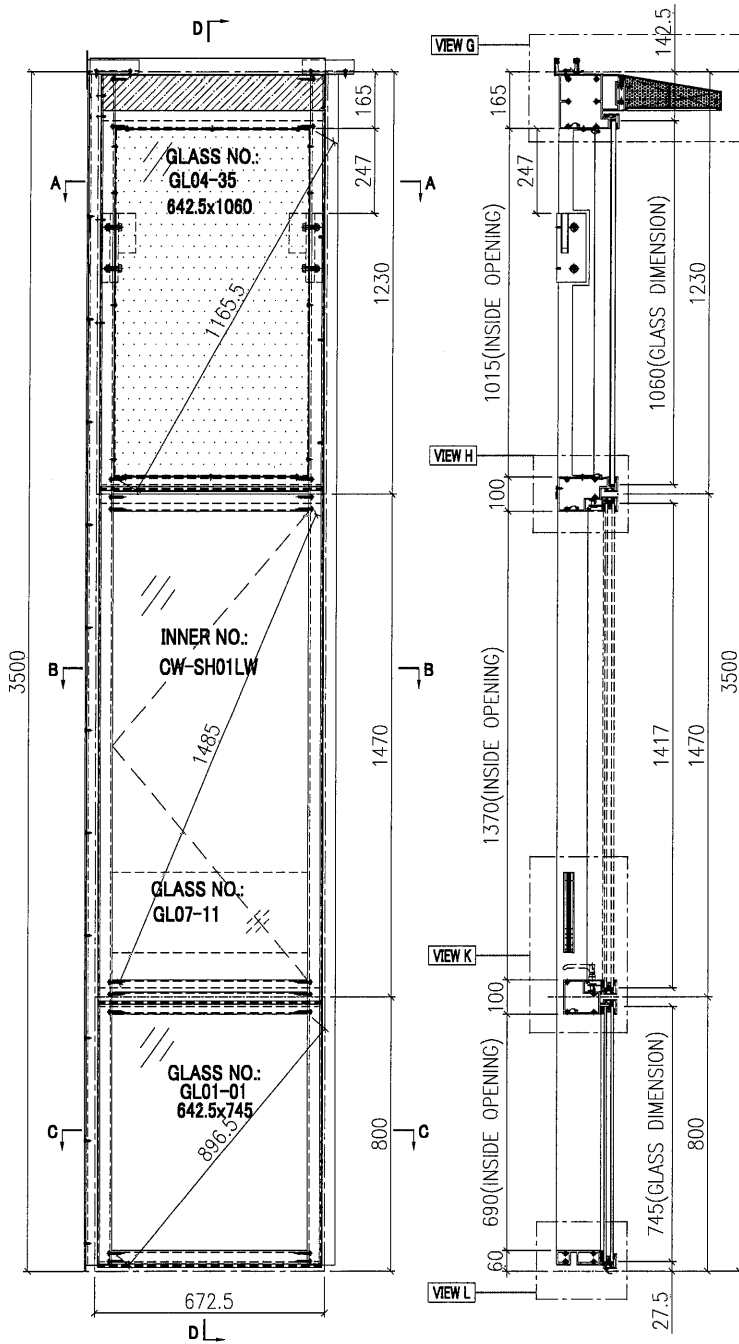

W-258A

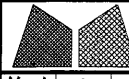
 美特鋁質有限公司 MIDI Aluminium Fabricator Ltd.		工程號	J851	類別		物料號	-
修改	A B	採用工廠	✓ 地盤	圖紙名稱	单元组装图	制圖	W. E. X
日期	04/12/04/07	材料顏色	WHITE	材料	-	圖號	WSLa-672.5Hv-c1F
						數量	-
						單件重量	- (KW)

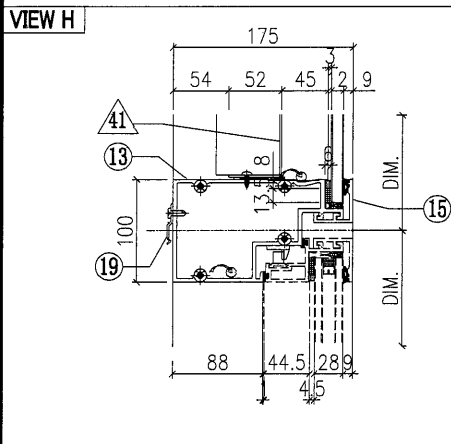
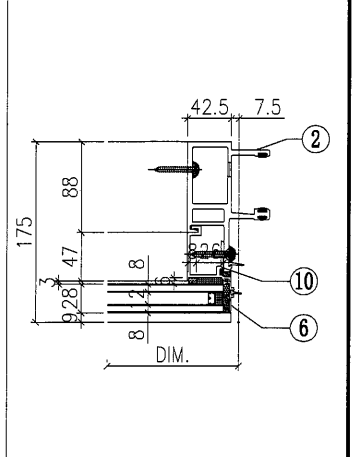
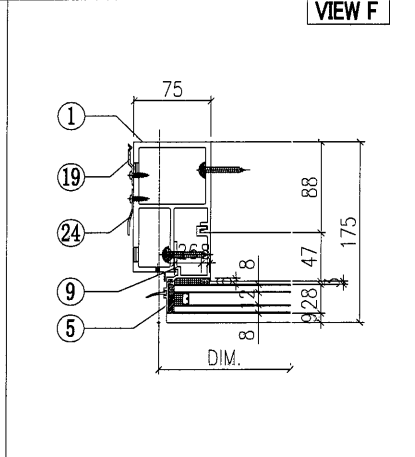
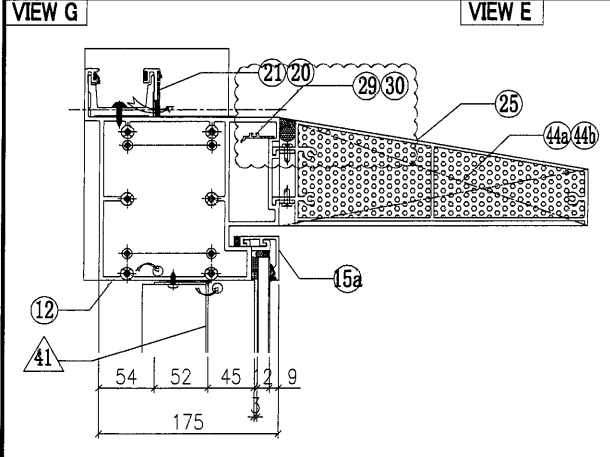

◇ OTHERS (ALUM. & G.M.S. PARTS)			
ITEM	FAB. DWG NO.	LENGTH (mm)	QTY
41	BP-36-03W		1
	570.5 x 1013 (BACK PANEL)		
42	AP-31W		1
	3mm THK. ALUM. PLATE		
43	AP-02		4
	3mm THK. ALUM. PLATE		
44a	AP-07LS		1
	3mm THK. ALUM. PLATE		
44b	AP-07RS		1
	3mm THK. ALUM. PLATE		
45	AA-03W	21	2
	3mm THK. ALUM. ANGLE		
46	AP-03-16		1
	1.5mm THK. ALUM. PLATE		

○ ALUM. EXTRUSION			
ITEM	FAB. DWG NO.	LENGTH (mm)	QTY
1	X85726-38LW	3470	1
2	X85721-37W	3470	1
3	X85757-02a-05W	1082	1
4	X85757-01b-05W	1082	1
5	X85757-04-01W	756	1
6	X85757-03-01W	756	1
7	X85745-01aL-05W	1167.5	1
8	X85745-01aR-05W	1167.5	1
9	X85748-01LW	689	1
10	X85748-01RW	689	1
11	X85730-01L-01W	657.5	1
12	X85737-33L-01W	690	1
13	X85733-01L-01W	657.5	1
14	X85734-01L-01W	657.5	1
15	X85743-01-01W	657.5	2
15a	X85742-02a-01W	657.5	1
16	X85742-01-01W	657.5	1
17	X85461-01L	200	1
18	X85461-01R	200	1
19	X85751-01	50	11
20	X85752-01	250	1
21	X85752-02L	200	1
22	X85476-01W	234	2
23	(窗玉)CW-SH01LW		1
24	X85751-03F	3308	1
25	X85738-01-09S	651.5	1
26			

根據EI/2681 C版修改
原尺寸756, 修改為689

根據EI/3225修改
橫料及扣蓋避位。
玻璃骨, 擋膠做法!

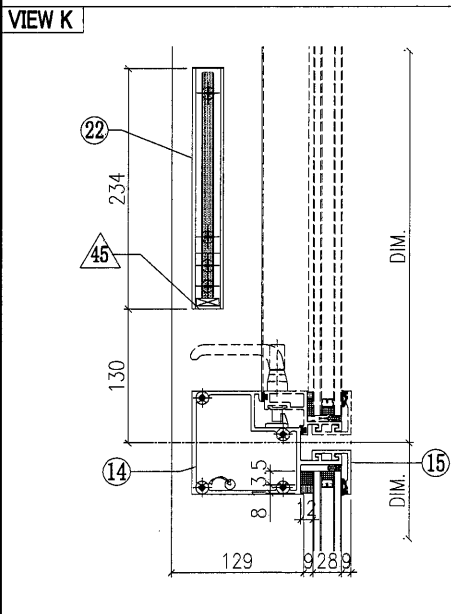

○ ALUM. EXTRUSION			
ITEM	FAB. DWG NO.	LENGTH (mm)	QTY
29	X85757-10bL-01W	113.5	1
30	X85757-10aR-01W	113.5	1

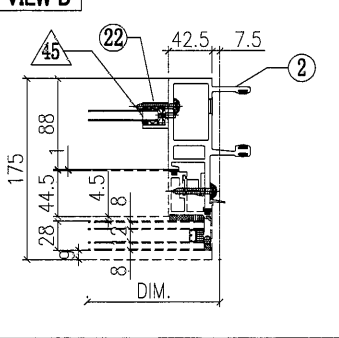
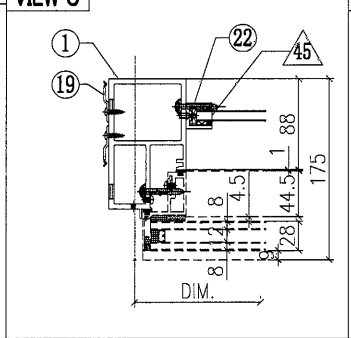
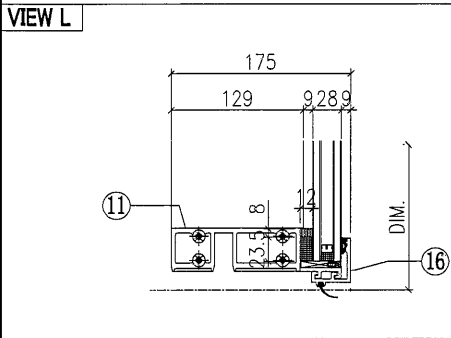

W-258B

 美特鋁質有限公司 MIDI Aluminium Fabricator Ltd.	工程號	J851	類別		物料號	-		
	地盘	青衣190	制圖	W. E. X	2020-04-16	圖號	WSLm-672.5Hv-b1SF	
修改	採用工廠	地盘 ✓	图纸名称	单元组装图	復核	-	數量	-
日期	材料颜色	WHITE	材料	-	批准	-	單件重量	- (KW)

GLASS NUMBER	WIDTH	HEIGHT	QTY.
GL04-35	642.5	1060	1
GL01-01	642.5	745	1
GL07-11	552.5	220	1

INSTALL UNIT NO.	QTY.	FLOOR
T1-CW4-3205	1	32/F
TOTAL	1	

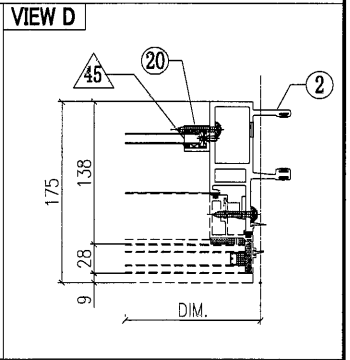
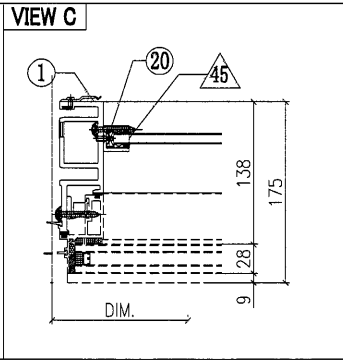
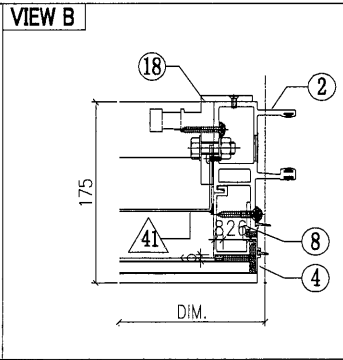
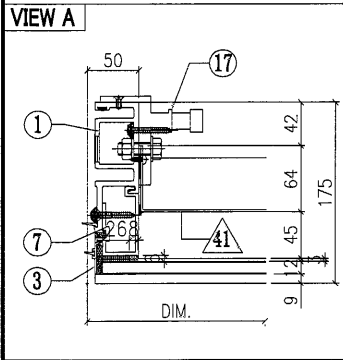
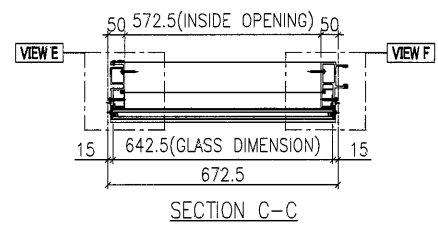
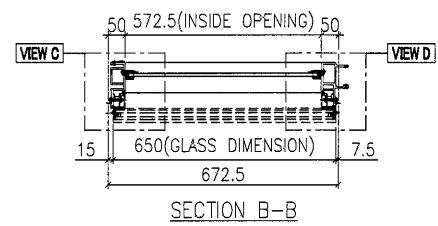
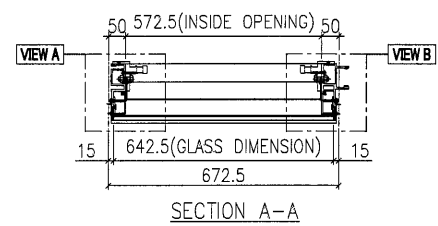
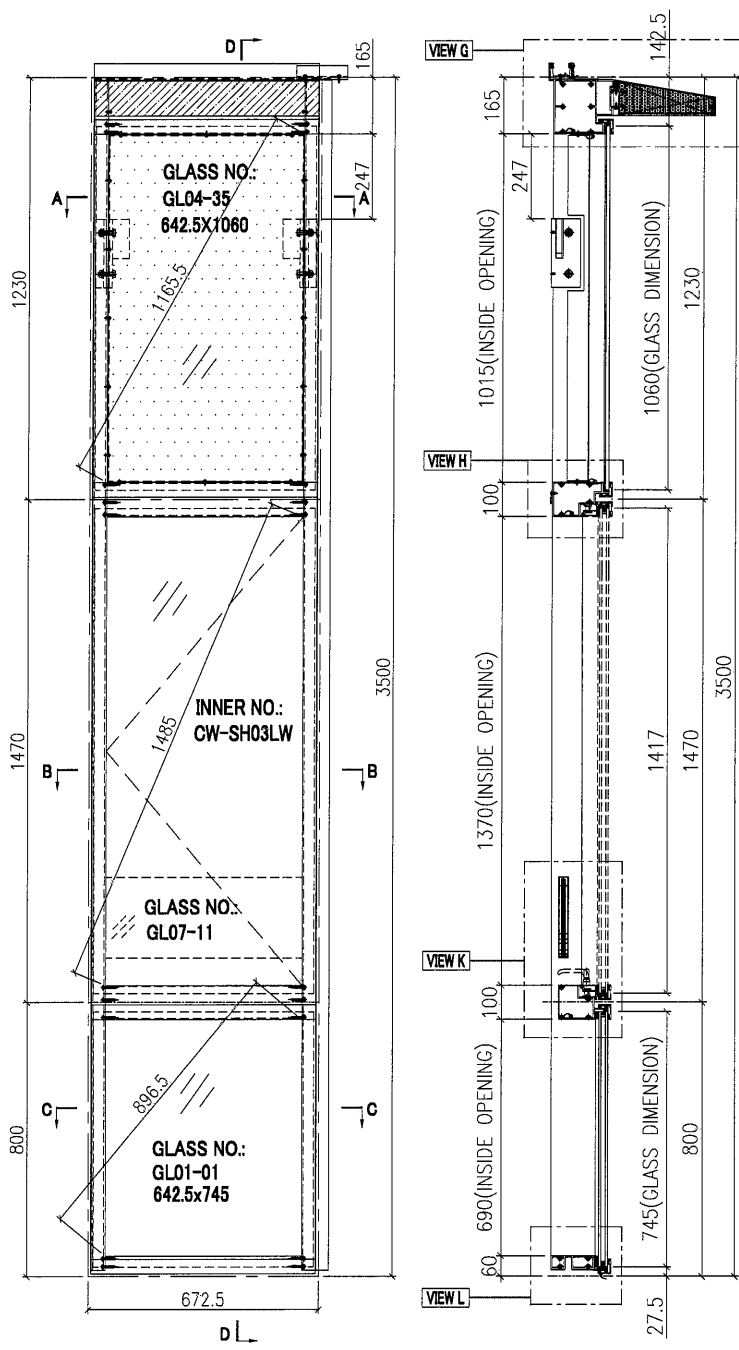

W-259A

 美特鋁質有限公司 MIDI Aluminium Fabricator Ltd.	工程號	J851	類別		物料號	-		
	地盘	青衣190	制圖	W. E. X	2020-04-16	圖號	WSLm-672.5Hv-b1SF	
修改 A B	採用工廠	地盘 ✓	图纸名称	单元组装图	復核	-	數量	-
日期 04/12/04/07	材料颜色	WHITE	材料	-	批准	-	單件重量	- (KW)

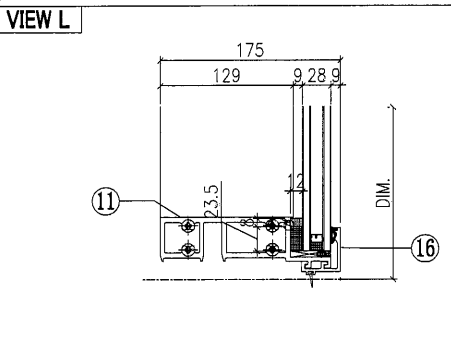
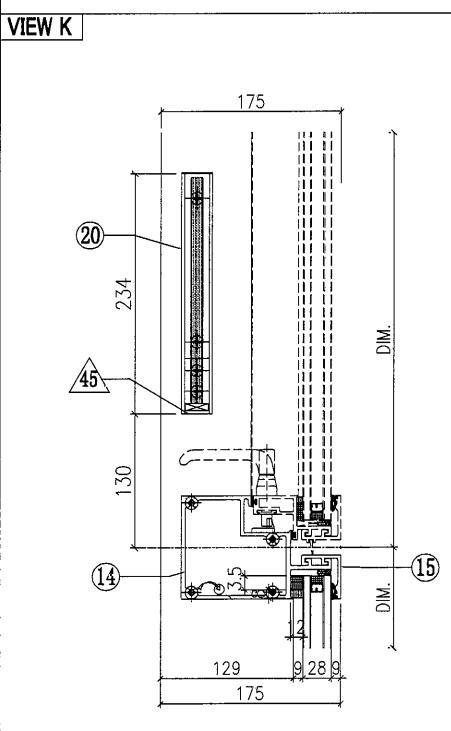
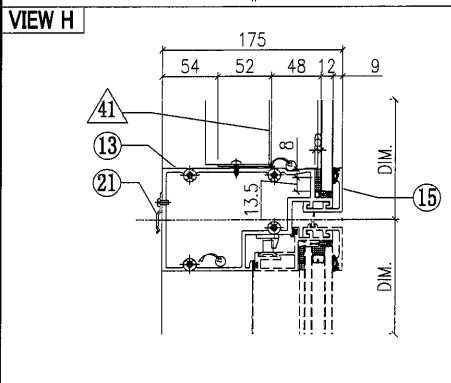
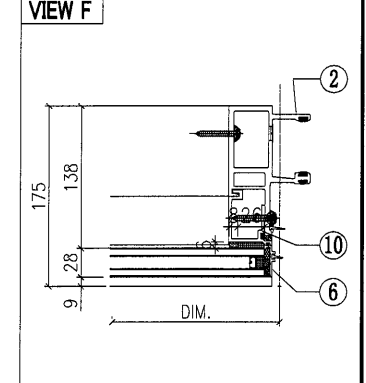
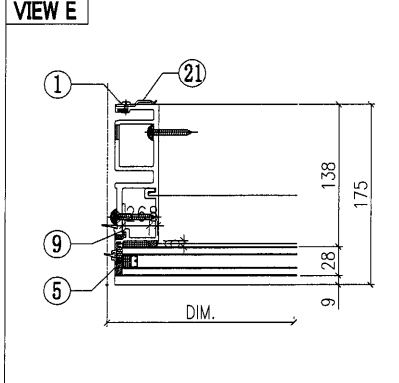
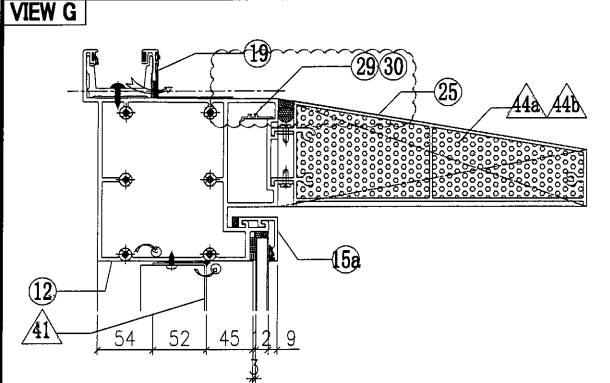

◇ OTHERS (ALUM. & G.M.S. PARTS)			
ITEM	FAB. DWG NO.	LENGTH (mm)	QTY
41	BP-36-03W		1
	570.5 x 1013 (BACK PANEL)		
42			
43			
44a	AP-07LS		1
	3mm THK. ALUM. PLATE		
44b	AP-07RS		1
	3mm THK. ALUM. PLATE		
45	AA-03W	21	2
	3mm THK. ALUM. ANGLE		
46	AP-03-16		1
	1.5mm THK. ALUM. PLATE		

○ ALUM. EXTRUSION			
ITEM	FAB. DWG NO.	LENGTH (mm)	QTY
1	X85722-44W	3470	1
2	X85721-37W	3470	1
3	X85757-01a-05W	1082	1
4	X85757-01b-05W	1082	1
5	X85757-03-01W	756	1
6	X85757-03-01W	756	1
7	X85745-01aL-05W	1167.5	1
8	X85745-01aR-05W	1167.5	1
9	X85748-01LW	689	1
10	X85748-01RW	689	1
11	X85730-05-01W	657.5	1
12	X85737-02-01W	657.5	1
13	X85733-08L-01W	657.5	1
14	X85734-03L-01W	657.5	1
15	X85743-01-01W	657.5	2
15a	X85742-02a-01W	657.5	1
16	X85742-01-01W	657.5	1
17	X85461-01L	200	1
18	X85461-01R	200	1
19	X85752-01	250	1
20	X85476-01W	234	2
21	X85751-01	50	11
22			
23	(窗玉)CW-SH03LW		1
24			
25	X85738-01-09S	651.5	1
26			
27			
28			
29	X85757-10aL-01W	113.5	1
30	X85757-10aR-01W	113.5	1

根據EI/2681 C版修改
原尺寸756, 修改為689

根據EI/3225修改
橫料及扣蓋避位。
玻璃骨, 擋膠做法!

工程號	J851	類別		物料號	-				
地盘	青衣190	制圖	W. E. X	2020-04-16	圖號	WLSM-672.5Hv-b1F			
修改	採用工廠	地盤	✓	圖紙名稱	单元组装图	復核	-	數量	-
日期	材料颜色	WHITE		材料	-	批准	-	單件重量	(KW)

GLASS NUMBER	WIDTH	HEIGHT	QTY.
GL04-35	642.5	1060	1
GL01-01	642.5	745	1
GL07-11	552.5	220	1

INSTALL UNIT NO.	QTY.	FLOOR
T2-CW10-3203	1	32/F
TOTAL	1	

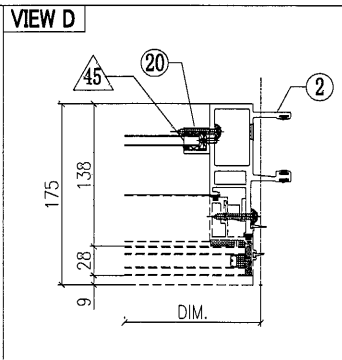
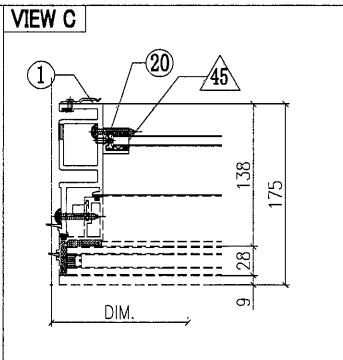
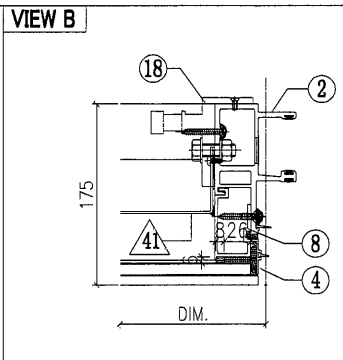
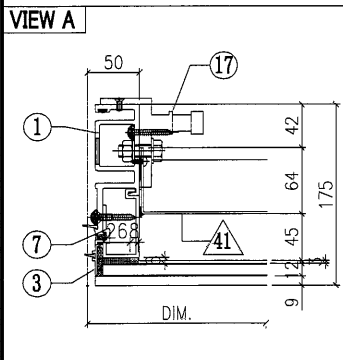
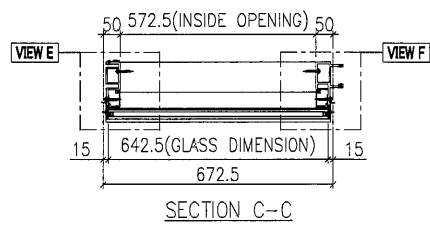
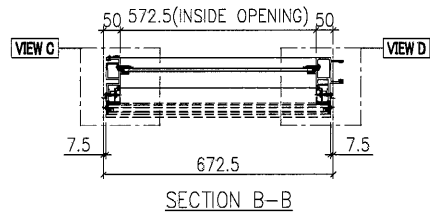
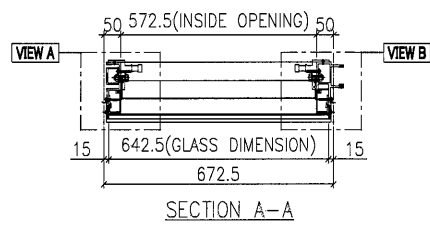
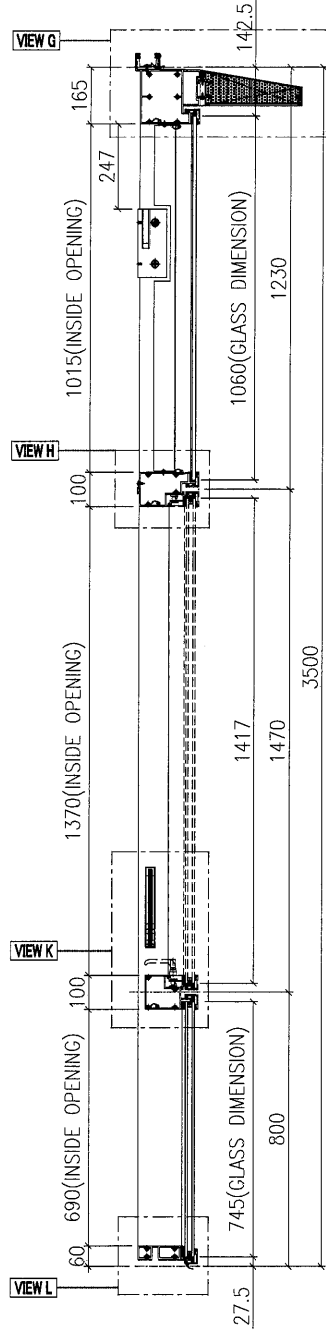
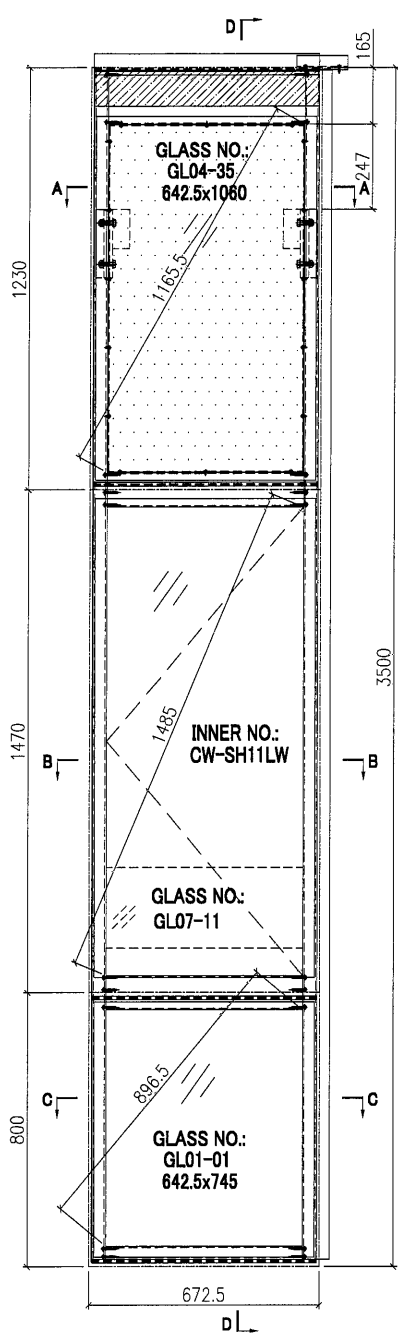

 美特鋁質有限公司 MIDI Aluminium Fabricator Ltd.		工程號 J851 地盘 青衣190	類別 制圖 W. E. X	物料號 - 2020-04-16	圖號 WSLm-672.5Hv-b1F
修改 A B 日期 04/12/04/07	採用工廠 材料颜色 WHITE	地盤 ✓ 图纸名称 单元组装图	復核 - 批准 -	數量 - 單件重量 - (KW)	

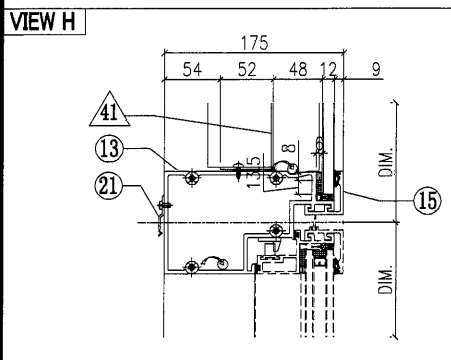
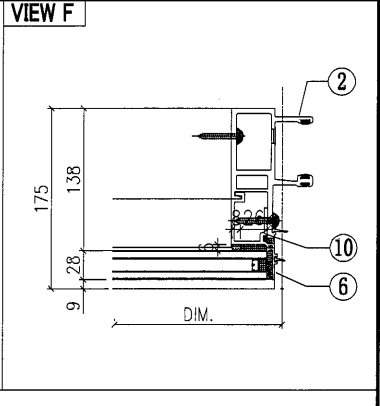
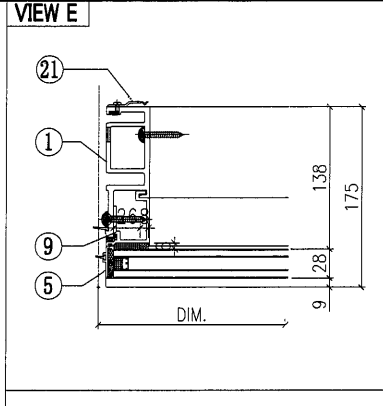
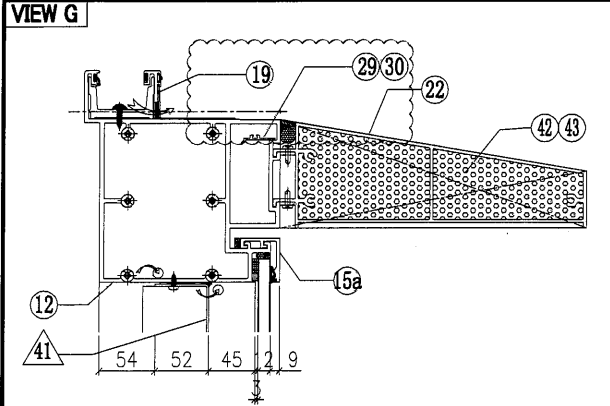

◇ OTHERS (ALUM. & G.M.S. PARTS)			
ITEM	FAB. DWG NO.	LENGTH (mm)	QTY
41	BP-36-03W		1
	570.5 x 1013 (BACK PANEL)		
42			
43			
44a	AP-07LS		1
	3mm THK. ALUM. PLATE		
44b	AP-07RS		1
	3mm THK. ALUM. PLATE		
45	AA-03W	21	2
	3mm THK. ALUM. ANGLE		
46	AP-03-16		1
	1.5mm THK. ALUM. PLATE		

○ ALUM. EXTRUSION			
ITEM	FAB. DWG NO.	LENGTH (mm)	QTY
1	X85722-44W	3470	1
2	X85721-37W	3470	1
3	X85757-01a-05W	1082	1
4	X85757-01b-05W	1082	1
5	X85757-03-01W	756	1
6	X85757-03-01W	756	1
7	X85745-01aL-05W	1167.5	1
8	X85745-01aR-05W	1167.5	1
9	X85748-01LW	689	1
10	X85748-01RW	689	1
11	X85730-05-01W	657.5	1
12	X85737-02-01W	657.5	1
13	X85733-08L-01W	657.5	1
14	X85734-03L-01W	657.5	1
15	X85743-01-01W	657.5	2
15a	X85742-02a-01W	657.5	1
16	X85742-01-01W	657.5	1
17	X85461-01L	200	1
18	X85461-01R	200	1
19	X85752-01	250	1
20	X85476-01W	234	2
21	X85751-01	50	11
22			
23	(窗玉)CW-SH11LW		1
24			
25	X85738-01-09S	651.5	1
26			
27			
28			
29	X85757-10aL-01W	113.5	1
30	X85757-10aR-01W	113.5	1

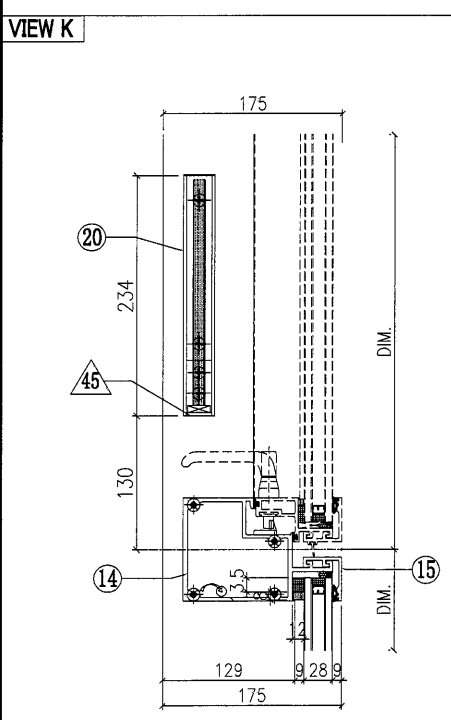

根據EI/2681 C版修改
原尺寸756, 修改為689

根據EI/3225修改
橫料及扣蓋避位。
玻璃骨, 擋膠做法!

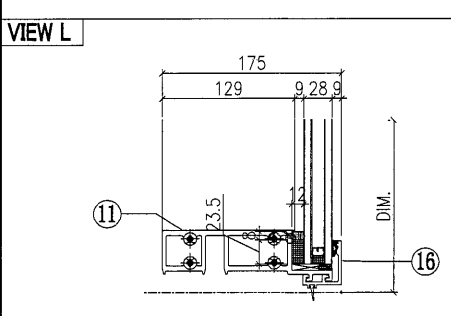

W-260B

 美特鋁質有限公司 MIDI Aluminium Fabricator Ltd.	工程號	J851	類別		物料號	-		
	地盘	青衣190	制圖	W. E. X	2020-04-16	圖號	WSRm-672.5Hv-b2SF	
修改	採用工廠	地盘	图纸名称	单元组装图	復核	-	數量	-
日期	材料颜色	WHITE	材料	-	批准	-	單件重量	- (KW)

GLASS NUMBER	WIDTH	HEIGHT	QTY.
GL04-35	642.5	1060	1
GL01-01	642.5	745	1
GL07-11	552.5	220	1

INSTALL UNIT NO.	QTY.	FLOOR
T1-CW4-3204	1	32/F
TOTAL	1	

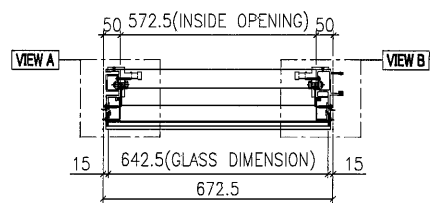
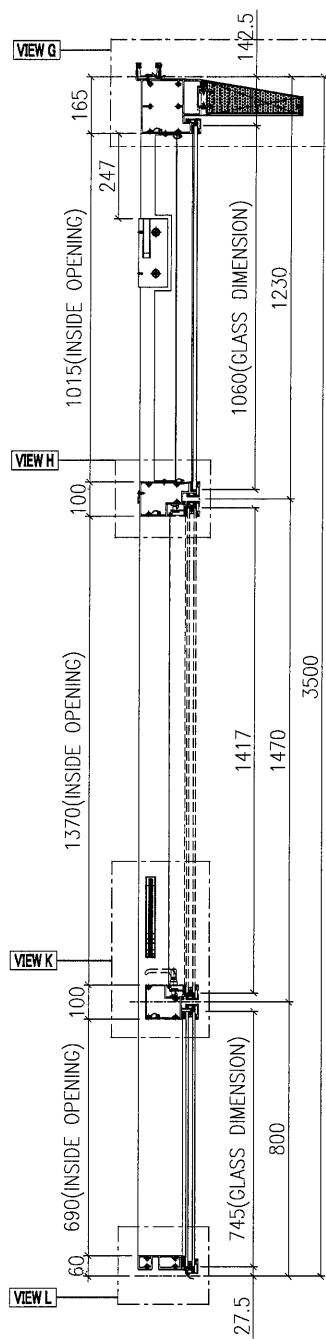
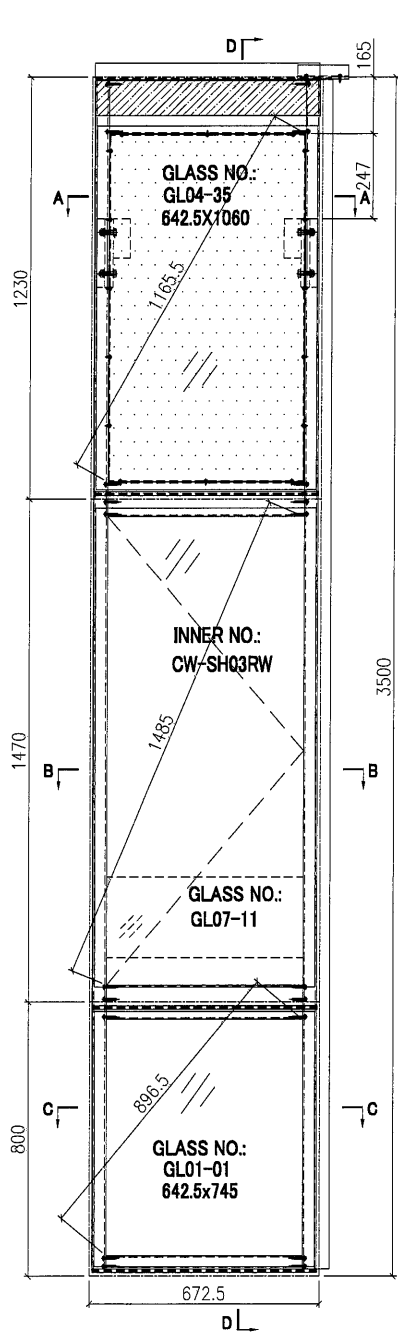

SECTION A-A

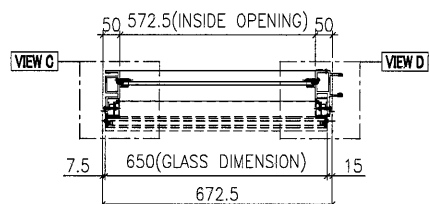

SECTION B-B

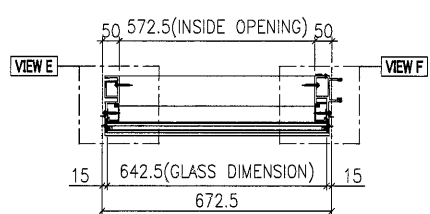

SECTION C-C

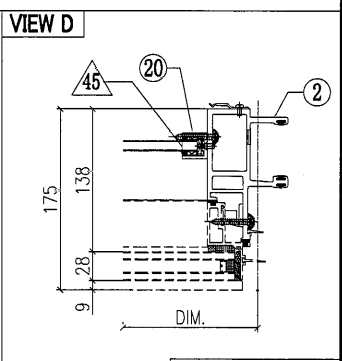
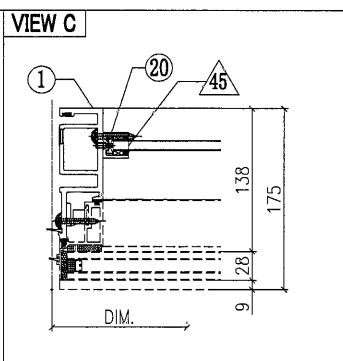
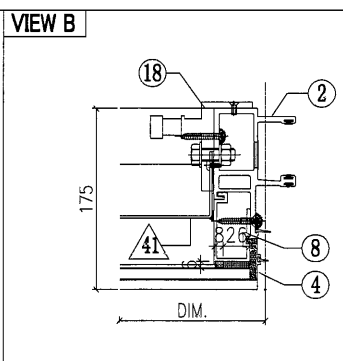
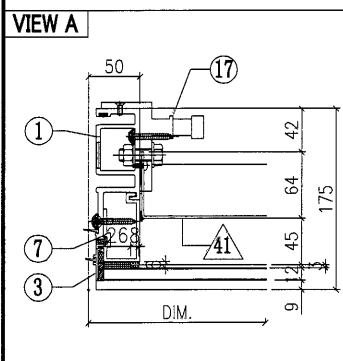

W-264A

 美特鋁質有限公司 MIDI Aluminium Fabricator Ltd.		工程號 J851 地盘 青衣190	類別 制圖 W. E. X	物料號 - 2020-04-16	圖號 WSRm-672.5Hv-b2SF 數量 -
修改 A B 日期 04/12/04/07	採用工廠 材料颜色 WHITE	图纸名称 单元组装图 材料 -	復核 - 批准 -	單件重量 - (KW)	

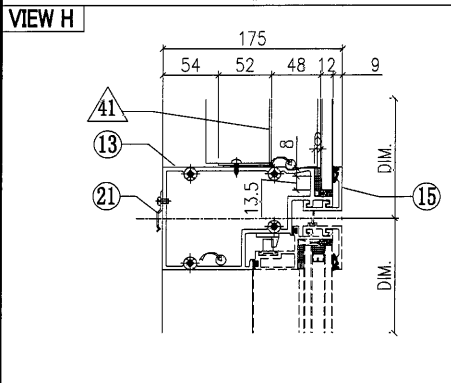
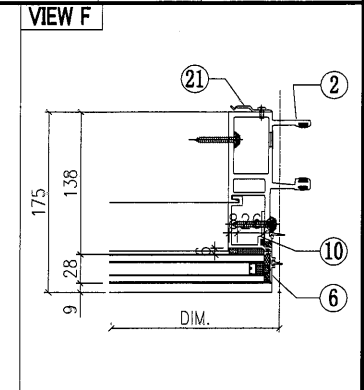
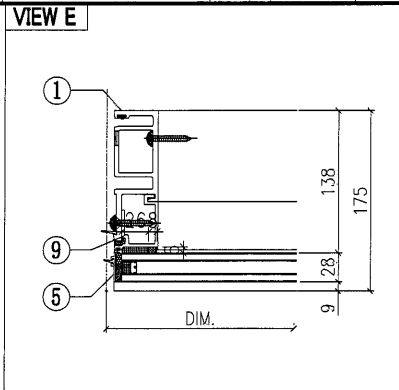
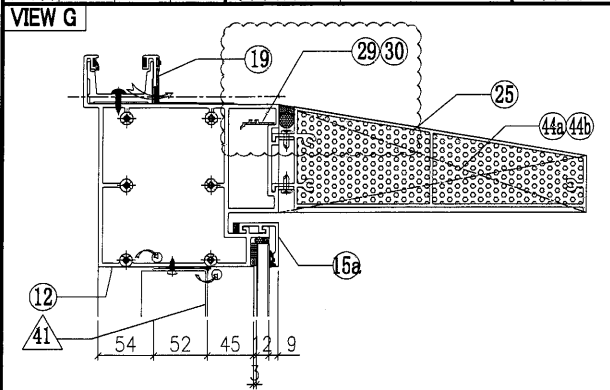

◇ OTHERS (ALUM. & G.M.S. PARTS)			
ITEM	FAB. DWG NO.	LENGTH (mm)	QTY
41	BP-36-03W		1
	570.5 x 1013 (BACK PANEL)		
42			
43			
44a	AP-07LS		1
	3mm THK. ALUM. PLATE		
44b	AP-07RS		1
	3mm THK. ALUM. PLATE		
45	AA-03W	21	2
	3mm THK. ALUM. ANGLE		
46	AP-03-16		1
	1.5mm THK. ALUM. PLATE		

○ ALUM. EXTRUSION			
ITEM	FAB. DWG NO.	LENGTH (mm)	QTY
1	X85722-37W	3470	1
2	X85721-44W	3470	1
3	X85757-01a-05W	1082	1
4	X85757-01b-05W	1082	1
5	X85757-03-01W	756	1
6	X85757-03-01W	756	1
7	X85745-01aL-05W	1167.5	1
8	X85745-01aR-05W	1167.5	1
9	X85748-01LW	689	1
10	X85748-01RW	689	1
11	X85730-05-01W	657.5	1
12	X85737-02-01W	657.5	1
13	X85733-08R-01W	657.5	1
14	X85734-03R-01W	657.5	1
15	X85743-01-01W	657.5	2
15a	X85742-02a-01W	657.5	1
16	X85742-01-01W	657.5	1
17	X85461-01L	200	1
18	X85461-01R	200	1
19	X85752-01	250	1
20	X85476-01W	234	2
21	X85751-01	50	11
22			
23	(窗玉)CW-SH03RW		1
24			
25	X85738-01-09S	651.5	1
26			
27			
28			
29	X85757-10aL-01W	113.5	1
30	X85757-10aR-01W	113.5	1

根據EI/2681 C版修改
原尺寸756, 修改為689

根據EI/3225修改
橫料及扣蓋避位。
玻璃骨, 擋膠做法!

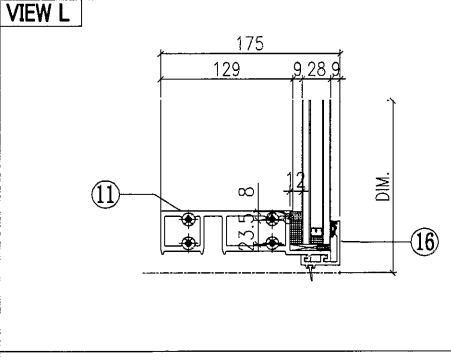
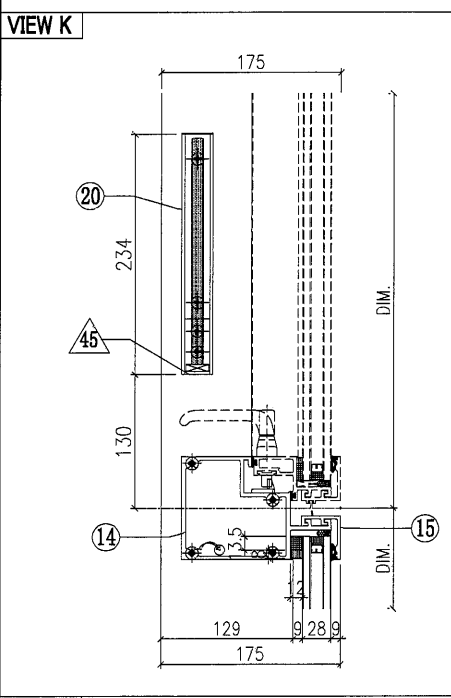

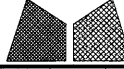
 美特鋁質有限公司 MIDI Aluminium Fabricator Ltd.	工程號	J851	類別		物料號	-		
	地盘	青衣190	制圖	W. E. X	2020-05-26	圖號	WSRb-672.5Hv-c2F	
修改	採用工廠	✓ 地盘	图纸名称	单元组装图	復核	-	數量	-
日期	材料颜色	WHITE	材料	-	批准	-	單件重量	- (KW)

GLASS NUMBER	WIDTH	HEIGHT	QTY.
GL04-35	642.5	1060	1
GL01-01	642.5	745	1
GL07-11	552.5	220	1

INSTALL UNIT NO.	QTY.	FLOOR
T1-CW4-3208	1	32/F
T2-CW10-3206	1	32/F
T2-CW2R-3204	1	32/F
TOTAL	3	

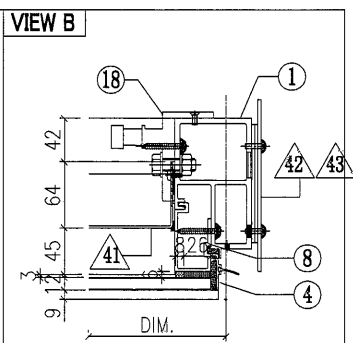
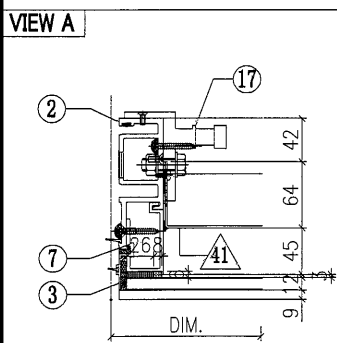
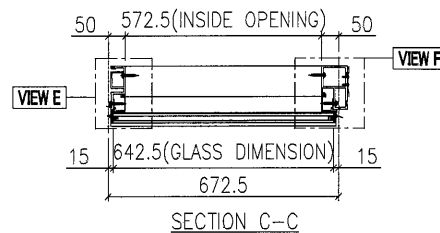
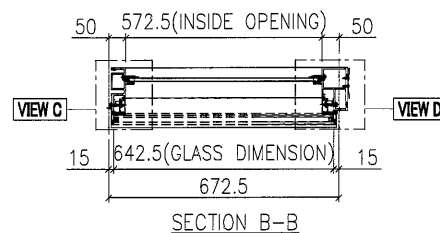
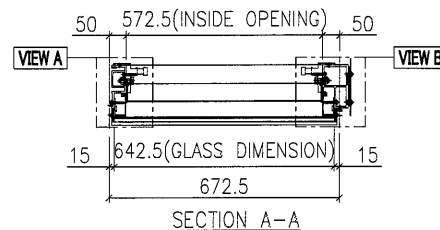
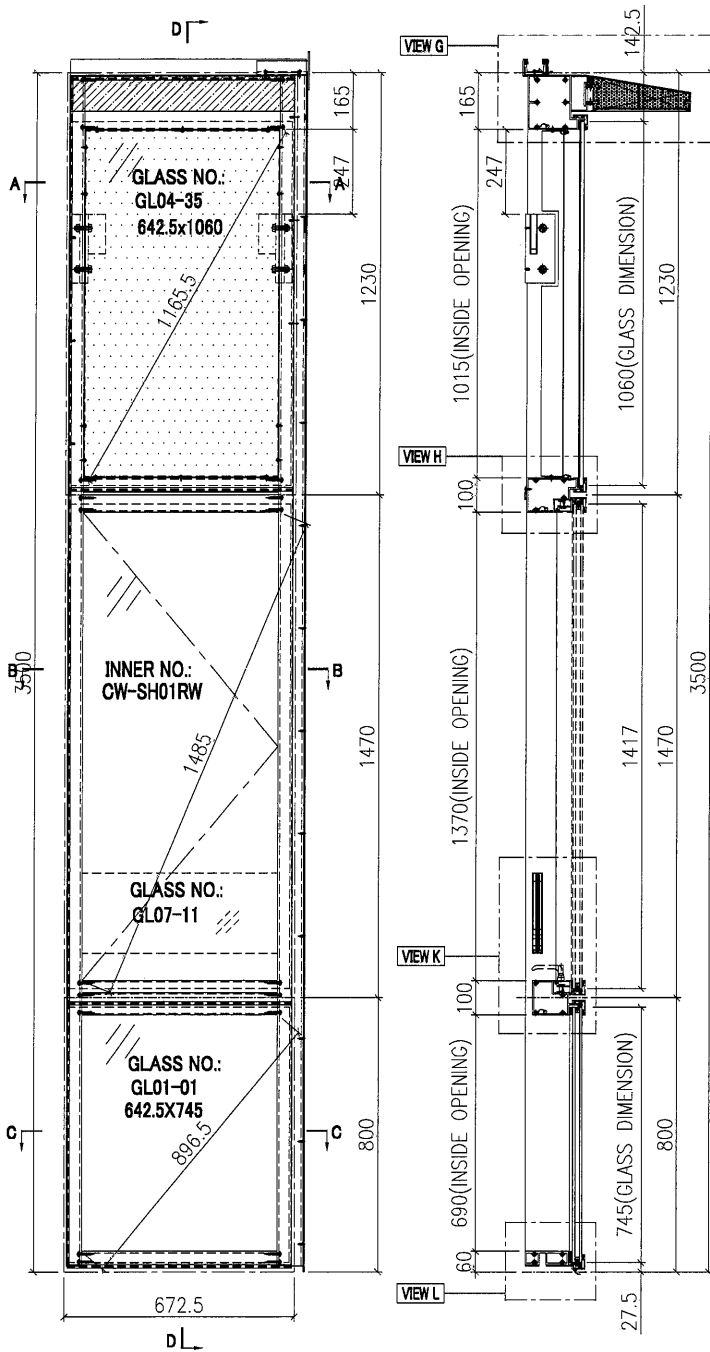

W-265A

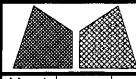
 美特鋁質有限公司 MIDI Aluminium Fabricator Ltd.		工程號	J851	類別		物料號	-	
修改	A B	採用工廠	✓ 地盤	制圖	W. E. X	2020-05-26	圖號	WSRb-672.5Hv-c2F
日期	04/12/04/07	材料顏色	WHITE	復核	-	-	數量	-
				批准	-	-	單件重量	- (KW)
图纸名称		单元组装图						
材料		-						

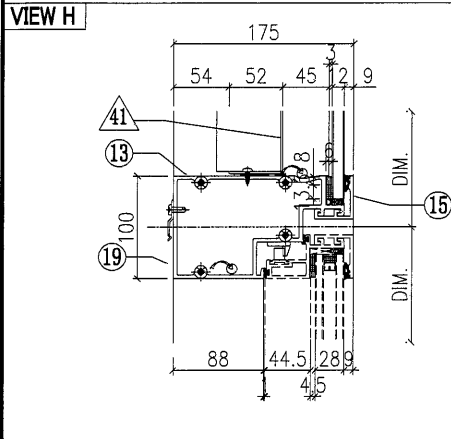
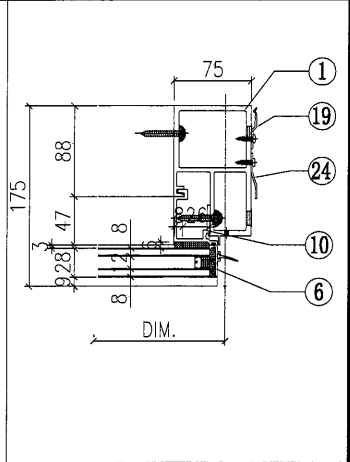
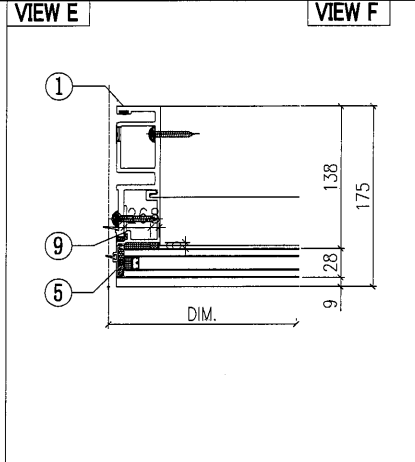
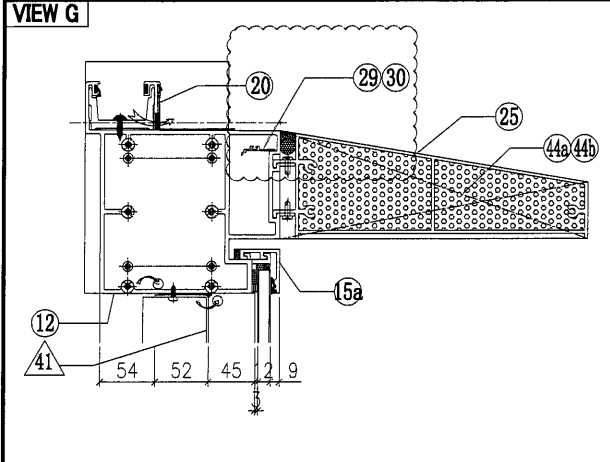

◇ OTHERS (ALUM. & G.M.S. PARTS)			
ITEM	FAB. DWG NO.	LENGTH (mm)	QTY
41	BP-36-03W		1
	570.5 x 1013 (BACK PANEL)		
42	AP-31W		1
	3mm THK. ALUM. PLATE		
43	AP-02		4
	3mm THK. ALUM. PLATE		
44a	AP-07LS		1
	3mm THK. ALUM. PLATE		
44b	AP-07RS		1
	3mm THK. ALUM. PLATE		
45	AA-03W	21	2
	3mm THK. ALUM. ANGLE		
46	AP-03-16		1
		1.5mm THK. ALUM. PLATE	

○ ALUM. EXTRUSION			
ITEM	FAB. DWG NO.	LENGTH (mm)	QTY
1	X85722-37W	3470	1
2	X85726-38RW	3470	1
3	X85757-01a-05W	1082	1
4	X85757-02b-05W	1082	1
5	X85757-03-01W	756	1
6	X85757-04-01W	756	1
7	X85745-01aL-05W	1167.5	1
8	X85745-01aR-05W	1167.5	1
9	X85748-01LW	689	1
10	X85748-01RW	689	1
11	X85730-01R-01W	657.5	1
12	X85737-33R-01W	690	1
13	X85733-01R-01W	657.5	1
14	X85734-01R-01W	657.5	1
15	X85743-01-01W	657.5	2
15a	X85742-02a-01W	657.5	1
16	X85742-01-01W	657.5	1
17	X85461-01L	200	1
18	X85461-01R	200	1
19	X85751-01	50	11
20	X85752-02R	200	1
21			
22	X85476-01W	234	2
23	(窗玉)CW-SH01RW		1
24	X85751-03F	3308	1
25	X85738-01-09S	651.5	1
26			

根據EI/2681 C版修改
原尺寸756, 修改為689

根據EI/3225修改
橫料及扣蓋避位。
玻璃骨, 擋膠做法!

○ ALUM. EXTRUSION			
ITEM	FAB. DWG NO.	LENGTH (mm)	QTY
29	X85757-10aL-01W	113.5	1
30	X85757-10bR-01W	113.5	1

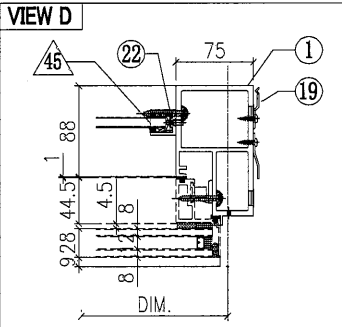
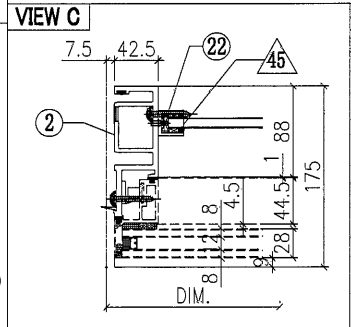
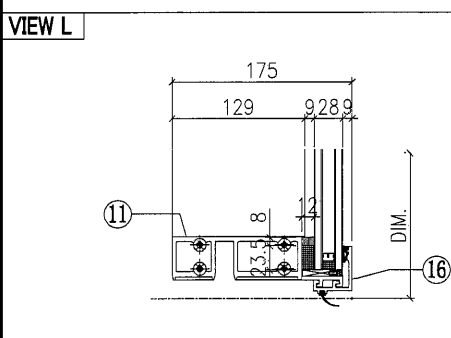
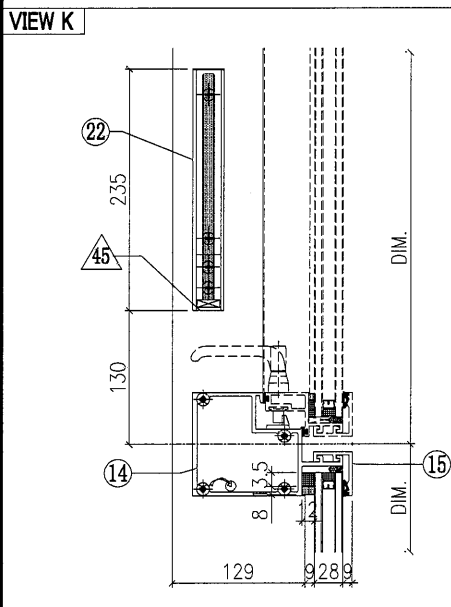

W-265B

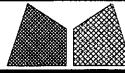

美特鋁質有限公司
MIDI Aluminium Fabricator Ltd.

工程號 J851
地盘 青衣190
图纸名稱 单元组装图
材料 -

類別
制圖 W. E. X
復核 -
批准 -

物料號 -
2020-11-21
圖號 GFe-807.5Hvc-b2F
數量 -
單件重量 (KG)

修改
日期

採用工廠 ✓
地盤
材料顏色 Dark Grey

GLASS			
GLASS NUMBER	WIDTH	HEIGHT	QTY.
GL01-03	777.5	2215	1
TOWER	INSTALL UNIT NO.	QTY.	FLOOR
	T1-CW6-3202	1	32/F
TOTAL		1	

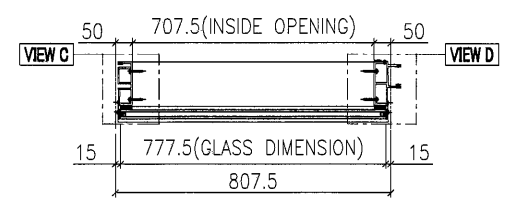
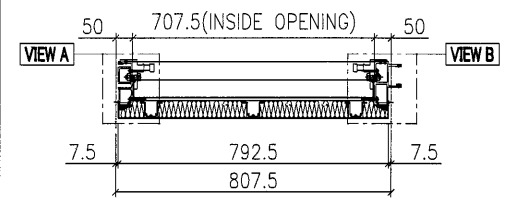
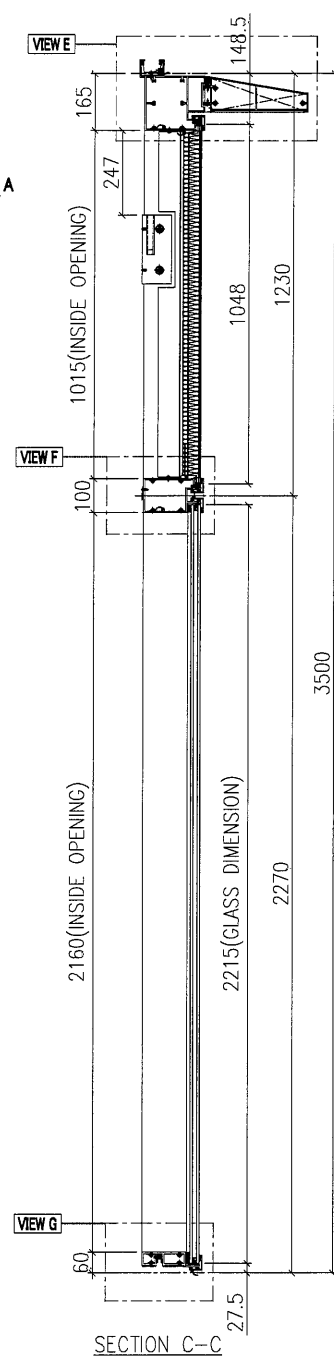
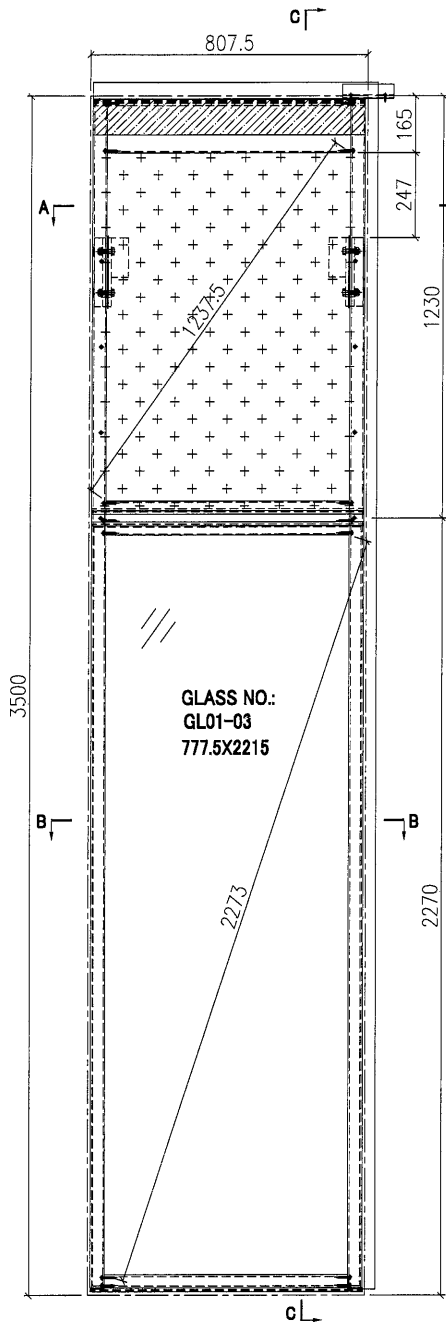

G-203A

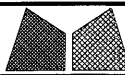

美特鋁質有限公司
MIDI Aluminium Fabricator Ltd.

工程號 J851
地盘 青衣190
图纸名稱 单元组装图

類別
制圖 W. E. X
復核 -
批准 -

物料號 -
2020-11-21
圖號 GFe-807.5Hvc-b2F
數量 -
單件重量 (KG)

修改 A
日期 4/07

採用工廠 ✓
材料顏色 Dark Grey

VIEW A

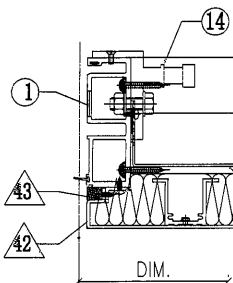

VIEW B

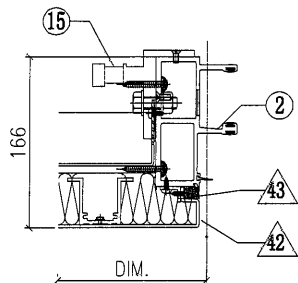

VIEW C

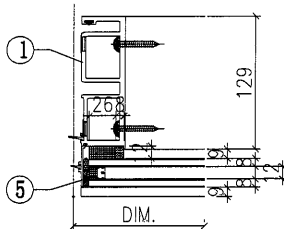

VIEW D

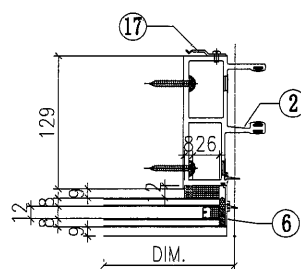

VIEW E

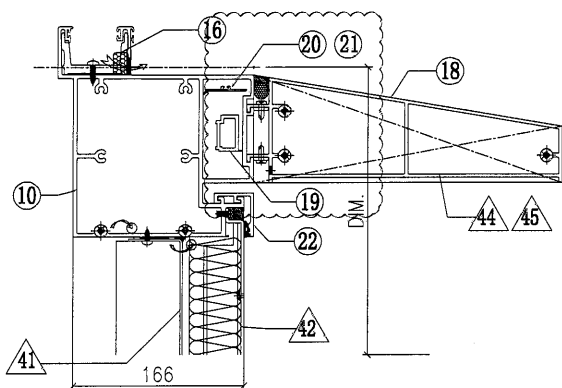

根據EI/3225修改
橫料及扣蓋避位。
玻璃骨，擋膠做法！

○ ALUM. EXTRUSION

ITEM	FAB. DWG NO.	LENGTH (mm)	QTY
1	X85720-47G	3470	1
2	X85719-48G	3470	1
3			
4			
5	X85756-03-01G	2226	1
6	X85756-03-01G	2226	1
7			
8			
9	X85730-02-02G	792.5	1
10	X85737-31-01G	792.5	1
11	X85732-03-02G	792.5	1
12	X85743-01-03G	792.5	1
13	X85742-01-03G	792.5	1
13a	X85742-02-03G	792.5	1
14	X85461-01L	200	1
15	X85461-01R	200	1
16	X85752-01	250	1
17	X85751-01	50	11
18	X85738-01-01S	786.5	1
19	X85744-50G	113.5	2
20	X85756-10L-01G	113.5	1
21	X85756-10R-01G	113.5	1
22	X85742-02a-03G	792.5	1
23			
24			
25			
26			
27			
28			
29			
30			

VIEW F

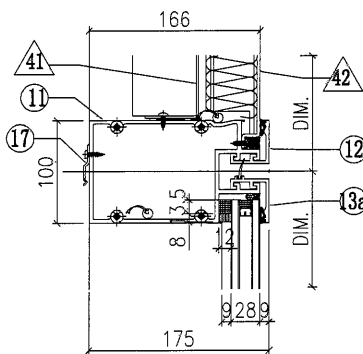

◇ OTHERS (ALUM. & G.M.S. PARTS)

ITEM	FAB. DWG NO.	LENGTH (mm)	QTY
41	BP-36-01C		1
	705.5 x 1013 (BACK PANEL)		
42	AP-35-01S		1
	792.5 x 1048 (ALUM. CLADDING)		
43	AA-01B	995	2
	15x20x3mm THK. ALUM. ANGLE		
44	AP-07LS		1
	3mm THK END PLATE		
45	AP-07LS		1
	3mm THK END PLATE		
46			
47			
48			
49			
50			

VIEW G

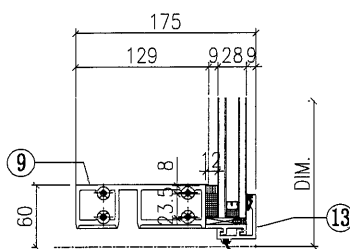

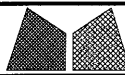

美特鋁質有限公司
MIDI Aluminium Fabricator Ltd.

工程號 J851
地盘 青衣190
图纸名 单元组装图
材料 -

類別
制圖 W. E. X
復核 -
批准 -

物料號 -
2020-11-21
圖號 GFe-607.5Hvc-b1F
數量 -
單件重量 (KG)

修改
日期

採用工廠 ✓
地盤
材料颜色 Dark Grey

GLASS	GLASS NUMBER	WIDTH	HEIGHT	QTY.
	GL01-08	577.5	2215	1
TOWER	INSTALL UNIT NO.	QTY.	FLOOR	
	T1-CW6-3203	1	32/F	
TOTAL		1		

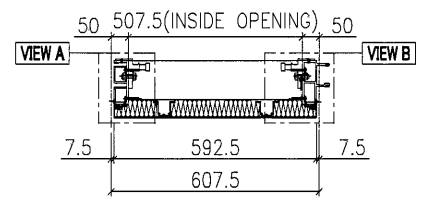
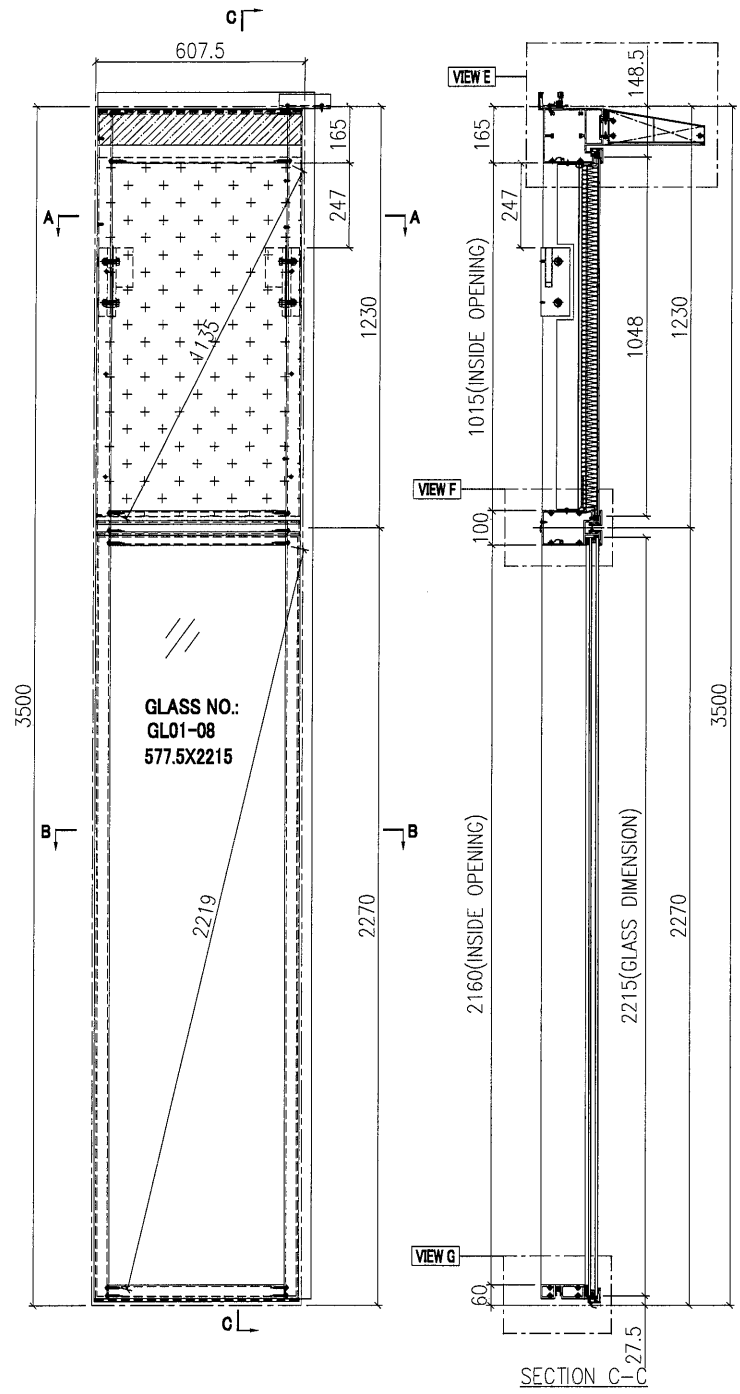

SECTION A-A

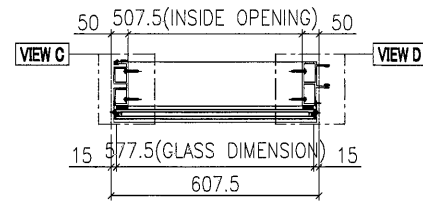

SECTION B-B

G-204A

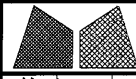
 美特鋁質有限公司 MIDI Aluminium Fabricator Ltd.	工程號 J851	類別	物料號 -
	地盘 青衣190	制圖 W. E. X	2020-11-21
修改 A	採用工廠✓ 地盘	图纸名 单元组装图	圖號 GFe-607.5Hvc-b1F
日期 4/07	材料颜色 Dark Grey	材料 -	數量 -
		批准 -	單件重量 (KG)

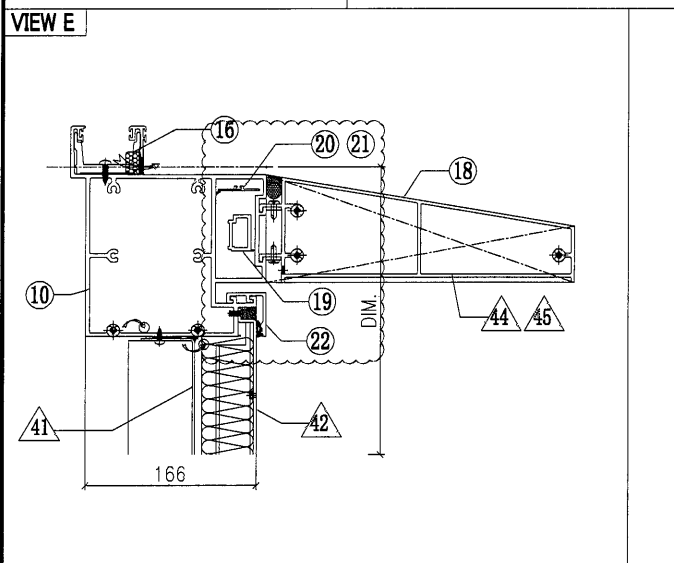
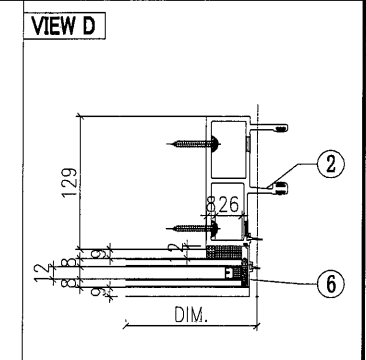
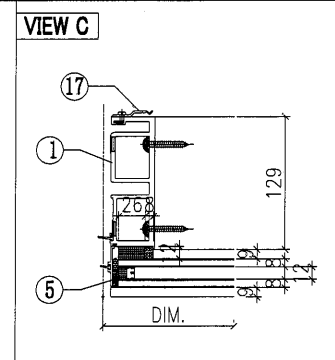
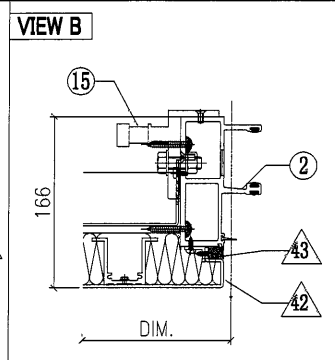
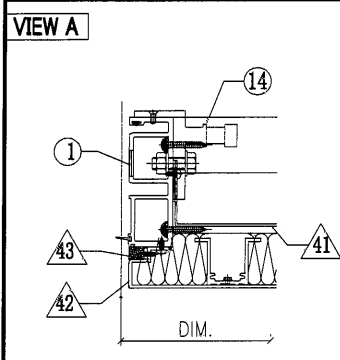

根據EI/3225修改
橫料及扣蓋避位。
玻璃骨，擋膠做法！

○ ALUM. EXTRUSION			
ITEM	FAB. DWG NO.	LENGTH (mm)	QTY
1	X85720-48G	3470	1
2	X85719-47G	3470	1
3			
4			
5	X85756-03-01G	2226	1
6	X85756-03-01G	2226	1
7			
8			
9	X85730-02-01G	592.5	1
10	X85737-31-07G	592.5	1
11	X85732-03-01G	592.5	1
12	X85743-01-02G	592.5	1
13	X85742-01-02G	592.5	1
13a	X85742-02-02G	592.5	1
14	X85461-01L	200	1
15	X85461-01R	200	1
16	X85752-01	250	1
17	X85751-01	50	10
18	X85738-01-07S	586.5	1
19	X85744-50G	113.5	2
20	X85756-10L-01G	113.5	1
21	X85756-10R-01G	113.5	1
22	X85742-02a-02G	592.5	1
23			
24			
25			
26			
27			
28			
29			
30			

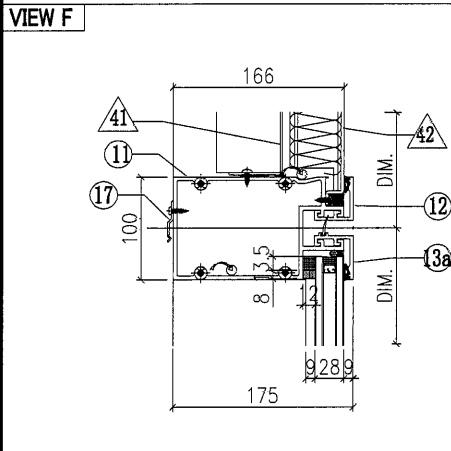

◇ OTHERS (ALUM. & G.M.S. PARTS)			
ITEM	FAB. DWG NO.	LENGTH (mm)	QTY
41	BP-36-02C		1
	505.5 x 1013 (BACK PANEL)		
42	AP-35-02S		1
	592.5 x 1048 (ALUM. CLADDING)		
43	AA-01B	995	2
	15x20x3mm THK. ALUM. ANGLE		
44	AP-07LS		1
	3mm THK END PLATE		
45	AP-07LS		1
	3mm THK END PLATE		
46			
47			
48			
49			
50			

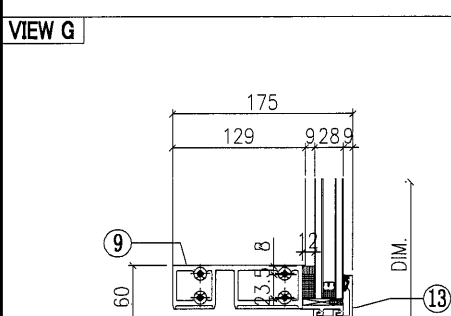

G-204B

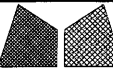
 美特鋁質有限公司 MIDI Aluminium Fabricator Ltd.		工程號 J851 地盘 青衣190 图纸名 单元组装图	類別 制圖 W. E. X 復核 - 批准 -	物料號 - 2020-11-21 圖號 GFe-507.5Hv-b2F 數量 - 單件重量 (KG)
修改 日期	採用工廠 ✓ 材料颜色 Dark Grey	材料 -		

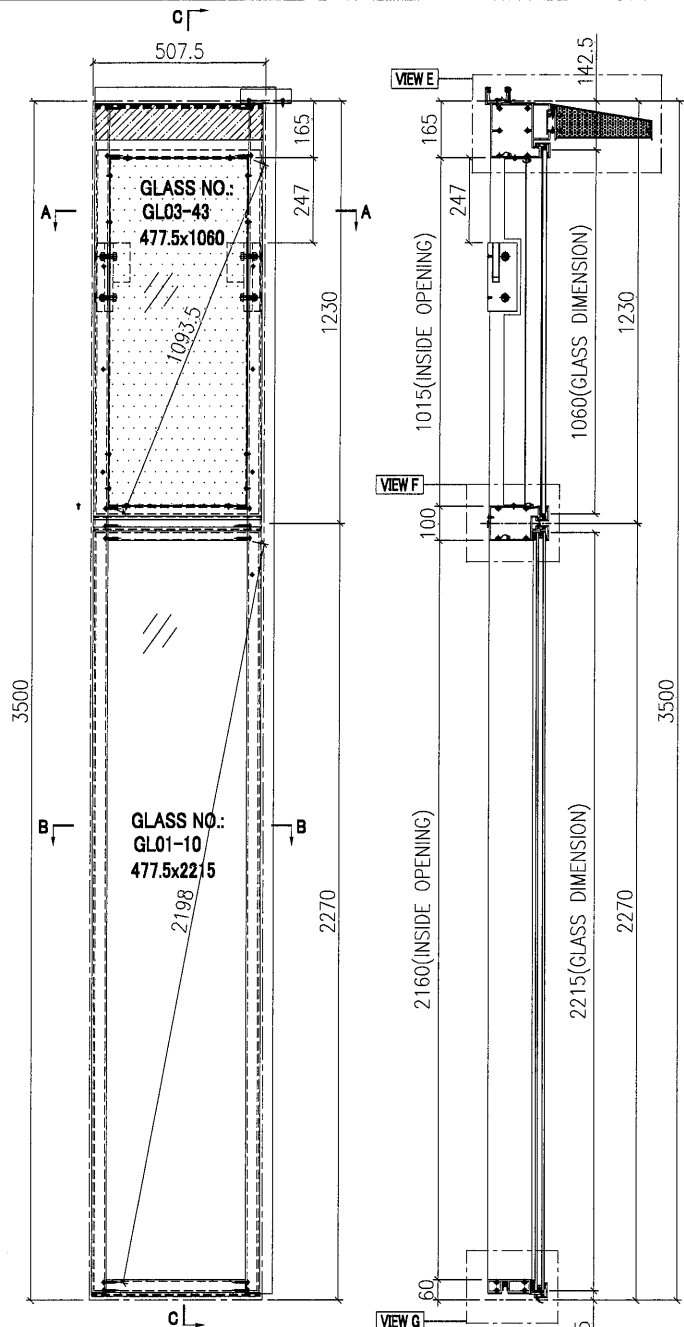

GLASS NUMBER	WIDTH	HEIGHT	QTY.
GL03-43	477.5	1060	1
GL01-10	477.5	2215	1

INSTALL UNIT NO.	QTY.	FLOOR
T1-CW2-3202	1	32/F
TOTAL	1	

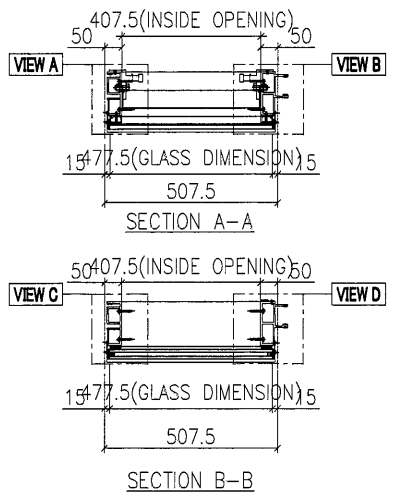

G-205A

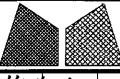
 美特鋁質有限公司 MIDI Aluminium Fabricator Ltd.	工程號 J851	類別	物料號 -
	地盘 青衣190	制圖 W. E. X	2020-11-21
修改 A	採用工廠 ✓ 地盘	图纸名 单元组装图	圖號 GFe-507.5Hv-b2F
日期 4/07	材料颜色 Dark Grey	材料 -	數量 -
			單件重量 (KG)

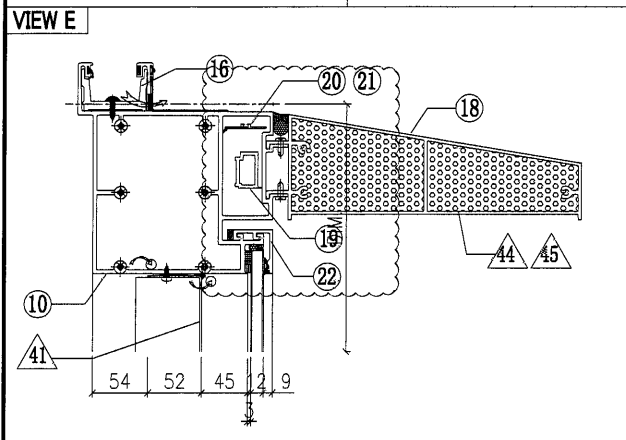
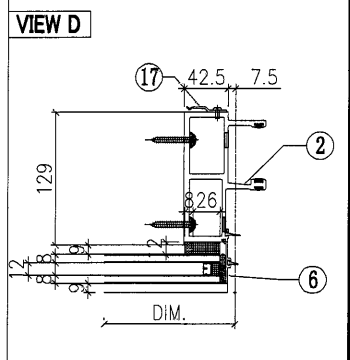
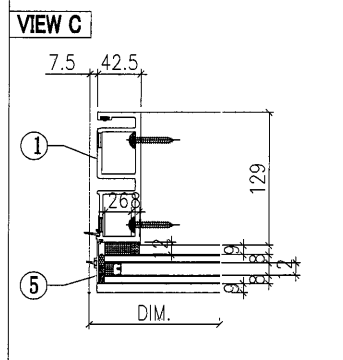
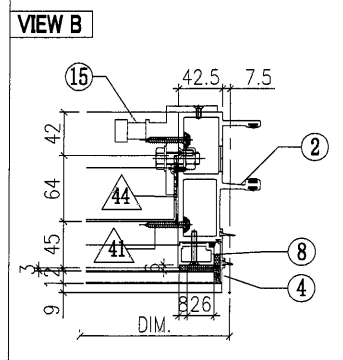
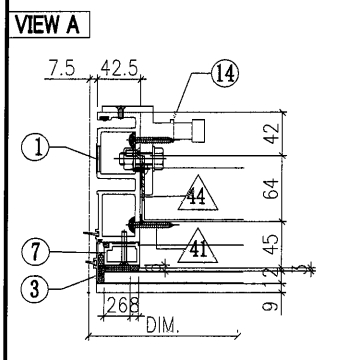

根據EI/3225修改
橫料及扣蓋避位。
玻璃骨，擋膠做法！

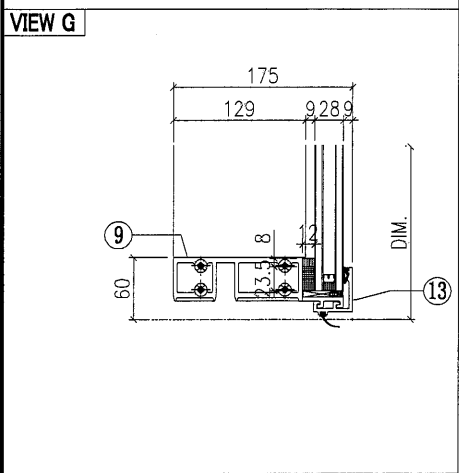
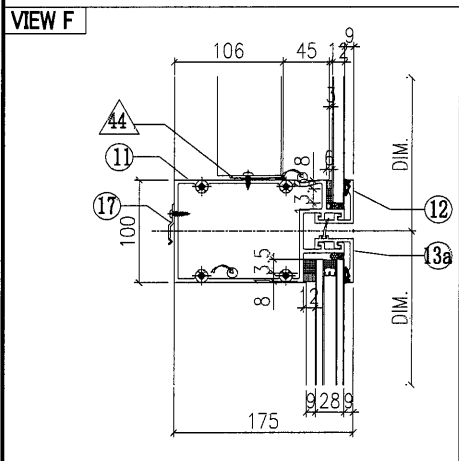

○ ALUM. EXTRUSION			
ITEM	FAB. DWG NO.	LENGTH (mm)	QTY
1	X85720-45G	3470	1
2	X85719-46G	3470	1
3	X85756-01L-04G	1082	1
4	X85756-01R-04G	1082	1
5	X85756-03-01G	2226	1
6	X85756-03-01G	2226	1
7	X85744-33G(L)	1167.5	1
8	X85744-33G(R)	1167.5	1
9	X85730-02-08G	492.5	1
10	X85737-01-05G	492.5	1
11	X85732-01-09G	492.5	1
12	X85743-01-11G	492.5	1
13	X85742-01-11G	492.5	1
13a	X85742-02-11G	492.5	1
14	X85461-01L	200	1
15	X85461-01R	200	1
16	X85752-01	250	1
17	X85751-01	50	10
18	X85738-01-05S	486.5	1
19			
20	X85756-10L-01G	113.5	1
21	X85756-10R-01G	113.5	1
22	X85742-02a-11G	492.5	1
23			
24			

◇ OTHERS (ALUM. & G.M.S. PARTS)			
ITEM	FAB. DWG NO.	LENGTH (mm)	QTY
41	BP-36-09G		1
	405.5 x 1013 (BACK PANEL)		
42			
43			
44	AP-07LS		1
	3mm THK END PLATE		
45	AP-07LS		1
	3mm THK END PLATE		

G-205B

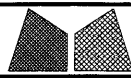

美特鋁質有限公司
MIDI Aluminium Fabricator Ltd.

工程號 J851
地盘 青衣190
图纸名 单元组装图
材料 -

類別
制圖 W. E. X
復核 -
批准 -

物料號 -
2020-11-21
圖號 GFe-1007.5Hv-b1F
數量 -
單件重量 (KG)

修改
日期

採用工廠 ✓
地盤
材料颜色 Dark Grey

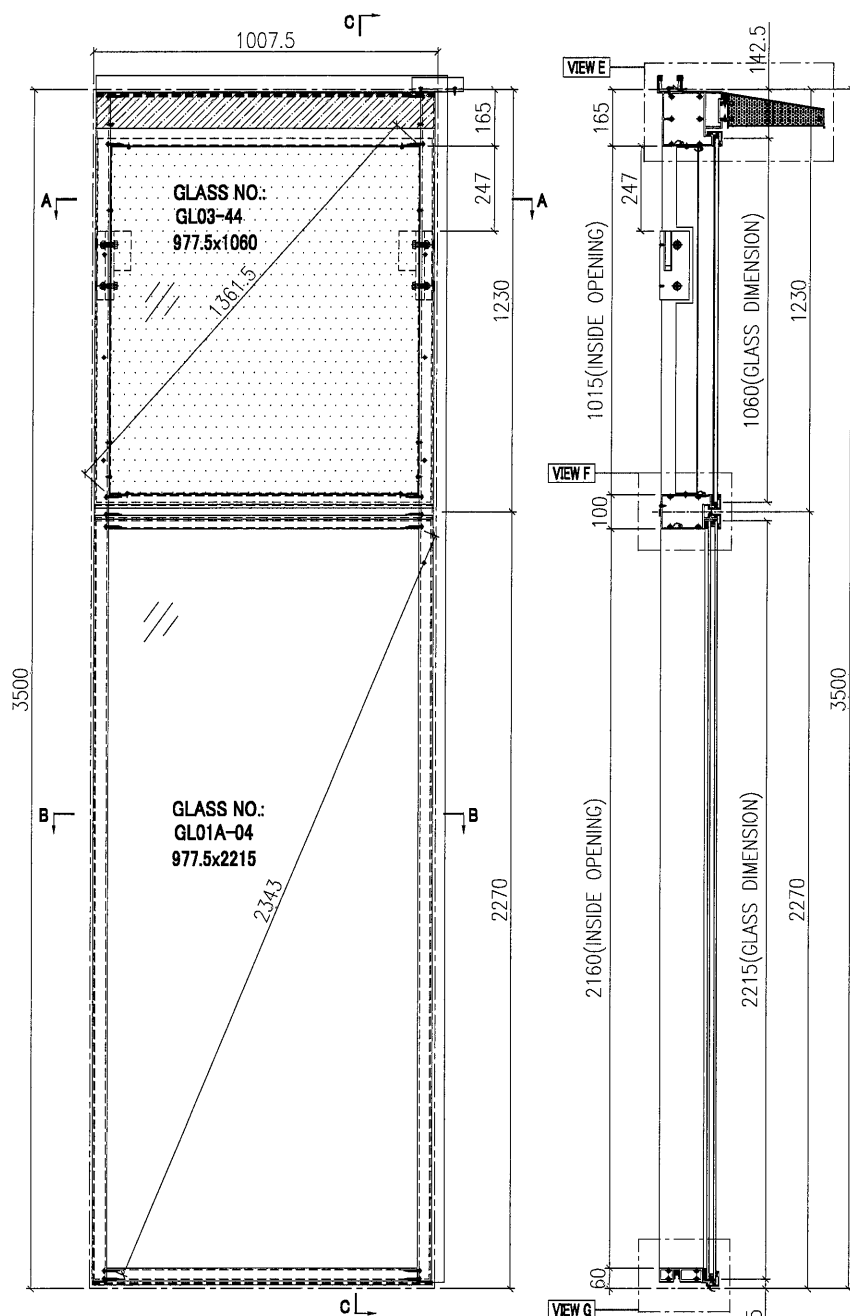

GLASS NUMBER	WIDTH	HEIGHT	QTY.
GL03-44	977.5	1060	1
GL01A-04	977.5	2215	1

INSTALL UNIT NO.	QTY.	FLOOR
T1-CW2-3203	1	32/F
TOTAL	1	

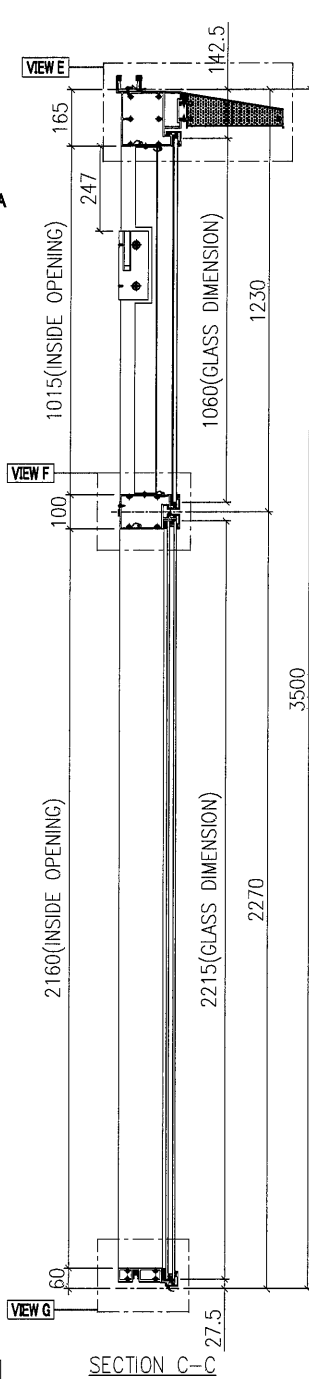
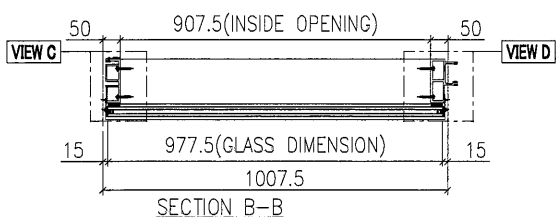
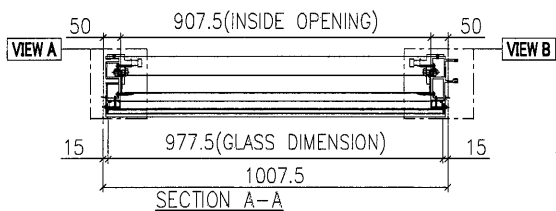

G-206A

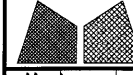
 美特鋁質有限公司 MIDI Aluminium Fabricator Ltd.	工程號 J851	類別	物料號 -
	地盘 青衣190	制圖 W. E. X	2020-11-21
修改 A	採用工廠✓ 地盘	图纸名稱 单元组装图	圖號 GFe-1007.5Hv-b1F
日期 4/07	材料颜色 Dark Grey	材料 -	數量 -
			單件重量 (KG)

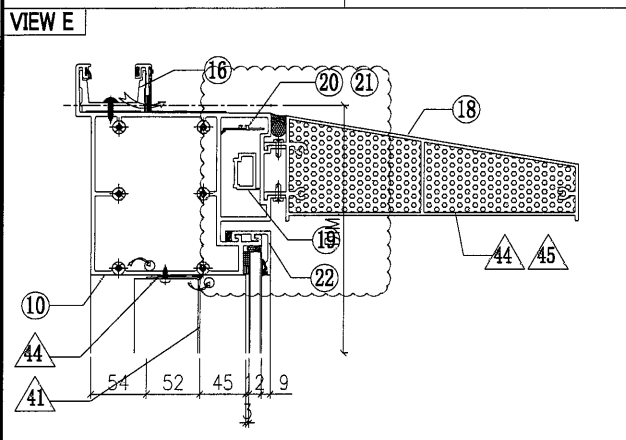
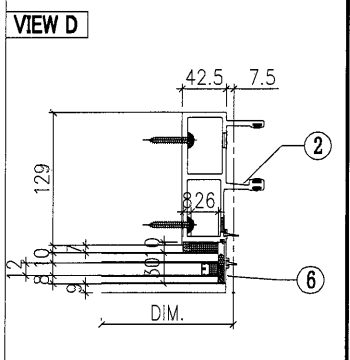
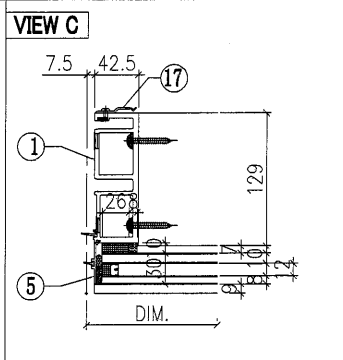
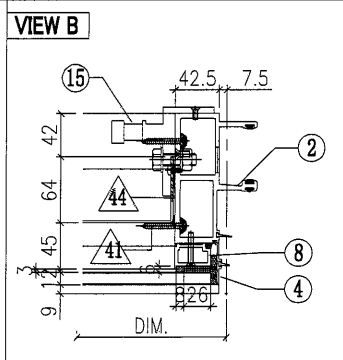
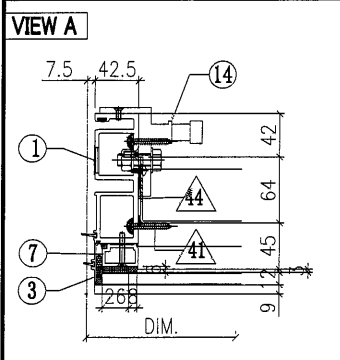

根據EI/3225修改
橫料及扣蓋避位。
玻璃骨，擋膠做法！

○ ALUM. EXTRUSION			
ITEM	FAB. DWG NO.	LENGTH (mm)	QTY
1	X85720-46G	3470	1
2	X85719-45G	3470	1
3	X85756-01L-04G	1082	1
4	X85756-01R-04G	1082	1
5	X85756-03-01G	2226	1
6	X85756-03-01G	2226	1
7	X85744-33G(L)	1167.5	1
8	X85744-33G(R)	1167.5	1
9	X85730-02-09G	992.5	1
10	X85737-01-06G	992.5	1
11	X85732-01-10G	992.5	1
12	X85743-01-12G	992.5	1
13	X85742-01-12G	992.5	1
13a	X85742-02-12G	992.5	1
14	X85461-01L	200	1
15	X85461-01R	200	1
16	X85752-01	250	1
17	X85751-01	50	12
18	X85738-01-06S	986.5	1
19			
20	X85756-10L-01G	113.5	1
21	X85756-10R-01G	113.5	1
22	X85742-02a-12G	992.5	1
23			
24			

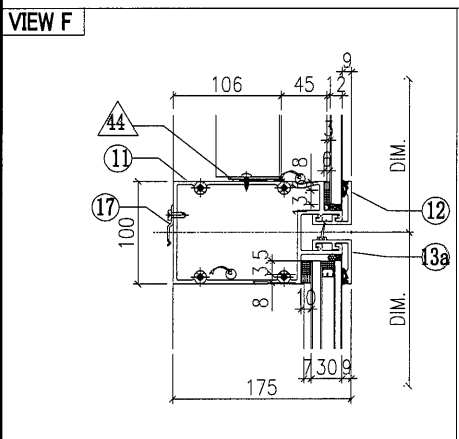

◇ OTHERS (ALUM. & G.M.S. PARTS)			
ITEM	FAB. DWG NO.	LENGTH (mm)	QTY
41	BP-36-10G		1
	905.5 x 1013 (BACK PANEL)		
42	-		
43	-		
44	AP-07LS		1
	3mm THK END PLATE		
45	AP-07LS		1
	3mm THK END PLATE		

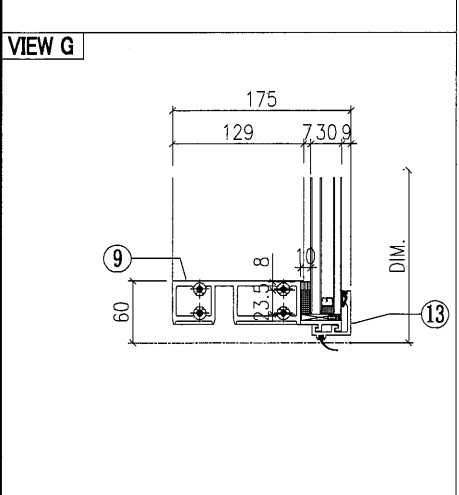

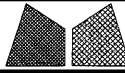

美特鋁質有限公司
MIDI Aluminium Fabricator Ltd.

工程號 J851
地盘 青衣190
图纸名稱 单元组装图
材料 -

類別
制圖 W. E. X
復核 -
批准 -

物料號 -
圖號 GFe-1590Hvc-b1F
數量 -
單件重量 (KG)

修改
日期

採用工廠 ✓ 地盘
材料顏色 Dark Grey

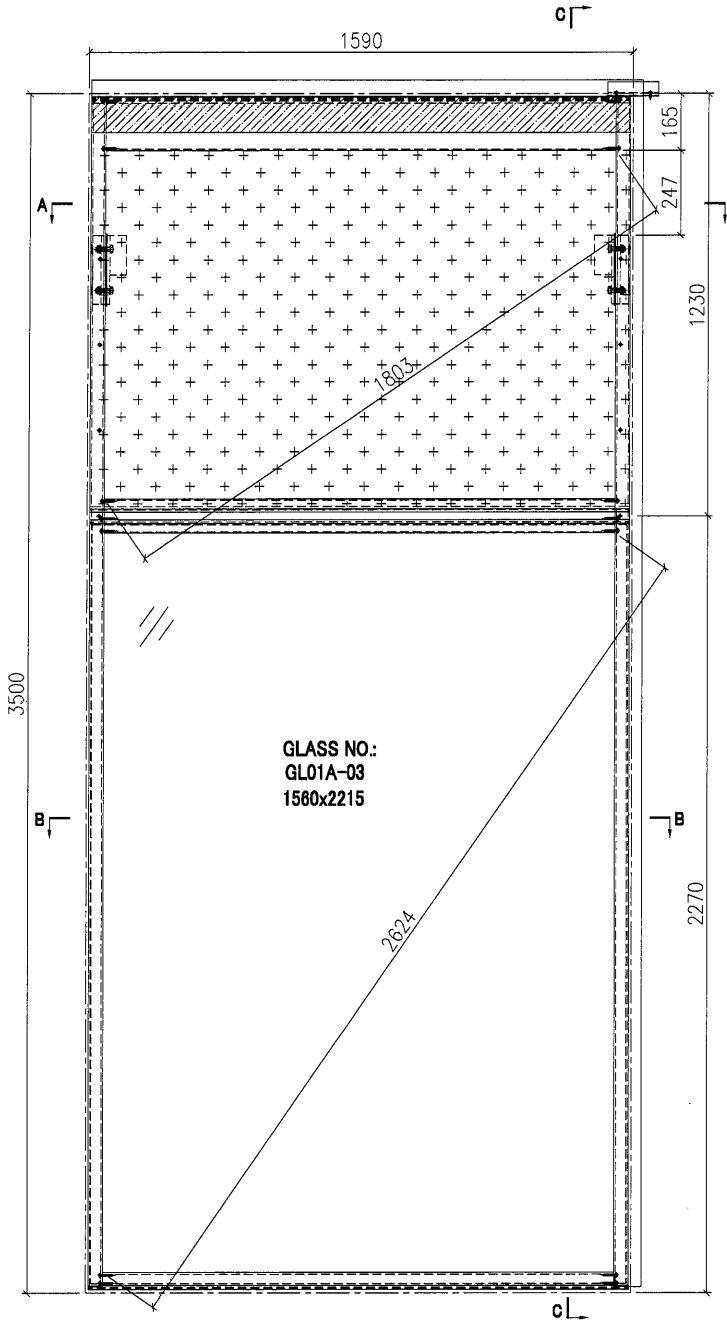

GLASS NO.:
GL01A-03
1560x2215

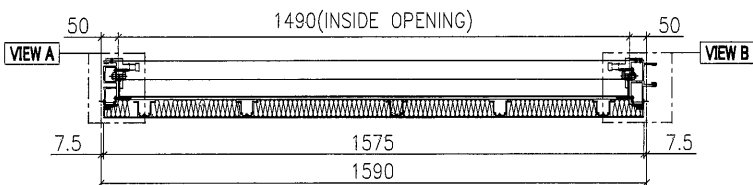
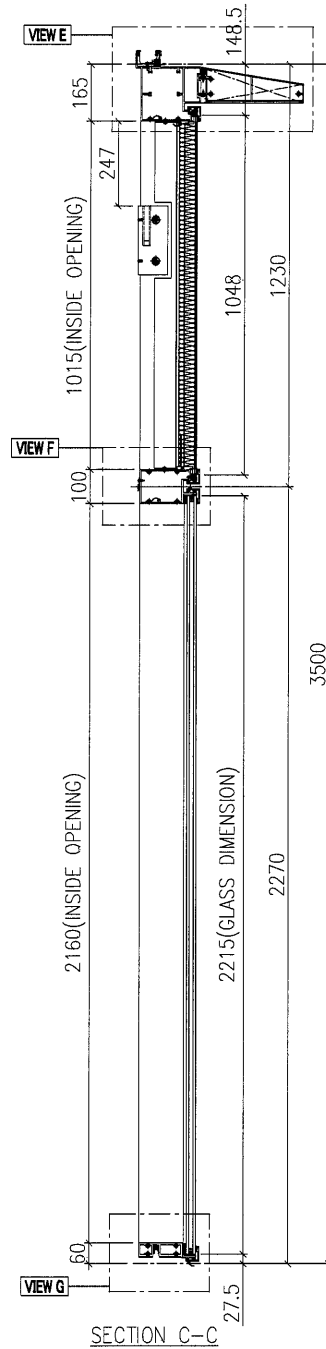

SECTION A-A

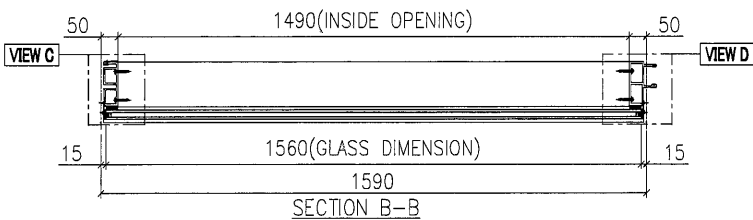

SECTION B-B

GLASS	GLASS NUMBER	WIDTH	HEIGHT	QTY.
	GL01A-03	1560	2215	1

INSTALL UNIT NO.	QTY.	FLOOR
T2-CW4R-3203	1	32/F
TOTAL	1	

G-207A

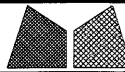

美特鋁質有限公司
MIDI Aluminium Fabricator Ltd.

工程號 J851
地盘 青衣190
图纸名 单元组装图

類別
制圖 W. E. X
復核 -
批准 -

物料號 -
2020-11-21
圖號 GFe-1590Hvc-b1F
數量 -
單件重量 (KG)

修改 A
日期 4/07

採用工廠 ✓ 地盘
材料颜色 Dark Grey

VIEW A

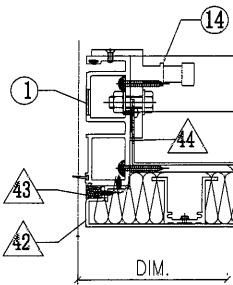

VIEW B

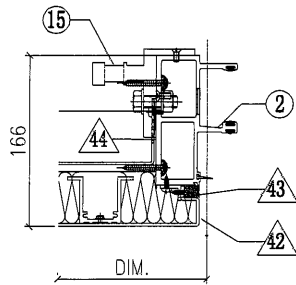

VIEW C

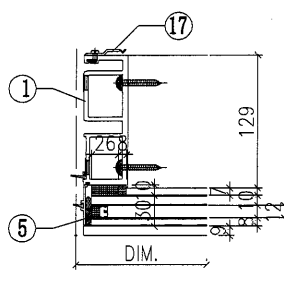

VIEW D

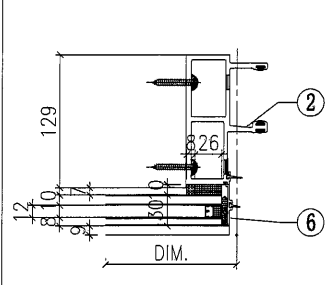

VIEW E

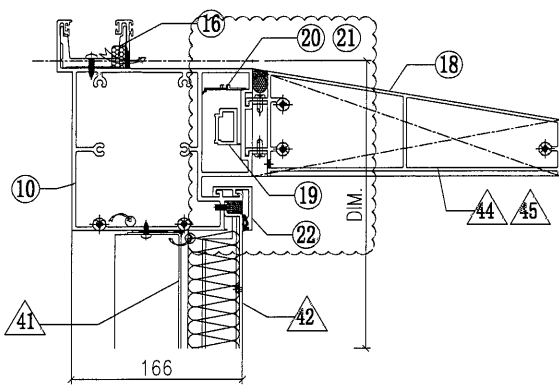

根據EI/3225修改
橫料及扣蓋避位。
玻璃骨，擋膠做法！

○ ALUM. EXTRUSION

ITEM	FAB. DWG NO.	LENGTH (mm)	QTY
1	X85720-48G	3470	1
2	X85719-47G	3470	1
3			
4			
5	X85756-03-01G	2226	1
6	X85756-03-01G	2226	1
7			
8			
9	X85730-02-05G	1575	1
10	X85737-31-02G	1575	1
11	X85732-03-07G	1575	1
12	X85743-01-08G	1575	1
13	X85742-01-08G	1575	1
13a	X85742-02-08G	1575	1
14	X85461-01L	200	1
15	X85461-01R	200	1
16	X85752-01	250	1
17	X85751-01	50	14
18	X85738-01-02S	1569	1
19	X85744-50G	113.5	2
20	X85756-10L-01G	113.5	1
21	X85756-10R-01G	113.5	1
22	X85742-02a-08G	1575	1
23			
24			
25			
26			
27			
28			
29			
30			

VIEW F

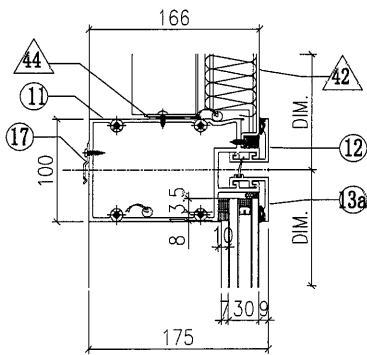

◇ OTHERS (ALUM. & G.M.S. PARTS)

ITEM	FAB. DWG NO.	LENGTH (mm)	QTY
41	BP-36-06C		1
	1488 x1013 (BACK PANEL)		
42	AP-35-06S		1
	1575 x1048 (ALUM. CLADDING)		
43	AA-01B	995	2
	15x20x3mm THK. ALUM. ANGLE		
44	AP-07LS		1
	3mm THK END PLATE		
45	AP-07LS		1
	3mm THK END PLATE		
46			
47			
48			
49			
50			

VIEW G

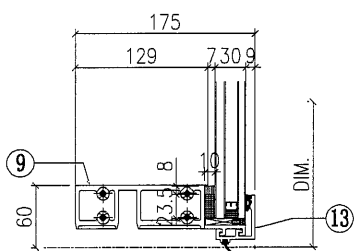

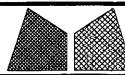

美特鋁質有限公司
MIDI Aluminium Fabricator Ltd.

工程號 J851
地盘 青衣190
图纸名 单元组装图
材料 -

類別
制圖 W. E. X
復核 -
批准 -

物料號 -
2020-11-21
圖號 GFe-1690Hvc-b2F
數量 -
單件重量 (KG)

修改
日期

採用工廠 ✓
地盤
材料顏色 Dark Grey

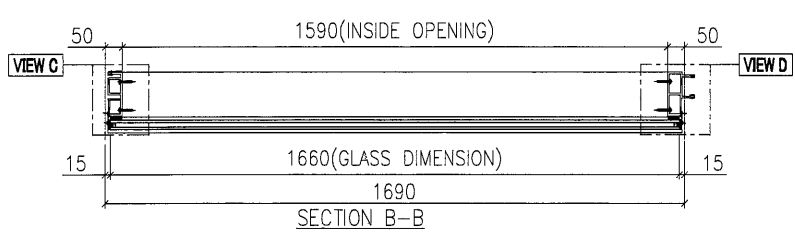
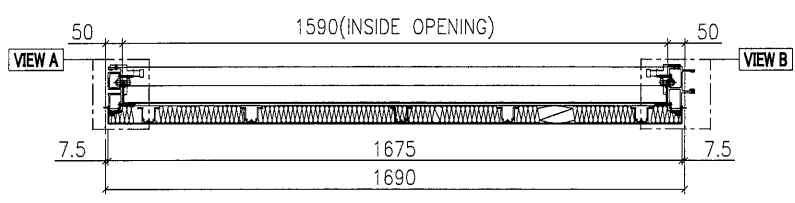
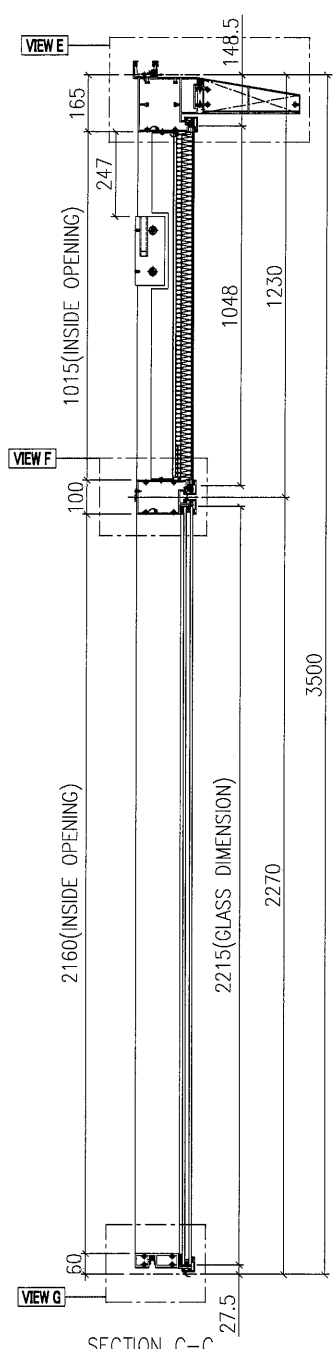
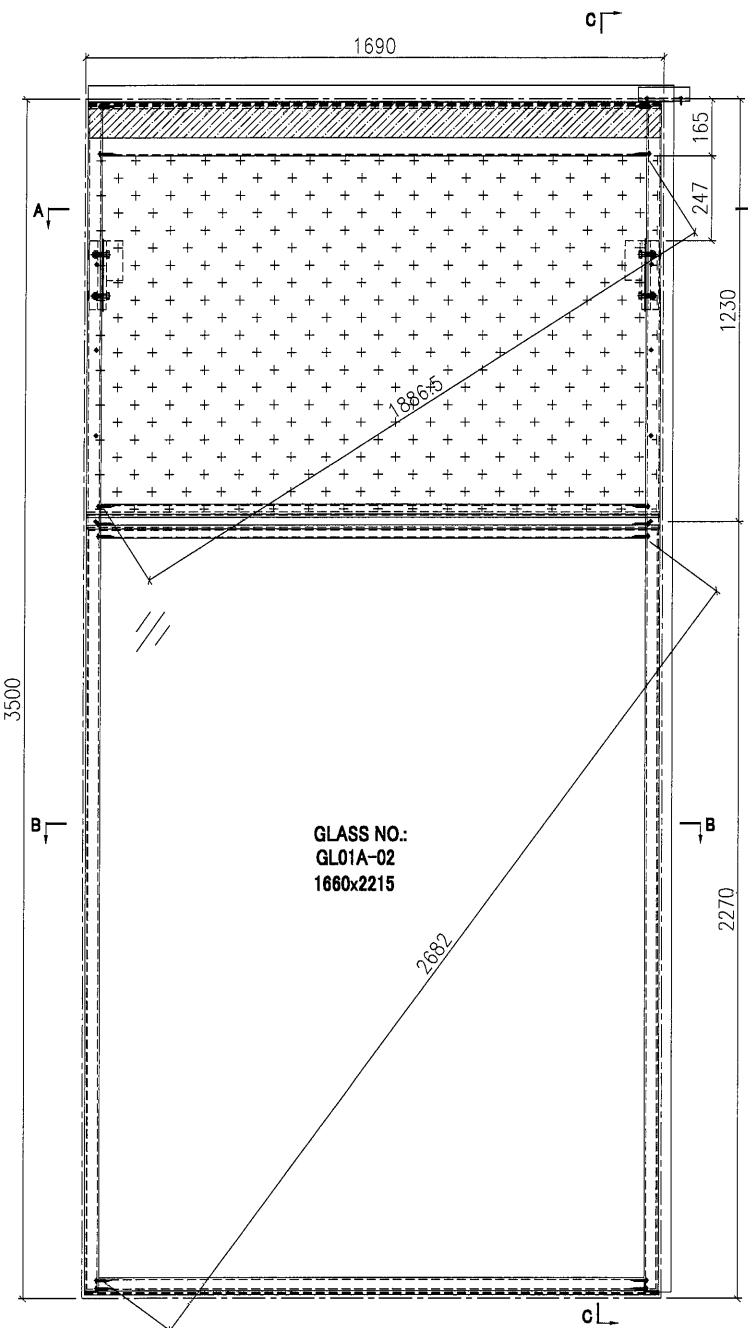

GLASS	GLASS NUMBER	WIDTH	HEIGHT	QTY.
	GL01A-02	1660	2215	1

INSTALL UNIT NO.	QTY.	FLOOR
T2-CW4R-3206	1	32/F
TOTAL	1	

G-208A

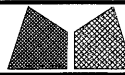

美特鋁質有限公司
MIDI Aluminium Fabricator Ltd.

工程號 J851
地盤 青衣190
圖紙名稱 单元组装图

類別
制圖 W. E. X
復核 -
批准 -

物料號 -
2020-11-21
圖號 GFe-1690Hvc-b2F
數量 -
單件重量 (KG)

修改 A
日期 04/07

採用工廠 ✓
地盤
材料顏色 Dark Grey

材料 -

VIEW A

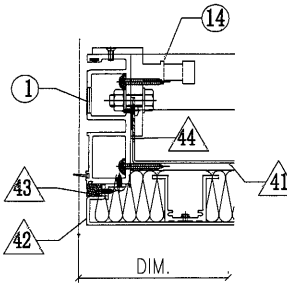

VIEW B

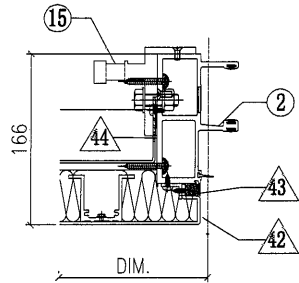

VIEW C

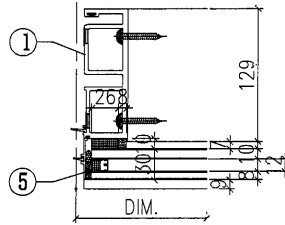

VIEW D

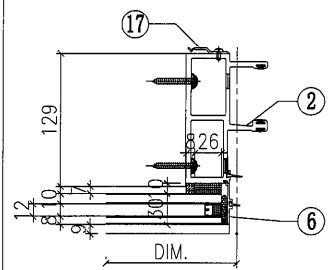

VIEW E

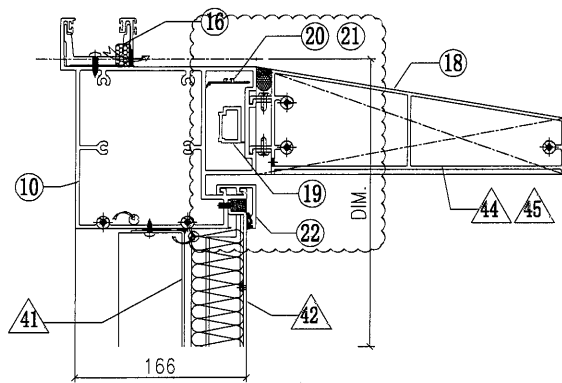

根據EI/3225修改
橫料及扣蓋避位。
玻璃骨，擋膠做法！

VIEW F

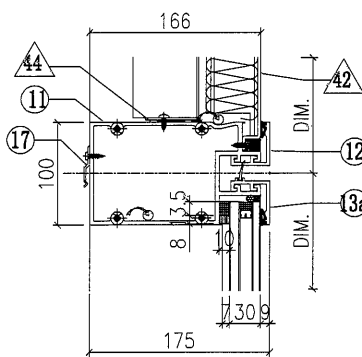

◇ OTHERS (ALUM. & G.M.S. PARTS)			
ITEM	FAB. DWG NO.	LENGTH (mm)	QTY
41	BP-36-07C	1588 x1013 (BACK PANEL)	1
42	AP-35-05S	1675 x1048(ALUM. CLADDING)	1
43	AA-01B	995	2
		15x20x3mm THK. ALUM. ANGLE	
44	AP-07LS	3mm THK END PLATE	1
45	AP-07LS	3mm THK END PLATE	1
46			
47			
48			
49			
50			

VIEW G

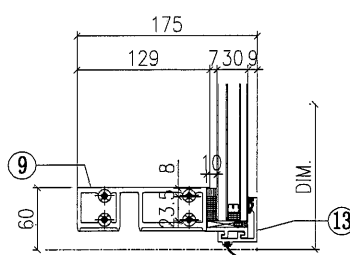

○ ALUM. EXTRUSION

ITEM	FAB. DWG NO.	LENGTH (mm)	QTY
1	X85720-47G	3470	1
2	X85719-48G	3470	1
3			
4			
5	X85756-03-01G	2226	1
6	X85756-03-01G	2226	1
7			
8			
9	X85730-02-07G	1675	1
10	X85737-31-03G	1675	1
11	X85732-03-06G	1675	1
12	X85743-01-10G	1675	1
13	X85742-01-10G	1675	1
13a	X85742-02-10G	1675	1
14	X85461-01L	200	1
15	X85461-01R	200	1
16	X85752-01	250	1
17	X85751-01	50	14
18	X85738-01-03S	1669	1
19	X85744-50G	113.5	2
20	X85756-10L-01G	113.5	1
21	X85756-10R-01G	113.5	1
22	X85742-02a-10G	1675	1
23			
24			
25			
26			
27			
28			
29			
30			

G-208B

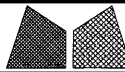

美特鋁質有限公司
MIDI Aluminium Fabricator Ltd.

工程號 J851
地盘 青衣190
图纸名稱 单元组装图
材料 -

類別
制圖 W. E. X
復核 -
批准 -

物料號 -
2020-11-21
圖號 GFe-707.5Hvc-b1F
數量 -
單件重量 (KG)

修改
日期

採用工廠 ✓ 地盘
材料顏色 Dark Grey

GLASS	GLASS NUMBER	WIDTH	HEIGHT	QTY.
	GL01-09	677.5	2215	1
				1

INSTALL UNIT NO.	QTY.	FLOOR
T2-CW4R-3207	1	32/F
TOTAL	1	

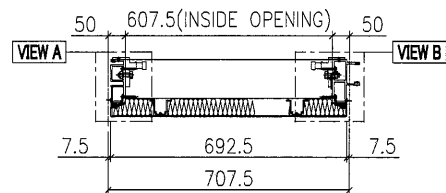
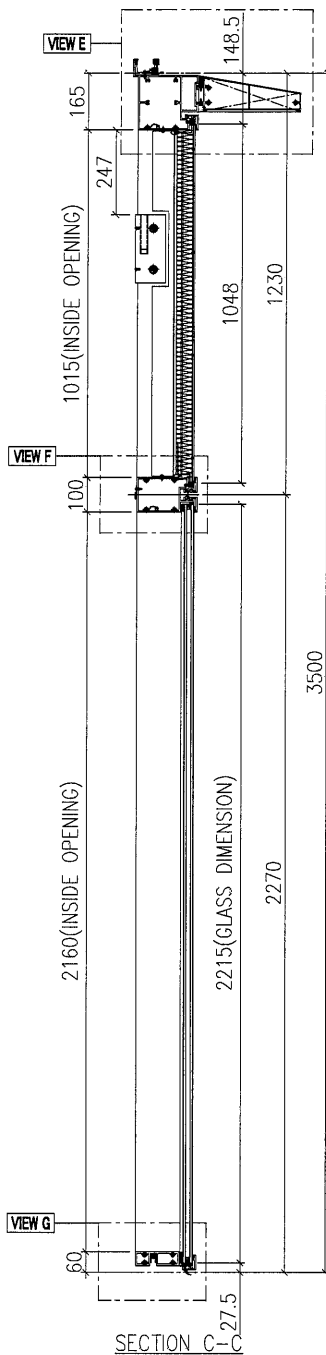
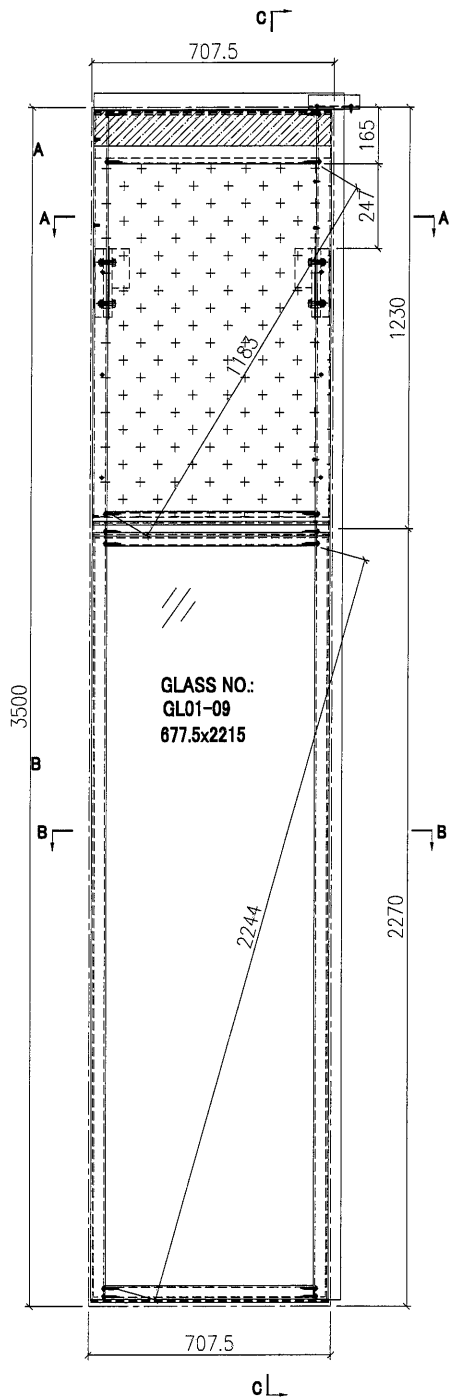

SECTION A-A

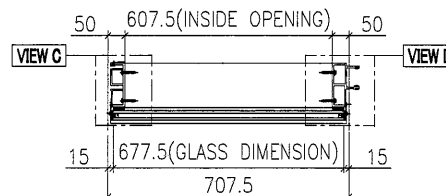

SECTION B-B

G-209A

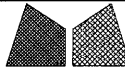

美特鋁質有限公司
MIDI Aluminium Fabricator Ltd.

工程號 J851
地盤 青衣190
圖紙名稱 元組裝圖
材料 -

類別
制圖 W. E. X
復核 -
批准 -

物料號 -
2020-11-21
圖號 GFe-707.5Hvc-b1F
數量 -
單件重量 (KG)

修改 A
日期 4/07

採用工廠 ✓
地盤
材料顏色 Dark Grey

VIEW A

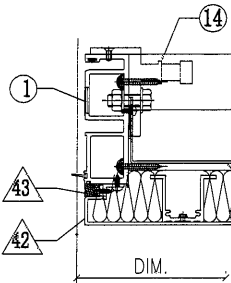

VIEW B

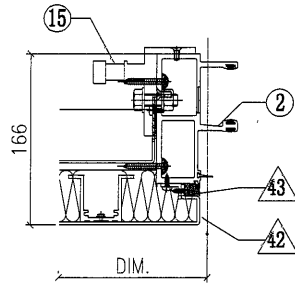

VIEW C

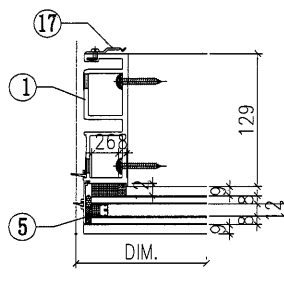

VIEW D

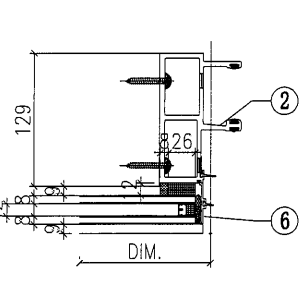

VIEW E

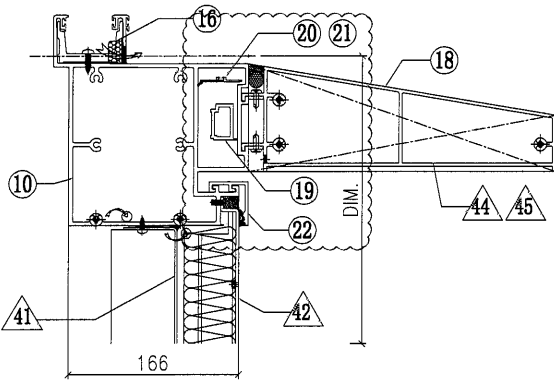

根據EI/3225修改
橫料及扣蓋避位。
玻璃骨, 擋膠做法!

○ ALUM. EXTRUSION

ITEM	FAB. DWG NO.	LENGTH (mm)	QTY
1	X85720-48G	3470	1
2	X85719-47G	3470	1
3			
4			
5	X85756-03-01G	2226	1
6	X85756-03-01G	2226	1
7			
8			
9	X85730-02-06G	692.5	1
10	X85737-31-04G	692.5	1
11	X85732-03-05G	692.5	1
12	X85743-01-09G	692.5	1
13	X85742-01-09G	692.5	1
13a	X85742-02-09G	692.5	1
14	X85461-01L	200	1
15	X85461-01R	200	1
16	X85752-01	250	1
17	X85751-01	50	11
18	X85738-01-04S	686.5	1
19	X85744-50G	113.5	2
20	X85756-10L-01G	113.5	1
21	X85756-10R-01G	113.5	1
22	X85742-02a-09G	692.5	1
23			
24			
25			
26			
27			
28			
29			
30			

VIEW F

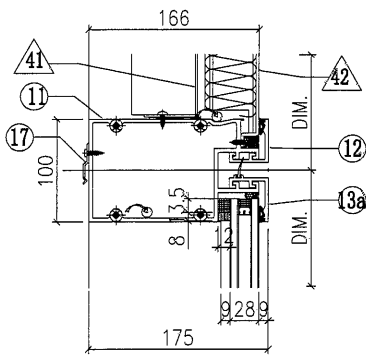

◇ OTHERS (ALUM. & G.M.S. PARTS)

ITEM	FAB. DWG NO.	LENGTH (mm)	QTY
41	BP-36-08C		1
	605.5 x 1013 (BACK PANEL)		
42	AP-35-04S		1
	692.5 x 1048 (ALUM. CLADDING)		
43	AA-01B	995	2
	15x20x3mm THK. ALUM. ANGLE		
44	AP-07LS		1
	3mm THK END PLATE		
45	AP-07LS		1
	3mm THK END PLATE		
46			
47			
48			
49			
50			

VIEW G

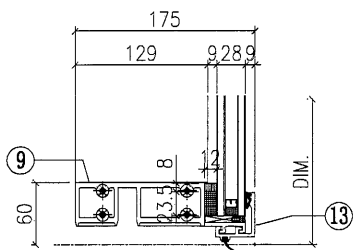

GLASS	GLASS NUMBER	WIDTH	HEIGHT	QTY.
	GL01-09	677.5	2215	1
	INSTALL UNIT NO.		QTY.	FLOOR
	T2-CW4R-3202	1	32/F	
	TOTAL	1		

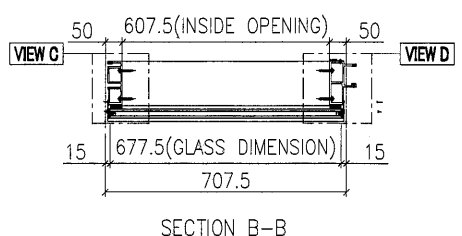
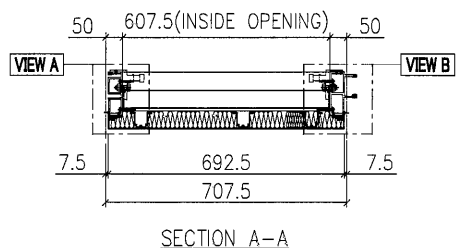
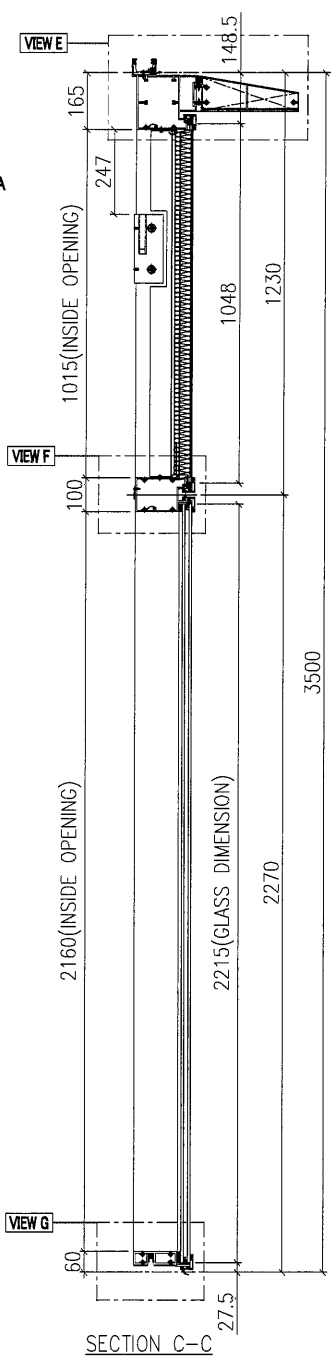
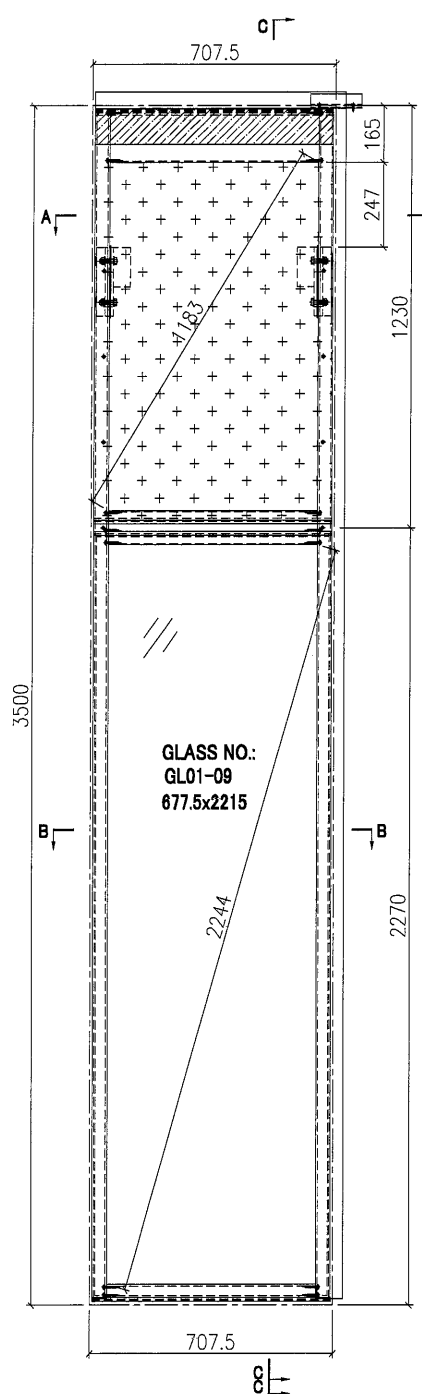

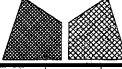
 美特鋁質有限公司 MIDI Aluminium Fabricator Ltd.		工程號 J851 地盘 青衣190	類別 制圖 W. E. X	物料號 - 2020-11-21	圖號 GFe-707.5Hvc-b2F
修改 A 日期 04/07	採用工廠 ✓ 材料顏色 Dark Grey	图纸名 单元组装图 材料 -	復核 - 批准 -	數量 - 單件重量 (KG)	

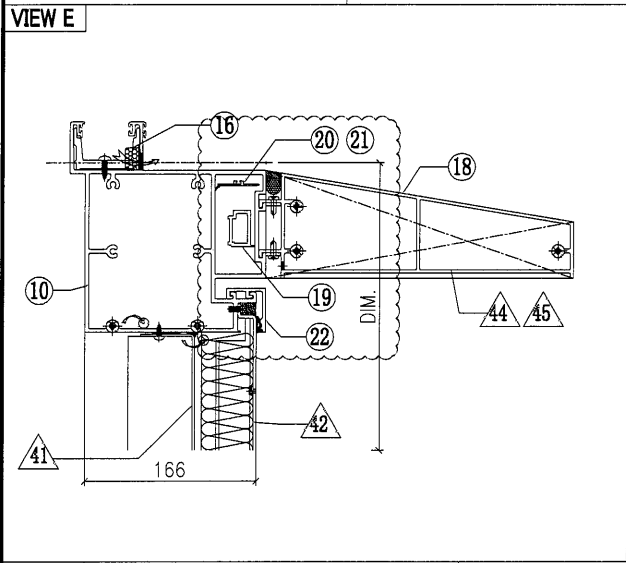
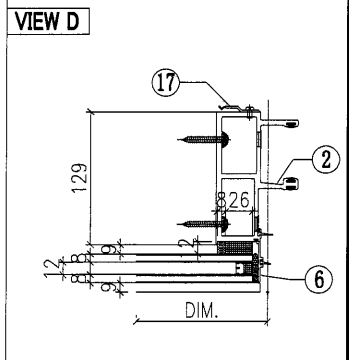
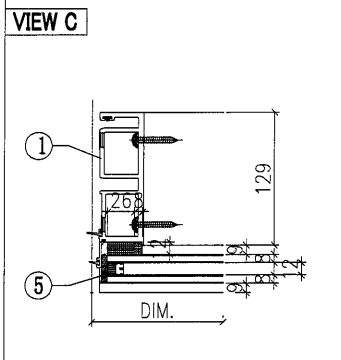
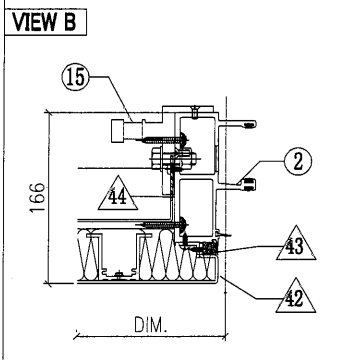
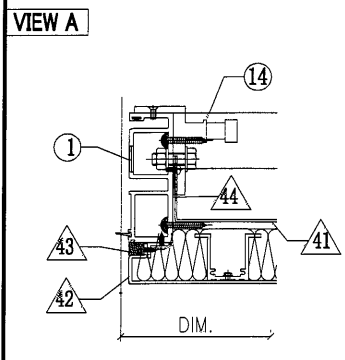

根據EI/3225修改
橫料及扣蓋避位。
玻璃骨, 擋膠做法!

○ ALUM. EXTRUSION			
ITEM	FAB. DWG NO.	LENGTH (mm)	QTY
1	X85720-47G	3470	1
2	X85719-48G	3470	1
3			
4			
5	X85756-03-01G	2226	1
6	X85756-03-01G	2226	1
7			
8			
9	X85730-02-06G	692.5	1
10	X85737-31-04G	692.5	1
11	X85732-03-05G	692.5	1
12	X85743-01-09G	692.5	1
13	X85742-01-09G	692.5	1
13a	X85742-02-09G	692.5	1
14	X85461-01L	200	1
15	X85461-01R	200	1
16	X85752-01	250	1
17	X85751-01	50	11
18	X85738-01-04S	686.5	1
19	X85744-50G	113.5	2
20	X85756-10L-01G	113.5	1
21	X85756-10R-01G	113.5	1
22	X85742-02a-09G	692.5	1
23			
24			
25			
26			
27			
28			
29			
30			

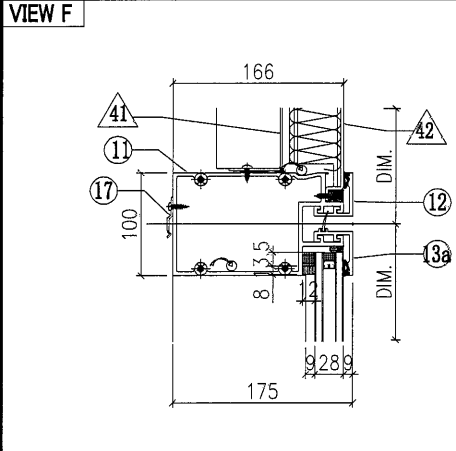

◇ OTHERS (ALUM. & G.M.S. PARTS)			
ITEM	FAB. DWG NO.	LENGTH (mm)	QTY
41	BP-36-08C		1
	605.5 x 1013 (BACK PANEL)		
42	AP-35-04S		1
	692.5 x 1048 (ALUM. CLADDING)		
43	AA-01B	995	2
	15x20x3mm THK. ALUM. ANGLE		
44	AP-07LS		1
45	AP-07LS		1
	3mm THK END PLATE		
46			
47			
48			
49			
50			

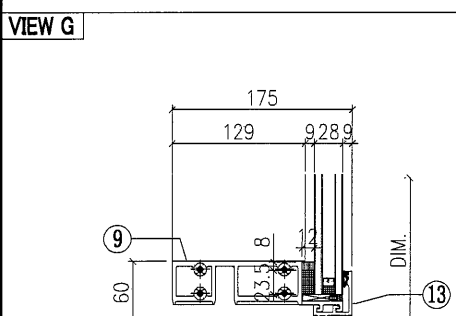

G-210B

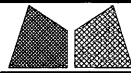
 美特鋁質有限公司 MIDI Aluminium Fabricator Ltd.	工程號	J851	類別		物料號	-		
	地盘	青衣190	制圖	W. E. X	2020-05-26	圖號	GSLa-672.5Hvc-c1F	
修改	採用工廠	✓ 地盘	图纸名称	单元组装图	復核	-	數量	-
日期	材料颜色	Dark Grey	材料	-	批准	-	單件重量	(KW)

GLASS	GLASS NUMBER	WIDTH	HEIGHT	QTY.
	GL01-01	642.5	745	1
	GL07-11	552.5	220	1

TOWER	INSTALL UNIT NO.	QTY.	FLOOR
	T1-CW6-3201	1	32/F
	T2-CW4R-3201	1	32/F
TOTAL		2	

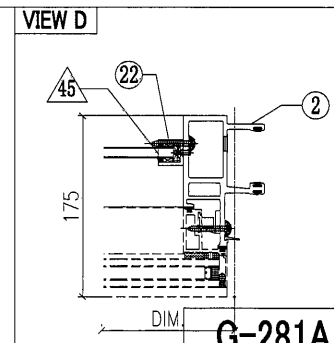
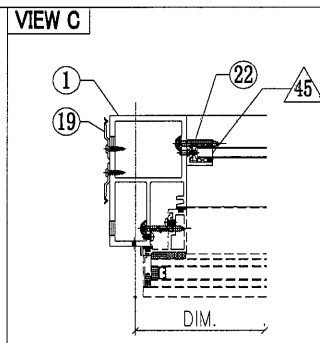
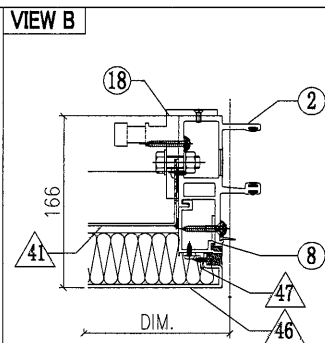
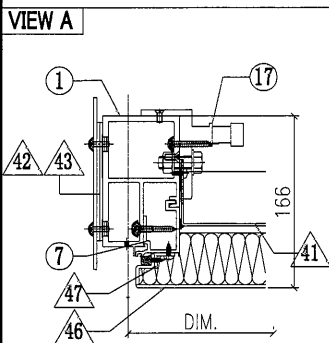
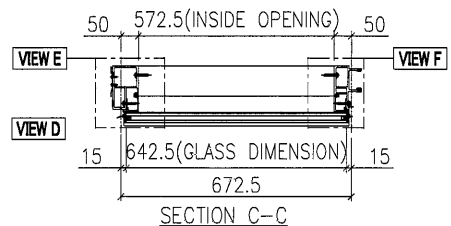
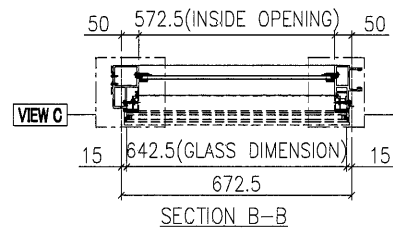
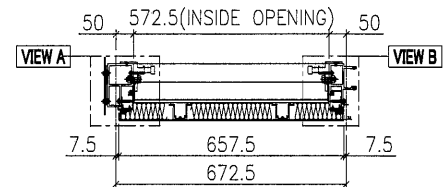
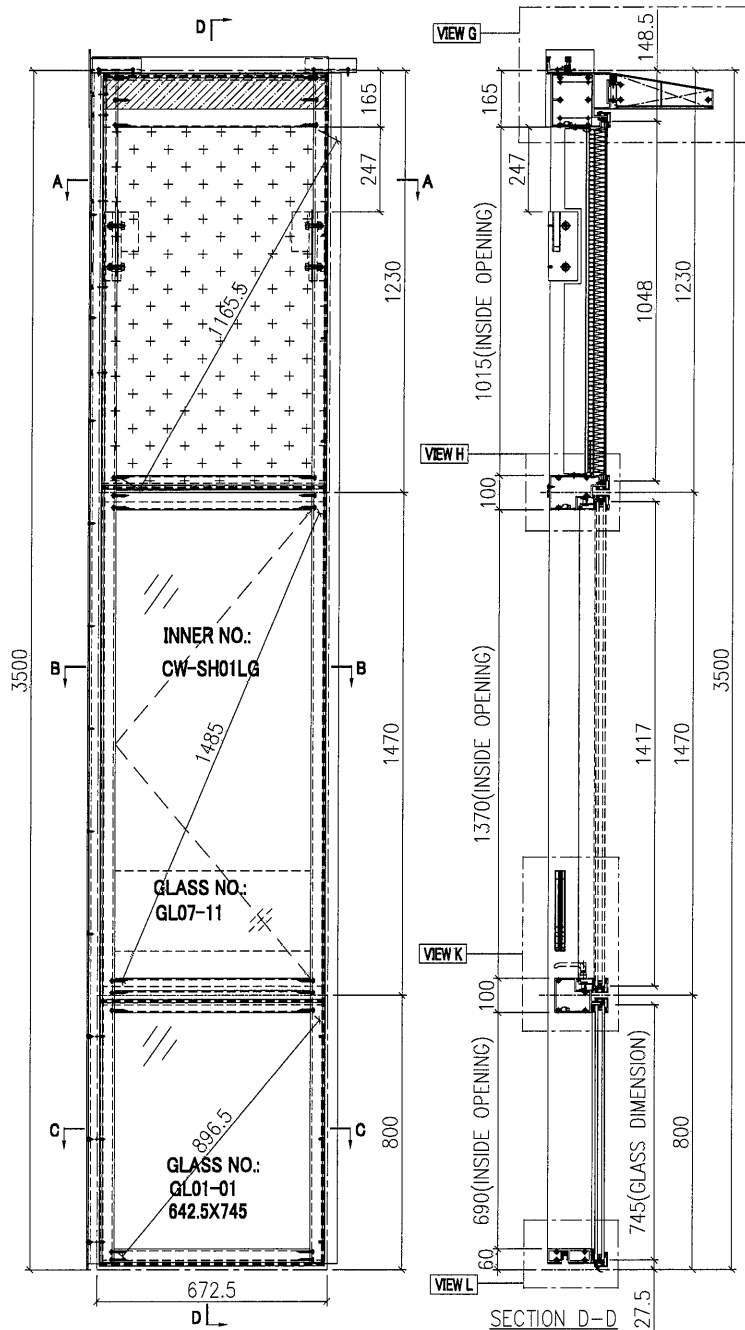

G-281A

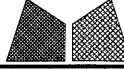
 美特鋁質有限公司 MIDI Aluminium Fabricator Ltd.	工程號	J851	類別		物料號	-	
	地盘	青衣190	制圖	W. E. X	2020-05-26	圖號	GSLa-672.5Hvc-c1F
修改	A B	採用工廠	✓ 地盘	图纸名称	单元组装图	復核	-
日期	04/12/04/07	材料颜色	Dark Grey	材料	-	批准	-
						數量	-
						單件重量	- (KW)

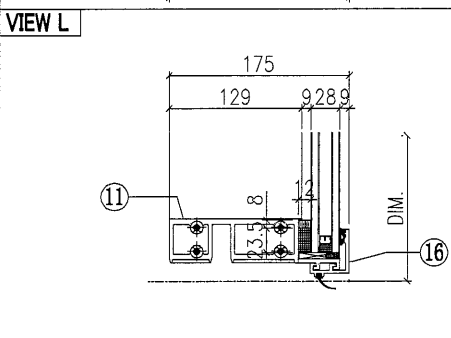
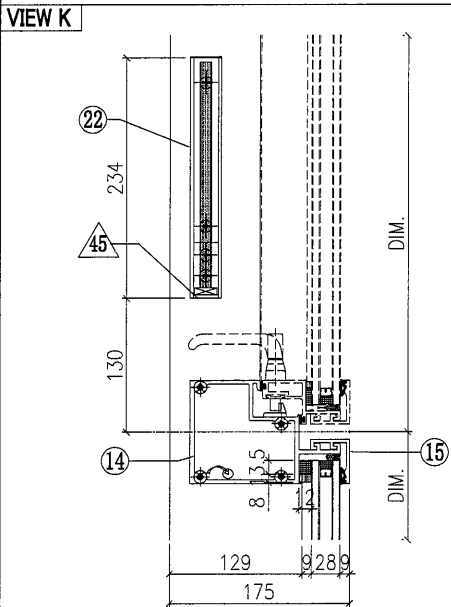
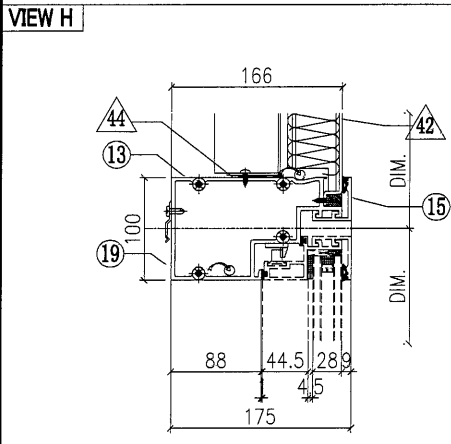
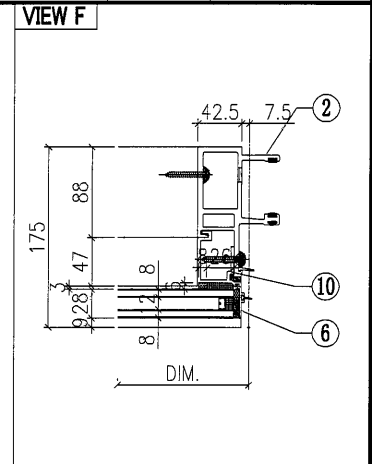
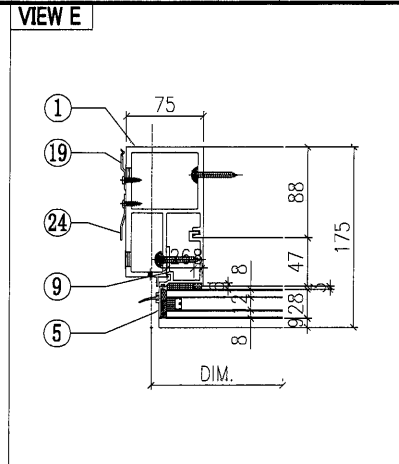
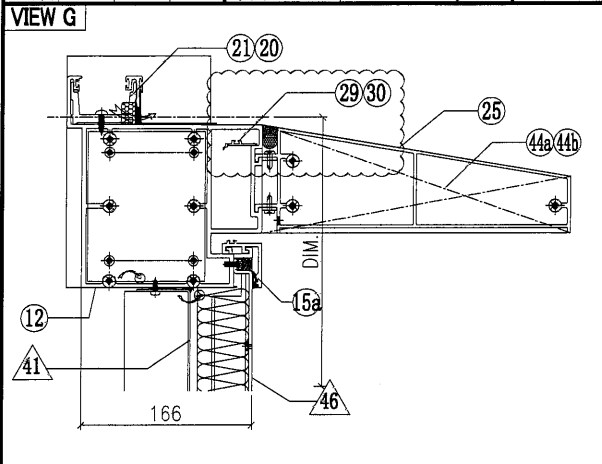

◇ OTHERS (ALUM. & G.M.S. PARTS)			
ITEM	FAB. DWG NO.	LENGTH (mm)	QTY
41	BP-36-03C		1
	570.5 x 1013 (BACK PANEL)		
42	AP-31G		1
	3mm THK. ALUM. PLATE		
43	AP-02		4
	3mm THK. ALUM. PLATE		
44a	AP-07LS		1
	3mm THK. ALUM. PLATE		
44b	AP-07RS		1
	3mm THK. ALUM. PLATE		
45	AA-03G	21	2
	3mm THK. ALUM. ANGLE		
46	AP-36-01S		1
	657.5 x 1048 (ALUM. CLADDING)		
47	AA-01B	995	2
	15x20x3mm THK. ALUM. ANGLE		
48	AP-03-16		1
	1.5mm THK. ALUM. PLATE		

○ ALUM. EXTRUSION			
ITEM	FAB. DWG NO.	LENGTH (mm)	QTY
1	X85726-38LG	3470	1
2	X85721-37G	3470	1
3			
4			
5	X85757-04-01G	756	1
6	X85757-03-01G	756	1
7	X85748-32LG	1167.5	1
8	X85748-32RG	1167.5	1
9	X85748-01LG	689	1
10	X85748-01RG	689	1
11	X85730-01L-01G	657.5	1
12	X85737-34L-01G	690	1
13	X85733-03LG	657.5	1
14	X85734-01L-01G	657.5	1
15	X85743-01-01G	657.5	2
15a	X85742-02a-01G	657.5	1
16	X85742-01-01G	657.5	1
17	X85461-01L	200	1
18	X85461-01R	200	1
19	X85751-01	50	11
20	X85752-01	250	1
21	X85752-02L	200	1
22	X85476-01G	234	2
23	(窗玉)CW-SH01LG		1
24	X85751-03F	3308	1
25	X85738-01-09S	651.5	1
26			
27			
28			
29	X85757-10bL-01G	113.5	1
30	X85757-10aR-01G	113.5	1

根據EI/2681 C版修改
原尺寸756, 修改為689

根據EI/3225修改
橫料及扣蓋避位。
玻璃骨, 擋膠做法!

 美特鋁質有限公司 MIDI Aluminium Fabricator Ltd.	工程號	J851	類別		物料號	-		
	地盘	青衣190	制圖	W. E. X	2020-05-26	圖號	GSLa-672.5Hv-c1F	
修改	採用工廠	✓ 地盘	图纸名称	单元组装图	復核	-	數量	-
日期	材料颜色	Dark Grey	材料	-	批准	-	單件重量	- (KW)

INSTALL UNIT NO.	QTY.	FLOOR
T1-CW2 -3201	1	32/F
TOTAL		1

GLASS NUMBER	WIDTH	HEIGHT	QTY.
GL03-42	642.5	1060	1
GL01-01	642.5	745	1
GL07-11	552.5	220	1

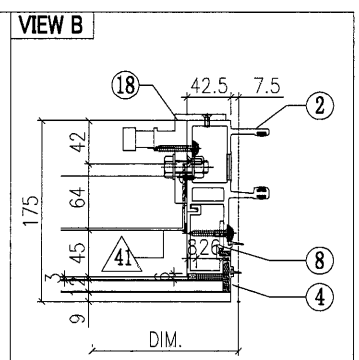
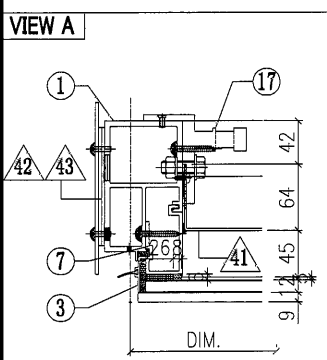
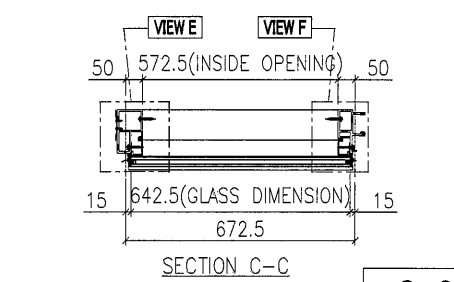
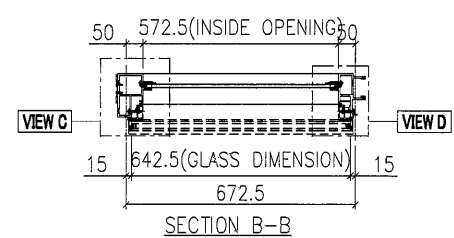
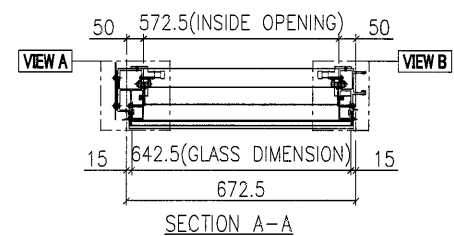
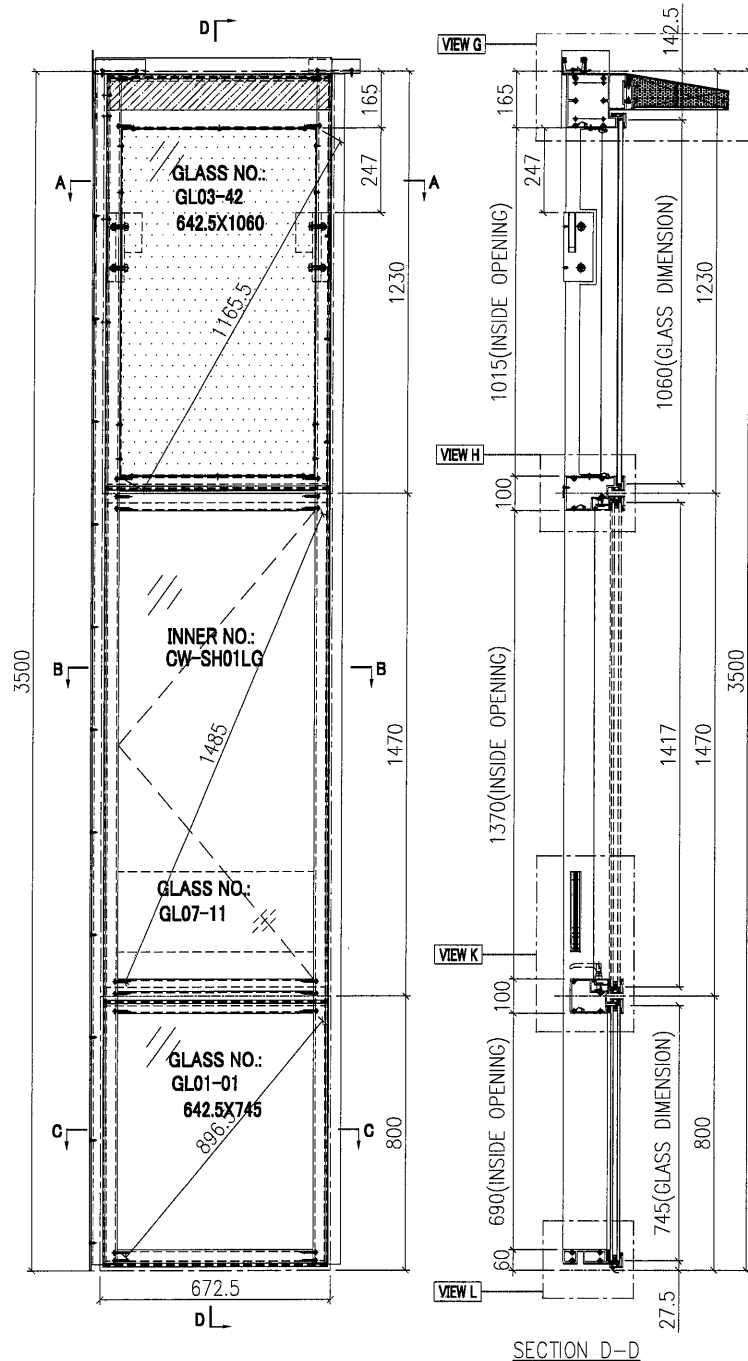

G-282A

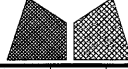
 美特鋁質有限公司 MIDI Aluminium Fabricator Ltd.	工程號	J851	類別		物料號	-		
	地盘	青衣190	制圖	W. E. X	2020-05-26	圖號	GSRb-672.5Hvc-c2F	
修改	採用工廠	✓ 地盘	图纸名称	单元组装图	復核	-	數量	-
日期	材料颜色	Dark Grey	材料	-	批准	-	單件重量	- (KW)

GLASS NUMBER	WIDTH	HEIGHT	QTY.
GL01-01	642.5	745	1
GL07-11	552.5	220	1

INSTALL UNIT NO.	QTY.	FLOOR
T1-CW6-3204	1	32/F
T2-CW4R-3208	1	32/F
TOTAL	2	

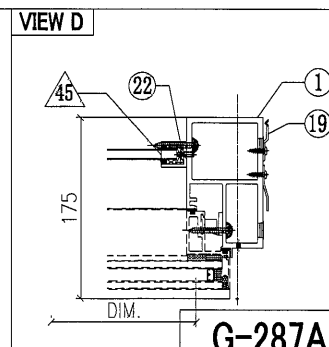
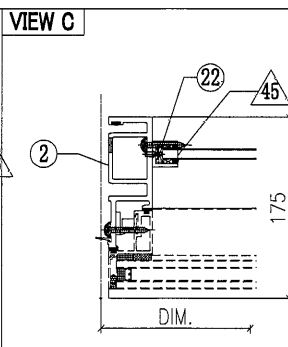
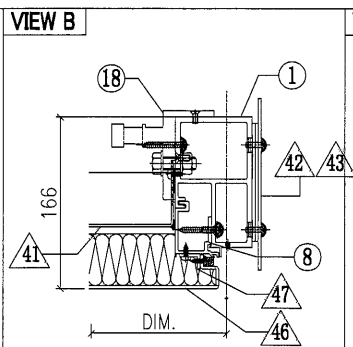
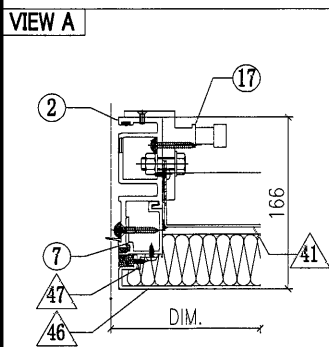
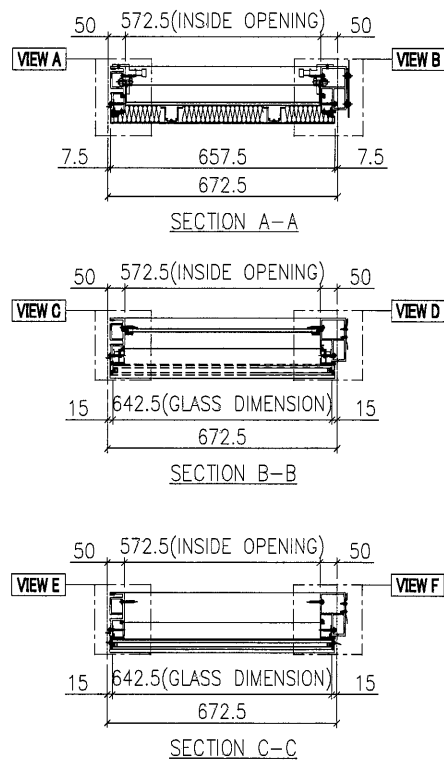
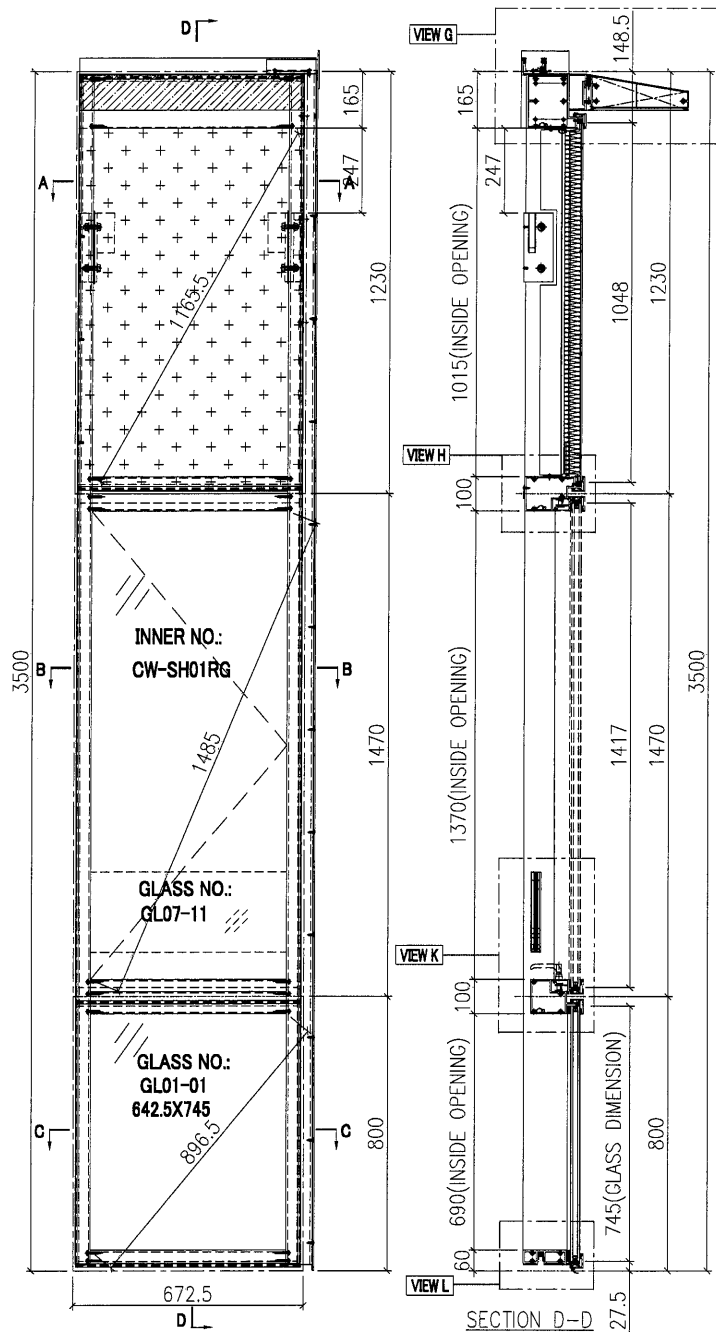

G-287A

 美特鋁質有限公司 MIDI Aluminium Fabricator Ltd.		工程號 J851 地盘 青衣190	類別 制圖 W. E. X	物料號 - 2020-05-26	圖號 GSRb-672.5Hvc-c2F
修改 A B 日期 04/12/04/07	採用工廠 ✓ 地盘 材料颜色 Dark Grey	图纸名称 单元组装图 材料 -	復核 - 批准 -	數量 - 單件重量 - (KW)	

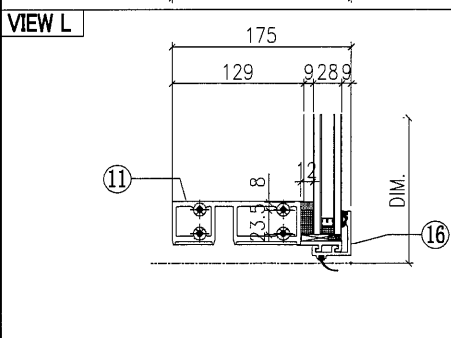
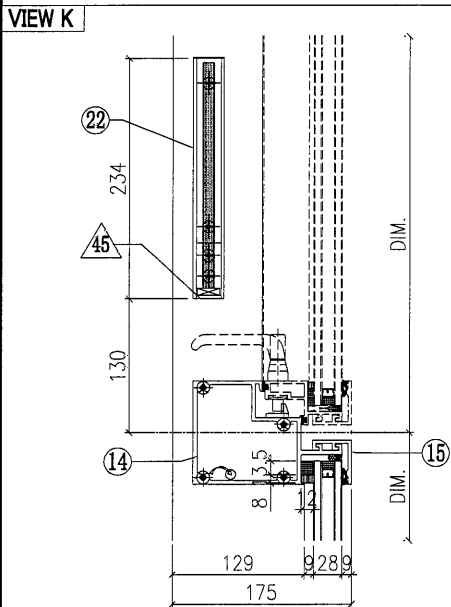
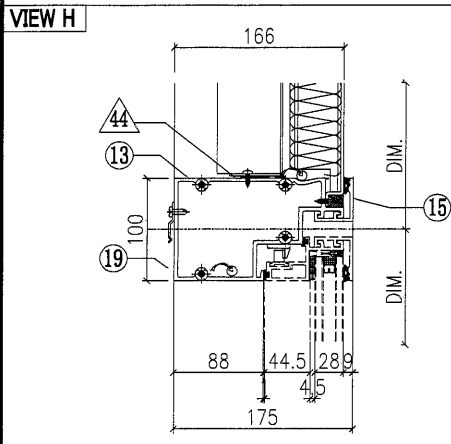
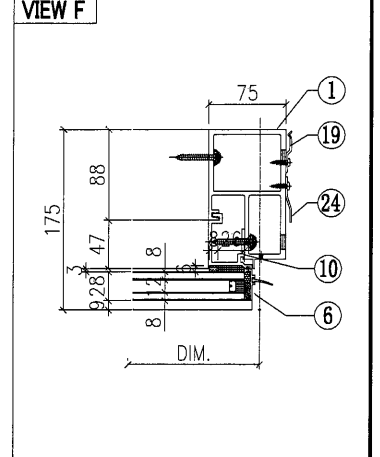
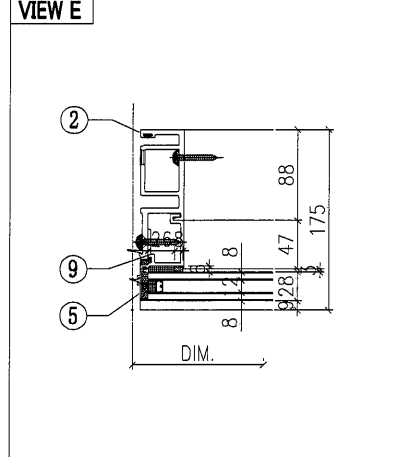
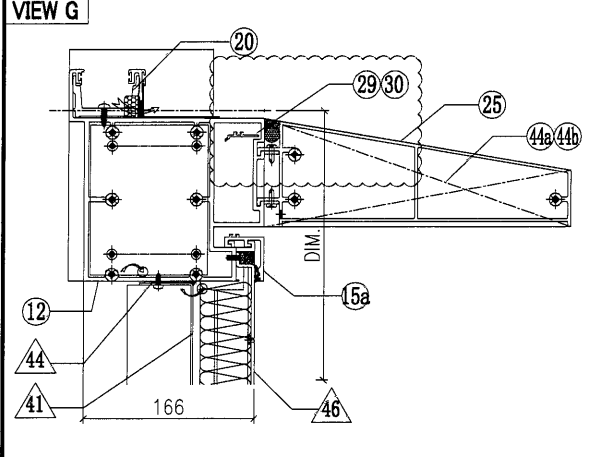

◇ OTHERS (ALUM. & G.M.S. PARTS)			
ITEM	FAB. DWG NO.	LENGTH (mm)	QTY
41	BP-36-03C		1
	570.5 x 1013 (BACK PANEL)		
42	AP-31G		1
	3mm THK. ALUM. PLATE		
43	AP-02		4
	3mm THK. ALUM. PLATE		
44a	AP-07LS		1
	3mm THK. ALUM. PLATE		
44b	AP-07RS		1
	3mm THK. ALUM. PLATE		
45	AA-03G	21	2
	3mm THK. ALUM. ANGLE		
46	AP-36-01S		1
	657.5 x 1048 (ALUM. CLADDING)		
47	AA-01B	995	2
	15x20x3mm THK. ALUM. ANGLE		
48	AP-03-16		1
	1.5mm THK. ALUM. PLATE		

○ ALUM. EXTRUSION			
ITEM	FAB. DWG NO.	LENGTH (mm)	QTY
1	X85726-38RG	3470	1
2	X85722-37G	3470	1
3			
4			
5	X85757-03-01G	756	1
6	X85757-04-01G	756	1
7	X85748-32LG	1167.5	1
8	X85748-32RG	1167.5	1
9	X85748-01LG	689	1
10	X85748-01RG	689	1
11	X85730-01R-01G	657.5	1
12	X85737-34R-01G	690	1
13	X85733-03RG	657.5	1
14	X85734-01R-01G	657.5	1
15	X85743-01-01G	657.5	2
15a	X85742-02a-01G	657.5	1
16	X85742-01-01G	657.5	1
17	X85461-01L	200	1
18	X85461-01R	200	1
19	X85751-01	50	11
20	X85752-02R	200	1
21			
22	X85476-01G	234	2
23	(窗玉)CW-SH01RG		1
24	X85751-03F	3308	1
25	X85738-01-09S	651.5	1
26			
27			
28			
29	X85757-10aL-01G	113.5	1
30	X85757-10bR-01G	113.5	1

根據EI/2681 C版修改
原尺寸756, 修改為689

根據EI/3225修改
橫料及扣蓋避位。
玻璃骨, 擋膠做法!

 美特鋁質有限公司 MIDI Aluminium Fabricator Ltd.		工程號 J851 地盘 青衣190	類別 制圖 W. E. X	物料號 - 圖號 GSRb-672.5Hv-c2F
修改 - 日期 -	採用工廠 ✓ 材料顏色 Dark Grey	图纸名称 单元组装图 材料 -	復核 - 批准 -	數量 - 單件重量 - (KW)

INSTALL UNIT NO.	QTY.	FLOOR
T1-CW2-3204	1	32/F
TOTAL	1	

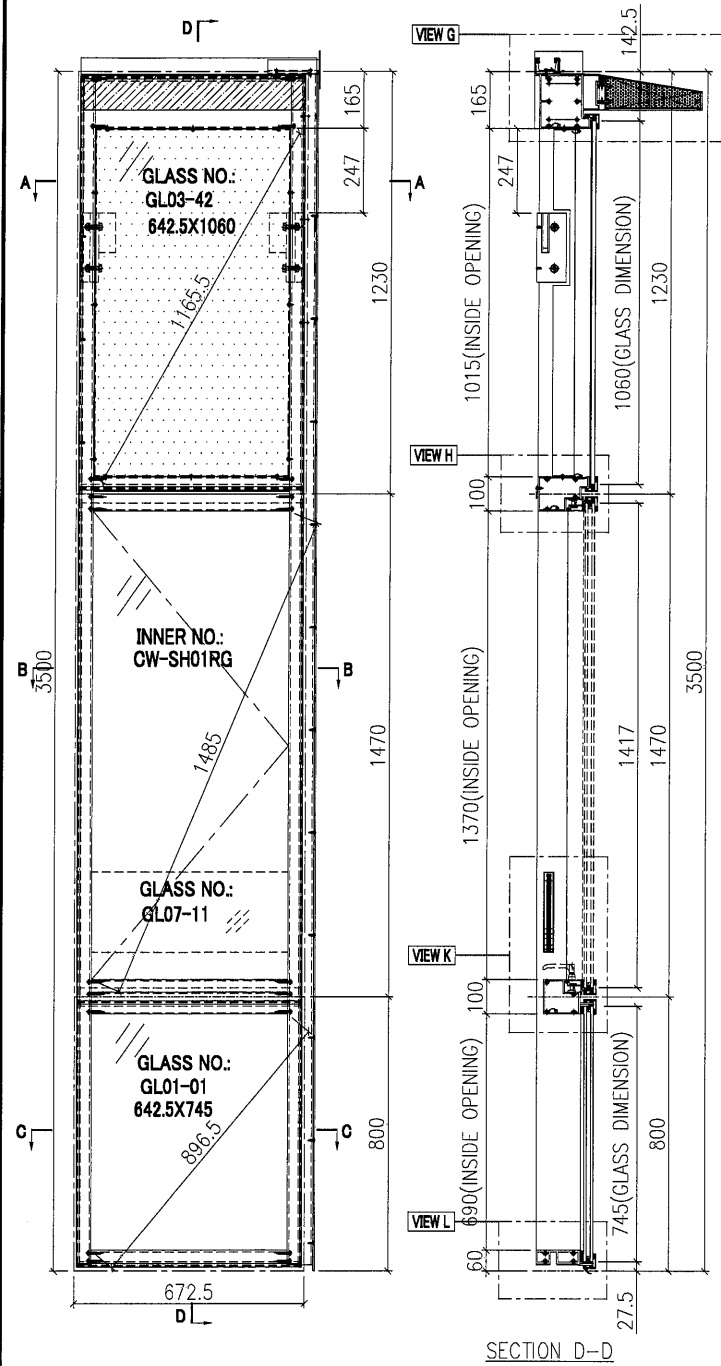

GLASS NUMBER	WIDTH	HEIGHT	QTY.
GL03-42	642.5	1060	1
GL01-01	642.5	745	1
GL07-11	552.5	220	1

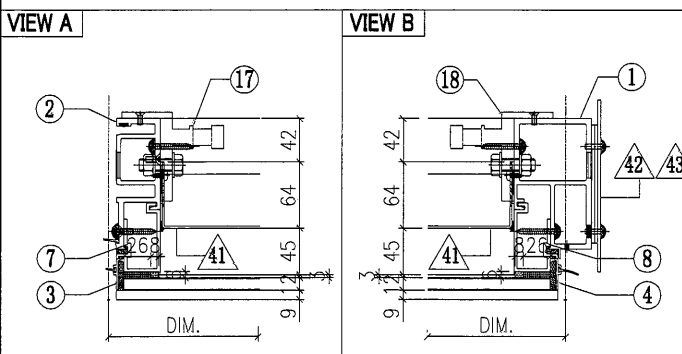
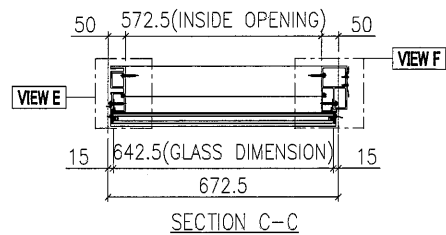
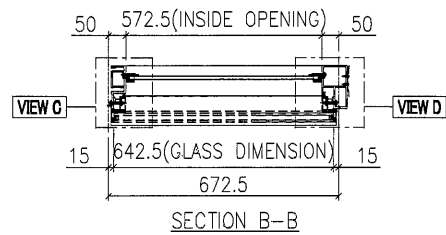
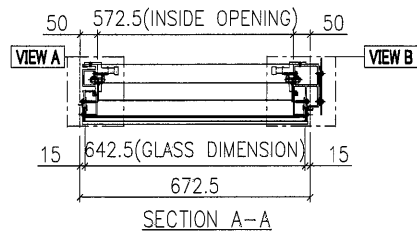

G-288A

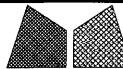
 美特鋁質有限公司 MIDI Aluminium Fabricator Ltd.		工程號 J851 地盘 青衣190	類別 制圖 W. E. X	物料號 - 圖號 GSRb-672.5Hv-c2F
修改 A B 日期 04/12/04/07	採用工廠 ✓ 材料颜色 Dark Grey	图纸名称 单元组装图 材料 -	復核 - 批准 -	數量 - 單件重量 - (KW)

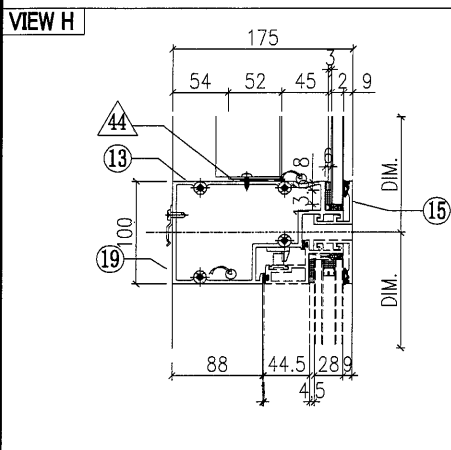
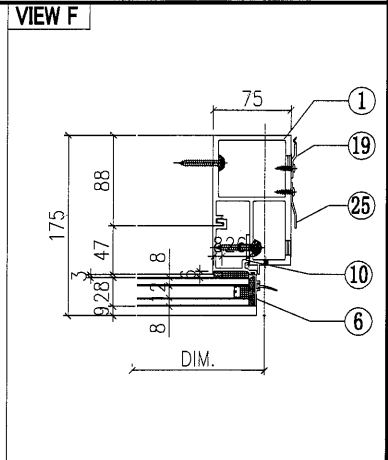
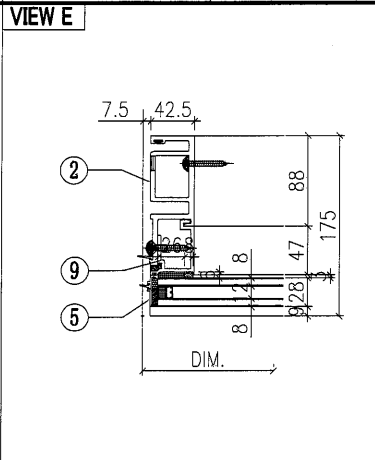
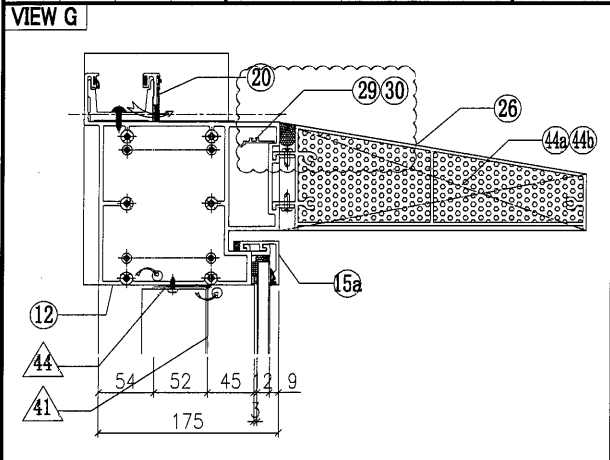

OTHERS (ALUM. & G.M.S. PARTS)			
ITEM	FAB. DWG NO.	LENGTH (mm)	QTY
41	BP-36-03G		1
	570.5 x 1013 (BACK PANEL)		
42	AP-31G		1
	3mm THK. ALUM. PLATE		
43	AP-02		4
	3mm THK. ALUM. PLATE		
44a	AP-07LS		1
	3mm THK. ALUM. PLATE		
44b	AP-07RS		1
	3mm THK. ALUM. PLATE		
45	AA-03G	21	2
	3mm THK. ALUM. ANGLE		
46	AP-03-16		1
		1.5mm THK. ALUM. PLATE	

ALUM. EXTRUSION			
ITEM	FAB. DWG NO.	LENGTH (mm)	QTY
1	X85726-38RG	3470	1
2	X85722-37G	3470	1
3	X85757-01a-05G	1082	1
4	X85757-02b-05G	1082	1
5	X85757-03-01G	756	1
6	X85757-04-01G	756	1
7	X85745-01aL-05G	1167.5	1
8	X85745-01aR-05G	1167.5	1
9	X85748-01LG	689	1
10	X85748-01RG	689	1
11	X85730-01R-01G	657.5	1
12	X85737-33R-01G	690	1
13	X85733-01R-01G	657.5	1
14	X85734-01R-01G	657.5	1
15	X85743-01-01G	657.5	2
15a	X85742-02a-01G	657.5	1
16	X85742-01-01G	657.5	1
17	X85461-01L	200	1
18	X85461-01R	200	1
19	X85751-01	50	11
20	X85752-02R	200	1
21			
22	X85476-01G	234	2
23	(窗玉)CW-SH01RG		1
24			
25	X85751-03F	3308	1
26	X85738-01-09S	651.5	1

根據EI/2681 C版修改
原尺寸756, 修改為689

根據EI/3225修改
橫料及扣蓋避位。
玻璃骨, 擋膠做法!

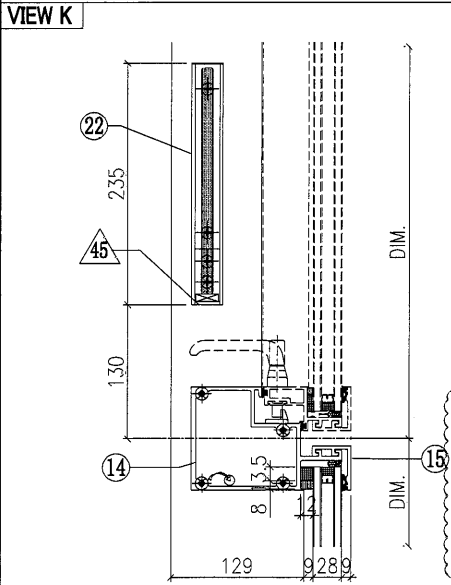

ALUM. EXTRUSION			
ITEM	FAB. DWG NO.	LENGTH (mm)	QTY
29	X85757-01aL-05G	113.5	1
30	X85757-10bR-01G	113.5	1

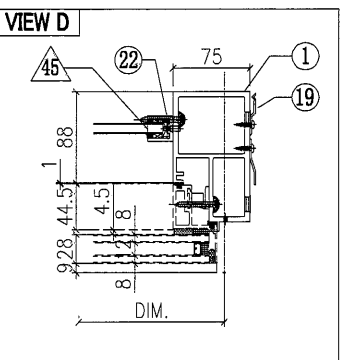
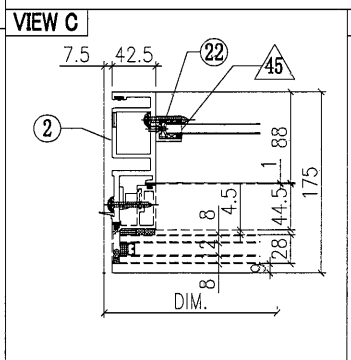
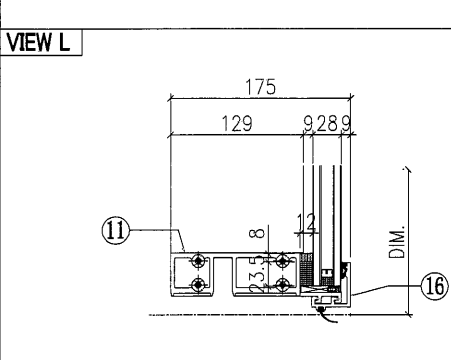

G-288B

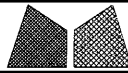
 美特鋁質有限公司 MIDI Aluminium Fabricator Ltd.	工程號	J851	類別		物料號	-		
	地盘	青衣190	制圖	W. E. X	2020-05-26	圖號	GSRm-672.5Hvc-b2SF	
修改	採用工廠	✓ 地盘	图纸名称	单元组装图	復核	-	數量	-
日期	材料颜色	Dark Grey	材料	-	批准	-	單件重量	- (KW)

GLASS	GLASS NUMBER	WIDTH	HEIGHT	QTY.
	GL01-01	642.5	745	1
	GL07-11	552.5	220	1

TOWER	INSTALL UNIT NO.	QTY.	FLOOR
	T2-CW4R-3204	1	32/F
TOTAL		1	

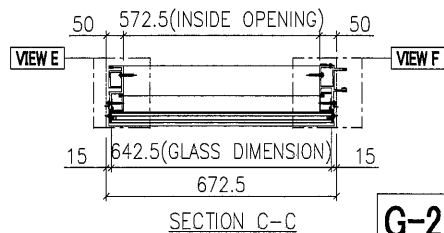
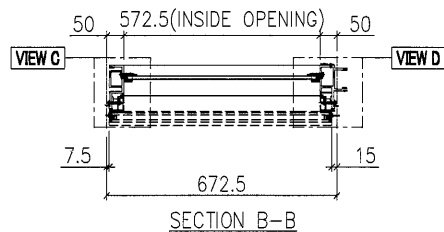
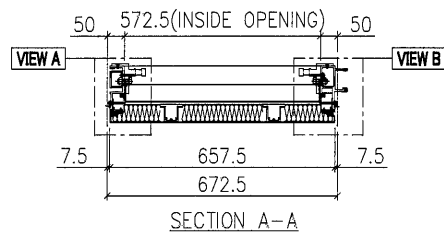
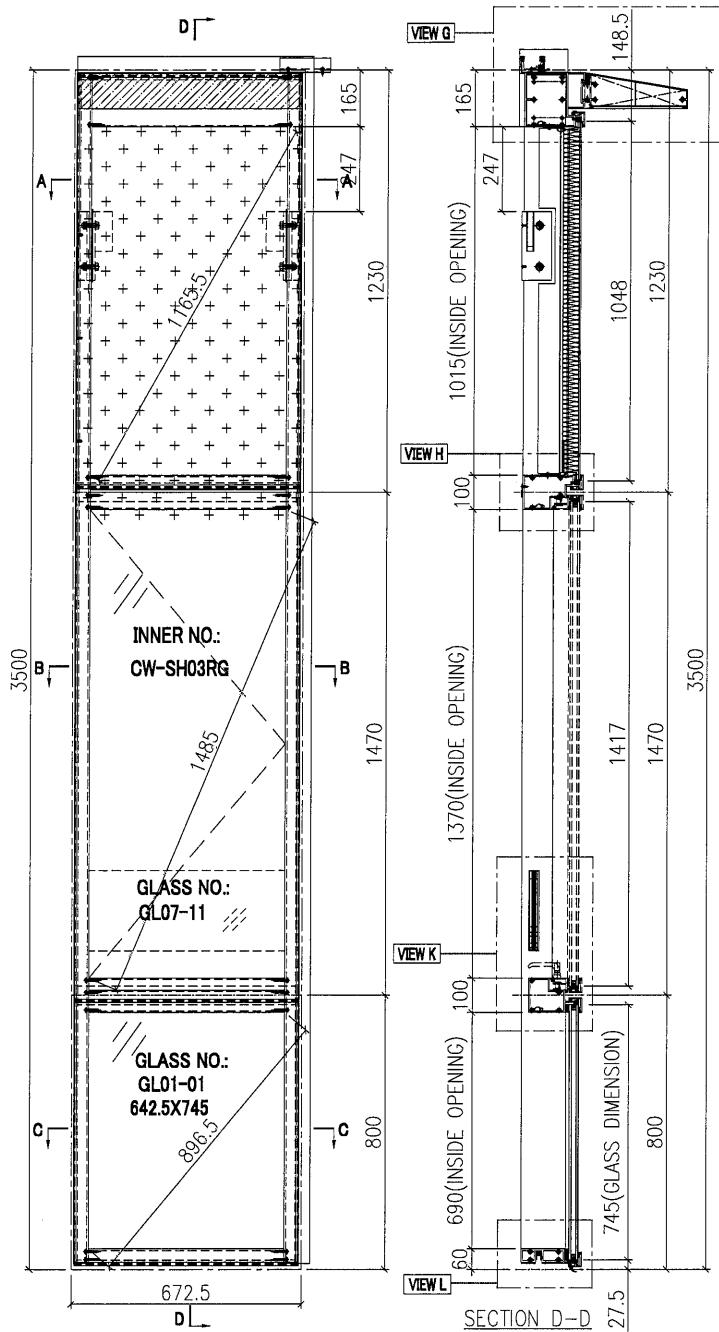

G-292A

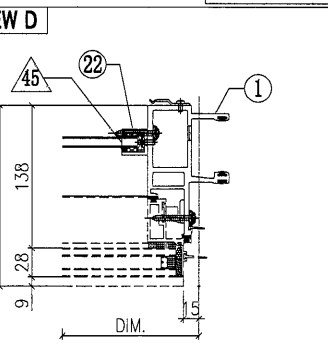
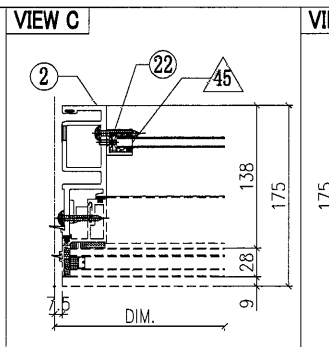
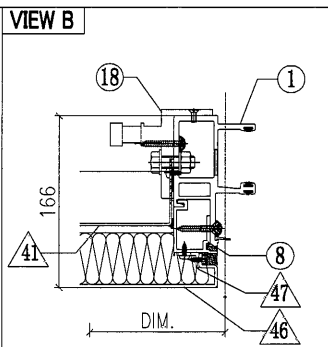
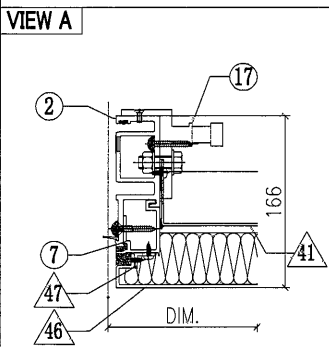

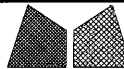
 美特鋁質有限公司 MIDI Aluminium Fabricator Ltd.		工程號 J851 地盘 青衣190	類別 制圖 W. E. X	物料號 - 圖號 GSRm-672.5Hvc-b2SF
修改 A B 日期 04/12/04/07	採用工廠 ✓ 材料颜色 Dark Grey	图纸名称 单元组装图 材料 -	復核 - 批准 -	數量 - 單件重量 - (KW)

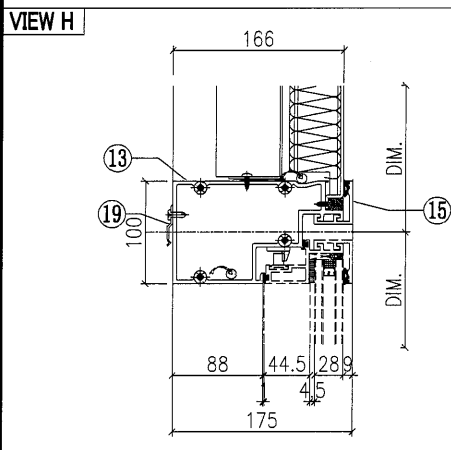
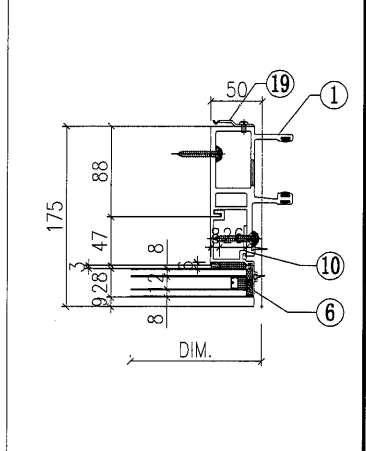
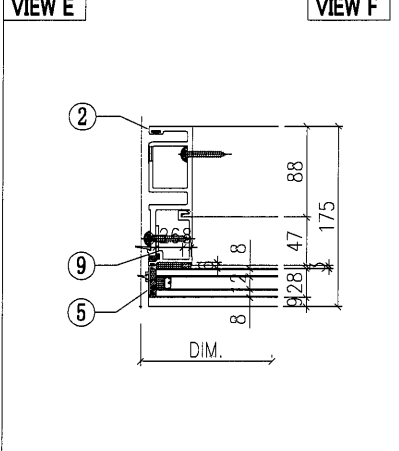
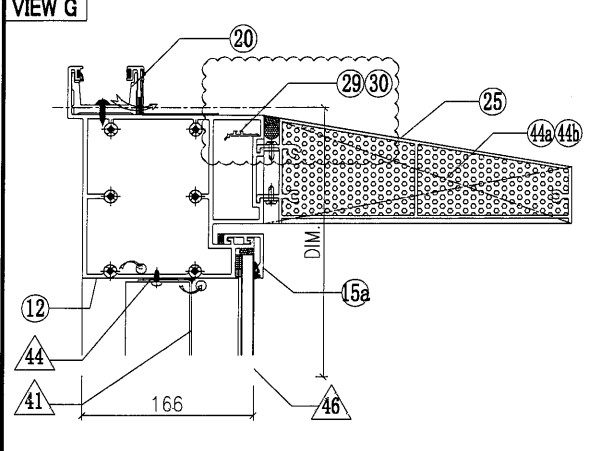

◇ OTHERS (ALUM. & G.M.S. PARTS)			
ITEM	FAB. DWG NO.	LENGTH (mm)	QTY
41	BP-36-03C		1
	570.5 x 1013 (BACK PANEL)		
42			
44a	AP-07LS		1
	3mm THK. ALUM. PLATE		
44b	AP-07RS		1
	3mm THK. ALUM. PLATE		
45	AA-03G	21	2
	3mm THK. ALUM. ANGLE		
46	AP-36-01S		1
	657.5x1048(ALUM. CLADDING)		
47	AA-01B	995	2
	15x20x3mm THK. ALUM. ANGLE		
48	AP-03-16		1
	1.5mm THK. ALUM. PLATE		

○ ALUM. EXTRUSION			
ITEM	FAB. DWG NO.	LENGTH (mm)	QTY
1	X85721-44G	3470	1
2	X85722-37G	3470	1
3			
4			
5	X85757-03-01G	756	1
6	X85757-03-01G	756	1
7	X85748-32LG	1167.5	1
8	X85748-32RG	1167.5	1
9	X85748-01LG	689	1
10	X85748-01RG	689	1
11	X85730-05-01G	657.5	1
12	X85737-32-01G	657.5	1
13	X85733-05RG	657.5	1
14	X85734-03R-01G	657.5	1
15	X85743-01-01G	657.5	2
15a	X85742-02a-01G	657.5	1
16	X85742-01-01G	657.5	1
17	X85461-01L	200	1
18	X85461-01R	200	1
19	X85751-01	50	11
20	X85752-01	250	1
21			
22	X85476-01G	234	2
23	(窗玉)CW-SH03RG		1
24			
25	X85738-01-09S	651.5	1
26			
27			
28			
29	X85757-10aL-01G	113.5	1
30	X85757-10aR-01G	113.5	1

根據EI/2681 C版修改
原尺寸756, 修改為689

根據EI/3225修改
橫料及扣蓋避位。
玻璃骨, 擋膠做法!

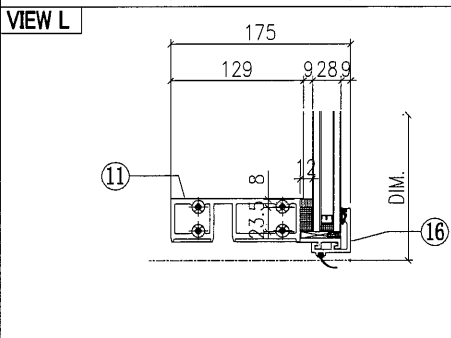
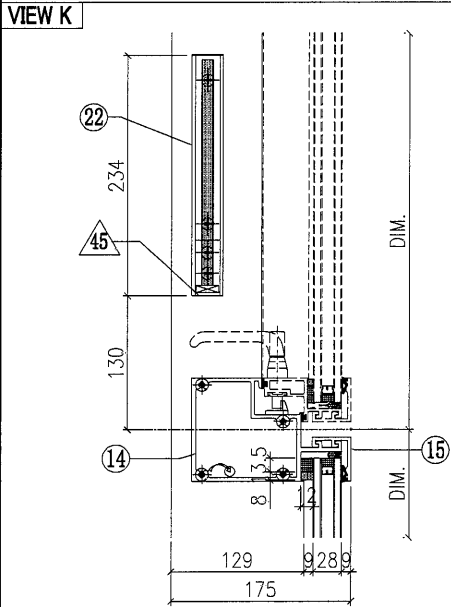

G-292B

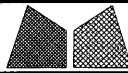
 美特鋁質有限公司 MIDI Aluminium Fabricator Ltd.		工程號 J851 地盘 青衣190	類別 制圖 W. E. X	物料號 - 圖號 GSLm-672.5Hvc-b1SF
修改 日期	採用工廠 ✓ 材料颜色 Dark Grey	图纸名称 单元组装图 材料 -	復核 - 批准 -	數量 - 單件重量 - (KW)

GLASS			
GLASS NUMBER	WIDTH	HEIGHT	QTY.
GL01-01	642.5	745	1
GL07-11	552.5	220	1

TOWER	INSTALL UNIT NO.	QTY.	FLOOR
	T2-CW4R-3205	1	32/F
TOTAL		1	

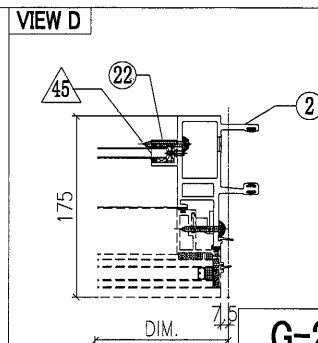
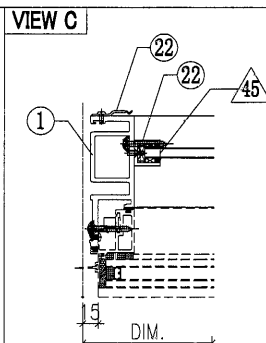
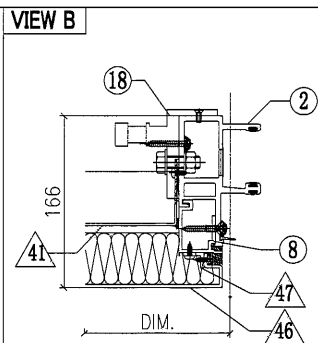
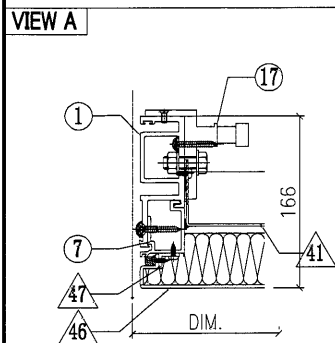
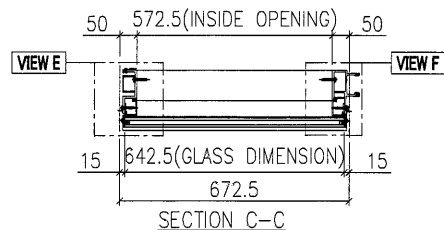
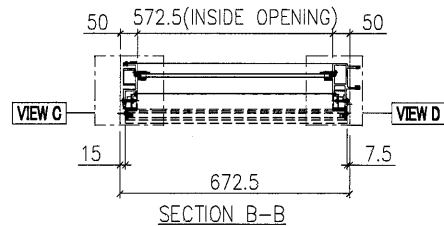
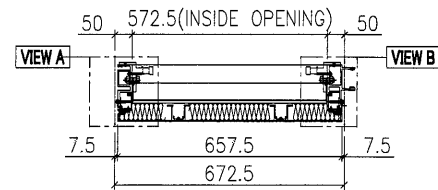
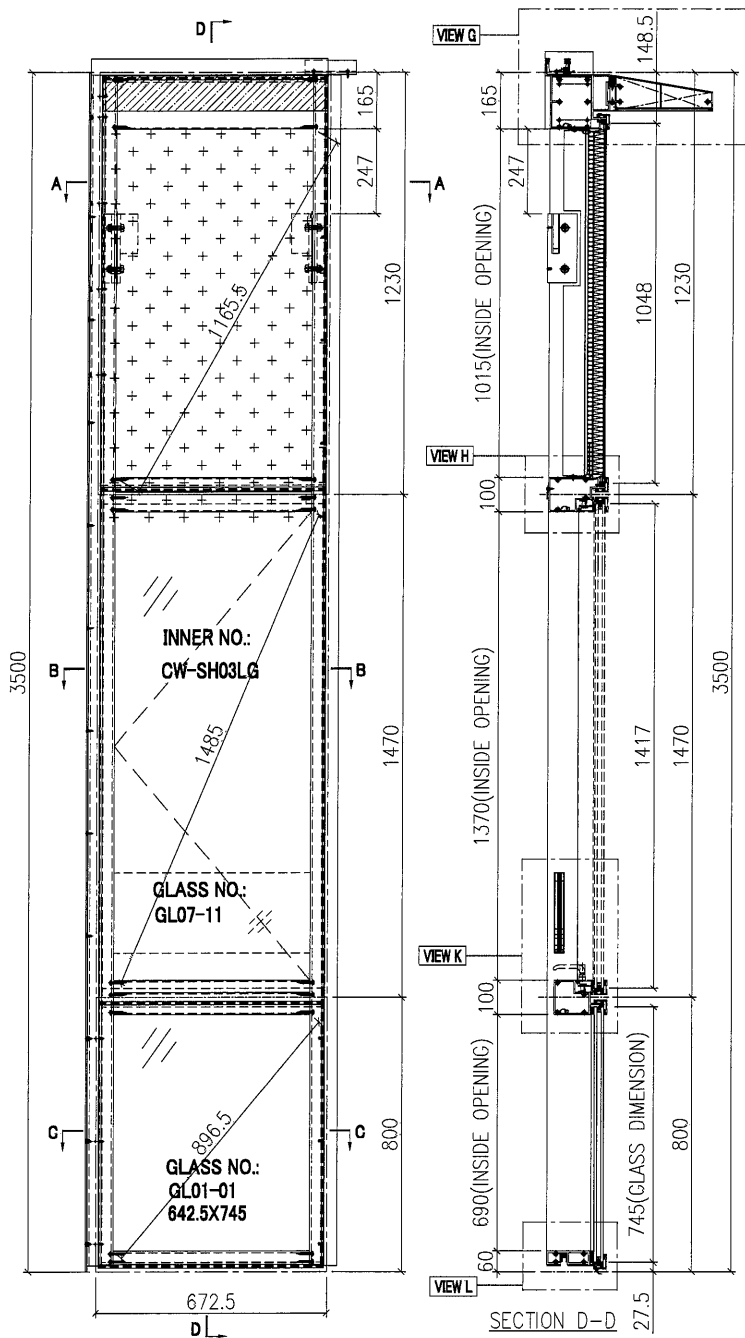

G-293A

 美特鋁質有限公司 MIDI Aluminium Fabricator Ltd.		工程號 J851 地盘 青衣190	類別 制圖 W. E. X	物料號 - 2020-05-26	圖號 數量 -	圖號 數量 -	圖號 數量 -	圖號 數量 -
修改 A B 日期 04/12/04/07	採用工廠 ✓ 材料顏色 Dark Grey	图纸名称 单元组装图 材料 -	復核 - 批准 -	-	-	-	-	單件重量 - (KW)

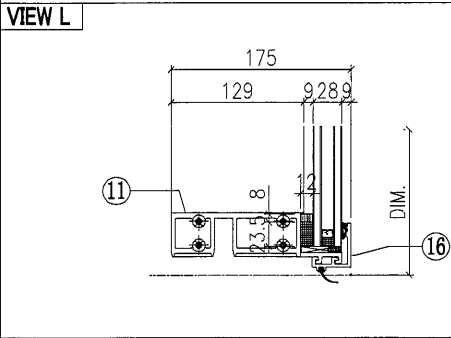
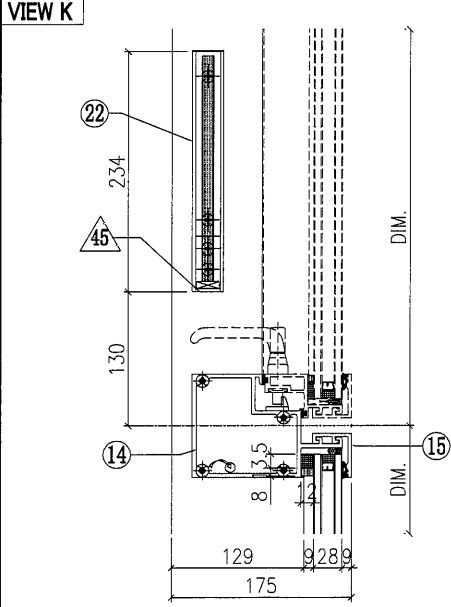
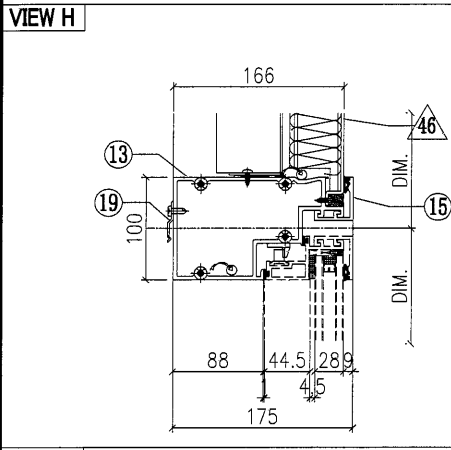
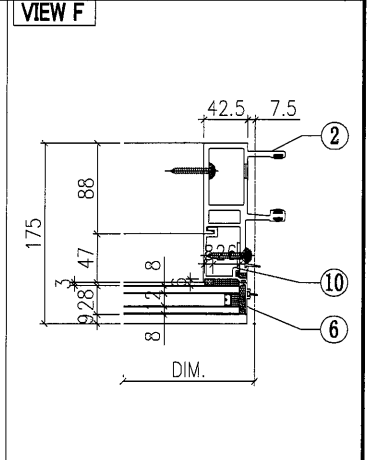
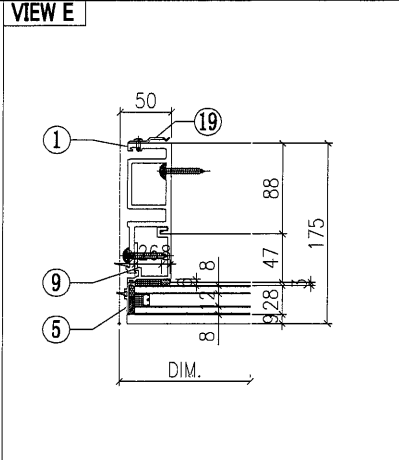
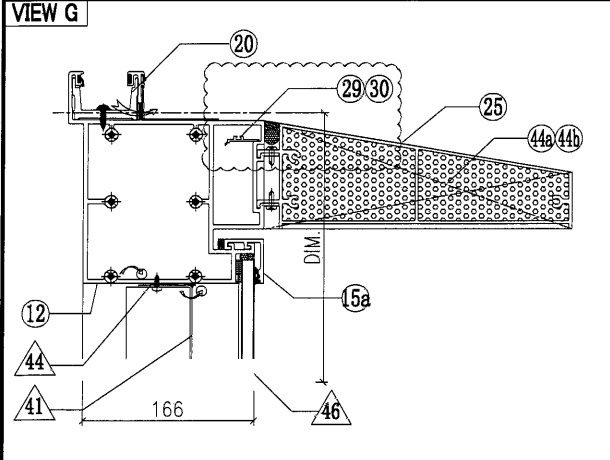

◇ OTHERS (ALUM. & G.M.S. PARTS)			
ITEM	FAB. DWG NO.	LENGTH (mm)	QTY
41	BP-36-03C		1
	570.5 x 1013 (BACK PANEL)		
42			
44a	AP-07LS		1
	3mm THK. ALUM. PLATE		
44b	AP-07RS		1
	3mm THK. ALUM. PLATE		
45	AA-03G	21	2
	3mm THK. ALUM. ANGLE		
46	AP-36-01S		1
		657.5x1048(ALUM. CLADDING)	
47	AA-01B	995	2
	15x20x3mm THK. ALUM. ANGLE		
48	AP-03-16		1
	1.5mm THK. ALUM. PLATE		

○ ALUM. EXTRUSION			
ITEM	FAB. DWG NO.	LENGTH (mm)	QTY
1	X85722-44G	3470	1
2	X85721-37G	3470	1
3			
4			
5	X85757-03-01G	756	1
6	X85757-03-01G	756	1
7	X85748-32LG	1167.5	1
8	X85748-32RG	1167.5	1
9	X85748-01LG	689	1
10	X85748-01RG	689	1
11	X85730-05-01G	657.5	1
12	X85737-32-01G	657.5	1
13	X85733-05LG	657.5	1
14	X85734-03L-01G	657.5	1
15	X85743-01-01G	657.5	2
15a	X85742-02a-01G	657.5	1
16	X85742-01-01G	657.5	1
17	X85461-01L	200	1
18	X85461-01R	200	1
19	X85751-01	50	11
20	X85752-01	250	1
21	-	-	-
22	X85476-01G	234	2
23	(窗玉)CW-SH03LG		1
24			
25	X85738-01-09S	651.5	1
26			
27			
28			
29	X85757-10aL-01G	113.5	1
30	X85757-10aR-01G	113.5	1

根據EI/2681 C版修改
原尺寸756, 修改為689

根據EI/3225修改
橫料及扣蓋避位。
玻璃骨, 擋膠做法!

 美特鋁質有限公司 MIDI Aluminium Fabricator Ltd.				工程號 J851 地盘 青衣190	類別 制圖 W. E. X	物料號 - 2020-07-15	圖號 X85744-33
修改 A B 日期 04/12 04/07	採用工廠 ✓ 材料颜色 -	地盤 - 图纸名称 铝料加工图	復核 - 材料 X85744	數量 - 單件重量 - (KG)			

部件编号	颜色	
X85744-33G	深灰色	
X85744-33W	白色	
加工時分左右, 各一半		
颜色	細分圖號(左)	細分圖號(右)
深灰色	X85744-33G(L)	X85744-33G(R)
白色	X85744-33W(L)	X85744-33W(R)

根據EI/3225修改
 橫料及扣蓋避位。
 玻璃骨, 擋膠做法!

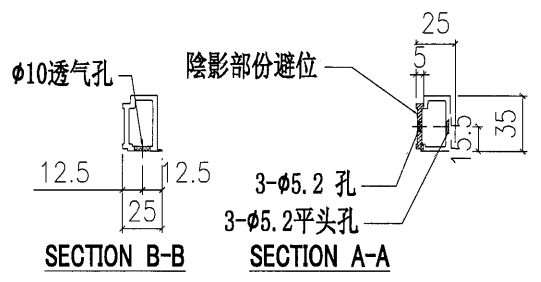
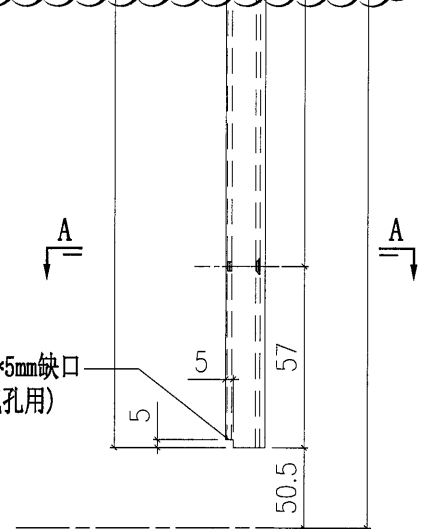
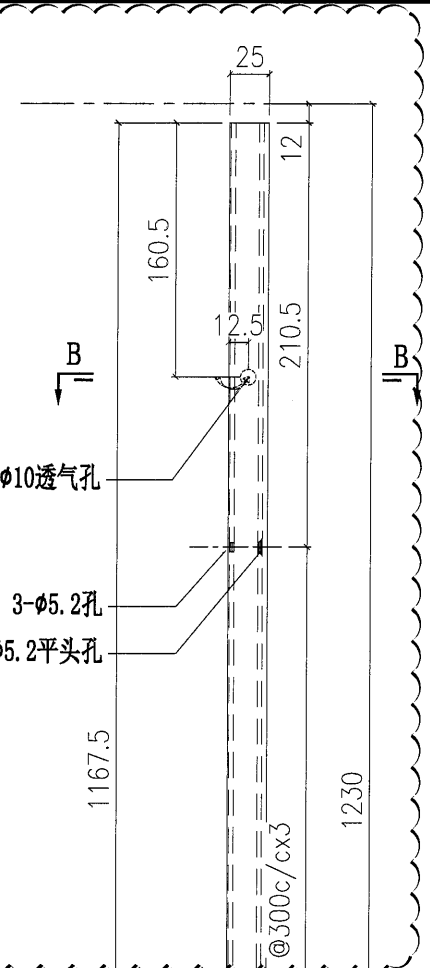
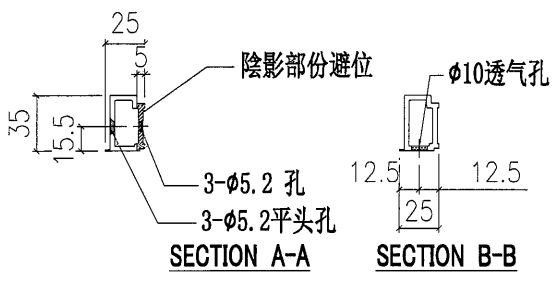
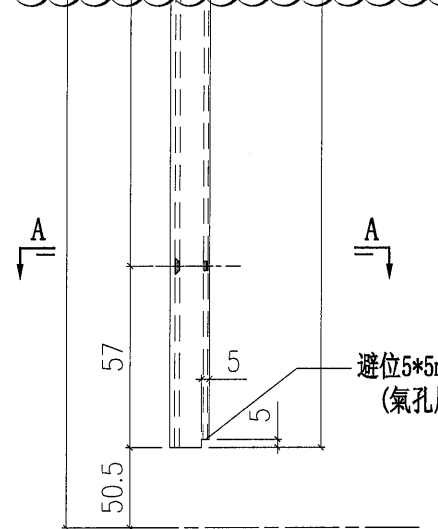
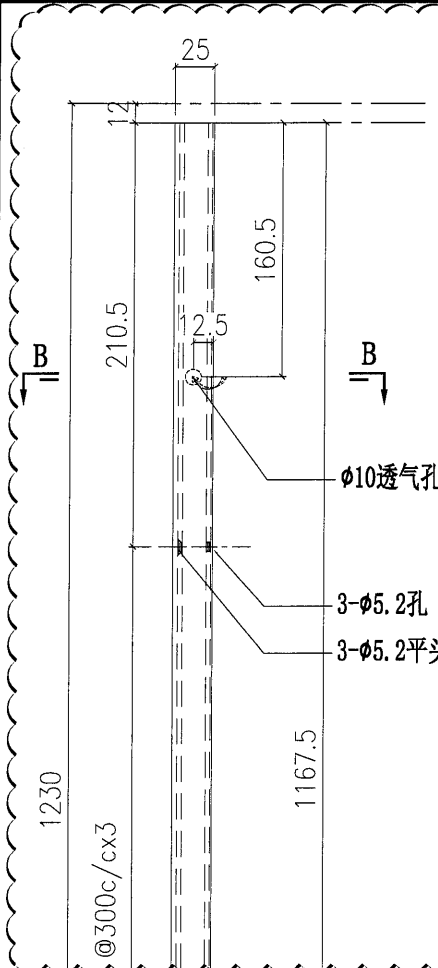

 美特鋁質有限公司 MIDI Aluminium Fabricator Ltd.		工程號 J851 地盘 青衣190	類別 制圖 W. E. X	物料號 - 2020-07-15	圖號 X85748-32L
修改 A 日期 04/07	採用工廠 ✓ 材料颜色 -	图纸名称 铝料加工图 材料 X85748	復核 - 批准 -	數量 - 單件重量 -	- (KG)

部件编号	颜色
X85748-32LG	深灰色

根據EI/3225修改
 橫料及扣蓋避位。
 玻璃骨, 擋膠做法!

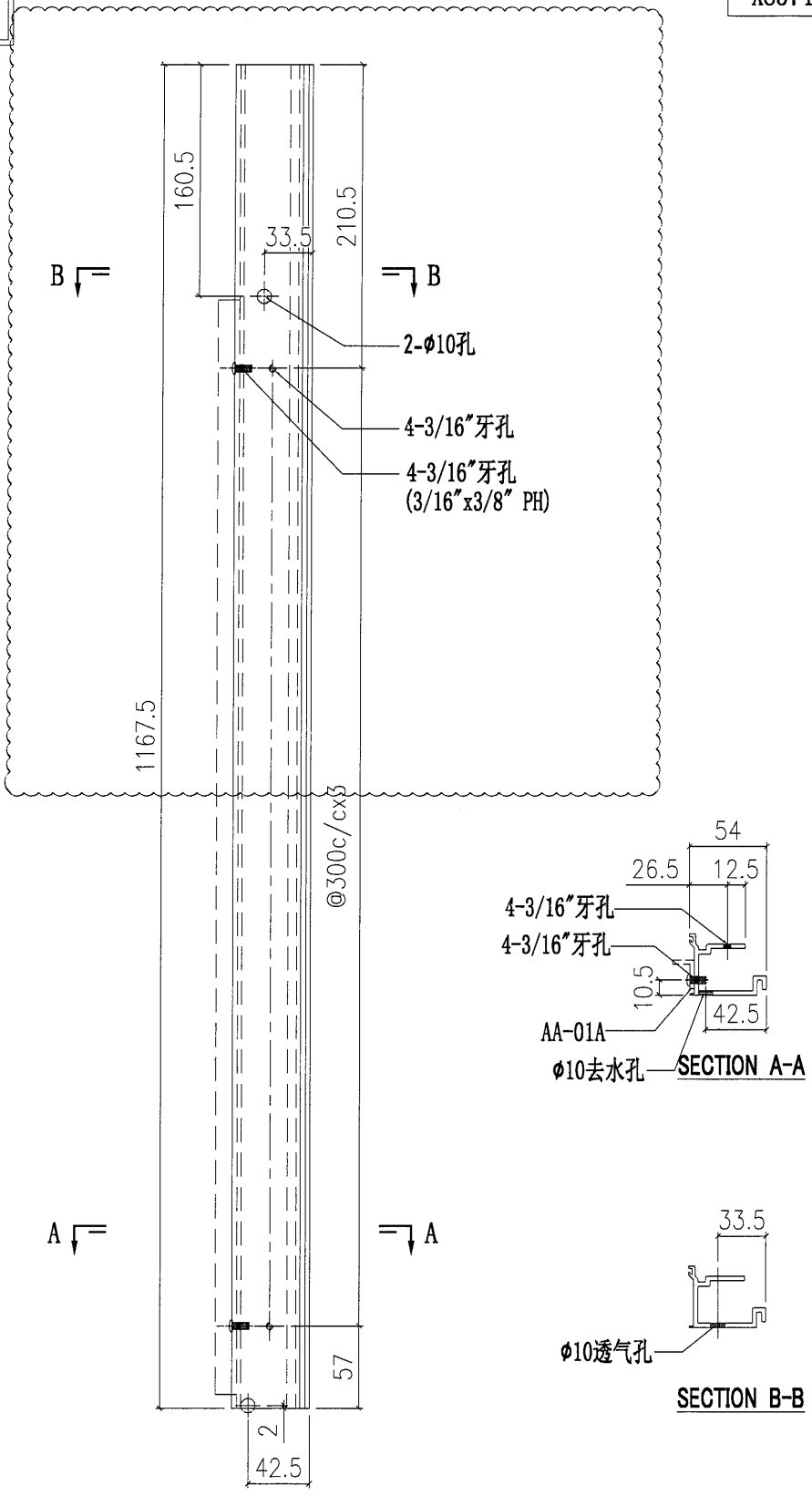

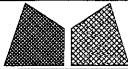
 美特鋁質有限公司 MIDI Aluminium Fabricator Ltd.		工程號 J851 地盘 青衣190 图纸名称 铝料加工图 材料 X85748	類別 制圖 W. E. X 復核 - 批准 -	物料號 - 2020-07-15 圖號 X85748-32R 數量 - 單件重量 - (KG)
修改 A 日期 04/07	採用工廠 ✓ 材料颜色 -	地盤 -		

根據EI/3225修改
橫料及扣蓋避位。
玻璃骨，擋膠做法！

部件编号	颜色
X85748-32RG	深灰色

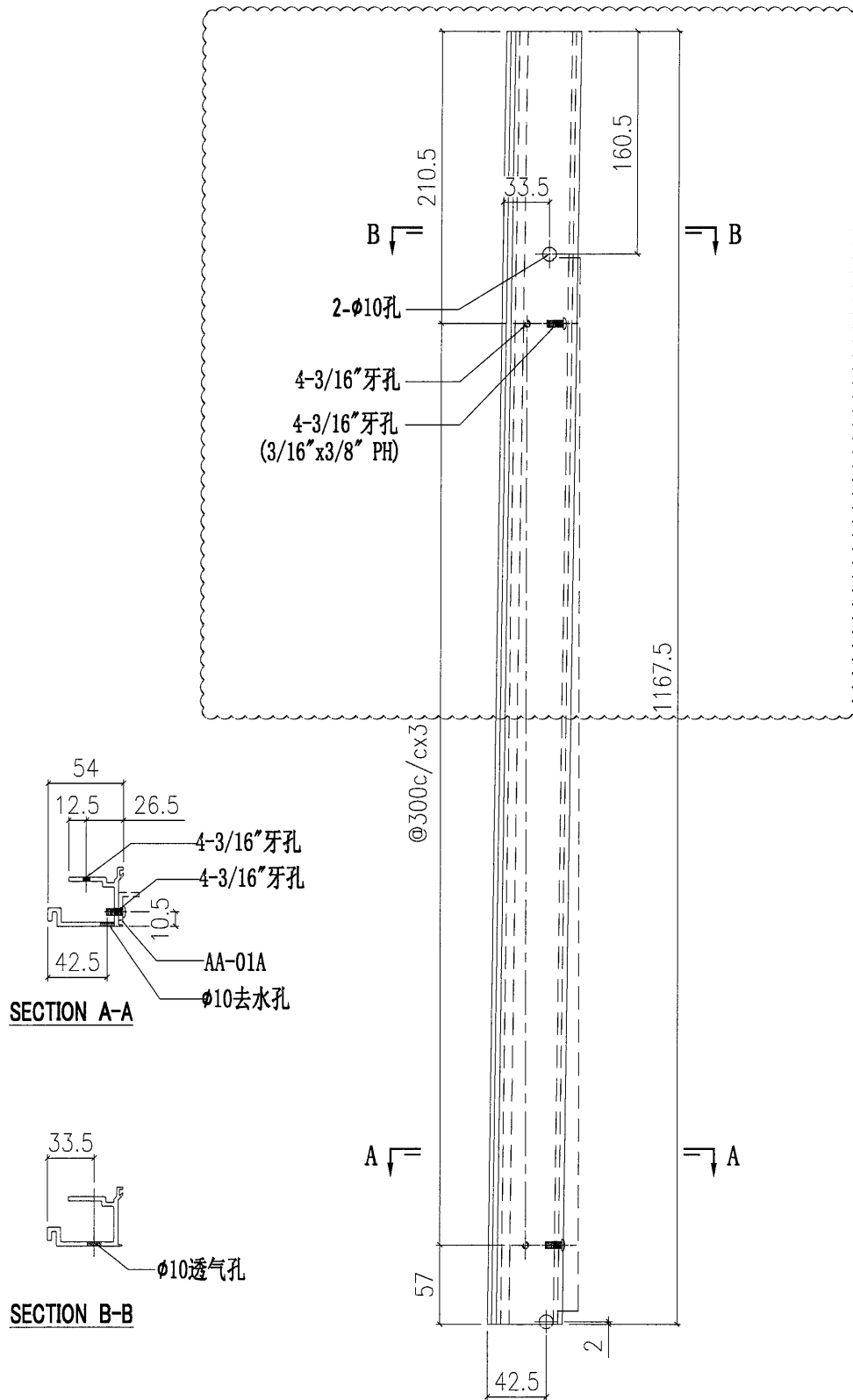



 美特鋁質有限公司 MIDI Aluminium Fabricator Ltd.			工程號 J851 地盘 青衣190	類別 制圖 W. E. X	物料號 - 2020-07-15	圖號 X85737-01
修改 A 日期 04/07	採用工廠 ✓ 材料颜色 -	地盤 - 图纸名称 铝料加工图	復核 - 批准 -	數量 - 單件重量 - (KG)		

根據EI/3225修改
橫料及扣蓋避位。
玻璃骨，擋膠做法！

部件编号	颜色	L	L1	N
X85737-01-01G	深灰色	792.5	807.5	2x300c/c
X85737-01-01W	白色	792.5	807.5	2x300c/c
X85737-01-02G	深灰色	1575	1590	5x275c/c
X85737-01-02W	白色	1575	1590	5x275c/c
X85737-01-03G	深灰色	1675	1690	5x300c/c
X85737-01-03W	白色	1675	1690	5x300c/c
X85737-01-04G	深灰色	692.5	707.5	2x250c/c
X85737-01-04W	白色	692.5	707.5	2x250c/c

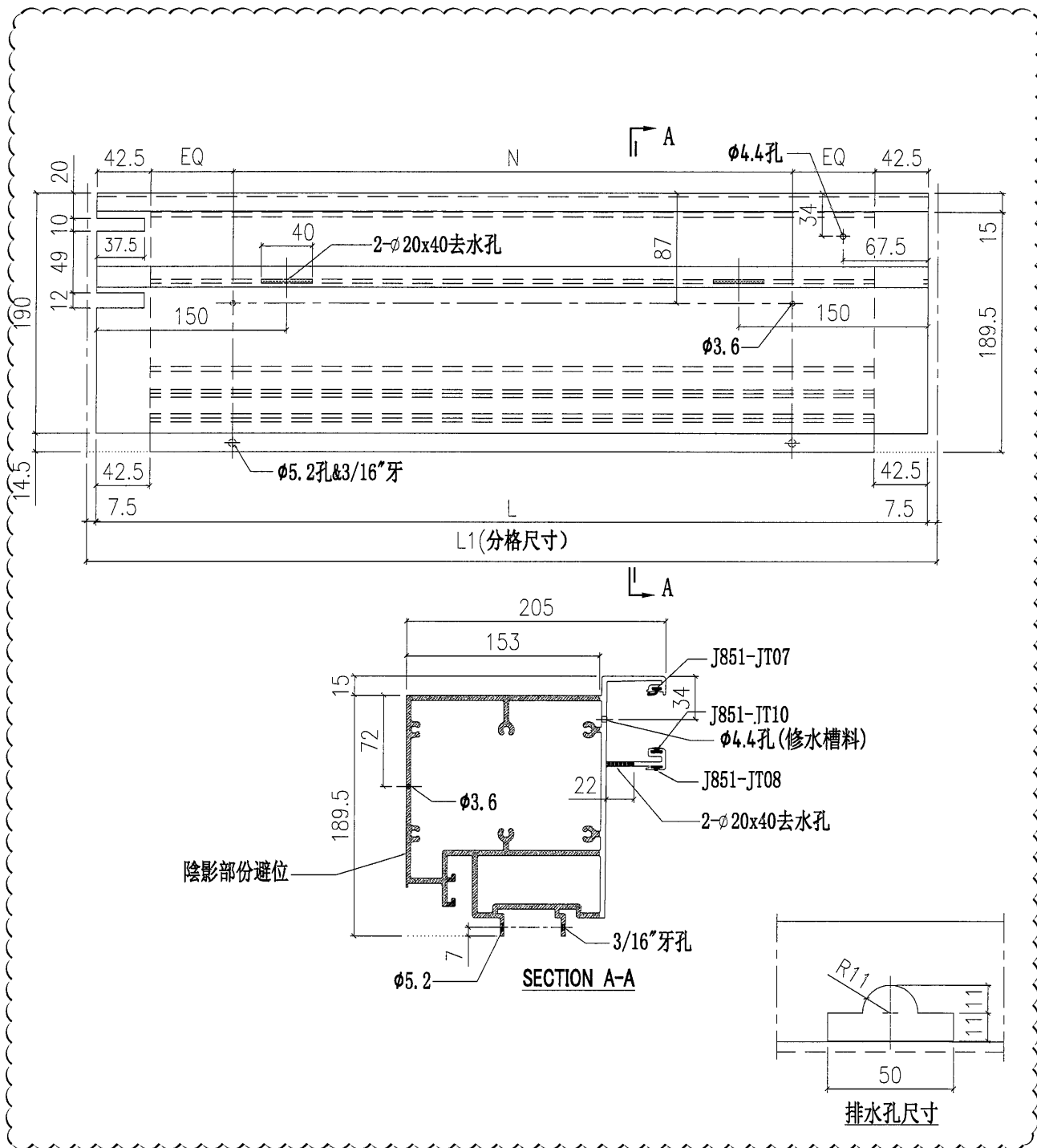
部件编号	颜色	L	L1	N
X85737-01-05G	深灰色	492.5	507.5	1x300c/c
X85737-01-05W	白色	492.5	507.5	1x300c/c
X85737-01-06G	深灰色	992.5	1007.5	3x275c/c
X85737-01-06W	白色	992.5	1007.5	3x275c/c
X85737-01-07G	深灰色	592.5	607.5	1x300c/c
X85737-01-07W	白色	592.5	607.5	1x300c/c
X85737-01-08W	白色	1437.5	1452.5	4x300c/c



 美特鋁質有限公司 MIDI Aluminium Fabricator Ltd.		工程號 J851 地盘 青衣190 图纸名称 铝料加工图 材料 X85737	類別 制圖 W. E. X 復核 - 批准 -	物料號 - 2020-07-15 圖號 X85737-02 數量 - 單件重量 - (KG)
修改 A 日期 04/07	採用工廠 ✓ 材料颜色 -	地盤 -		

根據EI/3225修改
 橫料及扣蓋避位。
 玻璃骨，擋膠做法！

部件编号	颜色	L	L1	N
X85737-02-01W	深灰色	657.5	672.5	2x250c/c
X85737-02-01W	白色	657.5	672.5	2x250c/c

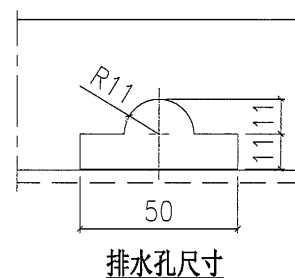
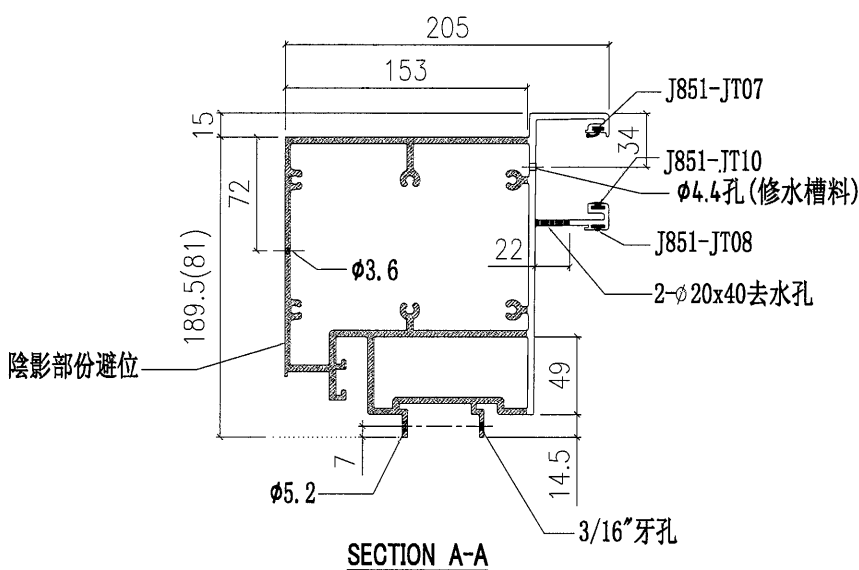
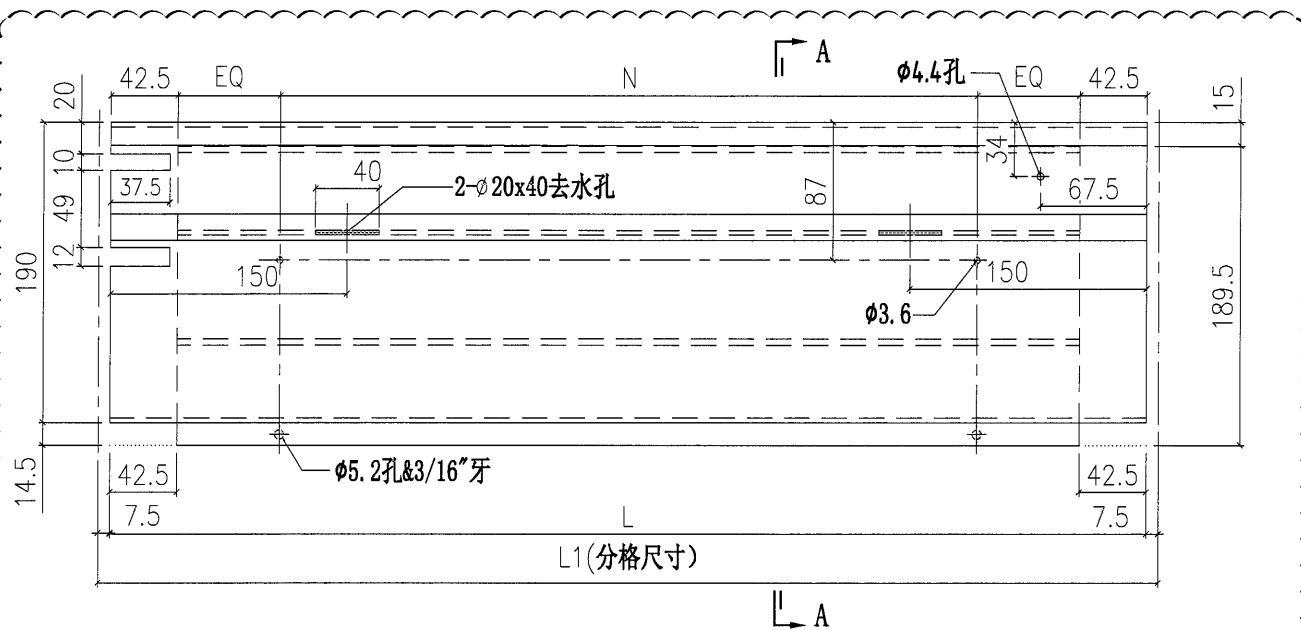



 美特鋁質有限公司 MIDI Aluminium Fabricator Ltd.		工程號 J851 地盘 青衣190	類別 制圖 W.E.X	物料號 - 2020-07-15	圖號 X85737-31
修改 A 日期 04/07	採用工廠 ✓ 材料颜色 -	图纸名称 铝料加工图 材料 X85737	復核 - 批准 -	數量 - 單件重量 - (KG)	地盘 -

根據EI/3225修改
橫料及扣蓋避位。
玻璃骨，擋膠做法！

部件编号	颜色	L	L1	N
X85737-31-01G	深灰色	792.5	807.5	2x300c/c
X85737-31-01W	白色	792.5	807.5	2x300c/c
X85737-31-02G	深灰色	1575	1590	5x275c/c
X85737-31-02W	白色	1575	1590	5x275c/c
X85737-31-03G	深灰色	1675	1690	5x300c/c
X85737-31-03W	白色	1675	1690	5x300c/c
X85737-31-04G	深灰色	692.5	707.5	2x250c/c
X85737-31-04W	白色	692.5	707.5	2x250c/c

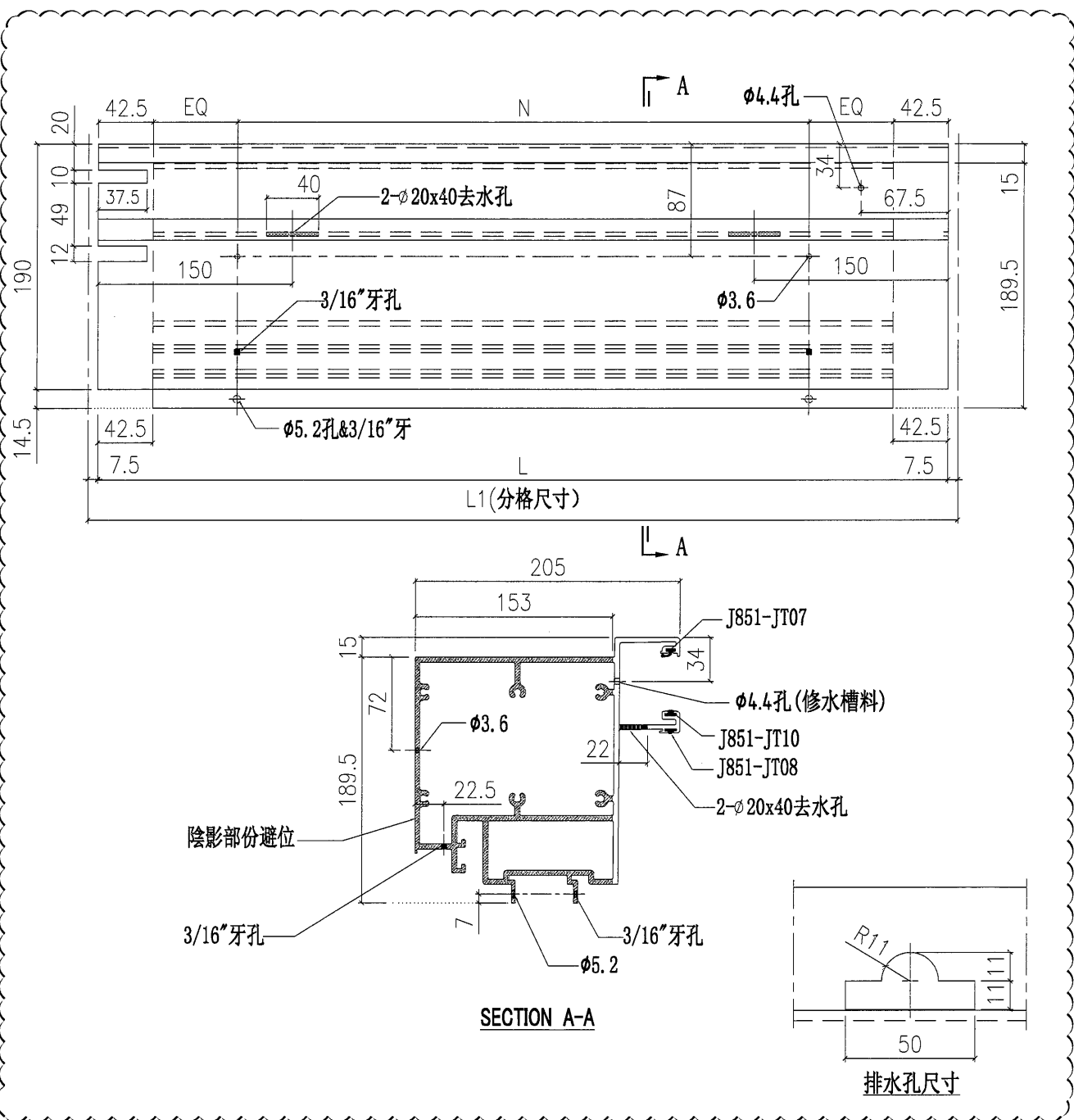
部件编号	颜色	L	L1	N
X85737-31-05G	深灰色	492.5	507.5	1x300c/c
X85737-31-05W	白色	492.5	507.5	1x300c/c
X85737-31-06G	深灰色	992.5	1007.5	3x275c/c
X85737-31-06W	白色	992.5	1007.5	3x275c/c
X85737-31-07G	深灰色	592.5	607.5	1x300c/c
X85737-31-07W	白色	592.5	607.5	1x300c/c
X85737-31-08W	白色	1437.5	1452.5	4x300c/c



 美特鋁質有限公司 MIDI Aluminium Fabricator Ltd.		工程號 J851 地盘 青衣190 图纸名称 铝料加工图	類別 制圖 W. E. X 復核 - 批准 -	物料號 - 2020-07-15 圖號 X85737-32 數量 - 單件重量 - (KG)
修改 A 日期 04/07	採用工廠 ✓ 材料颜色 -	地盤 -	材料 X85737	圖號 X85737-32 數量 - 單件重量 - (KG)

根據EI/3225修改
橫料及扣蓋避位。
玻璃骨，擋膠做法！

部件编号	颜色	L	L1	N
X85737-32-01G	深灰色	657.5	672.5	2x250c/c
X85737-32-01W	白色	657.5	672.5	2x250c/c

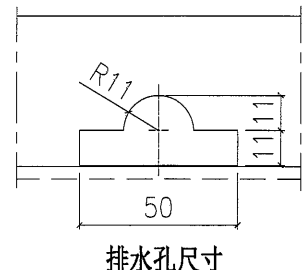
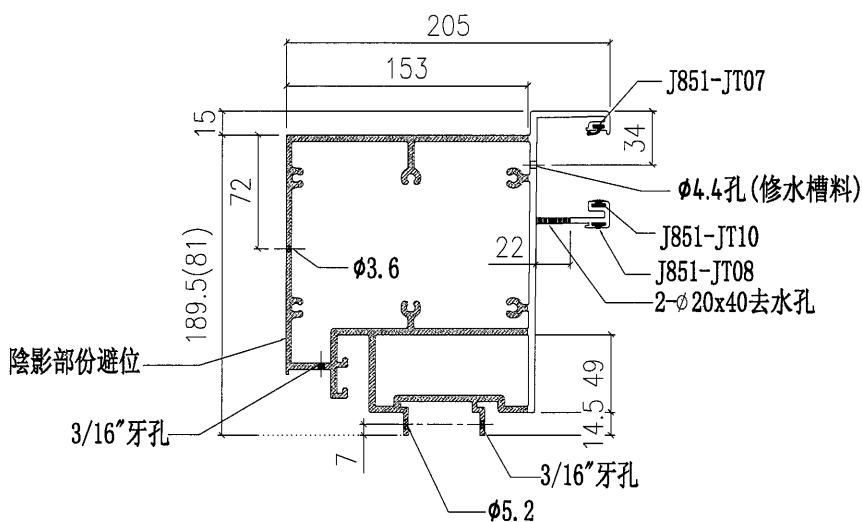
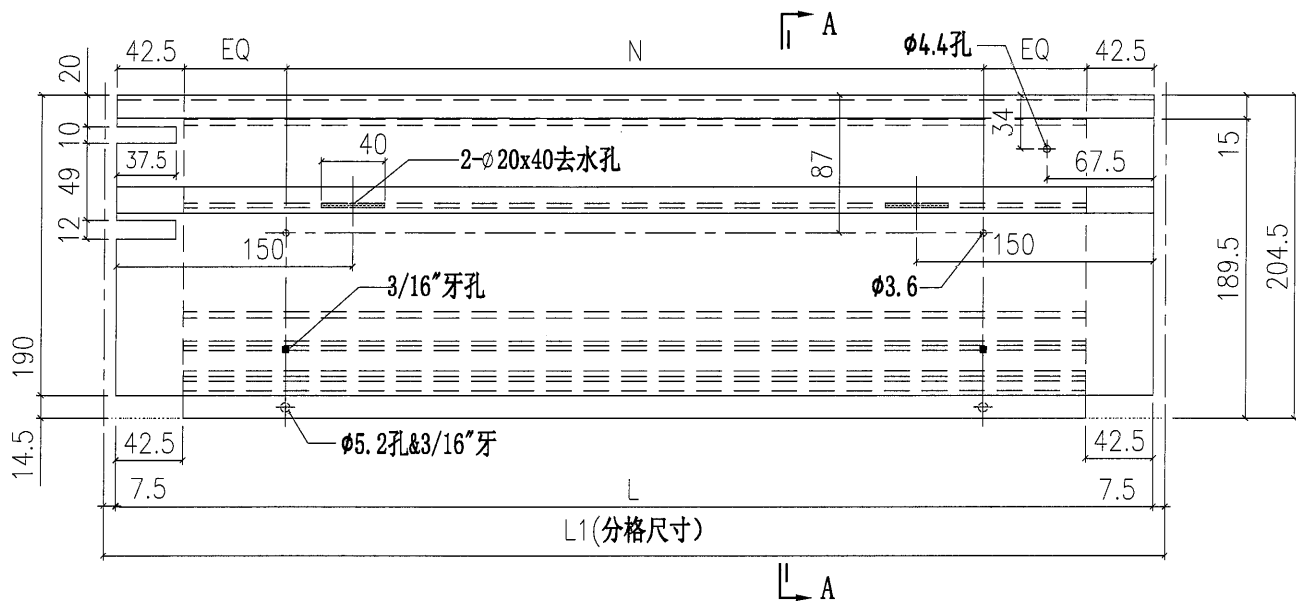

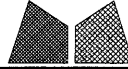
 美特鋁質有限公司 MIDI Aluminium Fabricator Ltd.		工程號 J851 地盘 青衣190 图纸名称 铝料加工图 材料 X85737	類別 制圖 W. E. X 復核 - 批准 -	物料號 - 2020-07-15 圖號 X85737-33L 數量 - 單件重量 - (KG)
修改 A 日期 04/07	採用工廠 ✓ 材料颜色 -	地盤 -		

根據EI/3225修改
 橫料及扣蓋避位。
 玻璃骨，擋膠做法！

部件编号	颜色	L	L1	N
X85737-33L-01G	深灰色	690	672.5	2x250c/c
X85737-33L-01W	白色	690	672.5	2x250c/c

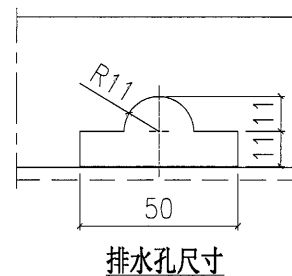
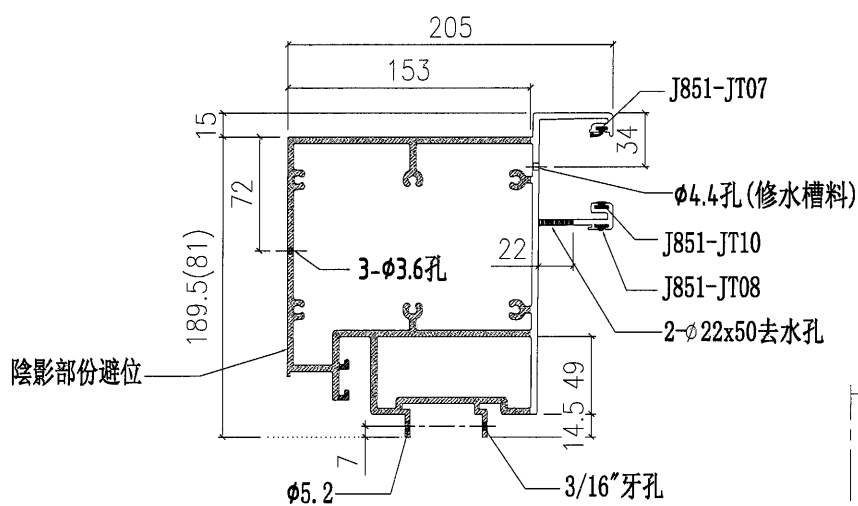
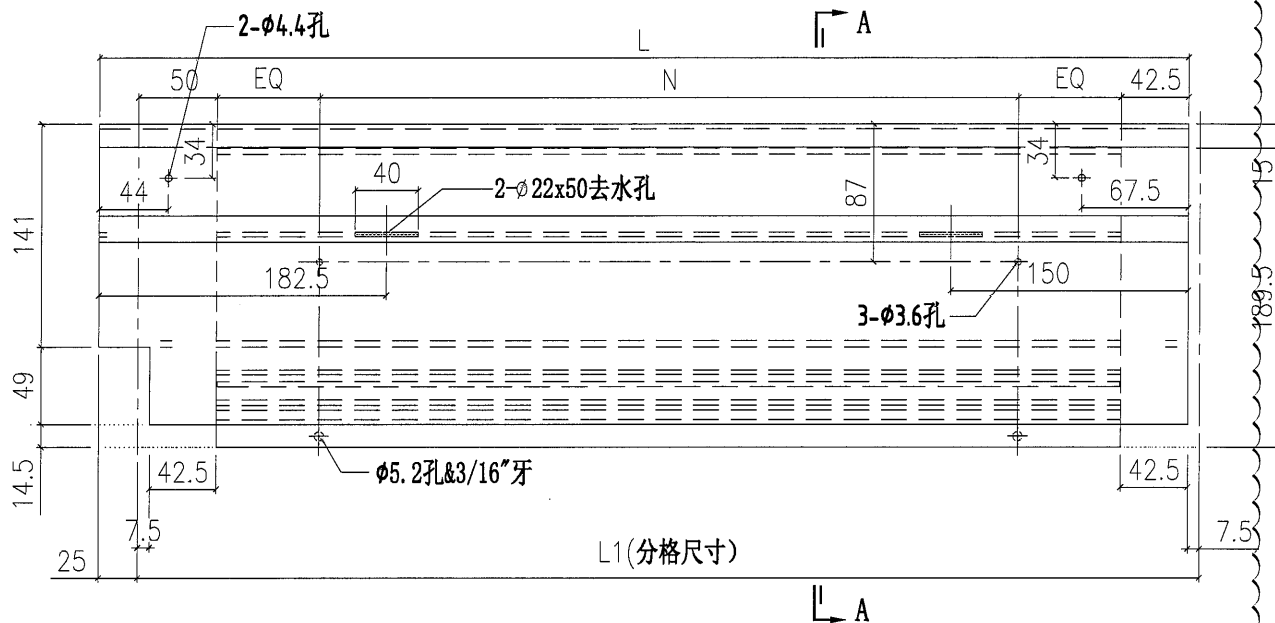

 美特鋁質有限公司 MIDI Aluminium Fabricator Ltd.		工程號 J851 地盤 青衣190 图纸名称 铝料加工图 材料 X85737	類別 制圖 W. E. X 復核 - 批准 -	物料號 - 2020-07-15 圖號 X85737-33R 數量 - 單件重量 - (KG)
修改 A 日期 04/07	採用工廠 ✓ 地盤 - 材料颜色 -			

根據EI/3225修改
 橫料及扣蓋避位。
 玻璃骨, 擋膠做法!

部件编号	颜色	L	L1	N
X85737-33R-01G	深灰色	690	672.5	2x250c/c
X85737-33R-01W	白色	690	672.5	2x250c/c

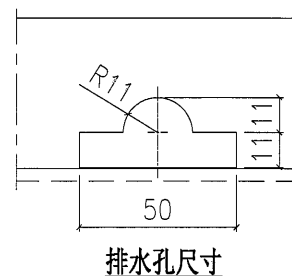
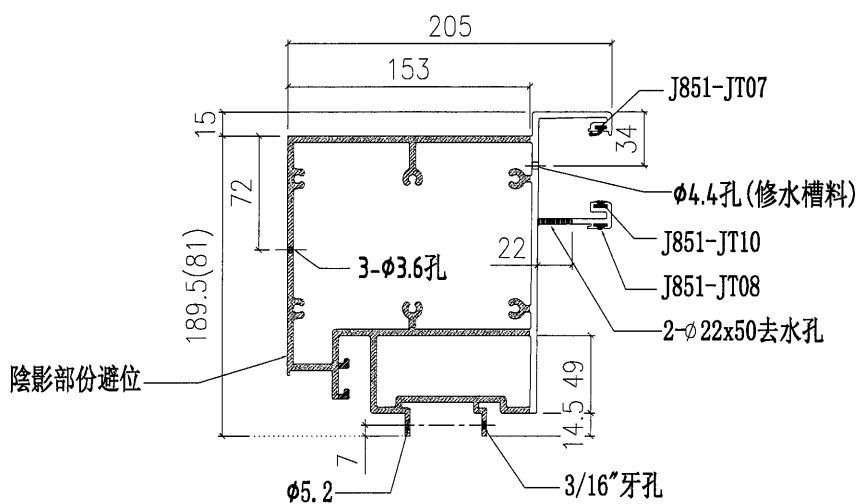
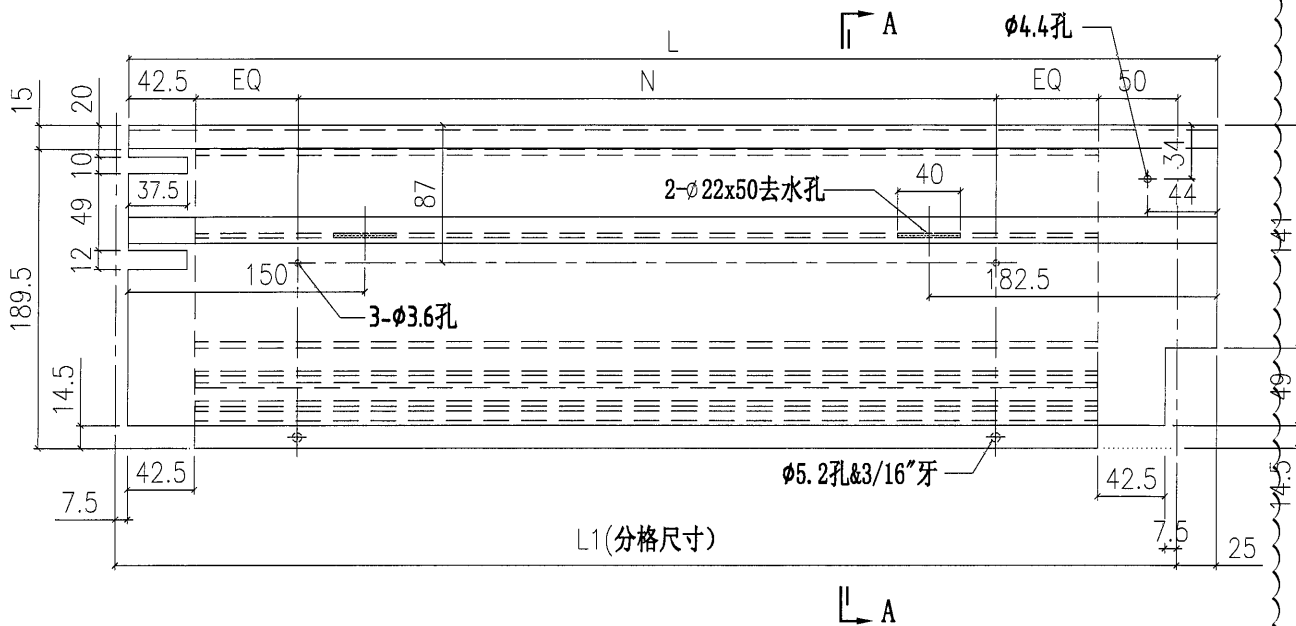

 美特鋁質有限公司 MIDI Aluminium Fabricator Ltd.		工程號 J851 地盘 青衣190 图纸名称 铝料加工图	類別 制圖 W. E. X 復核 - 批准 -	物料號 - 2020-07-15 圖號 X85737-34L 數量 - 單件重量 - (KG)
修改 A 日期 04/07	採用工廠 ✓ 材料颜色 -	地盘 - 材料 X85737		

根據EI/3225修改
 橫料及扣蓋避位。
 玻璃骨, 擋膠做法!

部件编号	颜色	L	L1	N
X85737-34L-01G	深灰色	690	672.5	2x250c/c
X85737-34L-01W	白色	690	672.5	2x250c/c

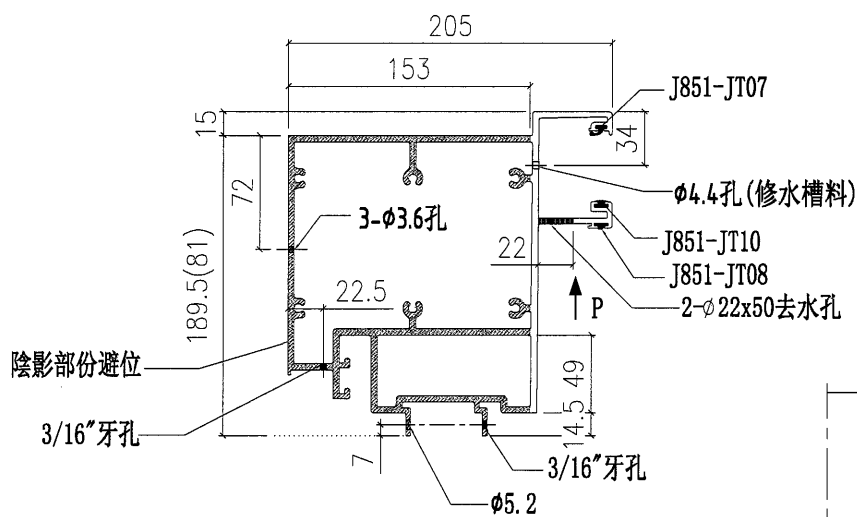
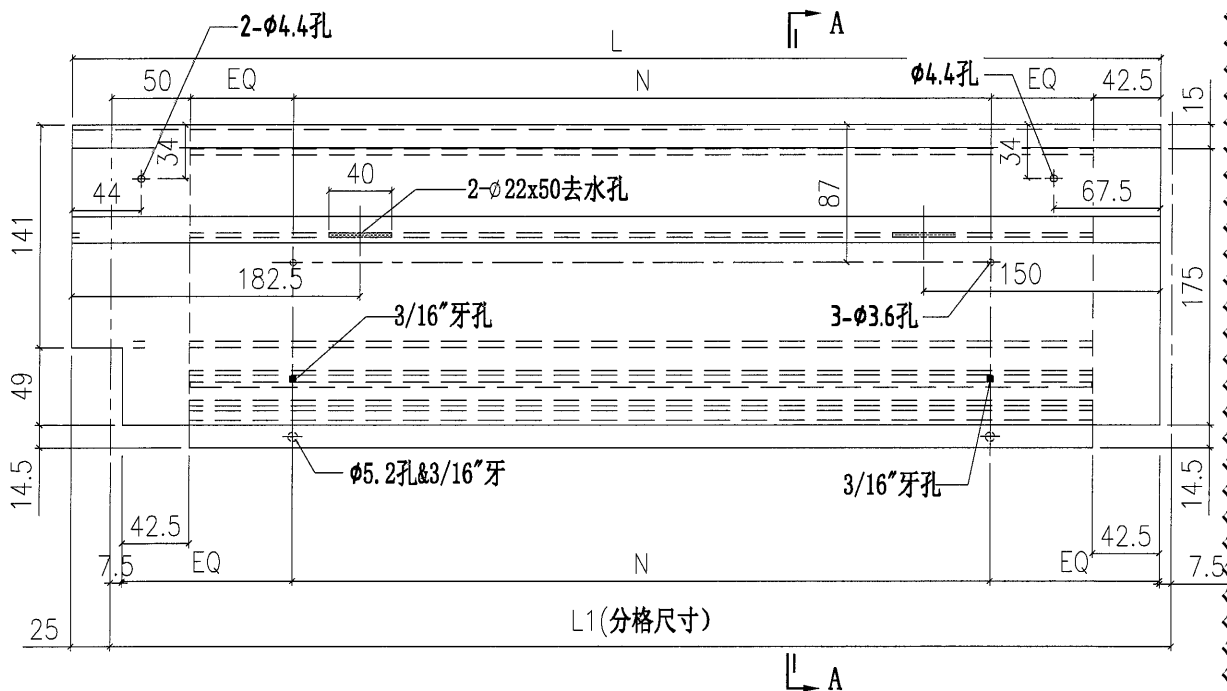

SECTION A-A

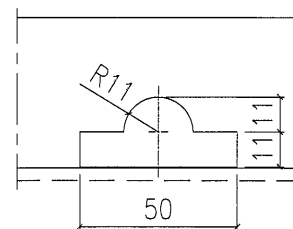

排水孔尺寸

 美特鋁質有限公司 MIDI Aluminium Fabricator Ltd.		工程號 J851 地盘 青衣190 图纸名称 铝料加工图 材料 X85737	類別 制圖 W. E. X 復核 - 批准 -	物料號 - 2020-07-15 圖號 X85737-34R 數量 - 單件重量 - (KG)
修改 A 日期 04/07	採用工廠 ✓ 材料颜色 -	地盤 -		

根據EI/3225修改
橫料及扣蓋避位。
玻璃骨, 擋膠做法!

部件编号	颜色	L	L1	N
X85737-34R-01G	深灰色	690	672.5	2x250c/c
X85737-34R-01W	白色	690	672.5	2x250c/c

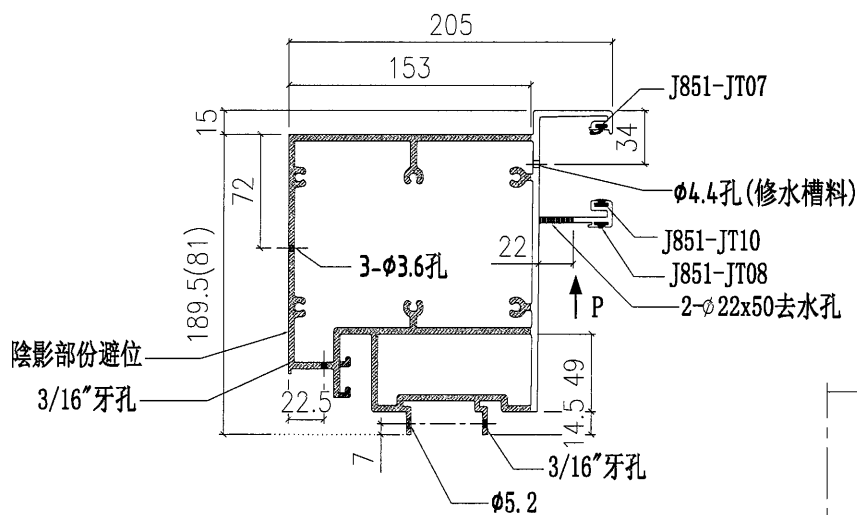
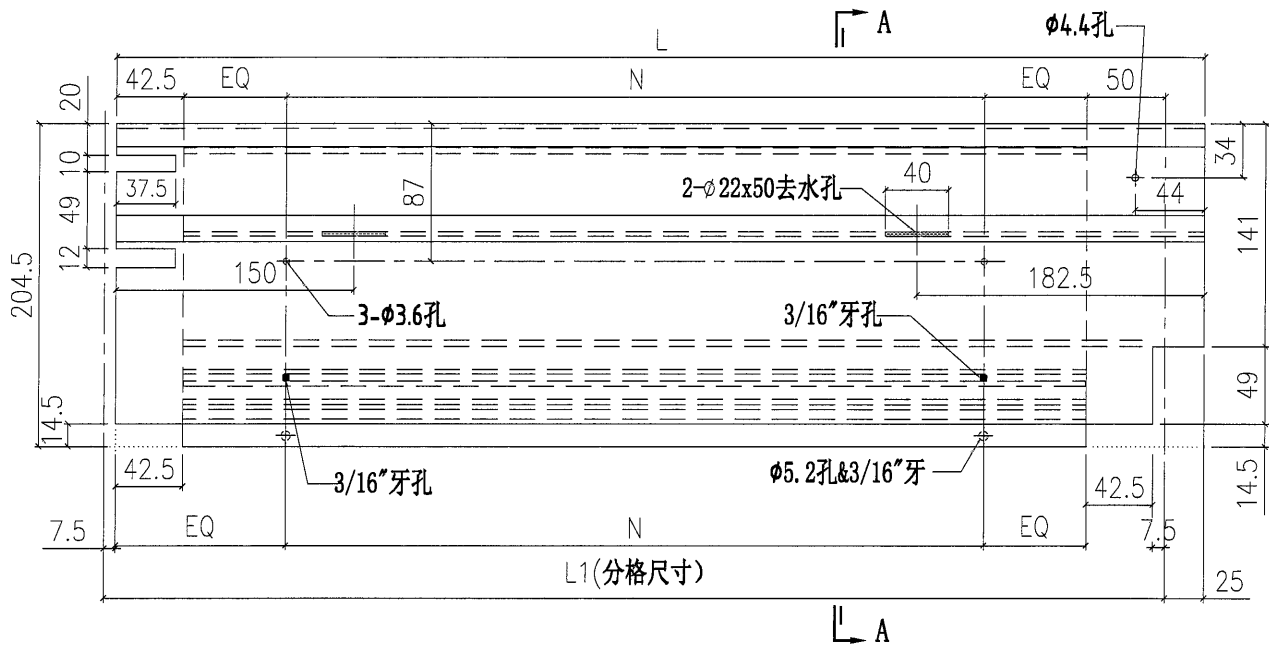

SECTION A-A

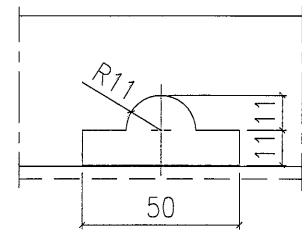

排水孔尺寸

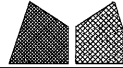
 美特鋁質有限公司 MIDI Aluminium Fabricator Ltd.			工程號	J851	類別		物料號	-		
修改	新增		地盤	青衣190	制圖	W. E. X	2020-07-15	圖號	X85742-02a	
日期	04/07		採用工廠	✓	地盤	-	圖紙名稱	鋁料加工圖	復核	-
			材料顏色	-			材料	X85742	批准	-
							數量	-	單件重量	- (KG)

根據EI/3225修改
橫料及扣蓋避位。
玻璃骨, 擋膠做法!

新增

部件编号	颜色	L
X85742-02a-09G	深灰色	692.5
X85742-02a-09W	白色	692.5
X85742-02a-10G	深灰色	1675
X85742-02a-10W	白色	1675
X85742-02a-11G	深灰色	492.5
X85742-02a-11W	白色	492.5
X85742-02a-12G	深灰色	992.5
X85742-02a-12W	白色	992.5

部件编号	颜色	L
X85742-02a-01G	深灰色	657.5
X85742-02a-01W	白色	657.5
X85742-02a-02G	深灰色	592.5
X85742-02a-02W	白色	592.5
X85742-02a-03G	深灰色	792.5
X85742-02a-03W	白色	792.5
X85742-02a-07W	白色	1437.5
X85742-02a-08G	深灰色	1575
X85742-02a-08W	白色	1575

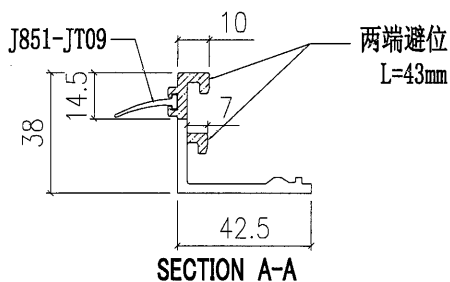
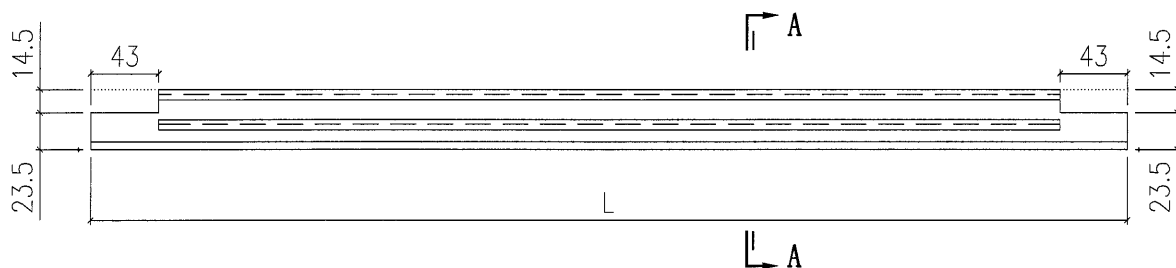

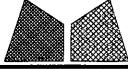
 美特鋁質有限公司 MIDI Aluminium Fabricator Ltd.		工程號 J851 地盘 青衣190	類別 制圖 W.E.X	物料號 - 圖號 X85744-50
修改 新增 日期 04/07	採用 工廠 ✓ 地盘 - 材料颜色 -	图纸名称 铝料加工图 材料 X85744	復核 - 批准 -	數量 - 單件重量 - (KG)

部件编号 X85744-50G X85744-50W	颜色 深灰色 白色	此料在梗企料頂用(收鋁板位用) 工廠配鑽企料上此配件孔位
----------------------------------	-----------------	---------------------------------

根據EI/3225修改
 橫料及扣蓋避位。
 玻璃骨, 擋膠做法!

新增

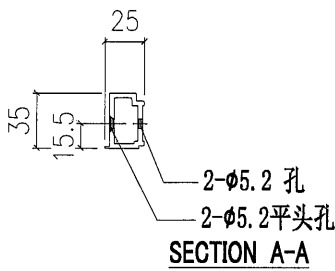
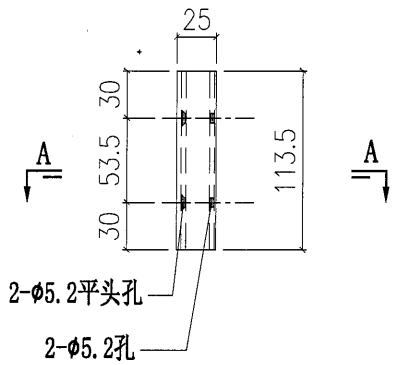

特殊位梗窗玻璃骨安裝示意

死牆位收鋁板梗企料用

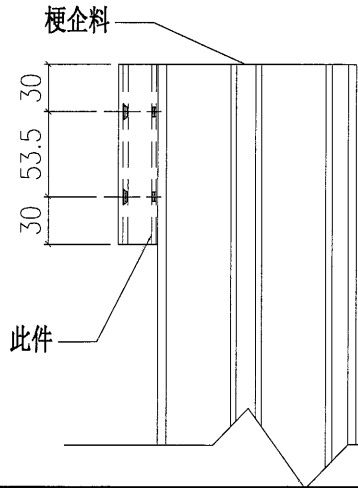

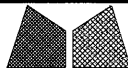
 美特鋁質有限公司 MIDI Aluminium Fabricator Ltd.		工程號 J851 地盤 青衣190 图纸名称 铝料加工图 材料 X85745	類別 制圖 W.E.X 復核 - 批准 -	物料號 - 2020-07-15 圖號 X85745-01aL 數量 - 單件重量 - (KG)
修改 新增 日期 04/07	採用工廠 ✓ 地盤 - 材料颜色 -			

根據EI/3225修改
橫料及扣蓋避位。
玻璃骨，擋膠做法！

部件编号	颜色
X85745-01aL-05G	深灰色
X85745-01aL-05W	白色

新增

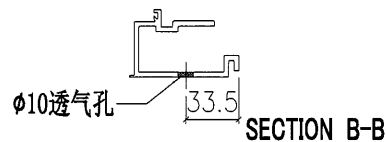
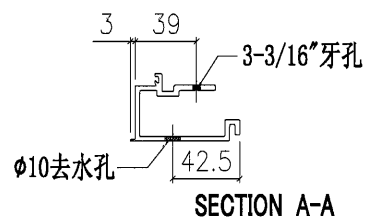
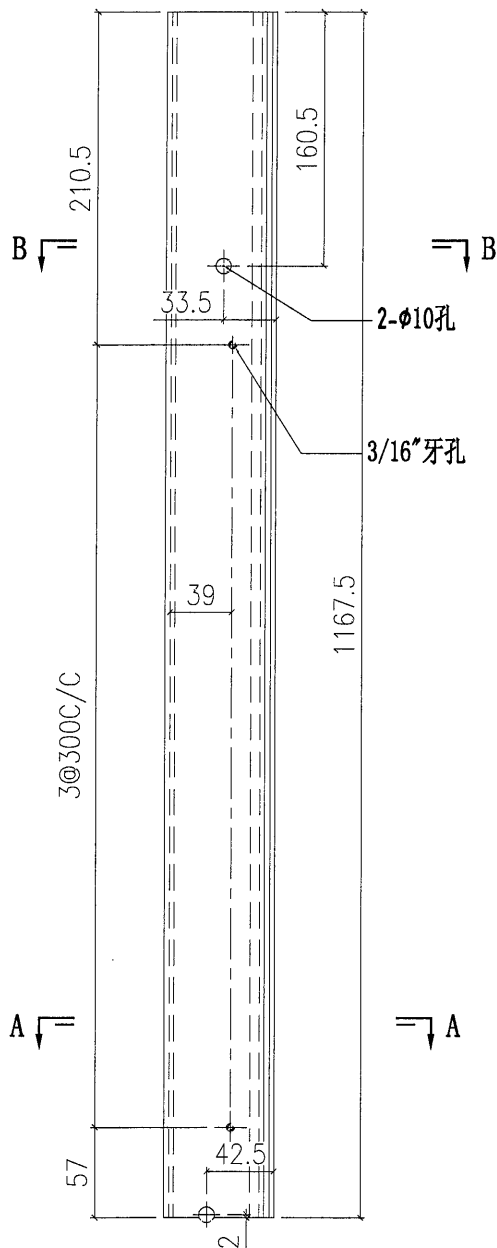

 美特鋁質有限公司 MIDI Aluminium Fabricator Ltd.		工程號 J851 地盤 青衣190	類別 制圖 W. E. X	物料號 - 2020-07-15	圖號 X85745-01aR
修改 新增 日期 04/07	採用工廠 <input checked="" type="checkbox"/> 地盤 - 材料顏色 -	图纸名称 铝料加工图 材料 X85745	復核 - 批准 -	數量 - 單件重量 - (KG)	

部件编号	颜色
X85745-01aR-05G	深灰色
X85745-01aR-05W	白色

根據EI/3225修改
 橫料及扣蓋避位。
 玻璃骨, 擋膠做法!

新增

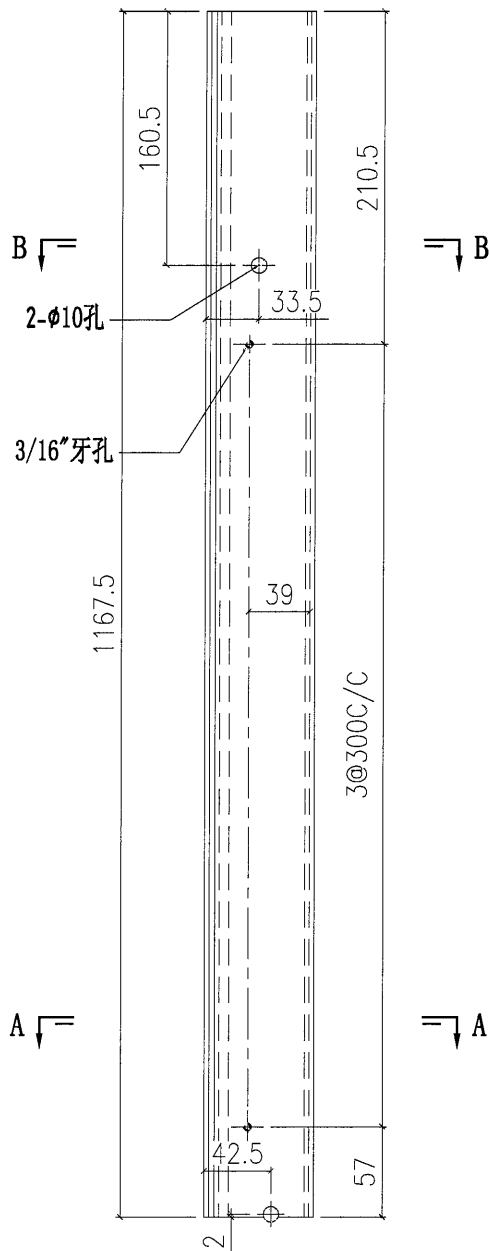
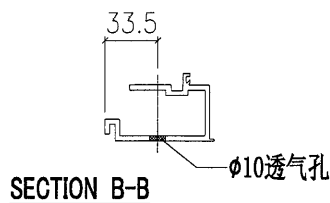
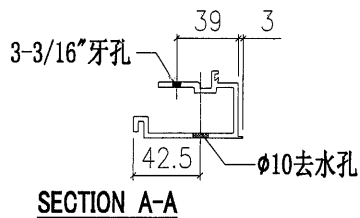

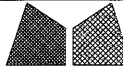
 美特鋁質有限公司 MIDI Aluminium Fabricator Ltd.		工程號 J851 地盤 青衣190 圖紙名稱 鋁擋片加工圖 材料 X85756	類別 制圖 W. E. X 復核 - 批准 -	物料號 - 2020-07-15 - -	圖號 X85756-01L 數量 - 單件重量 - (KG)
修改 新增 日期 04/07	採用工廠 <input checked="" type="checkbox"/> 地盤 - 材料顏色 -				

根據EI/3225修改
橫料及扣蓋避位。
玻璃骨, 擋膠做法!

部件編號	顏色
X85756-01L-04G	深灰色
X85756-01L-04W	白色

新增

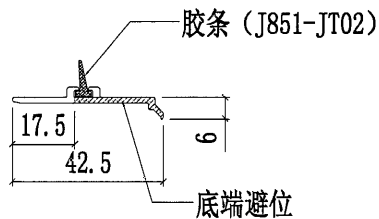
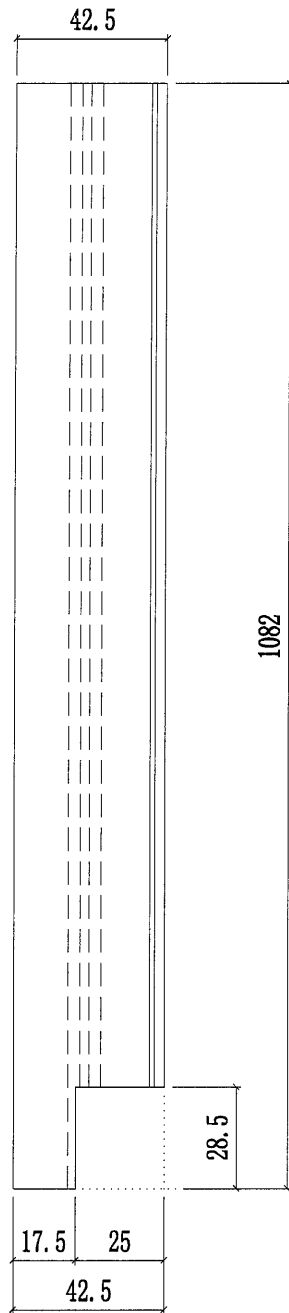

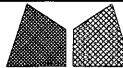
 美特鋁質有限公司 MIDI Aluminium Fabricator Ltd.		工程號 J851 地盘 青衣190	類別 制圖 W.E.X	物料號 - 2020-07-15	圖號 X85756-01R
修改 新增 日期 04/07	採用工廠 ✓ 材料颜色 -	图纸名称 铝挡片加工图 材料 X85756	復核 - 批准 -	數量 - 單件重量 -	- (KG)

根據EI/3225修改
橫料及扣蓋避位。
玻璃骨, 擋膠做法!

部件编号	颜色
X85756-01R-04G	深灰色
X85756-01R-04W	白色

新增

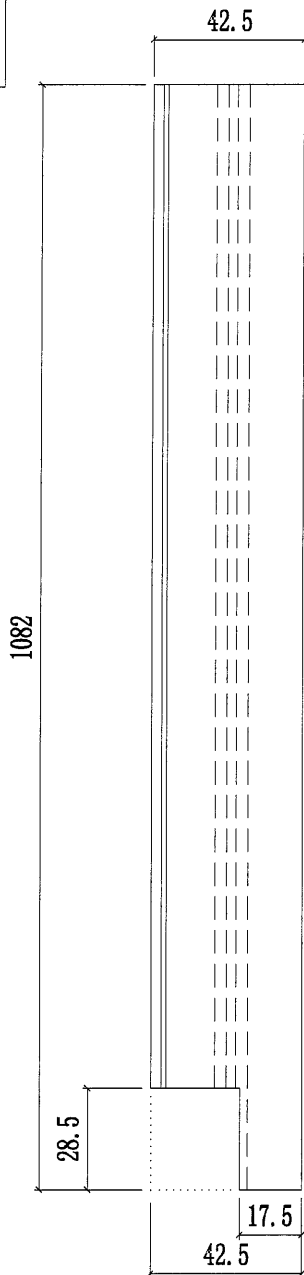

胶条 (J851-JT02)

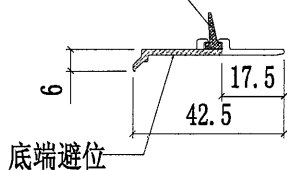

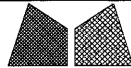
 美特鋁質有限公司 MIDI Aluminium Fabricator Ltd.			工程號	J851	類別		物料號	-		
修改	新增	採用工廠	✓	地盤	-	制圖	W. E. X	2020-07-15	圖號	X85756-10L
日期	04/07	材料顏色	-	图纸名称	铝挡片加工图	復核	-	-	數量	-
				材料	X85756	批准	-	-	單件重量	- (KG)

根據EI/3225修改
橫料及扣蓋避位。
玻璃骨, 擋膠做法!

部件编号	颜色
X85756-10L-01G	深灰色
X85756-10L-01W	白色

新增

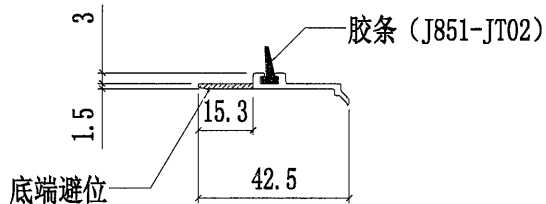
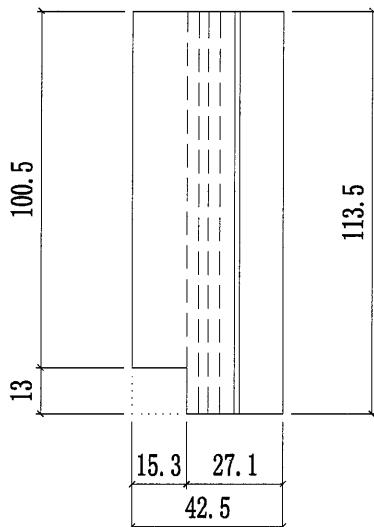

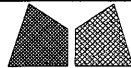

 美特鋁質有限公司 MIDI Aluminium Fabricator Ltd.				工程號	J851	類別		物料號	-	
				地盘	青衣190	制圖	W. E. X	2020-07-15	圖號	X85756-10R
修改	新增	採用	工廠	✓	地盘	-	图纸名称	铝挡片加工图	復核	-
日期	04/07	材料	颜色	-	材料	X85756	批准	-	數量	-
									單件重量	- (KG)

根據EI/3225修改
橫料及扣蓋避位。
玻璃骨, 擋膠做法!

部件编号	颜色
X85756-10R-01G	深灰色
X85756-10R-01W	白色

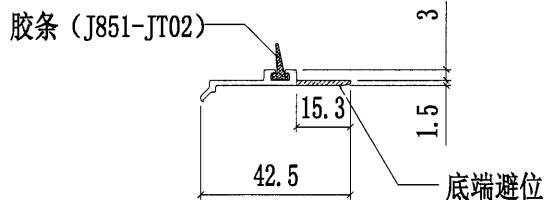
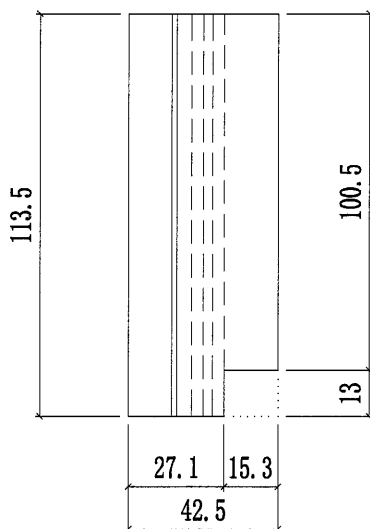
新增





 美特鋁質有限公司 MIDI Aluminium Fabricator Ltd.		工程號	J851	類別		物料號	-		
修改	新增	採用工廠	✓	地盤	-	圖紙名稱	铝挡片加工图	圖號	X85757-01a
日期	04/07	材料顏色	-	材料	X85757	復核	-	數量	-
						批准	-	單件重量	- (KG)

根據EI/3225修改
橫料及扣蓋避位。
玻璃骨, 擋膠做法!

部件编号	顏色
X85757-01a-05G	深灰色
X85757-01a-05W	白色

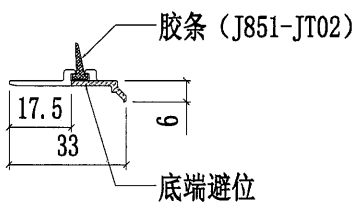
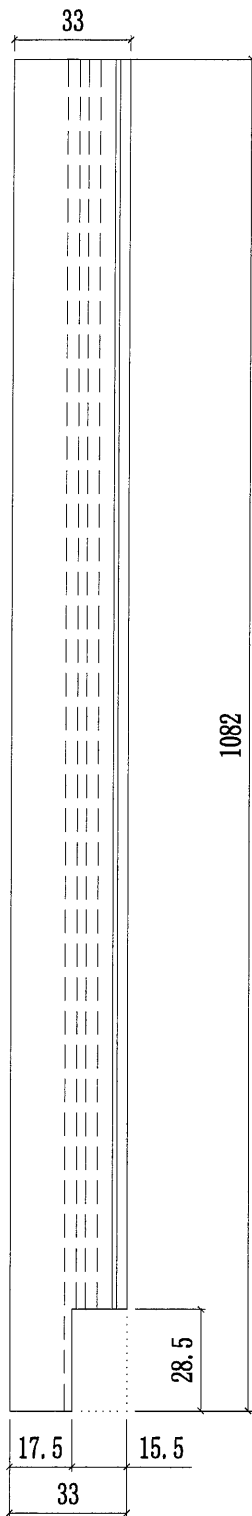
新增



 美特鋁質有限公司 MIDI Aluminium Fabricator Ltd.			工程號	J851	類別		物料號	-		
修改	新增	採用工廠	✓	地盤	-	制圖	W. E. X	2020-07-15	圖號	X85757-01b
日期	04/07	材料顏色	-	图纸名称	铝挡片加工图	復核	-	-	數量	-
				材料	X85757	批准	-	-	單件重量	- (KG)

根據EI/3225修改
橫料及扣蓋避位。
玻璃骨, 擋膠做法!

部件编号	颜色
X85757-01b-05G	深灰色
X85757-01b-05W	白色

新增

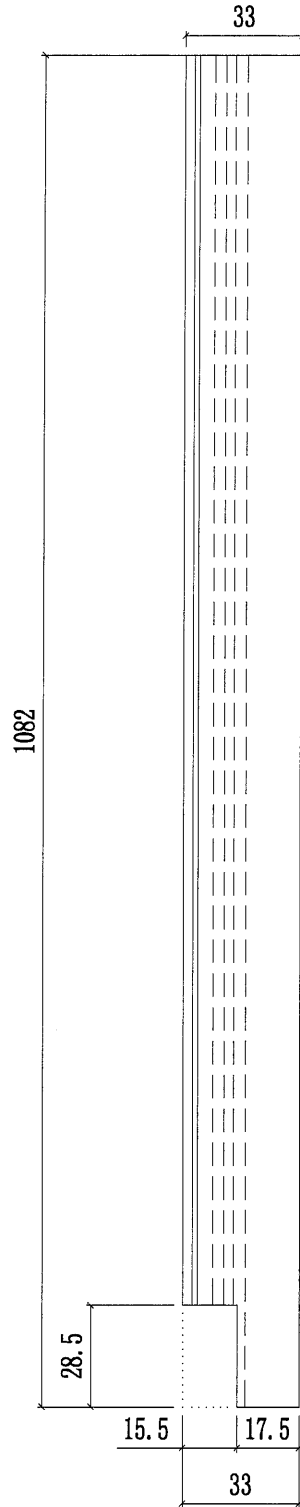

胶条 (J851-JT02)

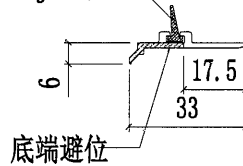

 美特鋁質有限公司 MIDI Aluminium Fabricator Ltd.			工程號	J851	類別		物料號	-		
修改	新增		地盤	青衣190	制圖	W. E. X	2020-07-15	圖號	X85757-02a	
日期	04/07		採用工廠	✓	地盤	-	圖紙名稱	鋁擋片加工圖	復核	-
			材料顏色	-	材料	X85757	批准	-	數量	-
								單件重量	-	(KG)

根據EI/3225修改
橫料及扣蓋避位。
玻璃骨, 擋膠做法!

新增

部件编号	颜色
X85757-02a-05G	深灰色
X85757-02a-05W	白色

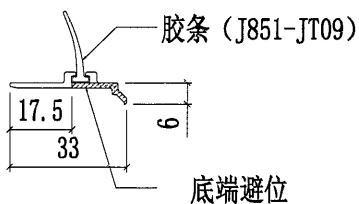
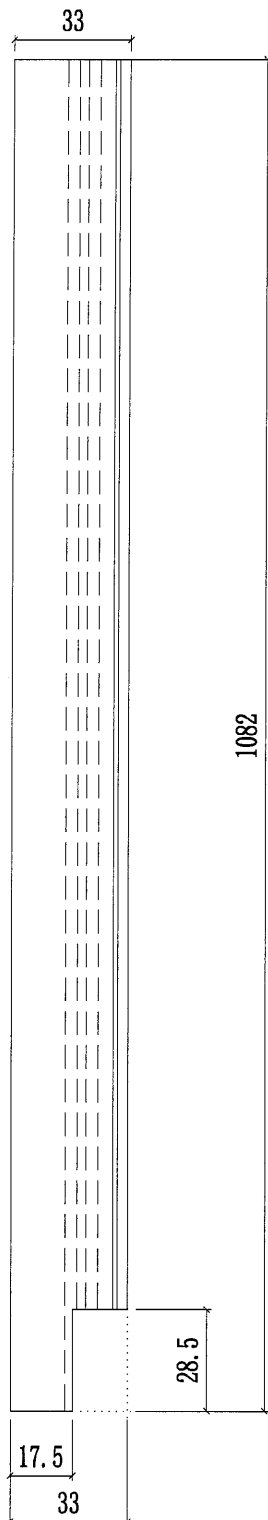

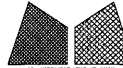
 美特鋁質有限公司 MIDI Aluminium Fabricator Ltd.			工程號	J851	類別		物料號	-		
修改	新增		地盤	青衣190	制圖	W. E. X	2020-07-15	圖號	X85757-02b	
日期	04/07		採用工廠	✓	地盤	-	圖紙名稱	鋁擋片加工圖	數量	-
			材料顏色	-	材料	X85757	復核	-	單件重量	- (KG)
							批准	-		

部件编号	颜色
X85757-02b-05G	深灰色
X85757-02b-05W	白色

根據EI/3225修改
橫料及扣蓋避位。
玻璃骨, 擋膠做法!

新增

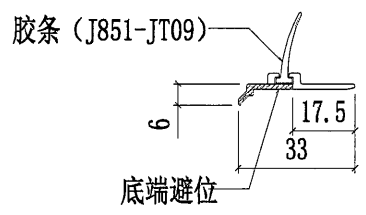
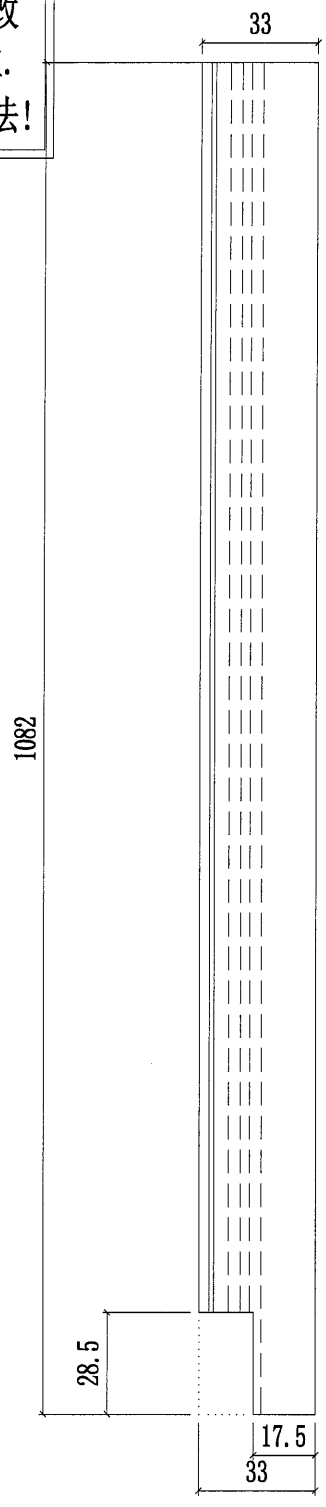

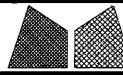
 美特鋁質有限公司 MIDI Aluminium Fabricator Ltd.		工程號	J851	類別		物料號	-			
修改	新增	採用工廠	✓	地盤	青衣190	制圖	W. E. X	2020-07-15	圖號	X85757-10aL
日期	04/07	材料顏色	-	圖紙名稱	鋁擋片加工圖	復核	-	-	數量	-
				材料	X85757	批准	-	-	單件重量	- (KG)

部件编号	颜色
X85757-10aL-01G	深灰色
X85757-10aL-01W	白色

根據EI/3225修改
橫料及扣蓋避位。
玻璃骨, 擋膠做法!

新增

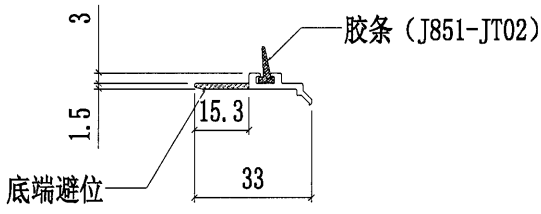
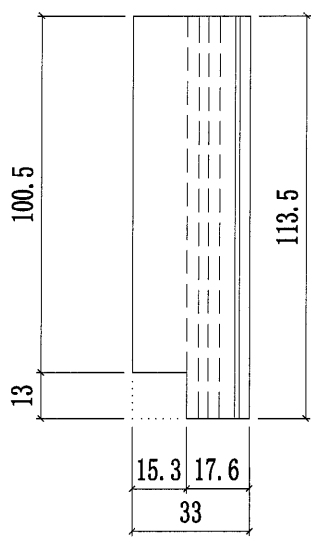

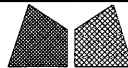

 美特鋁質有限公司 MIDI Aluminium Fabricator Ltd.		工程號 J851 地盘 青衣190	類別 制圖 W. E. X	物料號 - 2020-07-15	圖號 X85757-10aR
修改 新增 日期 04/07	採用工廠 <input checked="" type="checkbox"/> 地盘	图纸名称 铝挡片加工图	復核 - 批准 -	數量 - 單件重量 - (KG)	
材料颜色 -		材料 X85757			

根據EI/3225修改
橫料及扣蓋避位。
玻璃骨, 擋膠做法!

新增

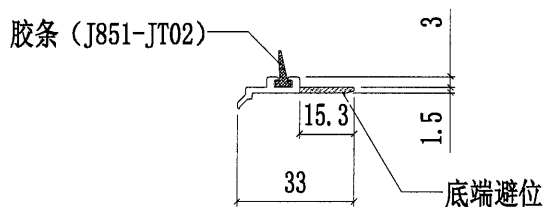
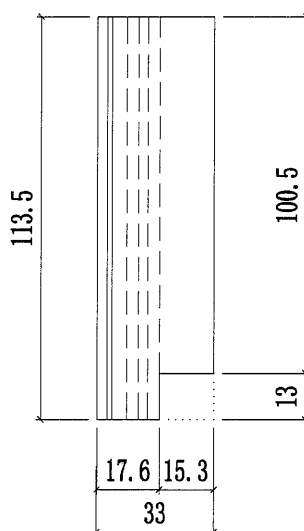
部件编号	颜色
X85757-10aR-01G	深灰色
X85757-10aR-01W	白色





 美特鋁質有限公司 MIDI Aluminium Fabricator Ltd.				工程號	J851	類別		物料號	-	
修改	新增	採用工廠	✓	地盤	青衣190	制圖	W. E. X	2020-07-15	圖號	X85757-10bL
日期	04/07	材料顏色	-	圖紙名稱	鋁擋片加工圖	復核	-	-	數量	-
				材料	X85757	批准	-	-	單件重量	- (KG)

部件编号	颜色
X85757-10bL-01G	深灰色
X85757-10bL-01W	白色

根據EI/3225修改
橫料及扣蓋避位。
玻璃骨, 擋膠做法!

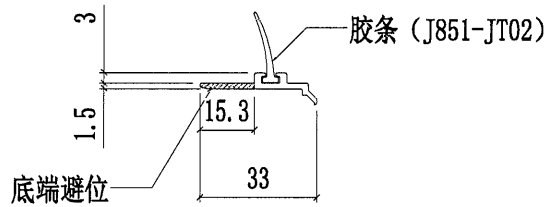
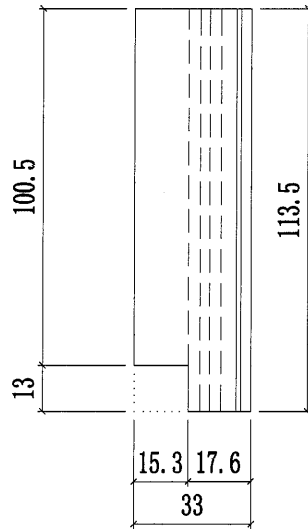
新增



 美特鋁質有限公司 MIDI Aluminium Fabricator Ltd.		工程號	J851	類別		物料號	-	
修改	新增	採用工廠	✓	地盤		圖號	X85757-10bR	
日期	04/07	材料顏色	-	圖紙名稱	鋁擋片加工圖	數量	-	
				材料	X85757	單件重量	-	(KG)
						復核	-	
						批准	-	

根據EI/3225修改
橫料及扣蓋避位。
玻璃骨, 擋膠做法!

新增

部件编号	顏色
X85757-10bR-01G	深灰色
X85757-10bR-01W	白色

