

工程指示 / 要求簡箋(E.I.)

工程指示編號：EI/ 2544 /20 修改版次：
 工程編號：J851 工程名稱：青衣明翹滙
 工程項目：外牆飾線鋁板標準層(1-3/F)大貨鐵件生產(成利用)
 收件人：Maggie Lor 發件人：Joe Chan 日期：7/10/2020

要求提供 / 確認 事項：

- | | | |
|------------------------------------|-------------------------------------|-------------------------------|
| <input type="checkbox"/> 初步鋁料 B.M. | <input type="checkbox"/> 加工拆圖，然後生產 | <input type="checkbox"/> 尺寸表 |
| <input type="checkbox"/> 正式鋁料 B.M. | <input type="checkbox"/> 技術上資料 / 指示 | <input type="checkbox"/> 報價 |
| <input type="checkbox"/> 配件 B.M. | <input type="checkbox"/> 樣辦或貨品說明書 | <input type="checkbox"/> 分判合約 |
| <input type="checkbox"/> 其他：_____ | | |

內容：

請依附件資料，生產GMS鐵件，按地盤要求，分層分座送地盤。

廠驗焊：10%磁粉，100%目測

驗焊報告名稱：Aluminium Cladding and Feature.

(判頭=成利用)

請在 20/10/2020 前完成上列要求。完成 2/F-7/F 數量。

附有關圖紙 / 文件：

以上項目為：

- 原合約工程包 原合約工程加 / 減賬 新工程報價

原因：-

分發東莞各部門：

- () 生產技術總監 連附件 () 技術部 連附件 () 生產部 連附件 () 機械設計部 連附件
 () 採購部 連附件 () 生產統籌部 連附件
 () 質檢部 連附件 () 會計部 連附件 () 報關組 連附件 () 其他 _____ 連附件

分發香港各部門：

- () 行政部 連附件 () 會計部 連附件 () 統籌部 連附件 (✓) 工程部地盤科文 連附件 復哥
 () 採購部 連附件 () QS 部 連附件 () 維修部 連附件 () 其他 _____ 連附件

傳遞編號：

發件人簽署：

項目經理簽署：

工程號: J-851

計算:

日期:

送呈: 施哥

地盤名稱: 青衣明翹匯

核對:

JOE

日期:

副本:

地盤用鐵件BM表

項目類別: 鋁飾條項目

批准:

日期:

BM編號:

修改版次:

A/C Code:

鐵件總重量KG: 22206.53

此BM依據最新施工圖資料計算

序號	修改內容	鐵件圖號	圖紙名稱	顏色	實用	後備	總數	單位	單件 (kg)	總重量 (kg)	備注
1		J851-LST-ST04	鐵件加工圖	熱浸鍍鋅+刷瀝青油	108	0	108	件	1.632	176.250	
2		J851-LST-ST04R	鐵件加工圖	熱浸鍍鋅+刷瀝青油	54	0	54	件	1.632	88.125	
3		J851-LST-ST05	鐵件加工圖	熱浸鍍鋅+刷瀝青油	56	0	56	件	1.924	107.723	
4		J851-LST-ST05R	鐵件加工圖	熱浸鍍鋅+刷瀝青油	56	0	56	件	1.924	107.723	
5		J851-LST-ST06	鐵件加工圖	熱浸鍍鋅+刷瀝青油	56	0	56	件	2.215	124.057	
6		J851-LST-ST07	鐵件加工圖	熱浸鍍鋅+刷瀝青油	107	0	107	件	1.297	138.727	
7		J851-LST-ST07R	鐵件加工圖	熱浸鍍鋅+刷瀝青油	56	0	56	件	1.297	72.605	
8		J851-LST-ST08	鐵件加工圖	熱浸鍍鋅+刷瀝青油	155	0	155	件	17.543	2719.109	
9		J851-LST-ST08R	鐵件加工圖	熱浸鍍鋅+刷瀝青油	162	0	162	件	17.543	2841.908	
10		J851-LST-ST10	鐵件加工圖	熱浸鍍鋅+刷瀝青油	324	0	324	件	9.173	2972.157	
11		J851-LST-ST12	鐵件加工圖	熱浸鍍鋅+刷瀝青油	26	0	26	件	39.366	1023.526	
12		J851-LST-ST16	鐵件加工圖	熱浸鍍鋅+刷瀝青油	1964	0	1964	件	0.653	1283.427	
13		J851-LST-ST17	鐵件加工圖	熱浸鍍鋅+刷瀝青油	830	0	830	件	0.680	564.120	
14		J851-LST-ST18	鐵件加工圖	熱浸鍍鋅+刷瀝青油	506	0	506	件	0.391	197.989	
15		J851-LST-ST19	鐵件加工圖	熱浸鍍鋅+刷瀝青油	1964	0	1964	件	0.444	872.439	
16		J851-LST-ST20	鐵件加工圖	熱浸鍍鋅	1525	0	1525	件	0.021	32.322	方介
17		J851-LST-ST21	鐵件加工圖	熱浸鍍鋅+刷瀝青油	56	0	56	件	1.297	72.605	
18		J851-LST-ST21R	鐵件加工圖	熱浸鍍鋅+刷瀝青油	28	0	28	件	1.297	36.302	
19		J851-LST-ST34	鐵件加工圖	熱浸鍍鋅+刷瀝青油	130	0	130	件	8.981	1167.478	

11

2

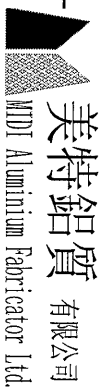

美特鋁質有限公司
MTD Aluminium Fabricator Ltd.

工程號: J-851

計算:

日期:

送呈: 施哥

核對: JOE

日期:

副本:

地盤用鐵件BM表

項目類別: 鋁飾條項目

批准:

日期:

BM編號:

修改版次:

A/C Code:

鐵件總重量KG: 22206.53

此BM依據最新施工圖資料計算

序號	修改內容	鐵件圖號	圖紙名稱	顏色	實用	後備	總數	單位	單件 (kg)	總重量 (kg)	備注
20		J851-LST-ST35	鐵件加工圖	熱浸鍍鋅+刷瀝青油	210	0	210	件	4.113	863.817	
21		J851-LST-ST36	鐵件加工圖	熱浸鍍鋅+刷瀝青油	50	0	50	件	3.175	158.743	
22		J851-LST-ST37	鐵件加工圖	熱浸鍍鋅+刷瀝青油	27	0	27	件	9.163	247.394	
23		J851-LST-ST38	鐵件加工圖	熱浸鍍鋅+刷瀝青油	27	0	27	件	9.210	248.681	
24		J851-LST-ST39	鐵件加工圖	熱浸鍍鋅+刷瀝青油	258	0	258	件	0.518	133.670	
25		J851-LST-ST40	鐵件加工圖	熱浸鍍鋅+刷瀝青油	258	0	258	件	0.446	115.037	
26		J851-LST-ST42	鐵件加工圖	熱浸鍍鋅+刷瀝青油	54	0	54	件	3.411	184.194	
27		J851-LST-ST43	鐵件加工圖	熱浸鍍鋅+刷瀝青油	162	0	162	件	2.598	420.812	
28		J851-LST-ST46	鐵件加工圖	熱浸鍍鋅+刷瀝青油	216	0	216	件	5.182	1119.332	
29		J851-LST-ST47	鐵件加工圖	熱浸鍍鋅+刷瀝青油	54	0	54	件	11.357	613.256	
30		J851-LST-ST48	鐵件加工圖	熱浸鍍鋅+刷瀝青油	27	0	27	件	28.452	768.204	
31		J851-LST-ST49	鐵件加工圖	熱浸鍍鋅+刷瀝青油	27	0	27	件	28.452	768.204	
32		J851-LST-ST50	鐵件加工圖	熱浸鍍鋅+刷瀝青油	432	0	432	件	3.165	1367.332	
33		J851-LST-ST51	鐵件加工圖	熱浸鍍鋅+刷瀝青油	81	0	81	件	1.226	99.320	
34		J851-LST-ST52	鐵件加工圖	熱浸鍍鋅+刷瀝青油	54	0	54	件	9.258	499.937	
35					合計:		10100	件	合計:	22206.526	KG

加工說明

- 1.所有需燒焊之鐵件均需驗磁粉焊10%,目測100%,除特別注明外.詳見附件8.56-1
- 2.所有鐵件均需熱浸鍍鋅,材質為Grade S275(BS EN10025 & EN10210)
- 3.加工成品分三批交地盤,到貨前需提前三至五天聯絡地盤負責人以便安排申請入關紙及告知來貨詳情

美特鋁質 有限公司
MIDI Aluminium Fabricator Ltd.

工程號 J851 地盤 青衣明翹匯

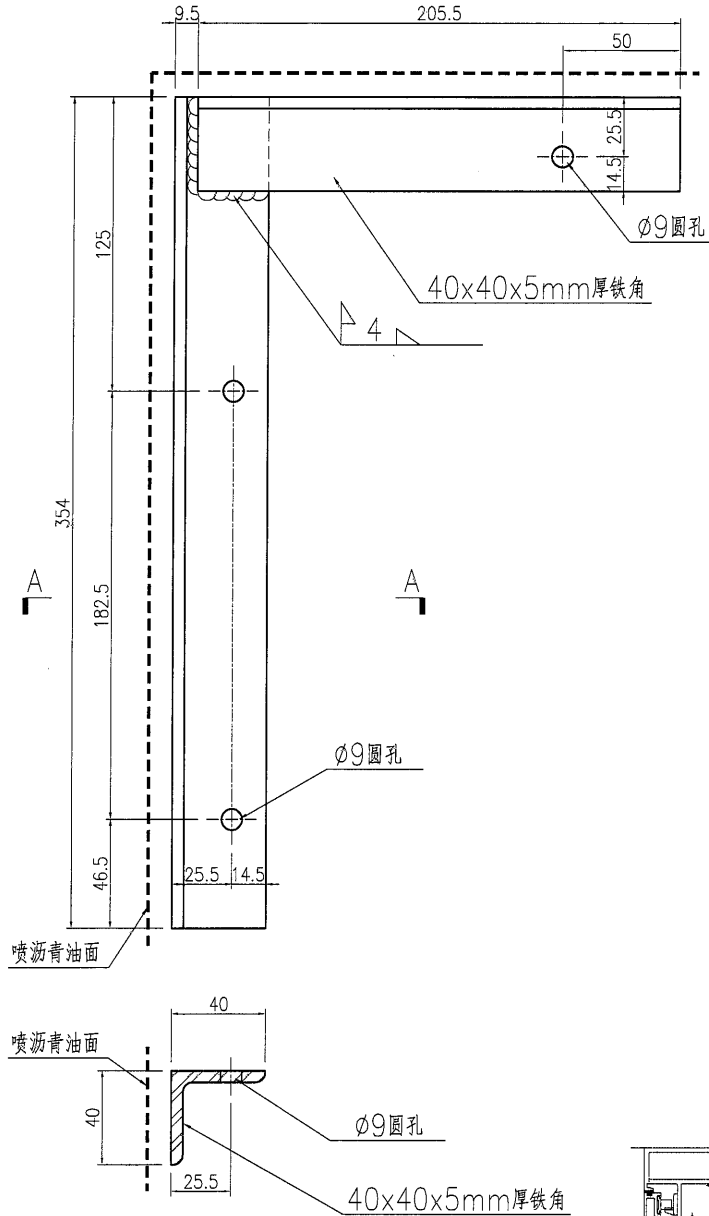

SECTION A-A

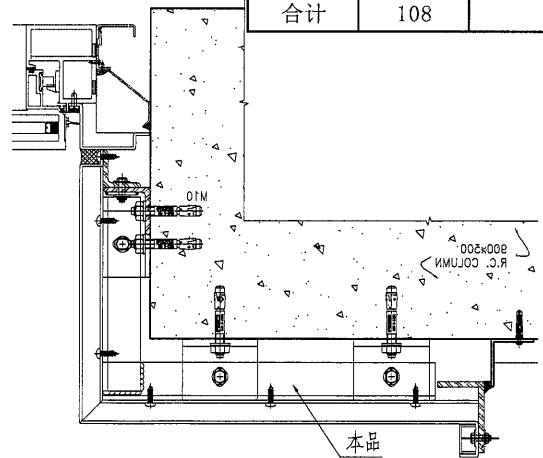

2 PLAN DETAIL OF ALUMINIUM CLADDING (AL4)
D02 SCALE: 1 : 3

楼层	数量	备注
G/F		
1/F	4	
2/F	A	
3/F	4	
5/F	4	
6/F	4	
7/F	4	
8/F	4	
9/F	4	
10/F	4	
11/F	4	
12/F	4	
15/F	4	
16/F	4	
17/F	4	
18/F	4	
19/F	4	
20/F	4	
21/F	4	
22/F	4	
23/F	4	
25/F	4	
26/F	4	
27/F	4	
28/F	4	
29/F	4	
30/F	4	
31/F	4	
32/F		
33/F		
35/F		
R/F		
后备		
合计	108	

名稱	鐵件加工圖	制圖	曾建平	2020-09-10	修改		
材料	詳見加工圖	復核			日期		
顏色	熱浸鋅+噴瀝青油	批准			圖號	J851-LST-ST04	

美特鋁質 有限公司
MIDI Aluminium Fabricator Ltd.

工程號 J851 地盤 青衣明翹匯

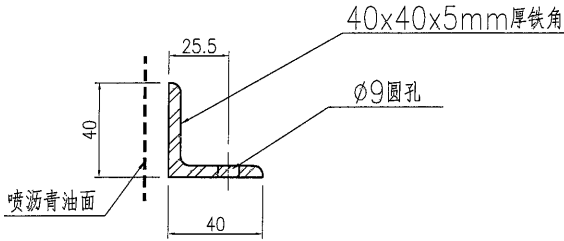

SECTION A-A

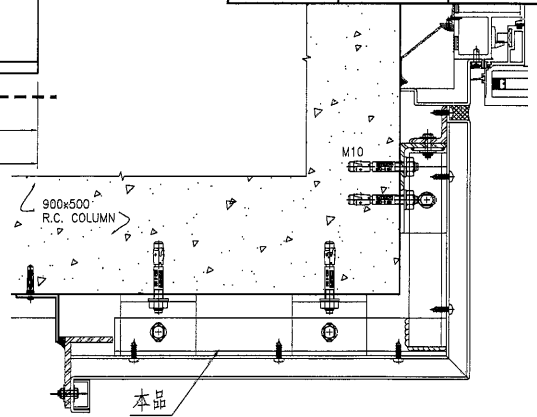
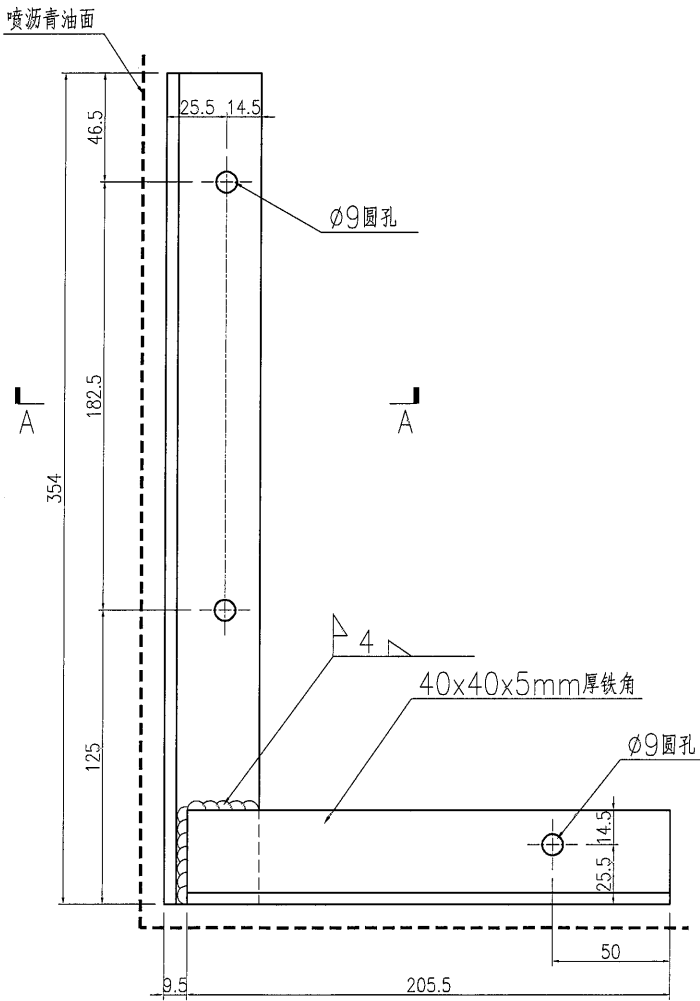

② PLAN DETAIL OF ALUMINIUM CLADDING (AL4)
D02 SCALE: 1 : 3

楼层	数量	备注
G/F		
1/F	2	
2/F	2	
3/F	2	
5/F	2	
6/F	2	
7/F	2	
8/F	2	
9/F	2	
10/F	2	
11/F	2	
12/F	2	
15/F	2	
16/F	2	
17/F	2	
18/F	2	
19/F	2	
20/F	2	
21/F	2	
22/F	2	
23/F	2	
25/F	2	
26/F	2	
27/F	2	
28/F	2	
29/F	2	
30/F	2	
31/F	2	
32/F		
33/F		
35/F		
R/F		
后备		
合计	54	

名稱	鐵件加工圖	制圖	曾建平	2020-09-10	修改		
材料	詳見加工圖	復核			日期		
顏色	熱浸鋅+噴瀝青油	批准			圖號	J851-LST-ST04R	

美特鋁質 有限公司
MIDI Aluminium Fabricator Ltd.

工程號 J851 地盤 青衣明翹匯

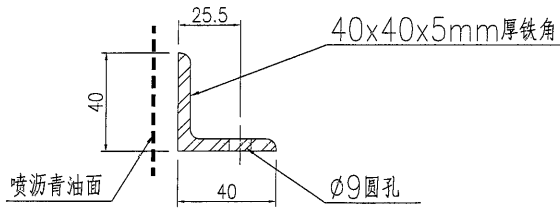

SECTION A-A

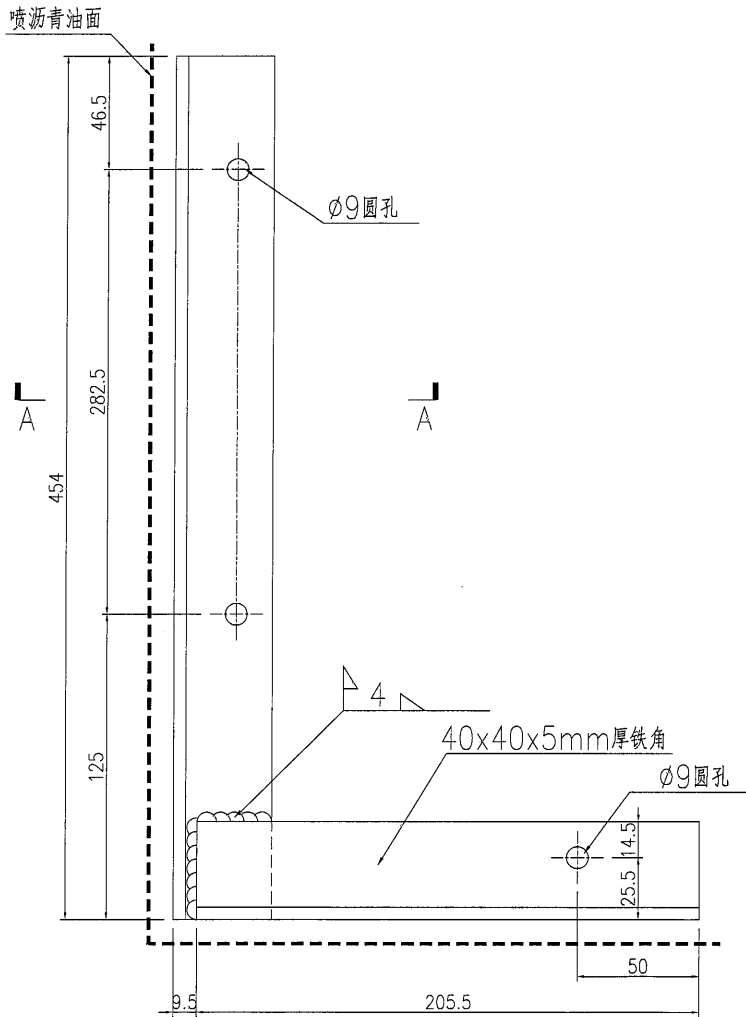

楼层	数量	备注
G/F		
1/F	2	
2/F	2	
3/F	2	
5/F	2	
6/F	2	
7/F	2	
8/F	2	
9/F	2	
10/F	2	
11/F	2	
12/F	2	
15/F	2	
16/F	2	
17/F	2	
18/F	2	
19/F	2	
20/F	2	
21/F	2	
22/F	2	
23/F	2	
25/F	2	
26/F	2	
27/F	2	
28/F	2	
29/F	2	
30/F	2	
31/F	2	
32/F		
33/F		
35/F		
R/F		
后备	2	
合计	56	

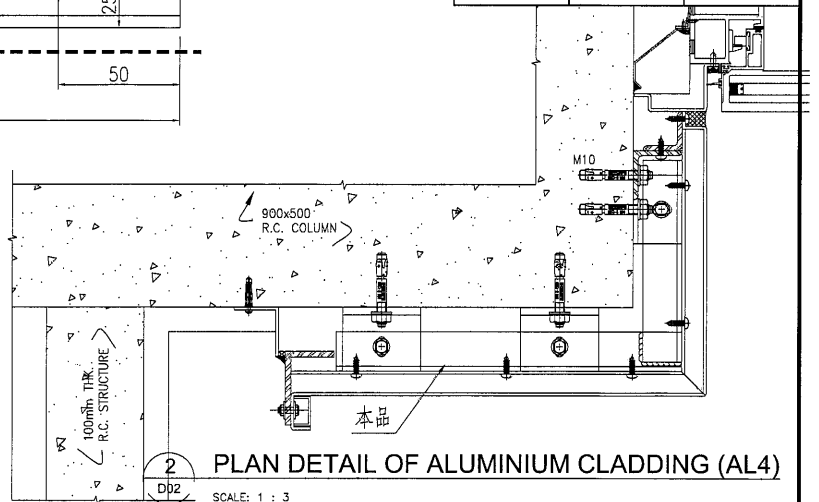

名稱	鐵件加工圖	制圖	曾建平	2020-09-10	修改		
材料	詳見加工圖	復核			日期		
顏色	熱浸鋅+噴瀝青油	批准			圖號	J851-LST-ST05	

美特鋁質 有限公司
MIDI Aluminium Fabricator Ltd.

工程號 J851 地盤 青衣明翹匯

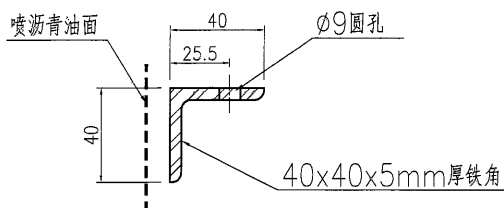
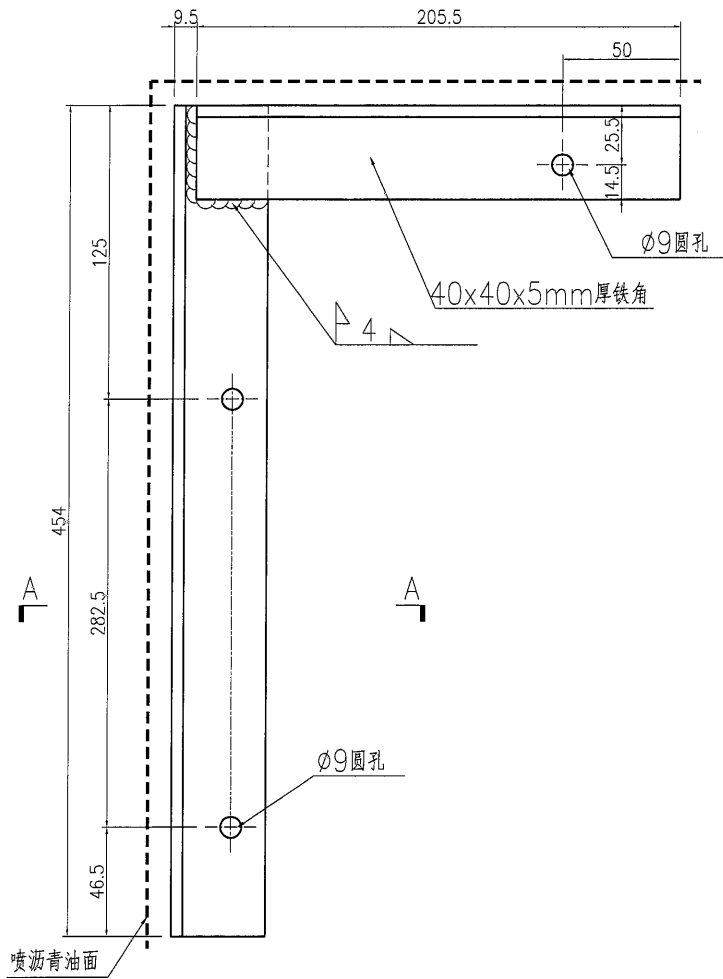

SECTION A-A

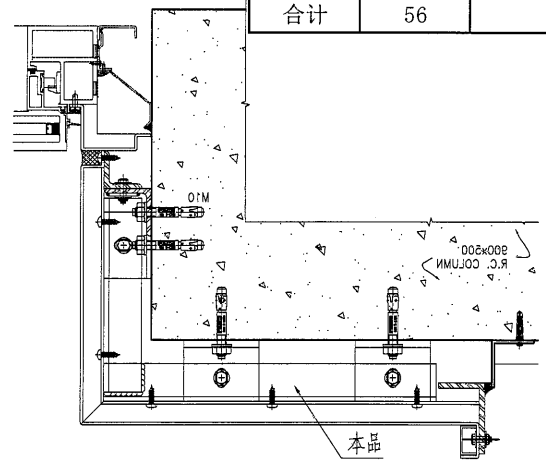

2 PLAN DETAIL OF ALUMINIUM CLADDING (AL4)
D02 SCALE: 1 : 3

楼层	数量	备注
G/F		
1/F	2	
2/F	2	
3/F	2	
5/F	2	
6/F	2	
7/F	2	
8/F	2	
9/F	2	
10/F	2	
11/F	2	
12/F	2	
15/F	2	
16/F	2	
17/F	2	
18/F	2	
19/F	2	
20/F	2	
21/F	2	
22/F	2	
23/F	2	
25/F	2	
26/F	2	
27/F	2	
28/F	2	
29/F	2	
30/F	2	
31/F	2	
32/F		
33/F		
35/F		
R/F		
后备	2	
合计	56	

名稱	鐵件加工圖	制圖	曾建平	2020-09-10	修改		
材料	詳見加工圖	復核			日期		
顏色	熱浸鋅+噴瀝青油	批准			圖號	J851-LST-ST05R	



美特鋁質 有限公司
MIDI Aluminium Fabricator Ltd.

工程號 J851 地盤 青衣明翹匯

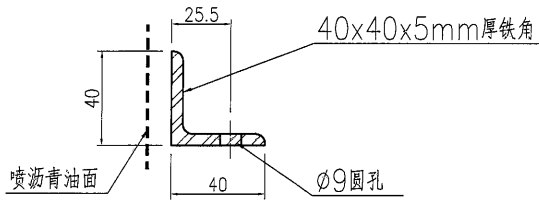

SECTION A-A

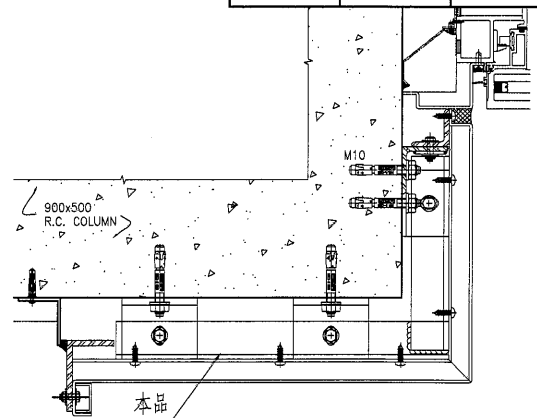
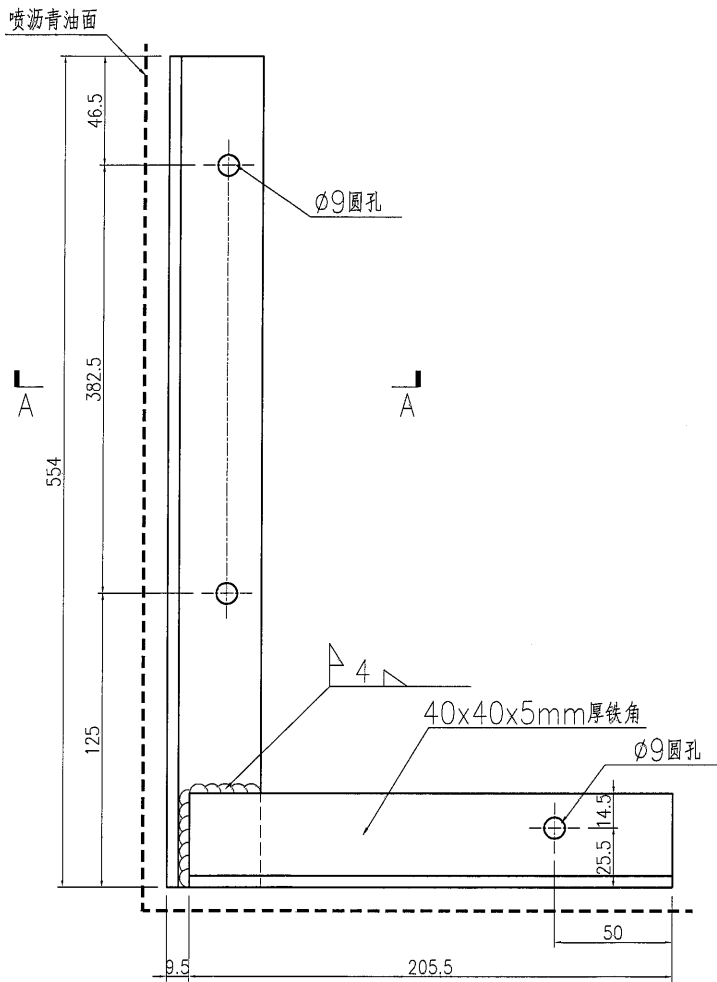

2
D02

PLAN DETAIL OF ALUMINIUM CLADDING (AL4)

SCALE: 1 : 3

楼层	数量	备注
G/F		
1/F	2	
2/F	2	
3/F	2	
5/F	2	
6/F	2	
7/F	2	
8/F	2	
9/F	2	
10/F	2	
11/F	2	
12/F	2	
15/F	2	
16/F	2	
17/F	2	
18/F	2	
19/F	2	
20/F	2	
21/F	2	
22/F	2	
23/F	2	
25/F	2	
26/F	2	
27/F	2	
28/F	2	
29/F	2	
30/F	2	
31/F	2	
32/F		
33/F		
35/F		
R/F		
后备	2	
合计	56	

名稱	鐵件加工圖	制圖	曾建平	2020-09-10	修改		
材料	詳見加工圖	復核			日期		
顏色	熱浸鋅+噴瀝青油	批准			圖號	J851-LST-ST06	



美特鋁質 有限公司
MIDI Aluminium Fabricator Ltd.

工程號 J851 地盤 青衣明邨匯

楼层	数量	备注
G/F		
1/F	4	
2/F	4	
3/F	4	
5/F	4	
6/F	4	
7/F	4	
8/F	4	
9/F	4	
10/F	4	
11/F	4	
12/F	4	
15/F	4	
16/F	4	
17/F	4	
18/F	4	
19/F	4	
20/F	4	
21/F	4	
22/F	4	
23/F	4	
25/F	4	
26/F	4	
27/F	4	
28/F	4	
29/F	4	
30/F	4	
31/F	4	
32/F		
33/F		
35/F		
R/F		
后备		
合计	108	

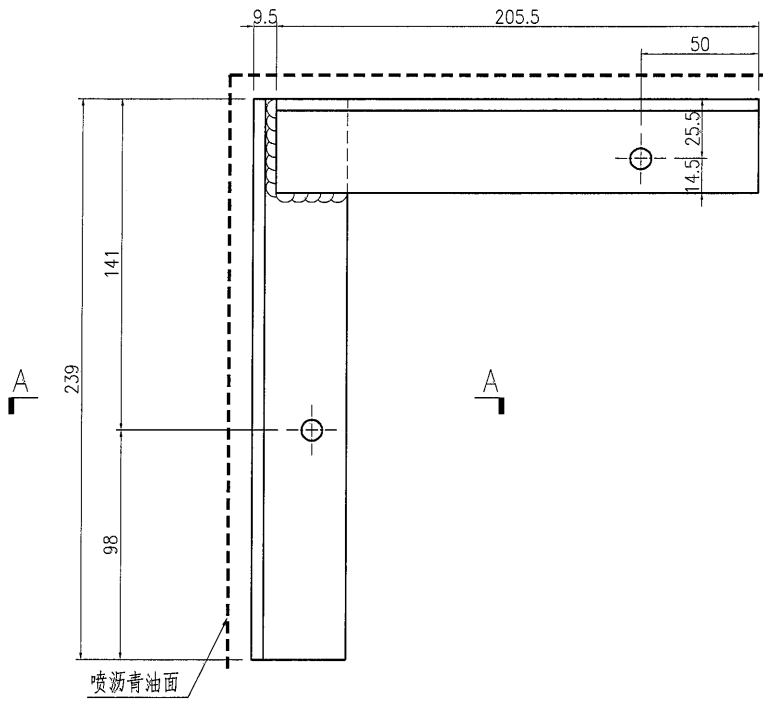

噴瀝青油面

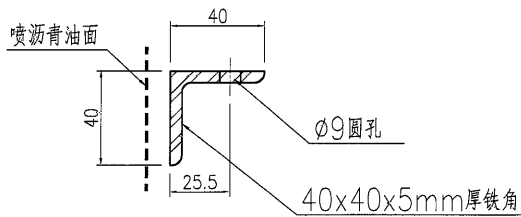

SECTION A-A

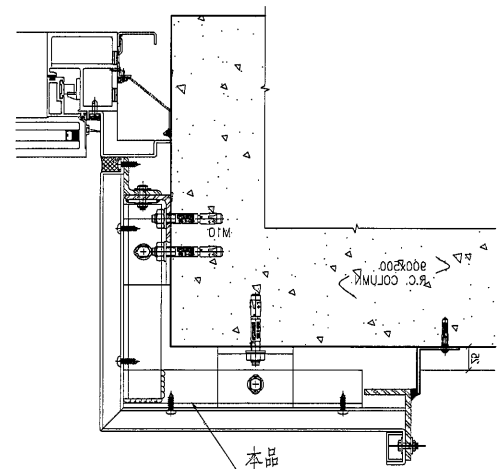

名稱	鐵件加工圖	制圖	曾建平	2020-09-10	修改		
材料	詳見加工圖	復核			日期		
顏色	熱浸鋅+噴瀝青油	批准			圖號	J851-LST-ST07	

美特鋁質 有限公司
MIDI Aluminium Fabricator Ltd.

工程號 J851 地盤 青衣明麗匯

SECTION A-A

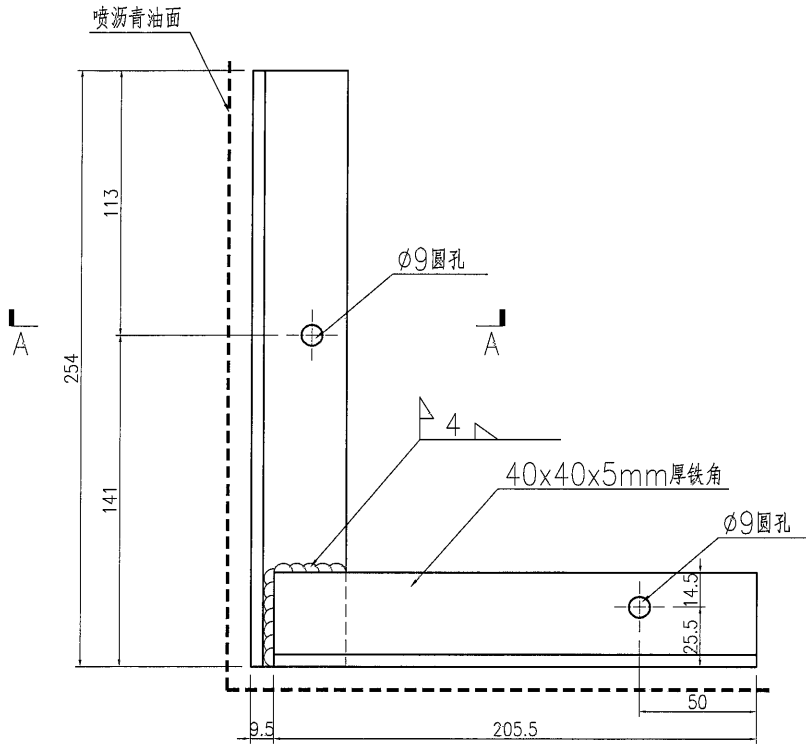
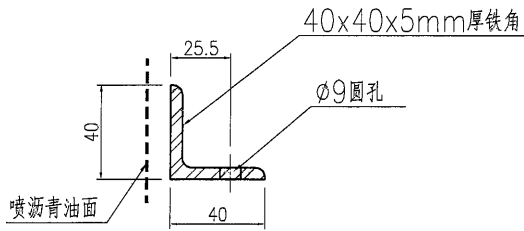

楼层	数量	备注
G/F		
1/F	2	
2/F	2	
3/F	2	
5/F	2	
6/F	2	
7/F	2	
8/F	2	
9/F	2	
10/F	2	
11/F	2	
12/F	2	
15/F	2	
16/F	2	
17/F	2	
18/F	2	
19/F	2	
20/F	2	
21/F	2	
22/F	2	
23/F	2	
25/F	2	
26/F	2	
27/F	2	
28/F	2	
29/F	2	
30/F	2	
31/F	2	
32/F		
33/F		
35/F		
R/F		
后备	2	
合计	56	

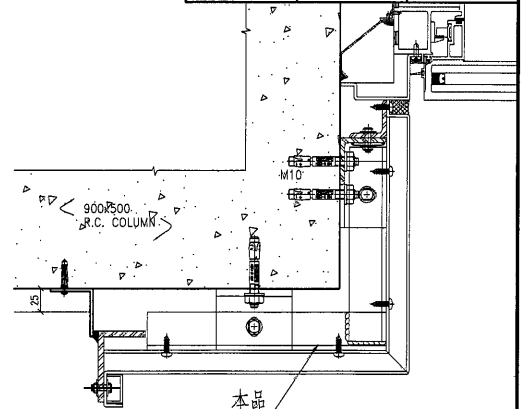

2a
D02

PLAN DETAIL OF ALUMINIUM CLADDING (AL4a)

SCALE: 1 : 3

名稱	鐵件加工圖	制圖	曾建平	2020-09-10	修改		
材料	詳見加工圖	復核			日期		
顏色	熱浸鋅+噴瀝青油	批准			圖號	J851-LST-ST07R	

美特鋁質 有限公司
MIDI Aluminium Fabricator Ltd.

工程號 J851 地盤 青衣明邨

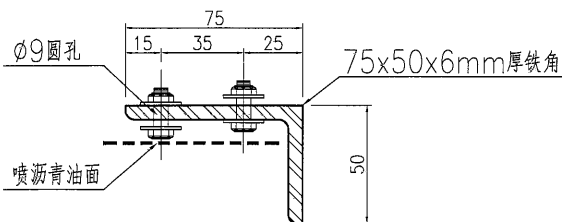
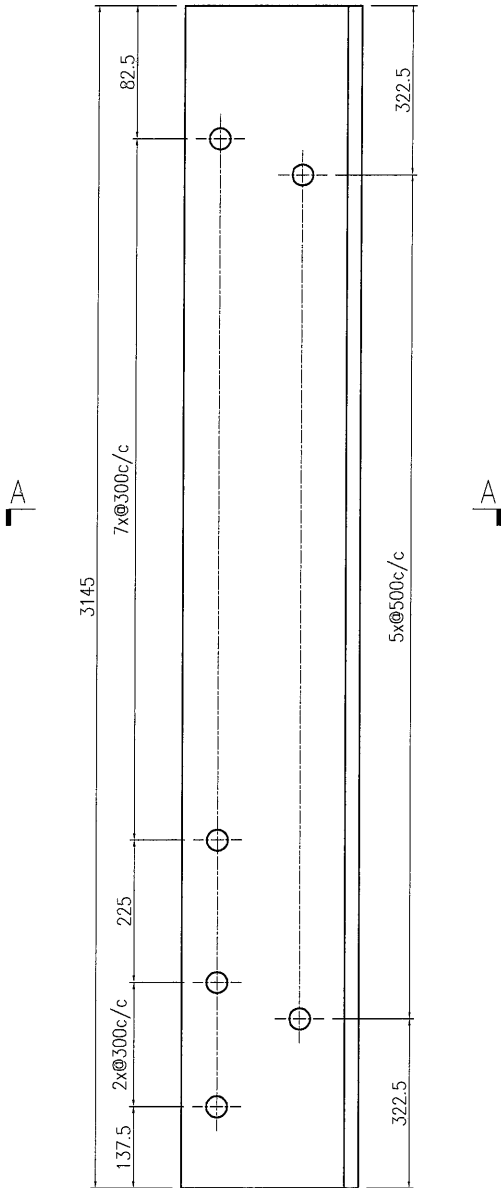

SECTION A-A

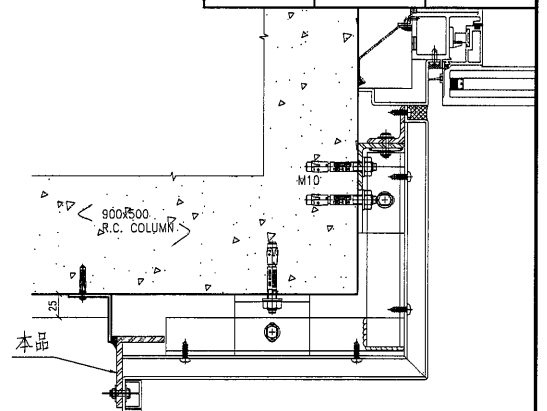

2a
D02

PLAN DETAIL OF ALUMINIUM CLADDING (AL4a)

SCALE: 1 : 3

楼层	数量	备注
6/F		
1/F		
2/F	3	
3/F	6	
5/F	6	
6/F	6	
7/F	6	
8/F	6	
9/F	6	
10/F	6	
11/F	6	
12/F	6	
15/F	6	
16/F	6	
17/F	6	
18/F	6	
19/F	6	
20/F	6	
21/F	6	
22/F	6	
23/F	6	
25/F	6	
26/F	6	
27/F	6	
28/F	6	
29/F	6	
30/F	6	
31/F	6	
32/F		
33/F		
35/F		
R/F		
后备	2	
合计	155	

名稱	鐵件加工圖	制圖	曾建平	2020-09-10	修改		
材料	詳見加工圖	復核			日期		
顏色	熱浸鋅+噴瀝青油	批准			圖號	J851-LST-ST08	

美特鋁質 有限公司
MIDI Aluminium Fabricator Ltd.

工程號	J851	地盤	青衣明邨
-----	------	----	------

楼层	数量	备注
6/F		
1/F	6	
2/F	6	
3/F	6	
5/F	6	
6/F	6	
7/F	6	
8/F	6	
9/F	6	
10/F	6	
11/F	6	
12/F	6	
15/F	6	
16/F	6	
17/F	6	
18/F	6	
19/F	6	
20/F	6	
21/F	6	
22/F	6	
23/F	6	
25/F	6	
26/F	6	
27/F	6	
28/F	6	
29/F	6	
30/F	6	
31/F	6	
32/F		
33/F		
35/F		
R/F		
后备		
合计	162	

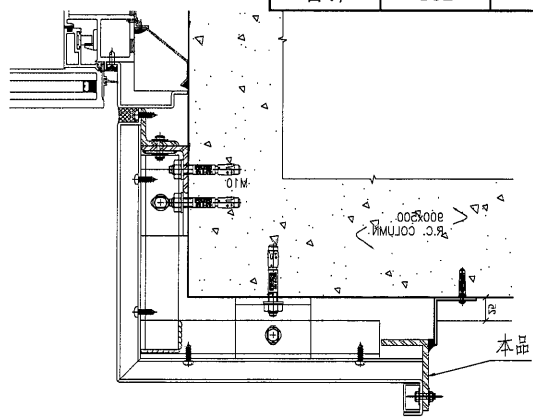
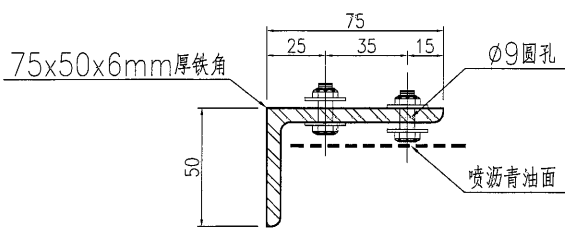
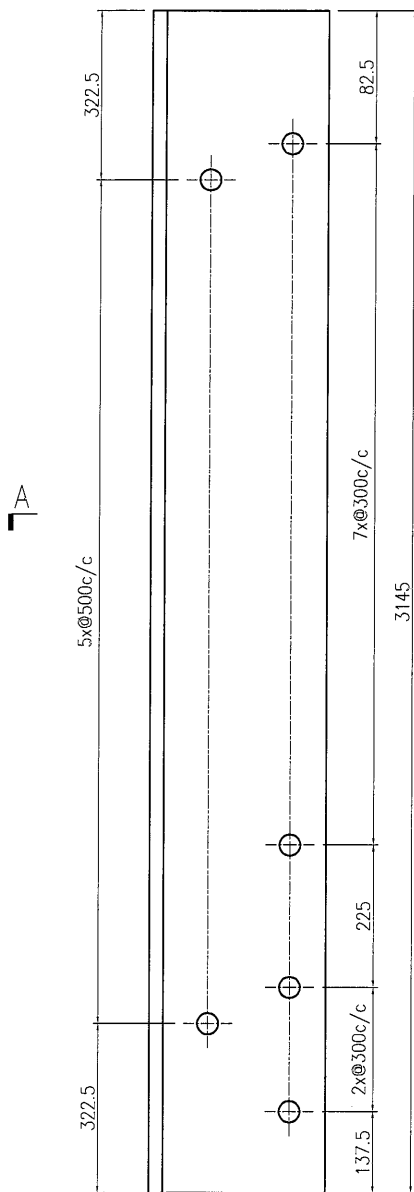

2a PLAN DETAIL OF ALUMINIUM CLADDING (AL4a)
D02 SCALE: 1 : 3

名稱	鐵件加工圖	制圖	曾建平	2020-09-10	修改		
材料	詳見加工圖	復核			日期		
顏色	熱浸鋅+噴瀝青油	批准			圖號	J851-LST-ST08R	

美特鋁質有限公司
MIDI Aluminium Fabricator Ltd.

工程號 J851 地盤 青衣明翹匯

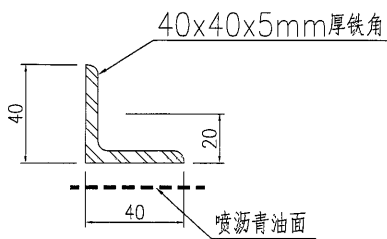
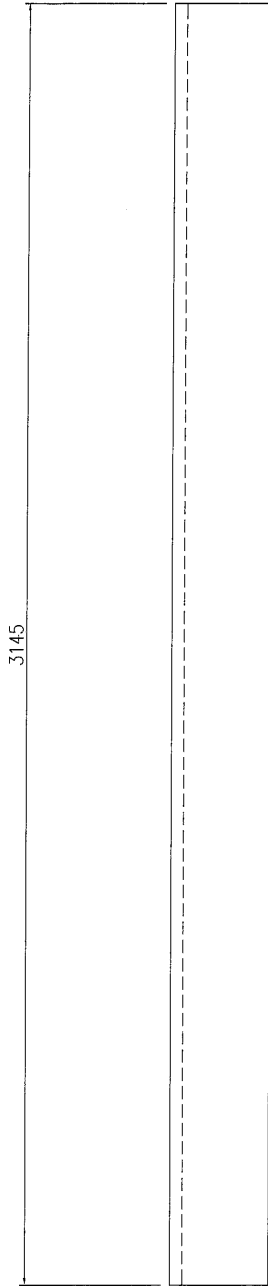

SECTION A-A

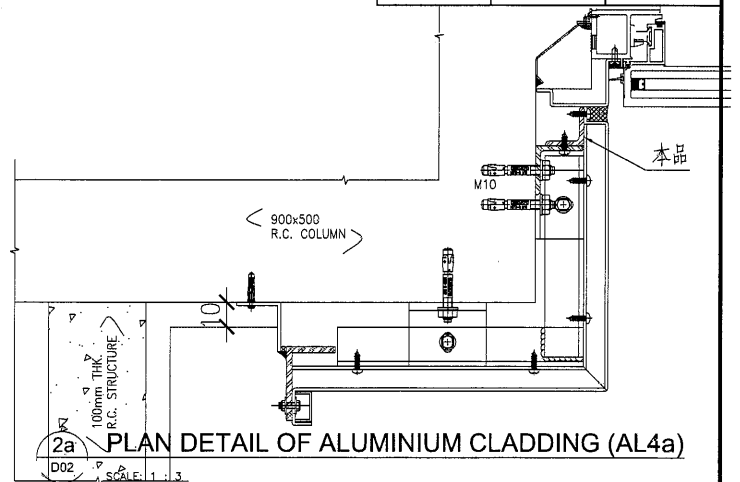

楼层	数量	备注
G/F		
1/F	12	
2/F	12	
3/F	12	
5/F	12	
6/F	12	
7/F	12	
8/F	12	
9/F	12	
10/F	12	
11/F	12	
12/F	12	
15/F	12	
16/F	12	
17/F	12	
18/F	12	
19/F	12	
20/F	12	
21/F	12	
22/F	12	
23/F	12	
25/F	12	
26/F	12	
27/F	12	
28/F	12	
29/F	12	
30/F	12	
31/F	12	
32/F		
33/F		
35/F		
R/F		
后备		
合计	324	

名稱	鐵件加工圖	制圖	曾建平	2020-09-10	修改		
材料	詳見加工圖	復核			日期		
顏色	熱浸鋅+噴瀝青油	批准			圖號	J851-LST-ST10	

13

EG-DWG3

美特鋁質 有限公司
MIDI Aluminium Fabricator Ltd.

工程號 J851 地盤 青衣明麗匯

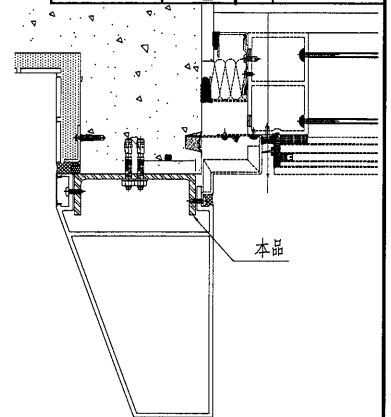
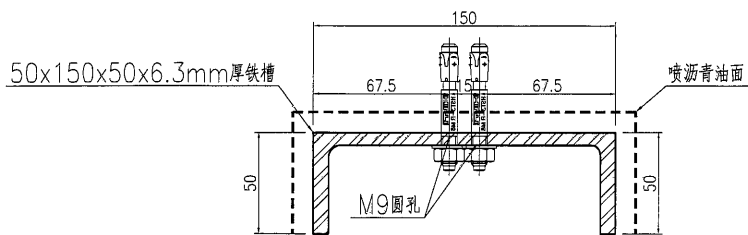
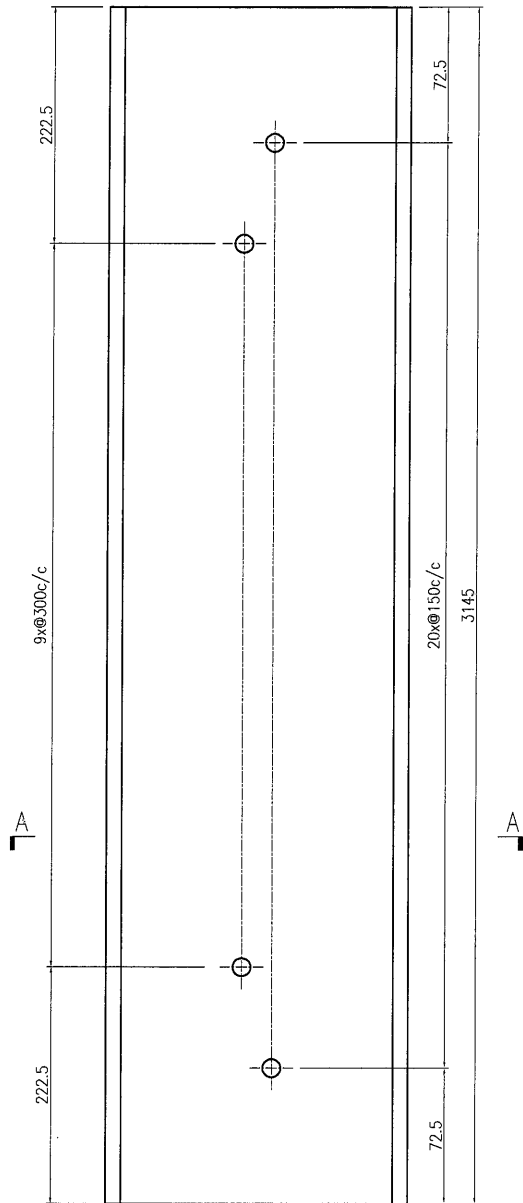

3 D10 TYPICAL DETAIL OF ALUMINIUM FEATURE (AL3b) SCALE: 1 : 3

楼层	数量	备注
G/F		
1/F	2	
2/F	2	
3/F	2	
5/F	2	
6/F	2	
7/F	2	
8/F	2	
9/F	2	
10/F	1	
11/F	2	
12/F	2	
15/F	2	
16/F	2	
17/F	2	
18/F	2	
19/F	2	
20/F	2	
21/F	2	
22/F	2	
23/F	2	
25/F	2	
26/F	2	
27/F	2	
28/F	2	
29/F	2	
30/F	2	
31/F	2	
32/F		
33/F		
35/F		
R/F		
后备		
合计	54	

名稱	鐵件加工圖	制圖	曾建平	2020-09-10	修改		
材料	詳見加工圖	復核			日期		
顏色	熱浸鋅+噴瀝青油	批准			圖號	J851-LST-ST12	

美特鋁質 有限公司
MIDI Aluminium Fabricator Ltd.

工程號 J851 地盤 青衣明邨

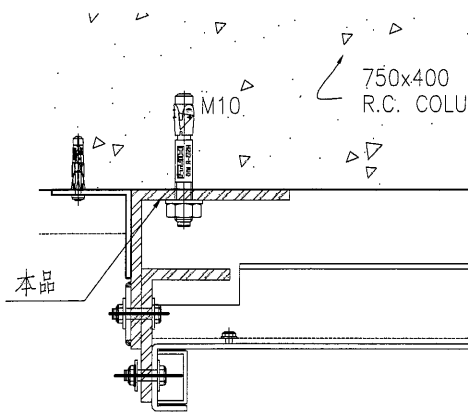
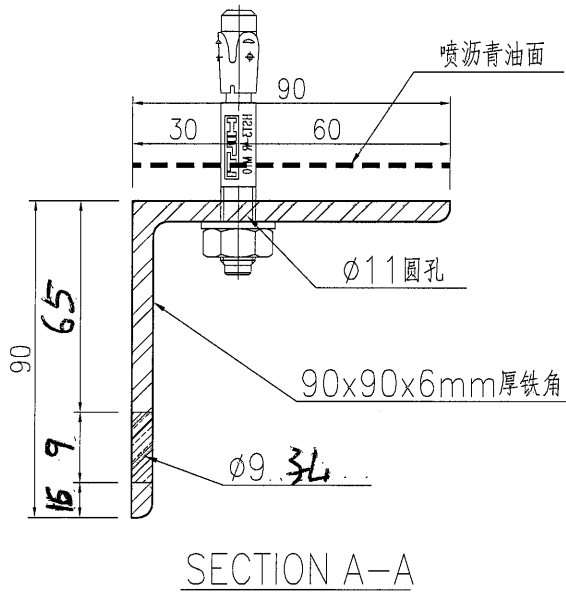
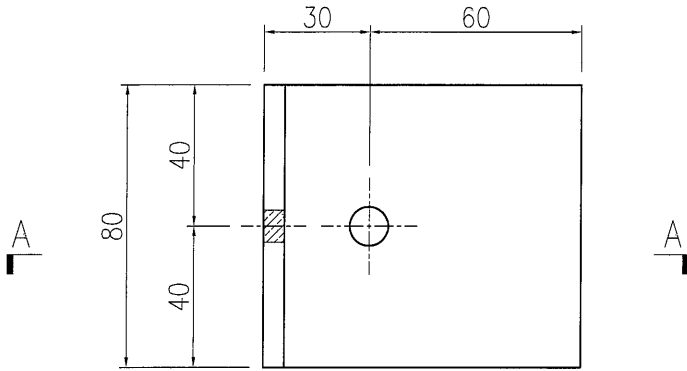

@500 g/c

楼层	数量	备注
G/F		
1/F	72	
2/F	72	
3/F	72	
5/F	72	
6/F	72	
7/F	72	
8/F	72	
9/F	72	
10/F	72	
11/F	72	
12/F	72	
15/F	72	
16/F	72	
17/F	72	
18/F	72	
19/F	72	
20/F	72	
21/F	72	
22/F	72	
23/F	72	
25/F	72	
26/F	72	
27/F	72	
28/F	72	
29/F	72	
30/F	72	
31/F	72	
32/F		
33/F		
35/F		
R/F		
后备	20	
合计	1964	

名稱	鐵件加工圖	制圖	曾建平	2020-09-10	修改			
材料	詳見加工圖	復核			日期			
顏色	熱浸鋅+噴瀝青油	批准			圖號	J851-LST-ST16		

15

EG-DWG3



美特鋁質 有限公司
MIDI Aluminium Fabricator Ltd.

工程號 J851 地盤 青衣明趵匯

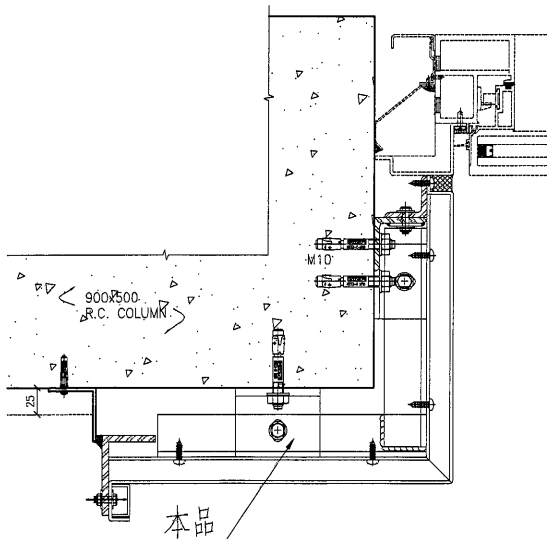
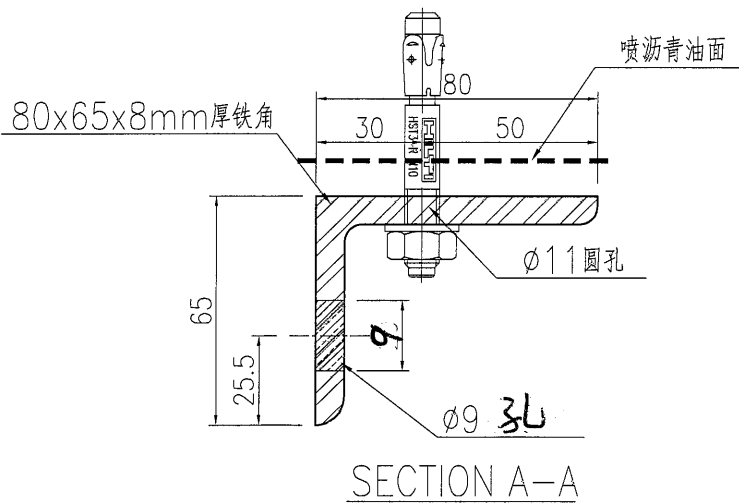
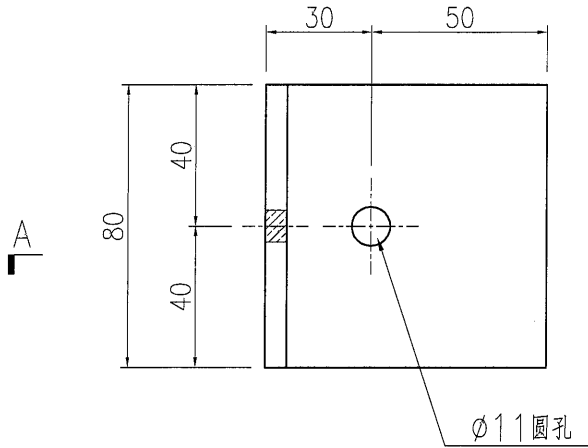

楼层	数量	备注
G/F		
1/F	36	
2/F	36	
3/F	36	
5/F	36	
6/F	36	
7/F	36	
8/F	36	
9/F	36	
10/F	36	
11/F	36	
12/F	36	
15/F	36	
16/F	36	
17/F	36	
18/F	36	
19/F	36	
20/F	36	
21/F	36	
22/F	36	
23/F	36	
25/F	36	
26/F	36	
27/F	36	
28/F	36	
29/F	36	
30/F	36	
31/F	36	
32/F		
33/F		
35/F		
R/F		
后备	20	
合计	992	

名稱	鐵件加工圖	制圖	曾建平	2020-09-10	修改		
材料	詳見加工圖	復核			日期		
顏色	熱浸鋅+噴瀝青油	批准			圖號	J851-LST-ST17	

16

EG-DWG3

美特鋁質 有限公司
MIDI Aluminium Fabricator Ltd.

工程號 J851 地盤 青衣明邨匯

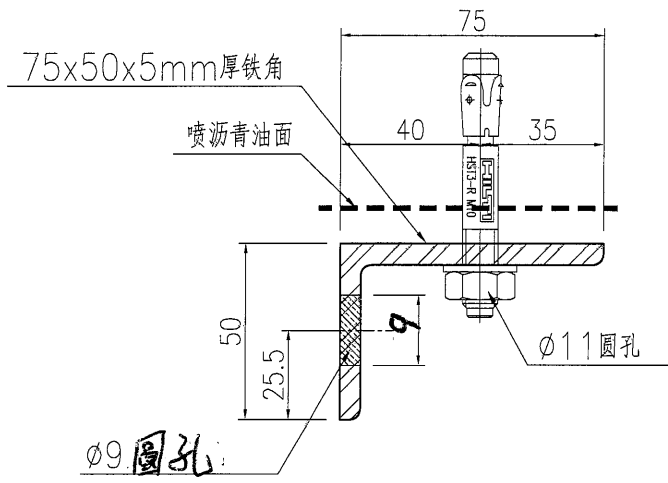
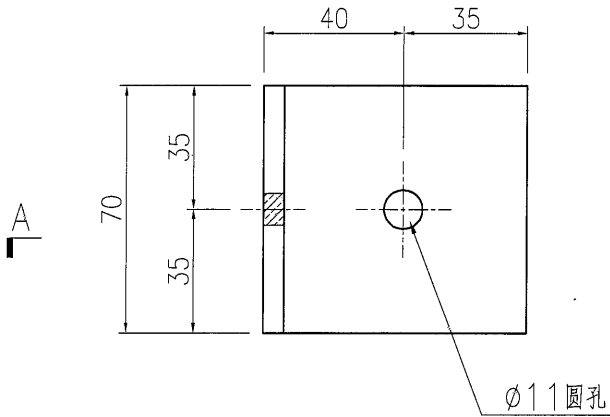

SECTION A-A

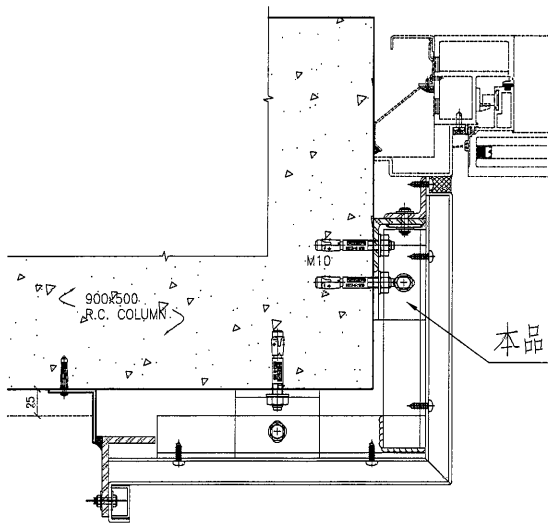

楼层	数量	备注
G/F		
1/F	18	
2/F	18	
3/F	18	
5/F	18	
6/F	18	
7/F	18	
8/F	18	
9/F	18	
10/F	18	
11/F	18	
12/F	18	
15/F	18	
16/F	18	
17/F	18	
18/F	18	
19/F	18	
20/F	18	
21/F	18	
22/F	18	
23/F	18	
25/F	18	
26/F	18	
27/F	18	
28/F	18	
29/F	18	
30/F	18	
31/F	18	
32/F		
33/F		
35/F		
R/F		
后备	20	
合计	506	

名稱	鐵件加工圖	制圖	曾建平	2020-09-10	修改		
材料	詳見加工圖	復核			日期		
顏色	熱浸鋅+噴瀝青油	批准			圖號	J851-LST-ST18	

美特鋁質 有限公司
MIDI Aluminium Fabricator Ltd.

工程號 J851 地盤 青衣明翹匯

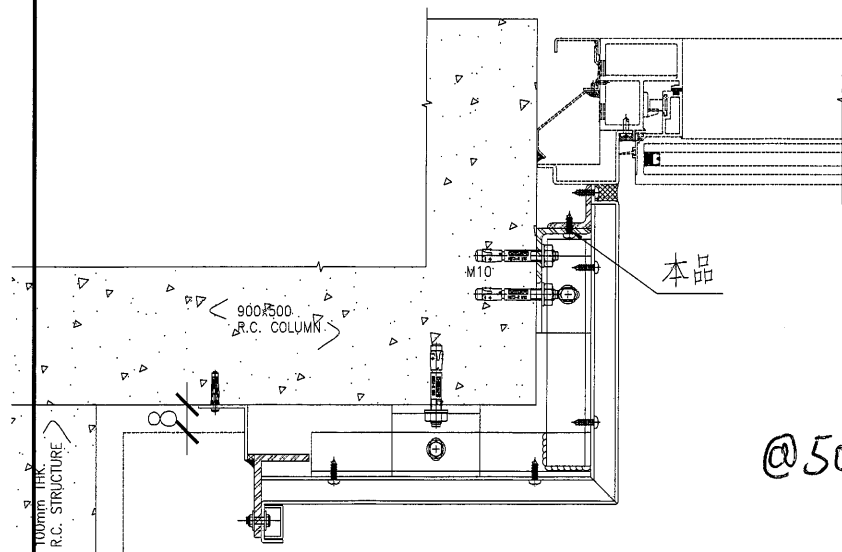
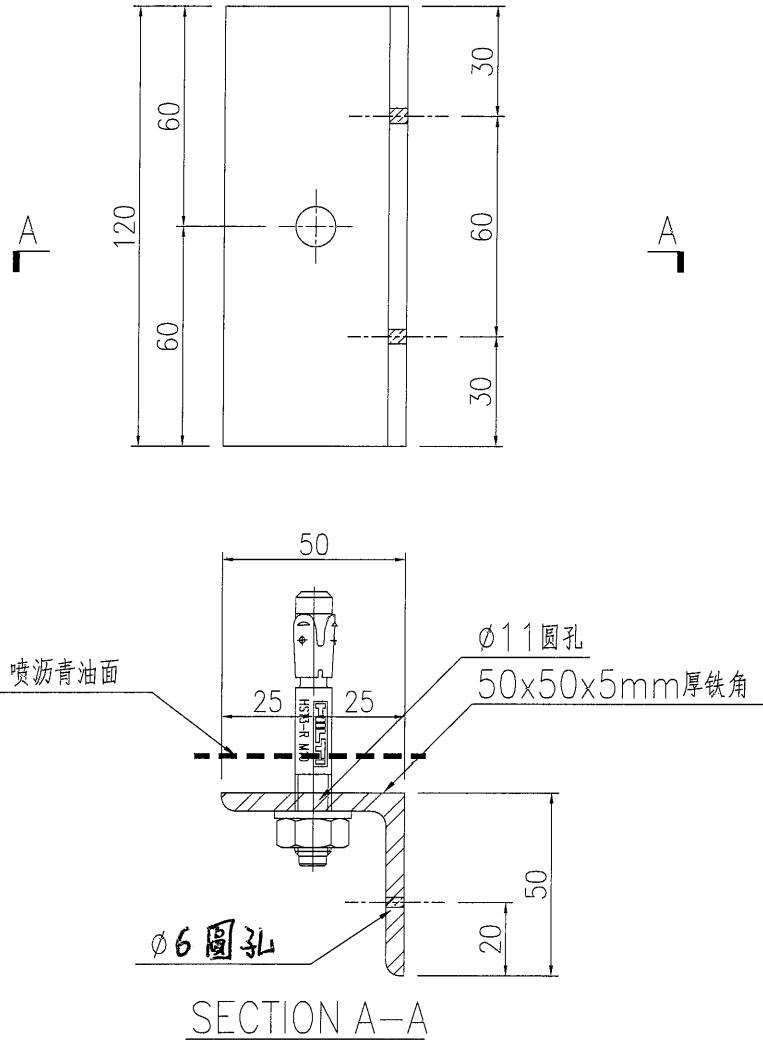

楼层	数量	备注
G/F		
1/F	72	
2/F	72	
3/F	72	
5/F	72	
6/F	72	
7/F	72	
8/F	72	
9/F	72	
10/F	72	
11/F	72	
12/F	72	
15/F	72	
16/F	72	
17/F	72	
18/F	72	
19/F	72	
20/F	72	
21/F	72	
22/F	72	
23/F	72	
25/F	72	
26/F	72	
27/F	72	
28/F	72	
29/F	72	
30/F	72	
31/F	72	
32/F		
33/F		
35/F		
R/F		
后备	20	
合计	1964	

名稱	鐵件加工圖	制圖	曾建平	2020-09-10	修改		
材料	詳見加工圖	復核			日期		
顏色	熱浸鋅+噴瀝青油	批准			圖號	J851-LST-ST19	

美特鋁質 有限公司
MIDI Aluminium Fabricator Ltd.

工程號: J851 | 地盤: 青衣明邨

产品编号	L(mm)	数量	A	N	M	B	N1	M1	备注
		1525							

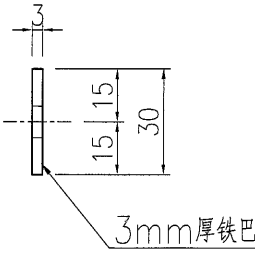
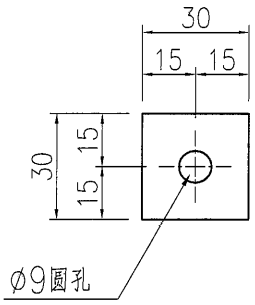
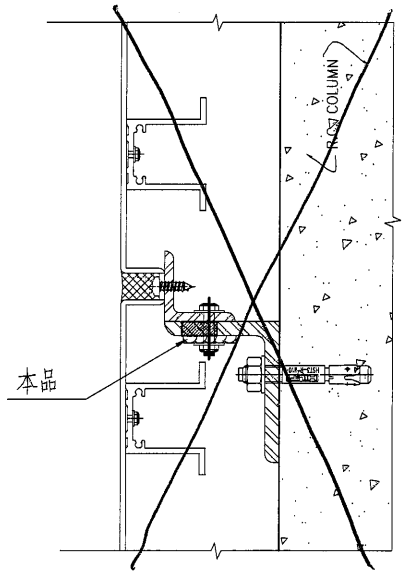
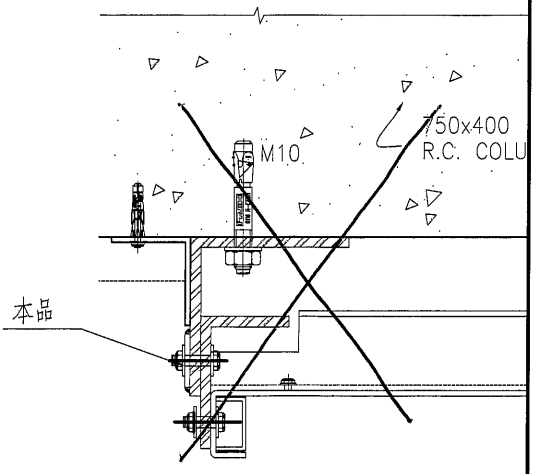

總用量 (判頭財與整都共用)
方介用於通類鴿旦孔

名稱	鐵件加工圖	制圖	曾建平	2020-09-10	修改			
材料	詳見加工圖	復核			日期			
顏色	熱浸鋅+噴瀝青油	批准			圖號	J851-LST-ST20		

美特鋁質有限公司
MIDI Aluminium Fabricator Ltd.

工程號 J851 地盤 青衣明翹匯

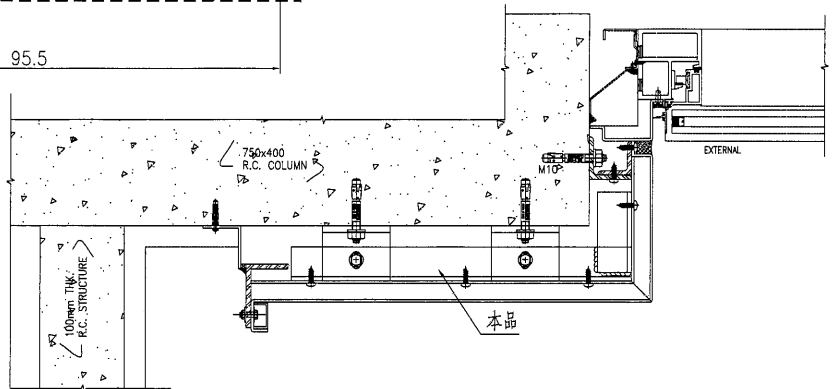
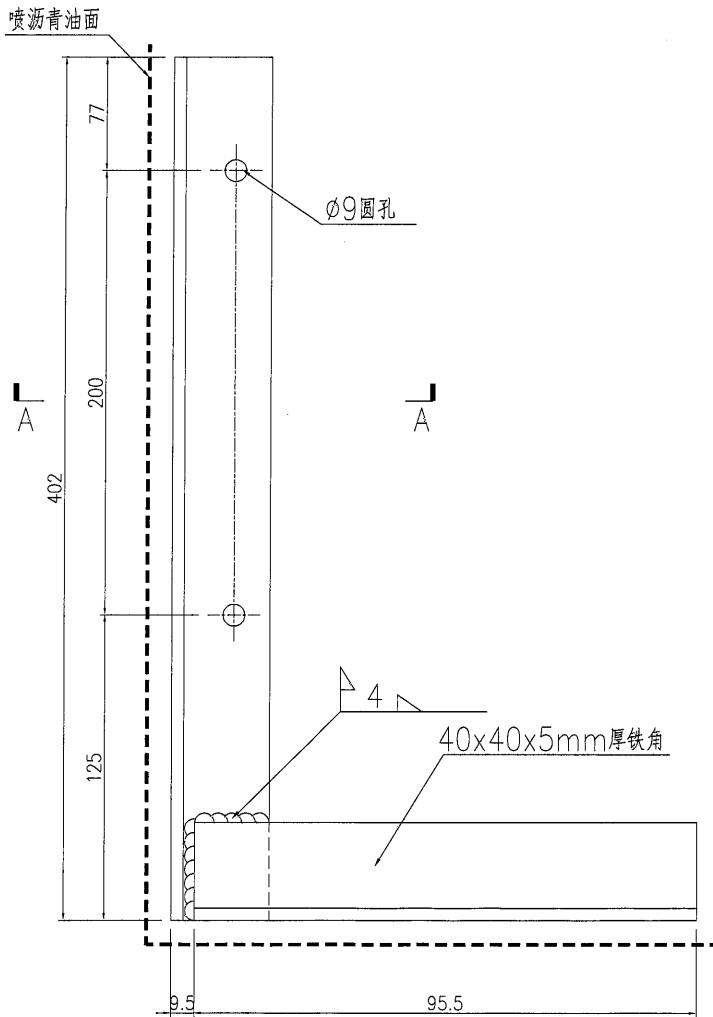
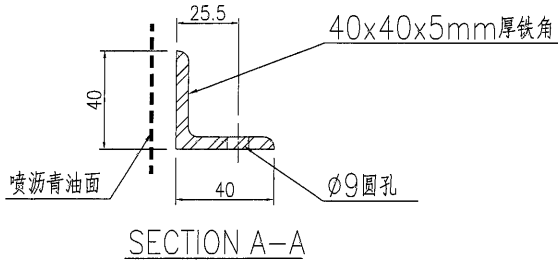

4 PLAN DETAIL OF ALUMINIUM CLADDING (AL4-1)
SCALE: 1 : 3 (FOR 1/F-32/F HOR. JOINT)

楼层	数量	备注
G/F		
1/F	2	
2/F	2	
3/F	2	
5/F	2	
6/F	2	
7/F	2	
8/F	2	
9/F	2	
10/F	2	
11/F	2	
12/F	2	
15/F	2	
16/F	2	
17/F	2	
18/F	2	
19/F	2	
20/F	2	
21/F	2	
22/F	2	
23/F	2	
25/F	2	
26/F	2	
27/F	2	
28/F	2	
29/F	2	
30/F	2	
31/F	2	
32/F		
33/F		
35/F		
R/F		
后备	2	
合计	56	

名稱	鐵件加工圖	制圖	曾建平	2020-09-10	修改		
材料	詳見加工圖	復核			日期		
顏色	熱浸鋅+噴瀝青油	批准			圖號	J851-LST-ST21	

美特鋁質 有限公司
MIDI Aluminium Fabricator Ltd.

工程號 J851 地盤 青衣明翹匯

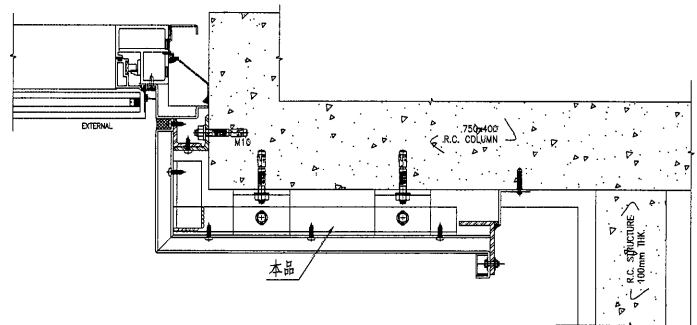
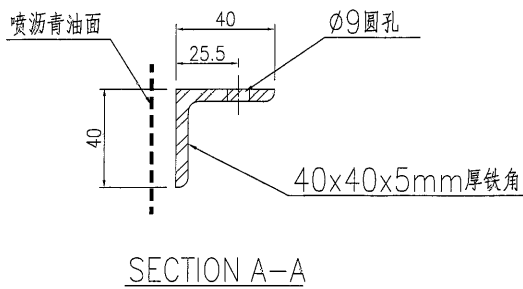
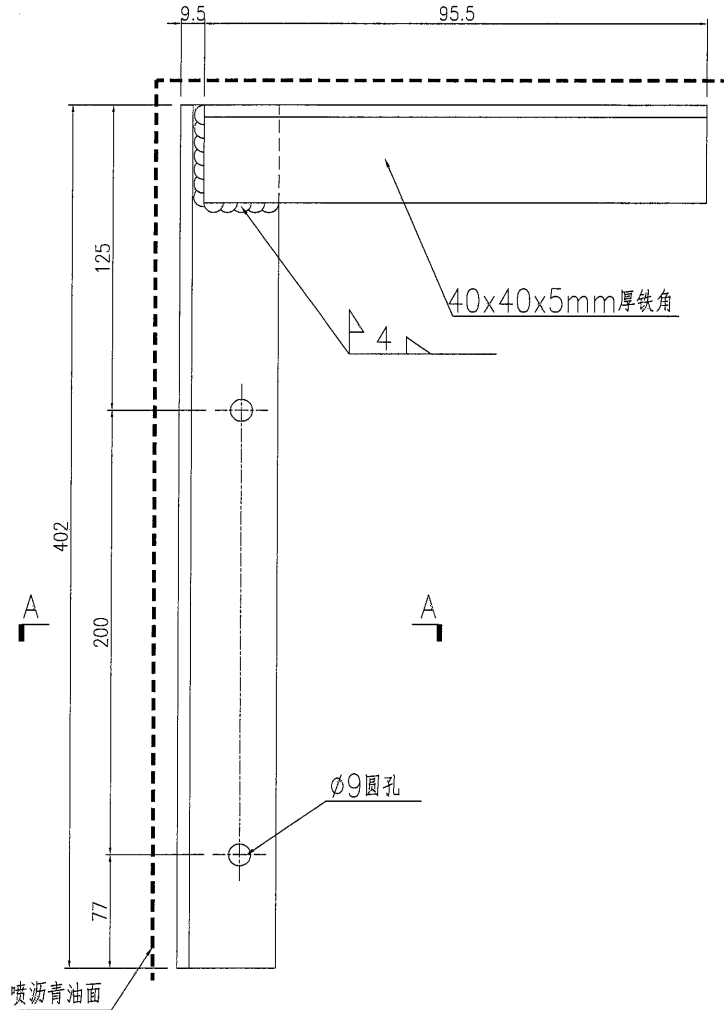

PLAN DETAIL OF ALUMINIUM CLADDING (AL4-1) (FOR 1/F-32/F HOR. JOINT) SCALE: 1:3

楼层	数量	备注
G/F		
1/F	1	
2/F	1	
3/F	1	
5/F	1	
6/F	1	
7/F	1	
8/F	1	
9/F	1	
10/F	1	
11/F	1	
12/F	1	
15/F	1	
16/F	1	
17/F	1	
18/F	1	
19/F	1	
20/F	1	
21/F	1	
22/F	1	
23/F	1	
25/F	1	
26/F	1	
27/F	1	
28/F	1	
29/F	1	
30/F	1	
31/F	1	
32/F		
33/F		
35/F		
R/F		
后备	1	
合计	28	

名稱	鐵件加工圖	制圖	曾建平	2020-09-10	修改		
材料	詳見加工圖	復核			日期		
顏色	熱浸鋅+噴瀝青油	批准			圖號	J851-LST-ST21R	

美特鋁質 有限公司
MIDI Aluminium Fabricator Ltd.

工程號 J851 地盤 青衣明翹匯

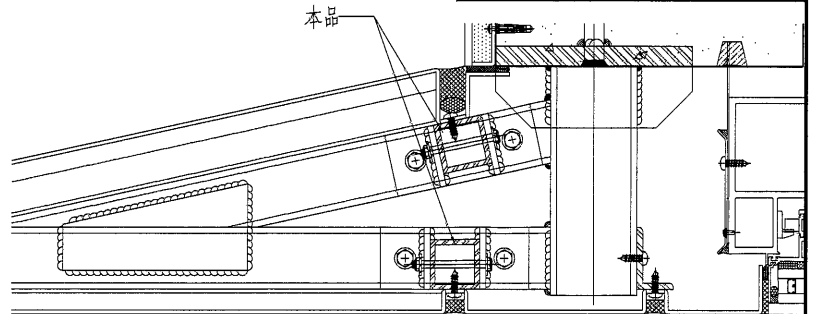
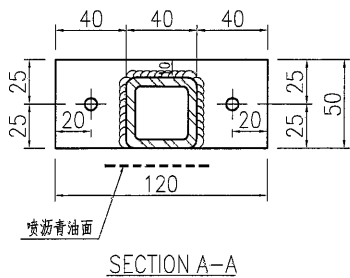
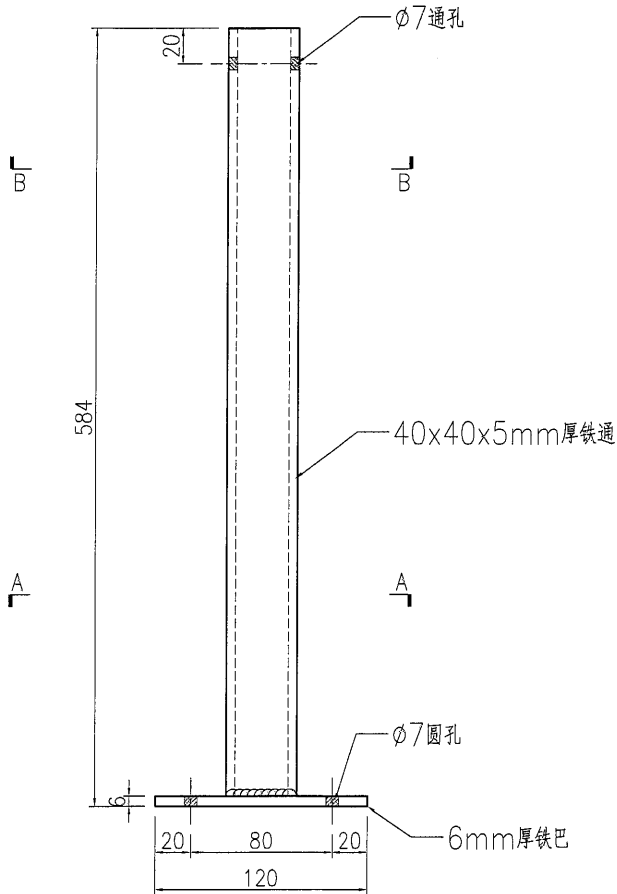
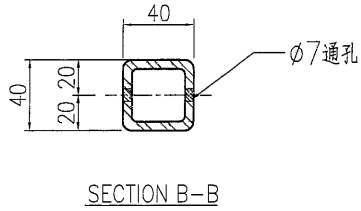

4a TYPICAL DETAIL OF ALUMINIUM FEATURE (AL2-1)
D01 SCALE: 1 : 3

楼层	数量	备注
G/F		
1/F		
2/F		
3/F	8	
5/F	8	
6/F	8	
7/F	8	
8/F	8	
9/F	8	
10/F	8	
11/F	8	
12/F	8	
15/F	8	
16/F	8	
17/F	8	
18/F	8	
19/F	8	
20/F	8	
21/F	8	
22/F	8	
23/F	8	
25/F	8	
26/F	8	
27/F	8	
28/F	8	
29/F	8	
30/F	8	
31/F	8	
32/F		
33/F		
35/F		
R/F		
后备	10	
合计	210	

名稱	鐵件加工圖	制圖	曾建平	2020-09-10	修改		
材料	詳見加工圖	復核			日期		
顏色	熱浸鋅+噴瀝青油	批准			圖號	J851-LST-ST35	

美特鋁質 有限公司
MIDI Aluminium Fabricator Ltd.

工程號 J851 地盤 青衣明麗匯

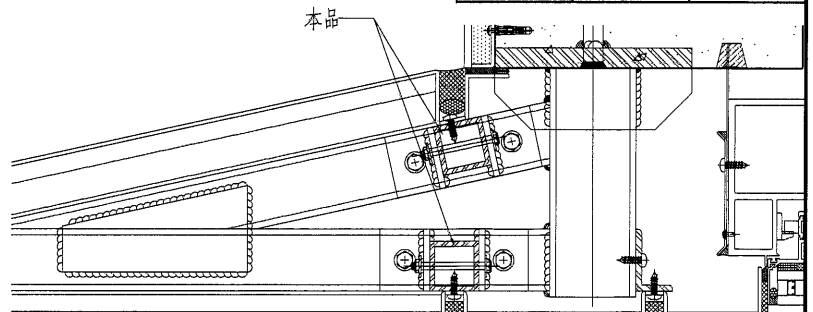
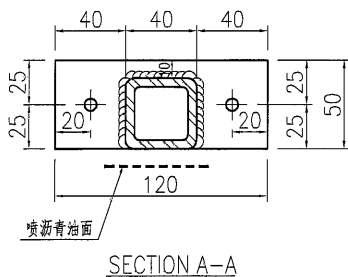
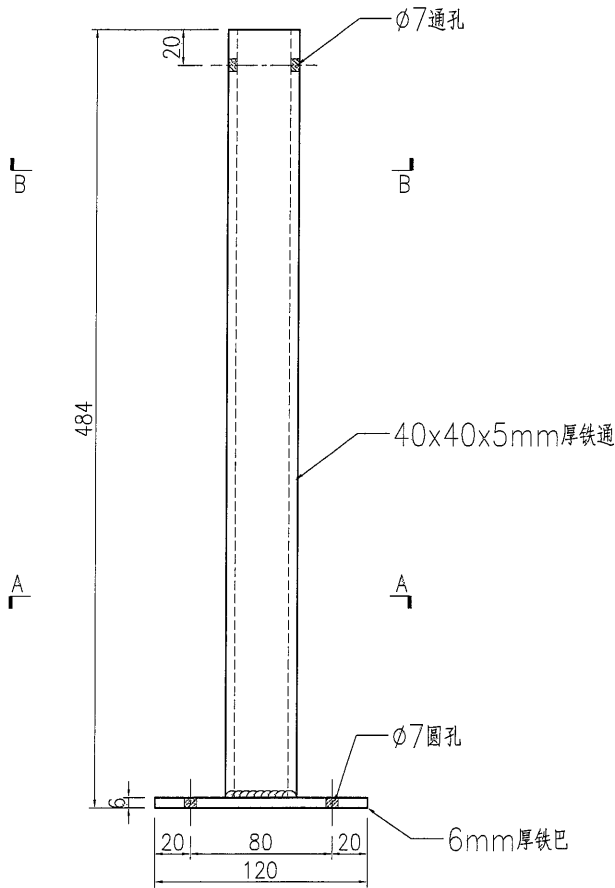
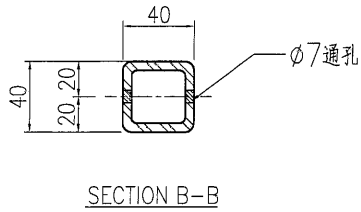

4a TYPICAL DETAIL OF ALUMINIUM FEATURE (AL2-1)
D01 SCALE: 1 : 3

楼层	数量	备注
G/F		
1/F		
2/F		
3/F		
5/F	2	
6/F	2	
7/F	2	
8/F	2	
9/F	2	
10/F	2	
11/F	2	
12/F	2	
15/F	2	
16/F	2	
17/F	2	
18/F	2	
19/F	2	
20/F	2	
21/F	2	
22/F	2	
23/F	2	
25/F	2	
26/F	2	
27/F	2	
28/F	2	
29/F	2	
30/F	2	
31/F	2	
32/F		
33/F		
35/F		
R/F		
后备	2	
合计	50	

名稱	鐵件加工圖	制圖	曾建平	2020-09-10	修改		
材料	詳見加工圖	復核			日期		
顏色	熱浸鋅+噴瀝青油	批准			圖號	J851-LST-ST36	

美特鋁質 有限公司
MIDI Aluminium Fabricator Ltd.

工程號 J851 地盤 青衣明麗匯

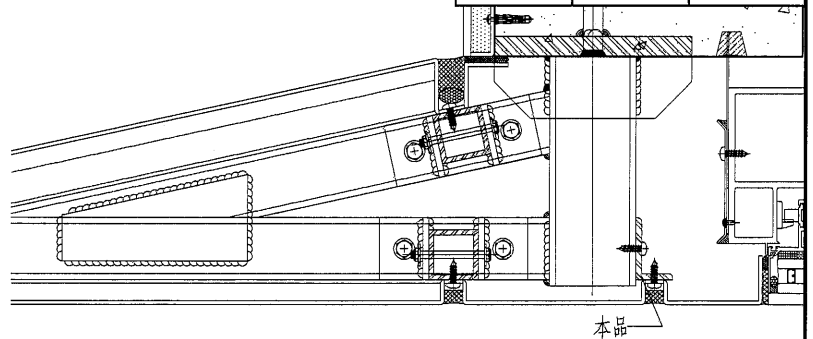
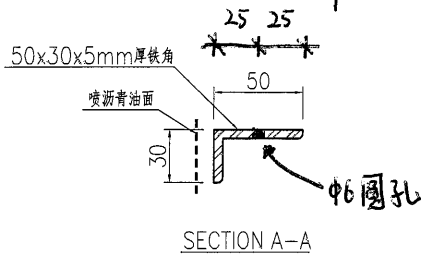
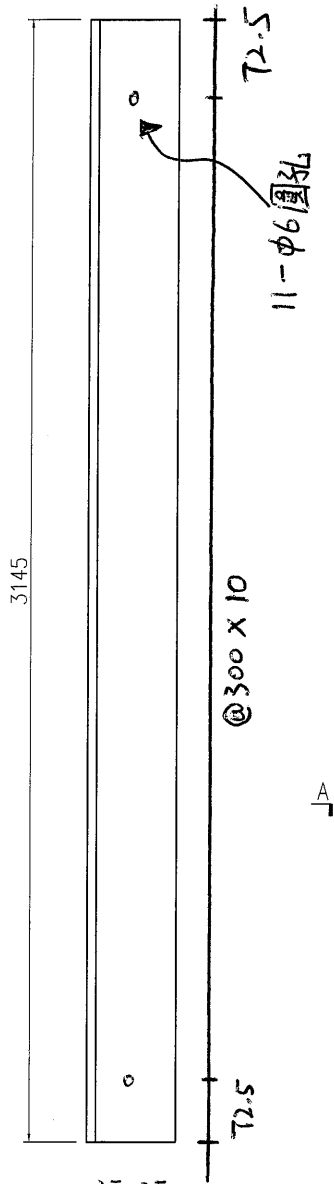

4a TYPICAL DETAIL OF ALUMINIUM FEATURE (AL2-1)
D01 SCALE: 1 : 3

楼层	数量	备注
G/F		
1/F		
2/F		
3/F	1	
5/F	1	
6/F	1	
7/F	1	
8/F	1	
9/F	1	
10/F	1	
11/F	1	
12/F	1	
15/F	1	
16/F	1	
17/F	1	
18/F	1	
19/F	1	
20/F	1	
21/F	1	
22/F	1	
23/F	1	
25/F	1	
26/F	1	
27/F	1	
28/F	1	
29/F	1	
30/F	1	
31/F	1	
32/F		
33/F		
35/F		
R/F		
后备	2	
合计	27	

名稱	鐵件加工圖	制圖	曾建平	2020-09-10	修改		
材料	詳見加工圖	復核			日期		
顏色	熱浸鋅+噴瀝青油	批准			圖號	J851-LST-ST37	

25

EG-DWG3

美特鋁質 有限公司
MIDI Aluminium Fabricator Ltd.

工程號 J851 地盤 青衣明翹匯

楼层	数量	备注
G/F		
1/F		
2/F		
3/F	1	
5/F	1	
6/F	1	
7/F	1	
8/F	1	
9/F	1	
10/F	1	
11/F	1	
12/F	1	
15/F	1	
16/F	1	
17/F	1	
18/F	1	
19/F	1	
20/F	1	
21/F	1	
22/F	1	
23/F	1	
25/F	1	
26/F	1	
27/F	1	
28/F	1	
29/F	1	
30/F	1	
31/F	1	
32/F		
33/F		
35/F		
R/F		
后备	2	
合计	27	

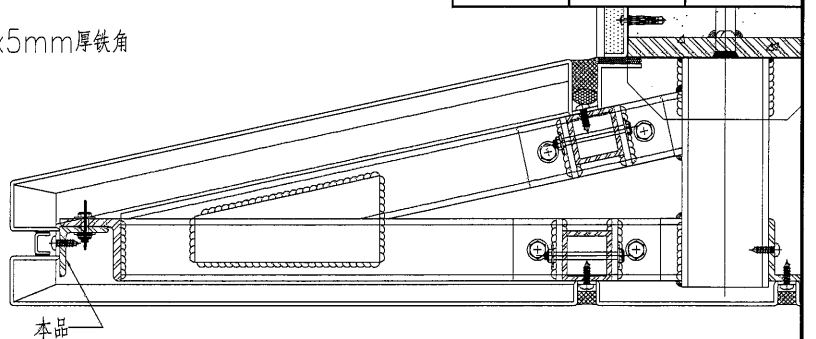
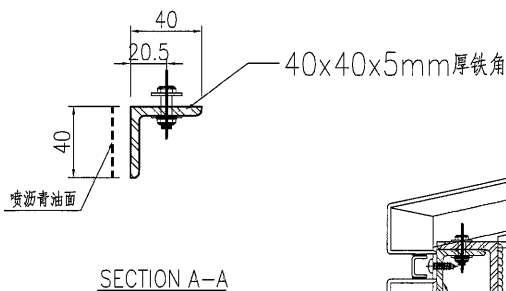
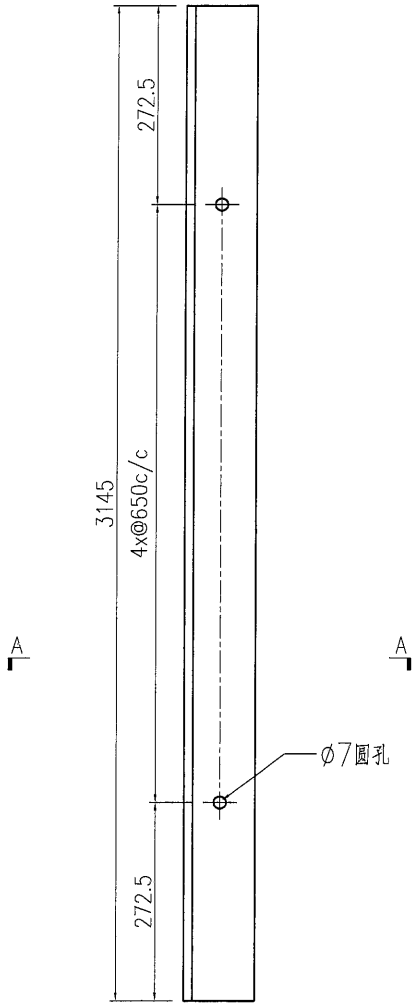

4a TYPICAL DETAIL OF ALUMINIUM FEATURE (AL2-1)
D01 SCALE: 1 : 3

名稱	鐵件加工圖	制圖	曾建平	2020-09-10	修改		
材料	詳見加工圖	復核			日期		
顏色	熱浸鋅+噴瀝青油	批准			圖號	J851-LST-ST38	



美特鋁質有限公司
MIDI Aluminium Fabricator Ltd.

工程號 J851 地盤 青衣明翹匯

楼层	数量	备注
G/F		
1/F		
2/F		
3/F	10	
5/F	10	
6/F	10	
7/F	10	
8/F	10	
9/F	10	
10/F	10	
11/F	10	
12/F	10	
15/F	10	
16/F	10	
17/F	10	
18/F	10	
19/F	10	
20/F	10	
21/F	10	
22/F	10	
23/F	10	
25/F	10	
26/F	10	
27/F	10	
28/F	10	
29/F	10	
30/F	10	
31/F	10	
32/F		
33/F		
35/F		
R/F		
后备	8	
合计	258	

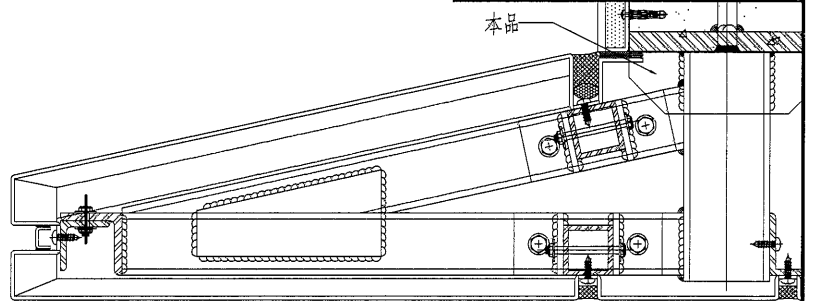
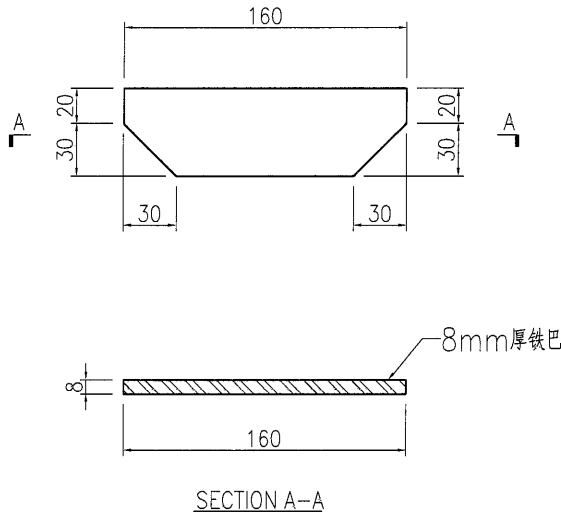

4a D01 TYPICAL DETAIL OF ALUMINIUM FEATURE (AL2-1)
SCALE: 1 : 3

名稱	鐵件加工圖	制圖	曾建平	2020-09-10	修改		
材料	詳見加工圖	復核			日期		
顏色	熱浸鋅+噴瀝青油	批准			圖號	J851-LST-ST40	

28

EG-DWG3



美特鋁質 有限公司
MIDI Aluminium Fabricator Ltd.

工程號	J851	地盤	青衣明翹匯
-----	------	----	-------

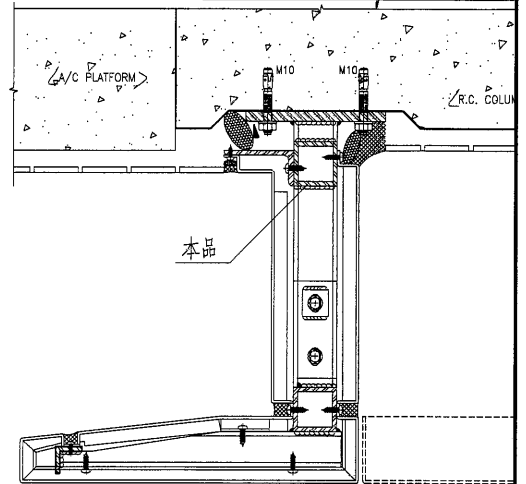
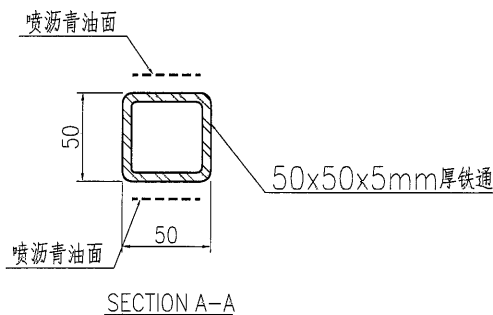
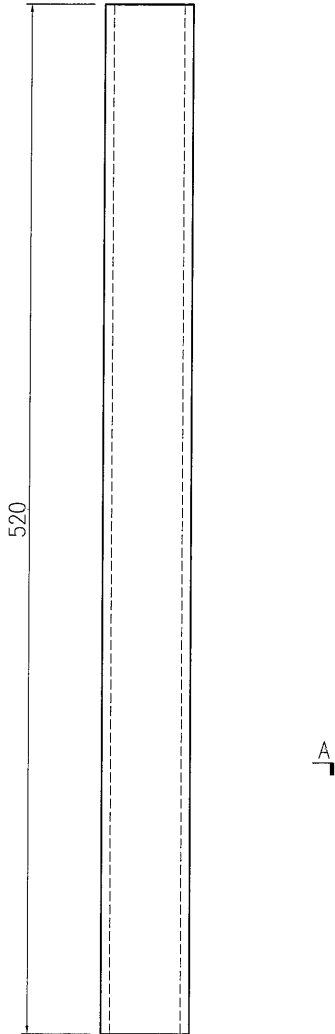

2
008
SCALE: 1:3
AL10-1

楼层	数量	备注
G/F		
1/F	2	
2/F	2	
3/F	2	
5/F	2	
6/F	2	
7/F	2	
8/F	2	
9/F	2	
10/F	2	
11/F	2	
12/F	2	
15/F	2	
16/F	2	
17/F	2	
18/F	2	
19/F	2	
20/F	2	
21/F	2	
22/F	2	
23/F	2	
25/F	2	
26/F	2	
27/F	2	
28/F	2	
29/F	2	
30/F	2	
31/F	2	
32/F		
33/F		
35/F		
R/F		
后备		
合计	54	

名稱	鐵件加工圖	制圖	曾建平	2020-09-10	修改		
材料	詳見加工圖	復核			日期		
顏色	熱浸鋅+噴瀝青油	批准			圖號	J851-LST-ST42	

 美特鋁質 有限公司
MIDI Aluminium Fabricator Ltd.

工程號 J851 地盤 青衣明邨

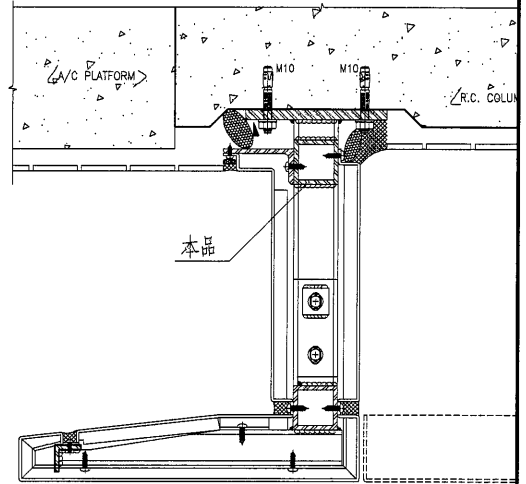
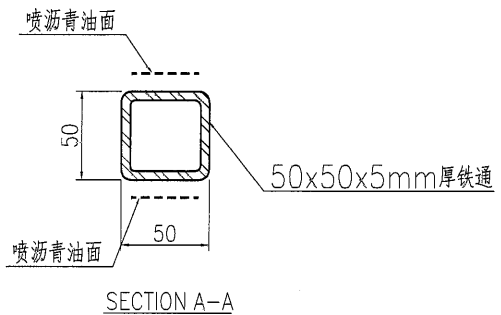
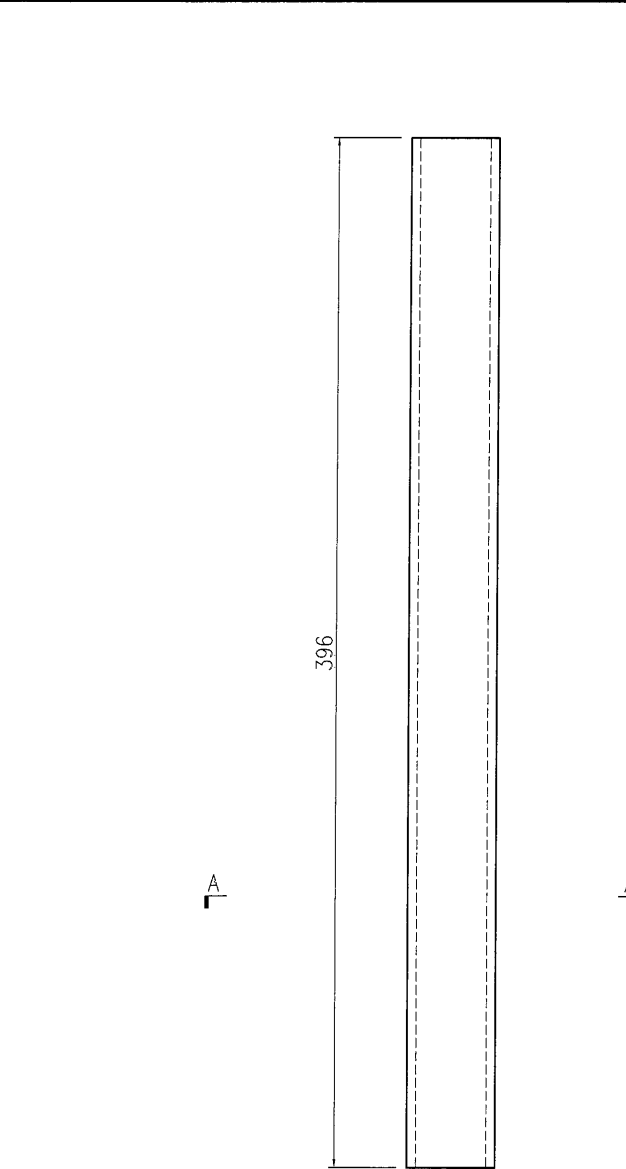

2
508
SCALE: 1 : 3
DETAIL OF ALUMINIUM CLADDING (AL10)
AL10-1

楼层	数量	备注
G/F		
1/F	6	
2/F	6	
3/F	6	
5/F	6	
6/F	6	
7/F	6	
8/F	6	
9/F	6	
10/F	6	
11/F	6	
12/F	6	
15/F	6	
16/F	6	
17/F	6	
18/F	6	
19/F	6	
20/F	6	
21/F	6	
22/F	6	
23/F	6	
25/F	6	
26/F	6	
27/F	6	
28/F	6	
29/F	6	
30/F	6	
31/F	6	
32/F		
33/F		
35/F		
R/F		
后备		
合计	162	

名稱	鐵件加工圖	制圖	曾建平	2020-09-10	修改		
材料	詳見加工圖	復核			日期		
顏色	熱浸鋅+噴瀝青油	批准			圖號	J851-LST-ST43	

30

EG-DWG3



美特鋁質 有限公司
MIDI Aluminium Fabricator Ltd.

工程號 J851 地盤 青衣明翹匯

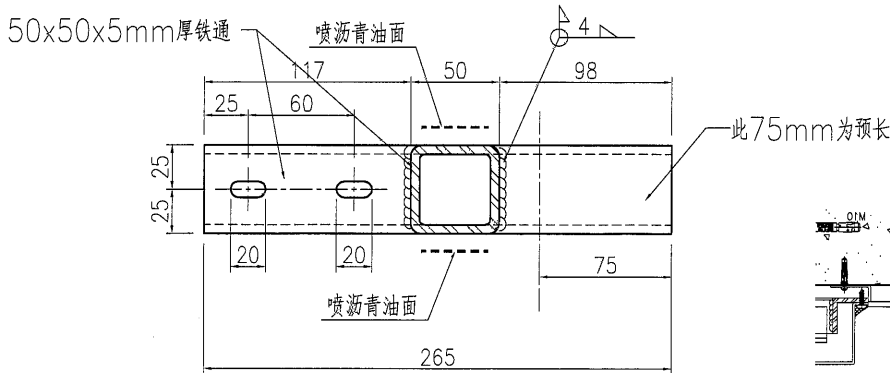
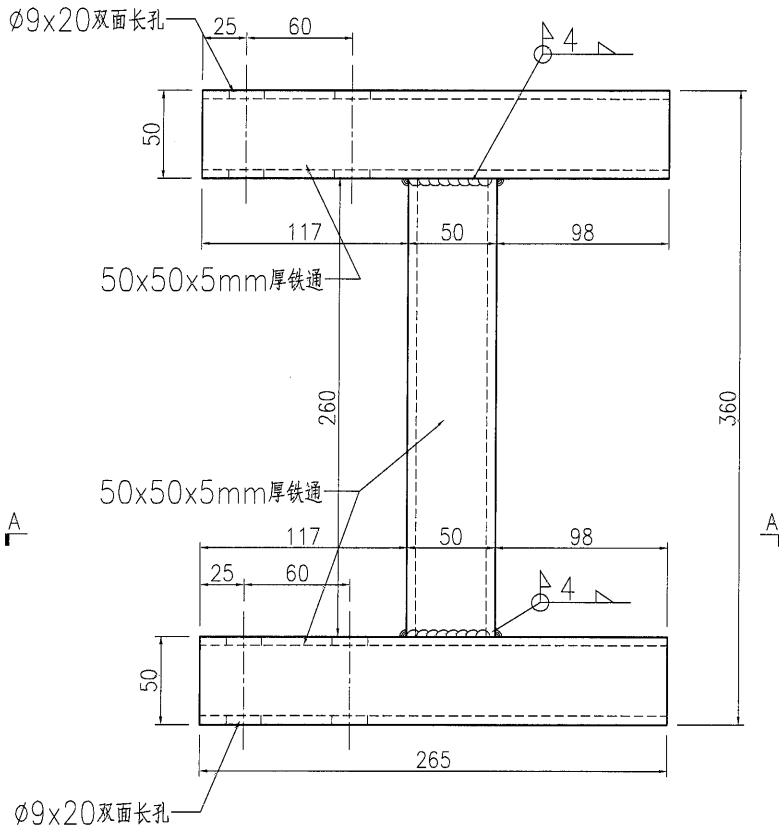

SECTION A-A

楼层	数量	备注
G/F		
1/F	8	
2/F	8	
3/F	8	
5/F	8	
6/F	8	
7/F	8	
8/F	8	
9/F	8	
10/F	8	
11/F	8	
12/F	8	
15/F	8	
16/F	8	
17/F	8	
18/F	8	
19/F	8	
20/F	8	
21/F	8	
22/F	8	
23/F	8	
25/F	8	
26/F	8	
27/F	8	
28/F	8	
29/F	8	
30/F	8	
31/F	8	
32/F		
33/F		
35/F		
R/F		
后备		
合计	216	

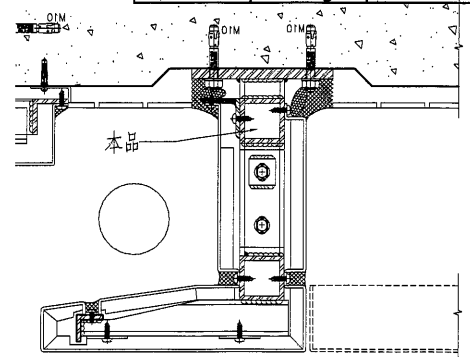

2 DETAIL OF ALUMINIUM CLADDING (AL10)
SCALE: 1 : 3

名稱	鐵件加工圖	制圖	曾建平	2020-09-10	修改		
材料	詳見加工圖	復核			日期		
顏色	熱浸鋅+噴瀝青油	批准			圖號	J851-LST-ST46	

美特鋁質 有限公司
MIDI Aluminium Fabricator Ltd.

工程號 J851 地盤 青衣明邨

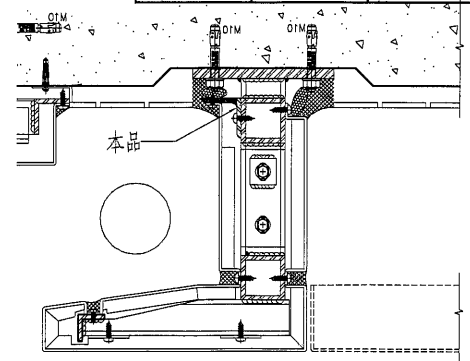
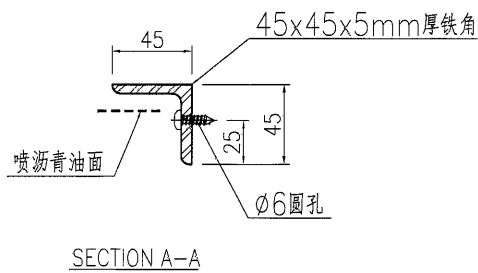
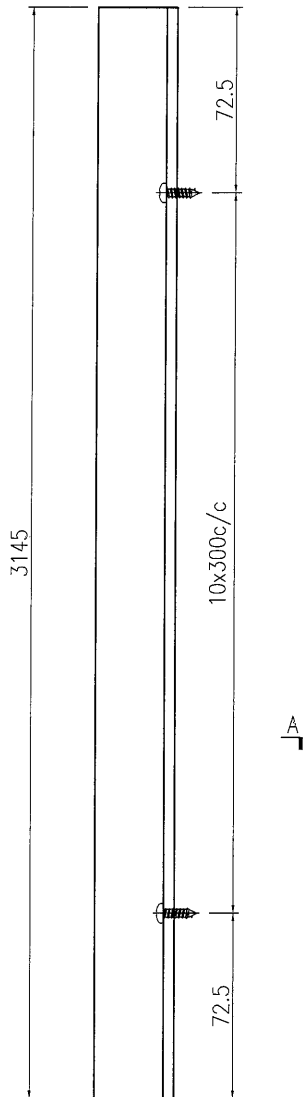

2 DETAIL OF ALUMINIUM CLADDING (AL10)
SCALE: 1 : 3

楼层	数量	备注
G/F		
1/F	2	
2/F	2	
3/F	2	
5/F	2	
6/F	2	
7/F	2	
8/F	2	
9/F	2	
10/F	2	
11/F	2	
12/F	2	
15/F	2	
16/F	2	
17/F	2	
18/F	2	
19/F	2	
20/F	2	
21/F	2	
22/F	2	
23/F	2	
25/F	2	
26/F	2	
27/F	2	
28/F	2	
29/F	2	
30/F	2	
31/F	2	
32/F		
33/F		
35/F		
R/F		
后备		
合计	54	

名稱	鐵件加工圖	制圖	曾建平	2020-09-10	修改		
材料	詳見加工圖	復核			日期		
顏色	熱浸鋅+噴瀝青油	批准			圖號	J851-LST-ST47	



美特鋁質 有限公司
MIDI Aluminium Fabricator Ltd.

工程號 J851 地盤 青衣明翹匯

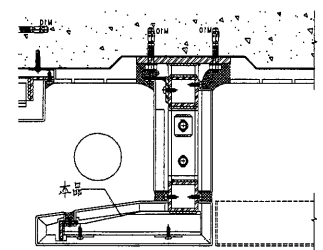
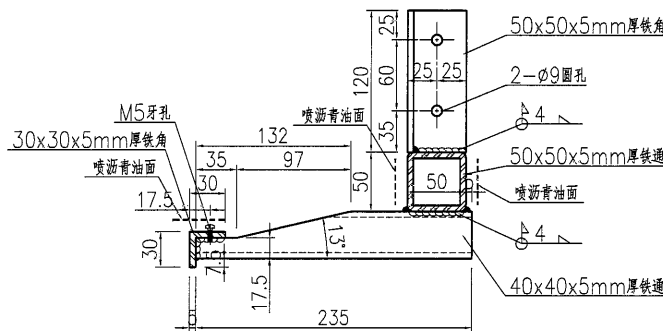
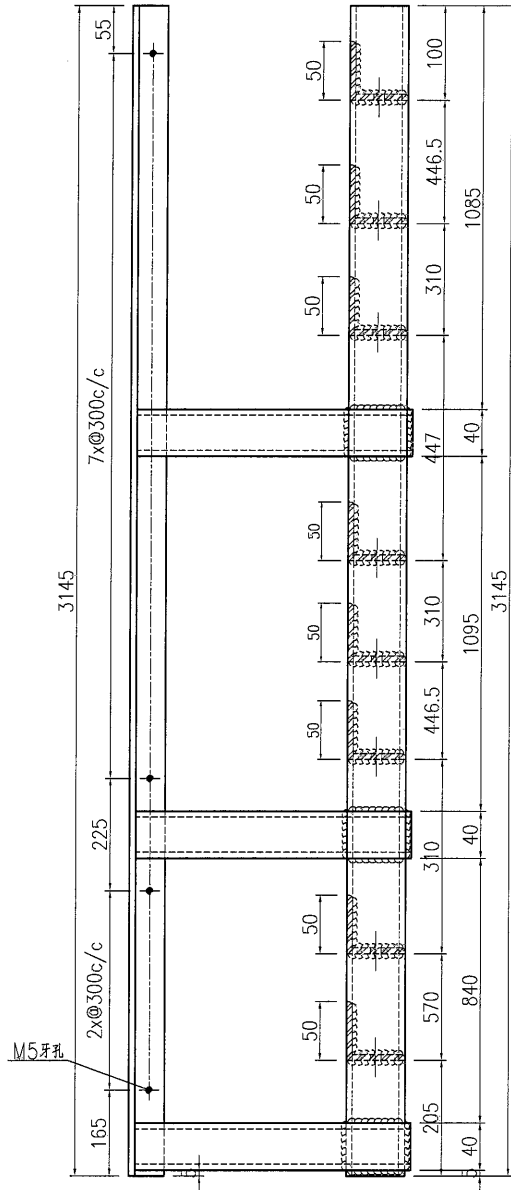

楼层	数量	备注
G/F		
1/F	1	
2/F	1	
3/F	1	
5/F	1	
6/F	1	
7/F	1	
8/F	1	
9/F	1	
10/F	1	
11/F	1	
12/F	1	
15/F	1	
16/F	1	
17/F	1	
18/F	1	
19/F	1	
20/F	1	
21/F	1	
22/F	1	
23/F	1	
25/F	1	
26/F	1	
27/F	1	
28/F	1	
29/F	1	
30/F	1	
31/F	1	
32/F		
33/F		
35/F		
R/F		
后备		
合计	27	

名稱	鐵件加工圖	制圖	曾建平	2020-09-10	修改	
材料	詳見加工圖	復核			日期	
顏色	熱浸鋅+噴瀝青油	批准			圖號	J851-LST-ST48



美特鋁質有限公司
MIDI Aluminium Fabricator Ltd.

工程號	J851	地盤	青衣明翹匯
-----	------	----	-------

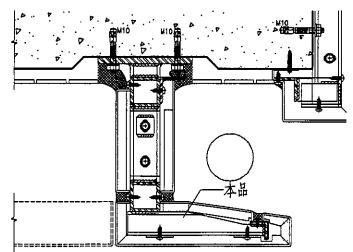
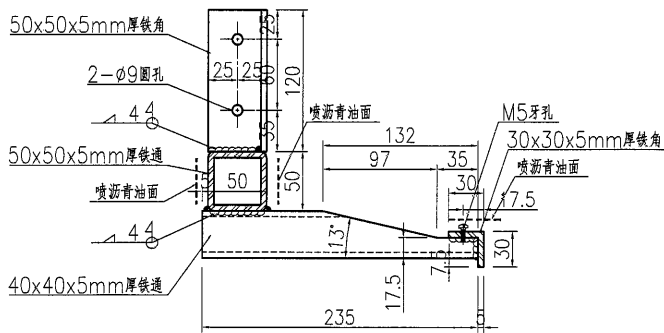
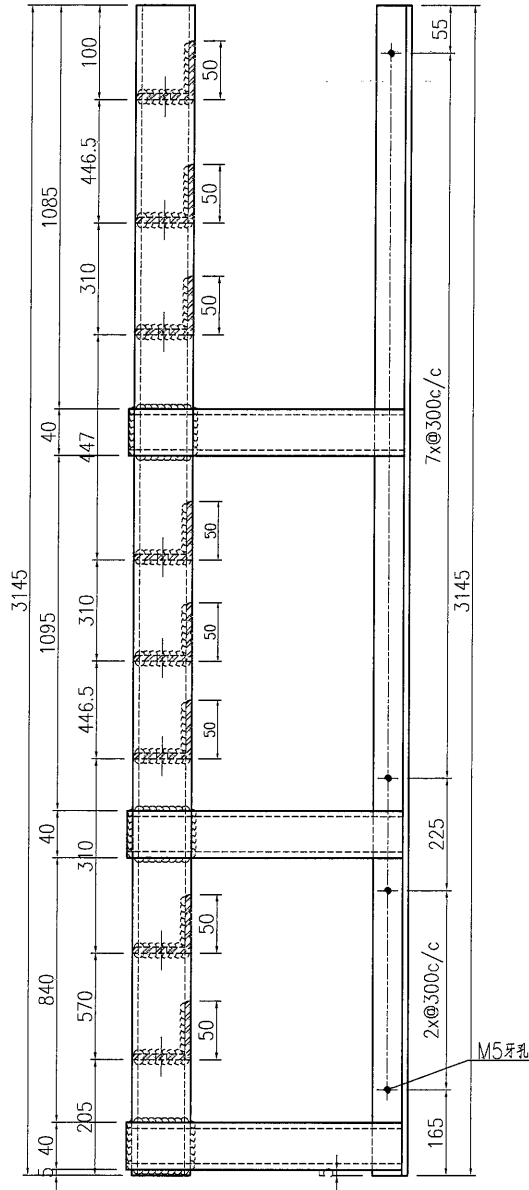

楼层	数量	备注
G/F		
1/F	1	
2/F	1	
3/F	1	
5/F	1	
6/F	1	
7/F	1	
8/F	1	
9/F	1	
10/F	1	
11/F	1	
12/F	1	
15/F	1	
16/F	1	
17/F	1	
18/F	1	
19/F	1	
20/F	1	
21/F	1	
22/F	1	
23/F	1	
25/F	1	
26/F	1	
27/F	1	
28/F	1	
29/F	1	
30/F	1	
31/F	1	
32/F		
33/F		
35/F		
R/F		
后备		
合计	27	

名稱	鐵件加工圖	制圖	曾建平	2020-09-10	修改	
材料	詳見加工圖	復核			日期	
顏色	熱浸鋅+噴瀝青油	批准			圖號	J851-LST-ST49

美特鋁質 有限公司
MIDI Aluminium Fabricator Ltd.

工程號	J851	地盤	青衣明翹匯
-----	------	----	-------

楼层	数量	备注
G/F		
1/F	16	
2/F	16	
3/F	16	
5/F	16	
6/F	16	
7/F	16	
8/F	16	
9/F	16	
10/F	16	
11/F	16	
12/F	16	
15/F	16	
16/F	16	
17/F	16	
18/F	16	
19/F	16	
20/F	16	
21/F	16	
22/F	16	
23/F	16	
25/F	16	
26/F	16	
27/F	16	
28/F	16	
29/F	16	
30/F	16	
31/F	16	
32/F		
33/F		
35/F		
R/F		
后备		
合计	432	

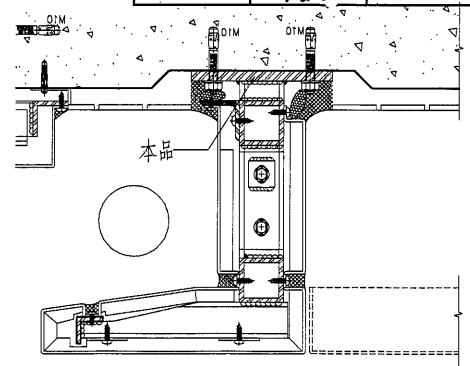
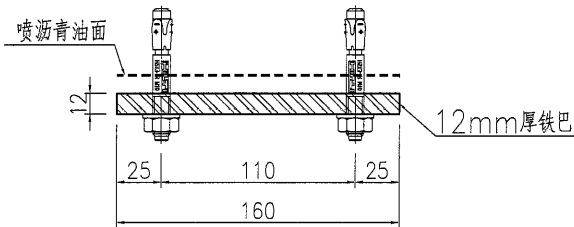
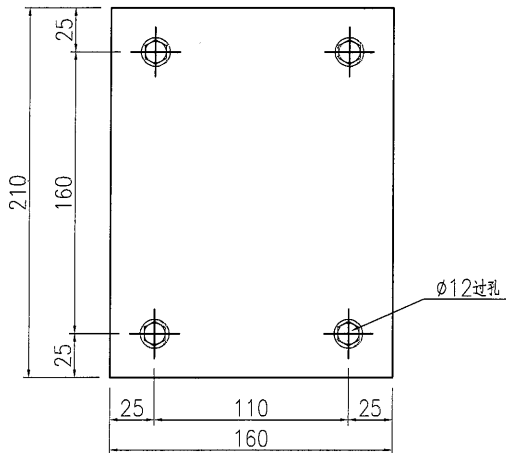

2
D07 SCALE: 1 : 3
DETAIL OF ALUMINIUM CLADDING (AL10)

名稱	鐵件加工圖	制圖	曾建平	2020-09-10	修改		
材料	詳見加工圖	復核			日期		
顏色	熱浸鋅+噴瀝青油	批准			圖號	J851-LST-ST50	

美特鋁質 有限公司
MIDI Aluminium Fabricator Ltd.

工程號: J851 | 地盤: 青衣明翹匯

楼层	数量	备注
G/F		
1/F	3	
2/F	3	
3/F	3	
5/F	3	
6/F	3	
7/F	3	
8/F	3	
9/F	3	
10/F	3	
11/F	3	
12/F	3	
15/F	3	
16/F	3	
17/F	3	
18/F	3	
19/F	3	
20/F	3	
21/F	3	
22/F	3	
23/F	3	
25/F	3	
26/F	3	
27/F	3	
28/F	3	
29/F	3	
30/F	3	
31/F	3	
32/F		
33/F		
35/F		
R/F		
后备		
合计	81	

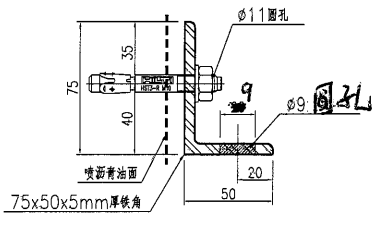
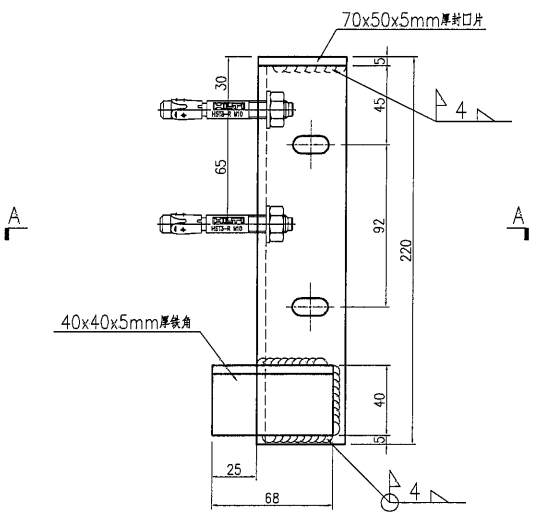

SECTION A-A

★ 鋁板只收企身

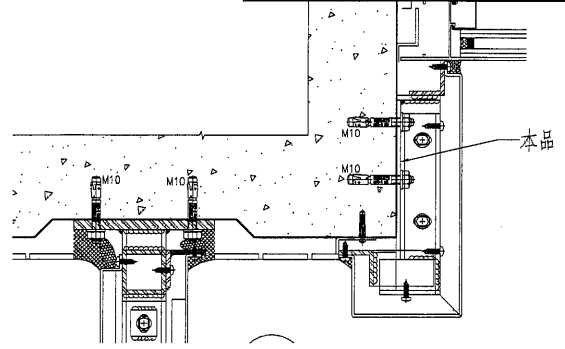

2 DETAIL OF ALUMINIUM CLADDING (AL10-1)
D07 SCALE: 1 : 2

名稱	鐵件加工圖	制圖	曾建平	2020-09-10	修改		
材料	詳見加工圖	復核			日期		
顏色	熱浸鋅+噴瀝青油	批准			圖號	J851-LST-ST51	

美特鋁質 有限公司
MIDI Aluminium Fabricator Ltd.

工程號	J851	地盤	青衣明邨
-----	------	----	------

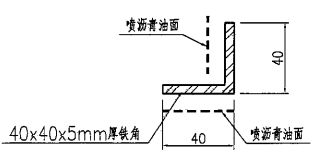
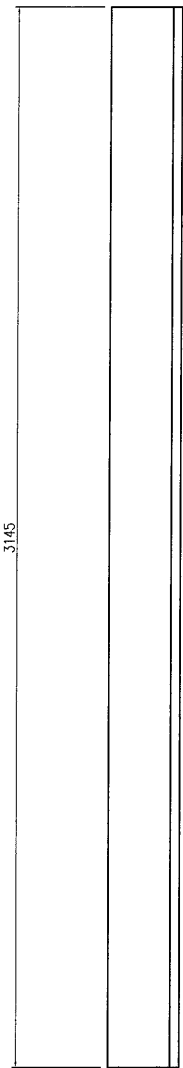

楼层	数量	备注
G/F		
1/F	2	
2/F	2	
3/F	2	
5/F	2	
6/F	2	
7/F	2	
8/F	2	
9/F	2	
10/F	2	
11/F	2	
12/F	2	
15/F	2	
16/F	2	
17/F	2	
18/F	2	
19/F	2	
20/F	2	
21/F	2	
22/F	2	
23/F	2	
25/F	2	
26/F	2	
27/F	2	
28/F	2	
29/F	2	
30/F	2	
31/F	2	
32/F		
33/F		
35/F		
R/F		
后备		
合计	54	

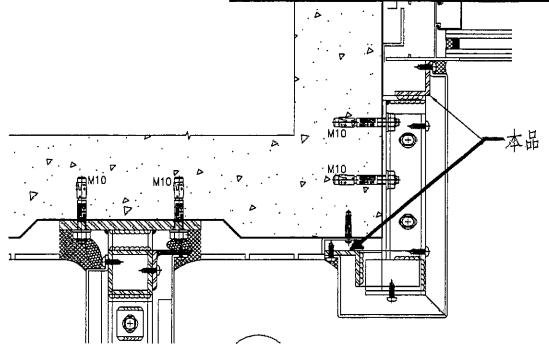

2 DETAIL OF ALUMINIUM CLADDING (AL10-1)
SCALE: 1 : 3

名稱	鐵件加工圖	制圖	曾建平	2020-09-10	修改		
材料	詳見加工圖	復核			日期		
顏色	熱浸鋅+噴瀝青油	批准			圖號	J851-LST-ST52	

成利用

38

分層數量表 (12)

	ST-04	ST-04R	ST-05	ST-05R	ST-06	ST-07	ST-07R	ST-08	ST-08R	ST-10	ST-12	ST-16	ST-17	ST-18	ST-19	ST-20	ST-21	ST-21R	ST-24	ST-35	ST-36	ST-37	ST-38	ST-39	ST-40	ST-42	ST-43	ST-46	ST-47	ST-48	ST-49	ST-50	ST-51	ST-52	每層數量	
31/F	2	0	2	0	0	4	0	2	3	5	1	30	15	7	30	46	2	1	0	0	0	0	0	0	0	0	2	6	8	2	1	1	16	3	2	191
30/F	2	0	2	0	0	4	0	2	3	5	1	30	15	7	30	46	2	1	0	0	0	0	0	0	0	2	6	8	2	1	1	16	3	2	191	
29/F	2	0	2	0	0	4	0	2	3	5	1	30	15	7	30	46	2	1	0	0	0	0	0	0	0	2	6	8	2	1	1	16	3	2	191	
28/F	2	0	2	0	0	4	0	2	3	5	1	30	15	7	30	46	2	1	0	0	0	0	0	0	0	2	6	8	2	1	1	16	3	2	191	
27/F	2	0	2	0	0	4	0	2	3	5	1	30	15	7	30	46	2	1	0	0	0	0	0	0	0	2	6	8	2	1	1	16	3	2	191	
26/F	2	0	2	0	0	4	0	2	3	5	1	30	15	7	30	46	2	1	0	0	0	0	0	0	0	2	6	8	2	1	1	16	3	2	191	
25/F	2	0	2	0	0	4	0	2	3	5	1	30	15	7	30	46	2	1	0	0	0	0	0	0	0	2	6	8	2	1	1	16	3	2	191	
23/F	2	0	2	0	0	4	0	2	3	5	1	30	15	7	30	46	2	1	0	0	0	0	0	0	0	2	6	8	2	1	1	16	3	2	191	
22/F	2	0	2	0	0	4	0	2	3	5	1	30	15	7	30	46	2	1	0	0	0	0	0	0	0	2	6	8	2	1	1	16	3	2	191	
21/F	2	0	2	0	0	4	0	2	3	5	1	30	15	7	30	46	2	1	0	0	0	0	0	0	0	2	6	8	2	1	1	16	3	2	191	
20/F	2	0	2	0	0	4	0	2	3	5	1	30	15	7	30	46	2	1	0	0	0	0	0	0	0	2	6	8	2	1	1	16	3	2	191	
19/F	2	0	2	0	0	4	0	2	3	5	1	30	15	7	30	46	2	1	0	0	0	0	0	0	0	2	6	8	2	1	1	16	3	2	191	
18/F	2	0	2	0	0	4	0	2	3	5	1	30	15	7	30	46	2	1	0	0	0	0	0	0	0	2	6	8	2	1	1	16	3	2	191	
17/F	2	0	2	0	0	4	0	2	3	5	1	30	15	7	30	46	2	1	0	0	0	0	0	0	0	2	6	8	2	1	1	16	3	2	191	
16/F	2	0	2	0	0	4	0	2	3	5	1	30	15	7	30	46	2	1	0	0	0	0	0	0	0	2	6	8	2	1	1	16	3	2	191	
15/F	2	0	2	0	0	4	0	2	3	5	1	30	15	7	30	46	2	1	0	0	0	0	0	0	0	2	6	8	2	1	1	16	3	2	191	
12/F	2	0	2	0	0	4	0	2	3	5	1	30	15	7	30	46	2	1	0	0	0	0	0	0	0	2	6	8	2	1	1	16	3	2	191	
11/F	2	0	2	0	0	4	0	2	3	5	1	30	15	7	30	46	2	1	0	0	0	0	0	0	0	2	6	8	2	1	1	16	3	2	191	
10/F	2	0	2	0	0	4	0	2	3	5	1	30	15	7	30	46	2	1	0	0	0	0	0	0	0	2	6	8	2	1	1	16	3	2	191	
9/F	2	0	2	0	0	4	0	2	3	5	1	30	15	7	30	46	2	1	0	0	0	0	0	0	0	2	6	8	2	1	1	16	3	2	191	
8/F	2	0	2	0	0	4	0	2	3	5	1	30	15	7	30	46	2	1	0	0	0	0	0	0	0	2	6	8	2	1	1	16	3	2	191	
7/F	2	0	2	0	0	4	0	2	3	5	1	30	15	7	30	46	2	1	0	0	0	0	0	0	0	2	6	8	2	1	1	16	3	2	191	
6/F	2	0	2	0	0	4	0	2	3	5	1	30	15	7	30	46	2	1	0	0	0	0	0	0	0	2	6	8	2	1	1	16	3	2	191	
5/F	2	0	2	0	0	4	0	2	3	5	1	30	15	7	30	46	2	1	0	0	0	0	0	0	0	2	6	8	2	1	1	16	3	2	191	
3/F	2	0	2	0	0	4	0	2	3	5	1	30	15	7	30	46	2	1	0	0	0	0	0	0	0	2	6	8	2	1	1	16	3	2	191	
2/F	2	0	2	0	0	4	0	2	3	5	1	30	15	7	30	46	2	1	0	0	0	0	0	0	0	2	6	8	2	1	1	16	3	2	191	
1/F	2	0	2	0	0	4	0	2	3	5	1	30	15	7	30	46	2	1	0	0	0	0	0	0	0	2	6	8	2	1	1	16	3	2	191	

59

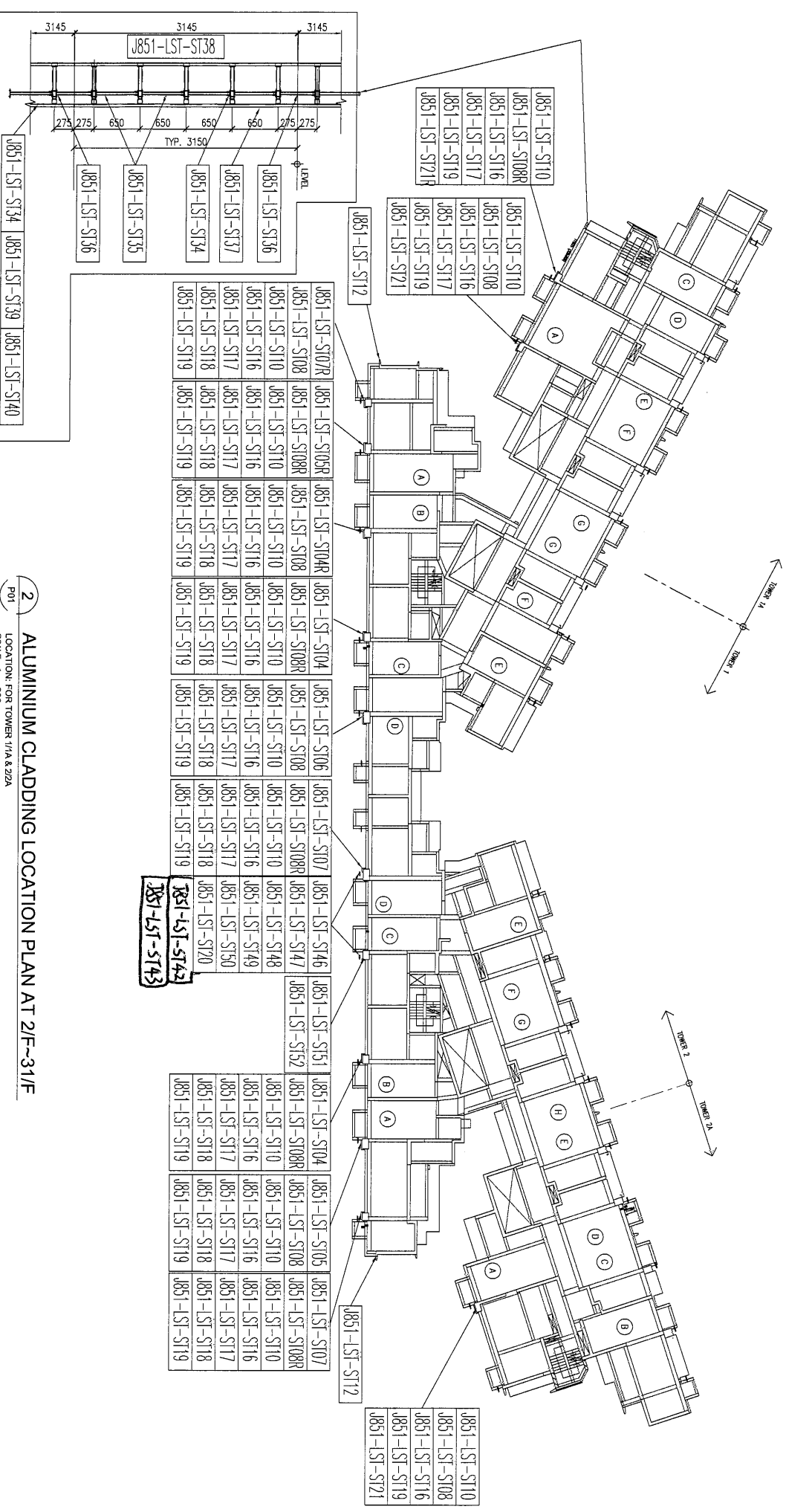

2 AL2-1 鐵架派位圖

2 ALUMINIUM CLADDING LOCATION PLAN AT 2/F--31/F
LOCATION: FOR TOWER 2/A & 2/B
SCALE: 1 : 200

美特鋁質 有限公司 MIDI Aluminium Fabricator Ltd.	工程號: J851	窗號:	數量:	繪圖: 曾建平	日期: 2020-09-12	批准:	日期:	名稱: 鐵件位置圖	圖號: J851-LST-WZ05
	地點: 青衣明匯	顏色:	位置:	校核: 王禮秋	日期: 2020-09-12	採用: 批盤 <input type="checkbox"/> 工廠 <input checked="" type="checkbox"/>	版本:	版本:	