



工程指示編號：EI / 2269

修改版次：A

工程編號：J851

工程名稱：青衣 明翹匯

工程項目：後裝窗(非标准层的 FD 門及梗窗鋁料加工圖)

收件人：生統

發件人：Leung Hin Wai

日期：2/12/2020

要求提供 / 確認 事項：

- | | | |
|------------------------------------|-------------------------------------|-------------------------------|
| <input type="checkbox"/> 初步鋁料 B.M. | <input type="checkbox"/> 加工拆圖，然後生產 | <input type="checkbox"/> 尺寸表 |
| <input type="checkbox"/> 正式鋁料 B.M. | <input type="checkbox"/> 技術上資料 / 指示 | <input type="checkbox"/> 報價 |
| <input type="checkbox"/> 配件 B.M. | <input type="checkbox"/> 樣辦或貨品說明書 | <input type="checkbox"/> 分判合約 |
| <input type="checkbox"/> 其他：_____ | | |

內容：修改圖紙

請在 1 月 前完成上列要求。

附：-

以上項目為：

- 原合約工程包 原合約工程加 / 減賬 新工程報價

原因：-

分發東莞各部門：

- () 生產技術總監 連附件 () 技術部 連附件 () 生產部 連附件 () 機械設計部 連附件
 () 採購部 連附件 () 生產統籌部 連附件
 () 質檢部 連附件 () 會計部 連附件 () 報關組 連附件 () 其他 _____ 連附件

分發香港各部門：

- () 行政部 連附件 () 會計部 連附件 () 統籌部 連附件 () 工程部地盤科文 連附件
 () 採購部 連附件 () QS 部 連附件 () 維修部 連附件 () 其他 _____ 連附件

傳遞編號：

HR 2765

發件人簽署：

Handwritten signature

項目經理簽署：

Handwritten signature

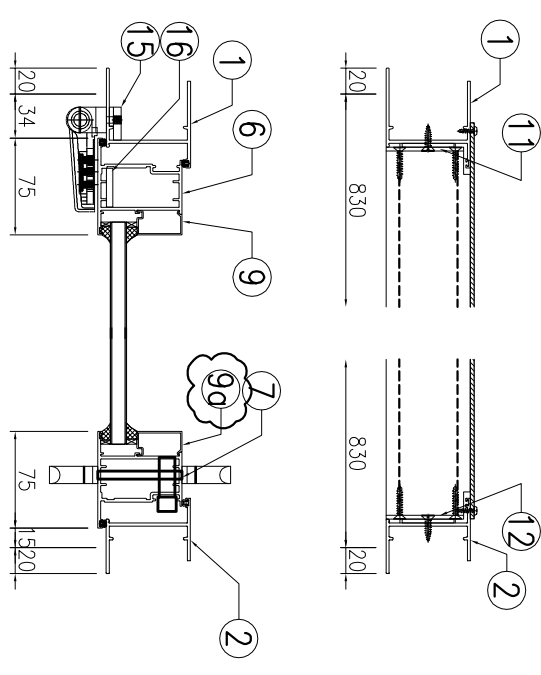
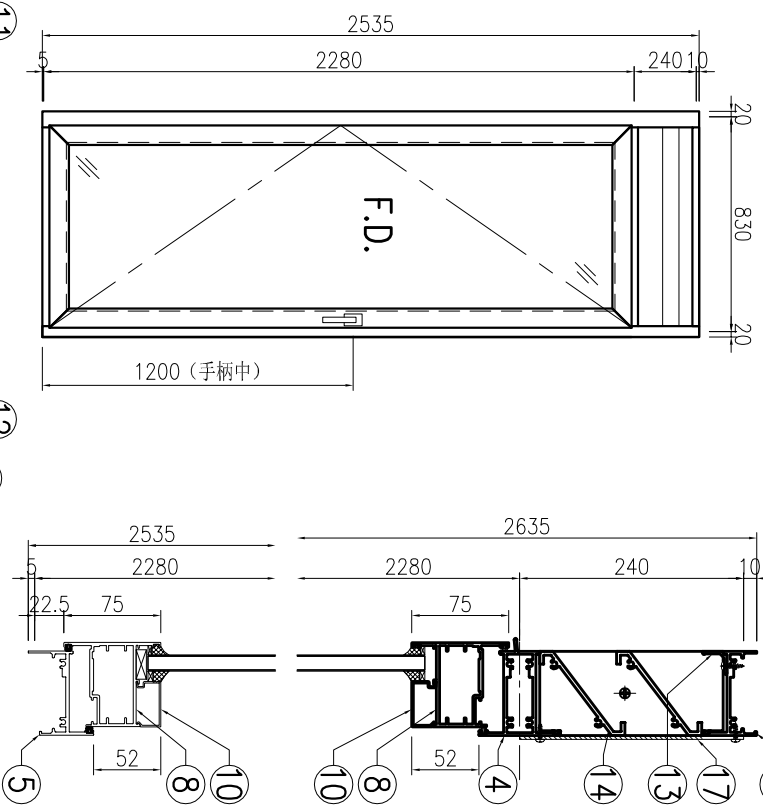

序号	产品编号	型号	产品名称	L (mm)	数量	备注
1	J851-FD-AL50	X856921	生邊企-門款	2535	1	
2	J851-FD-AL53	X856921	生邊企-門款	2535	1	
3	J851-FD-AL56	X85697	百葉頂底橫	773	1	
4	J851-FD-AL57	X85690	上生下梗中橫	783	1	
5	J851-FD-AL58-01	X85697	百葉頂底橫	773	1	
6	J851-FD-AL70	X85694	FD門玉料	2249	1	
7	J851-FD-AL73	X85694	FD門玉料	2249	1	
8	J851-FD-AL76-01	X85694	FD門玉料	781	1	
8a	J851-FD-AL76b-01	X85694	FD門玉料	781	1	
9	J851-FD-AL77-01	X85678	玻璃線	2131.5	1	
9a	J851-FD-AL77a-01	X85678	玻璃線	2131.5	1	
10	J851-FD-AL77-02	X85678	玻璃線	631.5	2	
11	J851-FD-AL61	3mm厚鋁巴	3mm厚鋁巴	207.5	1	
12	J851-FD-AL62	3mm厚鋁巴	3mm厚鋁巴	207.5	1	
13	J851-FD-AL65-01	X844890	擋水鋁角	758	1	
14	J851-FD-AL64-01	X85691	百葉片	759	3	
15	J851-FJ02	6mm厚鋁巴+3mm厚鋁巴	6mm厚鋁巴+3mm厚鋁巴	110	4	
16	J851-FJ08	5mm厚鋁巴	5mm厚鋁巴	1989	1	
17	T1-W25-BB1	3mm厚鋁板	3mm厚鋁板		1	
18	J851-FJ06	50x50x4mm厚鋁角	50x50x4mm厚鋁角	60	4	FD門組框碼
19	J851-FJ07	50x50x4mm厚鋁角	50x50x4mm厚鋁角	60	4	FD門組框碼

工程號: J851	窗號: W13/F12	數量: 1	繪圖: 曾建平	日期: 2020-07-01	名稱: FD門組裝圖	圖號: J851-FD22
地點: 青衣明匯	顏色: UCT534193SC-3 棧	位置: 1/F	校核: 王禮秋	採用: 地盤	版本: A	

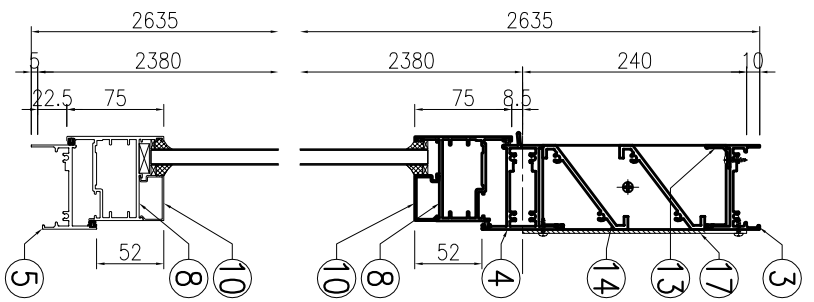
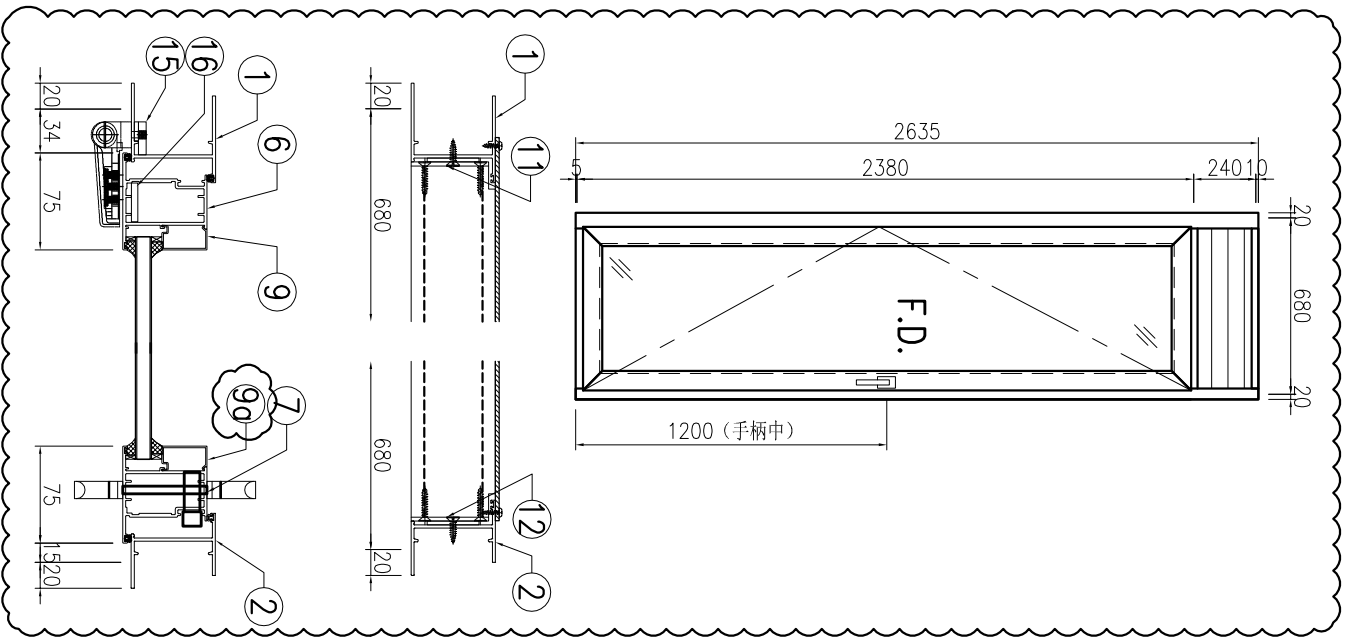

序号	产品编号	模号	产品名称	L (mm)	数量	备注
1	J851-FD-AL52	X856921	生邊企-門款	2635	1	
2	J851-FD-AL55	X856921	生邊企-門款	2635	1	
3	J851-FD-AL56a	X85697	百葉頂底橫	623	1	
4	J851-FD-AL57a	X85690	上生下梗中橫	633	1	
5	J851-FD-AL58-06	X85697	百葉頂底橫	623	1	
6	J851-FD-AL72	X85694	FD門玉料	2349	1	
7	J851-FD-AL75	X85694	FD門玉料	2349	1	
8	J851-FD-AL76-02	X85694	FD門玉料	631	1	
8a	J851-FD-AL76b-02	X85694	FD門玉料	631	1	
9	J851-FD-AL77-05	X85678	玻璃線	2231.5	1	
9a	J851-FD-AL77a-05	X85678	玻璃線	2231.5	1	
10	J851-FD-AL77-03	X85678	玻璃線	481.5	2	
11	J851-FD-AL52	3mm厚鋁巴		207.5	1	
12	J851-FD-AL61	3mm厚鋁巴		207.5	1	
13	J851-FD-AL65-02	X844890	擋水鋁角	608	1	
14	J851-FD-AL64-02	X85691	百葉片	609	3	
15	J851-FJ02	6mm厚鋁巴+3mm厚鋁巴		110	4	
16	J851-FJ10	5mm厚鋁巴		2089	1	
17	T2-W13-BB1	3mm厚鋁板			1	
18	J851-FJ06	50x50x4mm厚鋁角		60	4	FD門組框碼
19	J851-FJ07	50x50x4mm厚鋁角		60	4	FD門組框碼

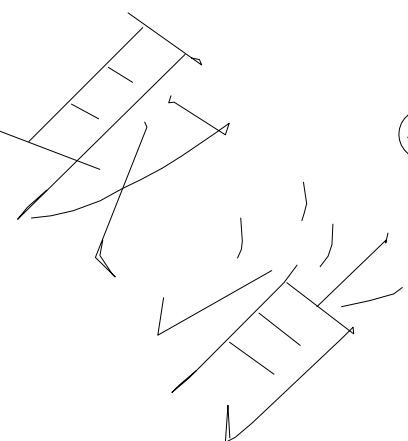
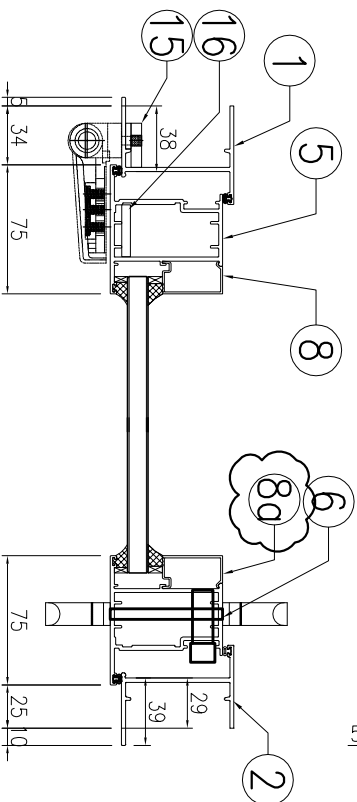
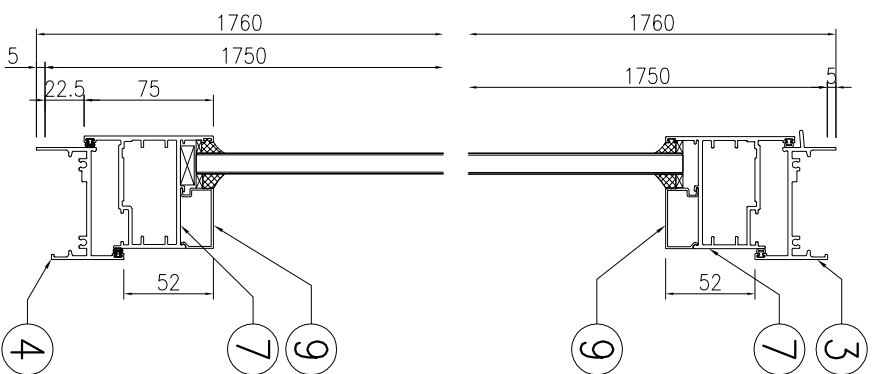
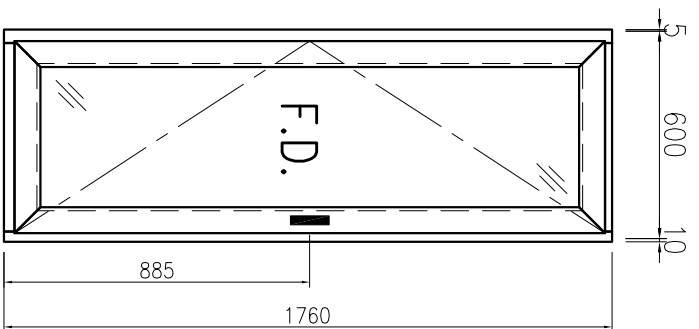

序号	产品编号	模号	产品名称	L (mm)	数量	备注
1	J851-FD-AL52a	X856921	生邊企-門款	1760	1	
2	J851-FD-AL55a	X856921	生邊企-門款	1760	1	
3	J851-FD-AL58a-01	X85685	生頂橫	543	1	
4	J851-FD-AL58-03	X85697	百葉頂底橫	533	1	
5	J851-FD-AL70a	X85694	FD門玉料	1708.5	1	
6	J851-FD-AL73a	X85694	FD門玉料	1708.5	1	
7	J851-FD-AL76-03	X85694	FD門玉料	541	1	
7a	J851-PD-AL76b-03	X85694	FD門玉料	541	1	
8	J851-FD-AL77-06	X85678	玻璃線	1590.5	1	
8a	J851-FD-AL77a-06	X85678	玻璃線	1590.5	1	
9	J851-FD-AL77-07	X85678	玻璃線	391	2	
15	J851-FJ02	6mm厚鋁巴+3mm厚鋁巴		110	2	
16	J851-FJ11	5mm厚鋁巴		1419.5	1	
18	J851-FJ06	50x50x4mm厚鋁角		60	4	FD門組框角
19	J851-FJ07	50x50x4mm厚鋁角		60	4	FD門組框角

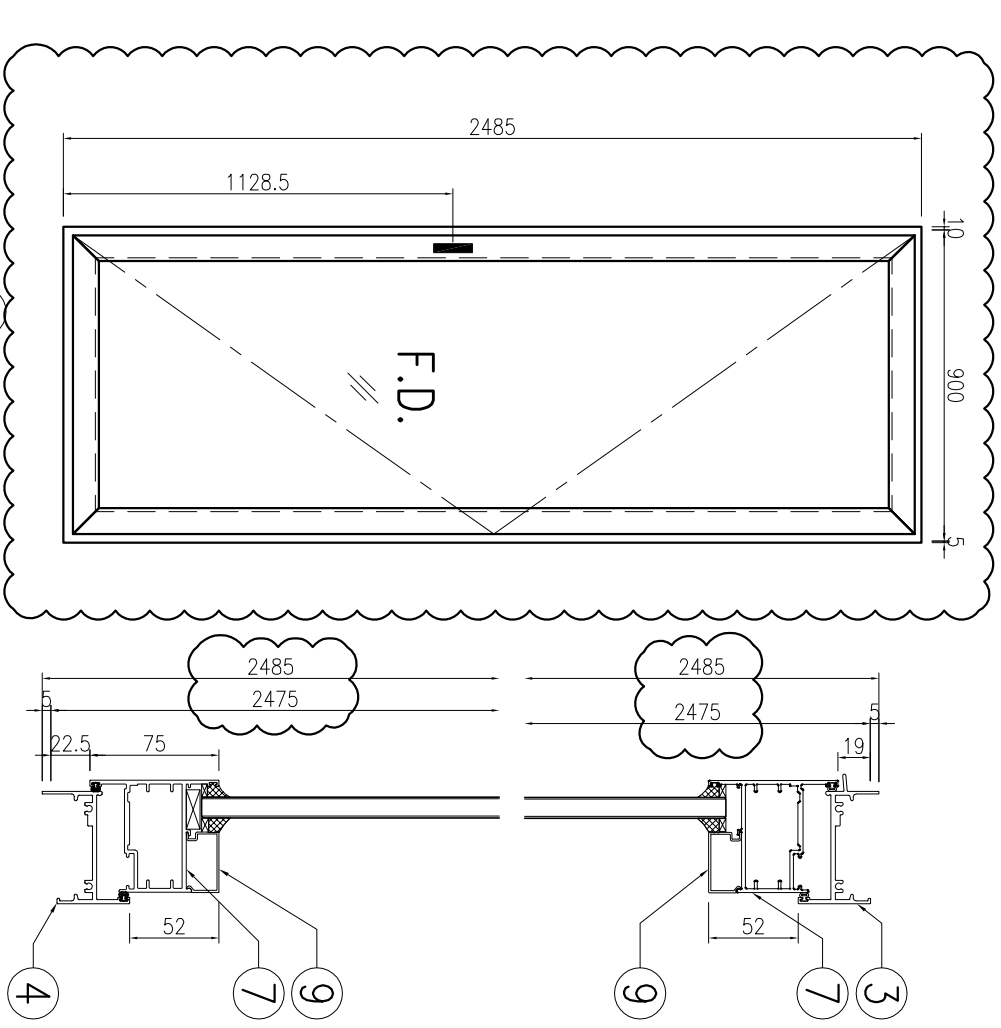

序号	产品编号	模号	产品名称	L (mm)	数量	备注
1	J851-FD-AL52b	X856921	生邊企-門款	2485	1	
2	J851-FD-AL55b	X856921	生邊企-門款	2485	1	
3	J851-FD-AL58aR-02	X85685	生頂橫	843	1	
4	J851-FD-AL58R-04	X85697	百葉頂底橫	833	1	
5	J851-FD-AL71a	X85694	FD門玉料	2433.5	1	
6	J851-FD-AL74a	X85694	FD門玉料	2433.5	1	
7	J851-FD-AL76a-04	X85694	FD門玉料	841	1	
7a	J851-FD-AL76c-04	X85694	FD門玉料	841	1	
8	J851-FD-AL77-08	X85678	玻璃線	2315.5	1	
8a	J851-FD-AL77c-08	X85678	玻璃線	2315.5	1	
9	J851-FD-AL77-09	X85678	玻璃線	691	2	
15	J851-FJ02	6mm厚鋁巴+3mm厚鋁巴		110	3	
16	J851-FJ12	5mm厚鋁巴		2144.5	1	
18	J851-FJ06	50x50x4mm厚鋁角		60	4	FD門組推碼
19	J851-FJ07	50x50x4mm厚鋁角		60	4	FD門組推碼

 美特鋁質 有限公司 MIDI Aluminium Fabricator Ltd.		工程號: J851 地點: 青衣明匯	窗號: W2/LG 顏色: UCT541933C-3 棧	數量: 1 位置: G/F	繪圖: 曾建平 校核: 王禮秋	日期: 2020-07-01 日期: 2020-07-01	批准: 採用: 地盤 <input checked="" type="checkbox"/> 工廠 <input checked="" type="checkbox"/>	名稱: FD門組裝圖 版本: A	圖號: J851-FD24 版本:
---	--	-----------------------	---------------------------------	------------------	--------------------	----------------------------------	--	---------------------	----------------------

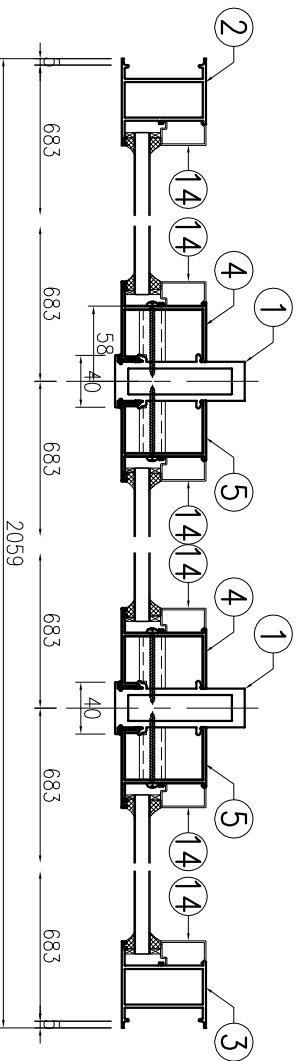
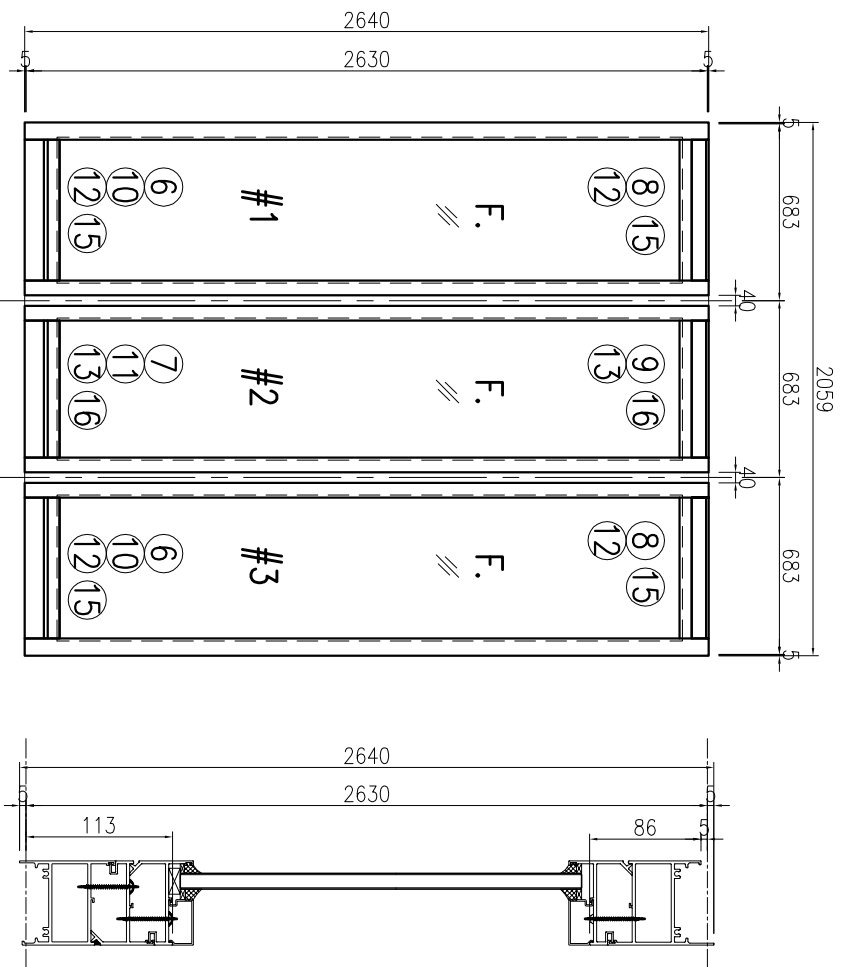

序号	产品编号	模号	产品名称	L (mm)	数量	备注
1	J851-CM-AL01-01	X85684	夹框通	2640	2	
2	J851-CM-AL02a-01	X85677	梗边企	2640	1	
3	J851-CM-AL03a-01	X85677	梗边企	2640	1	
4	J851-CM-AL04-01	X85682	梗夹企	2640	2	
5	J851-CM-AL05-01	X85682	梗夹企	2640	2	
6	J851-CM-AL06a-01	X85688	梗顶横	582	2	
7	J851-CM-AL06a-02	X85688	梗顶横	567	1	
8	J851-CM-AL07a-01	X85688	梗顶横	582	2	
9	J851-CM-AL07a-02	X85688	梗顶横	567	1	
10	J851-CM-AL08a-01	X85681	反拍线	582	2	
11	J851-CM-AL08a-02	X85681	反拍线	567	1	
12	J851-CM-AL09a-01	X85681	反拍线	582	4	
13	J851-CM-AL09a-02	X85681	反拍线	567	2	
14	J851-CM-AL08-01	X85678	玻璃线	2426	6	
15	J851-CM-AL08-02	X85678	玻璃线	544	4	
16	J851-CM-AL08-03	X85678	玻璃线	529	2	
17	J851-FJ15-01	20x20x3mm厚铝通		40.5	36	

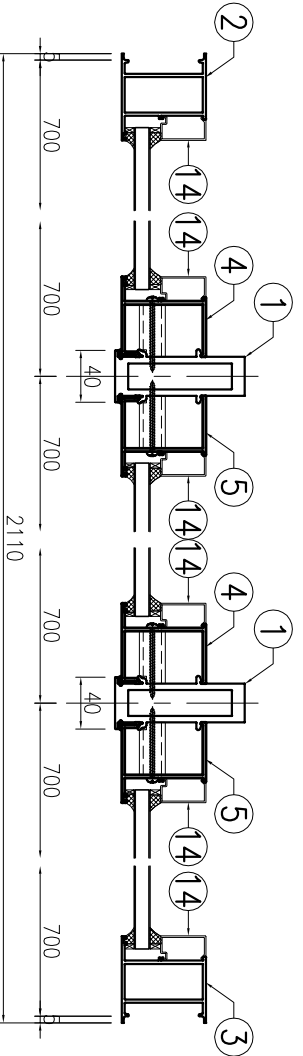
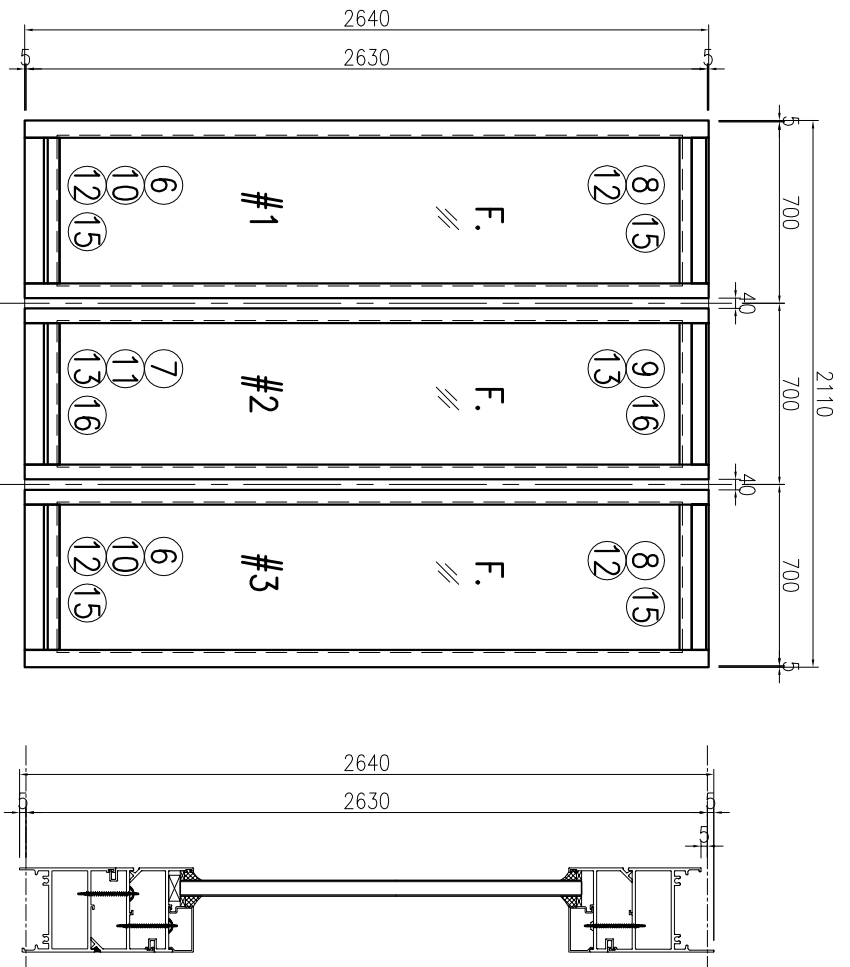

序号	产品编号	模号	产品名称	L (mm)	数量	备注
1	J851-CM-AL01-01	X85684	夹框通	2640	2	
2	J851-CM-AL02a-01	X85677	梗边企	2640	1	
3	J851-CM-AL03a-01	X85677	梗边企	2640	1	
4	J851-CM-AL04-01	X85682	梗夹企	2640	2	
5	J851-CM-AL05-01	X85682	梗夹企	2640	2	
6	J851-CM-AL06a-03	X85688	梗顶横	599	2	
7	J851-CM-AL06a-04	X85688	梗顶横	584	1	
8	J851-CM-AL07a-03	X85688	梗顶横	599	2	
9	J851-CM-AL07a-04	X85688	梗顶横	584	1	
10	J851-CM-AL08a-03	X85681	反拍线	599	2	
11	J851-CM-AL08a-04	X85681	反拍线	584	1	
12	J851-CM-AL09a-03	X85681	反拍线	599	4	
13	J851-CM-AL09a-04	X85681	反拍线	584	2	
14	J851-CM-AL08-01	X85678	玻璃线	2426	6	
15	J851-CM-AL08-04	X85678	玻璃线	561	4	
16	J851-CM-AL08-05	X85678	玻璃线	546	2	
17	J851-FJ15-01	20x20x3mm厚铝通		40.5	36	

工程号: J851	窗号: W59C/T1	数量: 1	绘图: 曾建平	日期: 2020-07-01	批准:	日期:	名称: 铝窗组装图	图号: J851-FD26
地址: 青衣明理	颜色: UCT534193SC-3 枪	位置: 35/F	校核: 王德秋	日期: 2020-07-01	采用: 地盤	<input checked="" type="checkbox"/> 工廠	版本:	版本: A

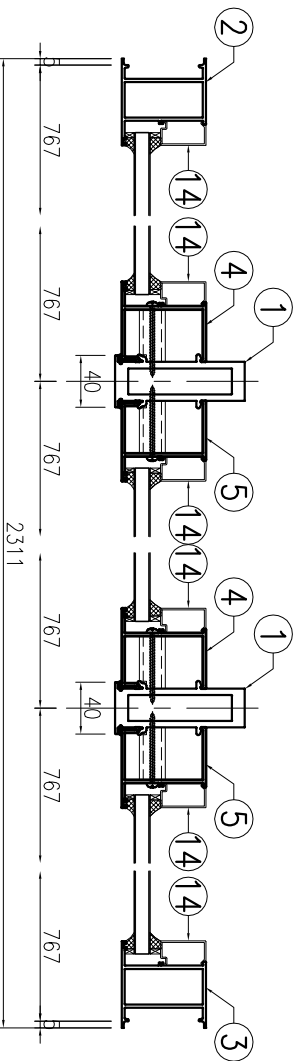
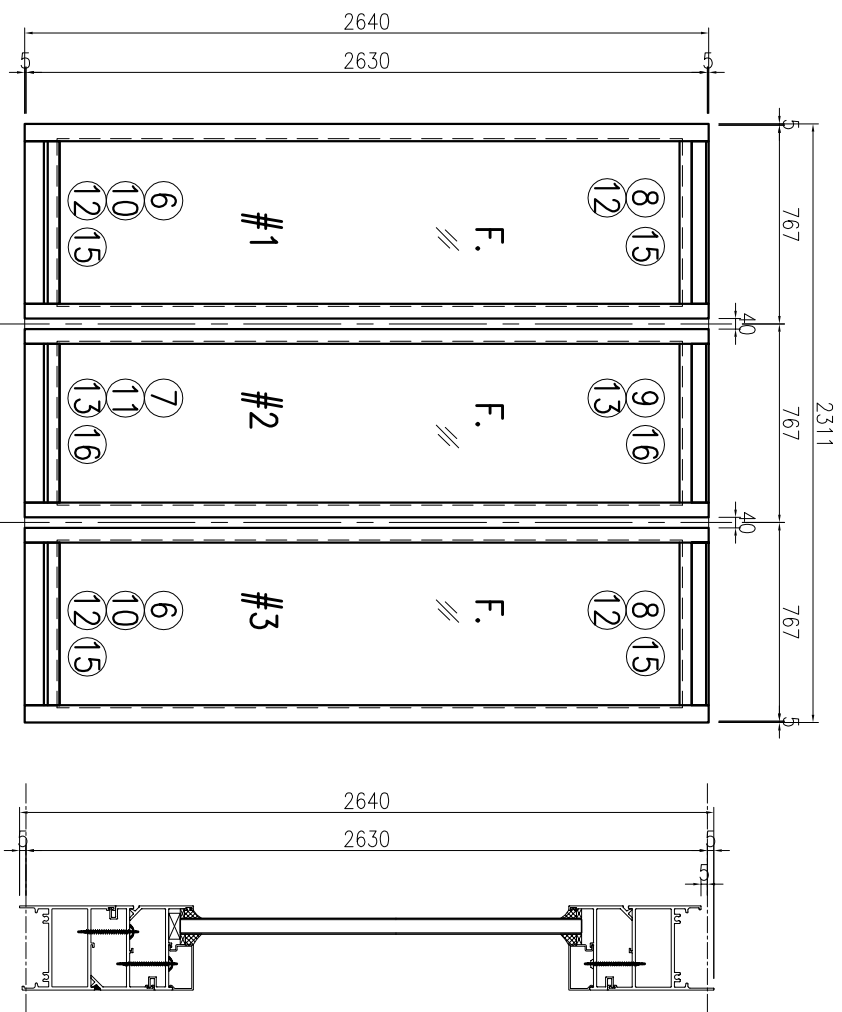

序号	产品编号	模号	产品名称	L (mm)	数量	备注
1	J851-CM-AL01-01	X85684	夹框通	2640	2	
2	J851-CM-AL02a-01	X85677	梗边企	2640	1	
3	J851-CM-AL03a-01	X85677	梗边企	2640	1	
4	J851-CM-AL04-01	X85682	梗夹企	2640	2	
5	J851-CM-AL05-01	X85682	梗夹企	2640	2	
6	J851-CM-AL06a-05	X85688	梗顶横	666	2	
7	J851-CM-AL06a-06	X85688	梗顶横	651	1	
8	J851-CM-AL07a-05	X85688	梗顶横	666	2	
9	J851-CM-AL07a-06	X85688	梗顶横	651	1	
10	J851-CM-AL08a-05	X85681	反拍线	666	2	
11	J851-CM-AL08a-06	X85681	反拍线	651	1	
12	J851-CM-AL09a-05	X85681	反拍线	666	4	
13	J851-CM-AL09a-06	X85681	反拍线	651	2	
14	J851-CM-AL08-01	X85678	玻璃线	2426	6	
15	J851-CM-AL08-06	X85678	玻璃线	628	4	
16	J851-CM-AL08-07	X85678	玻璃线	613	2	
17	J851-FJ15-01	20x20x3mm厚铝通		40.5	36	

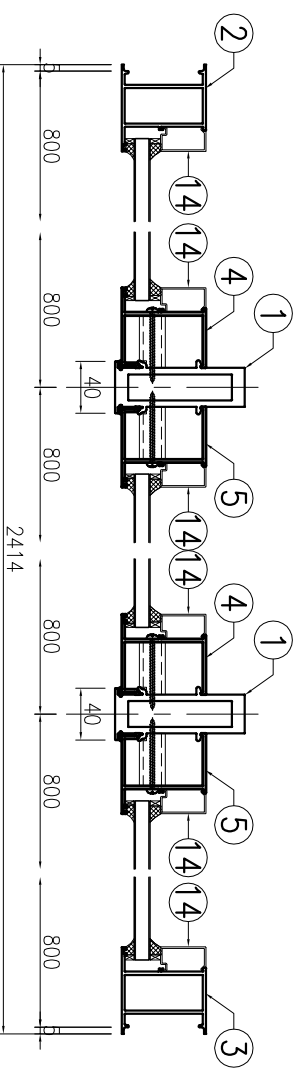
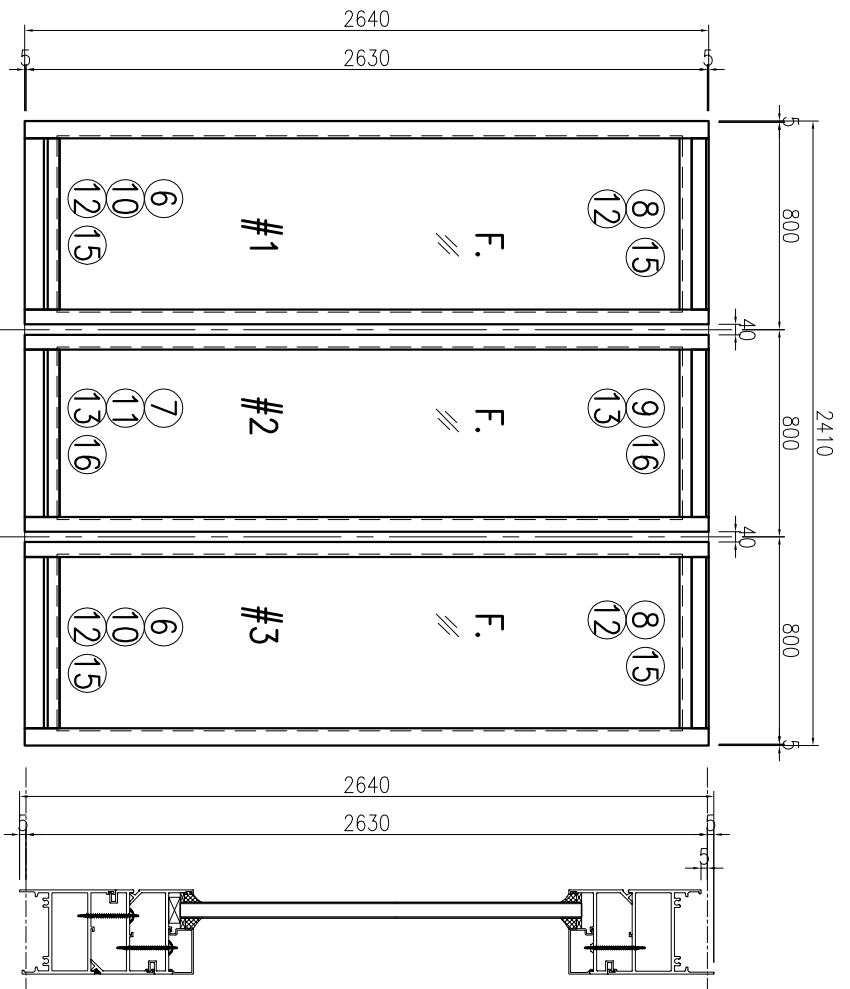

序号	产品编号	模号	产品名称	L (mm)	数量	备注
1	J851-CM-AL01-01	X85684	夹框通	2640	2	
2	J851-CM-AL02a-01	X85677	梗边企	2640	1	
3	J851-CM-AL03a-01	X85677	梗边企	2640	1	
4	J851-CM-AL04-01	X85682	梗夹企	2640	2	
5	J851-CM-AL05-01	X85682	梗夹企	2640	2	
6	J851-CM-AL06a-07	X85688	梗顶横	699	2	
7	J851-CM-AL06a-08	X85688	梗顶横	684	1	
8	J851-CM-AL07a-07	X85688	梗顶横	699	2	
9	J851-CM-AL07a-08	X85688	梗顶横	684	1	
10	J851-CM-AL08a-07	X85681	反拍线	699	2	
11	J851-CM-AL08a-08	X85681	反拍线	684	1	
12	J851-CM-AL09a-07	X85681	反拍线	699	4	
13	J851-CM-AL09a-08	X85681	反拍线	684	2	
14	J851-CM-AL08-01	X85678	玻璃线	2426	6	
15	J851-CM-AL08-09	X85678	玻璃线	661	4	
16	J851-CM-AL08-10	X85678	玻璃线	646	2	
17	J851-FJ15-01	20x20x3mm厚铝通		40.5	36	

工程号: J851	窗号: W59/T2	数量: 1	绘图: 曾建平	日期: 2020-07-01	批准:	日期:	名称: 铝窗组装图	图号: J851-FD28
地址: 青衣明匯	颜色: UCT534193SC-3 枪	位置: 35/F	校核: 王禮秋	日期: 2020-07-01	採用: 地盤	<input checked="" type="checkbox"/> 工廠	版本:	版本: A

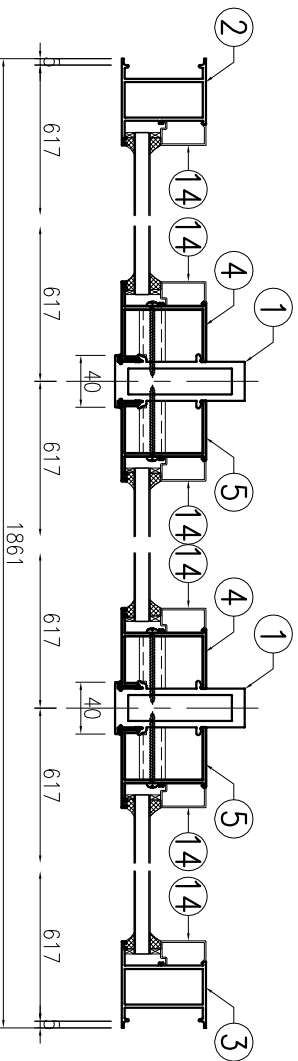
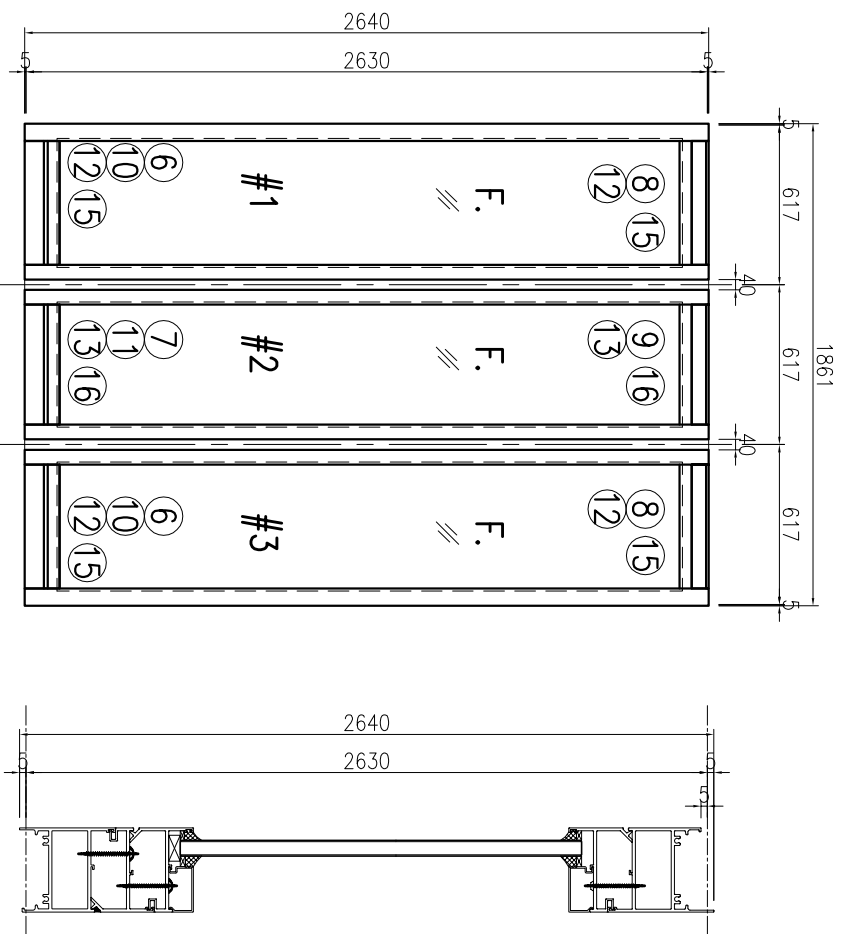

序号	产品编号	模号	产品名称	L (mm)	数量	备注
1	J851-CM-AL01-01	X85684	夹框通	2640	2	
2	J851-CM-AL02a-01	X85677	梗边企	2640	1	
3	J851-CM-AL03a-01	X85677	梗边企	2640	1	
4	J851-CM-AL04-01	X85682	梗夹企	2640	2	
5	J851-CM-AL05-01	X85682	梗夹企	2640	2	
6	J851-CM-AL06a-09	X85688	梗顶横	516	2	
7	J851-CM-AL06a-10	X85688	梗顶横	501	1	
8	J851-CM-AL07a-09	X85688	梗顶横	516	2	
9	J851-CM-AL07a-10	X85688	梗顶横	501	1	
10	J851-CM-AL08a-09	X85681	反拍线	516	2	
11	J851-CM-AL08a-10	X85681	反拍线	501	1	
12	J851-CM-AL09a-09	X85681	反拍线	516	4	
13	J851-CM-AL09a-10	X85681	反拍线	501	2	
14	J851-CM-AL08-01	X85678	玻璃线	2426	6	
15	J851-CM-AL08-11	X85678	玻璃线	478	4	
16	J851-CM-AL08-12	X85678	玻璃线	463	2	
17	J851-FJ15-01	20x20x3mm厚铝通		40.5	36	

工程號: J851	窗號: W59A/T2	數量: 1	繪圖: 曾建平	日期: 2020-07-01	批准:	名稱: 鋁窗組裝圖	圖號: J851-FD30
地點: 青衣明匯	顏色: UCT534193SC-3 棹	位置: 35/F	校核: 王禮秋	日期: 2020-07-01	採用: 地盤	版本: 1	圖號: J851-FD30
					<input checked="" type="checkbox"/> 工廠	版本: A	

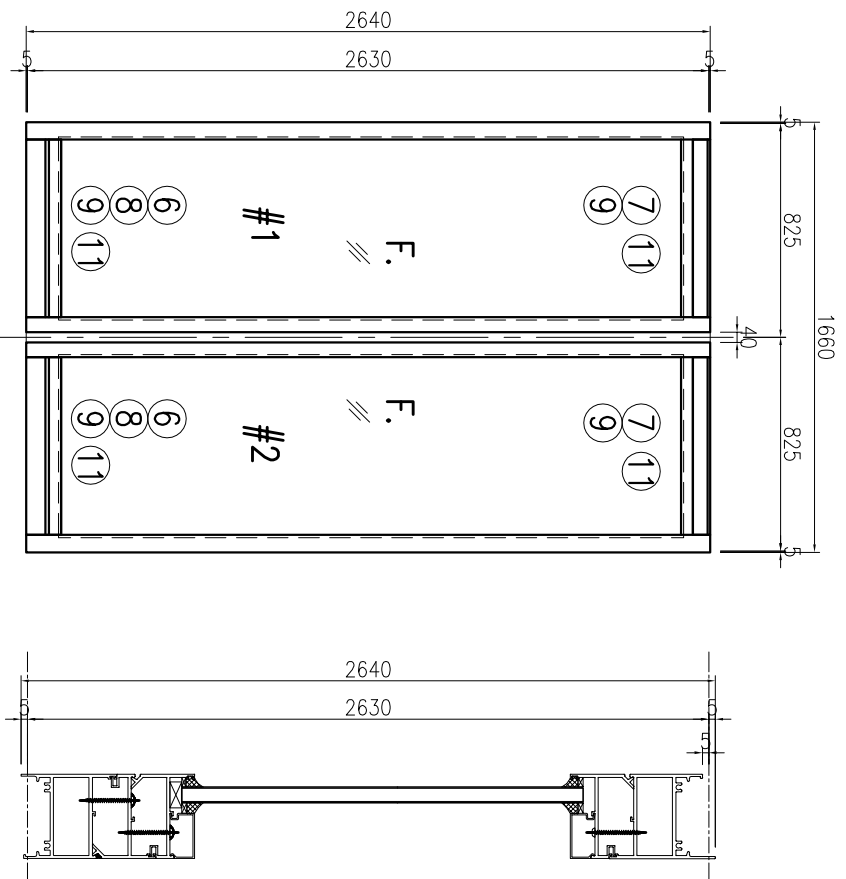
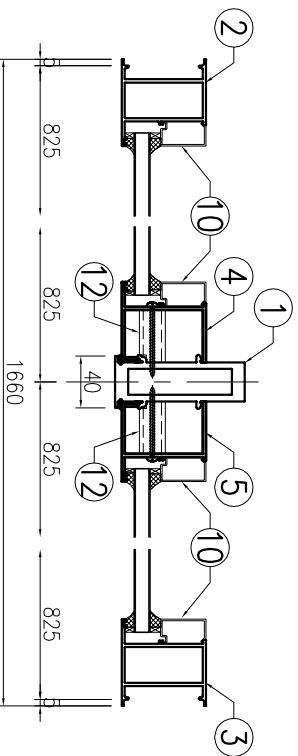

序号	产品编号	模号	产品名称	L (mm)	数量	备注
1	J851-CM-AL01-01	X85684	夹框通	2640	1	
2	J851-CM-AL02a-01	X85677	梗邊企	2640	1	
3	J851-CM-AL03a-01	X85677	梗邊企	2640	1	
4	J851-CM-AL04-01	X85682	梗夾企	2640	1	
5	J851-CM-AL05-01	X85682	梗夾企	2640	1	
6	J851-CM-AL06a-11	X85688	梗頂橫	724	2	
7	J851-CM-AL07a-11	X85688	梗頂橫	724	2	
8	J851-CM-AL08a-11	X85681	反拍線	724	2	
9	J851-CM-AL09a-11	X85681	反拍線	724	4	
10	J851-CM-AL08-01	X85678	玻璃線	2426	4	
11	J851-CM-AL08-13	X85678	玻璃線	686	4	
12	J851-FJ15-01	20x20x3mm厚铝通		40.5	16	

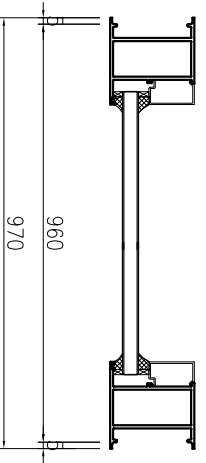
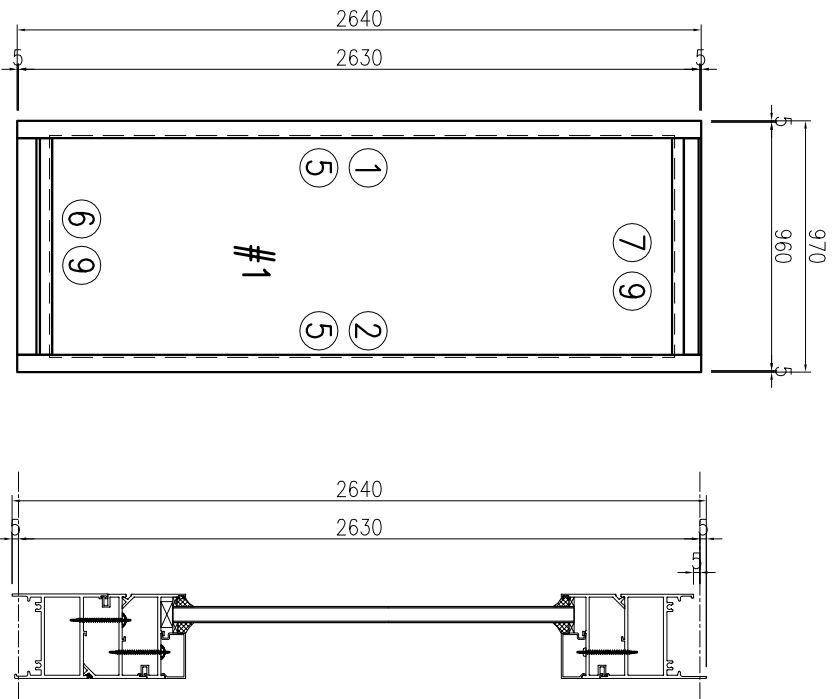

序号	产品编号	模号	产品名称	L (mm)	数量	备注
1	J851-CM-AL02a-01	X85684	夹框通	2640	1	
2	J851-CM-AL03a-01	X85677	梗边企	2640	1	
3	J851-CM-AL04-02	X85677	梗边企	2640	1	
4	J851-CM-AL05-02	X85682	梗夹企	2640	1	
6	J851-CM-AL06a-12	X85688	梗顶横	898	1	
7	J851-CM-AL07a-12	X85754	梗顶横	898	1	
8	J851-CM-AL08a-12	X85681	反拍线	898	1	
9	J851-CM-AL09a-12	X85681	反拍线	898	2	
10	J851-CM-AL08-01	X85678	玻璃线	2426	2	
11	J851-CM-AL08-14	X85678	玻璃线	836	2	
12	J851-FJ15-01	20x20x3mm厚铝通		40.5	16	

序号	产品编号	模号	产品名称	L (mm)	数量	备注
1	J851-CM-AL02-03	X85677	框边企	765	1	
2	J851-CM-AL03-03	X85677	框边企	765	1	
3	J851-CM-AL06-12	X85688	框顶横	814	1	
4	J851-CM-AL06-12	X85754	框底横料-空腔	814	1	
5	J851-CM-AL08-14	X85678	玻璃线	658	2	
6	J851-CM-AL08-15	X85678	玻璃线	776	2	

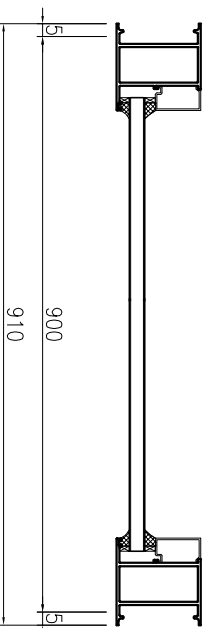
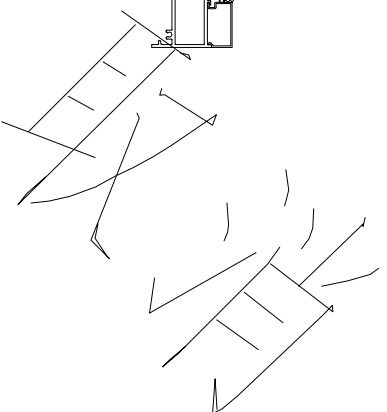
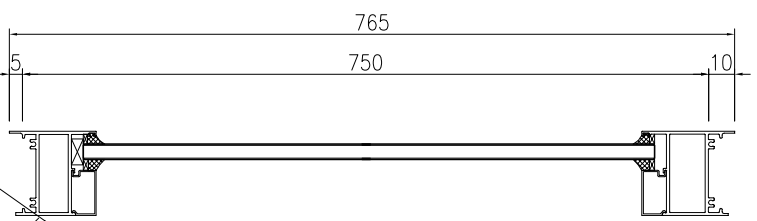
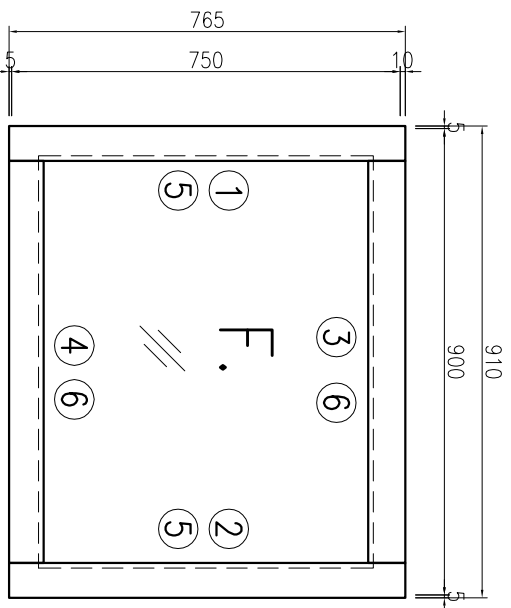

序号	产品编号	模号	产品名称	L (mm)	数量	备注
1	J851-CM-AL02-04	X85677	框边企	1675	1	
2	J851-CM-AL03-04	X85677	框边企	1675	1	
3	J851-CM-AL06-13	X85688	框顶横	964	1	
4	J851-CM-AL06-13	X85754	框底横料-空腔	964	1	
5	J851-CM-AL08-16	X85678	玻璃线	1568	2	
6	J851-CM-AL08-17	X85678	玻璃线	926	2	

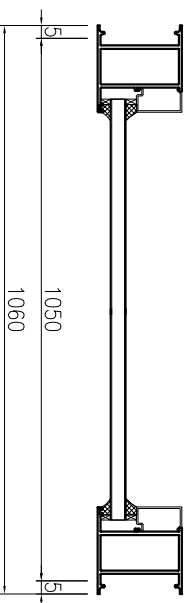
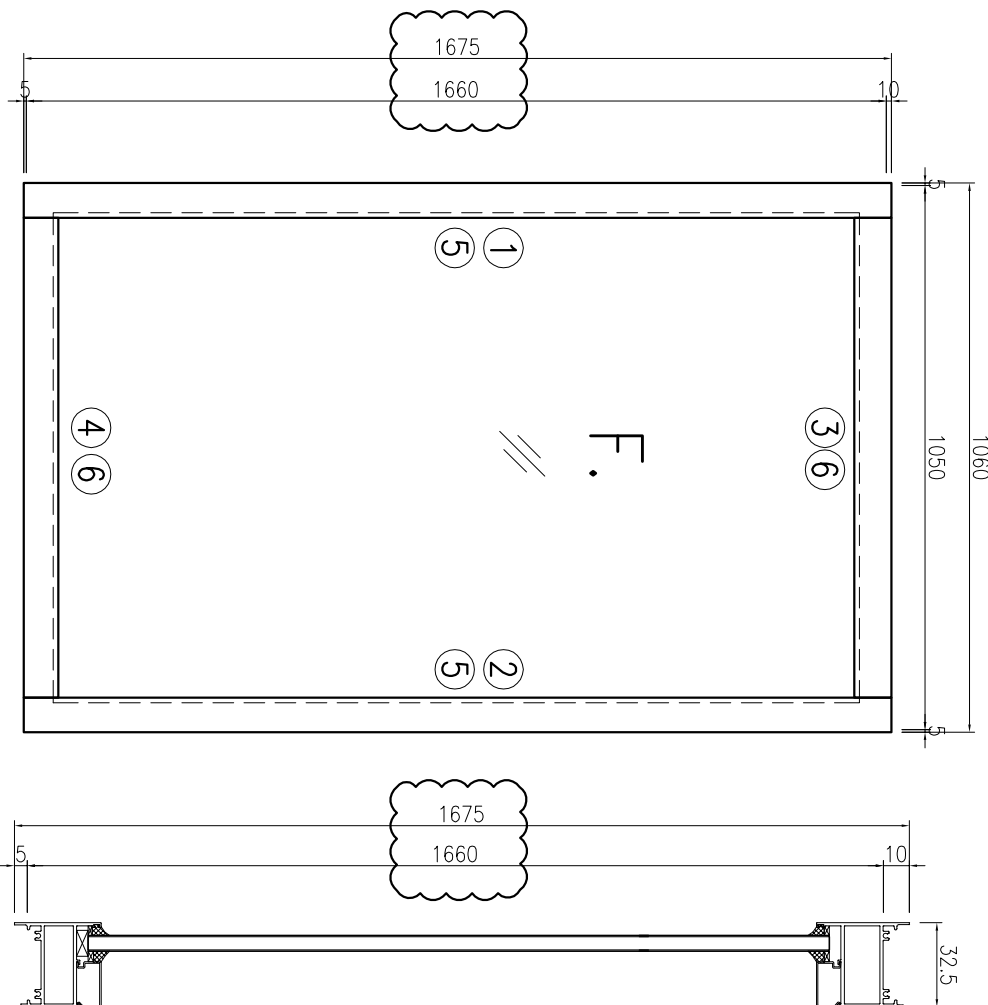

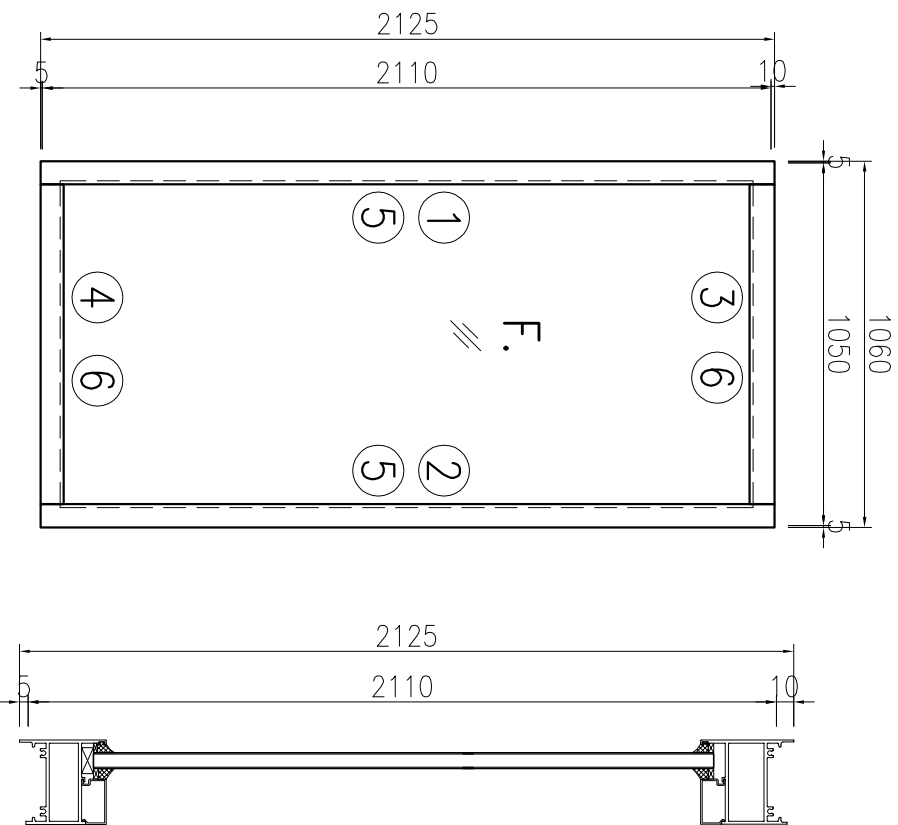

序号	产品编号	模号	产品名称	L (mm)	数量	备注
1	J851-CM-AL02-05	X85677	框边企	2125	1	
2	J851-CM-AL03-05	X85677	框边企	2125	1	
3	J851-CM-AL06-13	X85688	框顶横	964	1	
4	J851-CM-AL06-13	X85754	框底横料-空腔	964	1	
5	J851-CM-AL08-18	X85678	玻璃绿	2018	2	
6	J851-CM-AL08-17	X85678	玻璃绿	926	2	

工程号: J851	窗号: W56/T2	数量: 1	绘图: 曾建平	日期: 2020-07-01	批准:	名称: 铝窗组装图	图号: J851-FD33
地盘: 青衣明匯	颜色: UCT534193SC-3 枪	位置: 35/F	校核: 王禮秋	日期: 2020-07-01	采用: 地盘	版本: 1	图次: A

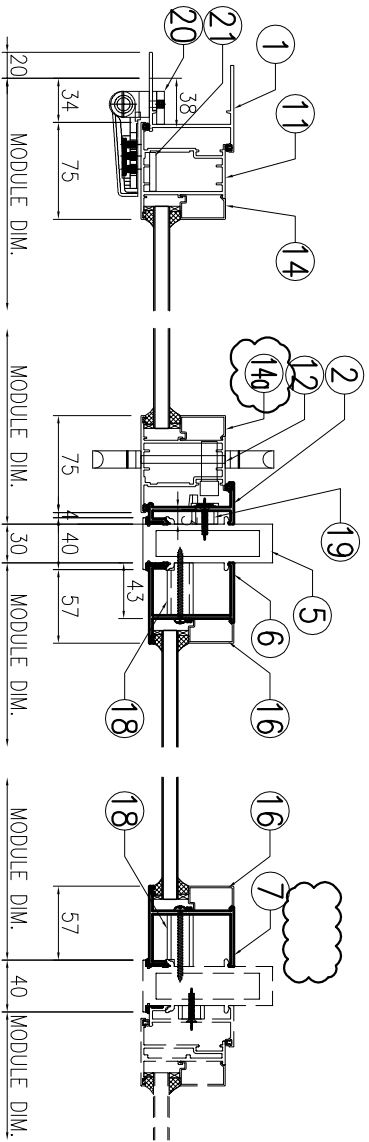
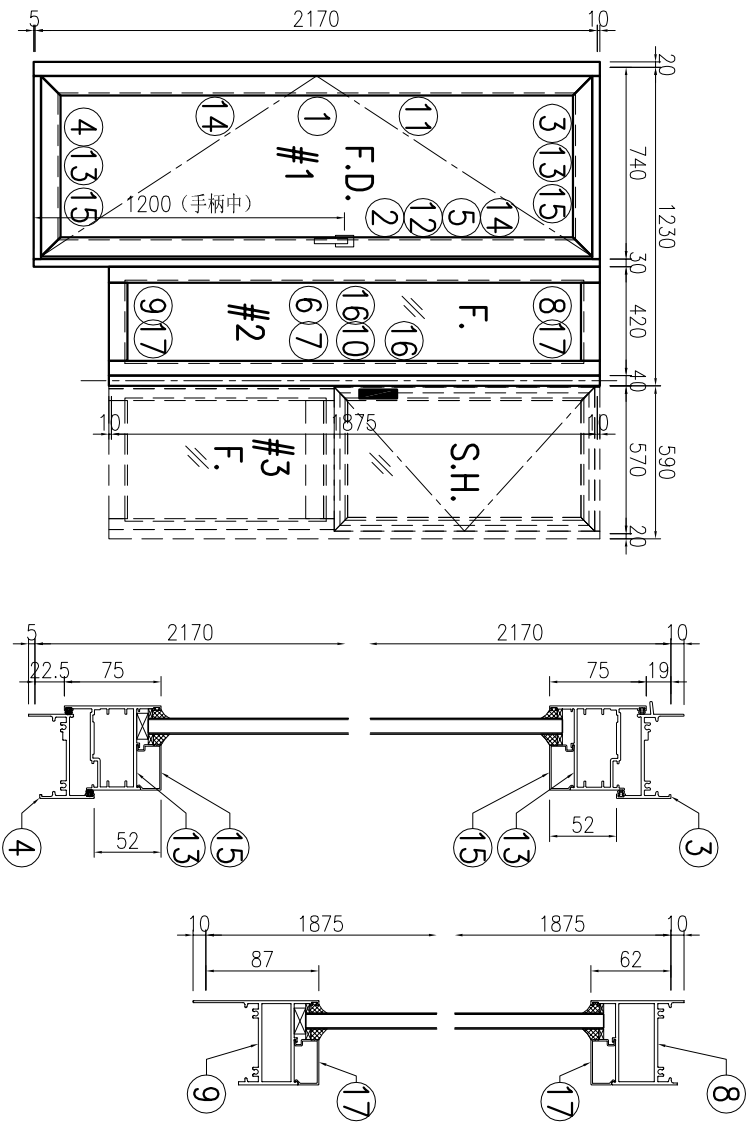

序号	产品编号	货号	产品名称	L (mm)	数量	备注
1	J851-FD-AL52c	X856921	生边企-门款	2185	1	
2	J851-FD-AL66	X856683	生夹企	2185	1	
3	J851-FD-AL58a-03	X856685	生顶横	699	1	
4	J851-FD-AL58-05	X856697	百葉頂底橫	689	1	
5	J851-FD-AL67	X856684	夾框通	2185	1	
6	J851-FD-AL68	X856682	梗夾企	1895	1	
7	J851-FD-AL68R	X856682	梗夾企	1895	1	
8	J851-FD-AL69-01	X856688	梗頂橫	334	1	
9	J851-FD-AL70-01	X857554	梗底橫料+空腔	334	1	
10	J851-FD-AL77a	X856684	夾框通	1895	1	取消
11	J851-FD-AL72a	X85694	FD門玉料	2129	1	
12	J851-FD-AL75a	X85694	FD門玉料	2129	1	
13	J851-FD-AL76-05	X85694	FD門玉料	697	1	
13a	J851-FD-AL76b-05	X85694	FD門玉料	697	1	
14	J851-FD-AL77-10	X85678	玻璃線	2011	1	
14a	J851-FD-AL77a-10	X85678	玻璃線	2011	1	
15	J851-FD-AL77-11	X85678	玻璃線	547	2	
16	J851-FD-AL77-12	X85678	玻璃線	1758	2	
17	J851-FD-AL77-14	X85678	玻璃線	296	2	
18	J851-FJ15-01	20x20x3mm厚铝通		40.5	12	
19	J851-FJ15-02	20x20x3mm厚铝通		10.5	7	
20	J851-FJ02	6mm厚铝巴+3mm厚铝巴		110	3	
21	J851-FJ13	5mm厚铝巴		1869	1	
22	J851-FJ06	50x50x4mm厚铝角		60	4	FD门组框码
23	J851-FJ07	50x50x4mm厚铝角		60	4	FD门组框码

工程號: J851	窗號: W24/T1	數量: 1	繪圖: 曾建平	日期: 2020-07-01	採用: 地盤	廠: 工廠	名稱: FD門組裝圖	圖號: J851-FD35
地點: 青衣明匯	顏色: UCT534193SC-3 棹	位置: 1/F	校核: 王禮秋	日期: 2020-07-01	廠: 工廠	廠: 工廠	版本: 1	圖號: J851-FD35

EG-DWG3

美特鋁質 有限公司
 MIDI Aluminium Fabricator Ltd.

使用窗號

數量

W26/T1

1

W26/T2

1

工程號

J851

地盤

青衣明翹匯

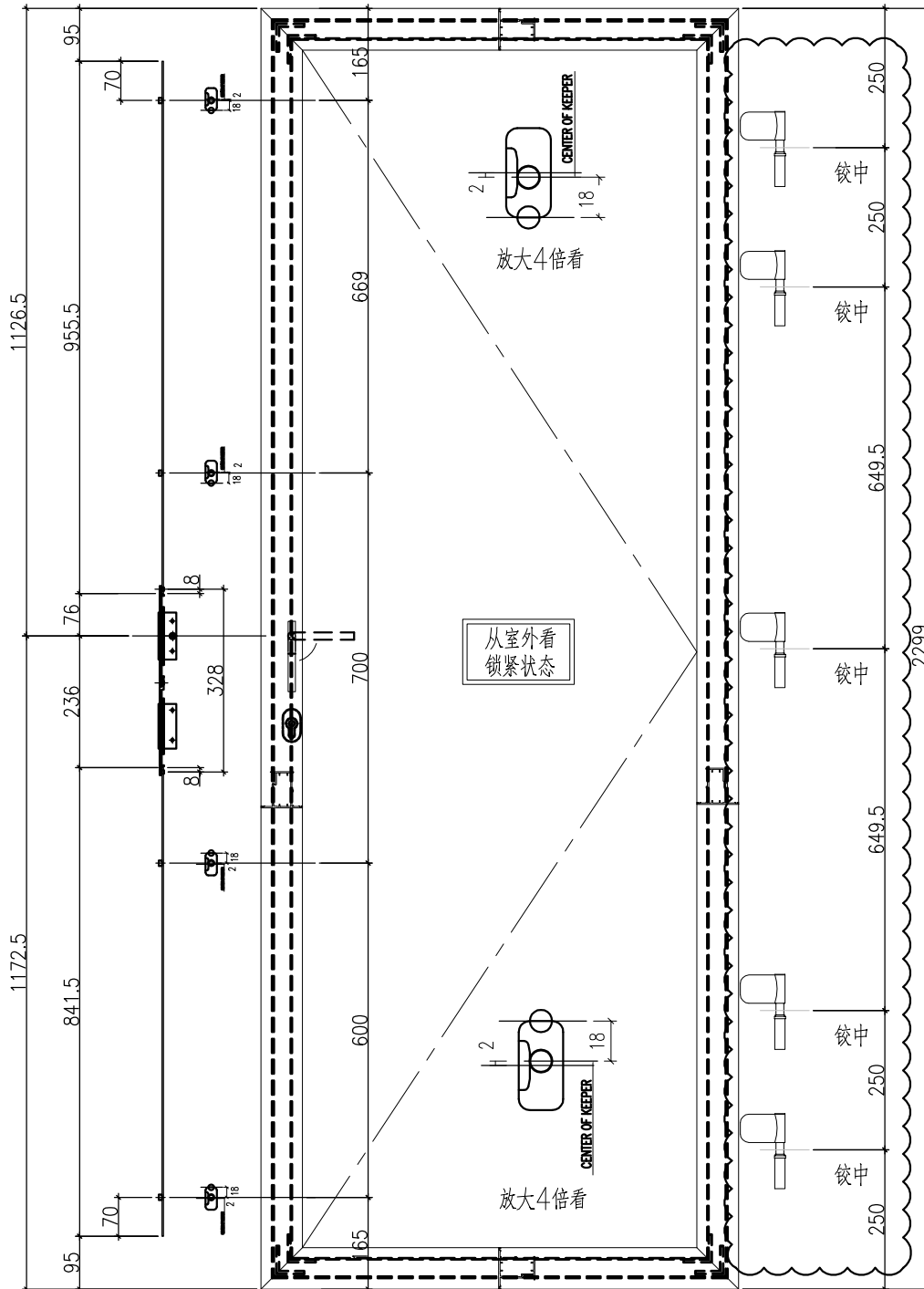

名稱	FD門多點鎖放樣	制圖	曾建平	2020-07-01	修改	A		
材料	X856921	復核			日期	2020-11-30		
顏色	UCT534193SC-3 灰色	批准			圖號	J851-DDS11		

 美特鋁質 有限公司 MIDI Aluminium Fabricator Ltd.			
工程號	J851	地盤	青衣明翹匯

使用窗號	數量
W13/T2	1

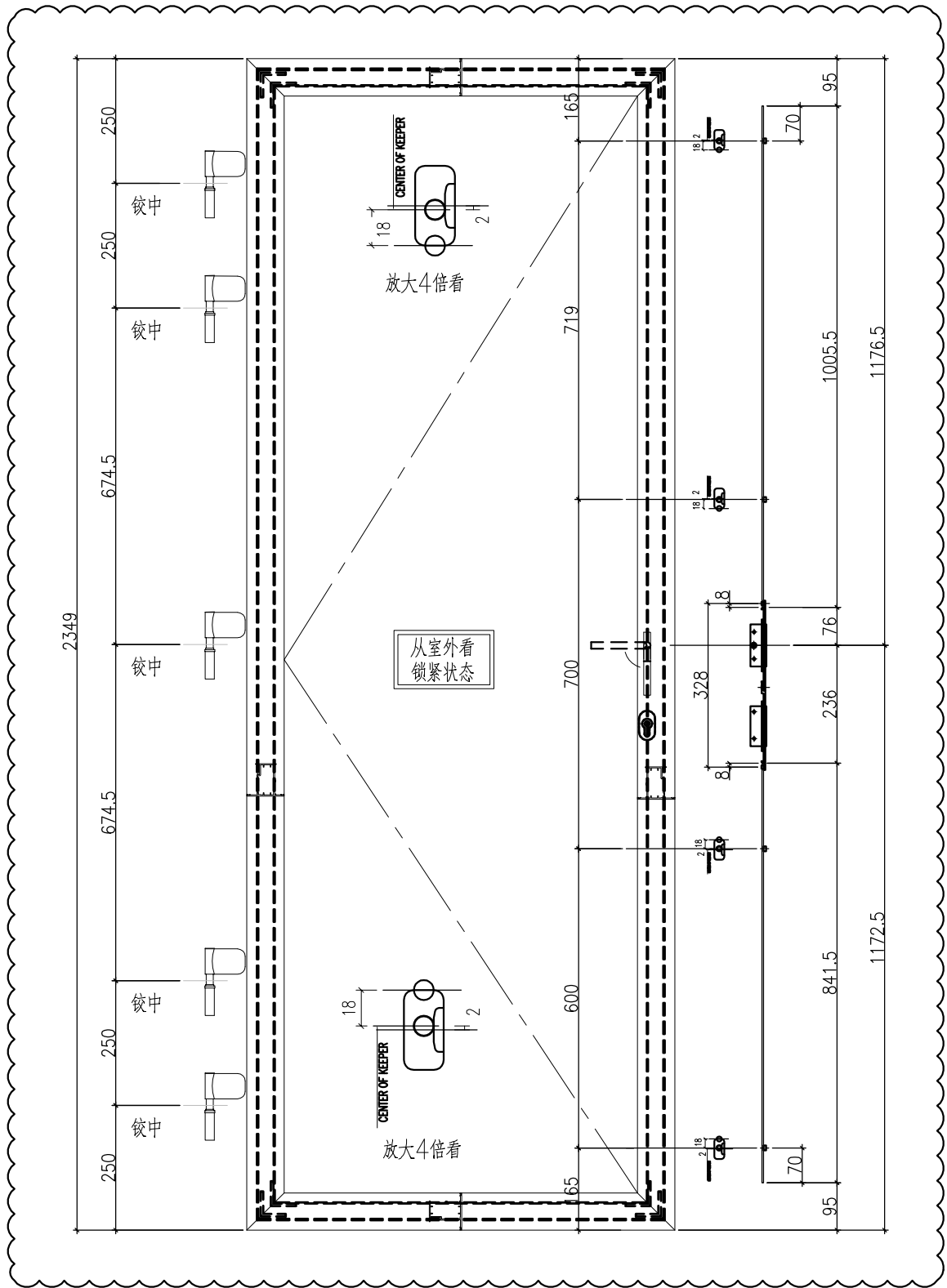

名稱	FD門多點鎖放樣	制圖	曾建平	2020-07-01	修改	A	
材料	X856921	復核			日期	2020-11-30	
顏色	UCT534193SC-3 灰色	批准			圖號	J851-DDS12	

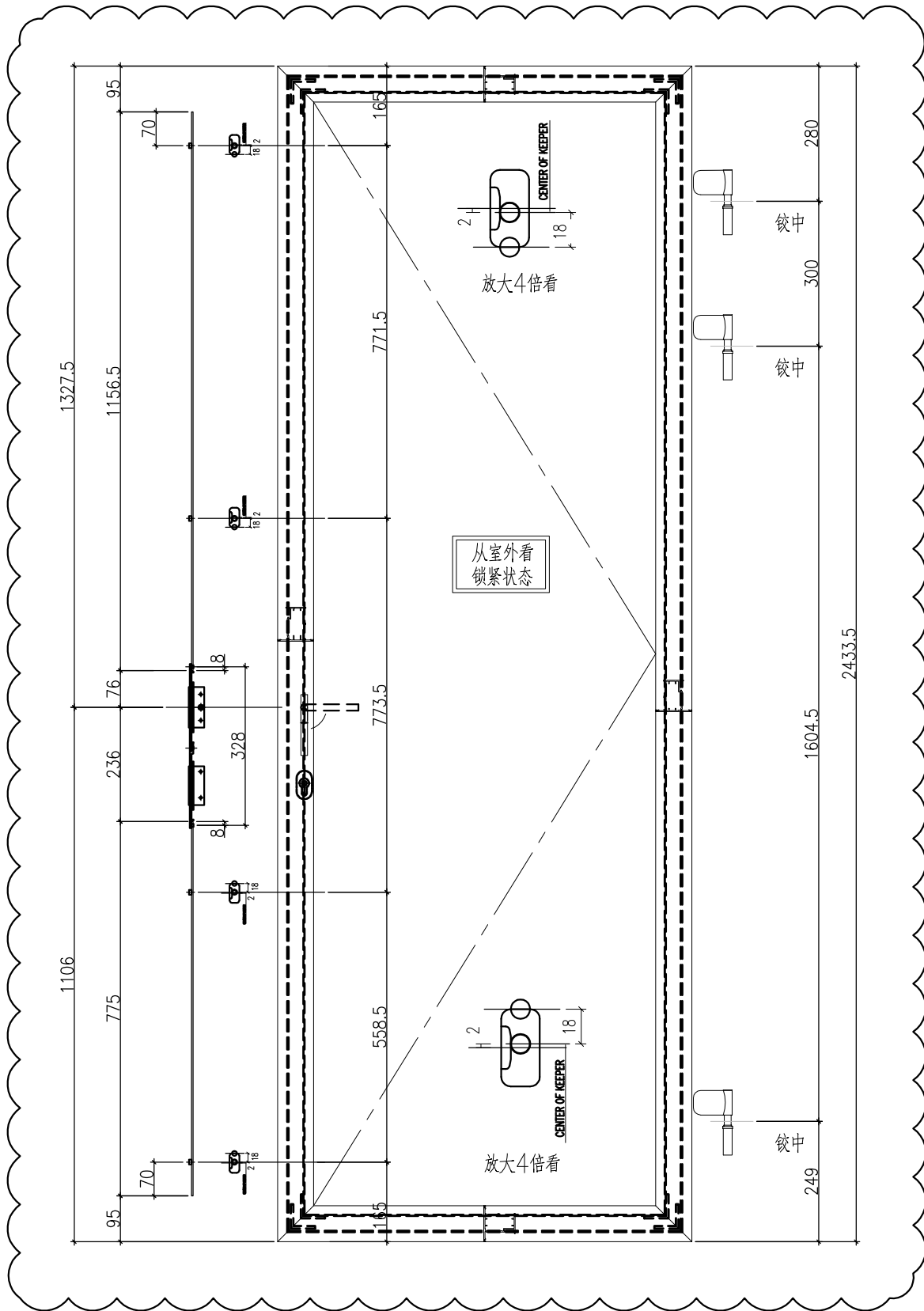

名稱	FD門多點鎖放樣	制圖	曾建平	2020-07-01	修改	A		
材料	X856921	復核			日期	2020-11-30		
顏色	UCT534193SC-3 灰色	批准			圖號	J851-DDS14		

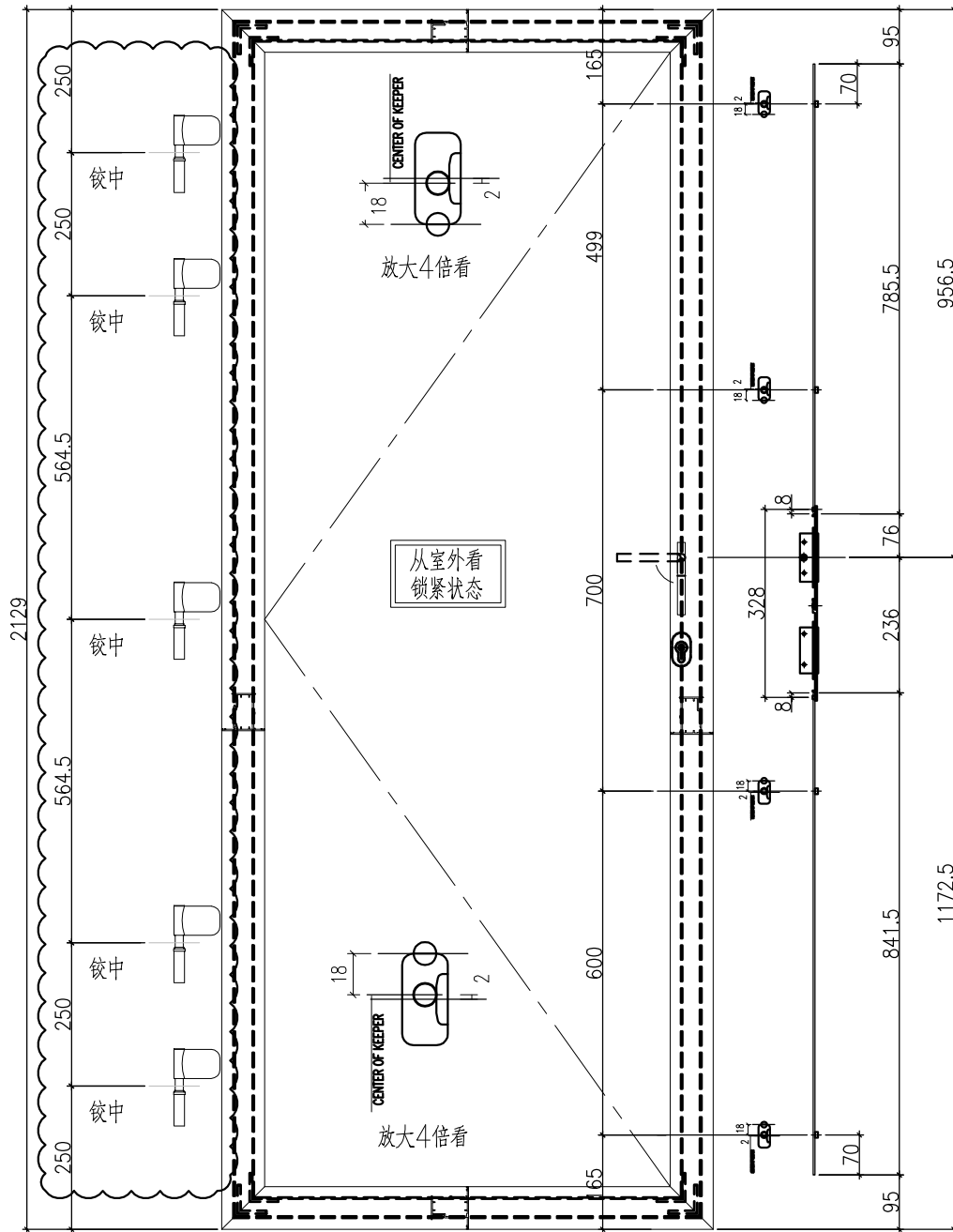

名稱	FD門多點鎖放樣	制圖	曾建平	2020-07-01	修改	A		
材料	X856921	復核			日期	2020-11-30		
顏色	UCT534193SC-3 灰色	批准			圖號	J851-DDS15		

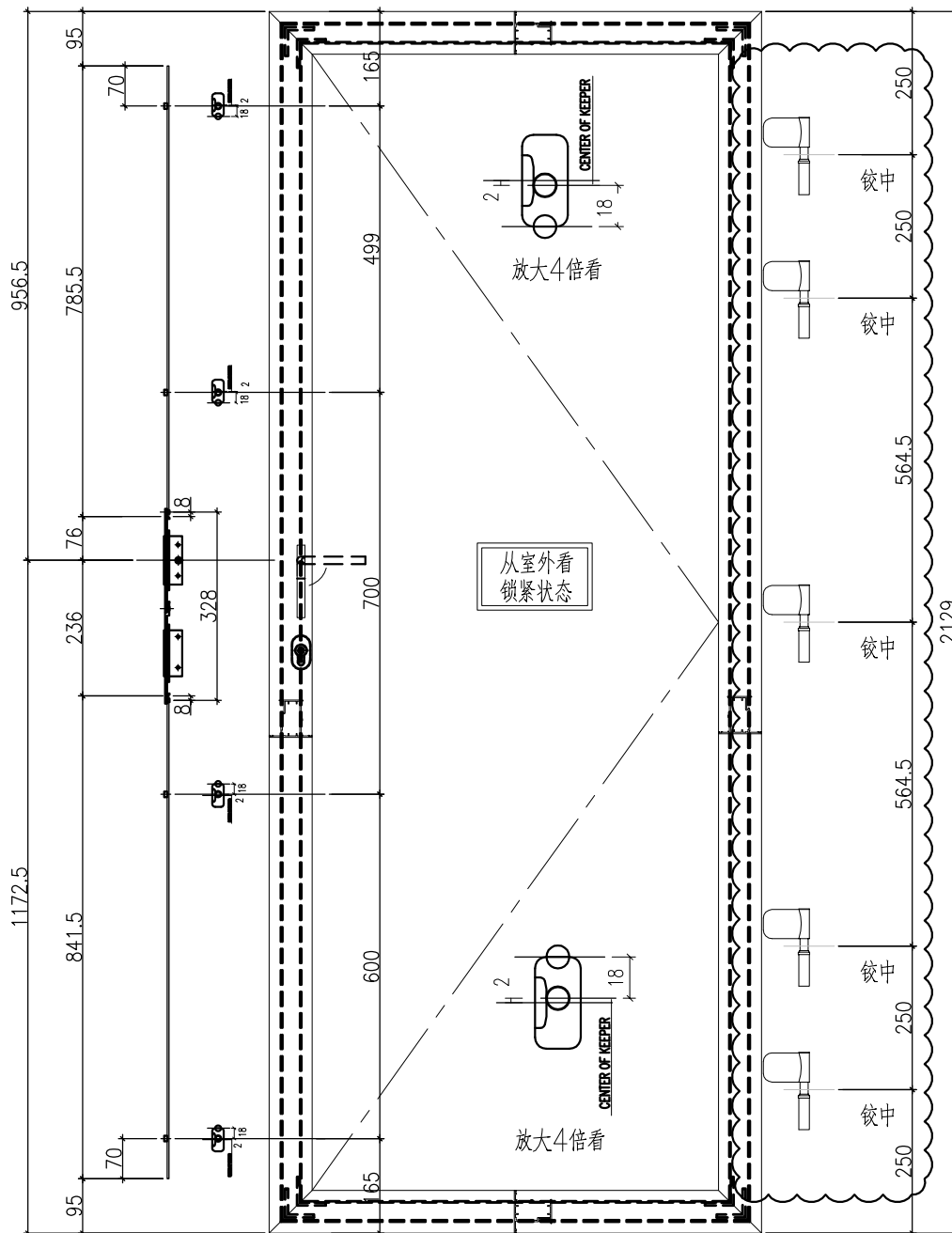

名稱	FD門多點鎖放樣	制圖	曾建平	2020-07-01	修改	A		
材料	X856921	復核			日期	2020-11-30		
顏色	UCT534193SC-3 灰色	批准			圖號	J851-DDS16		

产品编号	L(mm)	数量	A	N	M	B	N1	M1	备注
		1							

工程號	J851	地盤	青衣明翹匯
-----	------	----	-------

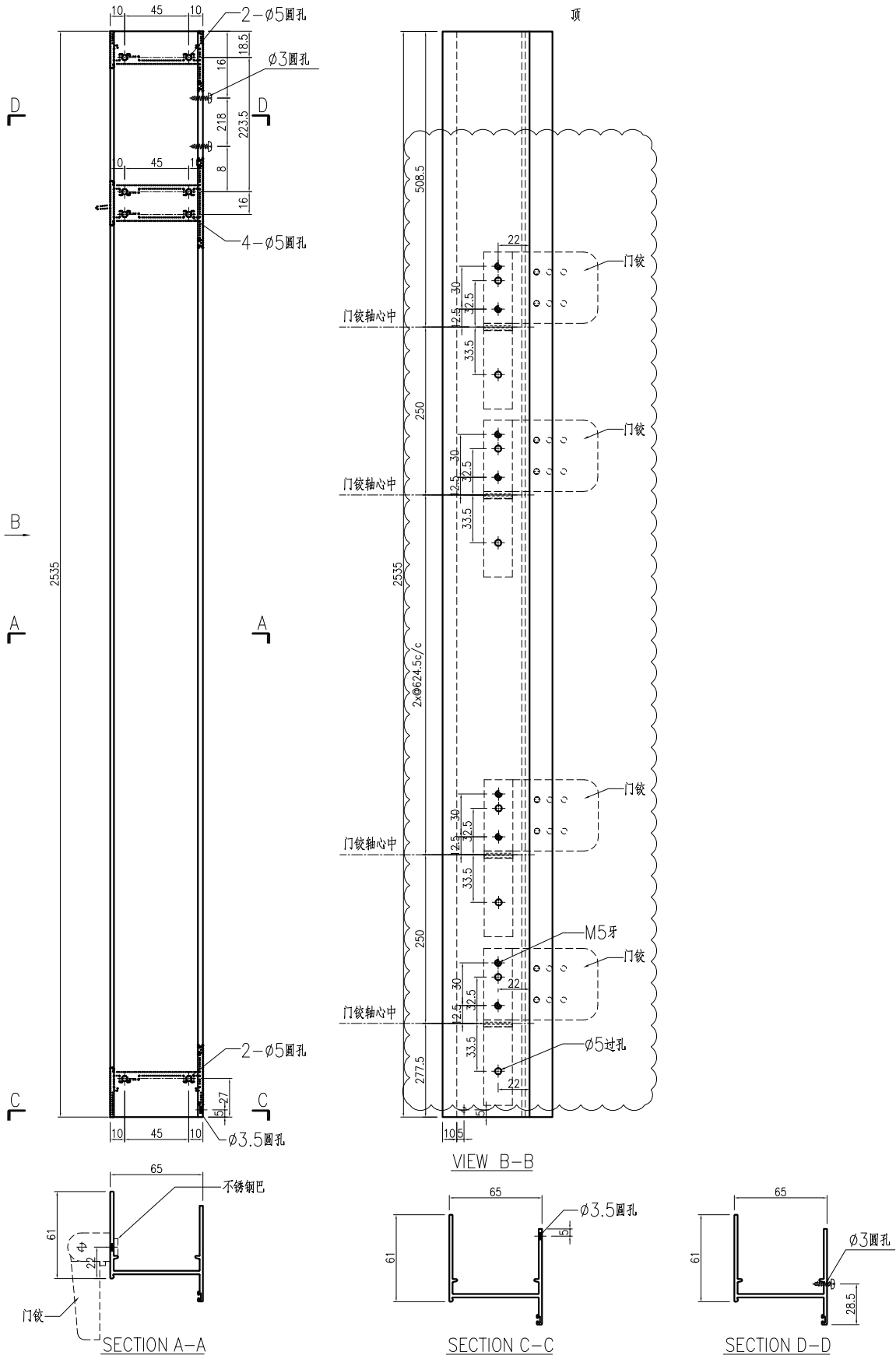

名稱	生邊企一門款	制圖	曾建平	2020-07-01	修改	A		
材料	X856921	復核			日期	2020-11-30		
顏色	UCT534193SC-3 灰色	批准			圖號	J851-FD-AL50		

产品编号	L(mm)	数量	A	N	M	B	N1	M1	备注
		1							

工程號	J851	地盤	青衣明翹匯
-----	------	----	-------

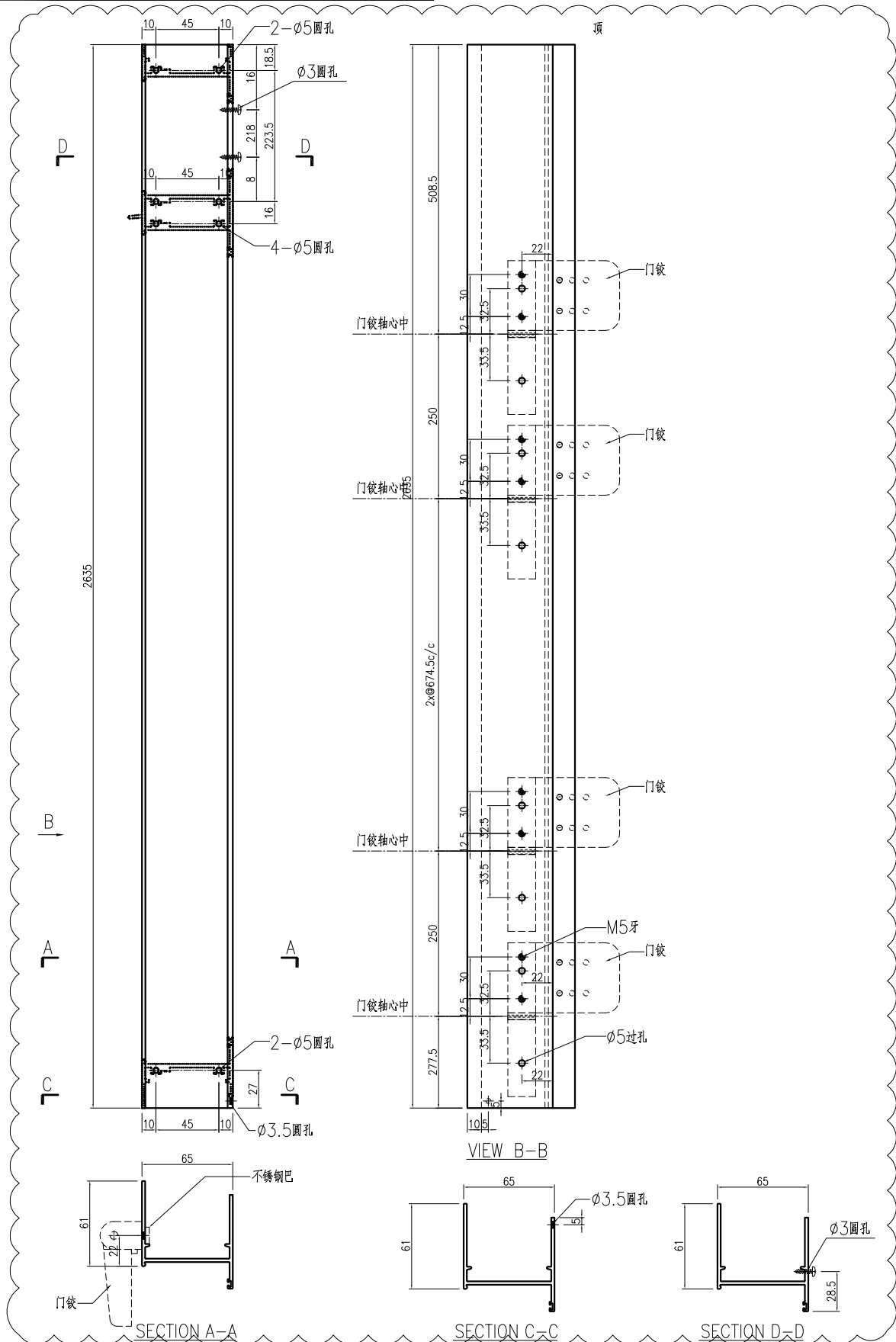

名稱	生邊企一門款	制圖	曾建平	2020-07-01	修改	A		
材料	X856921	復核			日期	2020-11-30		
顏色	UCT534193SC-3 灰色	批准			圖號	J851-FD-AL52		

产品编号	L(mm)	数量	A	N	M	B	N1	M1	备注
		1							

工程號	J851	地盤	青衣明翹匯
-----	------	----	-------

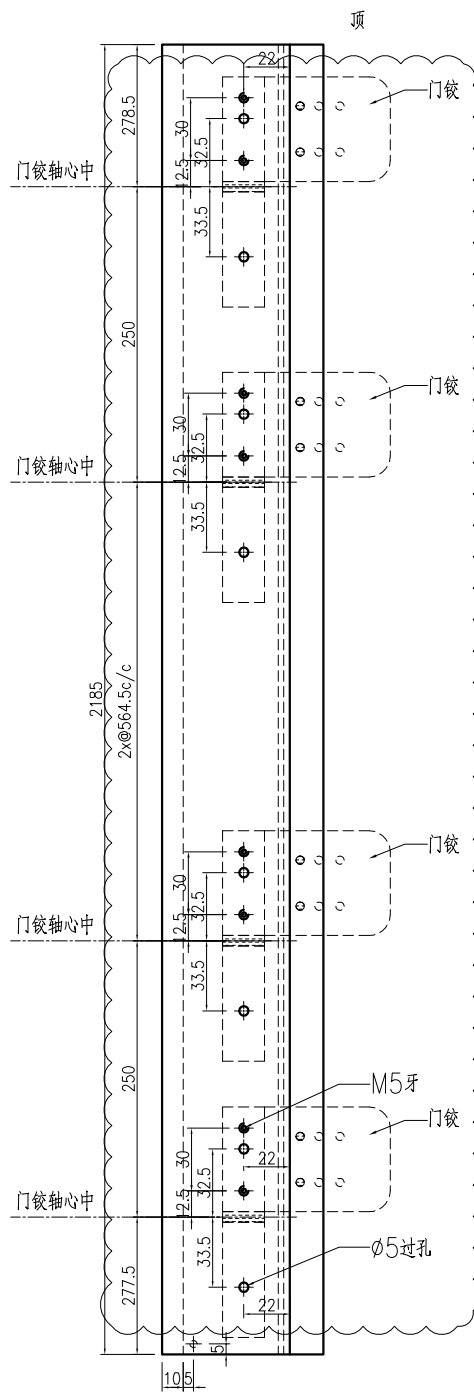
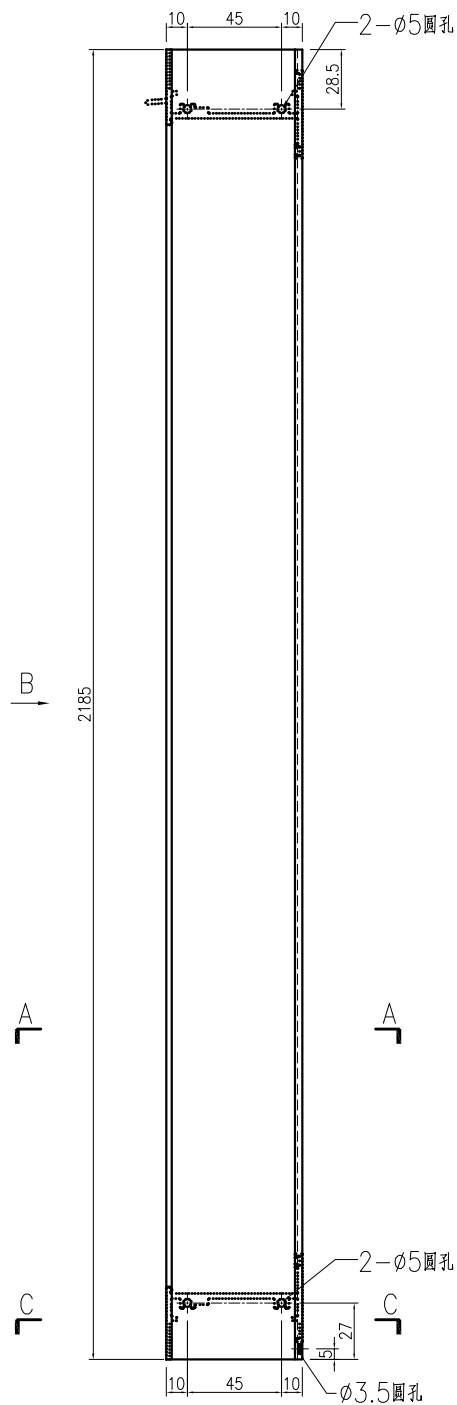

VIEW B-B

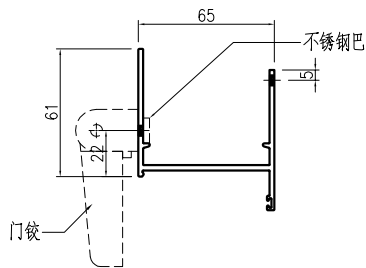

SECTION A-A

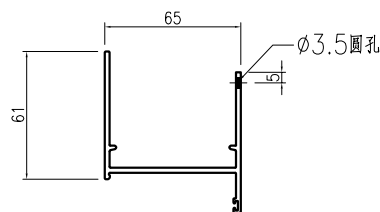

SECTION C-C

名稱	生邊企一門款	制圖	曾建平	2020-07-01	修改	A		
材料	X856921	復核			日期	2020-11-30		
顏色	UCT534193SC-3 灰色	批准			圖號	J851-FD-AL52c		

产品编号	L(mm)	数量	A	N	M	B	N1	M1	备注
		1							

工程號	J851	地盤	青衣明翹匯
-----	------	----	-------

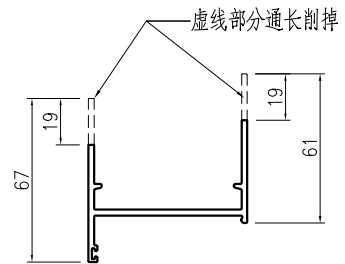
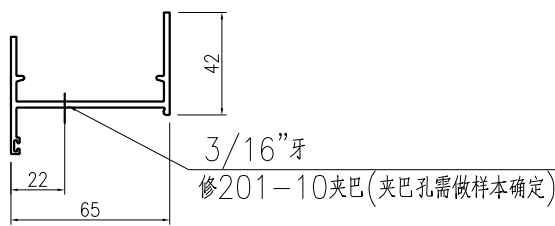
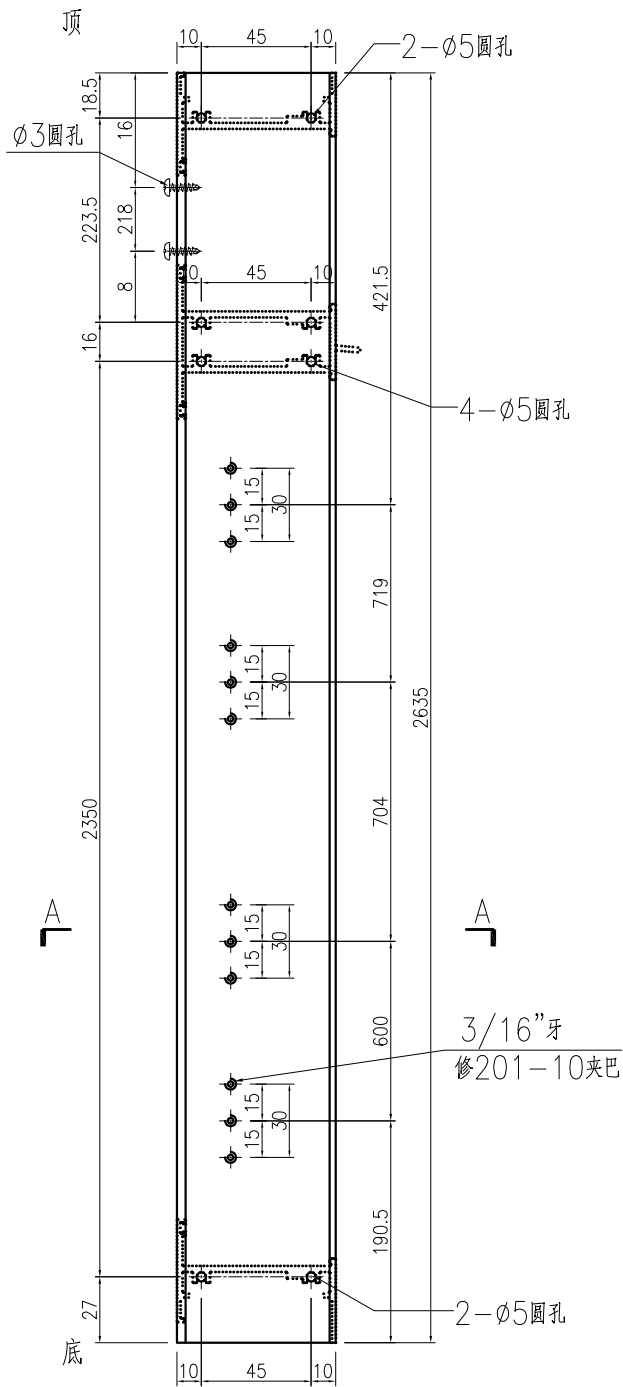

SECTION A-A

名稱	生邊企一門款	制圖	曾建平	2020-07-01	修改	A		
材料	X856921	復核			日期	2020-11-30		
顏色	UCT534193SC-3 灰色	批准			圖號	J851-FD-AL55		



美特鋁質 有限公司
MIDI Aluminium Fabricator Ltd.

工程號	J851	地盤	青衣明翹匯
-----	------	----	-------

产品编号	L(mm)	数量	A	N	M	B	N1	M1	备注
		1							

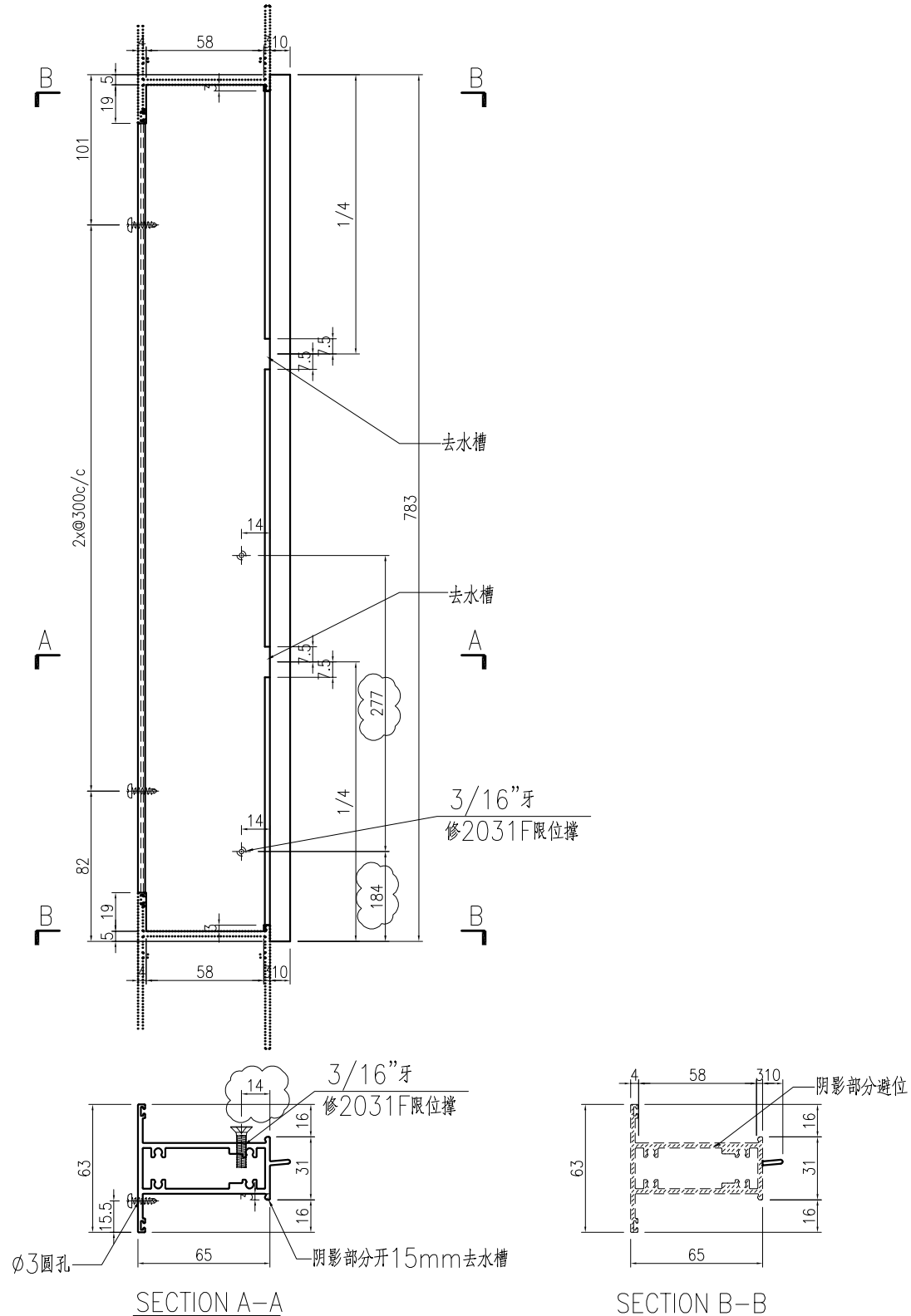

名稱	上生下梗中橫	制圖	曾建平	2020-07-01	修改	A		
材料	X85690	復核			日期	2020-11-30		
顏色	UCT534193SC-3 灰色	批准			圖號	J851-FD-AL57		

 美特鋁質 有限公司 MIDI Aluminium Fabricator Ltd.	产品编号	L(mm)	数量	A	N	M	B	N1	M1	备注
	工程號	J851	地盤	青衣明翹匯						

产品编号	L(mm)	数量	A	N	M	B	N1	M1	备注
		2							

工程號	J851	地盤	青衣明翹匯
-----	------	----	-------

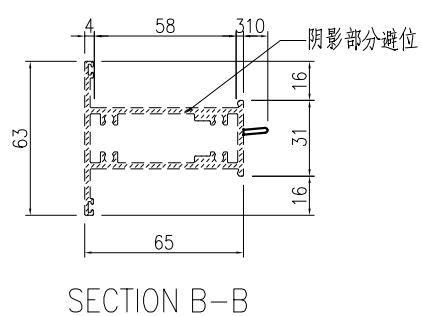
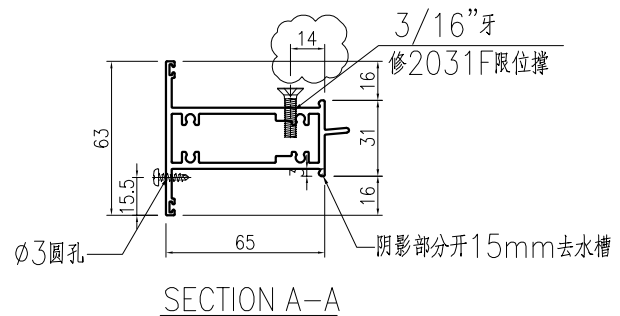
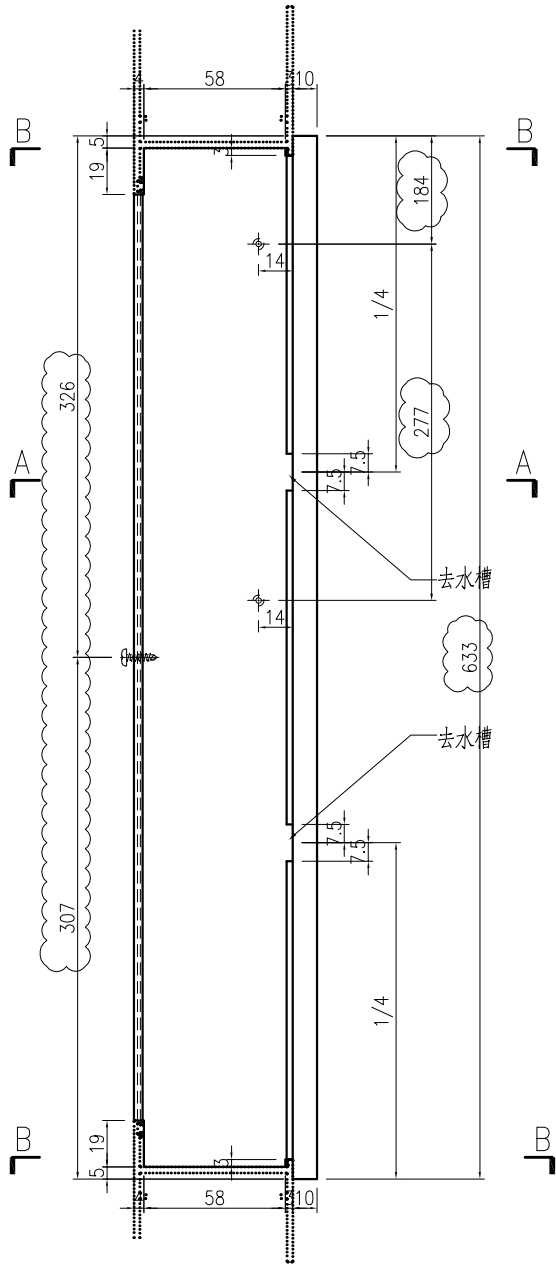

名稱	上生下梗中橫	制圖	曾建平	2020-07-01	修改	A		
材料	X85690	復核			日期	2020-11-30		
顏色	UCT534193SC-3 灰色	批准			圖號	J851-FD-AL57a		

产品编号	L(mm)	数量	A	N	M	B	N1	M1	备注
		1							

工程號	J851	地盤	青衣明翹匯
-----	------	----	-------

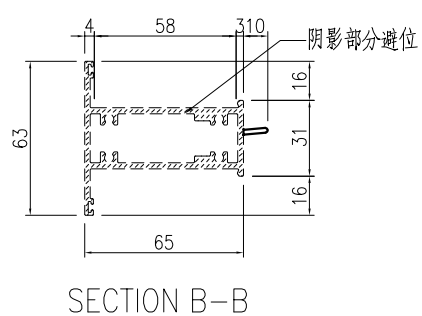
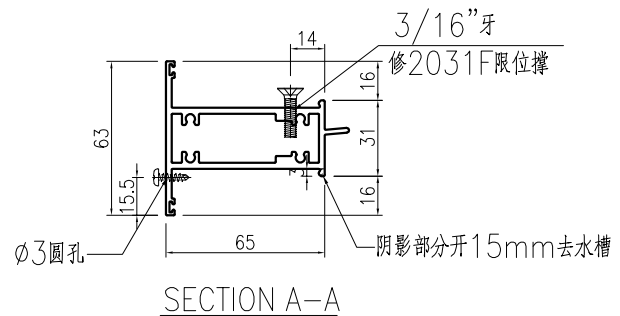
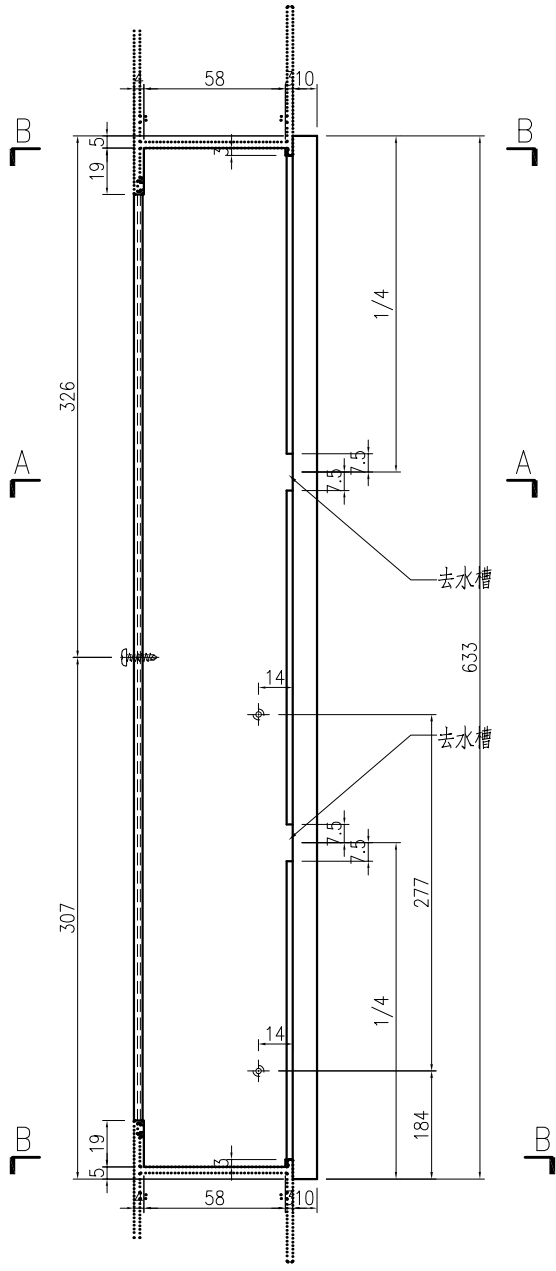

名稱	上生下梗中橫	制圖	曾建平	2020-07-01	修改			
材料	X85690	復核			日期			
顏色	UCT534193SC-3 灰色	批准			圖號	J851-FD-AL57b		

产品编号	L(mm)	数量	A	N	M	B	N1	M1	备注
J851-FD-AL58-01	773	1							
J851-FD-AL58-02	623	3							
J851-FD-AL58-03	533	1							
J851-FD-AL58-04	783	1							
J851-FD-AL58-05	689	1							
J851-FD-AL58-06	623	1							

工程號	J851	地盤	青衣明翹匯
-----	------	----	-------

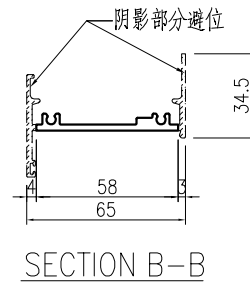
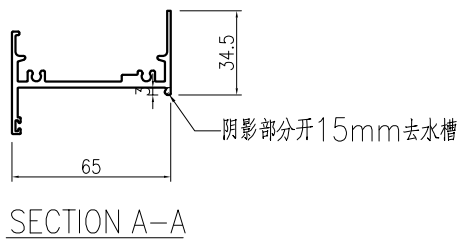
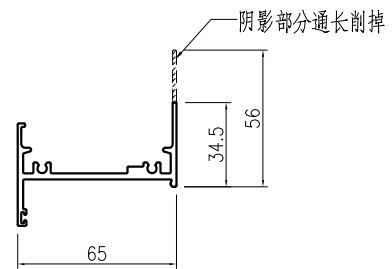
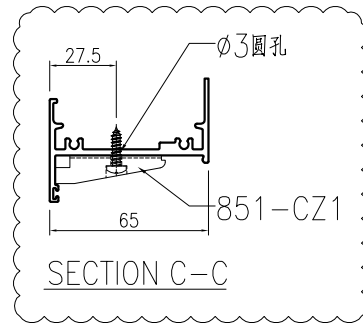
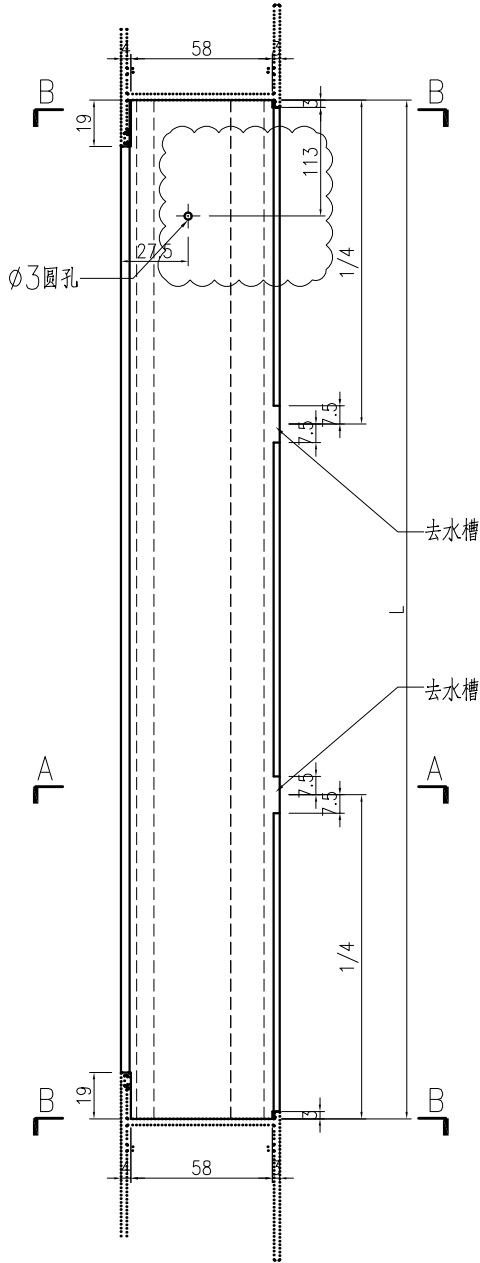

名稱	百葉頂底橫	制圖	曾建平	2020-07-01	修改	A		
材料	X85697	復核			日期	2020-11-30		
顏色	UCT534193SC-3 灰色	批准			圖號	J851-FD-AL58		



美特鋁質 有限公司
MIDI Aluminium Fabricator Ltd.

工程號	J851	地盤	青衣明翹匯
-----	------	----	-------

产品编号	L(mm)	数量	A	N	M	B	N1	M1	备注
J851-FD-AL58R-02	623	2							
J851-FD-AL58R-04	783	1							
J851-FD-AL58R-05	689	1							

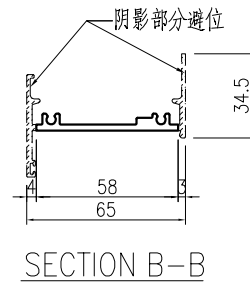
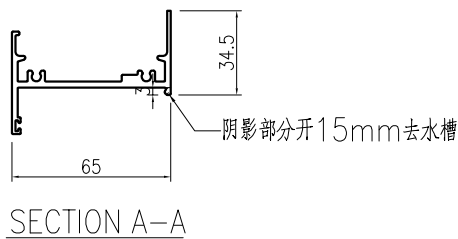
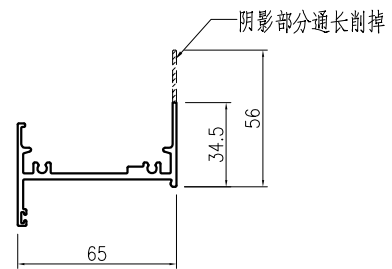
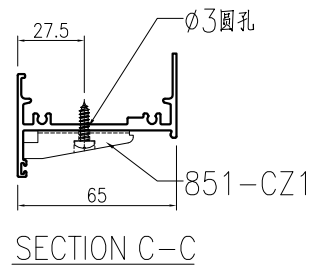
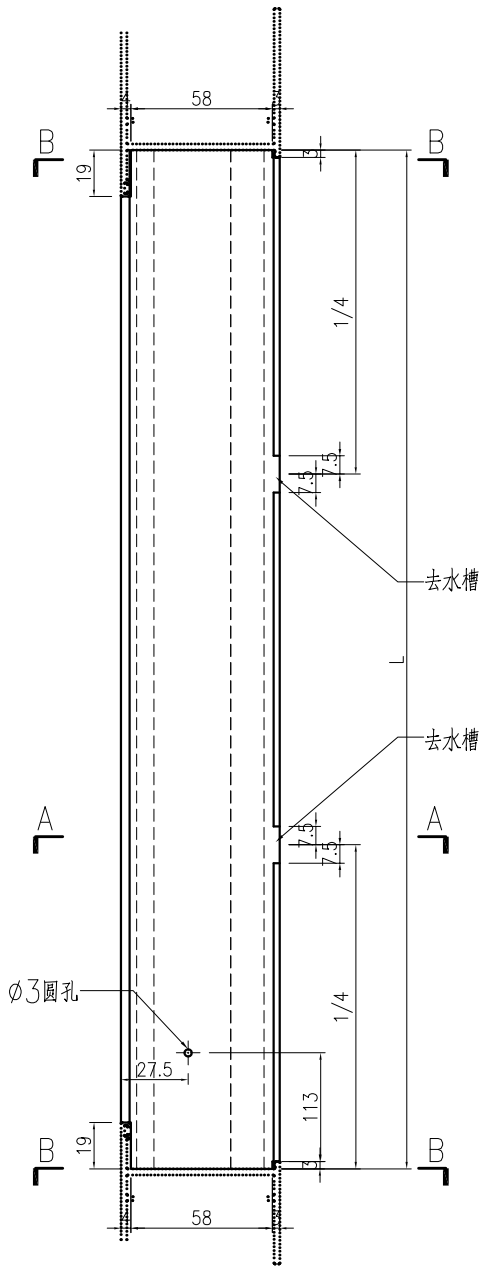

名稱	百葉頂底橫	制圖	曾建平	2020-07-01	修改		
材料	X85697	復核			日期		
顏色	UCT534193SC-3 灰色	批准			圖號	J851-FD-AL58R	

产品编号	L(mm)	数量	A	N	M	B	N1	M1	备注
J851-FD-AL58a-01	543	1							
J851-FD-AL58a-02	793	1							
J851-FD-AL58a-03	699	1							

工程號	J851	地盤	青衣明翹匯
-----	------	----	-------

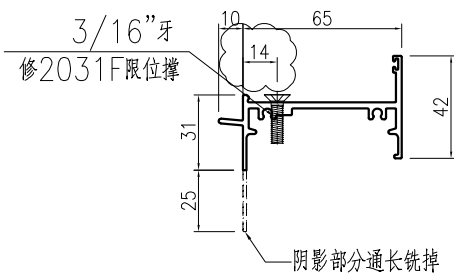
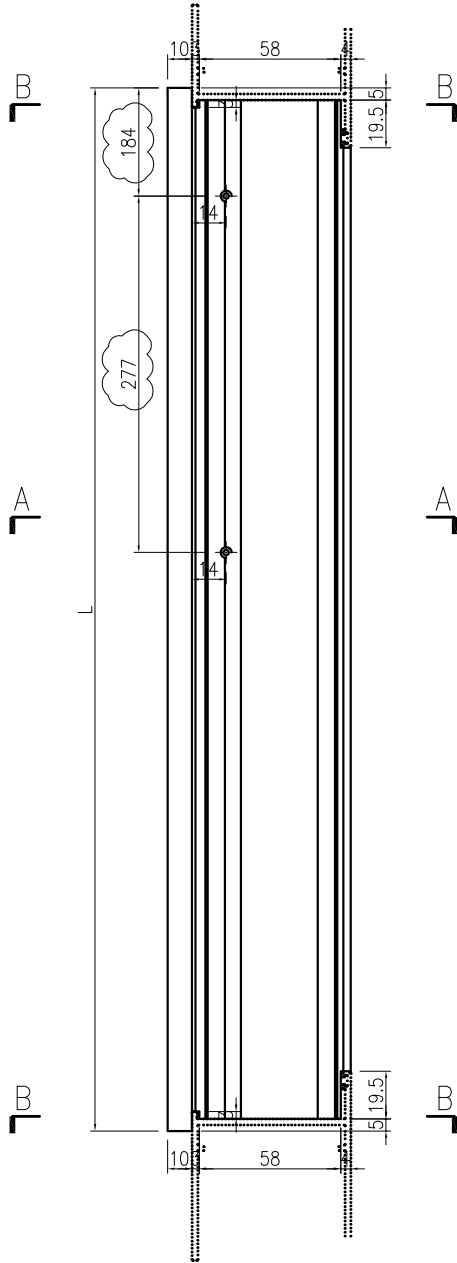

SECTION A-A

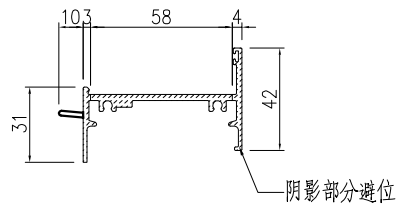

SECTION B-B

名稱	生頂橫	制圖	曾建平	2020-07-01	修改	A		
材料	X85685	復核			日期	2020-11-30		
顏色	UCT534193SC-3 灰色	批准			圖號	J851-FD-AL58a		

产品编号	L(mm)	数量	A	N	M	B	N1	M1	备注
J851-FD-AL58aR-02	793	1							
J851-FD-AL58aR-03	699	1							

工程號	J851	地盤	青衣明翹匯
-----	------	----	-------

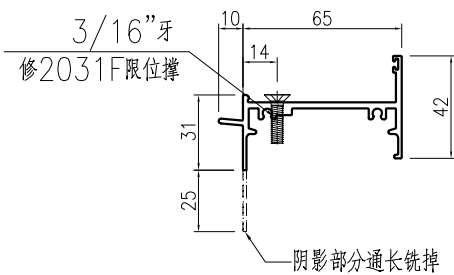
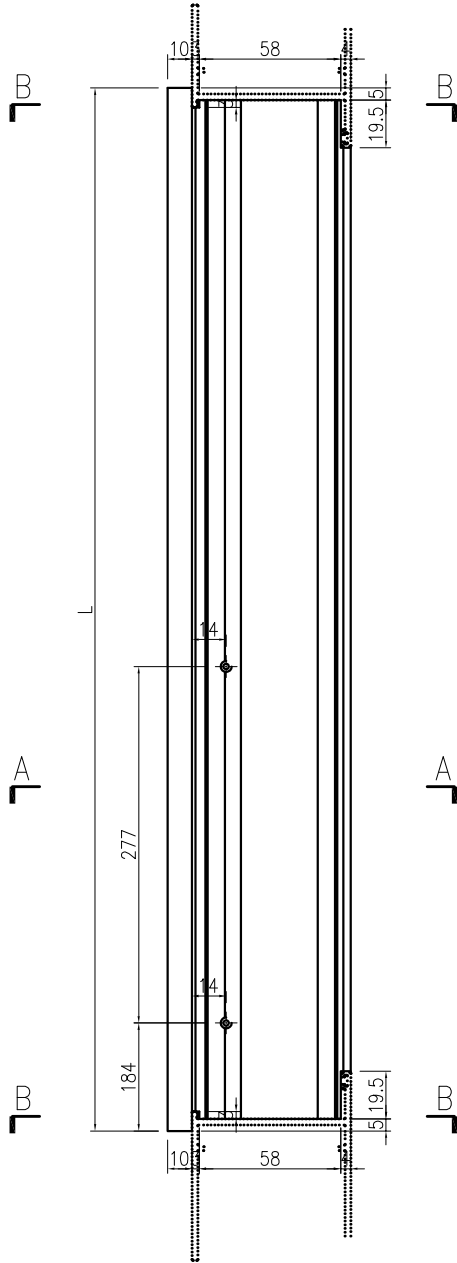

SECTION A-A

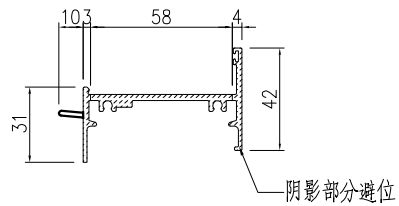

SECTION B-B

名稱	生頂橫	制圖	曾建平	2020-07-01	修改			
材料	X85685	復核			日期			
顏色	UCT534193SC-3 灰色	批准			圖號	J851-FD-AL58aR		

 美特鋁質有限公司 MIDI Aluminium Fabricator Ltd.	产品编号	L(mm)	数量	A	N	M	B	N1	M1	备注
			4							
工程號	J851	地盤	青衣明翹匯							

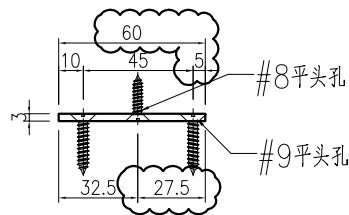
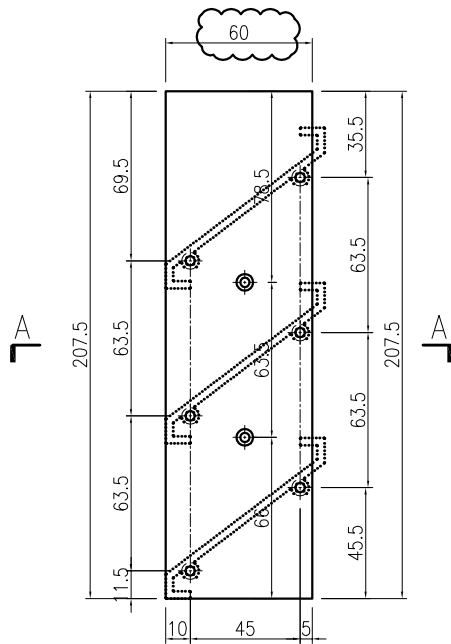

SECTION A-A

名稱	鋁巴加工圖	制圖	曾建平	2020-07-01	修改	A		
材料	60x3mm厚鋁巴	復核			日期	2020-11-30		
顏色	UCT534193SC-3 灰色	批准			圖號	J851-FD-AL61		

 美特鋁質有限公司 MIDI Aluminium Fabricator Ltd.	产品编号	L(mm)	数量	A	N	M	B	N1	M1	备注	
			4								
工程號	J851	地盤	青衣明翹匯								

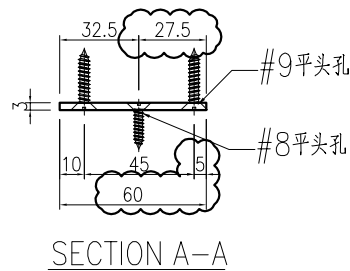
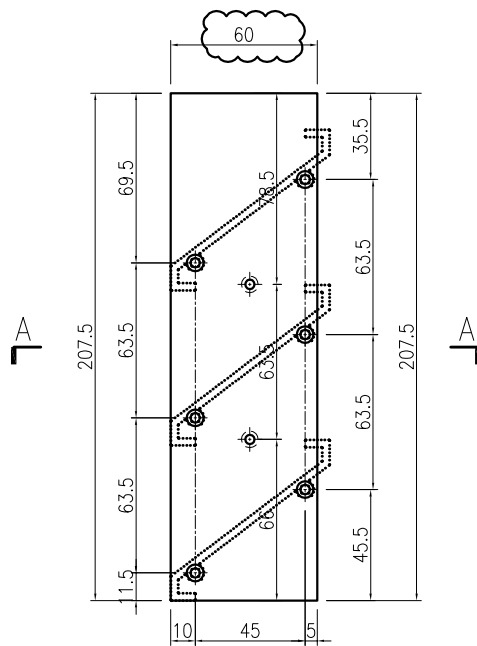

名稱	鋁巴加工圖	制圖	曾建平	2020-07-01	修改	A		
材料	60x3mm厚鋁巴	復核			日期	2020-11-30		
顏色	UCT534193SC-3 灰色	批准			圖號	J851-FD-AL62		

产品编号	L(mm)	数量	A	N	M	B	N1	M1	备注
		2							

工程號	J851	地盤	青衣明翹匯
-----	------	----	-------

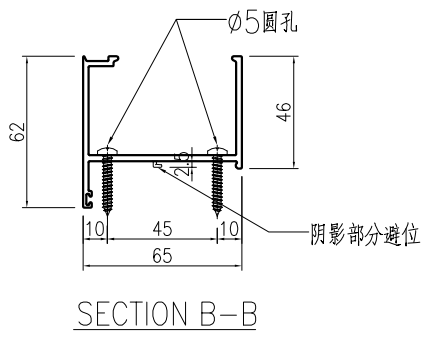
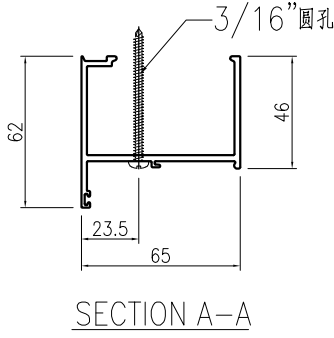
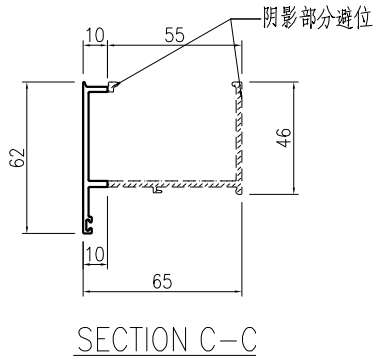
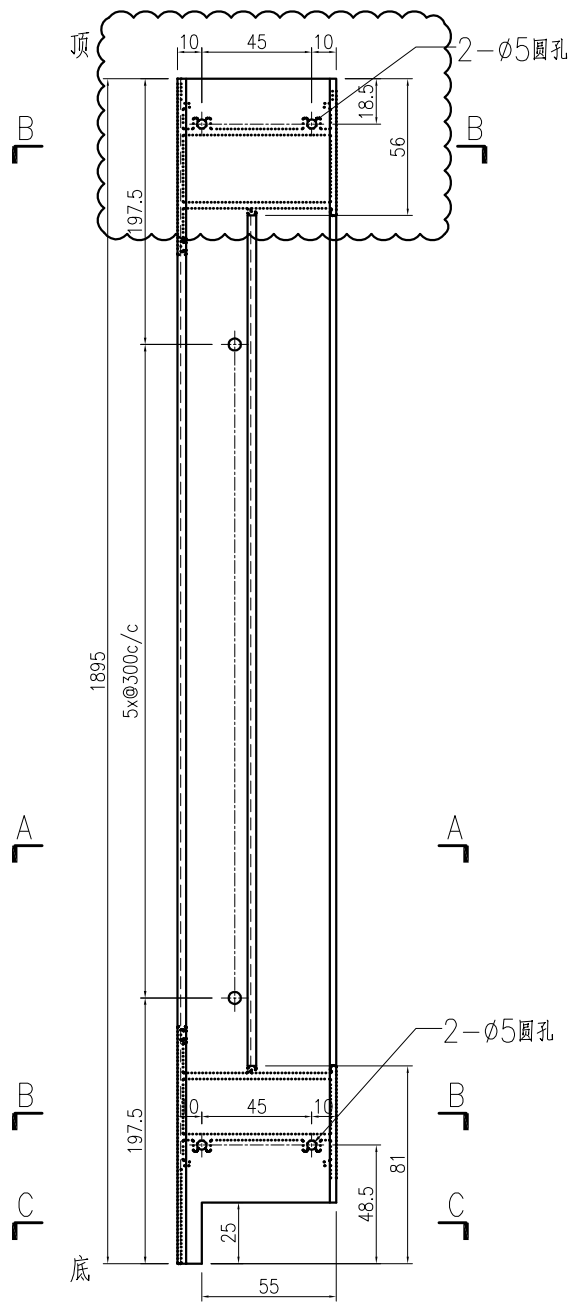

名稱	梗夾企	制圖	曾建平	2020-07-01	修改	A		
材料	X85682	復核			日期	2020-11-30		
顏色	UCT534193SC-3 灰色	批准			圖號	J851-FD-AL68		

产品编号	L(mm)	数量	A	N	M	B	N1	M1	备注
		2							

工程號	J851	地盤	青衣明翹匯
-----	------	----	-------

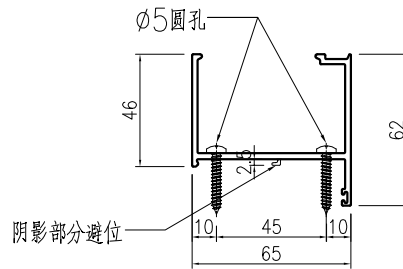
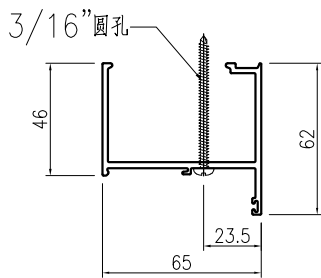
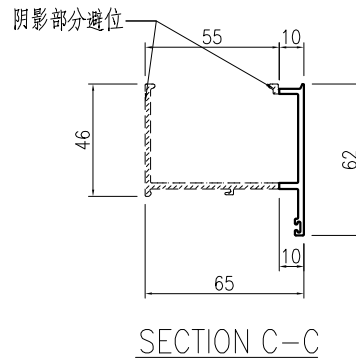
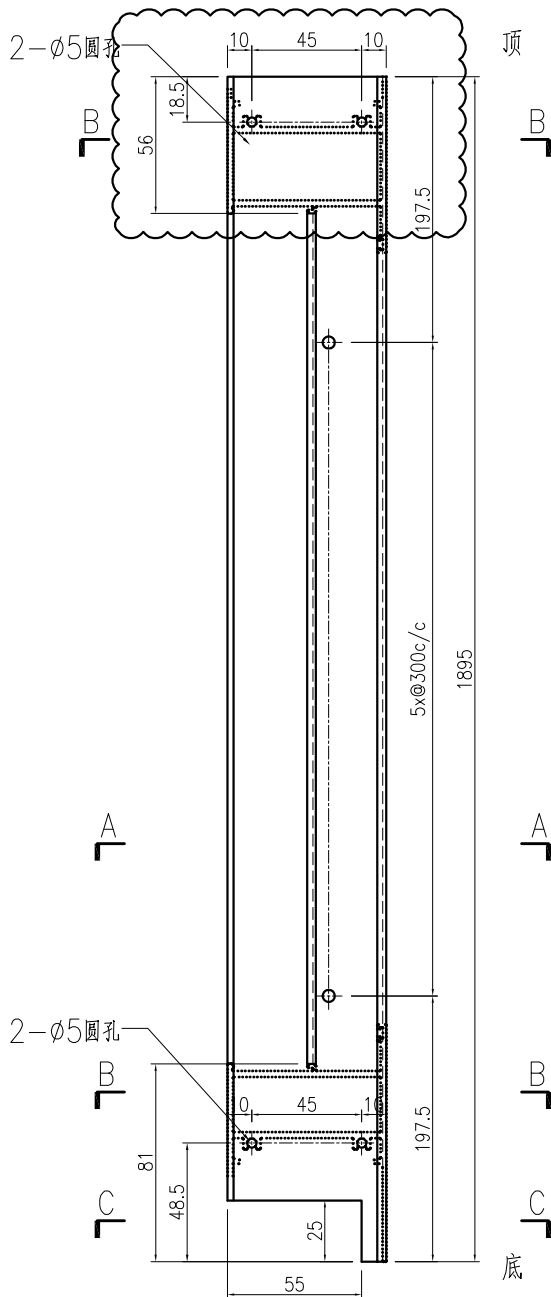

名稱	梗夾企	制圖	曾建平	2020-07-01	修改	A		
材料	X85682	復核			日期	2020-11-30		
顏色	UCT534193SC-3 灰色	批准			圖號	J851-FD-AL68R		

产品编号	L(mm)	数量	A	N	M	B	N1	M1	备注
J851-FD-AL69-01	334	1							
J851-FD-AL69-02	354	1							

工程號	J851	地盤	青衣明翹匯
-----	------	----	-------

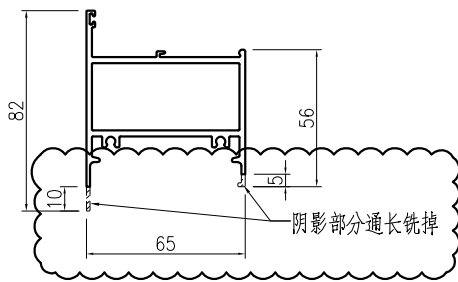
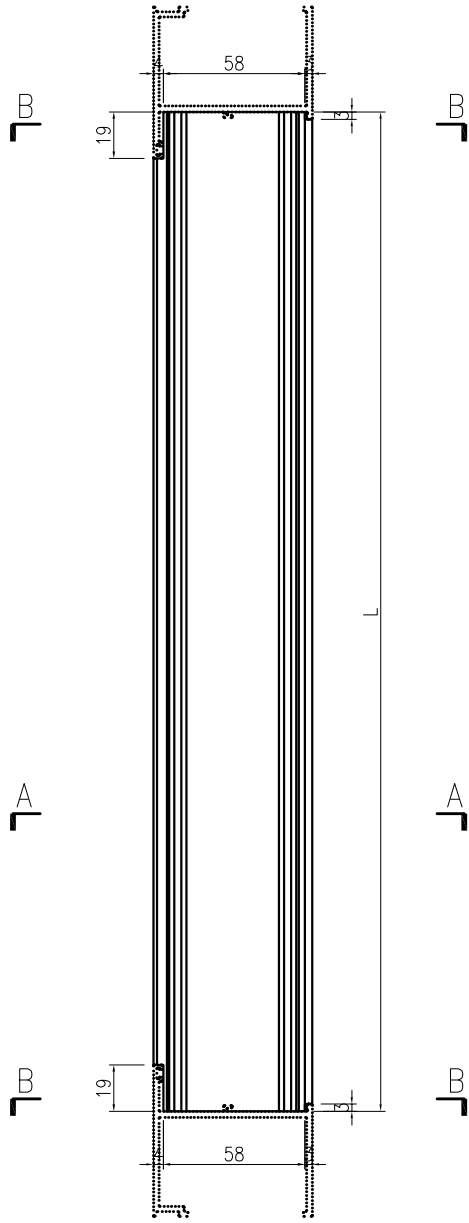

SECTION A-A

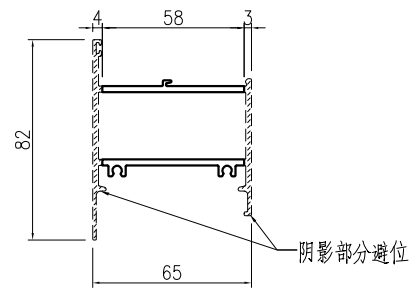

SECTION B-B

名稱	梗頂橫	制圖	曾建平	2020-07-01	修改	A		
材料	X85688	復核			日期	2020-11-30		
顏色	UCT534193SC-3 灰色	批准			圖號	J851-FD-AL69		

产品编号	L(mm)	数量	A	N	M	B	N1	M1	备注
		1							

工程號	J851	地盤	青衣明翹匯
-----	------	----	-------

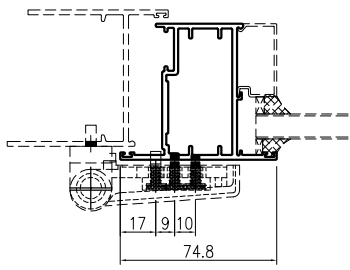
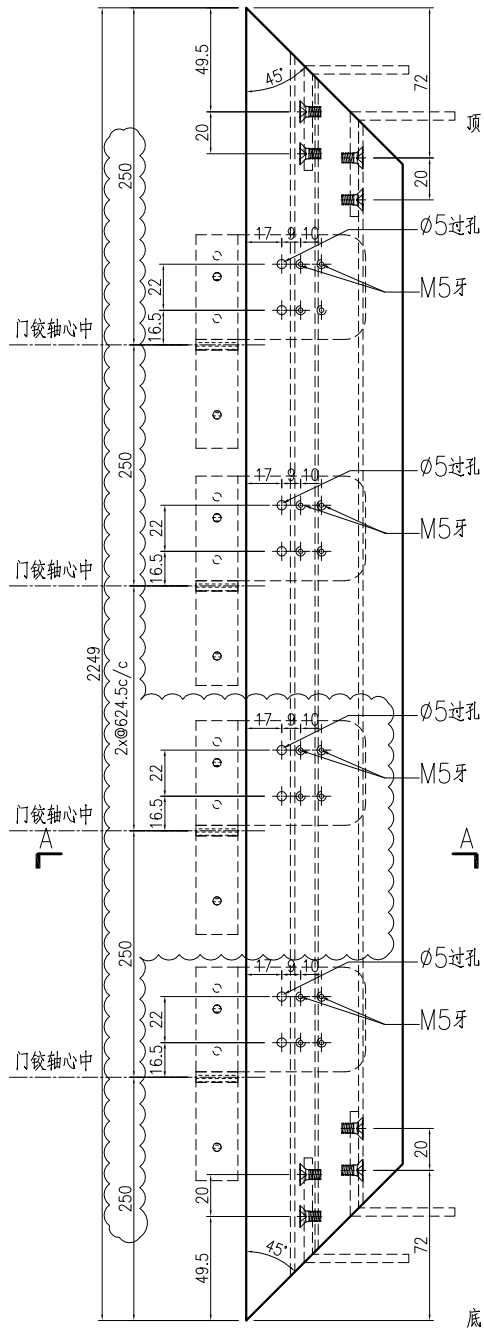

SECTION A-A

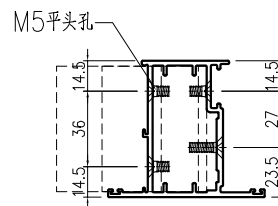

SECTION B-B

名稱	FD門玉料	制圖	曾建平	2020-07-01	修改	A		
材料	X85694	復核			日期	2020-11-30		
顏色	UCT534193SC-3 灰色	批准			圖號	J851-FD-AL70		

产品编号	L(mm)	数量	A	N	M	B	N1	M1	备注
		2							

工程號	J851	地盤	青衣明翹匯
-----	------	----	-------

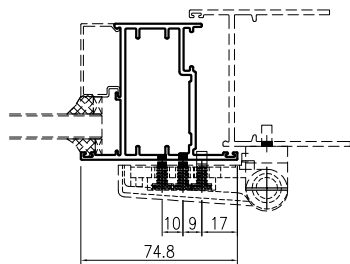
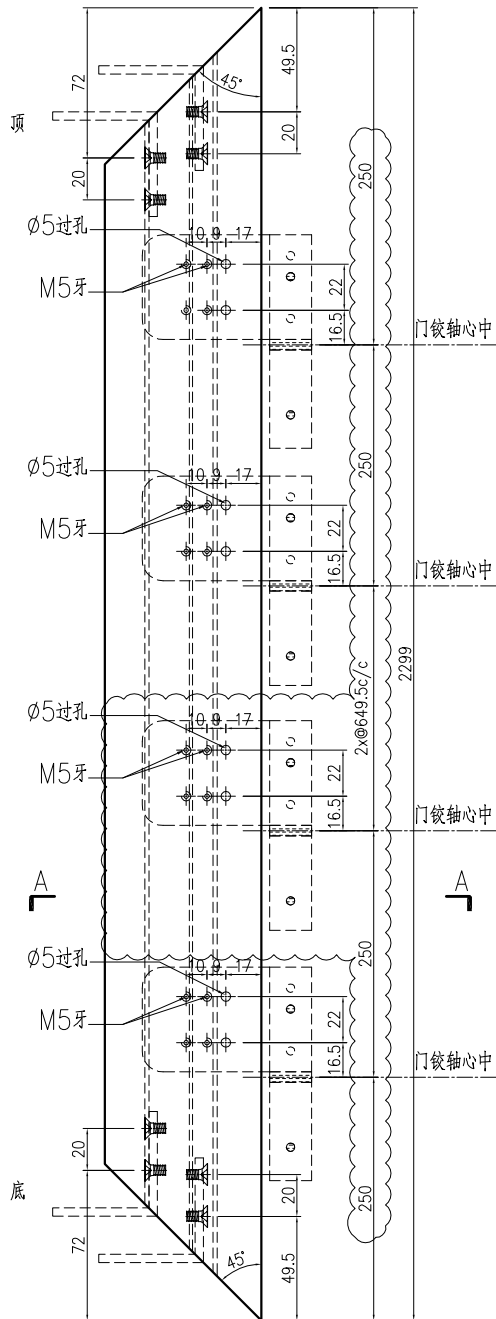

SECTION A-A

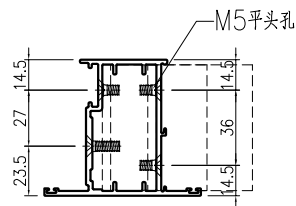

SECTION B-B

名稱	FD門玉料	制圖	曾建平	2020-07-01	修改	A		
材料	X85694	復核			日期	2020-11-30		
顏色	UCT534193SC-3 灰色	批准			圖號	J851-FD-AL71		

产品编号	L(mm)	数量	A	N	M	B	N1	M1	备注
		1							

工程號	J851	地盤	青衣明翹匯
-----	------	----	-------

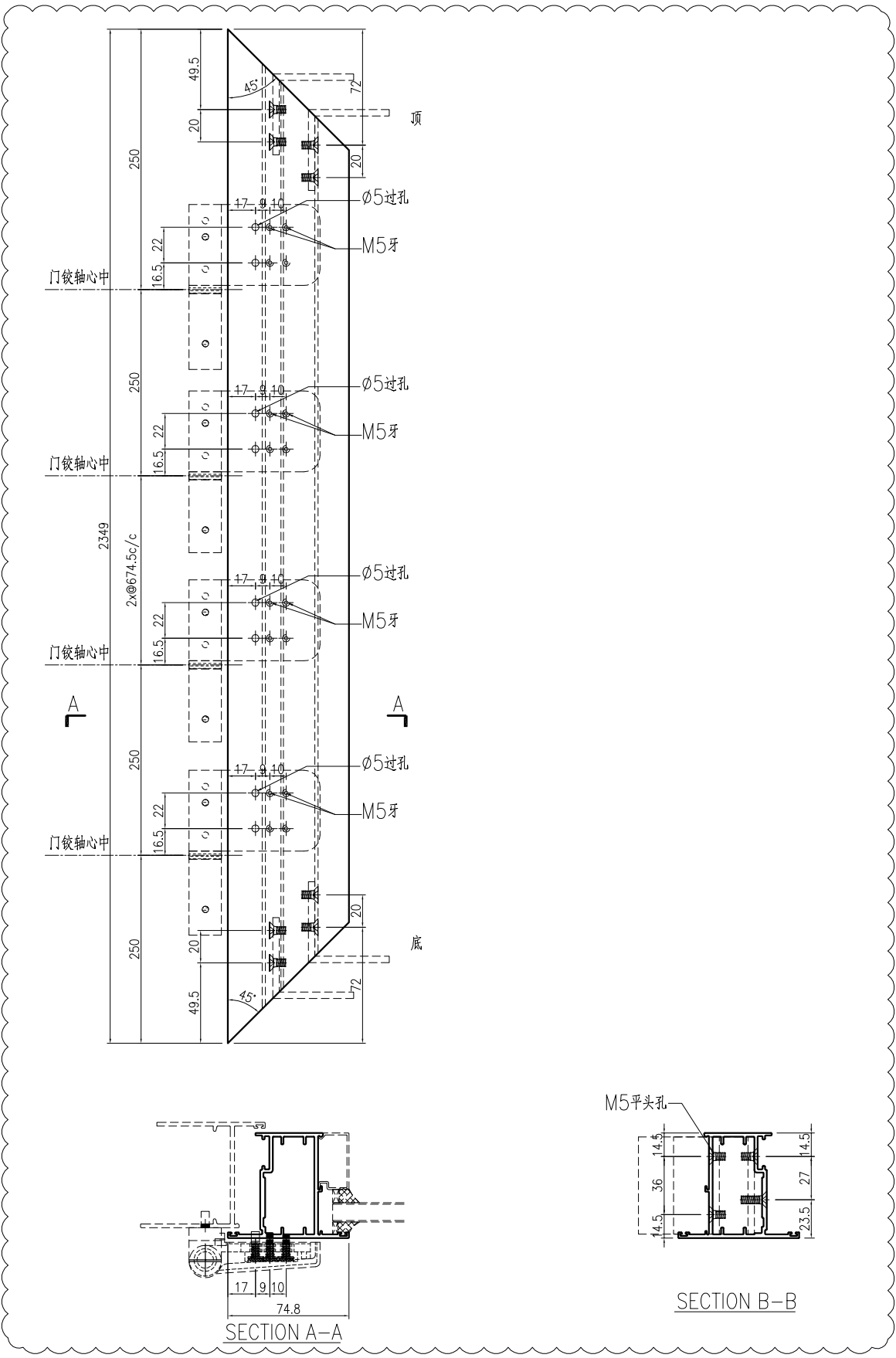

名稱	FD門玉料	制圖	曾建平	2020-07-01	修改	A		
材料	X85694	復核			日期	2020-11-30		
顏色	UCT534193SC-3 灰色	批准			圖號	J851-FD-AL72		

产品编号	L(mm)	数量	A	N	M	B	N1	M1	备注
		1							

工程號	J851	地盤	青衣明翹匯
-----	------	----	-------

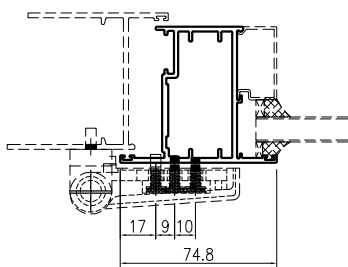
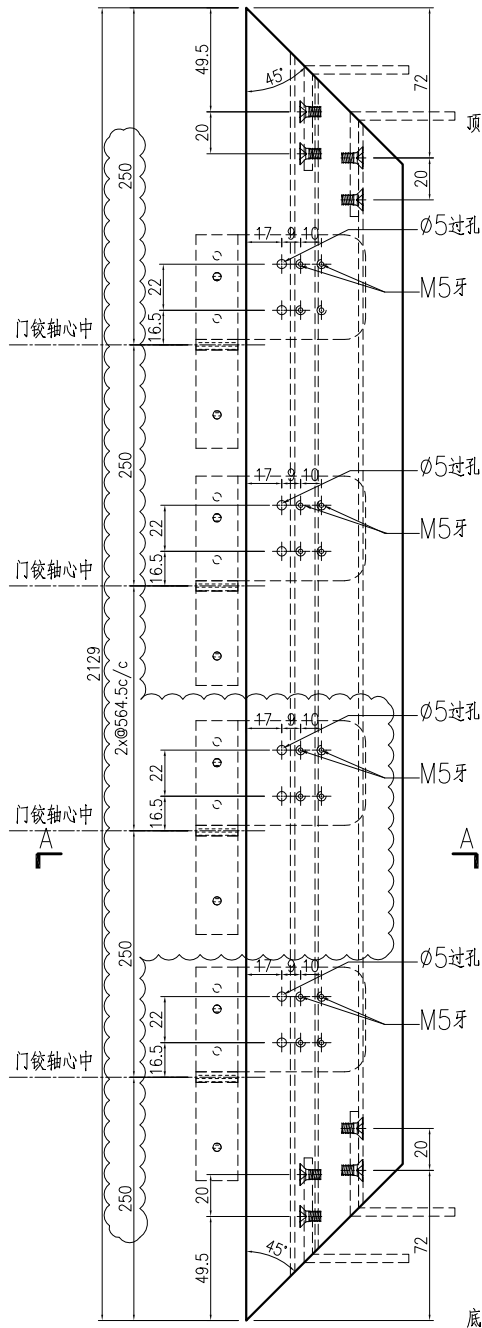

SECTION A-A

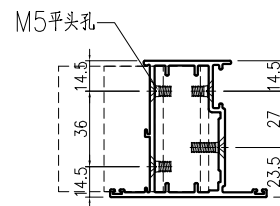

SECTION B-B

名稱	FD門玉料	制圖	曾建平	2020-07-01	修改	A		
材料	X85694	復核			日期	2020-11-30		
顏色	UCT534193SC-3 灰色	批准			圖號	J851-FD-AL72a		

产品编号	L(mm)	数量	A	N	M	B	N1	M1	备注
		1							

工程號	J851	地盤	青衣明翹匯
-----	------	----	-------

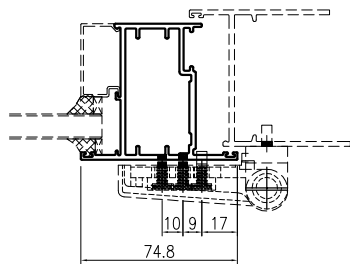
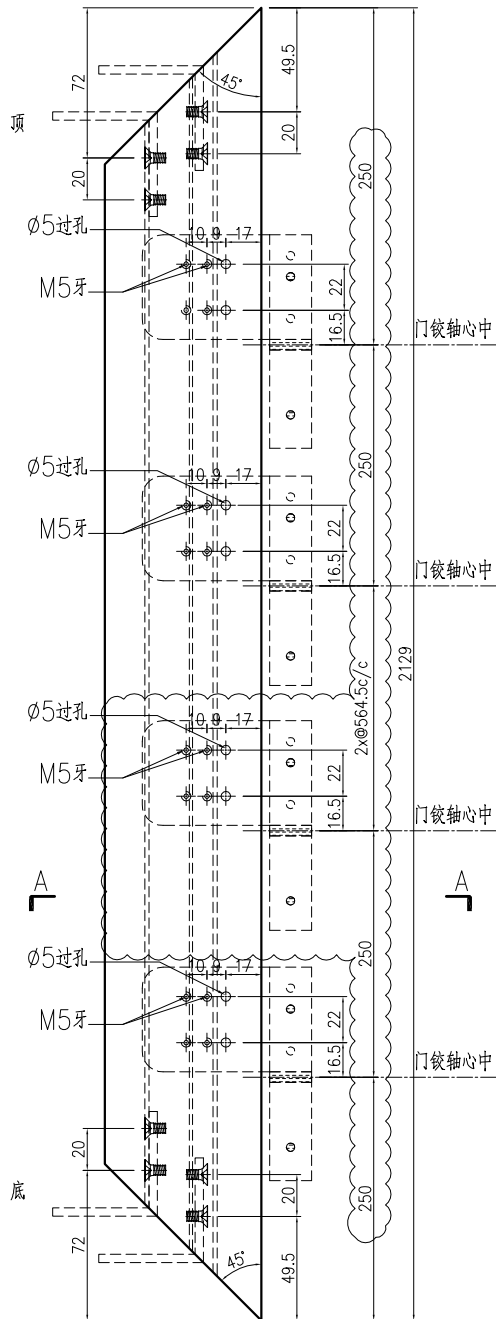

SECTION A-A

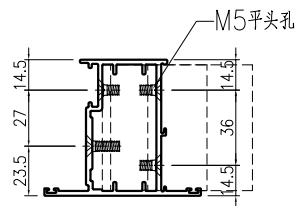

SECTION B-B

名稱	FD門玉料	制圖	曾建平	2020-07-01	修改			
材料	X85694	復核			日期			
顏色	UCT534193SC-3 灰色	批准			圖號	J851-FD-AL72aR		

产品编号	L(mm)	数量	A	N	M	B	N1	M1	备注
		1							

工程號	J851	地盤	青衣明翹匯
-----	------	----	-------

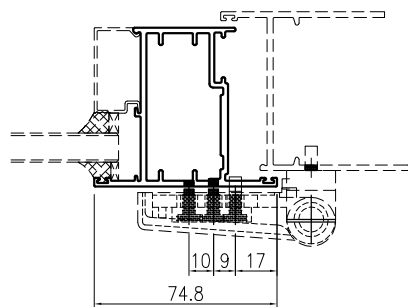
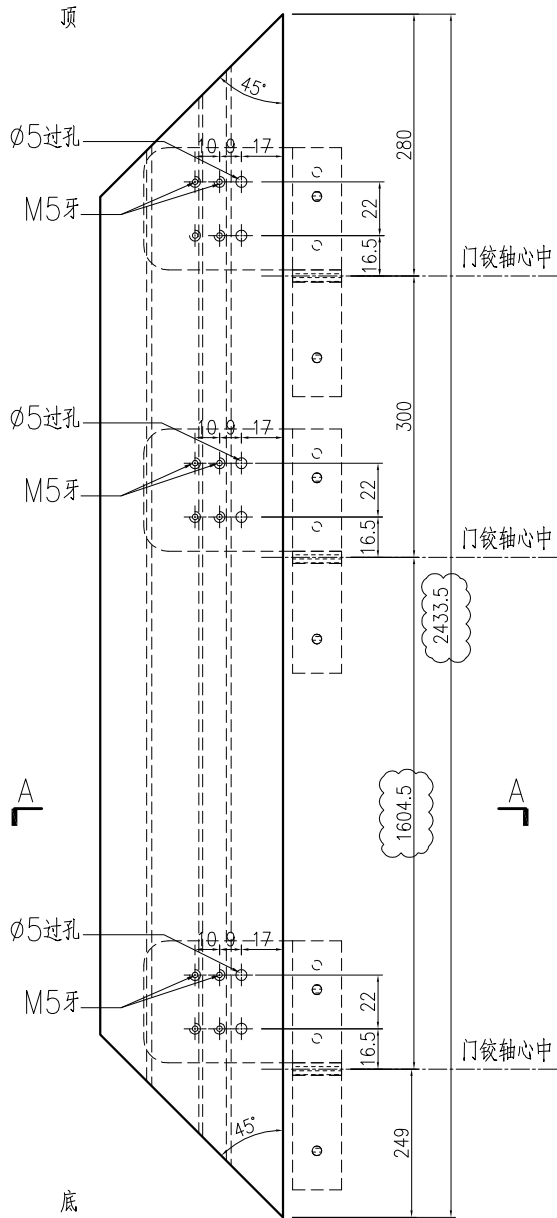

SECTION A-A

名稱	FD門玉料	制圖	曾建平	2020-07-01	修改	A		
材料	X85694	復核			日期	2020-11-30		
顏色	UCT534193SC-3 灰色	批准			圖號	J851-FD-AL71a		

 美特鋁質有限公司 MIDI Aluminium Fabricator Ltd.				产品编号	L(mm)	数量	A	N	M	B	N1	M1	备注
工程號	J851	地盤	青衣明翹匯			1							

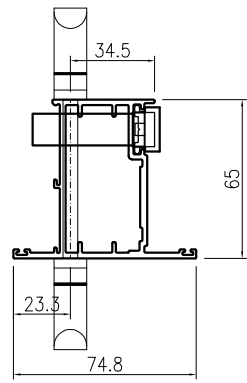
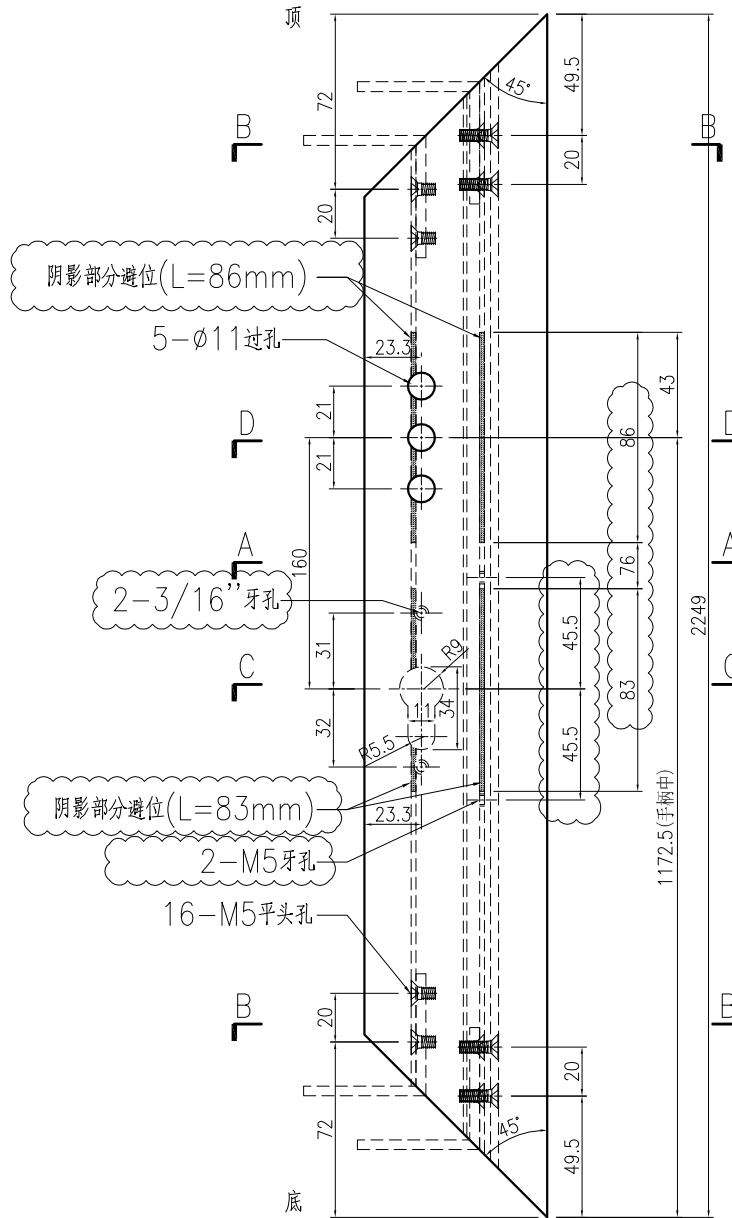

手柄安装示意图
(手柄配孔需以实物为准)
SECTION D-D

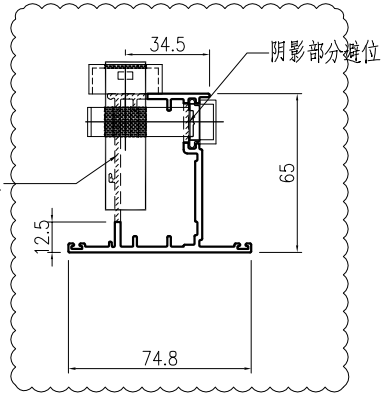

锁芯安装示意图
(锁芯配孔需以实物为准)
SECTION C-C

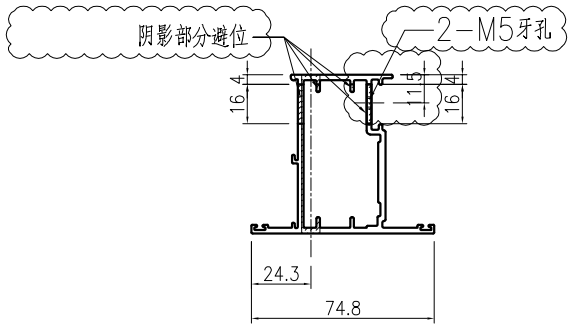

SECTION A-A

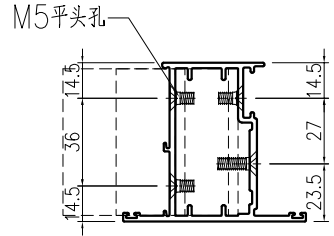

SECTION B-B

名稱	FD門玉料	制圖	曾建平	2020-07-01	修改	A		
材料	X85694	復核			日期	2020-11-30		
顏色	UCT534193SC-3 灰色	批准			圖號	J851-FD-AL73		

 美特鋁質有限公司 MIDI Aluminium Fabricator Ltd.				产品编号	L(mm)	数量	A	N	M	B	N1	M1	备注
工程號	J851	地盤	青衣明翹匯			2							

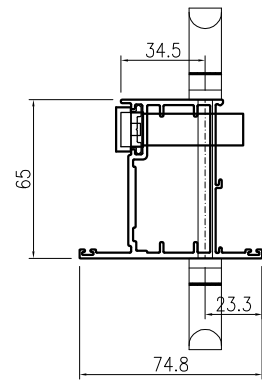
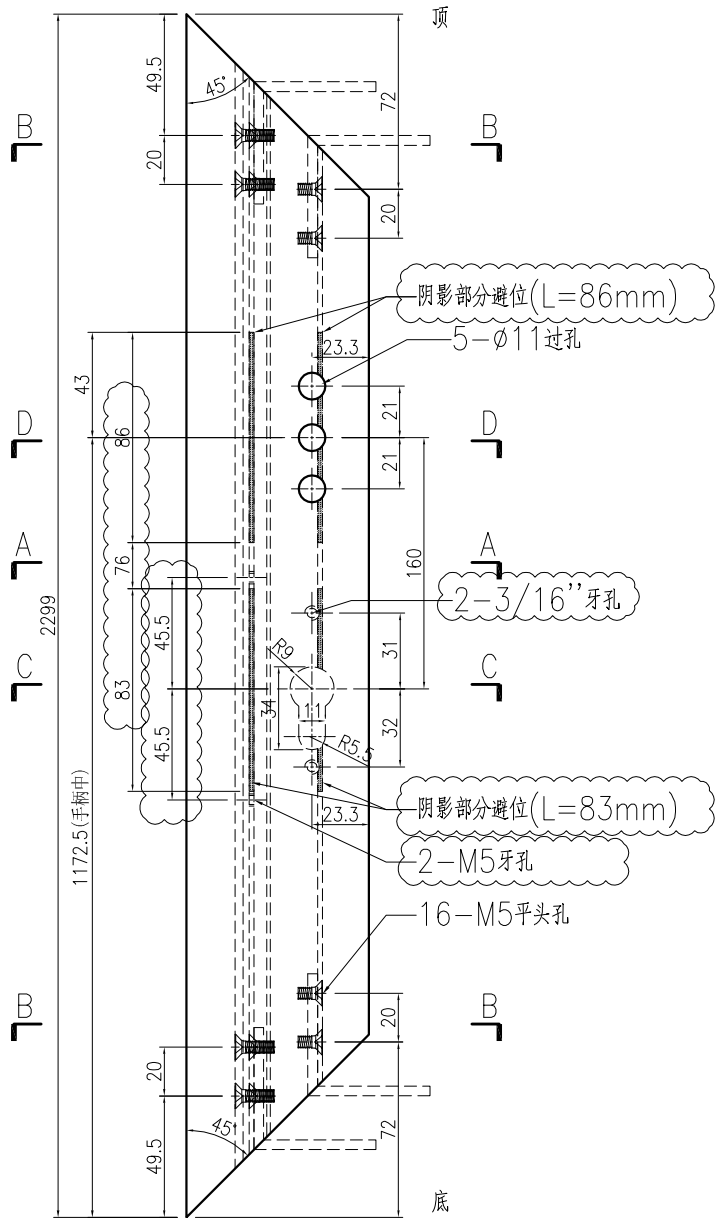

手柄安装示意图
(手柄配孔需以实物为准)
SECTION D-D

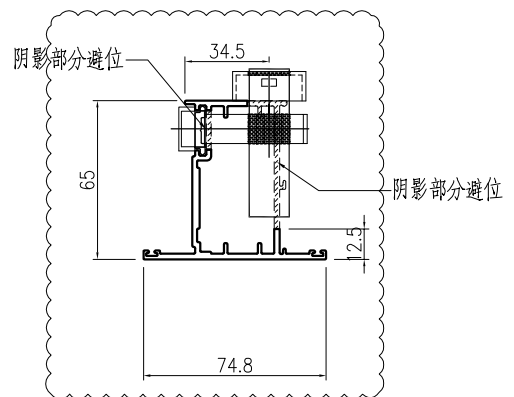

锁芯安装示意图
(锁芯配孔需以实物为准)
SECTION C-C

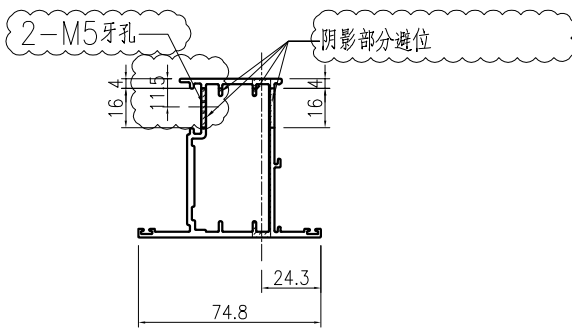

SECTION A-A

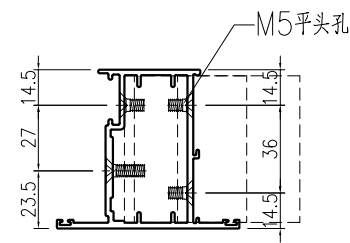

SECTION B-B

名稱	FD門玉料	制圖	曾建平	2020-07-01	修改	A		
材料	X85694	復核			日期	2020-11-30		
顏色	UCT534193SC-3 灰色	批准			圖號	J851-FD-AL74		

 美特鋁質 有限公司 MIDI Aluminium Fabricator Ltd.				产品编号	L(mm)	数量	A	N	M	B	N1	M1	备注
工程號	J851	地盤	青衣明翹匯			1							

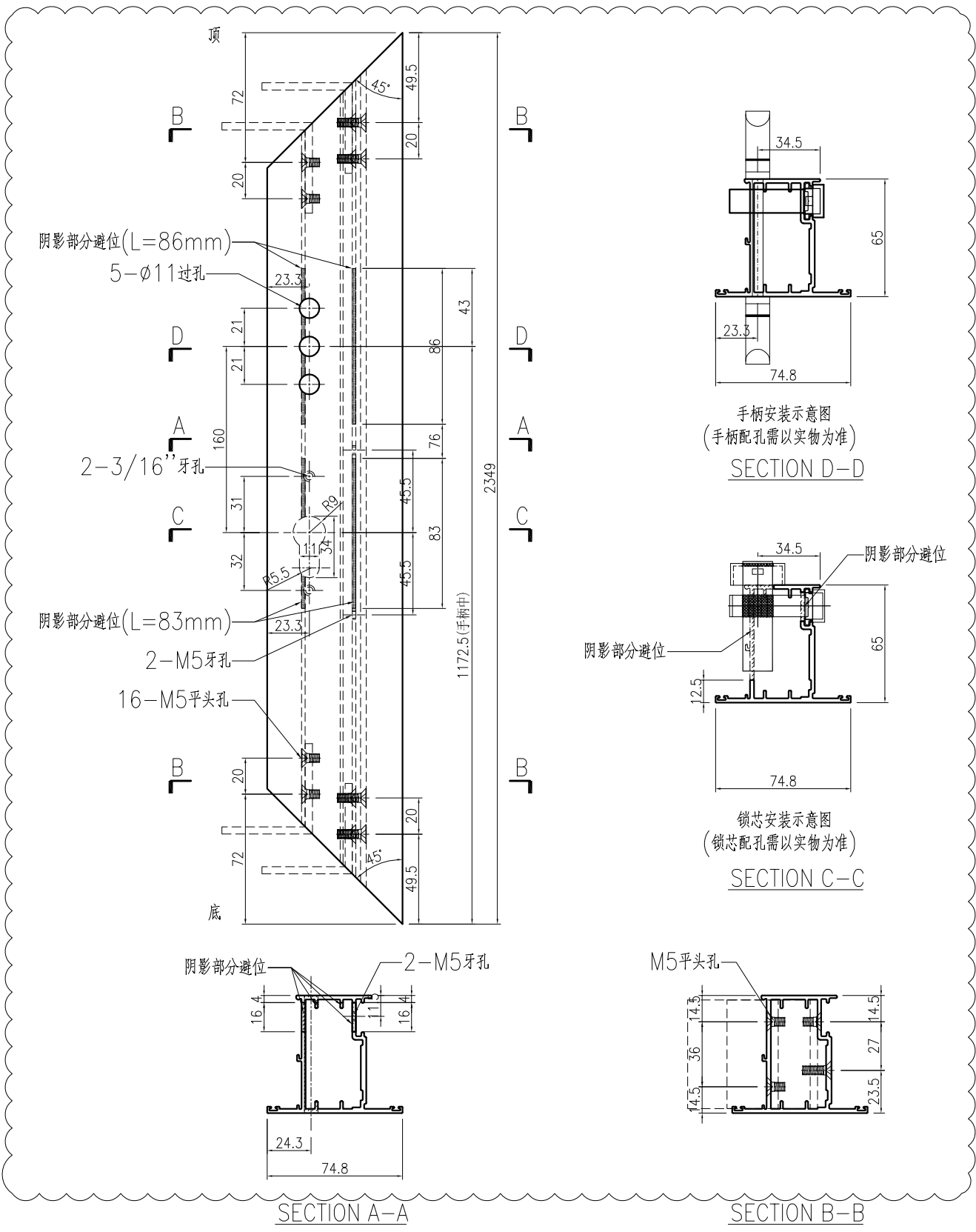

名稱	FD門玉料	制圖	曾建平	2020-07-01	修改	A	
材料	X85694	復核			日期	2020-11-30	
顏色	UCT534193SC-3 灰色	批准			圖號	J851-FD-AL75	

 美特鋁質有限公司 MIDI Aluminium Fabricator Ltd.				产品编号	L(mm)	数量	A	N	M	B	N1	M1	备注
工程號	J851	地盤	青衣明翹匯			1							

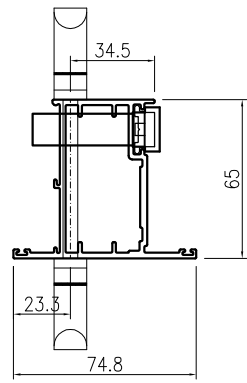
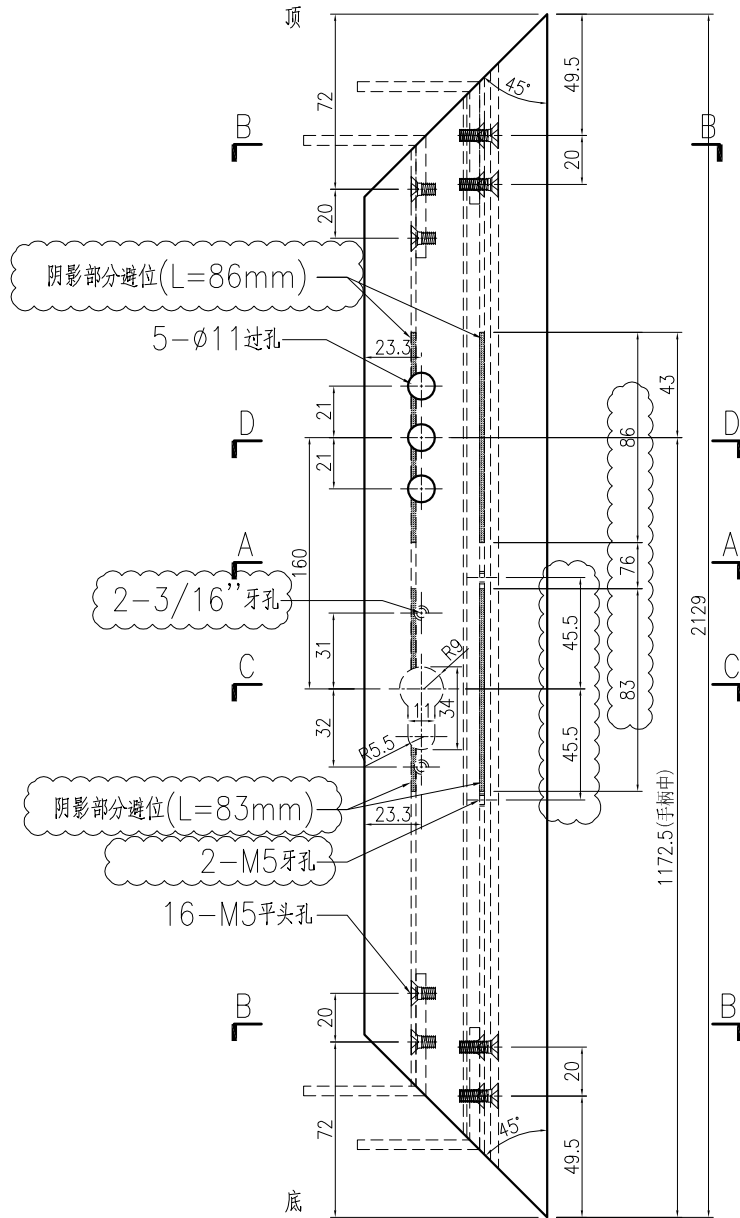

手柄安装示意图
(手柄配孔需以实物为准)
SECTION D-D

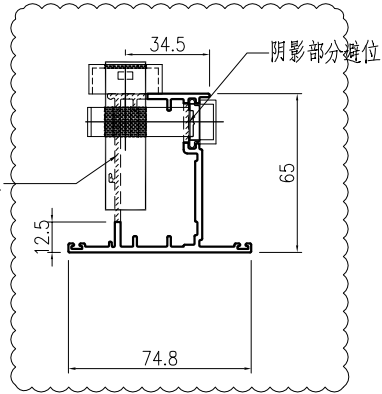

锁芯安装示意图
(锁芯配孔需以实物为准)
SECTION C-C

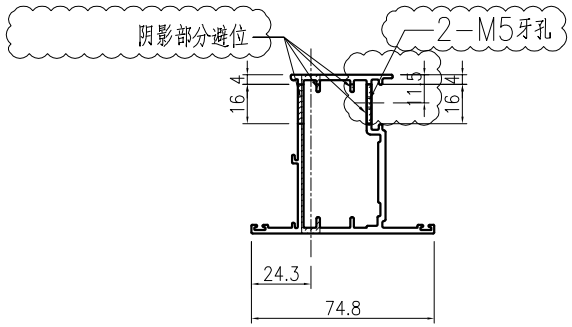

SECTION A-A

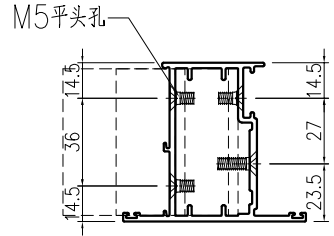

SECTION B-B

名稱	FD門玉料	制圖	曾建平	2020-07-01	修改	A		
材料	X85694	復核			日期	2020-11-30		
顏色	UCT534193SC-3 灰色	批准			圖號	J851-FD-AL75a		

 美特鋁質有限公司 MIDI Aluminium Fabricator Ltd.				产品编号	L(mm)	数量	A	N	M	B	N1	M1	备注
						1							
工程號	J851	地盤	青衣明翹匯										

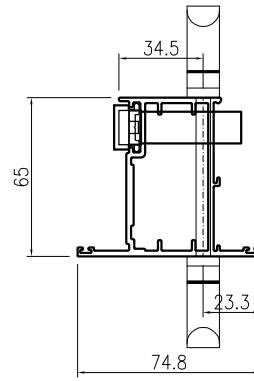
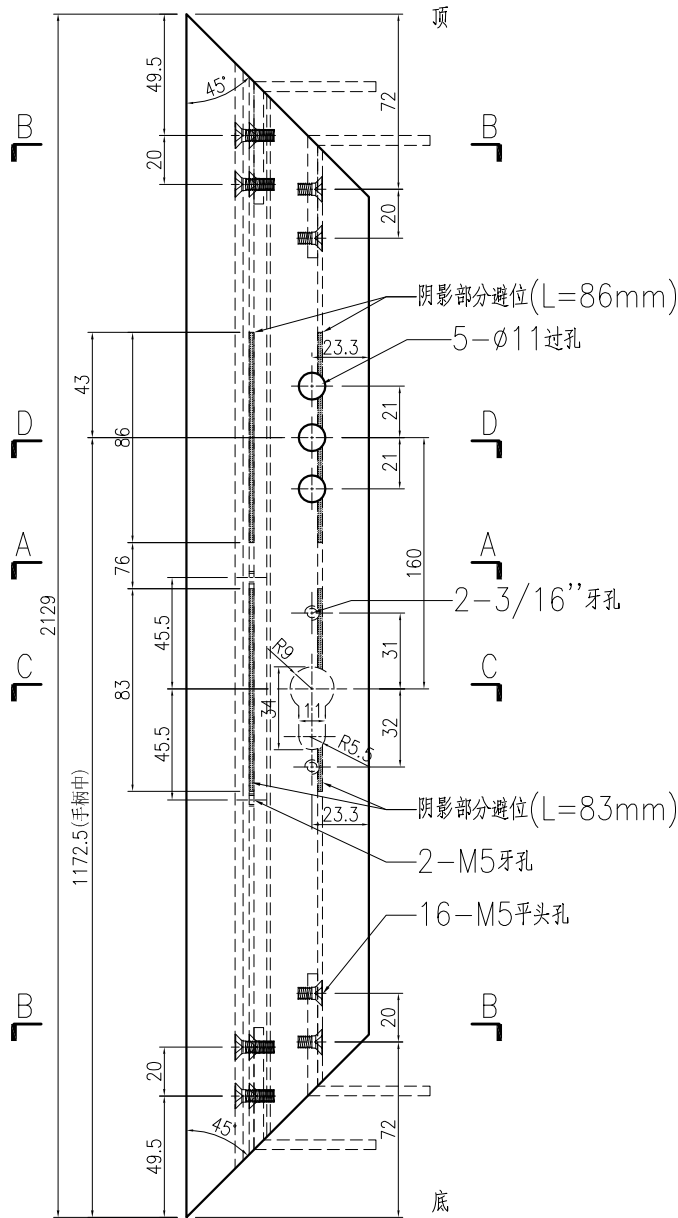

手柄安装示意图
(手柄配孔需以实物为准)
SECTION D-D

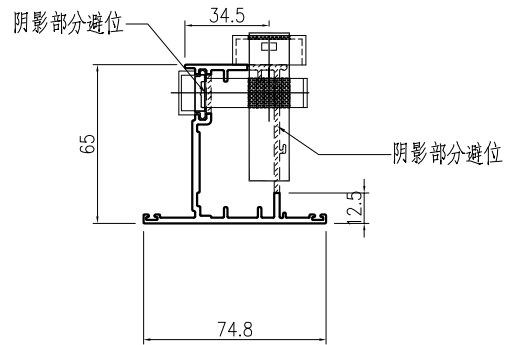

锁芯安装示意图
(锁芯配孔需以实物为准)
SECTION C-C

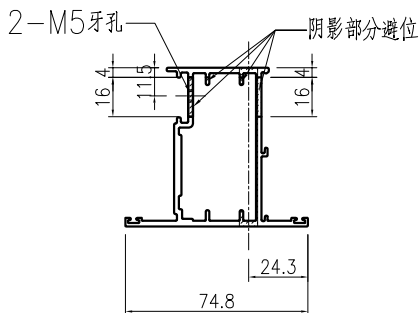

SECTION A-A

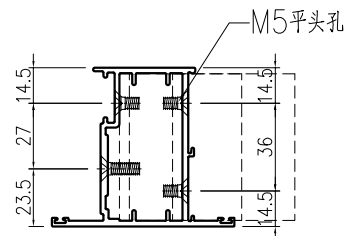

SECTION B-B

名稱	FD門玉料	制圖	曾建平	2020-07-01	修改			
材料	X85694	復核			日期			
顏色	UCT534193SC-3 灰色	批准			圖號	J851-FD-AL75aR		

 美特鋁質有限公司 MIDI Aluminium Fabricator Ltd.				产品编号	L(mm)	数量	A	N	M	B	N1	M1	备注
工程號	J851	地盤	青衣明翹匯			1							

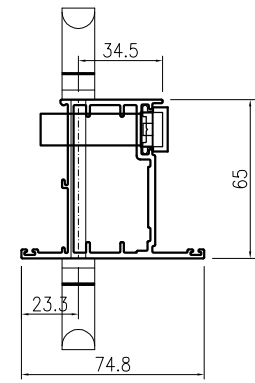
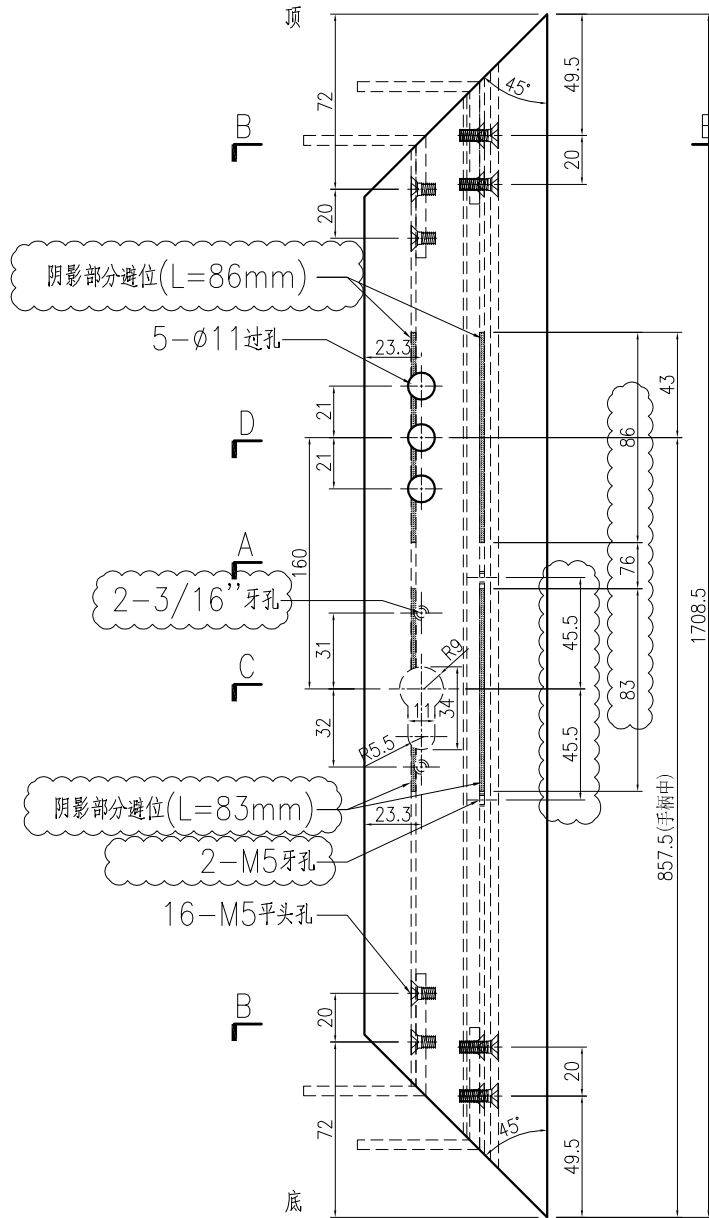

手柄安装示意图
(手柄配孔需以实物为准)
SECTION D-D

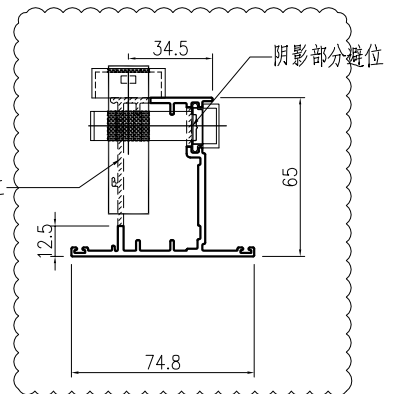

锁芯安装示意图
(锁芯配孔需以实物为准)
SECTION C-C

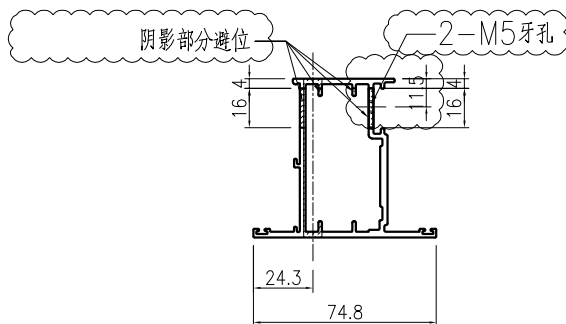

SECTION A-A

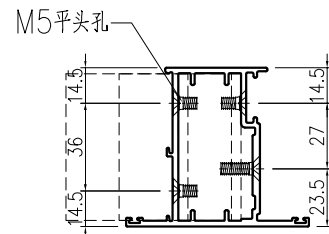

SECTION B-B

名稱	FD門玉料	制圖	曾建平	2020-07-01	修改	A		
材料	X85694	復核			日期	2020-11-30		
顏色	UCT534193SC-3 灰色	批准			圖號	J851-FD-AL73a		

 美特鋁質 有限公司 MIDI Aluminium Fabricator Ltd.	产品编号	L(mm)	数量	A	N	M	B	N1	M1	备注	
			1								
工程號	J851	地盤	青衣明翹匯								

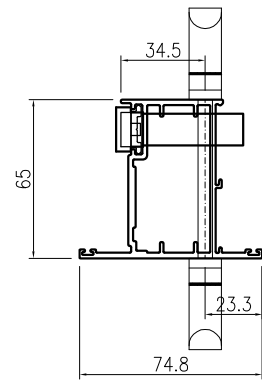
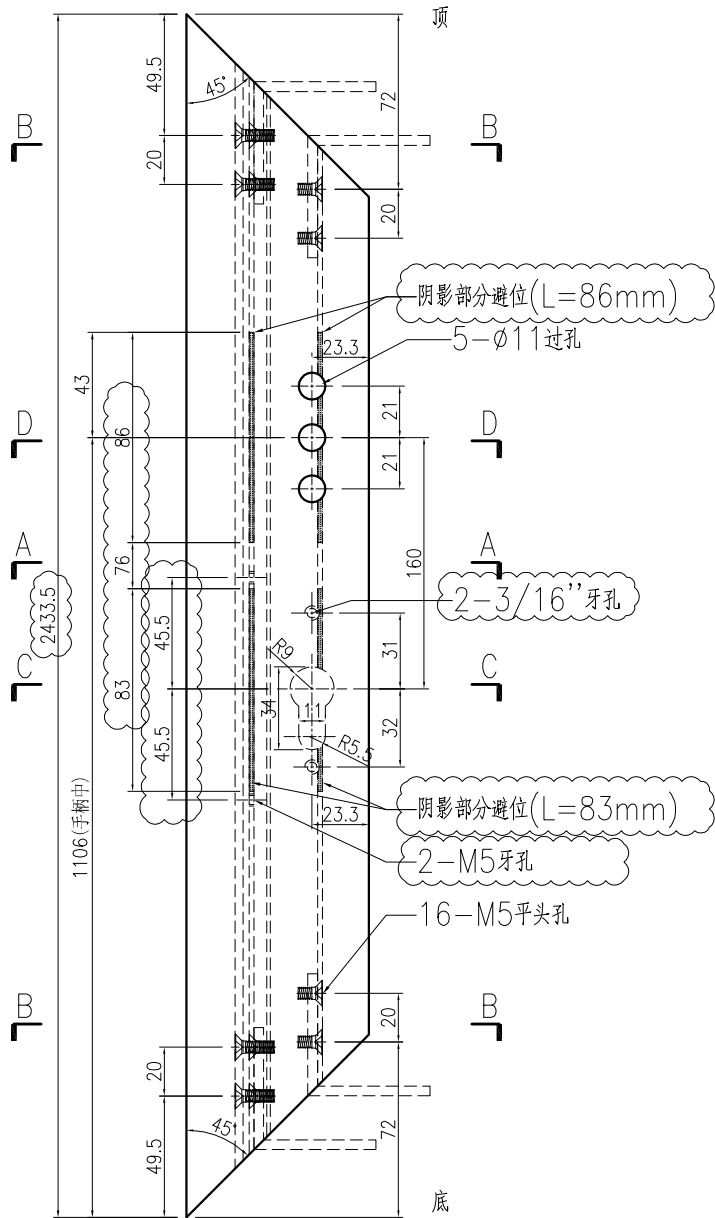

手柄安装示意图
(手柄配孔需以实物为准)
SECTION D-D

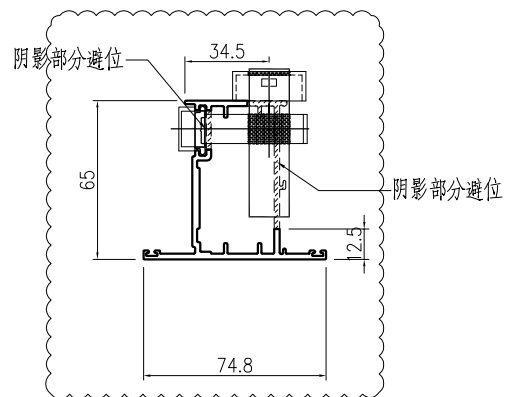

锁芯安装示意图
(锁芯配孔需以实物为准)
SECTION C-C

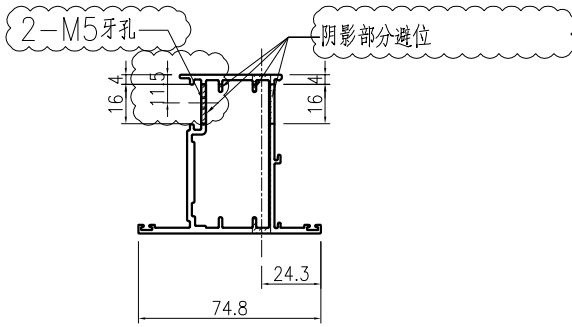

SECTION A-A

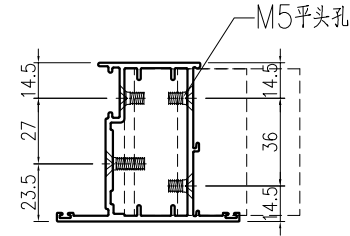

SECTION B-B

名稱	FD門玉料	制圖	曾建平	2020-07-01	修改	A		
材料	X85694	復核			日期	2020-11-30		
顏色	UCT534193SC-3 灰色	批准			圖號	J851-FD-AL74a		

产品编号	L(mm)	数量	A	N	M	B	N1	M1	备注
J851-FD-AL76-01	781	1							
J851-FD-AL76-02	631	1							
J851-FD-AL76-03	541	1							
J851-FD-AL76-04	791	2							
J851-FD-AL76-05	697	1							

工程號	J851	地盤	青衣明翹匯
-----	------	----	-------

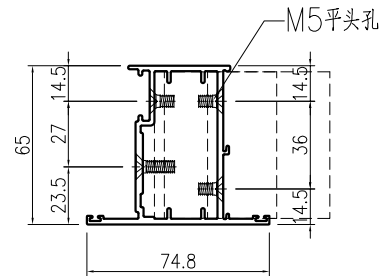
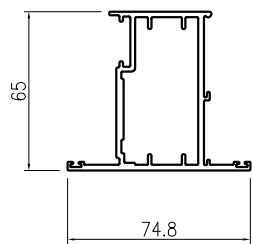
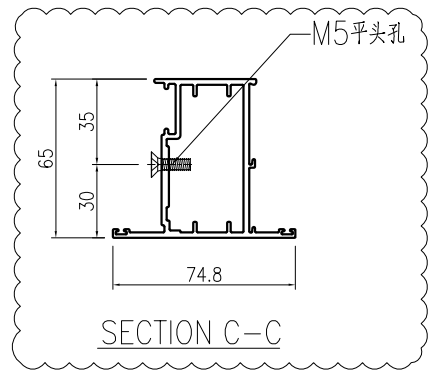
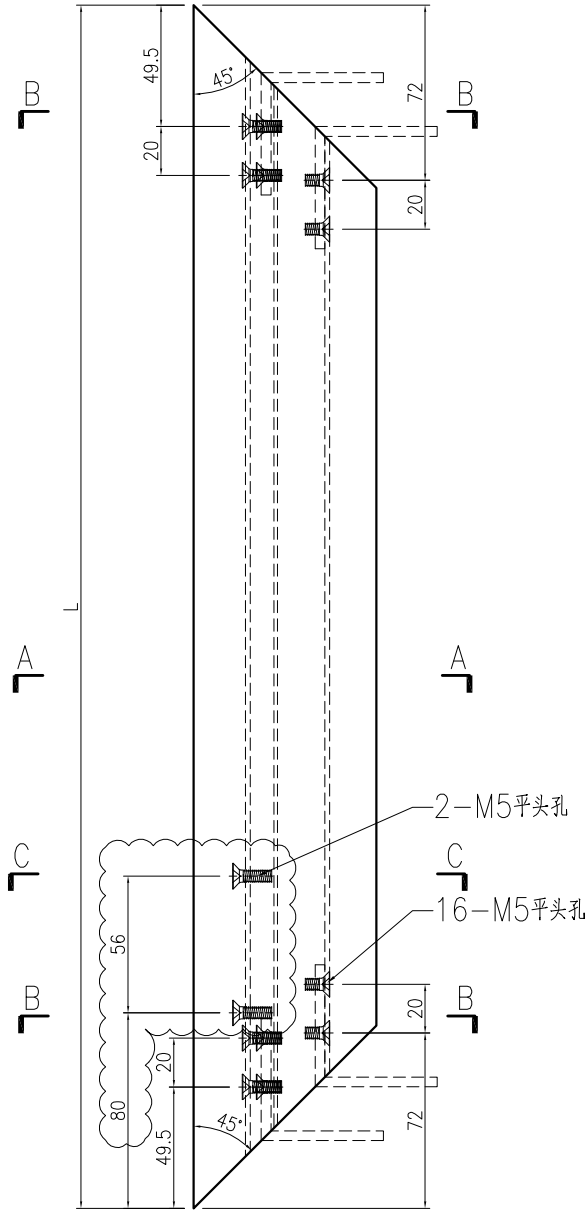

SECTION A-A

SECTION B-B

名稱	FD門玉料	制圖	曾建平	2020-07-01	修改	A		
材料	X85694	復核			日期	2020-11-30		
顏色	UCT534193SC-3 灰色	批准			圖號	J851-FD-AL76		



美特鋁質 有限公司
MIDI Aluminium Fabricator Ltd.

工程號	J851	地盤	青衣明翹匯
-----	------	----	-------

产品编号	L(mm)	数量	A	N	M	B	N1	M1	备注
J851-FD-AL76a-02	631	2							
J851-FD-AL76a-04	841	1							
J851-FD-AL76a-05	697	1							

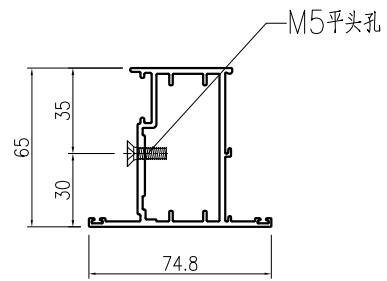
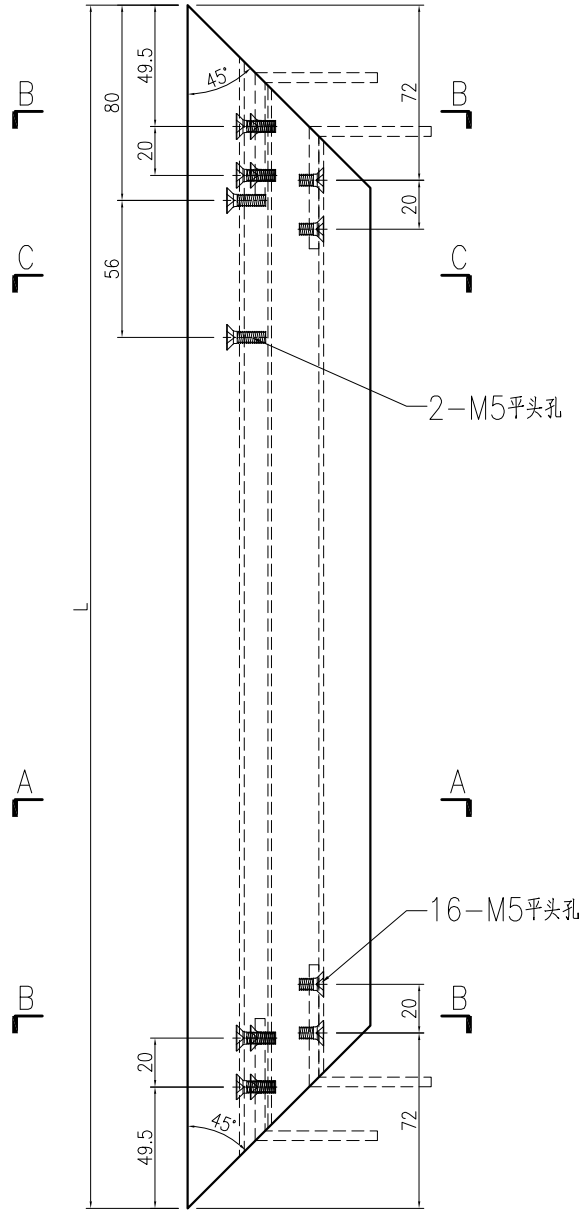

SECTION C-C

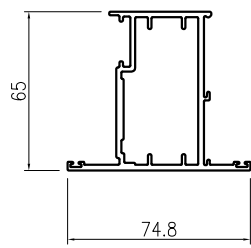

SECTION A-A

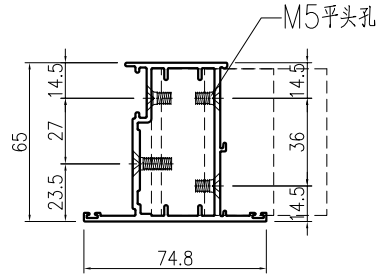

SECTION B-B

名稱	FD門玉料	制圖	曾建平	2020-07-01	修改			
材料	X85694	復核			日期			
顏色	UCT534193SC-3 灰色	批准			圖號	J851-FD-AL76a		

产品编号	L(mm)	数量	A	N	M	B	N1	M1	备注
J851-FD-AL76b-01	781	1							
J851-FD-AL76b-02	631	1							
J851-FD-AL76b-03	541	1							
J851-FD-AL76b-05	697	1							

工程號	J851	地盤	青衣明翹匯
-----	------	----	-------

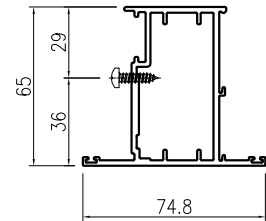
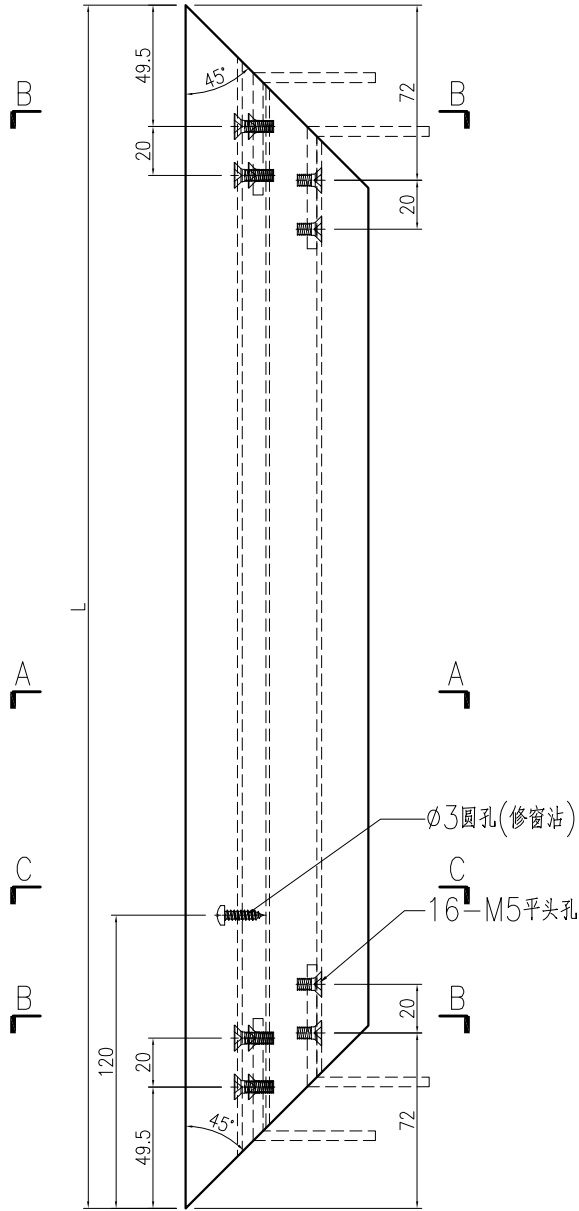

SECTION C-C

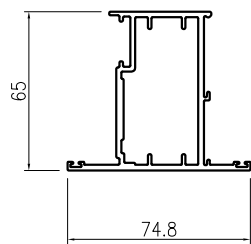

SECTION A-A

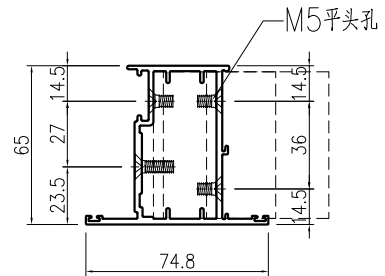

SECTION B-B

名稱	FD門玉料	制圖	曾建平	2020-07-01	修改			
材料	X85694	復核			日期			
顏色	UCT534193SC-3 灰色	批准			圖號	J851-FD-AL76b		



美特鋁質 有限公司
MIDI Aluminium Fabricator Ltd.

工程號	J851	地盤	青衣明翹匯
-----	------	----	-------

产品编号	L(mm)	数量	A	N	M	B	N1	M1	备注
J851-FD-AL76c-02	631	2							
J851-FD-AL76c-04	841	1							
J851-FD-AL76c-05	697	1							

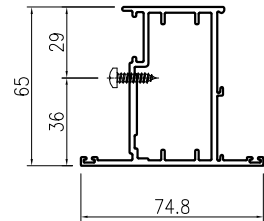
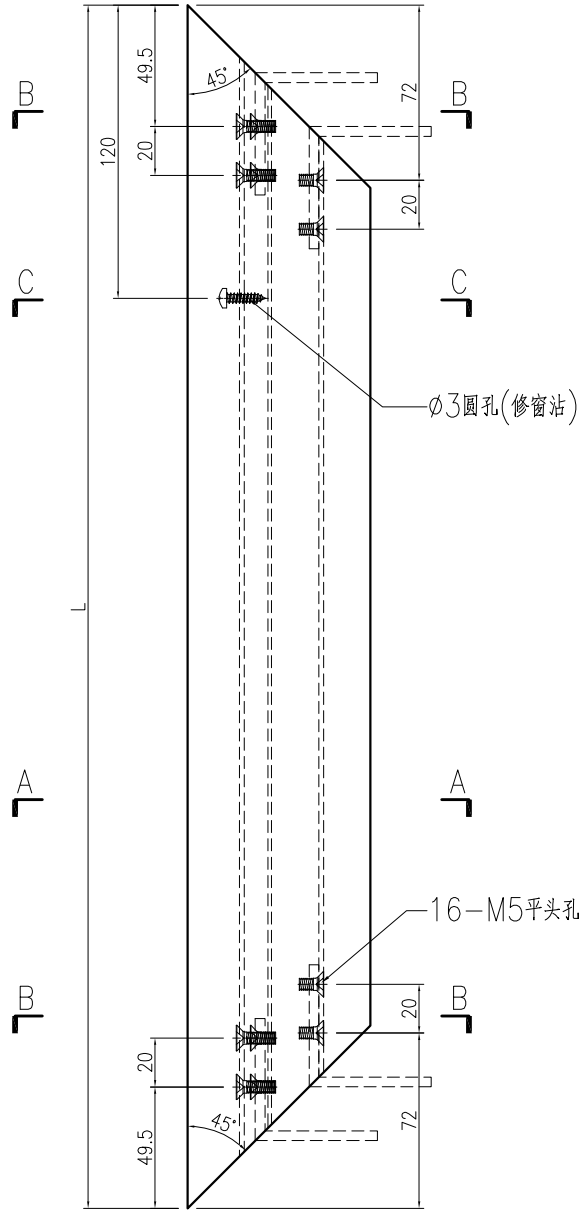

SECTION C-C

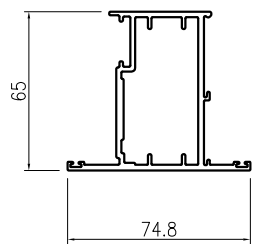

SECTION A-A

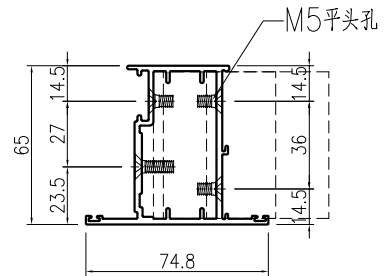

SECTION B-B

名稱	FD門玉料	制圖	曾建平	2020-07-01	修改			
材料	X85694	復核			日期			
顏色	UCT534193SC-3 灰色	批准			圖號	J851-FD-AL76c		

EG-DWG3

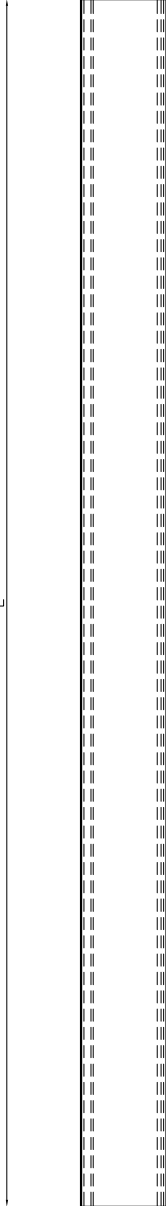
 美特鋁質 有限公司 MIDI Aluminium Fabricator Ltd.				产品编号	L (mm)	数量	备注
工程號	J851	地盤	青衣明翹匯	J851-FD-AL77-01	2131.5	1	
 <p style="text-align: center;">SECTION A-A</p>				J851-FD-AL77-02	631.5	2	
				J851-FD-AL77-03	481.5	6	
				J851-FD-AL77-04	2181.5	1	
				J851-FD-AL77-05	2231.5	1	
				J851-FD-AL77-06	1590.5	1	
				J851-FD-AL77-07	391	2	
				J851-FD-AL77-08	2315.5	1	
				J851-FD-AL77-09	641	2	
				J851-FD-AL77-10	2011	2	
				J851-FD-AL77-11	547	4	
				J851-FD-AL77-12	1758	4	
				J851-FD-AL77-13	316	2	
				J851-FD-AL77-14	296	2	

名稱	玻璃鋪	制圖	曾建平	2020-07-01	修改	A	
材料	X85678	復核			日期	2020-11-30	
顏色	UCT534193SC-3 灰色	批准			圖號	J851-FD-AL77	

 美特鋁質 有限公司 MIDI Aluminium Fabricator Ltd.				产品编号	L (mm)	数量	备注
工程號 J851 地盤 青衣明翹匯				J851-FD-AL77a-01	2131.5	1	
				J851-FD-AL77a-05	2231.5	1	
				J851-FD-AL77a-06	1590.5	1	
				J851-FD-AL77a-10	2011	1	

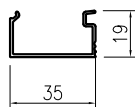
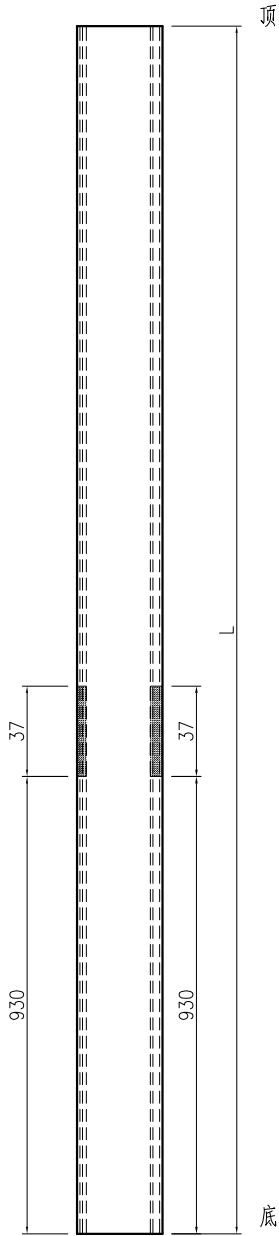

SECTION A-A

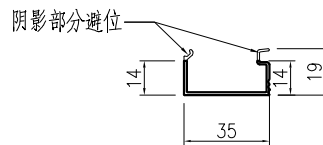

SECTION B-B

名稱	玻璃鋪	制圖	曾建平	2020-05-12	修改		
材料	X85678	復核			日期		
顏色	UCT534193SC-3 灰色	批准			圖號	J851-FD-AL77a	

 美特鋁質 有限公司 MIDI Aluminium Fabricator Ltd.				产品编号	L (mm)	数量	备注
工程號 J851 地盤 青衣明翹匯				J851-FD-AL77b-04	2181.5	1	
				J851-FD-AL77b-10	2011	1	

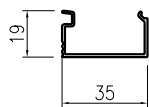
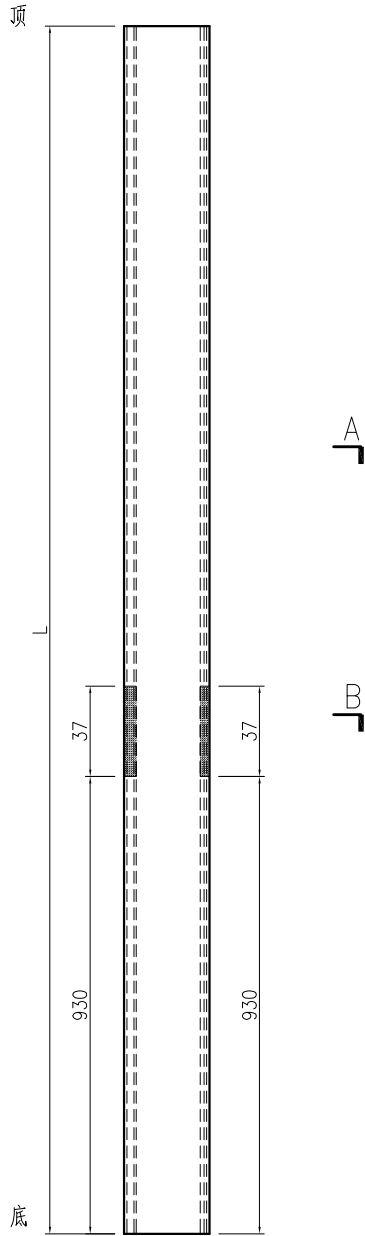

SECTION A-A

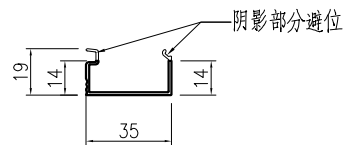

SECTION B-B

名稱	玻璃鋪	制圖	曾建平	2020-05-12	修改			
材料	X85678	復核			日期			
顏色	UCT534193SC-3 灰色	批准			圖號	J851-FD-AL77b		

 美特鋁質 有限公司 MIDI Aluminium Fabricator Ltd.				产品编号	L (mm)	数量	备注
工程號	J851	地盤	青衣明翹匯	J851-FD-AL77c-08	2315.5	1	

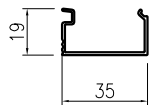
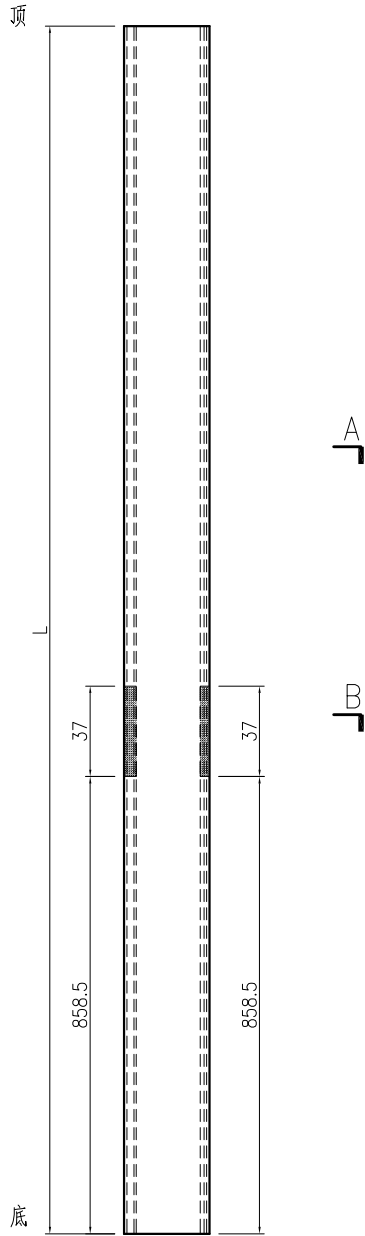

SECTION A-A

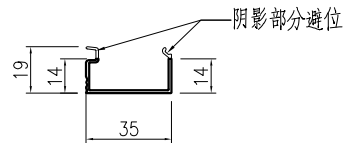

SECTION B-B

名稱	玻璃鋪	制圖	曾建平	2020-05-12	修改		
材料	X85678	復核			日期		
顏色	UCT534193SC-3 灰色	批准			圖號	J851-FD-AL77c	

产品编号	l(mm)	数量	A	B	N	M	N1	M1	备注
J851-CM-AL01-01	2640	11	110	130	8	300			
J851-CM-AL01-02	2465	1	182.5	182.5	7	300			取消

工程號	J851	地盤	青衣明翹匯
-----	------	----	-------

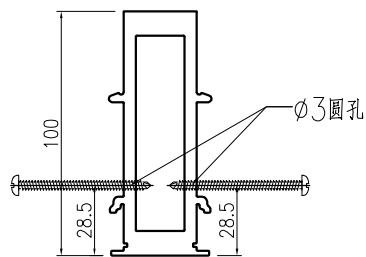
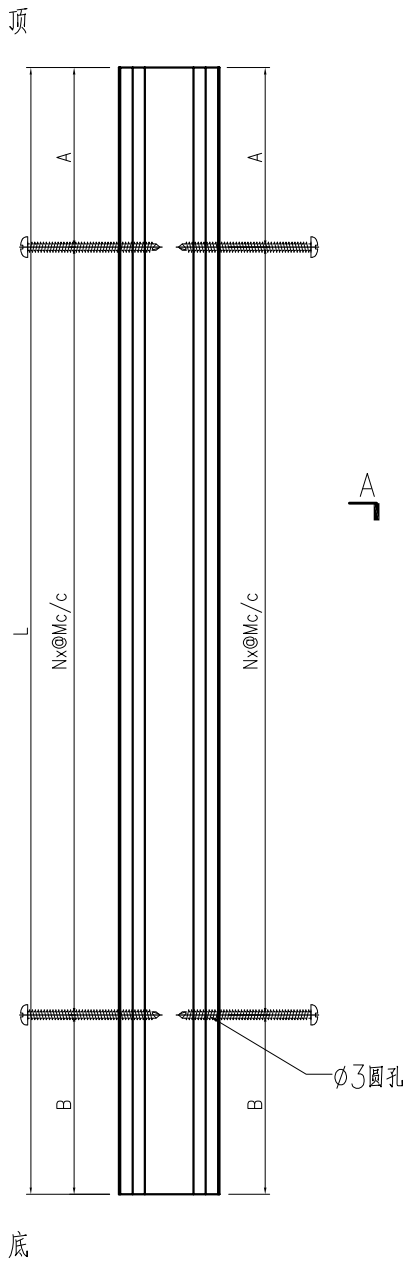

SECTION A-A

名稱	夾框通	制圖	曾建平	2020-07-01	修改	A		
材料	X85684	復核			日期	2020.11.27		
顏色	UCT534193SC-3 灰色	批准			圖號	J851-CM-AL01		

工程號	J851	地盤	青衣明翹匯
-----	------	----	-------

产品编号	L(mm)	数量	A	B	N	M	N1	M1	备注
J851-CM-AL02-01	2865	6							取消
J851-CM-AL02-02	2465	1							取消
J851-CM-AL02-03	765	1							取消
J851-CM-AL02-04	1675	1							
J851-CM-AL02-05	2125	1							

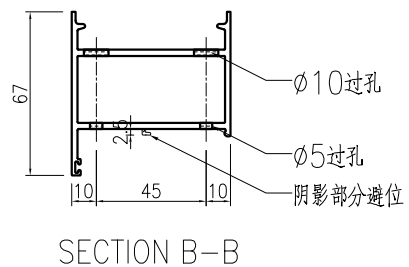
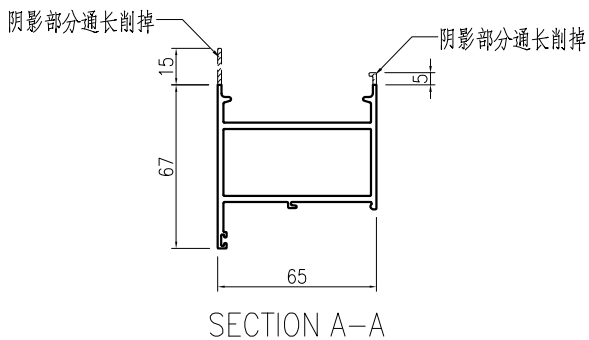
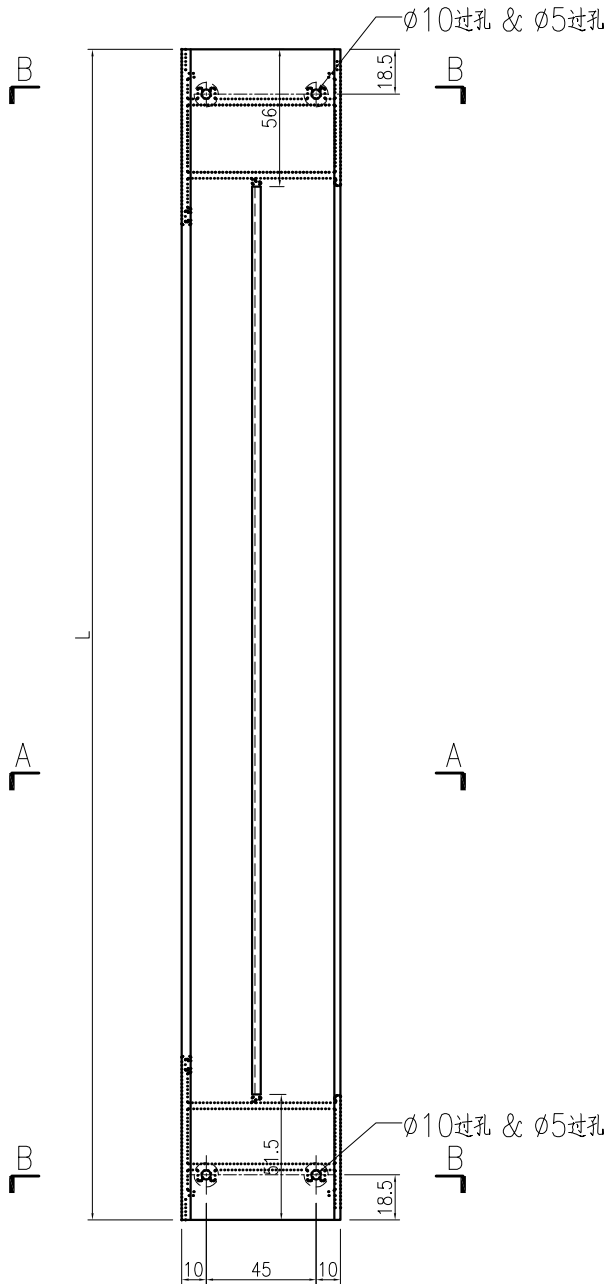

名稱	梗邊企	制圖	曾建平	2020-07-01	修改	A		
材料	X85677	復核			日期	2020.11.27		
顏色	UCT534193SC-3 灰色	批准			圖號	J851-CM-AL02		

工程號	J851	地盤	青衣明翹匯
-----	------	----	-------

产品编号	L(mm)	数量	A	B	N	M	N1	M1	备注
J851-CM-AL03-01	2865	6							取消
J851-CM-AL03-02	2465	1							取消
J851-CM-AL03-03	765	1							取消
J851-CM-AL03-04	1675	1							
J851-CM-AL03-05	2125	1							

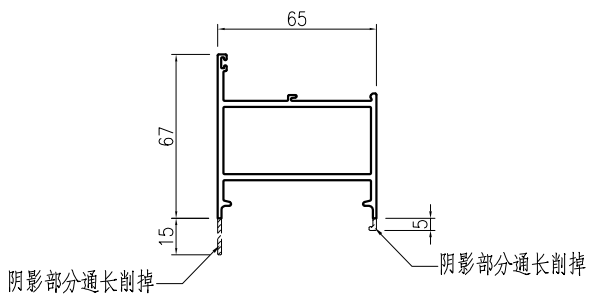
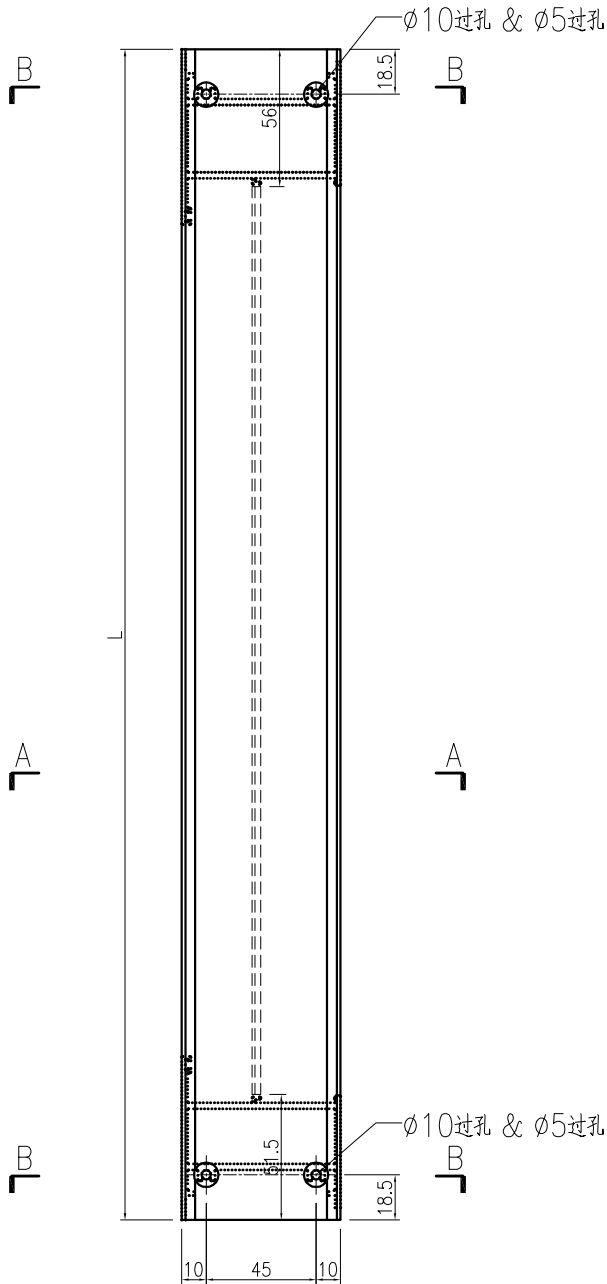

SECTION A-A

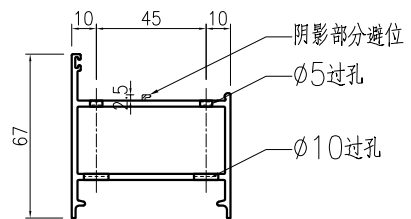

SECTION B-B

名稱	梗邊企	制圖	曾建平	2020-07-01	修改	A		
材料	X85677	復核			日期	2020.11.27		
顏色	UCT534193SC-3 灰色	批准			圖號	J851-CM-AL03		

产品编号	l (mm)	数量	A	B	N	M	N1	M1	备注
J851-CM-AL04-01	2640	11	110	130	8	300			
J851-CM-AL04-02	2465	1	182.5	182.5	7	300			取消

工程號	J851	地盤	青衣明翹匯
-----	------	----	-------

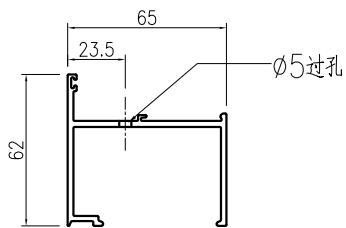
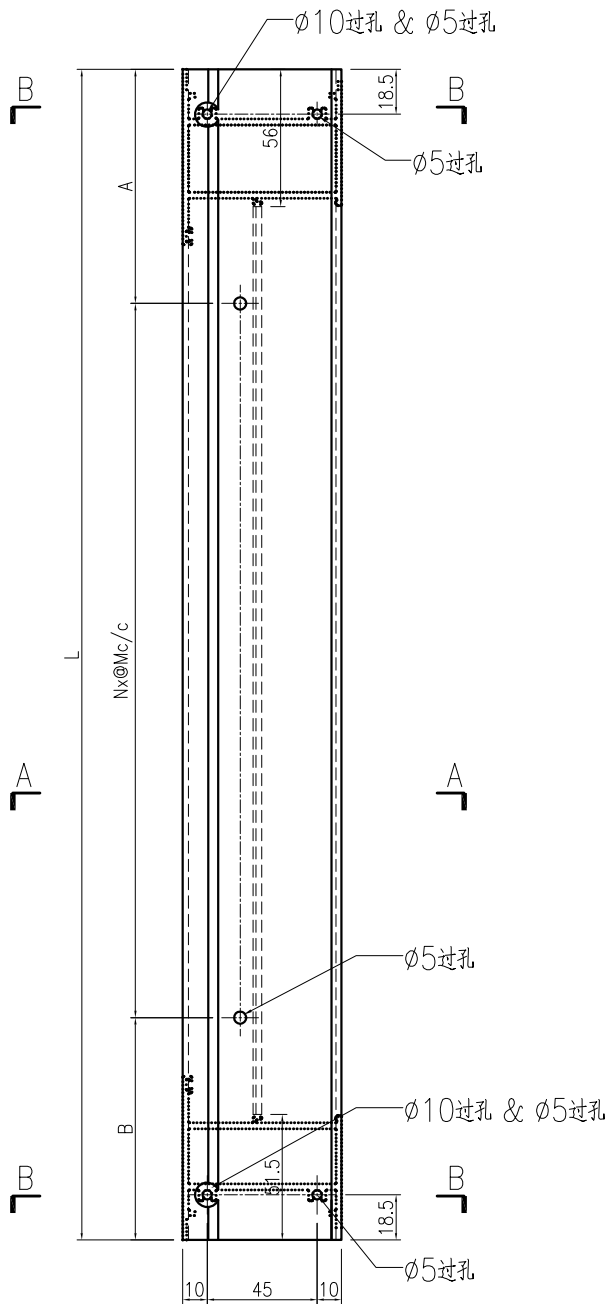

SECTION A-A

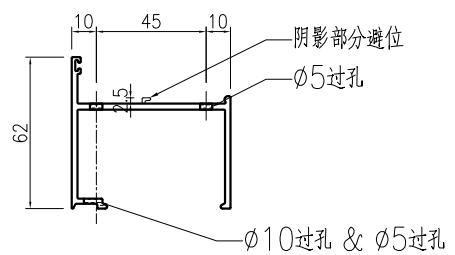

SECTION B-B

名稱	梗夾企	制圖	曾建平	2020-07-01	修改	A		
材料	X85682	復核			日期	2020.11.27		
顏色	UCT534193SC-3 灰色	批准			圖號	J851-CM-AL04		

产品编号	l (mm)	数量	A	B	N	M	N1	M1	备注
J851-CM-AL05-01	2640	11	110	130	8	300			
J851-CM-AL05-02	2465	1	182.5	182.5	7	300			取消

工程號	J851	地盤	青衣明翹匯
-----	------	----	-------

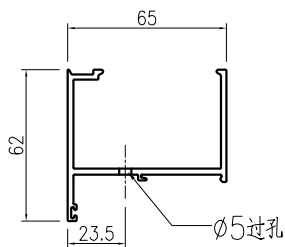
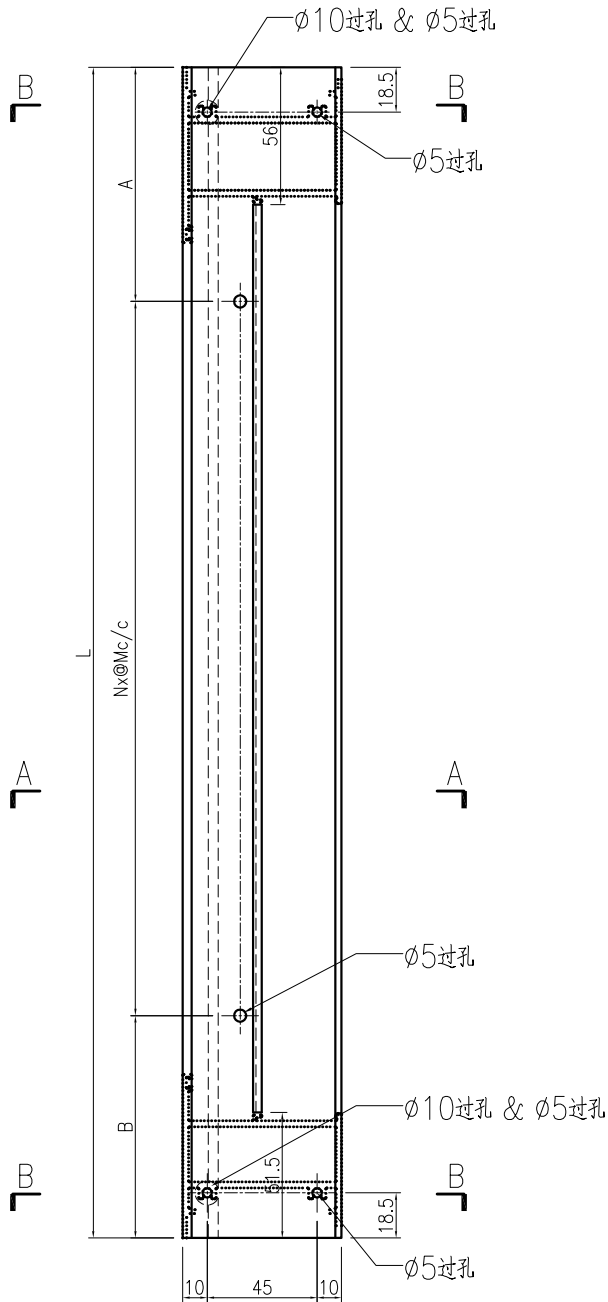

SECTION A-A

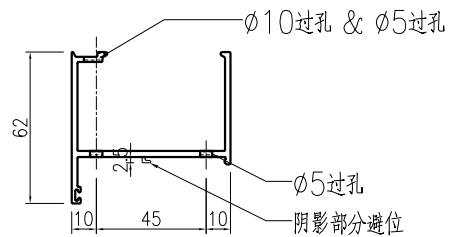

SECTION B-B

名稱	梗夾企	制圖	曾建平	2020-07-01	修改	A		
材料	X85682	復核			日期	2020.11.27		
顏色	UCT534193SC-3 灰色	批准			圖號	J851-CM-AL05		

工程號 J851 地盤 青衣明翹匯

产品编号	L(mm)	数量	A	B	N	M	N1	M1	备注
J851-CM-AL06-01	582	2							取消
J851-CM-AL06-02	567	1							取消
J851-CM-AL06-03	599	2							取消
J851-CM-AL06-04	584	1							取消
J851-CM-AL06-05	666	2							取消
J851-CM-AL06-06	651	1							取消
J851-CM-AL06-07	699	2							取消
J851-CM-AL06-08	684	1							取消
J851-CM-AL06-09	516	2							取消
J851-CM-AL06-10	501	1							取消
J851-CM-AL06-11	724	4							取消
J851-CM-AL06-12	814	1							取消
J851-CM-AL06-13	964	2							

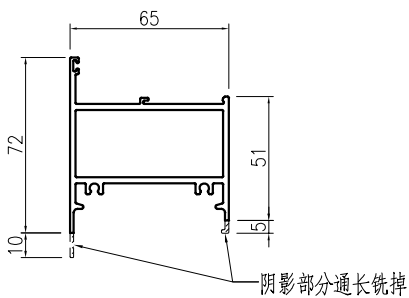
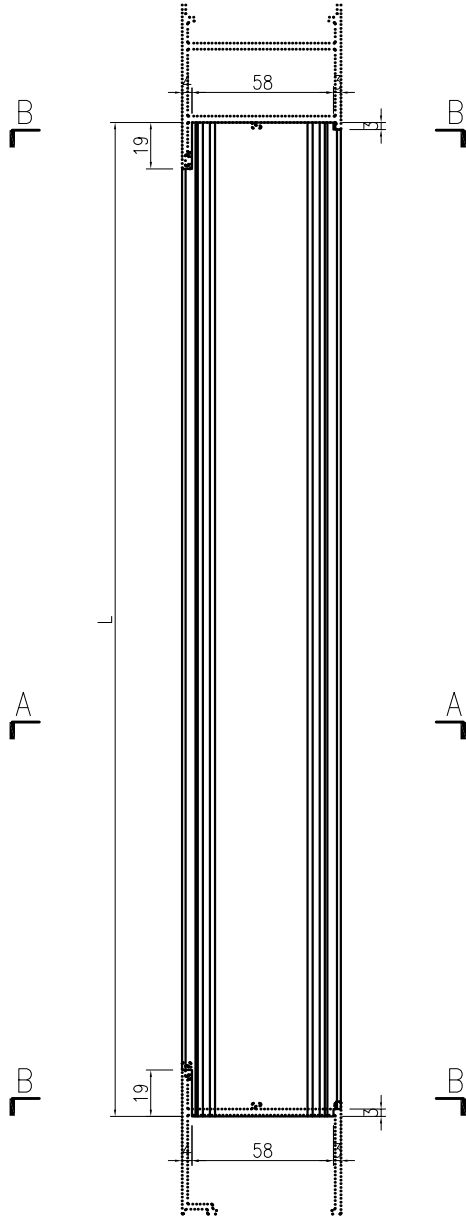

SECTION A-A

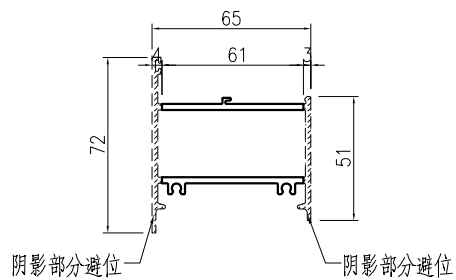

SECTION B-B

名稱	梗頂橫	制圖	曾建平	2020-07-01	修改	A		
材料	X85688	復核			日期	2020.11.27		
顏色	UCT534193SC-3 灰色	批准			圖號	J851-CM-AL06		

工程號 J851 地盤 青衣明翹匯

产品编号	L(mm)	数量	A	B	N	M	N1	M1	备注
J851-CM-AL07-01	699	2						取消	
J851-CM-AL07-02	684	1						取消	
J851-CM-AL07-03	599	2						取消	
J851-CM-AL07-04	584	1						取消	
J851-CM-AL07-05	666	2						取消	
J851-CM-AL07-06	651	1						取消	
J851-CM-AL07-07	699	2						取消	
J851-CM-AL07-08	684	1						取消	
J851-CM-AL07-09	516	2						取消	
J851-CM-AL07-10	501	1						取消	
J851-CM-AL07-11	724	4						取消	
J851-CM-AL07-12	814	1						取消	
J851-CM-AL07-13	964	2							

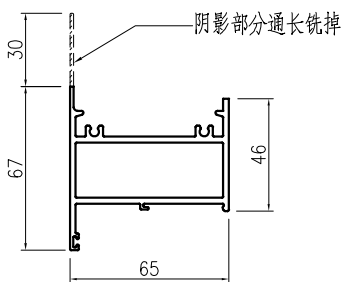
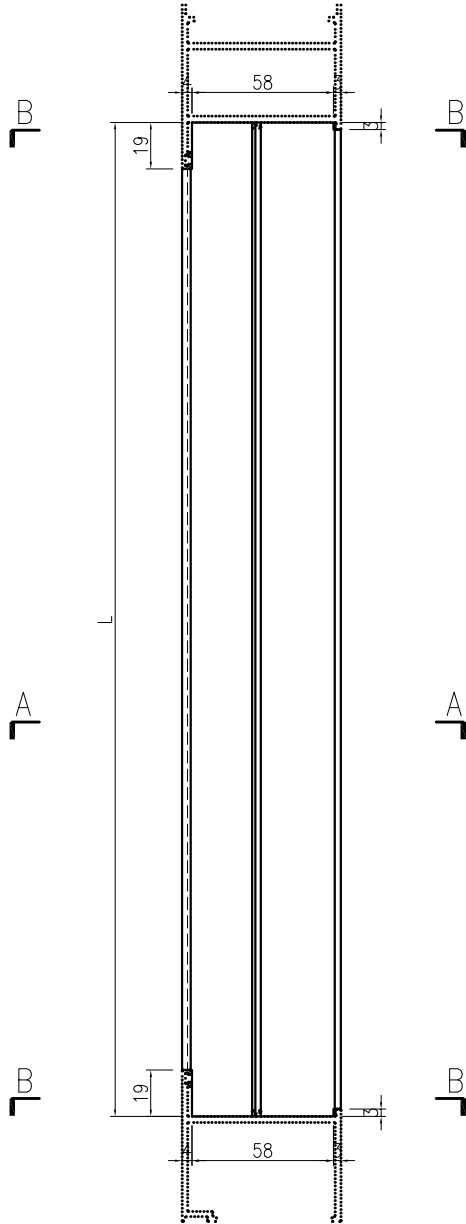

SECTION A-A

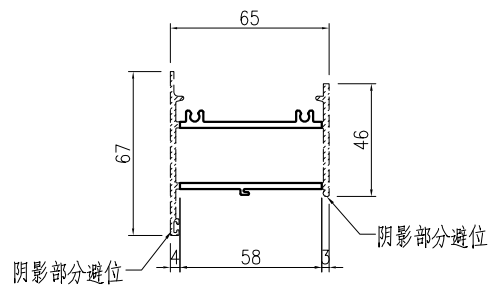

SECTION B-B

名稱	梗底橫料—空腔	制圖	曾建平	2020-07-01	修改	A		
材料	X85754	復核			日期	2020.11.27		
顏色	UCT534193SC-3 灰色	批准			圖號	J851-CM-AL07		

EG-DWG3

美特鋁質 有限公司
 MIDI Aluminium Fabricator Ltd.

工程號 J851 地盤 青衣明翹匯

产品编号	L (mm)	数量	备注
J851-CM-AL08-01	2426	36	
J851-CM-AL08-02	544	4	
J851-CM-AL08-03	529	2	
J851-CM-AL08-04	561	4	
J851-CM-AL08-05	546	2	
J851-CM-AL08-06	628	4	
J851-CM-AL08-07	613	2	
J851-CM-AL08-08	2358	4	
J851-CM-AL08-09	661	4	
J851-CM-AL08-10	646	2	
J851-CM-AL08-11	478	4	
J851-CM-AL08-12	463	2	
J851-CM-AL08-13	686	2	
J851-CM-AL08-14	836	2	
J851-CM-AL08-15	776	2	
J851-CM-AL08-16	1568	2	
J851-CM-AL08-17	926	2	
J851-CM-AL08-18	2018	2	

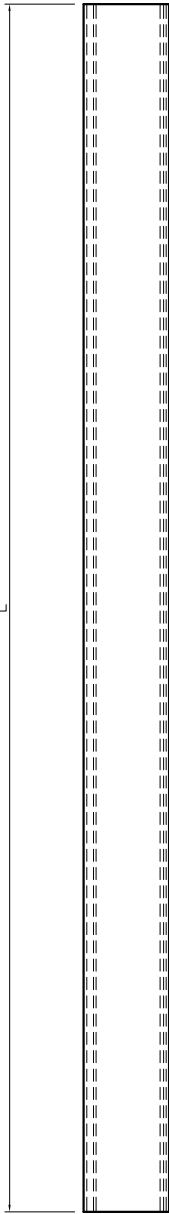

A

A

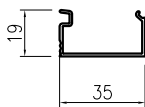

SECTION A-A

名稱	玻璃鋪	制圖	曾建平	2020-07-01	修改	A		
材料	X85678	復核			日期	2020.11.27		
顏色	UCT534193SC-3 灰色	批准			圖號	J851-CM-AL08		



美特鋁質 有限公司
MIDI Aluminium Fabricator Ltd.

工程號	J851	地盤	青衣明翹匯
-----	------	----	-------

产品编号	L(mm)	数量	A	B	N	M	N1	M1	备注
J851-CM-AL03a-01	2640	7							

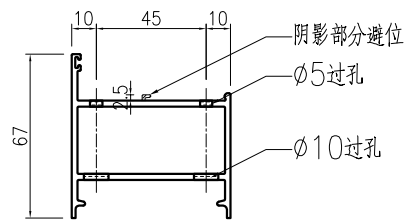
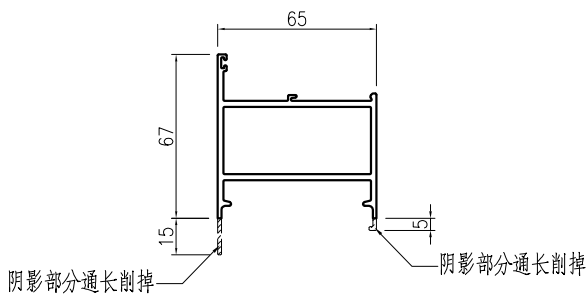
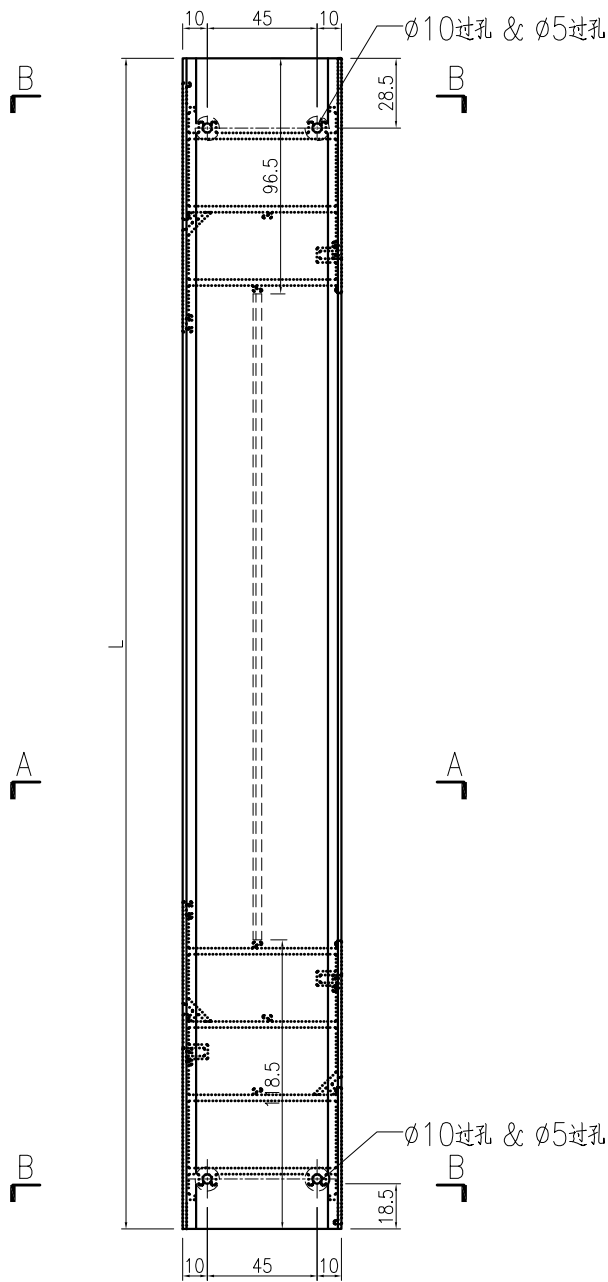

名稱	梗邊企	制圖	曾建平	2020-07-01	修改			
材料	X85677	復核			日期			
顏色	UCT534193SC-3 灰色	批准			圖號	J851-CM-AL03a		

产品编号	L(mm)	数量	A	B	N	M	N1	M1	备注
J851-CM-AL04a-01	2640	11	110	130	8	300			

工程號	J851	地盤	青衣明翹匯
-----	------	----	-------

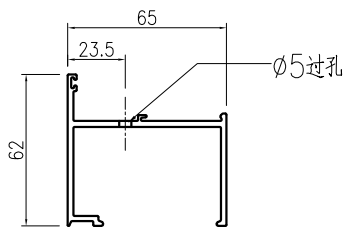
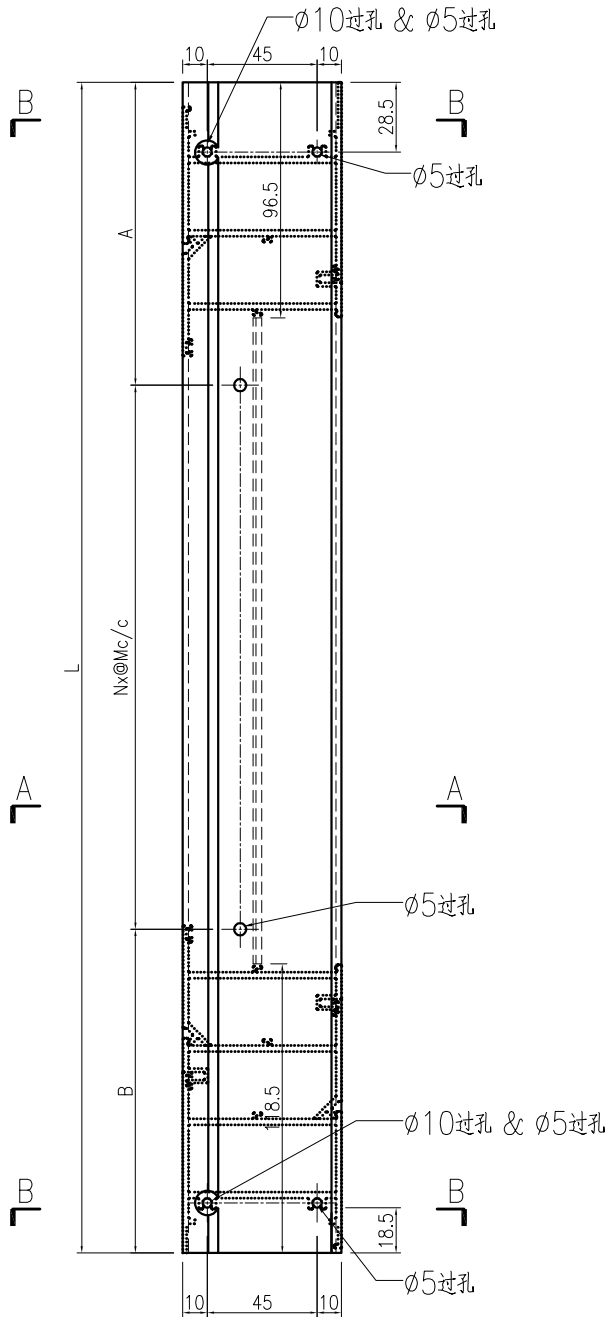

SECTION A-A

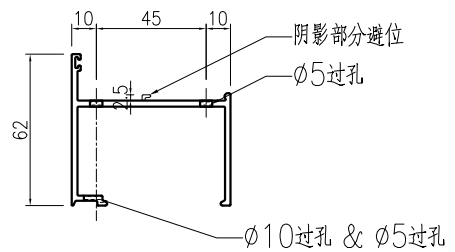

SECTION B-B

名稱	梗夾企	制圖	曾建平	2020-07-01	修改			
材料	X85682	復核			日期			
顏色	UCT534193SC-3 灰色	批准			圖號	J851-CM-AL04a		

EG-DWG3



美特鋁質有限公司
 MIDI Aluminium Fabricator Ltd.

产品编号	L(mm)	数量	A	B	N	M	N1	M1	备注
J851-CM-AL05a-01	2640	11	110	130	8	300			

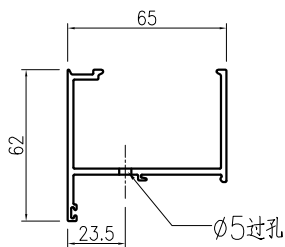
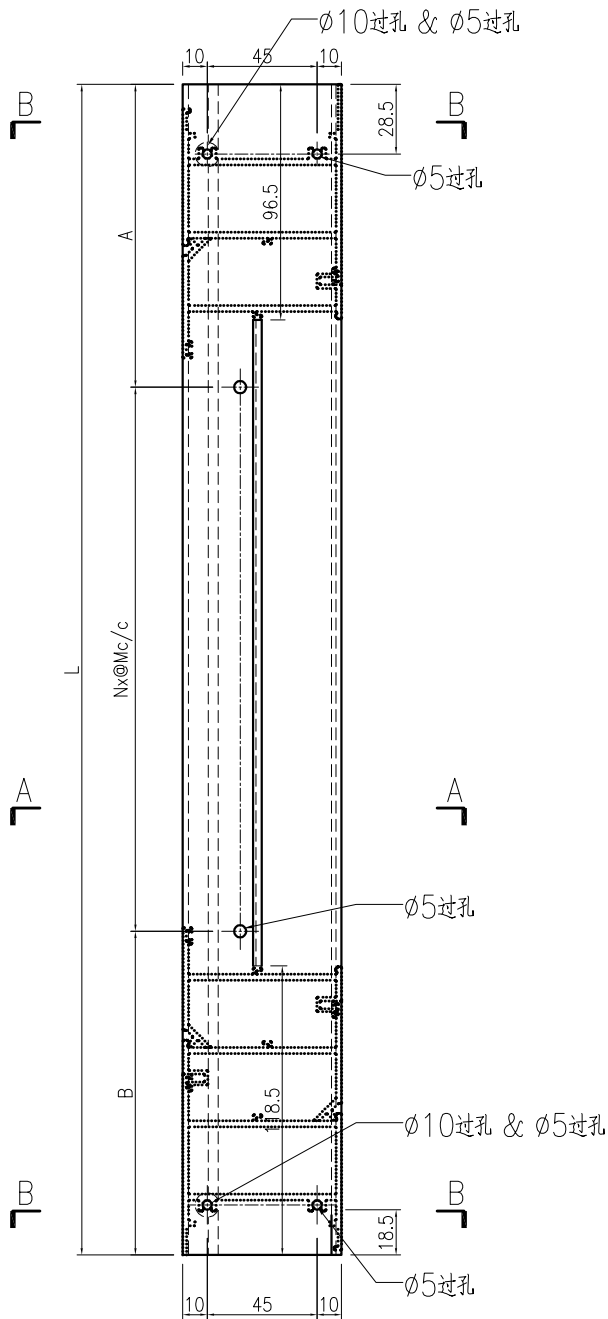
工程號	J851	地盤	青衣明翹匯
-----	------	----	-------

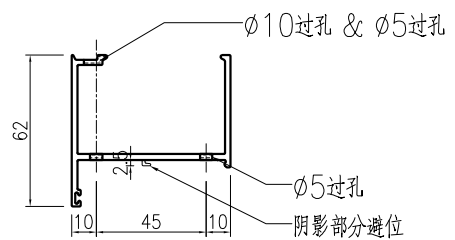

SECTION A-A



SECTION B-B

名稱	梗夾企	制圖	曾建平	2020-07-01	修改			
材料	X85682	復核			日期			
顏色	UCT534193SC-3 灰色	批准			圖號	J851-CM-AL05a		

工程號	J851	地盤	青衣明翹匯
-----	------	----	-------

产品编号	L(mm)	数量	A	B	N	M	N1	M1	备注
J851-CM-AL06a-01	582	2	91	91	2	200			
J851-CM-AL06a-02	567	1	83.5	83.5	2	200			
J851-CM-AL06a-03	599	2	99.5	99.5	2	200			
J851-CM-AL06a-04	584	1	92	92	2	200			
J851-CM-AL06a-05	666	2	33	33	2	300			
J851-CM-AL06a-06	651	1	25.5	25.5	2	300			
J851-CM-AL06a-07	699	2	49.5	49.5	2	300			
J851-CM-AL06a-08	684	1	42	42	2	300			
J851-CM-AL06a-09	516	2	58	58	2	200			
J851-CM-AL06a-10	501	1	50.5	50.5	2	200			
J851-CM-AL06a-11	724	2	62	62	2	300			
J851-CM-AL06a-12	898	1	74	74	3	250			

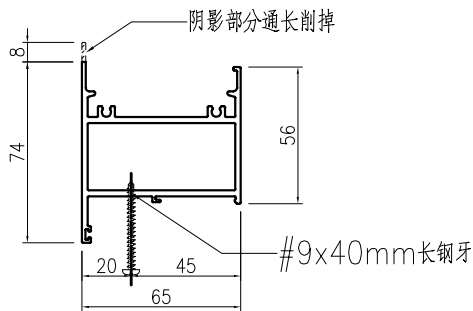
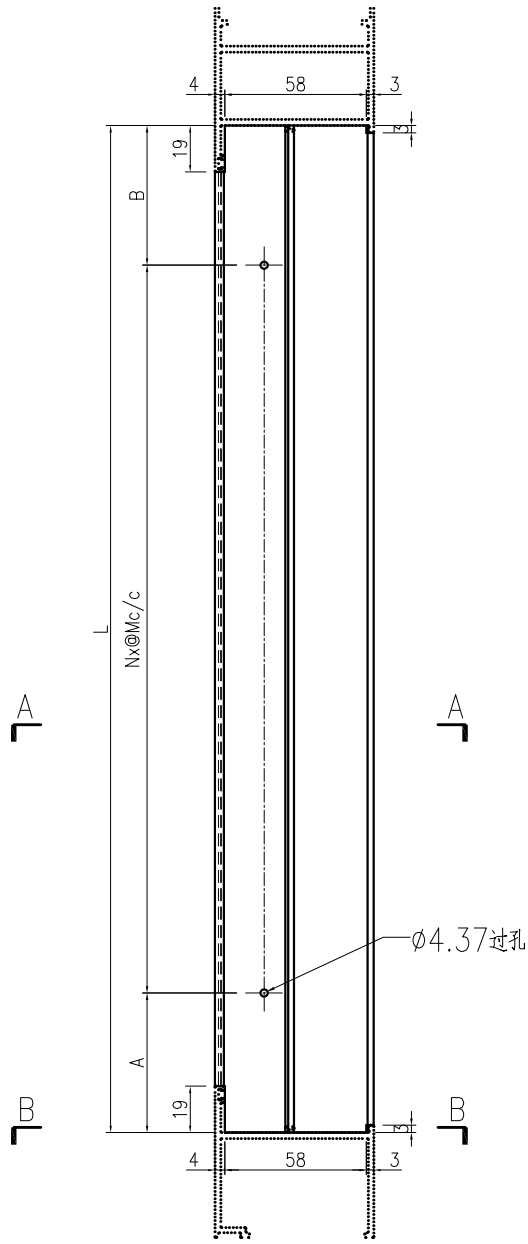

SECTION A-A

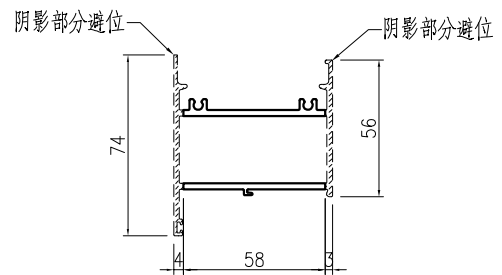

SECTION B-B

名稱	梗頂橫	制圖	曾建平	2020-07-01	修改			
材料	X85688	復核			日期			
顏色	UCT534193SC-3 灰色	批准			圖號	J851-CM-AL06a		

工程號	J851	地盤	青衣明翹匯
-----	------	----	-------

产品编号	L(mm)	数量	A	B	N	M	N1	M1	备注
J851-CM-AL07a-01	582	2	91	91	2	200			
J851-CM-AL07a-02	567	1	83.5	83.5	2	200			
J851-CM-AL07a-03	599	2	99.5	99.5	2	200			
J851-CM-AL07a-04	584	1	92	92	2	200			
J851-CM-AL07a-05	666	2	33	33	2	300			
J851-CM-AL07a-06	651	1	25.5	25.5	2	300			
J851-CM-AL07a-07	699	2	49.5	49.5	2	300			
J851-CM-AL07a-08	684	1	42	42	2	300			
J851-CM-AL07a-09	516	2	58	58	2	200			
J851-CM-AL07a-10	501	1	50.5	50.5	2	200			
J851-CM-AL07a-11	724	2	62	62	2	300			
J851-CM-AL07a-12	898	1	74	74	3	250			

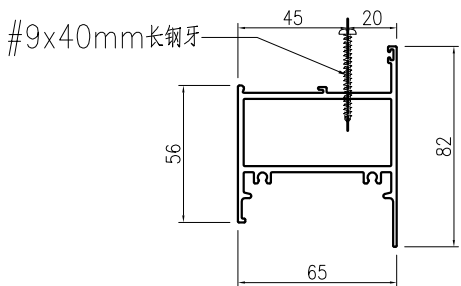
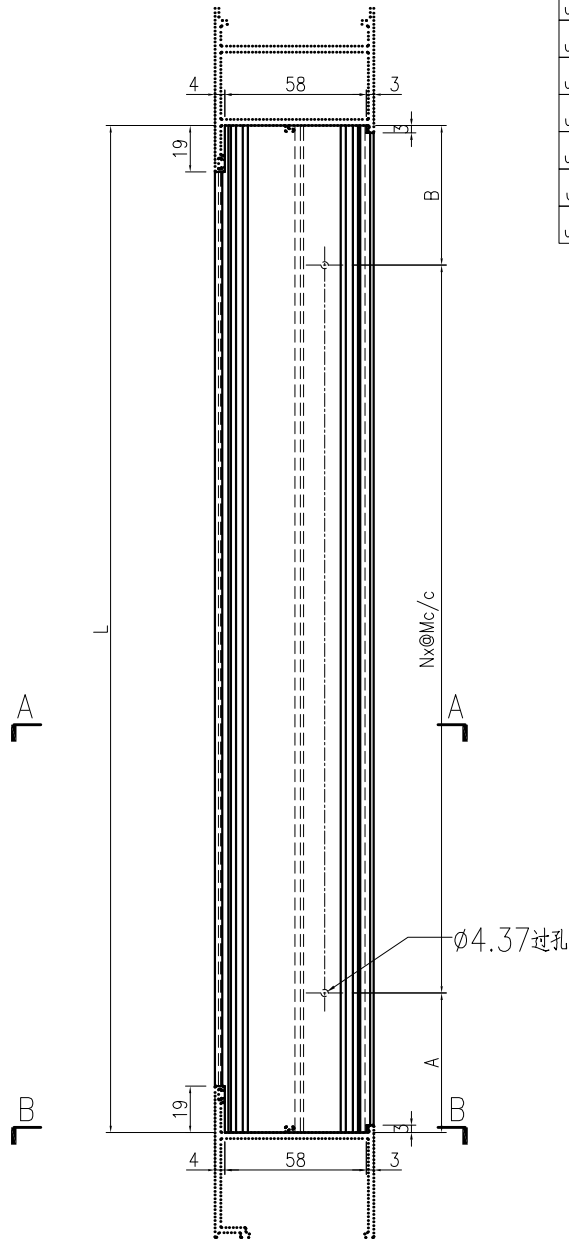

SECTION A-A

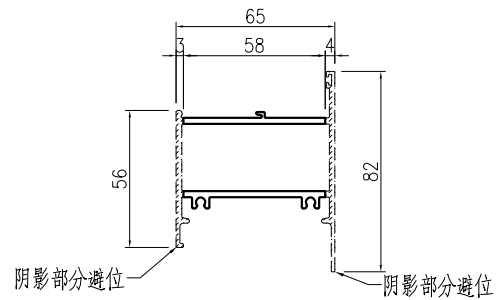

SECTION B-B

名稱	梗頂橫	制圖	曾建平	2020-07-01	修改			
材料	X85688	復核			日期			
顏色	UCT534193SC-3 灰色	批准			圖號	J851-CM-AL07a		

工程號 J851 地盤 青衣明翹匯

产品编号	L(mm)	数量	A	B	N	M	N1	M1	备注
J851-CM-AL08a-01	582	2	91	91	2	200			
J851-CM-AL08a-02	567	1	83.5	83.5	2	200			
J851-CM-AL08a-03	599	2	99.5	99.5	2	200			
J851-CM-AL08a-04	584	1	92	92	2	200			
J851-CM-AL08a-05	666	2	33	33	2	300			
J851-CM-AL08a-06	651	1	25.5	25.5	2	300			
J851-CM-AL08a-07	699	2	49.5	49.5	2	300			
J851-CM-AL08a-08	684	1	42	42	2	300			
J851-CM-AL08a-09	516	2	58	58	2	200			
J851-CM-AL08a-10	501	1	50.5	50.5	2	200			
J851-CM-AL08a-11	724	2	62	62	2	300			
J851-CM-AL08a-12	898	1	74	74	3	250			

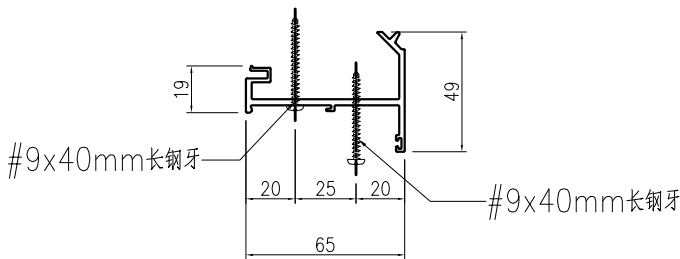
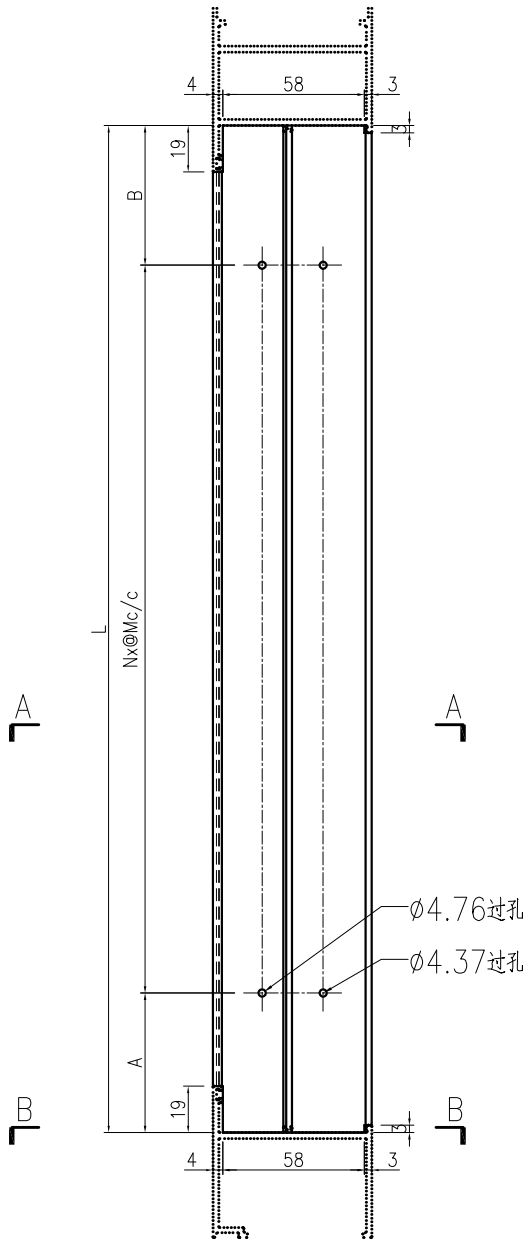

SECTION A-A

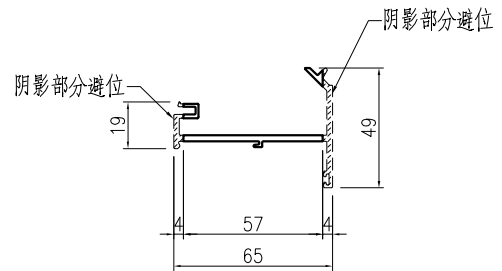

SECTION B-B

名稱	反拍線	制圖	曾建平	2020-07-01	修改			
材料	X85681	復核			日期			
顏色	UCT534193SC-3 灰色	批准			圖號	J851-CM-AL08a		

工程號	J851	地盤	青衣明翹匯
-----	------	----	-------

产品编号	L(mm)	数量	A	B	N	M	N1	M1	备注
J851-CM-AL09a-01	582	4	91	91	2	200			
J851-CM-AL09a-02	567	2	83.5	83.5	2	200			
J851-CM-AL09a-03	599	4	99.5	99.5	2	200			
J851-CM-AL09a-04	584	2	92	92	2	200			
J851-CM-AL09a-05	666	4	33	33	2	300			
J851-CM-AL09a-06	651	2	25.5	25.5	2	300			
J851-CM-AL09a-07	699	4	49.5	49.5	2	300			
J851-CM-AL09a-08	684	2	42	42	2	300			
J851-CM-AL09a-09	516	4	58	58	2	200			
J851-CM-AL09a-10	501	2	50.5	50.5	2	200			
J851-CM-AL09a-11	724	4	62	62	2	300			
J851-CM-AL09a-12	898	2	74	74	3	250			

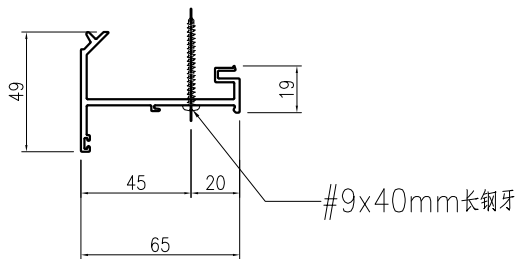
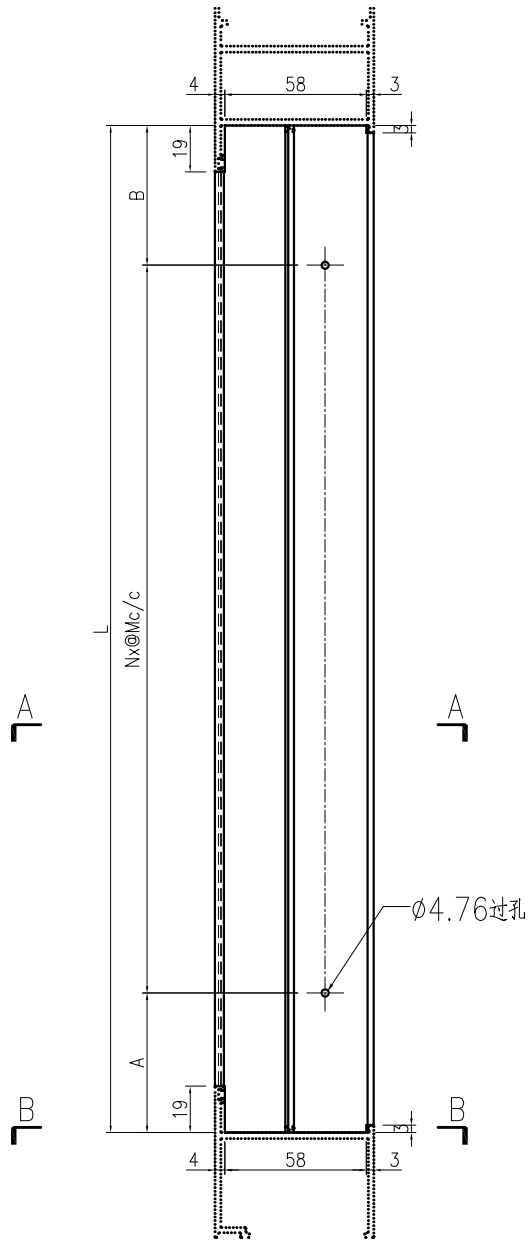

SECTION A-A

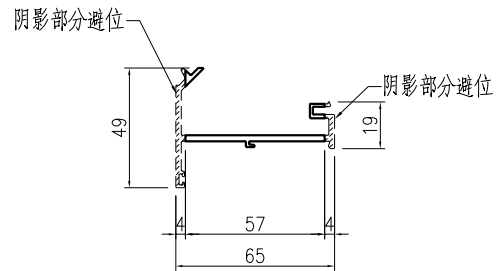

SECTION B-B

名稱	反拍線	制圖	曾建平	2020-07-01	修改			
材料	X85681	復核			日期			
顏色	UCT534193SC-3 灰色	批准			圖號	J851-CM-AL09a		

EG-DWG3



美特鋁質 有限公司
MIDI Aluminium Fabricator Ltd.

工程號	J851	地盤	青衣明翹匯
-----	------	----	-------

产品编号	L(mm)	数量	A	N	M	B	N1	M1	备注
		40							

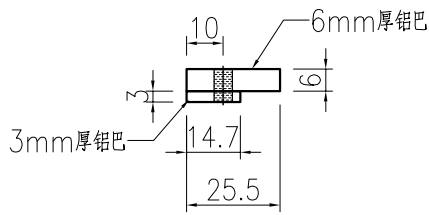
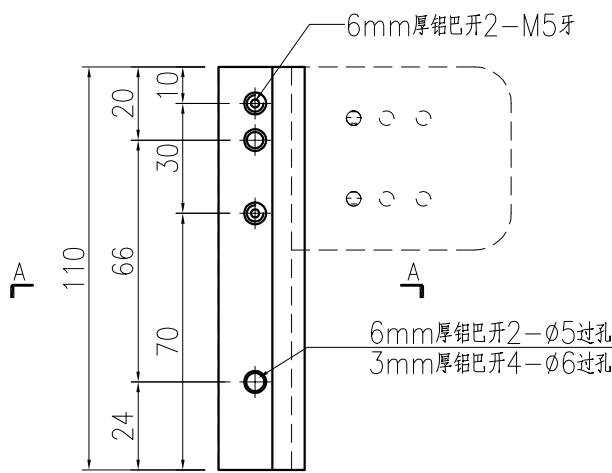

名稱	鋁巴加工圖	制圖	曾建平	2020-07-01	修改	A		
材料	6mm厚鋁巴+3mm厚鋁巴	復核			日期	2020-11-30		
顏色	MILL	批准			圖號	J851-FJ02		

 美特鋁質 有限公司 MIDI Aluminium Fabricator Ltd.			
工程號	J851	地盤	青衣明翹匯

产品编号	L(mm)	数量	A	N	M	B	N1	M1	备注
		40							

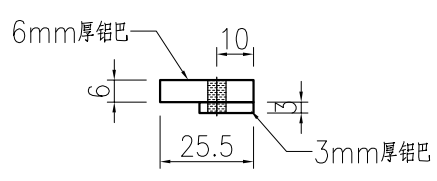
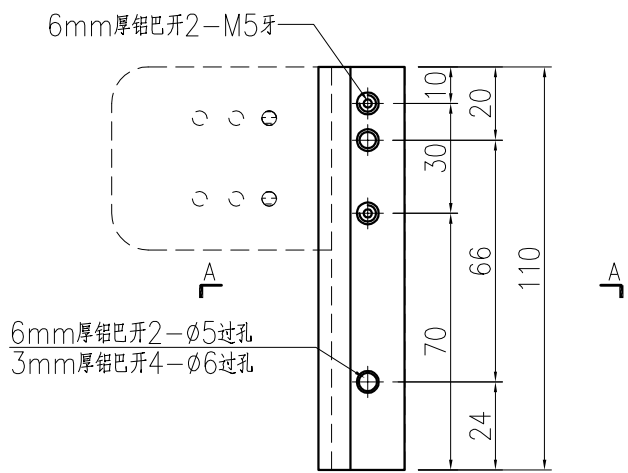

名稱	鋁巴加工圖	制圖	曾建平	2020-07-01	修改	A		
材料	6mm厚鋁巴+3mm厚鋁巴	復核			日期	2020-11-30		
顏色	MILL	批准			圖號	J851-FJ03		

产品编号	L(mm)	数量	A	N	M	B	N1	M1	备注
		1							

工程號	J851	地盤	青衣明翹匯
-----	------	----	-------

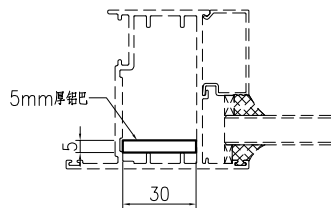
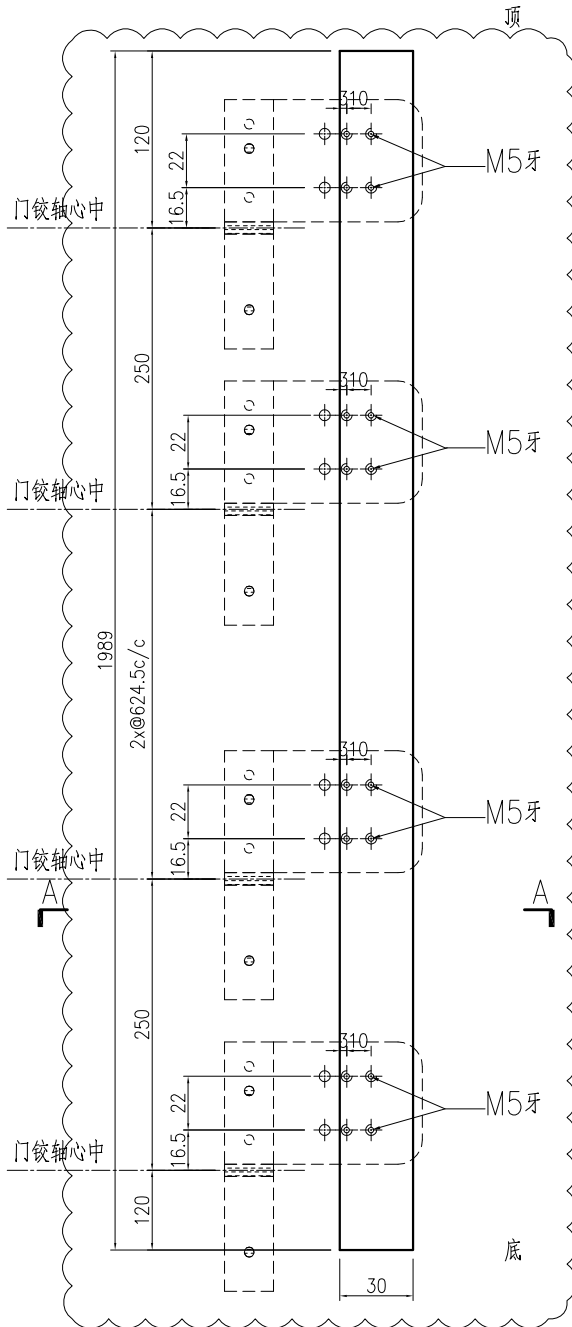

SECTION A-A

名稱	鋁巴加工圖	制圖	曾建平	2020-07-01	修改	A		
材料	5mm厚鋁巴	復核			日期	2020-11-30		
顏色	MILL	批准			圖號	J851-FJ08		

 美特鋁質 有限公司 MIDI Aluminium Fabricator Ltd.	产品编号	L(mm)	数量	A	N	M	B	N1	M1	备注
			2							

工程號	J851	地盤	青衣明翹匯
-----	------	----	-------

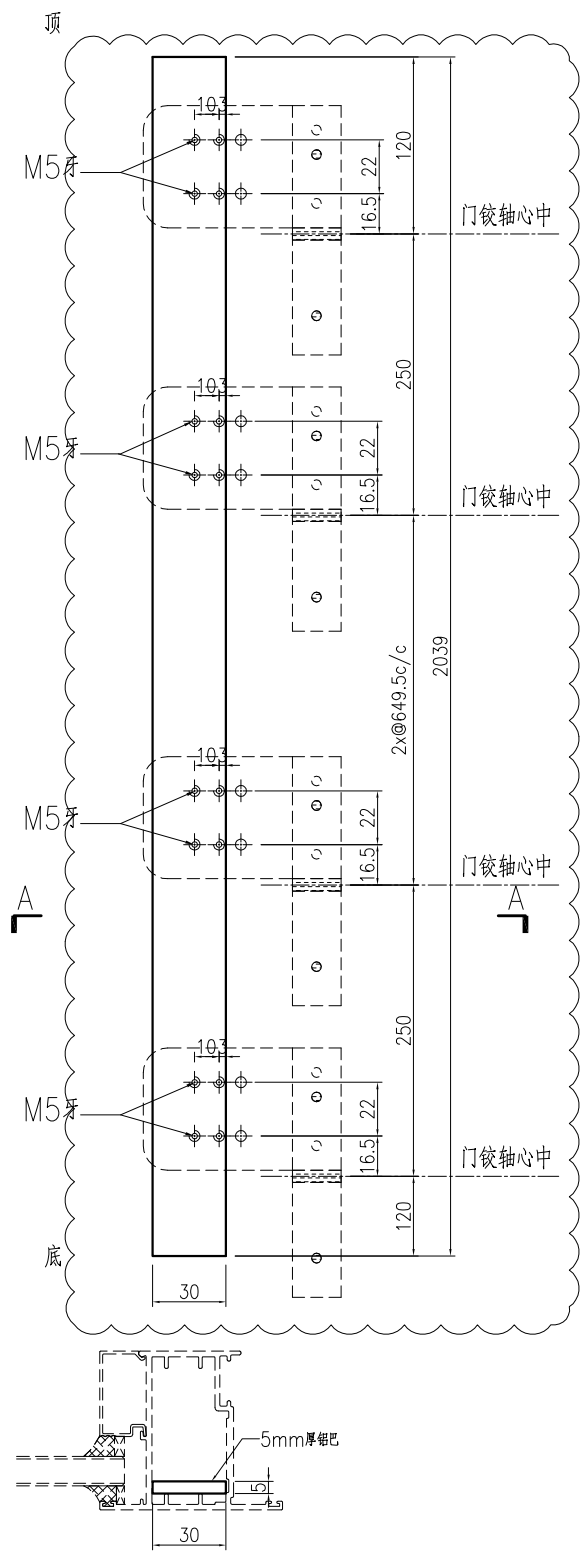

SECTION A-A

名稱	鋁巴加工圖	制圖	曾建平	2020-07-01	修改	A	
材料	5mm厚鋁巴	復核			日期	2020-11-30	
顏色	MILL	批准			圖號	J851-FJ09	



美特鋁質 有限公司
MIDI Aluminium Fabricator Ltd.

工程號	J851	地盤	青衣明翹匯
-----	------	----	-------

产品编号	L(mm)	数量	A	N	M	B	N1	M1	备注
		1							

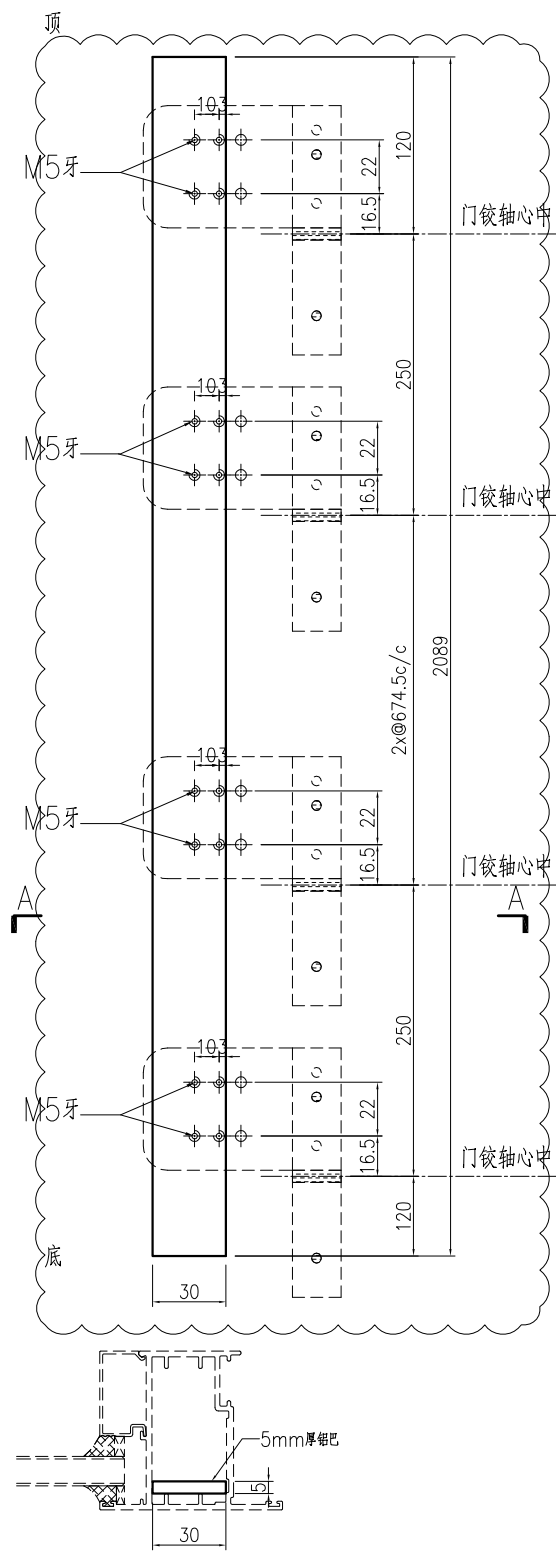

SECTION A-A

名稱	鋁巴加工圖	制圖	曾建平	2020-07-01	修改	A		
材料	5mm厚鋁巴	復核			日期	2020-11-30		
顏色	MILL	批准			圖號	J851-FJ10		

 美特鋁質 有限公司 MIDI Aluminium Fabricator Ltd.	产品编号	L(mm)	数量	A	N	M	B	N1	M1	备注
			1							

工程號	J851	地盤	青衣明翹匯
-----	------	----	-------

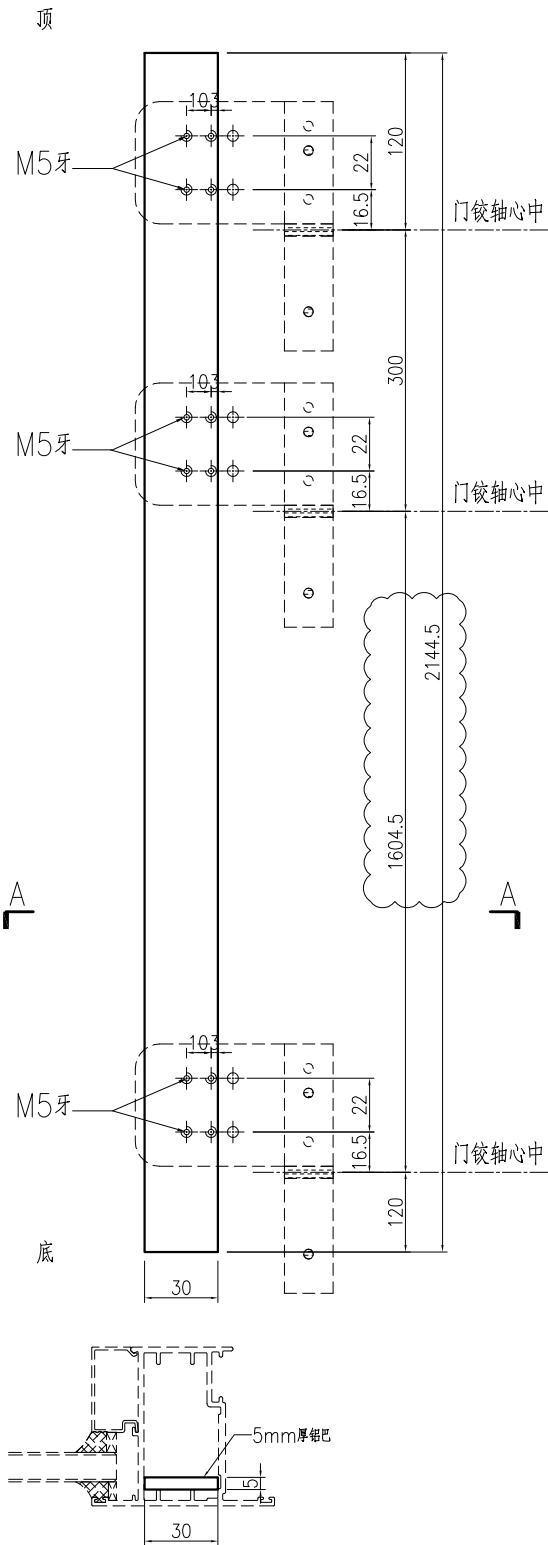

名稱	鋁巴加工圖	制圖	曾建平	2020-07-01	修改	A	
材料	5mm厚鋁巴	復核			日期	2020-11-30	
顏色	MILL	批准			圖號	J851-FJ12	

产品编号	L(mm)	数量	A	N	M	B	N1	M1	备注
		1							

工程號	J851	地盤	青衣明翹匯
-----	------	----	-------

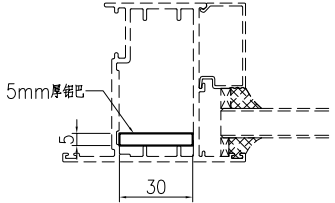
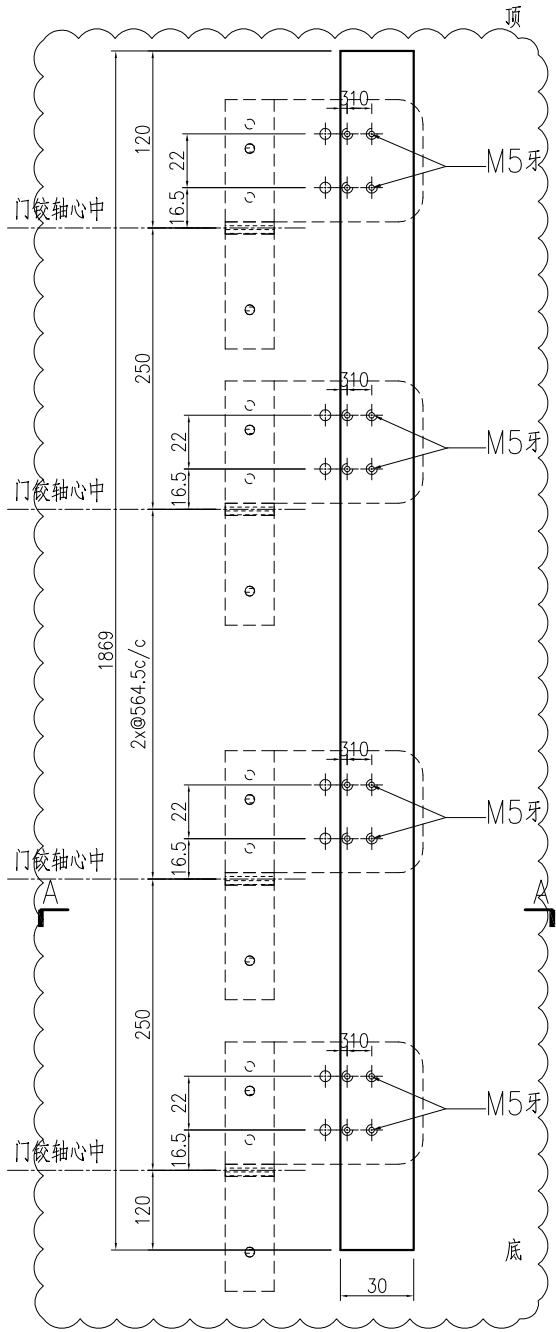

SECTION A-A

名稱	鋁巴加工圖	制圖	曾建平	2020-07-01	修改	A		
材料	5mm厚鋁巴	復核			日期	2020-11-30		
顏色	MILL	批准			圖號	J851-FJ13		

 美特鋁質 有限公司 MIDI Aluminium Fabricator Ltd.	产品编号	L(mm)	数量	A	N	M	B	N1	M1	备注
			1							

工程號	J851	地盤	青衣明翹匯
-----	------	----	-------

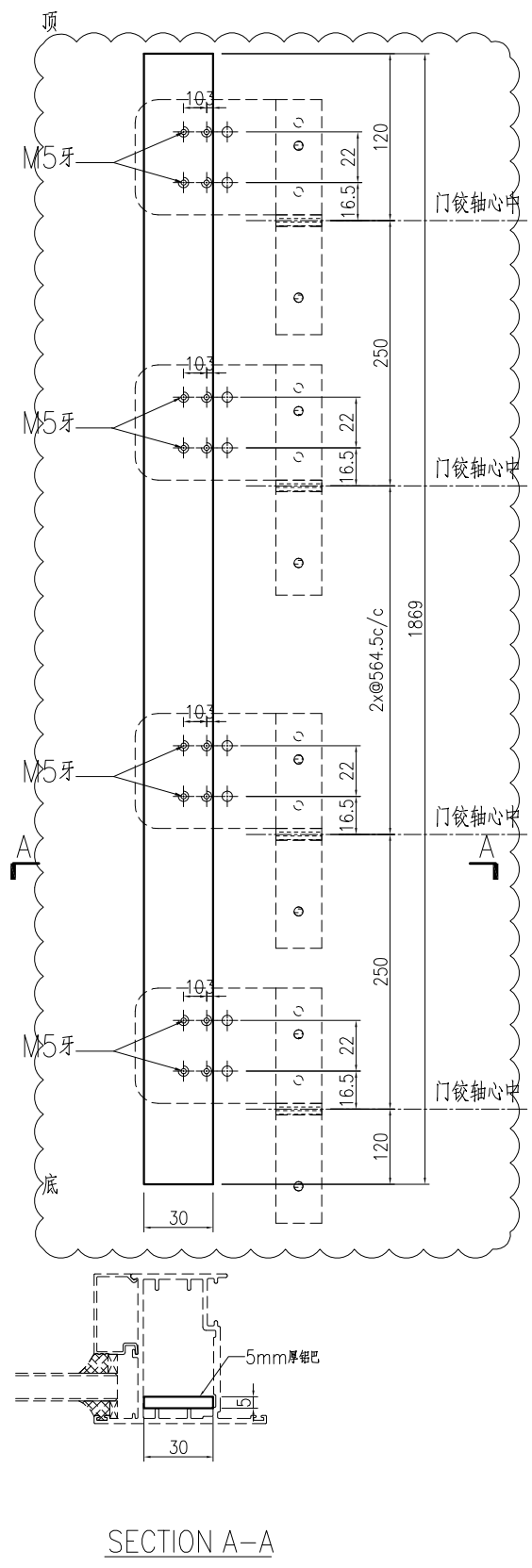

名稱	鋁巴加工圖	制圖	曾建平	2020-07-01	修改	A	
材料	5mm厚鋁巴	復核			日期	2020-11-30	
顏色	MILL	批准			圖號	J851-FJ14	

鋁材開料總表

工程號碼: J-851 工程名稱: 青衣明翹匯

序號	鋁料編號	名稱	表面處理		開料長度	實用長料總數量		浪費率(%)
			顏色	層厚		支數	長度	
1	X85677-灰色梗邊企		灰色		5800	9	52200	14.15
2	X85678-玻璃線		灰色		5800	30	174000	4.09
3	X85682-灰色梗夾企		灰色		5200	23	119600	42.42
4	X85683-灰色生夾企		灰色		5200	1	5200	15.42
5	X85684-灰色夾框通		灰色		5200	12	62400	41.75
6	X85685-灰色生頂橫		灰色		5800	1	5800	60.81
7	X85688-梗頂橫		灰色		5800	5	29000	14.18
8	X856921-灰色生邊企-門款		灰色		5300	6	31800	5.07
10	X85694-灰色FD門玉料		灰色		5800	8	46400	9.77
14	X85697-灰色百葉頂底橫		灰色		5800	2	11600	34.66
15	X85754-灰色梗底橫-空腔		灰色		5800	1	5800	38.72
16	20x20x3mm厚鋁通		MILL		6000	2	12000	10.46
17	50x50x4mm厚鋁角	用倉存料	MILL		5800	1	5800	37.86
18	32x5mm厚鋁巴	切成30x5mm厚鋁巴使用	MILL		5300	4	21200	33.27
19	14.5x3mm鋁巴	用倉存料	MILL		5800	1	5800	50.52
20	25x6mm鋁巴		MILL		5800	1	5800	50.52
32	X84985-灰色拉巴		灰色		5800	3	17400	28.22
33	X844890-擋水鋁角		灰色		5800	1	5800	54.86
34	X85681-反拍線		灰色		5800	7	40600	14.47
35	X85690-上生下梗中橫		灰色		5800	1	5800	53.14
36	X85691-百葉片		灰色		5800	2	11600	32.36
37	60x3mm鋁巴		灰色		5800	1	5800	70.48

送至: _____

由: _____

日期: _____

簡短說明: _____

共26頁 第1頁

打印日期: 2020/12/1 打印時間: 11:06

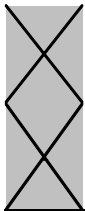

鋁材開料清單 60x3mm鋁巴

工程號碼:J-851, 工程名稱:青衣明翹匯
開料長度:5800, 總長料支數:1, 總開料支數:8
鋸片厚度(mm):4, 料頭尾總切除(mm):20, 浪費率

鋁料 長度	窗號	編號(用料狀況)	實用長度(長料開數)	需要 支數	開料 支數	長料 支數	餘料 支數	編號(剩餘長度)
5800	J851-FD-AL52, J851-FD-AL61, J851-FD-AL62, J851-FD-AL61	(餘料)1, 1, 1, 1, 1, 1	207.5	8	8	1	5	1@(5145.5)x1 1@(4934)x1 1@(4511)x1 1@(4299.5)x1 1@(4088)x1 1@(5568.5)x1

鋁材開料清單 X85691-百葉片

鋁料 長度	窗號	編號(用料狀況)	實用長度(長料開數)	需要 支數	開料 支數	長料 支數	餘料 支數	編號(剩餘長度)
5800	J851-FD-AL64-01	1	759.0	3	3	1	0	1@(3491)x1
5800	J851-FD-AL64-02	(餘料)1-2	609.0	9	8	0	2	1@(426)x1 2@(3328)x1
5800	J851-FD-AL64-02	2	609.0		1	1	0	2@(5167)x1

工程號碼:J-851, 工程名稱:青衣明翹匯
開料長度:5800, 總長料支數:1, 總開料支數:4
鋸片厚度(mm):4, 料頭尾總切除(mm):20, 浪費率(%):53.14

鋁材開料清單 X85690-上生下橫

窗號	編號(用料狀況)	實用長度(長料開數)	需要支數	開料支數	長料支數	餘料支數	編號(剩餘長度)
J851-FD-AL57	1	783.0	1	1	1	0	1@(4993)x1
J851-FD-AL57a	(餘料)1, 1	633.0	3	3	0	2	1@(3719)x1 1@(3082)x1

鋁材開料清單 X85681-反拍線

鋁料 長度	窗號	編號(用料狀況)	實用長度(長料開數)	需要 支數	開料 支數	長料 支數	餘料 支數	編號(剩餘長度)
5800	J851-CM-AL08a-12, J851-CM-AL09a-12	(餘料)1, 1	898.0	3	3	0	2	1@(3706)x1 1@(1902)x1
5800	J851-CM-AL08a-11	(餘料)1	724.0	6	2	0	1	1@(446)x1
5800	J851-CM-AL09a-11	2	724.0		4	1	0	2@(2868)x1
5800	J851-CM-AL08a-07, J851-CM-AL09a-07	(餘料)2, 2	699.0	6	4	0	2	2@(1462)x1 2@(56)x1
5800	J851-CM-AL09a-07	3	699.0		2	1	0	3@(4374)x1
5800	J851-CM-AL08a-08, J851-CM-AL09a-08	(餘料)3, 3	684.0	3	3	0	2	3@(3686)x1 3@(2310)x1
5800	J851-CM-AL08a-05, J851-CM-AL09a-05	(餘料)3, 3	666.0	6	3	0	2	3@(970)x1 3@(300)x1
5800	J851-CM-AL09a-05	4	666.0		3	1	0	4@(3770)x1
5800	J851-CM-AL08a-06, J851-CM-AL09a-06	(餘料)4, 4	651.0	3	3	0	2	4@(3115)x1 4@(1805)x1
5800	J851-CM-AL08a-03	(餘料)4	599.0	6	2	0	1	4@(599)x1
5800	J851-CM-AL09a-03	5	599.0		4	1	0	5@(3368)x1
5800	J851-CM-AL08a-04, J851-CM-AL09a-04	(餘料)4-5	584.0		3	0	2	4@(11)x1 5@(2192)x1
5800	J851-CM-AL09a-01	(餘料)5	582.0		3	0	1	5@(434)x1
5800	J851-CM-AL08a-01, J851-CM-AL09a-01	1, 6	582.0		3	2	0	1@(4608)x1 6@(5194)x1
5800	J851-CM-AL08a-02, J851-CM-AL09a-02	(餘料)6, 6	567.0		3	0	2	6@(4623)x1 6@(3481)x1
5800	J851-CM-AL08a-09, J851-CM-AL09a-09	(餘料)6, 6	516.0		6	0	2	6@(2441)x1 6@(361)x1
5800	J851-CM-AL09a-10	(餘料)7	501.0		2	0	1	7@(4265)x1
5800	J851-CM-AL08a-10	7	501.0	8	1	1	0	7@(5275)x1

工程號碼:J-851, 工程名稱:青衣明翹匯
開料長度:5800, 總長料支數:1, 總開料支數:4
鋸片厚度(mm):4, 料頭尾總切除(mm):20, 浪費率

鋁材開料清單 X844890-擋水

鋁料 長度	窗號	編號(用料狀況)	實用長度(長料開數)	需要 支數	開料 支數	長料 支數	餘料 支數	編號(剩餘長度)
5800	J851-FD-AL65-01	1	758.0	1	1	1	0	1@(5018)x1
5800	J851-FD-AL65-02	(餘料)1, 1	608.0	3	3	0	2	1@(3794)x1 1@(3182)x1

鋁材開料清單 X84985-灰色

鋁料 長度	窗號	編號(用料狀況)	實用長度(長料開數)	需要 支數	開料 支數	長料 支數	餘料 支數	編號(剩餘長度)
5800	W2/LG	(餘料)1	1156.5	1	1	0	1	1@(3710)x1
5800	W13/T2	(餘料)1	1005.5	1	1	0	1	1@(2700.5)x1
5800	W26/T1 & W26/T2	(餘料)1	955.5	2	2	0	1	1@(781.5)x1
5800	W25/T1	1	905.5	1	1	1	0	1@(4870.5)x1
5800	W24/T1, W24/T2, W25/T1, W26/T1 & W26/T2	(餘料)2, 2, 2, 2	841.5	6	5	0	4	2@(4089)x1 2@(3243.5)x1 2@(2398)x1 2@(707)x1
5800	W13/T2	2	841.5		1	1	0	2@(4934.5)x1
5800	W24/T2	(餘料)3	785.5	2	1	0	1	3@(4201)x1
5800	W24/T1	3	785.5		1	1	0	3@(4990.5)x1
5800	W2/LG	(餘料)1	775.0	1	1	0	1	1@(2.5)x1

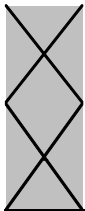

工程號碼:J-851, 工程名稱:青衣明翹匯

開料長度:5800, 總長料支數:1, 總開料支數:25

鋸片厚度(mm):4, 料頭尾總切除(mm):20, 浪費率(%):50.52

鋁材開料清單 25x6mm鋁巴

鋁料 長度	窗號	編號(用料狀況)	實用長度(長料開數)	需要 支數	開料 支數	長料 支數	餘料 支數	編號(剩餘長度)
5800	J851-FJ02	(餘料)1, 1, 1, 1, 1, 1	110.0	25	25	1	5	1@(4412)x1 1@(3956)x1 1@(3614)x1 1@(3272)x1 1@(2930)x1 1@(5324)x1

工程號碼: J-851, 工程名稱: 青衣明翹匯
開料長度: 5800, 總長料支數: 1, 總開料支數: 25
鋸片厚度(mm): 4, 料頭尾總切除(mm): 20, 浪費率

鋁材開料清單 14.5x3mm鋁巴

鋁料 長度	窗號	編號(用料狀況)	實用長度(長料開數)	需要 支數	開料 支數	長料 支數	餘料 支數	編號(剩餘長度)
5800	J851-FJ02	(餘料)1, 1, 1, 1, 1, 1	110.0	25	25	1	5	1@(4412)x1 1@(3956)x1 1@(3614)x1 1@(3272)x1 1@(2930)x1 1@(5324)x1

鋁材開料清單 32x5mm厚铝巴

鋁料 長度	窗號	編號(用料狀況)	實用長度(長料開數)	需要 支數	開料 支數	長料 支數	餘料 支數	編號(剩餘長度)
5300	J851-FJ12	(餘料)1	2144.5	1	1	0	1	1@(1138.5)x1
5300	J851-FJ10	2	2089.0	1	1	1	0	2@(3187)x1
5300	J851-FJ09	(餘料)2	2039.0	2	1	0	1	2@(1144)x1
5300	J851-FJ09	3	2039.0		1	1	0	3@(3237)x1
5300	J851-FJ08	1	1989.0	1	1	1	0	1@(3287)x1
5300	J851-FJ13	(餘料)3	1869.0	2	1	0	1	3@(1364)x1
5300	J851-FJ13	4	1869.0		1	1	0	4@(3407)x1

切成30x5mm厚鋁巴使用

鋁材開料清單 50x50x4mm厚铝

鋁料 長度	窗號	編號(用料狀況)	實用長度(長料開數)	需要 支數	開料 支數	長料 支數	餘料 支數	編號(剩餘長度)
5800	J851-FJ06, J851-FJ07, J851-FJ06	(餘料)1, 1, 1, 1, 1, 1, 1, 1, 1, 1, 1, 1	60.0	56	56	1	11	1@(5012)x1 1@(4756)x1 1@(4500)x1 1@(4244)x1 1@(3988)x1 1@(3732)x1 1@(3220)x1 1@(2964)x1 1@(2708)x1 1@(2452)x1 1@(2196)x1 1@(5524)x1

工程號碼: J-851, 工程名稱: 青衣明翹匯

開料長度: 6000, 總長料支數: 2, 總開料支數: 250

鋸片厚度(mm): 4, 料頭尾總切除(mm): 20, 浪費率(%): 10.46

鋁材開料清單 20x20x3mm厚铝通

窗號	編號(用料狀況)	實用長度(長料開數)	需要支數	開料支數	長料支數	餘料支數	編號(剩餘長度)
J851-FJ15-01	(餘料)1, 1, 1, 1, 1-2, 2, 2	40.5	236	190	0	8	1@(4912)x1 1@(3310)x1 1@(1708)x1 1@(106)x1 1@(17)x1 2@(2865)x1 2@(2153)x1 2@(1441)x1
J851-FJ15-01	1-2	40.5		46	2	0	1@(5446)x1 2@(4467)x1
J851-FJ15-02	(餘料)1-2, 2	10.5	14	14	0	3	1@(2.5)x1 2@(1354)x1 2@(1252.5)x1

鋁材開料清單 X85754-灰色梗

鋁料 長度	窗號	編號(用料狀況)	實用長度(長料開數)	需要 支數	開料 支數	長料 支數	餘料 支數	編號(剩餘長度)
5800	J851-CM-AL06-13	(餘料)1, 1	964.0	2	2	0	2	1@(4474)x1 1@(3506)x1
5800	J851-CM-AL07a-12	(餘料)1	898.0	1	1	0	1	1@(2604)x1
5800	J851-FD-AL70-02	(餘料)1	354.0	1	1	0	1	1@(2246)x1
5800	J851-FD-AL70-01	1	334.0	1	1	1	0	1@(5442)x1

鋁材開料清單 X85697-灰色百

鋁料 長度	窗號	編號(用料狀況)	實用長度(長料開 數)	需要 支數	開料 支數	長料 支數	餘料 支數	編號(剩餘長度)
5800	J851-FD-AL58R-04	(餘料)1	833.0	1	1	0	1	1@(4166)x1
5800	J851-FD-AL58-01	(餘料)1	773.0	2	1	0	1	1@(3389)x1
5800	J851-FD-AL56	1	773.0		1	1	0	1@(5003)x1
5800	J851-FD-AL58-05, J851- FD-AL58R-05	(餘料)1, 1	689.0	2	2	0	2	1@(2696)x1 1@(2003)x1
5800	J851-FD-AL56a, J851-FD- AL58R-02	(餘料)1, 1-2	623.0	6	5	0	3	1@(749)x1 1@(122)x1 2@(3899)x1
5800	J851-FD-AL58-06	2	623.0		1	1	0	2@(5153)x1

鋁材開料清單 X85694-灰色FD

鋁料 長度	窗號	編號(用料狀況)	實用長度(長料開數)	需要 支數	開料 支數	長料 支數	餘料 支數	編號(剩餘長度)
5800	J851-FD-AL71a	(餘料)1	2433.5	2	1	0	1	1@(1089.5)x1
5800	J851-FD-AL74a	2	2433.5		1	1	0	2@(3342.5)x1
5800	J851-FD-AL72	(餘料)2	2349.0	2	1	0	1	2@(989.5)x1
5800	J851-FD-AL75	3	2349.0		1	1	0	3@(3427)x1
5800	J851-FD-AL71, J851-FD-AL74	(餘料)3-4	2299.0	4	2	0	2	3@(1124)x1 4@(1174)x1
5800	J851-FD-AL71, J851-FD-AL74	4-5	2299.0		2	2	0	4-5@(3477)x2
5800	J851-FD-AL73	(餘料)5	2249.0	2	1	0	1	5@(1224)x1
5800	J851-FD-AL70	1	2249.0		1	1	0	1@(3527)x1
5800	J851-FD-AL72aR, J851-FD-AL75aR	(餘料)6-7	2129.0	4	2	0	2	6-7@(1514)x2
5800	J851-FD-AL72a, J851-FD-AL75a	6-7	2129.0		2	2	0	6-7@(3647)x2
5800	J851-FD-AL76a-04, J851-FD-AL76c-04	(餘料)1-2	841.0	2	2	0	2	1@(244.5)x1 2@(144.5)x1
5800	J851-FD-AL76-01, J851-FD-AL76b-01	(餘料)3-4	781.0		2	2	0	3@(339)x1 4@(389)x1
5800	J851-FD-AL76-05, J851-FD-AL76b-05, J851-FD-AL76c-05	(餘料)5-6, 6-7	697.0	4	4	0	4	5@(523)x1 6@(813)x1 6@(112)x1 7@(813)x1
5800	J851-FD-AL76-02, J851-FD-AL76b-02, J851-FD-AL76c-02	(餘料)7-8, 8	631.0		6	4	0	3
5800	J851-FD-AL76a-02	8	631.0	2	1	0	8@(4510)x1	

鋁材開料清單 X856921-灰色生

鋁料 長度	窗號	編號(用料狀況)	實用長度(長料開 數)	需要 支數	開料 支數	長料 支數	餘料 支數	編號(剩餘長度)
5300	J851-FD-AL55	(餘料)1	2635.0	2	1	0	1	1@(2)x1
5300	J851-FD-AL52	1	2635.0		1	1	0	1@(2641)x1
5300	J851-FD-AL51, J851-FD-AL54	2-3	2585.0	4	4	2	0	2-3@(102)x2
5300	J851-FD-AL53	(餘料)4	2535.0	2	1	0	1	4@(202)x1
5300	J851-FD-AL50	4	2535.0		1	1	0	4@(2741)x1
5300	J851-FD-AL55b	(餘料)5	2485.0	2	1	0	1	5@(302)x1
5300	J851-FD-AL52b	5	2485.0		1	1	0	5@(2791)x1
5300	J851-FD-AL52cR	(餘料)6	2185.0	2	1	0	1	6@(902)x1
5300	J851-FD-AL52c	6	2185.0		1	1	0	6@(3091)x1

工程號碼:J-851, 工程名稱:青衣明翹匯
開料長度:5800, 總長料支數:5, 總開料支數:39
鋸片厚度(mm):4, 料頭尾總切除(mm):20, 浪費率

鋁材開料清單 X85688-梗頂橫

鋁料 長度	窗號	編號(用料狀況)	實用長度(長料開數)	需要 支數	開料 支數	長料 支數	餘料 支數	編號(剩餘長度)
5800	J851-CM-AL06-13	(餘料)1, 1	964.0	2	2	0	2	1@(4474)x1 1@(3506)x1
5800	J851-CM-AL06a-12	(餘料)1	898.0	1	1	0	1	1@(2604)x1
5800	J851-CM-AL06a-11, J851- CM-AL07a-11	(餘料)1, 1	724.0	4	3	0	2	1@(1148)x1 1@(420)x1
5800	J851-CM-AL07a-11	2	724.0		1	1	0	2@(5052)x1
5800	J851-CM-AL06a-07, J851- CM-AL07a-07	(餘料)2, 2	699.0	4	4	0	2	2@(3646)x1 2@(2240)x1
5800	J851-CM-AL06a-08, J851- CM-AL07a-08	(餘料)2, 2	684.0	2	2	0	2	2@(1552)x1 2@(864)x1
5800	J851-CM-AL06a-05, J851- CM-AL07a-05	(餘料)2-3	666.0	4	3	0	2	2@(194)x1 3@(3770)x1
5800	J851-CM-AL06a-05	3	666.0		1	1	0	3@(5110)x1
5800	J851-CM-AL06a-06, J851- CM-AL07a-06	(餘料)3, 3	651.0	2	2	0	2	3@(3115)x1 3@(2460)x1
5800	J851-CM-AL06a-03, J851- CM-AL07a-03	(餘料)3, 3	599.0	4	4	0	2	3@(1254)x1 3@(48)x1
5800	J851-CM-AL07a-04	(餘料)4	584.0	2	1	0	1	4@(4604)x1
5800	J851-CM-AL06a-04	4	584.0		1	1	0	4@(5192)x1
5800	J851-CM-AL06a-01, J851- CM-AL07a-01	(餘料)4, 4	582.0	4	4	0	2	4@(3432)x1 4@(2260)x1
5800	J851-CM-AL06a-02, J851- CM-AL07a-02	(餘料)4, 4	567.0	2	2	0	2	4@(1689)x1 4@(1118)x1
5800	J851-CM-AL06a-09	(餘料)4	516.0	4	2	0	1	4@(78)x1
5800	J851-CM-AL07a-09	5	516.0		2	1	0	5@(4740)x1
5800	J851-CM-AL06a-10, J851- CM-AL07a-10	(餘料)5, 5	501.0	2	2	0	2	5@(4235)x1 5@(3730)x1
5800	J851-FD-AL69-02	(餘料)1	354.0	1	1	0	1	1@(62)x1
5800	J851-FD-AL69-01	1	334.0	1	1	1	0	1@(5442)x1

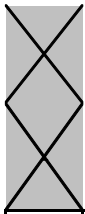

鋁材開料清單 X85685-灰色生]

工程號碼:J-851, 工程名稱:青衣明翹匯
開料長度:5800, 總長料支數:1, 總開料支數:3
鋸片厚度(mm):4, 料頭尾總切除(mm):20, 浪費率

鋁料 長度	窗號	編號(用料狀況)	實用長度(長料開數)	需要 支數	開料 支數	長料 支數	餘料 支數	編號(剩餘長度)
5800	J851-FD-AL58aR-02	1	843.0	1	1	1	0	1@(4933)x1
5800	J851-FD-AL58a-03, J851- FD-AL58aR-03	(餘料)1, 1	699.0	2	2	0	2	1@(4230)x1 1@(3527)x1

鋁材開料清單 X85684-灰色夾框

鋁料 長度	窗號	編號(用料狀況)	實用長度(長料開數)	需要 支數	開料 支數	長料 支數	餘料 支數	編號(剩餘長度)
5200	J851-CM-AL01-01, J851- CM-AL02a-01	1-12	2640.0	12	12	12	0	1-12@(2536)x12
5200	J851-FD-AL67, J851-FD- AL67R	(餘料)1-2	2185.0	2	2	0	2	1-2@(347)x2

工程號碼:J-851, 工程名稱:青衣明翹匯
開料長度:5200, 總長料支數:1, 總開料支數:2
鋸片厚度(mm):4, 料頭尾總切除(mm):20, 浪費率

鋁材開料清單 X85683-灰色生夾企

鋁料 長度	窗號	編號(用料狀況)	實用長度(長料開數)	需要 支數	開料 支數	長料 支數	餘料 支數	編號(剩餘長度)
5200	J851-FD-AL66R, J851-FD-AL66	(餘料)1, 1	2185.0	2	2	1	1	1@(802)x1 1@(2991)x1

鋁材開料清單 X85682-灰色梗

鋁料 長度	窗號	編號(用料狀況)	實用長度(長料開數)	需要 支數	開料 支數	長料 支數	餘料 支數	編號(剩餘長度)
5200	J851-CM-AL04-01	(餘料)1	2640.0	23	1	0	1	1@(637)x1
5200	J851-CM-AL04-01, J851-CM-AL05-01, J851-CM-AL05-02	2-23	2640.0		22	22	0	2-23@(2536)x22
5200	J851-FD-AL68, J851-FD-AL68R	(餘料)2-4	1895.0	4	3	0	3	2-4@(637)x3
5200	J851-FD-AL68	1	1895.0		1	1	0	1@(3281)x1

鋁材開料清單 X85678-玻璃線

鋁料長度	窗號	編號(用料狀況)	實用長度(長料開數)	需要支數	開料支數	長料支數	餘料支數	編號(剩餘長度)
5800	J851-CM-AL08-01	(餘料)1, 4, 7, 10, 13, 16, 18	2426.0	36	7	0	7	1@(1214.5)x1 4@(920)x1 7@(920)x1 10@(920)x1 13@(920)x1 16@(920)x1 18@(920)x1
5800	J851-CM-AL08-01	2-19	2426.0		29	18	0	2-3@(920)x2 4@(3350)x1 5-6@(920)x2 7@(3350)x1 8-9@(920)x2 10@(3350)x1 11-12@(920)x2 13@(3350)x1 14-15@(920)x2 16@(3350)x1 17@(920)x1 18-19@(3350)x2
5800	J851-FD-AL77-08	(餘料)19	2315.5	2	1	0	1	19@(1030.5)x1
5800	J851-FD-AL77c-08	20	2315.5		1	1	0	20@(3460.5)x1
5800	J851-FD-AL77-05	(餘料)20	2231.5	2	1	0	1	20@(1225)x1
5800	J851-FD-AL77a-05	21	2231.5		1	1	0	21@(3544.5)x1
5800	J851-FD-AL77-04, J851-FD-AL77b-04	(餘料)21-22	2181.5	4	2	0	2	21@(1359)x1 22@(1409)x1
5800	J851-FD-AL77-04, J851-FD-AL77b-04	22-23	2181.5		2	2	0	22-23@(3594.5)x2
5800	J851-FD-AL77a-01	(餘料)23	2131.5	2	1	0	1	23@(1459)x1
5800	J851-FD-AL77-01	1	2131.5		1	1	0	1@(3644.5)x1
5800	J851-CM-AL08-18	24	2018.0	2	2	1	0	24@(1736)x1
5800	J851-FD-AL77-10, J851-FD-AL77b-10	(餘料)25-26	2011.0	4	2	0	2	25-26@(1750)x2
5800	J851-FD-AL77-10, J851-FD-AL77a-10	25-26	2011.0		2	2	0	25-26@(3765)x2
5800	J851-FD-AL77-12	(餘料)27	1758.0	4	1	0	1	27@(494)x1
5800	J851-FD-AL77-12	27-28	1758.0		3	2	0	27@(2256)x1 28@(4018)x1
5800	J851-CM-AL08-16	(餘料)24-25	1568.0	2	2	0	2	24@(164)x1 25@(178)x1
5800	J851-CM-AL08-17	(餘料)1, 19-21	926.0	4	4	0	4	1@(284.5)x1 19@(100.5)x1 20@(295)x1 21@(429)x1
5800	J851-CM-AL08-14	(餘料)2-3	836.0	2	2	0	2	2-3@(80)x2
5800	J851-FD-AL77-09	(餘料)4-5	691.0	2	2	0	2	4-5@(225)x2
5800	J851-CM-AL08-13	(餘料)6-9	686.0	4	4	0	4	6-9@(230)x4
5800	J851-CM-AL08-09	(餘料)10-13	661.0	4	4	0	4	10-13@(255)x4
5800	J851-CM-AL08-10	(餘料)14-15	646.0	2	2	0	2	14-15@(270)x2
5800	J851-FD-AL77-02	(餘料)16-17	631.5	2	2	0	2	16-17@(284.5)x2
5800	J851-CM-AL08-06	(餘料)18, 22-23	628.0	4	4	0	3	18@(288)x1 22@(145)x1 23@(827)x1
5800	J851-CM-AL08-07	(餘料)23, 26	613.0	2	2	0	2	23@(210)x1 26@(1133)x1
5800	J851-CM-AL08-04	(餘料)26, 28	561.0	4	4	0	2	26@(3)x1 28@(2888)x1

鋁料 長度	窗號	編號(用料狀況)	實用長度(長料開數)	需要 支數	開料 支數	長料 支數	餘料 支數	編號(剩餘長度)
5800	J851-FD-AL77-11	(餘料)28, 28	547.0	4	4	0	2	28@(1786)x1 28@(684)x1
5800	J851-CM-AL08-05	(餘料)28	546.0	2	1	0	1	28@(134)x1
5800	J851-CM-AL08-05	29	546.0		1	1	0	29@(5230)x1
5800	J851-CM-AL08-02	(餘料)29	544.0	4	4	0	1	29@(3038)x1
5800	J851-CM-AL08-03	(餘料)29	529.0	2	2	0	1	29@(1972)x1
5800	J851-FD-AL77-03	(餘料)27, 29, 29	481.5	6	5	0	3	27@(8.5)x1 29@(515.5)x1 29@(30)x1
5800	J851-FD-AL77-03	30	481.5		1	1	0	30@(5294.5)x1
5800	J851-CM-AL08-11	(餘料)30	478.0	4	4	0	1	30@(3366.5)x1
5800	J851-CM-AL08-12	(餘料)30	463.0	2	2	0	1	30@(2432.5)x1
5800	J851-FD-AL77-13	(餘料)21, 30	316.0	2	2	0	2	21@(109)x1 30@(2112.5)x1
5800	J851-FD-AL77-14	(餘料)30	296.0	2	2	0	1	30@(1512.5)x1

鋁材開料清單 X85677-灰色梗

鋁料 長度	窗號	編號(用料狀況)	實用長度(長料開數)	需要 支數	開料 支數	長料 支數	餘料 支數	編號(剩餘長度)
5800	J851-CM-AL02a-01, J851- CM-AL03a-01, J851-CM- AL04-02	(餘料)1-7	2640.0	14	7	0	7	1-7@(492)x7
5800	J851-CM-AL02a-01, J851- CM-AL03a-01	1-7	2640.0		7	7	0	1-7@(3136)x7
5800	J851-CM-AL03-05	(餘料)8	2125.0	2	1	0	1	8@(1522)x1
5800	J851-CM-AL02-05	8	2125.0		1	1	0	8@(3651)x1
5800	J851-CM-AL03-04	(餘料)9	1675.0	2	1	0	1	9@(2422)x1
5800	J851-CM-AL02-04	9	1675.0		1	1	0	9@(4101)x1