

工程指示 / 要求簡箋(E.I.)

工程指示編號：EI/ 2039 /20 修改版次：

工程編號：J851 工程名稱：青衣明翹滙

工程項目：冷氣機台地盤用鐵件生產

收件人：Maggie Lor 發件人：Joe Chan

日期：30/6/2020

要求提供 /  確認 事項：

- |                                    |                                     |                               |
|------------------------------------|-------------------------------------|-------------------------------|
| <input type="checkbox"/> 初步鋁料 B.M. | <input type="checkbox"/> 加工拆圖，然後生產  | <input type="checkbox"/> 尺寸表  |
| <input type="checkbox"/> 正式鋁料 B.M. | <input type="checkbox"/> 技術上資料 / 指示 | <input type="checkbox"/> 報價   |
| <input type="checkbox"/> 配件 B.M.   | <input type="checkbox"/> 樣辦或貨品說明書   | <input type="checkbox"/> 分判合約 |
| <input type="checkbox"/> 其他：_____  |                                     |                               |

內容：

請依附件資料，生產GMS鐵件，按地盤要求，分層  
澆地盤。廠驗焊：100%目測，10%磁粉。

請在 31/7/2020 前完成上列要求。

附有關圖紙 / 文件：

1+15頁

以上項目為：

- 原合約工程包                       原合約工程加 / 減賬                       新工程報價

原因：-

分發東莞各部門：

- ( ) 生產技術總監  連附件    ( ) 技術部     連附件    ( ) 生產部     連附件    ( ) 機械設計部  連附件  
( ) 採購部     連附件    ( ) 生產統籌部  連附件  
( ) 質檢部     連附件    ( ) 會計部     連附件    ( ) 報關組     連附件    ( ) 其他 \_\_\_\_\_  連附件

分發香港各部門：

- ( ) 行政部  連附件    ( ) 會計部  連附件    ( ) 統籌部  連附件    (✓) 工程部地盤科文  連附件    積哥  
( ) 採購部  連附件    ( ) QS 部  連附件    ( ) 維修部  連附件    ( ) 其他 \_\_\_\_\_  連附件

傳遞編號：

發件人簽署：

項目經理簽署：

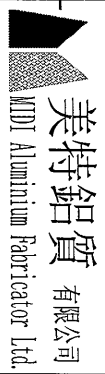

美特鋁質 有限公司  
MDT Aluminium Fabricator Ltd.

工程號:

J-851

計算:

XYB/SAM

日期:

29/6/2020

送呈:

地盤名稱: TYTL190 青衣明匯

核對:

JOE

日期:

29/6/2020

副本:

地盤鐵件BM表

項目類別:

批准:

日期:

BM編號:

修改版次:

A/C Code:

鐵件總重量KG: 49117.09

序號	修改內容	鐵件圖號	鐵件名稱	顏色	實用	後備	總數	單位	單件 (kg)	總重量 (kg)	備注
1		ST-S1	225*150*15角鐵+15mm THK. Plate	熱浸鋅	748	20	768	件	11.130	8547.840	
2		ST-S2	225*150*15角鐵+15mm THK. Plate	熱浸鋅	1421	60	1481	件	11.130	16483.530	
3		ST-S3	225*150*15角鐵+15mm THK. Plate	熱浸鋅	172	5	177	件	11.130	1970.010	
4		ST-S4	225*150*15角鐵+50*50*8角鐵+15mm THK. Plate	熱浸鋅	567	25	592	件	13.870	8211.040	
5		ST-S5	225*150*15角鐵+15mm THK. Plate	熱浸鋅	832	40	872	件	11.130	9705.360	
6		ST-S6	225*150*15角鐵+15mm THK. Plate	熱浸鋅	28	2	30	件	16.570	497.100	HOLD
7		ST-S7L	225*150*15角鐵+50*50*8角鐵+15mm THK. Plate	熱浸鋅	57	2	59	件	18.920	1116.280	
8		ST-S7R	225*150*15角鐵+50*50*8角鐵+15mm THK. Plate	熱浸鋅	57	2	59	件	18.920	1116.280	
9		ST-S8	225*150*15角鐵+50*50*8角鐵+15mm THK. Plate	熱浸鋅	29	2	31	件	20.450	633.950	
10		ST-S9	60*60*5角鐵+15mm THK. Plate	熱浸鋅	1	0	1	件	1.110	1.110	
11		ST-B1	60*60*5mm角鐵	熱浸鋅	1	0	1	件	0.450	0.450	
12		ST-B2	5mm THK. Bent Plate	熱浸鋅	2	0	2	件	0.570	1.140	
13		ST-WS1	45*45*5 方介	熱浸鋅	15660	1000	16660	件	0.050	833.000	
					合計:		20733	件	合共:	49117.090	

(1)

2

AC台每層鐵碼數量													
	T1 & T2												
	ST-S1	ST-S2	ST-S3	ST-S4	ST-S5	ST-S6	ST-S7L	ST-S7R	ST-S8	ST-S9	ST-B1	ST-B2	ST-WS1
1/F	20	19	1	4	20	0	1	1	1	1	1	2	284
2/F	26	52	6	19	29	1	2	2	1	0	0	0	552
3/F	27	53	6	20	30	1	2	2	1	0	0	0	568
5/F	27	53	6	20	30	1	2	2	1	0	0	0	568
6/F	27	53	6	20	30	1	2	2	1	0	0	0	568
7/F	27	53	6	20	30	1	2	2	1	0	0	0	568
8/F	27	53	6	20	30	1	2	2	1	0	0	0	568
9/F	27	53	6	20	30	1	2	2	1	0	0	0	568
10/F	27	53	6	20	30	1	2	2	1	0	0	0	568
11/F	27	53	6	20	30	1	2	2	1	0	0	0	568
12/F	27	53	6	20	30	1	2	2	1	0	0	0	568
15/F	27	53	6	20	30	1	2	2	1	0	0	0	568
16/F	27	53	6	20	30	1	2	2	1	0	0	0	568
17/F	27	53	6	20	30	1	2	2	1	0	0	0	568
18/F	25	47	6	20	28	1	2	2	1	0	0	0	528
19/F	25	47	6	20	28	1	2	2	1	0	0	0	528
20/F	25	47	6	20	28	1	2	2	1	0	0	0	528
21/F	25	47	6	20	28	1	2	2	1	0	0	0	528
22/F	25	47	6	20	28	1	2	2	1	0	0	0	528
23/F	25	47	6	20	28	1	2	2	1	0	0	0	528
25/F	25	47	6	20	28	1	2	2	1	0	0	0	528
26/F	25	47	6	20	28	1	2	2	1	0	0	0	528
27/F	25	47	6	20	28	1	2	2	1	0	0	0	528
28/F	25	47	6	20	28	1	2	2	1	0	0	0	528
29/F	25	47	6	20	28	1	2	2	1	0	0	0	528
30/F	25	47	6	20	28	1	2	2	1	0	0	0	528
31/F	25	47	6	20	28	1	2	2	1	0	0	0	528
32/F	25	47	6	20	28	1	2	2	1	0	0	0	528
33/F	24	44	7	20	27	1	2	2	1	0	0	0	512
35/F	4	12	2	4	4	0	0	0	0	0	0	0	104
	748	1421	172	567	832	28	57	57	29	1	1	2	15660

3

美特鋁質有限公司  
MIDI Aluminium Fabricator Ltd.

工程號	J851	類別		物料號	-	
地盤	青衣190	制圖	W. E. X	2020-06-13	圖號	ST-S1
修改	-	採用工廠	地盤	✓	圖紙名稱	AC格柵鐵碼加工圖
日期	-	材料顏色	熱浸鋅		復核	-
		材料	如圖所示		批准	-
					數量	748 + 20
					單件重量	- (KG)

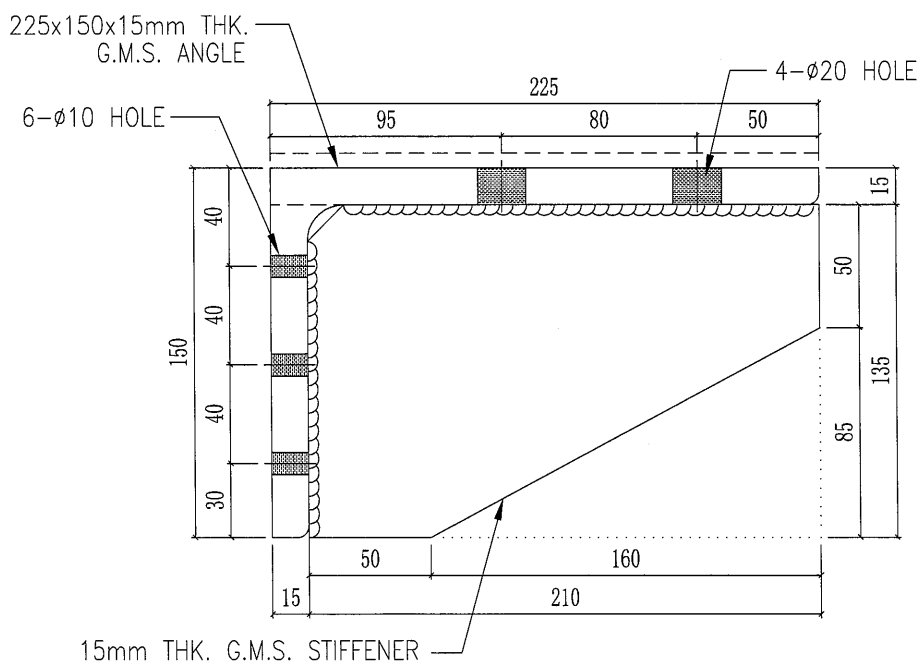
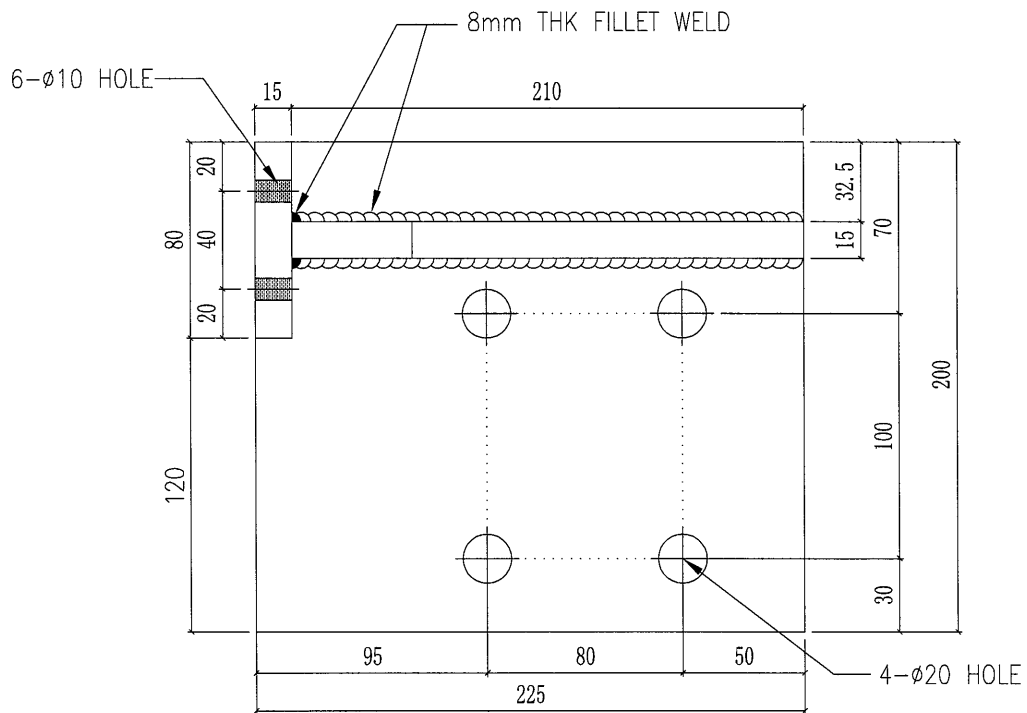

11.13 kg/pc

----- 表面刷沥青油

4

 美特鋁質有限公司 MIDI Aluminium Fabricator Ltd.			工程號 J851 地盘 青衣190	類別 制圖 W. E. X	物料號 - 2020-06-13	圖號 ST-S2
修改 - 日期 -	採用工廠 材料颜色 热浸锌	地盤 ✓	图纸名称 AC格栅铁码加工图 材料 如图所示	復核 - 批准 -	數量 1421+60 單件重量 - (KG)	

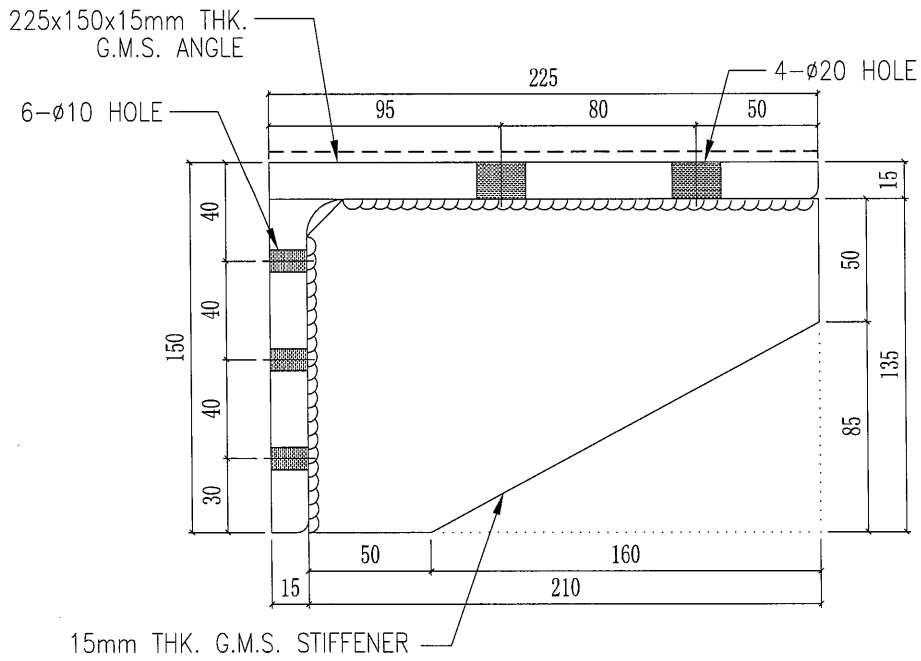
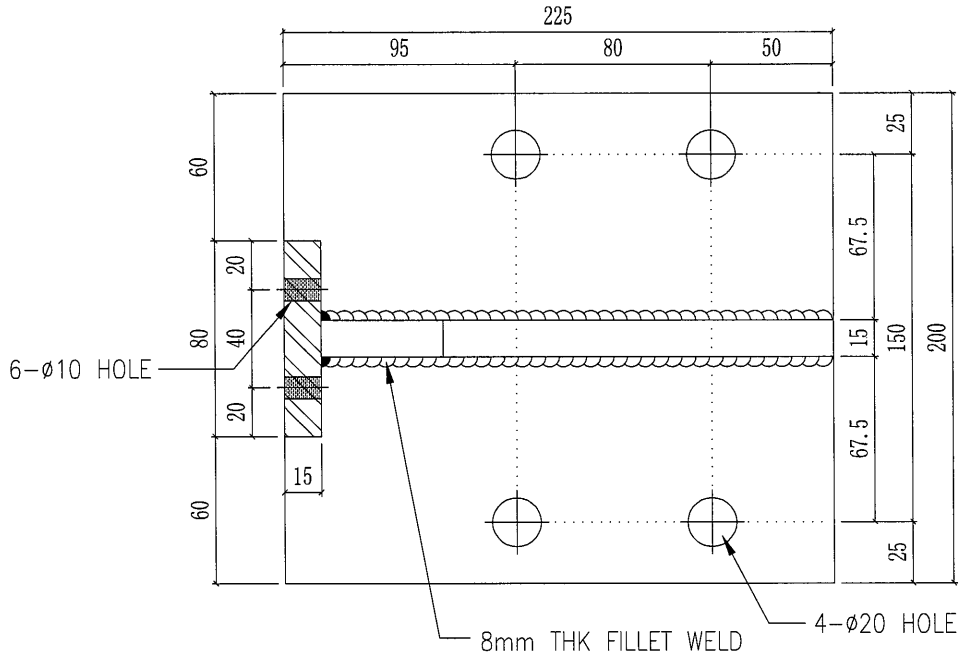

11.13 kg/pc

----- 表面刷沥青油

5

 美特鋁質有限公司 MIDI Aluminium Fabricator Ltd.			工程號 J851 地盘 青衣190	類別 制圖 W. E. X	物料號 - 2020-06-13	圖號 ST-S3 數量 172+5	
修改 - 日期 -	採用工廠 材料颜色 热浸锌	地盤 ✓	图纸名称 AC格栅铁码加工图 材料 如图所示	復核 - 批准 -		單件重量 - (KG)	

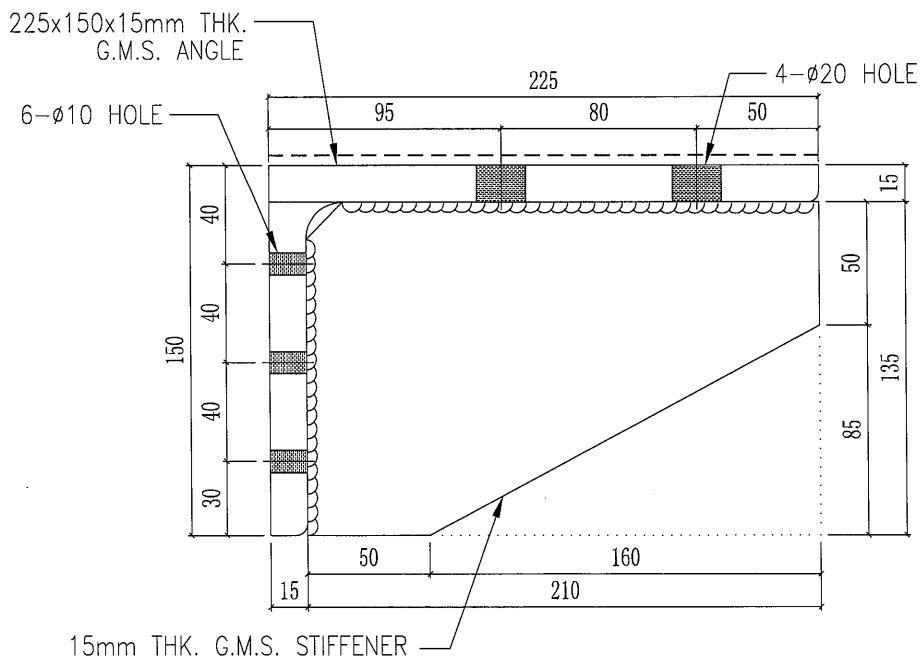
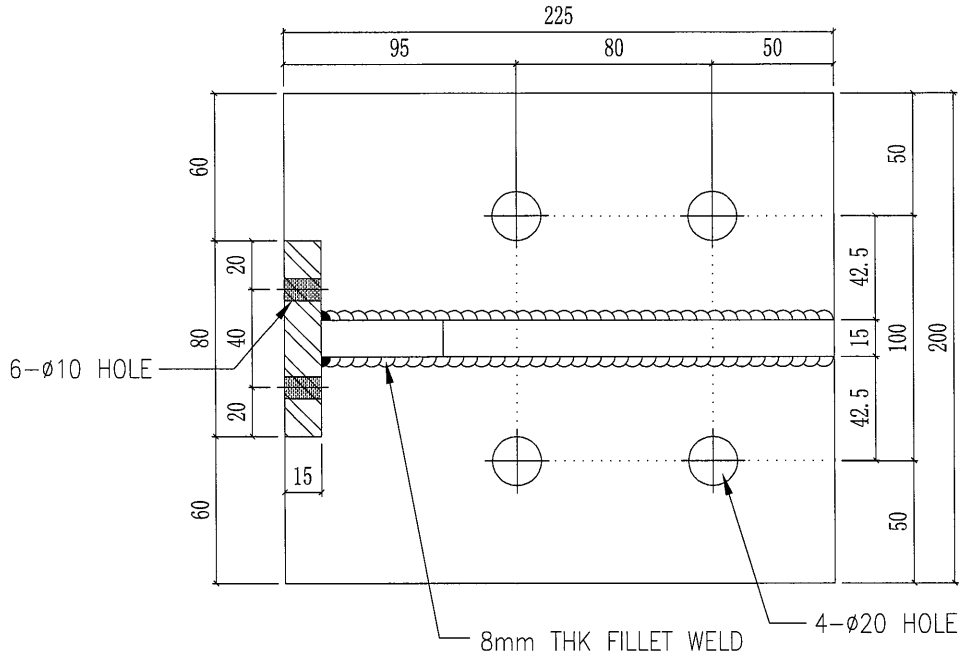

11.13 kg/pc

----- 表面刷沥青油

6

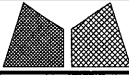
 美特鋁質有限公司 MIDI Aluminium Fabricator Ltd.			工程號 J851 地盘 青衣190	類別 制圖 W. E. X	物料號 - 2020-06-13	圖號 ST-S4
修改 - 日期 -	採用工廠 材料颜色 热浸锌	地盤 ✓	图纸名称 AC格栅铁码加工图 材料 如图所示	復核 - 批准 -	數量 567+25 單件重量 - (KG)	

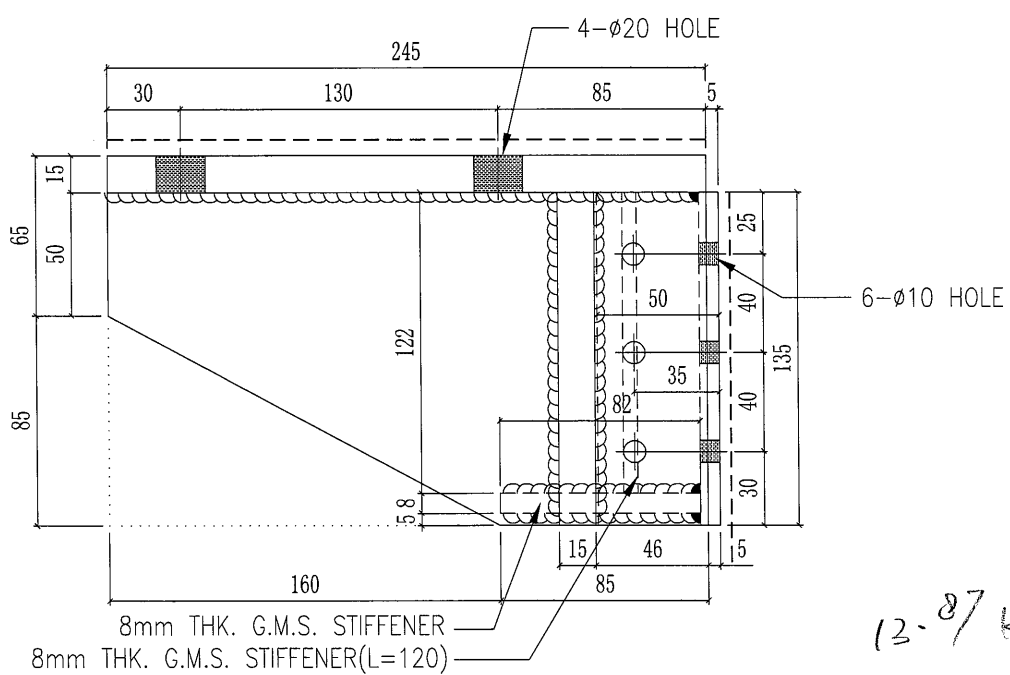
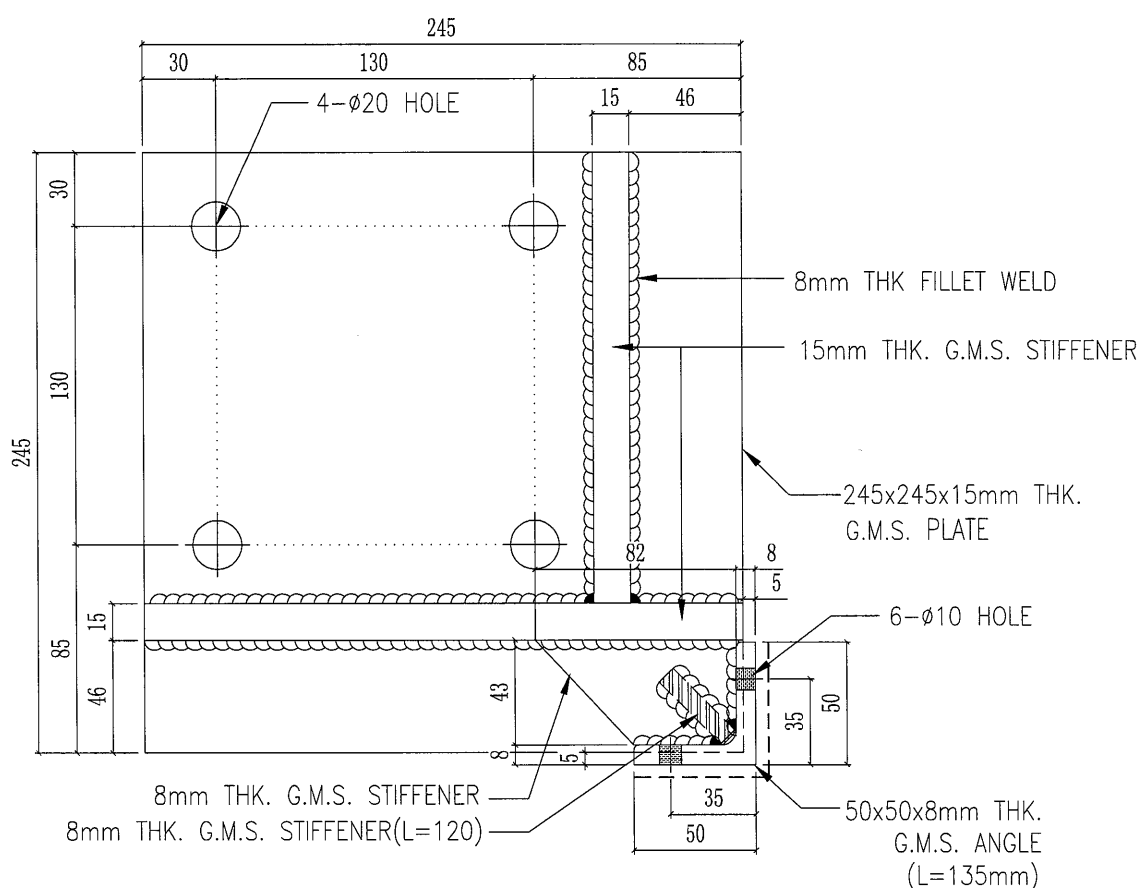

13-87 kg/pc

----- 表面刷沥青油

7

 美特鋁質有限公司 MIDI Aluminium Fabricator Ltd.				工程號 J851 地盘 青衣190	類別 制圖 W. E. X	物料號 - 2020-06-13	圖號 ST-S5
修改 - 日期 -	採用工廠 材料颜色 热浸锌	地盤 ✓	图纸名称 AC格栅铁码加工图	復核 - 批准 -	數量 832+40 單件重量 - (KG)		

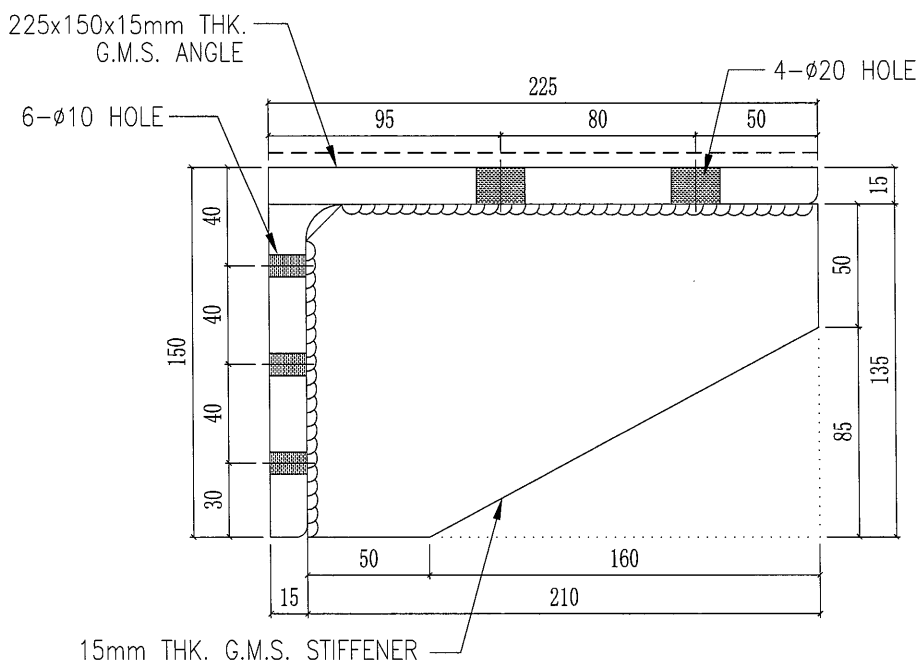
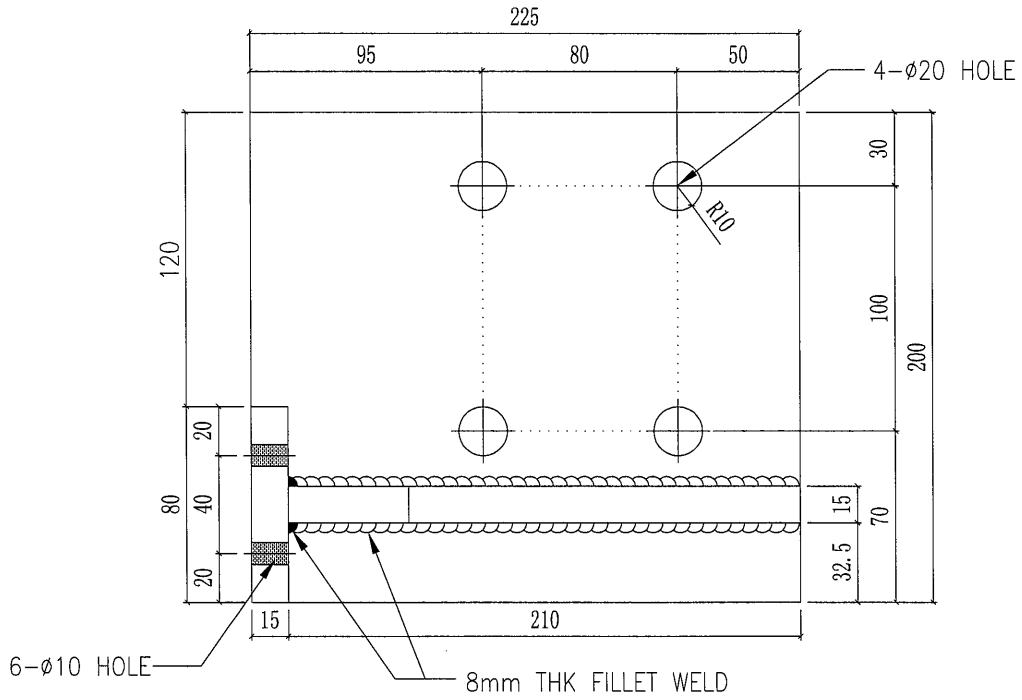

11.13 kg/pc

----- 表面刷沥青油

8

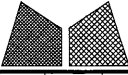
 美特鋁質有限公司 MIDI Aluminium Fabricator Ltd.			工程號 J851 地盘 青衣190	類別 制圖 W. E. X	物料號 - 2020-06-13	圖號 ST-S6 數量 28
修改 - 日期 -	採用工廠 材料颜色 热浸锌	地盤 ✓	图纸名称 AC格栅铁码加工图 材料 如图所示	復核 - 批准 -	單件重量 -	(KG)

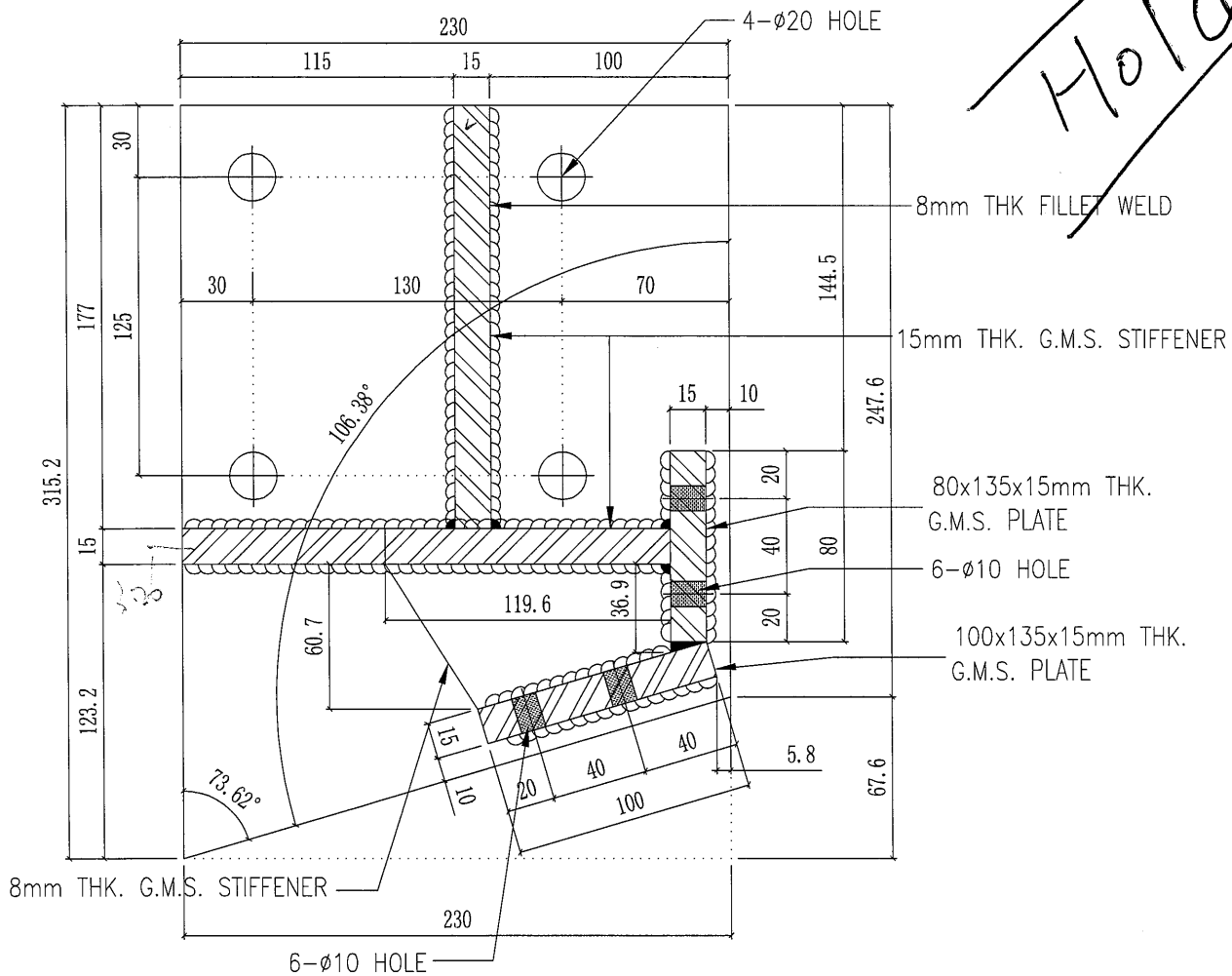

*Hold*

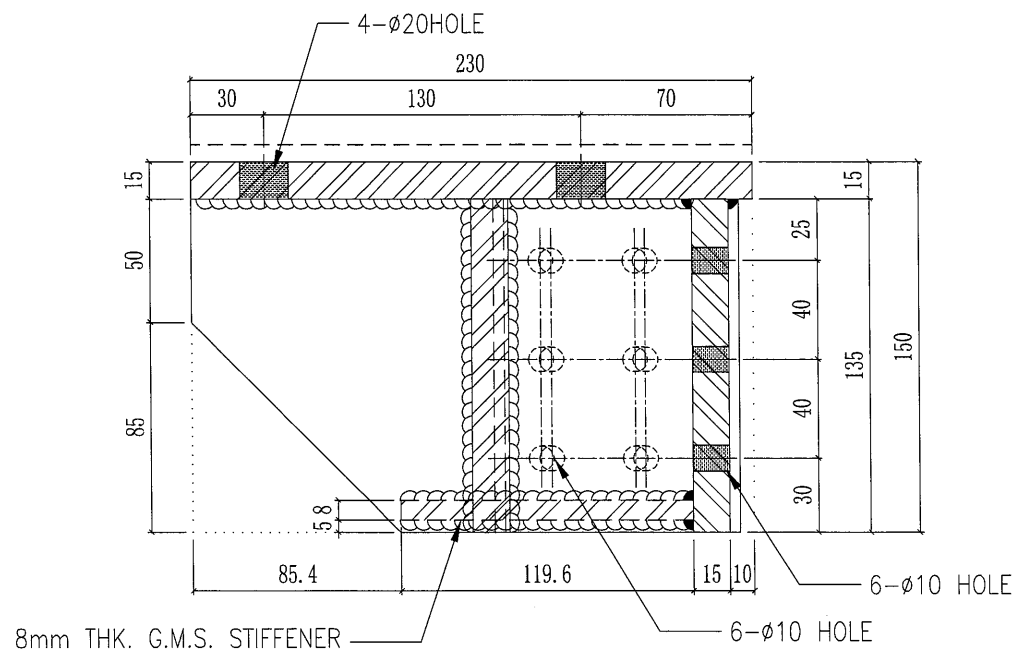

*16.57 kg/pc*

----- 表面刷沥青油



10

美特鋁質有限公司 MIDI Aluminium Fabricator Ltd.		工程號 J851	類別	物料號 -
地盤 青衣190		制圖 W. E. X	2020-06-13	圖號 ST-S7R
修改 - - -	採用工廠	地盤 ✓	圖紙名稱 AC格柵鐵碼加工圖	復核 - -
日期 - - -	材料顏色 熱浸鋅	材料 如圖所示	批准 - -	數量 57 +2
				單件重量 - (KG)

H. 92 KG / PC.

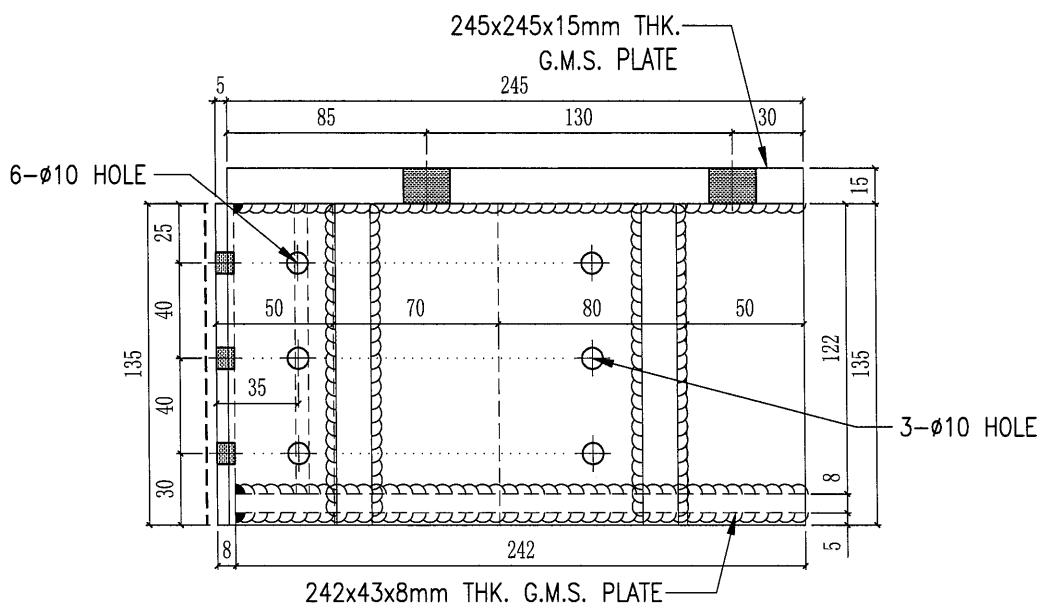
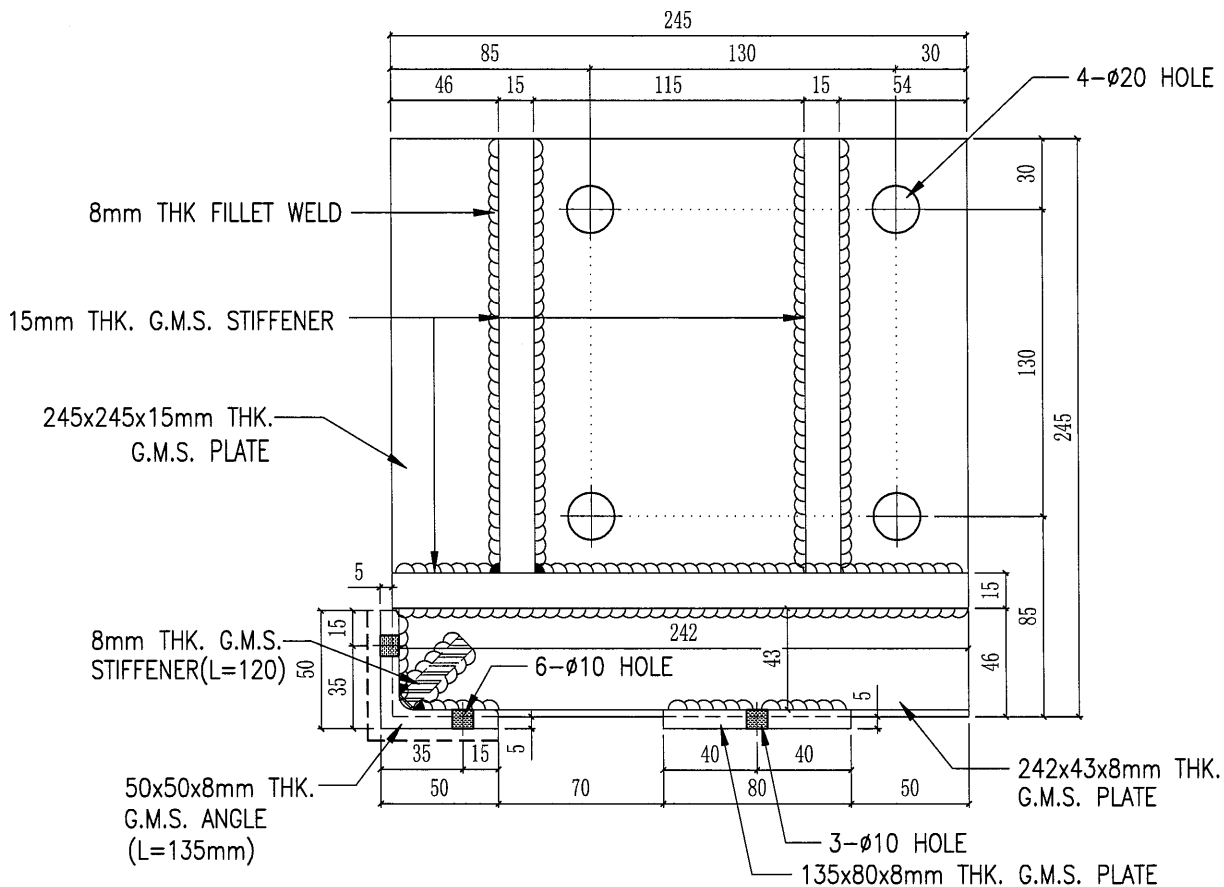

----- 表面刷瀝青油

11

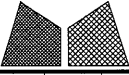
 美特鋁質有限公司 MIDI Aluminium Fabricator Ltd.			工程號 J851 地盘 青衣190	類別 制圖 W. E. X	物料號 - 2020-06-13	圖號 ST-S8
修改 - 日期 -	採用工廠 材料颜色 热浸锌	地盤 ✓	图纸名称 AC格栅铁码加工图 材料 如图所示	復核 - 批准 -	數量 29+2 單件重量 - (KG)	

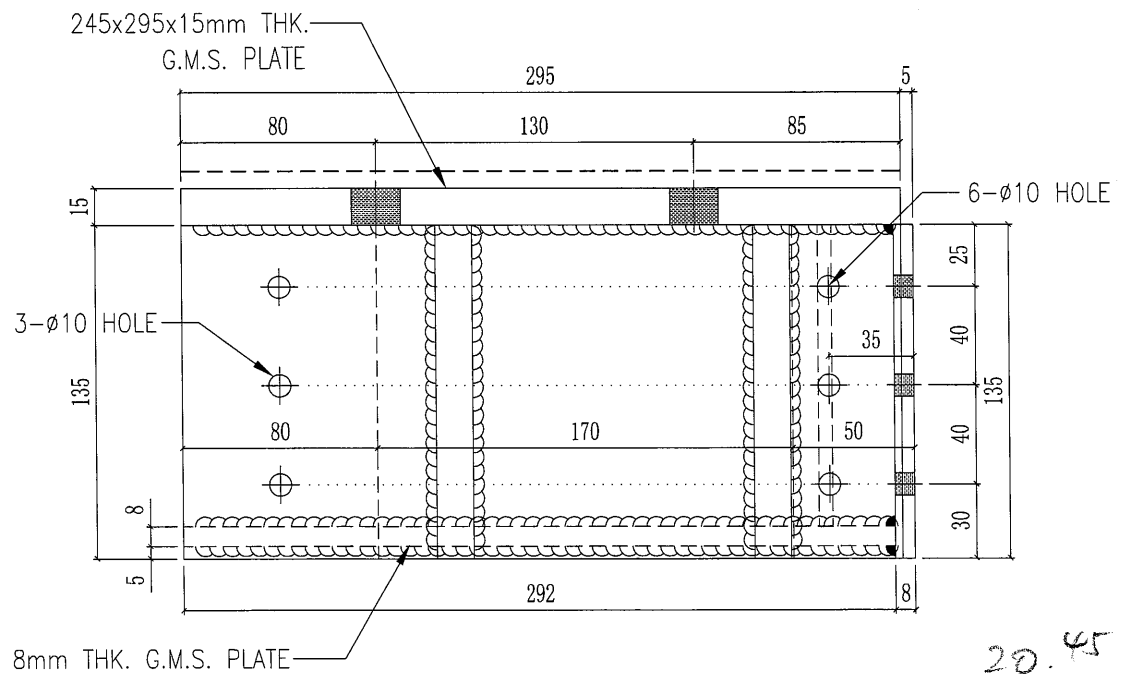
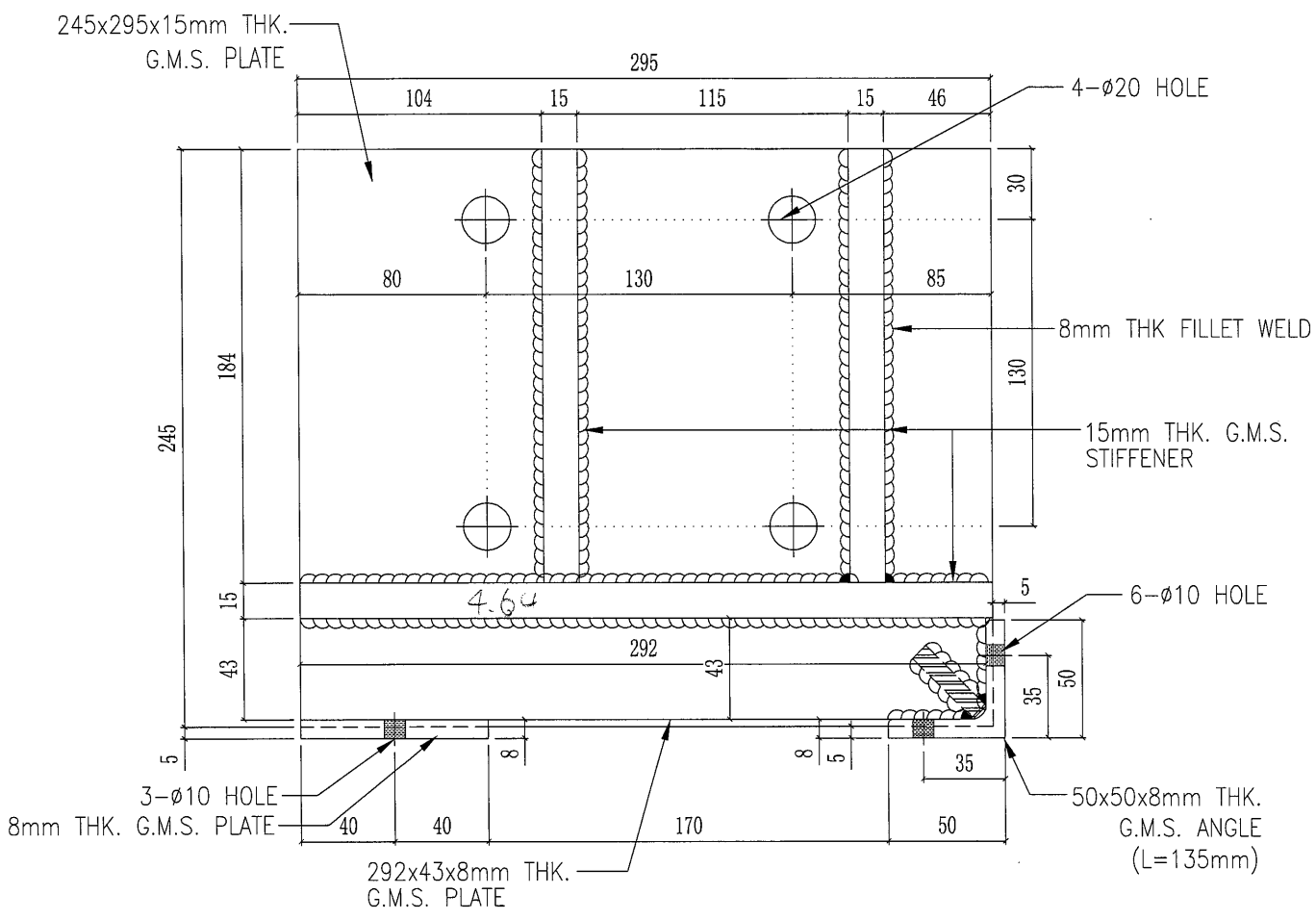

20.45 kg/pc

----- 表面刷沥青油

12

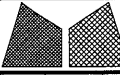
 美特鋁質有限公司 MIDI Aluminium Fabricator Ltd.				工程號 J851 地盘 青衣190	類別 制圖 W. E. X	物料號 - 2020-06-13	圖號 ST-S9
修改 - 日期 -	採用工廠 <input checked="" type="checkbox"/> 地盤 材料颜色 热浸锌	图纸名称 AC格栅铁码加工图 材料 如图所示	復核 - 批准 -	數量 1 單件重量 - (KG)			

60x60x5mm GMS ANGLE(L=100)

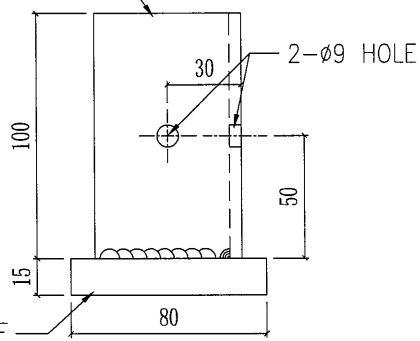

70x80x15mm GMS PLATE

4mm THK FILLET WELD

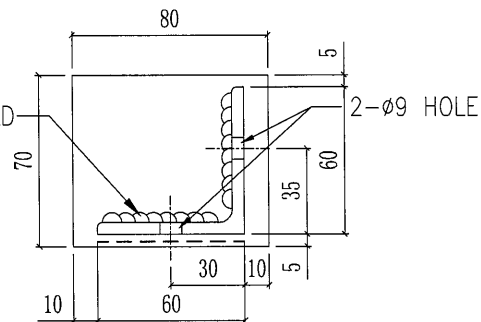

1.11 KG/PC

----- 表面刷沥青油

(13)

美特鋁質有限公司 MIDI Aluminium Fabricator Ltd.				工程號	J851	類別		物料號	-					
				地盘	青衣190	制圖	W. E. X	2020-06-13	圖號	ST-B1				
修改	-	-	-	採用工廠	✓	地盤		圖紙名稱	AC格栅铁码加工图	復核	-	-	數量	1
日期	-	-	-	材料颜色	热浸锌			材料	如图所示	批准	-	-	單件重量	- (KG)

60x60x5mm GMS ANGLE(L=100)

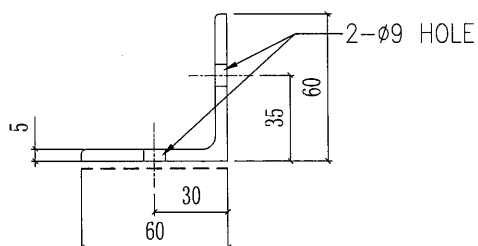
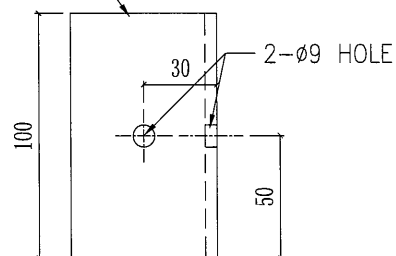

0.45 kg / pc

----- 表面刷沥青油

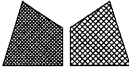
 美特鋁質有限公司 MIDI Aluminium Fabricator Ltd.				工程號	J851	類別		物料號	-			
				地盘	青衣190	制圖	W. E. X	2020-06-13	圖號	ST-B2		
修改	-	-	-	採用工廠	地盘	✓	图纸名称	AC格栅铁码加工图	復核	-	數量	2
日期	-	-	-	材料颜色	热浸锌		材料	如图所示	批准	-	單件重量	- (KG)

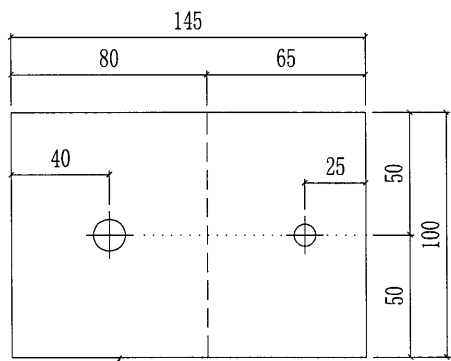

5mm THK. GMS BENT SHEET

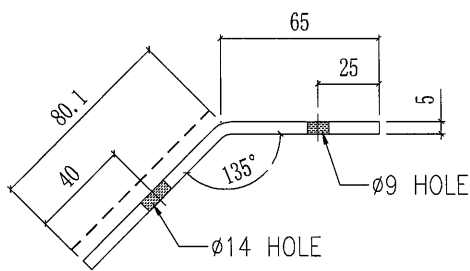

0.57 kg / pc

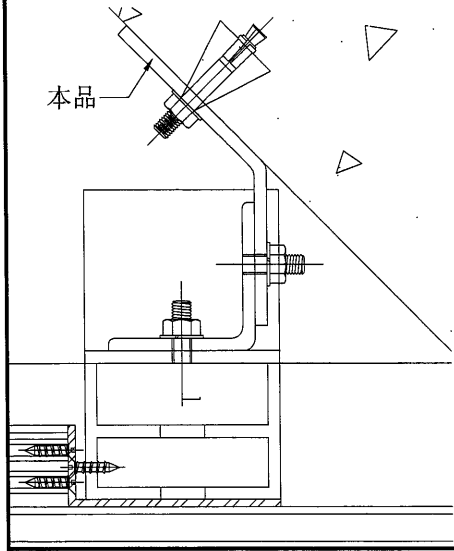

15

美特鋁質有限公司 MIDI Aluminium Fabricator Ltd.				工程號	J851	類別		物料號	-					
				地盘	青衣190	制圖	W. E. X	2020-06-13	圖號	ST-WS1				
修改	-	-	-	採用工廠		地盤	✓	图纸名称	AC格栅铁码加工图	復核	-	-	數量	15660 + 1000
日期	-	-	-	材料颜色	热浸锌	材料	5mm厚铁板	批准	-	-	單件重量	-	(KG)	

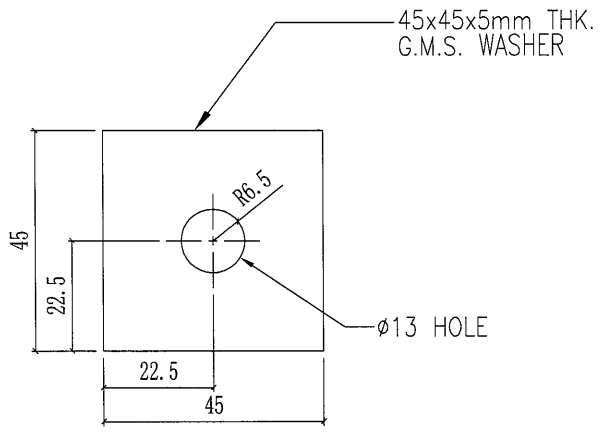

0.08 kg