

工程指示編號: EI/1667 / 20 修改版次: H
 工程編號: J851 工程名稱: 齊衣 明翹匯
 工程項目: 鋁料加工圖(大樓趟門)
 收件人: 生統 發件人: Leung Hin Wai 日期: 2/9-2020

要求提供 / 確認 事項:

- | | | |
|------------------------------------|-------------------------------------|-------------------------------|
| <input type="checkbox"/> 初步鋁料 B.M. | <input type="checkbox"/> 加工拆面, 然後生產 | <input type="checkbox"/> 尺寸表 |
| <input type="checkbox"/> 正式鋁料 B.M. | <input type="checkbox"/> 技術上資料 / 指示 | <input type="checkbox"/> 報價 |
| <input type="checkbox"/> 配件 B.M. | <input type="checkbox"/> 樣辦或貨品說明書 | <input type="checkbox"/> 分判合約 |
| <input type="checkbox"/> 其他: _____ | | |

內容: 提供開料單 (1F 至 6F) 和修改圖紙

請在 9月 前完成上列要求。

附: -

以上項目為:

- 原合約工程包 原合約工程加 / 減限 新工程報價

原因: -

分發東莞各部門:

- () 生產技術總監 連附件 () 技術部 連附件 () 生產部 連附件 () 機械設計部 連附件
 () 採購部 連附件 () 生產統籌部 連附件
 () 質檢部 連附件 () 會計部 連附件 () 報關組 連附件 () 其他 _____ 連附件

分發香港各部門:

- () 行政部 連附件 () 會計部 連附件 () 統籌部 連附件 () 工程部地盤科文 連附件
 () 採購部 連附件 () QS 部 連附件 () 維修部 連附件 () 其他 _____ 連附件

傳遞編號:

HK1985

發件人簽署: 

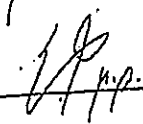
項目經理簽署: 

鋁材開料總表

工程號碼: J-851 工程名稱: 青衣明翹匯

序號	鋁料編號	名稱	表面處理		開料長度	實用長料總數量		浪費率(%)
			顏色	層厚		支數	長度	
1	X846270-灰色	門企夾邊	灰色		4960	108	535680	0.96
2	X846270-白色	門企夾邊	白色		5360	19	101840	6.67
4	X85698-灰色趟	門框頂橫	灰色		5360	38	203680	11.40
5	X85698-白色趟	門頂橫	白色		5360	8	42880	19.79
6	X85701-灰色趟	門框底橫	灰色		5360	38	203680	11.40
7	X85701-白色趟	門框底橫	白色		5360	8	42880	19.79
8	X85702-灰色趟	門邊框	灰色		5060	108	546480	0.63
9	X85702-白色趟	門邊框	白色		5450	19	103550	6.09
10	50x50x3mm鋁通	一開二使用	MILL		5360	48	257280	8.47
12	X85699-趟門玉	(一)	灰色		5960	128	762880	4.91
14	X85700-灰色玻	璃線	灰色		5510	202	1113020	4.32
15	X85700-白色玻	璃線	白色		5510	44	242440	1.88
16	X85703-灰色門	玉勾料	灰色		4860	88	427680	0.50
17	X85703-白色門	玉勾料	白色		5210	19	98990	5.62
18	X85780-灰色趟	門玉(二)	灰色		5910	76	449160	3.72
19	X85780-白色趟	門玉(二)	白色		5910	45	265950	3.00
20	76.2x3.18mm厚	鋁角	MILL		6000	4	24000	5.20
21	150x70x4mm鋁	(一開二使用)	MILL		6000	4	24000	5.20
23	20x20x3mm厚鋁	切成20x19x3mm	MILL		4860	107	520020	2.51
24	20x20x3mm厚鋁	通	MILL		6000	6	36000	6.78

送至: _____

由: _____

日期: _____

簡短說明: _____

共23頁 第1頁

打印日期: 2020/9/2 打印時間: 15:02



鋁材開料總表

工程號碼: J-851 工程名稱: 青衣明翹匯

序號	鋁料編號	名稱	表面處理		開料長度	實用長料總數量		浪費率(%)
			顏色	層厚		支數	長度	
25	25x25x3mm厚鋁角		MILL		5360	9	48240	11.53

送至: _____

由: _____

日期: _____

簡短說明: _____

鋁材開料清單 25x25x3mm厚

鋁料長度	窗號	編號(用料狀況)	實用長度(長料開數)	需要支數	開料支數	長料支數	餘料支數	編號(剩餘長度)
5360	J851-AL35-04, J851-AL35-05, J851-AL35-10, J851-AL35a-05, J851-AL35a-06, J851-AL35R-01, J851-AL35R-04, J851-AL35R-05, J851-AL35R-06, J851-AL35-01, J851-AL35-09, J851-AL35a-06, J851-AL35R-01, J851-AL35R-06	(餘料)3, 3-4, 4, 4-5, 5, 5, 8, 8, 8, 1-9	50.0	787	787	9	11	3@(1668)x1 3@(48)x1 4@(2316)x1 4@(696)x1 4@(48)x1 5@(3072)x1 5@(1182)x1 5@(48)x1 8@(3126)x1 8@(1506)x1 8@(48)x1 1-2@(48)x2 3@(3288)x1 4@(3828)x1 5@(4692)x1 6-7@(48)x2 8@(4422)x1 9@(5178)x1

工程號碼:J-851, 工程名稱:青衣明翹匯

開料長度:6000, 總長料支數:6, 總開料支數:1216

鋁材開料清單 20x20x3mm厚鋁 鋸片厚度(mm):4, 料頭尾總切除(mm):20, 浪費率(%):6.78

鋁料 長度	窗號	編號(用料狀況)	實用長度(長料開數)	需要 支數	開料 支數	長料 支數	餘料 支數	編號(剩餘長度)
6000	J851-AL41	(餘料)3, 1-6	23.5	1216	1216	6	1	3@(12.5)x1 1-2@(12.5)x2 3@(755)x1 4-5@(12.5)x2 6@(2377.5)x1

鋁料長度	窗號	編號(用料狀況)	實用長度(長料開數)	需要支數	開料支數	長料支數	餘料支數	編號(剩餘長度)
4860	J851-AL13-02, J851-AL13a-01, J851-AL13R-02, J851-AL14-02, J851-AL14a-01, J851-AL14R-02, J851-AL14Ra-01	(餘料)3, 12, 14, 21, 26, 31, 33, 35, 42, 44, 49	2388.5	102	11	0	11	3@(55)x1 12@(55)x1 14@(55)x1 21@(55)x1 26@(55)x1 31@(55)x1 33@(55)x1 35@(55)x1 42@(55)x1 44@(55)x1 49@(55)x1
4860	J851-AL13-02, J851-AL13a-01, J851-AL13R-02, J851-AL13Ra-01, J851-AL14-02, J851-AL14a-01, J851-AL14R-02, J851-AL14Ra-01	1-51	2388.5		91	51	0	1-2@(55)x2 3@(2447.5)x1 4-11@(55)x8 12@(2447.5)x1 13@(55)x1 14@(2447.5)x1 15-20@(55)x6 21@(2447.5)x1 22-25@(55)x4 26@(2447.5)x1 27-30@(55)x4 31@(2447.5)x1 32@(55)x1 33@(2447.5)x1 34@(55)x1 35@(2447.5)x1 36-41@(55)x6 42@(2447.5)x1 43@(55)x1 44@(2447.5)x1 45-48@(55)x4 49@(2447.5)x1 50-51@(55)x2
4860	J851-AL13R-01, J851-AL14R-01	(餘料)66, 94	2324.5	112	2	0	2	66@(183)x1 94@(183)x1
4860	J851-AL13-01, J851-AL13R-01, J851-AL14-01, J851-AL14R-01	52-107	2324.5		110	56	0	52-65@(183)x14 66@(2511.5)x1 67-93@(183)x27 94@(2511.5)x1 95-107@(183)x13

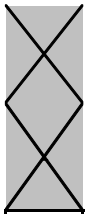

工程號碼: J-851, 工程名稱: 青衣明翹匯

開料長度: 6000, 總長料支數: 4, 總開料支數: 872

鋸片厚度(mm): 4, 料頭尾總切除(mm): 20, 浪費率(%): 5.2

鋁材開料清單 150x70x4mm鋁通

鋁料 長度	窗號	編號(用料狀況)	實用長度(長料開數)	需要 支數	開料 支數	長料 支數	餘料 支數	編號(剩餘長度)
6000	J851-AL18-01	1-4	22.0	872	872	4	0	1-3@(0)x3 4@(1248)x1

工程號碼:J-851, 工程名稱:青衣明翹匯

開料長度:6000, 總長料支數:4, 總開料支數:872

鋁材開料清單 76.2x3.18mm厚鋁片厚度(mm):4, 料頭尾總切除(mm):20, 浪費率(%):5.2

鋁料 長度	窗號	編號(用料狀況)	實用長度(長料開數)	需要 支數	開料 支數	長料 支數	餘料 支數	編號(剩餘長度)
6000	J851-AL18-02	1-4	22.0	872	872	4	0	1-3@(0)x3 4@(1248)x1

鋁材開料清單 X85780-白色趟門

鋁料 長度	窗號	編號(用料狀況)	實用長度(長料開數)	需要 支數	開料 支數	長料 支數	餘料 支數	編號(剩餘長度)
5910	J851-AL07a-01, J851-AL08a-01, J851-AL09a-01, J851-AL10a-01, J851-AL10Ra-01	(餘料)3, 5, 10, 17, 22, 29, 34, 36	2444.5	76	8	0	8	3@(993)x1 5@(993)x1 10@(993)x1 17@(993)x1 22@(993)x1 29@(993)x1 34@(993)x1 36@(993)x1
5910	J851-AL07a-01, J851-AL08a-01, J851-AL09a-01, J851-AL09Ra-01, J851-AL10a-01, J851-AL10Ra-01	1-38	2444.5		68	38	0	1-2@(993)x2 3@(3441.5)x1 4@(993)x1 5@(3441.5)x1 6-9@(993)x4 10@(3441.5)x1 11-16@(993)x6 17@(3441.5)x1 18-21@(993)x4 22@(3441.5)x1 23-28@(993)x6 29@(3441.5)x1 30-33@(993)x4 34@(3441.5)x1 35@(993)x1 36@(3441.5)x1 37-38@(993)x2
5910	J851-AL11a-08, J851-AL12a-08	39-42	1051.0	20	20	4	0	39-42@(615)x4
5910	J851-AL11a-04, J851-AL12a-04	(餘料)1-20	906.0	20	20	0	20	1-20@(83)x20
5910	J851-AL11a-03, J851-AL12a-03	(餘料)21-38, 44	876.0	36	20	0	19	21-38@(113)x18 44@(610)x1
5910	J851-AL12a-03	43-45	876.0		16	3	0	43@(610)x1 44@(2370)x1 45@(610)x1

鋁材開料清單 X85780-灰色趟門

鋁料 長度	窗號	編號(用料狀況)	實用長度(長料開數)	需要 支數	開料 支數	長料 支數	餘料 支數	編號(剩餘長度)
5910	J851-AL07-01, J851-AL08-01, J851-AL09-01, J851-AL09R-01, J851-AL10-01, J851-AL10R-01	(餘料)3, 5, 10, 19, 21, 26, 35, 46, 51, 62	2444.5	128	10	0	10	3@(993)x1 5@(993)x1 10@(993)x1 19@(993)x1 21@(993)x1 26@(993)x1 35@(993)x1 46@(993)x1 51@(993)x1 62@(993)x1
5910	J851-AL07-01, J851-AL08-01, J851-AL09-01, J851-AL09R-01, J851-AL10-01, J851-AL10R-01	1-64	2444.5		118	64	0	1-2@(993)x2 3@(3441.5)x1 4@(993)x1 5@(3441.5)x1 6-9@(993)x4 10@(3441.5)x1 11-18@(993)x8 19@(3441.5)x1 20@(993)x1 21@(3441.5)x1 22-25@(993)x4 26@(3441.5)x1 27-34@(993)x8 35@(3441.5)x1 36-45@(993)x10 46@(3441.5)x1 47-50@(993)x4 51@(3441.5)x1 52-61@(993)x10 62@(3441.5)x1 63-64@(993)x2
5910	J851-AL12-08	(餘料)66	1051.0	16	2	0	1	66@(615)x1
5910	J851-AL11-08, J851-AL12-08	65-68	1051.0		14	4	0	65@(615)x1 66@(2725)x1 67@(615)x1 68@(4835)x1
5910	J851-AL11-07, J851-AL12-07	(餘料)1-16	981.0	16	16	0	16	1-16@(8)x16
5910	J851-AL11-04, J851-AL12-04	(餘料)17-36	906.0	20	20	0	20	17-36@(83)x20
5910	J851-AL11-03, J851-AL12-03	(餘料)37-64, 68, 68	876.0	40	33	0	30	37-64@(113)x28 68@(3075)x1 68@(435)x1
5910	J851-AL12-03	69-70	876.0		7	2	0	69@(610)x1 70@(5010)x1
5910	J851-AL11-02, J851-AL12-02	(餘料)70-71, 73-74	871.0	36	12	0	4	70@(635)x1 71@(640)x1 73-74@(640)x2
5910	J851-AL11-02, J851-AL12-02	71-76	871.0		24	6	0	71@(1515)x1 72@(640)x1 73@(5015)x1 74@(1515)x1 75@(640)x1 76@(5015)x1

鋁材開料清單 X85703-白色門

鋁料 長度	窗號	編號(用料狀況)	實用長度(長料開數)	需要 支數	開料 支數	長料 支數	餘料 支數	編號(剩餘長度)
5210	J851-AL13a-01, J851-AL14a-01, J851-AL14Ra-01, J851-AL13a-01, J851-AL13Ra-01, J851-AL14a-01, J851-AL14Ra-01	(餘料)3, 10, 15, 17, 1-19	2444.5	38	38	19	4	3@(293)x1 10@(293)x1 15@(293)x1 17@(293)x1 1-2@(293)x2 3@(2741.5)x1 4-9@(293)x6 10@(2741.5)x1 11-14@(293)x4 15@(2741.5)x1 16@(293)x1 17@(2741.5)x1 18-19@(293)x2

鋁材開料清單 X85703-灰色門

鋁料 長度	窗號	編號(用料狀況)	實用長度(長料開數)	需要 支數	開料 支數	長料 支數	餘料 支數	編號(剩餘長度)
4860	J851-AL13-02, J851-AL13R-02, J851-AL14-02, J851-AL14R-02	1-64	2444.5	64	64	64	0	1-64@(2391.5)x64
4860	J851-AL13-01, J851-AL13R-01, J851-AL14-01, J851-AL14R-01	(餘料)1-64, 75	2380.5	112	65	0	65	1-64@(7)x64 75@(71)x1
4860	J851-AL14-01, J851-AL14R-01	65-88	2380.5		47	24	0	65-74@(71)x10 75@(2455.5)x1 76-88@(71)x13

鋁料 長度	窗號	編號(用料狀況)	實用長度(長料開數)	需要 支數	開料 支數	長料 支數	餘料 支數	編號(剩餘長度)
5510	J851-AL15a-01, J851-AL16a-01	1-38	2312.5	76	76	38	0	1-38@(857)x38
5510	J851-AL17a-10	39-42	919.0	20	20	4	0	39-42@(875)x4
5510	J851-AL17a-06	(餘料)1-20	774.0	20	20	0	20	1-20@(79)x20
5510	J851-AL17a-05	(餘料)21-42	744.0	36	22	0	22	21-38@(109)x18 39-42@(127)x4
5510	J851-AL17a-05	43-44	744.0		14	2	0	43-44@(254)x2

工程號碼:J-851, 工程名稱:青衣明翹匯
開料長度:5510, 總長料支數:202, 總開料支數:704
鋸片厚度(mm):4, 料頭尾總切除(mm):20, 浪費率

鋁材開料清單 X85700-灰色玻璃

鋁料 長度	窗號	編號(用料狀況)	實用長度(長料開 數)	需要 支數	開料 支數	長料 支數	餘料 支數	編號(剩餘長度)
5510	J851-AL15-02, J851-AL16-02	1-64	2312.5	128	128	64	0	1-64@(857)x64
5510	J851-AL15-01, J851-AL16-01	65-176	2248.5	224	224	112	0	65-176@(985)x112
5510	J851-AL17-10	(餘料)65-80	919.0	16	16	0	16	65-80@(62)x16
5510	J851-AL17-09	(餘料)1-16	849.0	16	16	0	16	1-16@(4)x16
5510	J851-AL17-06	(餘料)17-36	774.0	20	20	0	20	17-36@(79)x20
5510	J851-AL17-05	(餘料)37-64, 81-92	744.0	40	40	0	40	37-64@(109)x28 81-92@(237)x12
5510	J851-AL17-04	(餘料)93-128	739.0	36	36	0	36	93-128@(242)x36
5510	J851-AL17-01	(餘料)129-176, 186	706.5	224	50	0	49	129-176@(274.5)x48 186@(516.5)x1
5510	J851-AL17-01	177-202	706.5		174	26	0	177-185@(516.5)x9 186@(1937.5)x1 187-201@(516.5)x15 202@(4779.5)x1

鋁材開料清單 X85699-趟門玉(鋸片厚度(mm):4, 料頭尾總切除(mm):20, 浪費率(%):4.91

鋁料 長度	窗號	編號(用料狀況)	實用長度(長料開數)	需要 支數	開料 支數	長料 支數	餘料 支數	編號(剩餘長度)
5960	J851-AL01, J851-AL02, J851-AL03R, J851-AL04R	(餘料)15, 43, 71, 99	2380.5	224	4	0	4	15@(1171)x1 43@(1171)x1 71@(1171)x1 99@(1171)x1
5960	J851-AL01, J851-AL02, J851-AL03, J851-AL03R, J851-AL04, J851-AL04R	1-112	2380.5		220	112	0	1-14@(1171)x14 15@(3555.5)x1 16-42@(1171)x27 43@(3555.5)x1 44-70@(1171)x27 71@(3555.5)x1 72-98@(1171)x27 99@(3555.5)x1 100-112@(1171)x13
5960	J851-AL05-01, J851-AL06- 01	(餘料)1-112, 121	838.5	224	117	0	113	1-112@(328.5)x112 121@(42.5)x1
5960	J851-AL06-01	113-128	838.5		107	16	0	113-120@(42.5)x8 121@(4255)x1 122-128@(42.5)x7

鋁材開料清單 50x50x3mm鋁通

鋁料 長度	窗號	編號(用料狀況)	實用長度(長料開數)	需要 支數	開料 支數	長料 支數	餘料 支數	編號(剩餘長度)
5360	J851-AL40-05, J851-AL40-09, J851-AL40-10	(餘料)5, 10, 12	2545.0	27	3	0	3	5@(242)x1 10@(242)x1 12@(242)x1
5360	J851-AL40-04, J851-AL40-05, J851-AL40-06, J851-AL40-09, J851-AL40-10	1-14	2545.0		24	14	0	1-4@(242)x4 5@(2791)x1 6-9@(242)x4 10@(2791)x1 11@(242)x1 12@(2791)x1 13@(242)x1 14@(2791)x1
5360	J851-AL40-10	(餘料)14	2040.0	5	1	0	1	14@(747)x1
5360	J851-AL40-10	15-16	2040.0		4	2	0	15-16@(1252)x2
5360	J851-AL40-06	17-18	1750.0	5	5	2	0	17@(78)x1 18@(1832)x1
5360	J851-AL40-05	(餘料)18, 20	1690.0	9	3	0	2	18@(138)x1 20@(258)x1
5360	J851-AL40-05	19-21	1690.0		6	3	0	19@(258)x1 20@(3646)x1 21@(1952)x1
5360	J851-AL40-04	(餘料)21	1680.0	5	1	0	1	21@(268)x1
5360	J851-AL40-04	22-23	1680.0		4	2	0	22@(288)x1 23@(3656)x1
5360	J851-AL40-01	(餘料)23, 36	1615.0	76	4	0	2	23@(418)x1 36@(483)x1
5360	J851-AL40-01	24-48	1615.0		72	25	0	24-35@(483)x12 36@(3721)x1 37-47@(483)x11 48@(2102)x1

鋁材開料清單 X85702-白色趟門

鋁料 長度	窗號	編號(用料狀況)	實用長度(長料開數)	需要 支數	開料 支數	長料 支數	餘料 支數	編號(剩餘長度)
5450	J851-AL32a-01, J851-AL33a-01, J851-AL32a-01, J851-AL32Ra-01, J851-AL33a-01, J851-AL33Ra-01	(餘料)3, 10, 15, 1-19	2545.0	38	38	19	3	3@(332)x1 10@(332)x1 15@(332)x1 1-2@(332)x2 3@(2881)x1 4-9@(332)x6 10@(2881)x1 11-14@(332)x4 15@(2881)x1 16-19@(332)x4

鋁材開料清單 X85702-灰色趟

鋁料 長度	窗號	編號(用料狀況)	實用長度(長料開 數)	需要 支數	開料 支數	長料 支數	餘料 支數	編號(剩餘長度)
5060	J851-AL32-01, J851-AL32R-01, J851-AL33-02, J851-AL33R-02	1-64	2545.0	64	64	64	0	1-64@(2491)x64
5060	J851-AL30, J851-AL30R, J851-AL33R-01	(餘料)1-64, 90	2481.0	152	65	0	65	1-64@(6)x64 90@(70)x1
5060	J851-AL30R, J851-AL33-01, J851-AL33R-01	65-108	2481.0		87	44	0	65-89@(70)x25 90@(2555)x1 91-108@(70)x18

鋁材開料清單 X85701-白色趟門

鋁料 長度	窗號	編號(用料狀況)	實用長度(長料開數)	需要 支數	開料 支數	長料 支數	餘料 支數	編號(剩餘長度)
5360	J851-AL35Ra-10	1-3	2040.0	5	5	3	0	1-2@(1252)x2 3@(3296)x1
5360	J851-AL35a-06	(餘料)3	1750.0	5	1	0	1	3@(1542)x1
5360	J851-AL35a-06	4-5	1750.0		4	2	0	4@(78)x1 5@(3586)x1
5360	J851-AL35a-05	(餘料)5	1690.0	9	2	0	1	5@(198)x1
5360	J851-AL35a-05, J851- AL35Ra-05	6-8	1690.0		7	3	0	6-7@(258)x2 8@(3646)x1

鋁材開料清單 X85701-灰色趟

鋁料 長度	窗號	編號(用料狀況)	實用長度(長料開數)	需要 支數	開料 支數	長料 支數	餘料 支數	編號(剩餘長度)
5360	J851-AL35-10	1-2	2040.0	4	4	2	0	1-2@(1252)x2
5360	J851-AL35-09	3-4	1900.0	4	4	2	0	3-4@(1532)x2
5360	J851-AL35R-06	5-6	1750.0	5	5	2	0	5@(78)x1 6@(1832)x1
5360	J851-AL35-05, J851- AL35R-05	(餘料)6, 8	1690.0	10	3	0	2	6@(138)x1 8@(258)x1
5360	J851-AL35-05, J851- AL35R-05	7-9	1690.0		7	3	0	7@(258)x1 8@(3646)x1 9@(258)x1
5360	J851-AL35R-04	(餘料)11	1680.0	9	1	0	1	11@(288)x1
5360	J851-AL35-04, J851- AL35R-04	10-12	1680.0		8	3	0	10@(288)x1 11@(1972)x1 12@(288)x1
5360	J851-AL35-01, J851- AL35R-01	13-38	1615.0	76	76	26	0	13-37@(483)x25 38@(3721)x1

鋁材開料清單 X85698-白色趟

鋁料 長度	窗號	編號(用料狀況)	實用長度(長料開數)	需要 支數	開料 支數	長料 支數	餘料 支數	編號(剩餘長度)
5360	J851-AL34a-10	1-3	2040.0	5	5	3	0	1-2@(1252)x2 3@(3296)x1
5360	J851-AL34a-06	(餘料)3	1750.0	5	1	0	1	3@(1542)x1
5360	J851-AL34a-06	4-5	1750.0		4	2	0	4@(78)x1 5@(3586)x1
5360	J851-AL34a-05	(餘料)5	1690.0	9	2	0	1	5@(198)x1
5360	J851-AL34a-05	6-8	1690.0		7	3	0	6-7@(258)x2 8@(3646)x1

鋁材開料清單 X85698-灰色趟

鋁料 長度	窗號	編號(用料狀況)	實用長度(長料開數)	需要 支數	開料 支數	長料 支數	餘料 支數	編號(剩餘長度)
5360	J851-AL34-10	1-2	2040.0	4	4	2	0	1-2@(1252)x2
5360	J851-AL34-09	3-4	1900.0	4	4	2	0	3-4@(1532)x2
5360	J851-AL34-06	5-6	1750.0	5	5	2	0	5@(78)x1 6@(1832)x1
5360	J851-AL34-05	(餘料)6, 8	1690.0	10	3	0	2	6@(138)x1 8@(258)x1
5360	J851-AL34-05	7-9	1690.0		7	3	0	7@(258)x1 8@(3646)x1 9@(258)x1
5360	J851-AL34-04	(餘料)11	1680.0	9	1	0	1	11@(288)x1
5360	J851-AL34-04	10-12	1680.0		8	3	0	10@(288)x1 11@(1972)x1 12@(288)x1
5360	J851-AL34-01	13-38	1615.0		76	76	26	0

鋁材開料清單 X846270-白色門

鋁料 長度	窗號	編號(用料狀況)	實用長度(長料開數)	需要 支數	開料 支數	長料 支數	餘料 支數	編號(剩餘長度)
5360	J851-AL36a-01, J851-AL36Ra-01	(餘料)3, 8	2491.0	19	2	0	2	3@(350)x1 8@(350)x1
5360	J851-AL36a-01, J851-AL36Ra-01	1-10	2491.0		17	10	0	1-2@(350)x2 3@(2845)x1 4-7@(350)x4 8@(2845)x1 9@(350)x1 10@(2845)x1
5360	J851-AL37a-01	(餘料)10, 15	2483.5	19	2	0	2	10@(357.5)x1 15@(365)x1
5360	J851-AL37a-01, J851-AL37Ra-01	11-19	2483.5		17	9	0	11-14@(365)x4 15@(2852.5)x1 16-19@(365)x4

鋁材開料清單 X846270-灰色門

鋁料 長度	窗號	編號(用料狀況)	實用長度(長料開數)	需要 支數	開料 支數	長料 支數	餘料 支數	編號(剩餘長度)
4960	J851-AL36-02, J851-AL36R-02	1-32	2491.0	32	32	32	0	1-32@(2445)x32
4960	J851-AL37-02, J851-AL37R-02	33-64	2483.5	32	32	32	0	33-64@(2452.5)x32
4960	J851-AL36-01, J851-AL36R-01	(餘料)1-64	2427.0	76	64	0	64	1-32@(14)x32 33-64@(21.5)x32
4960	J851-AL36R-01	65-70	2427.0		12	6	0	65-70@(78)x6
4960	J851-AL37R-01	(餘料)90	2419.5		1	0	1	90@(93)x1
4960	J851-AL37-01, J851-AL37R-01	71-108	2419.5	76	75	38	0	71-89@(93)x19 90@(2516.5)x1 91-108@(93)x18

产品编号	L(mm)	数量	A	B	N	M	N1	M1	备注
J851-AL32R-01	2545	80	72.5	72.5	8	300			
J851-AL32R-02	2655	5	127.5	127.5	8	300			

工程號	J851	地盤	青衣明翹匯
-----	------	----	-------

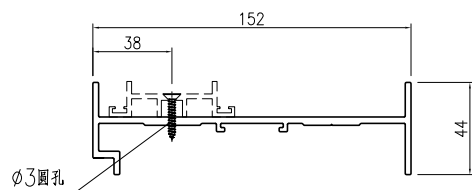
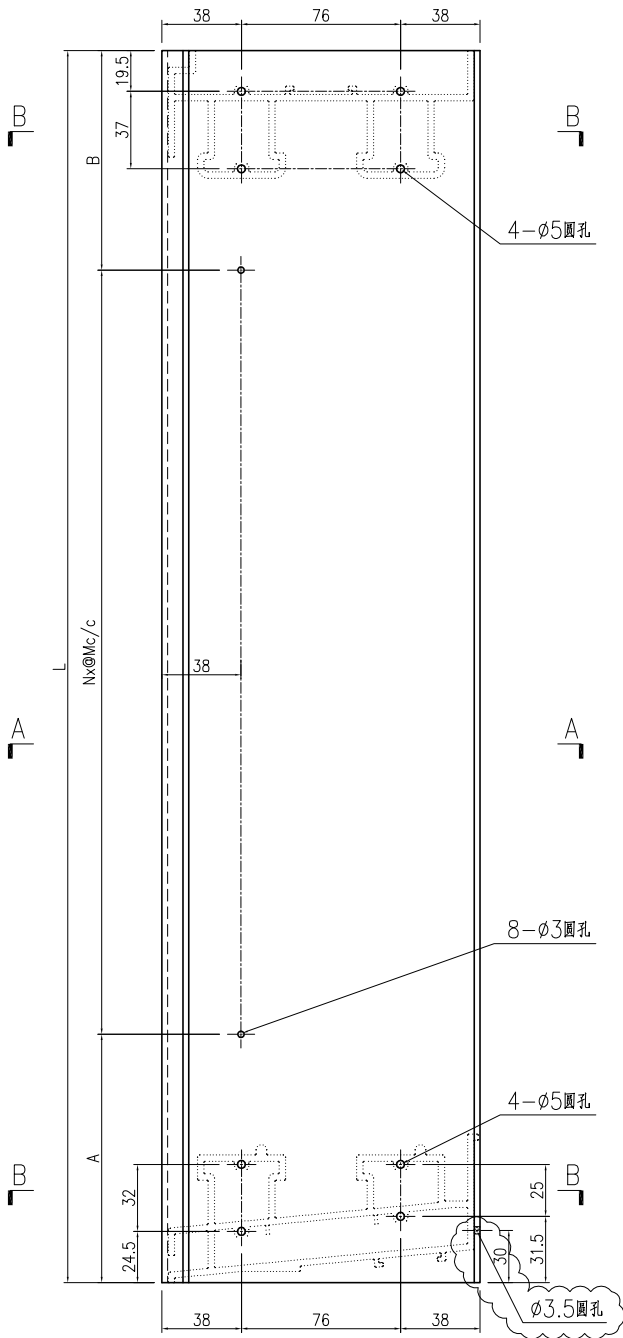

SECTION A-A

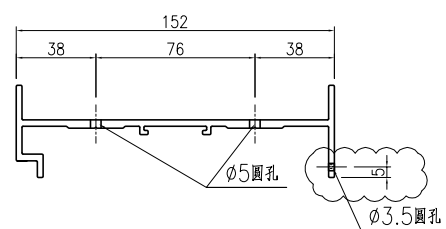

SECTION B-B

名稱	趟門邊框加工圖	制圖	曾建平	2020-04-02	修改	A	B	C
材料	X85702	復核			日期	2020.06.11	2020.08.12	2020.09.02
顏色	UCT534193SC-3 灰色	批准			圖號	J851-AL32R		

产品编号	L(mm)	数量	A	N	M	B	N1	M1	备注
J851-AL32-01	2545	108	72.5	72.5	8	300			
J851-AL32-02	2655	7	127.5	127.5	8	300			

工程號	J851	地盤	青衣明翹匯
-----	------	----	-------

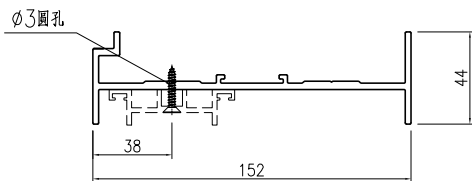
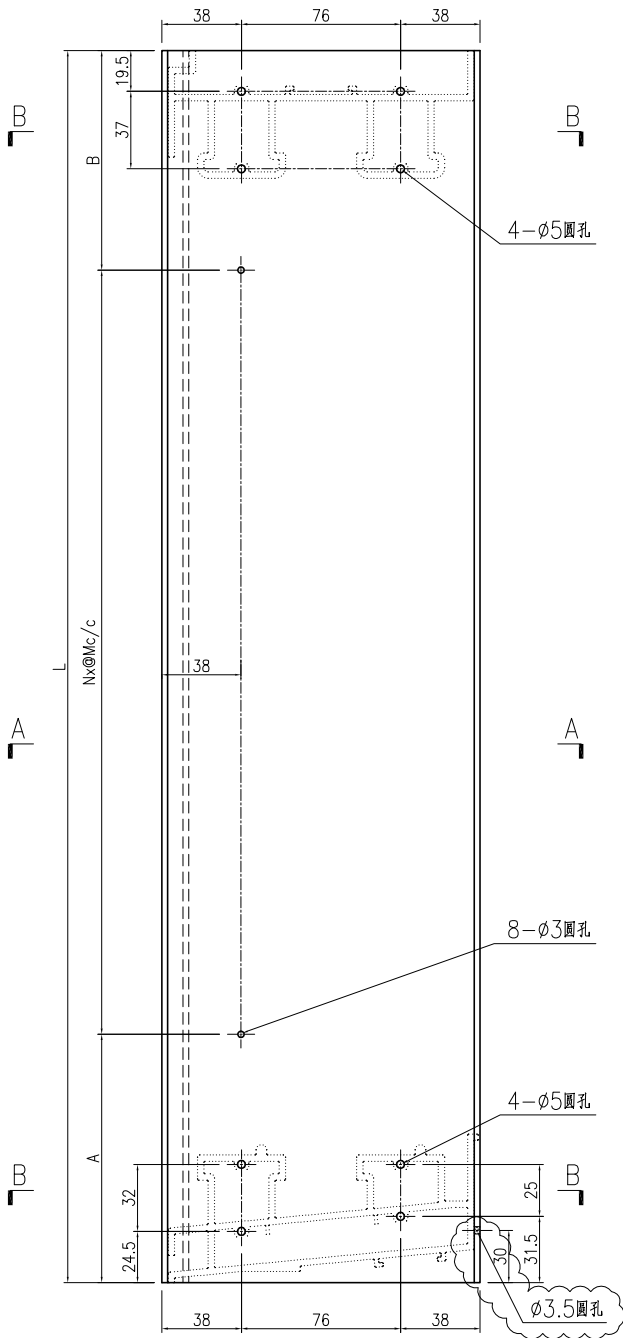

SECTION A-A

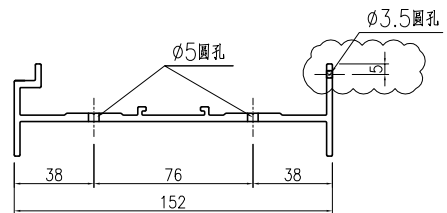

SECTION B-B

名稱	趟門邊框加工圖	制圖	曾建平	2020-04-02	修改	A	B	C
材料	X85702	復核			日期	2020.06.11	2020.08.12	2020.09.02
顏色	UCT534193SC-3 灰色	批准			圖號	J851-AL32		



美特鋁質 有限公司
MIDI Aluminium Fabricator Ltd.

产品编号	L(mm)	数量	A	N	M	B	N1	M1	备注
J851-AL33R-01	2481	232	190.5	190.5	7	300			
J851-AL33R-02	2545	80	72.5	72.5	8	300			
J851-AL33R-03	2655	5	127.5	127.5	8	300			

工程號	J851	地盤	青衣明翹匯
-----	------	----	-------

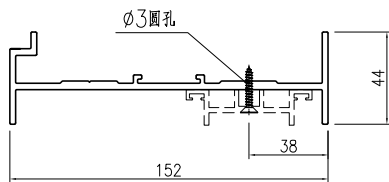
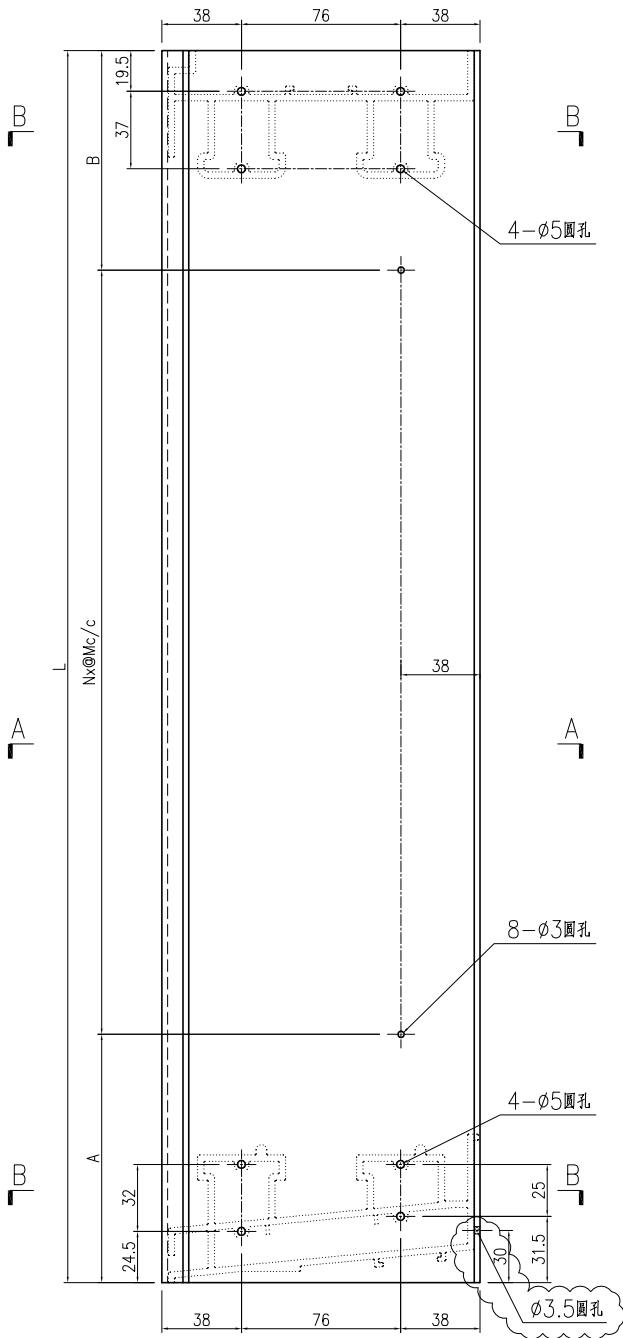

SECTION A-A

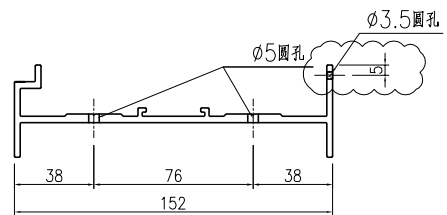

SECTION B-B

名稱	趟門邊框加工圖	制圖	曾建平	2020-04-02	修改	A	B	C
材料	X85702	復核			日期	2020.06.11	2020.08.12	2020.09.02
顏色	UCT534193SC-3 灰色	批准			圖號	J851-AL33R		

产品编号	L(mm)	数量	A	N	M	B	N1	M1	备注
J851-AL32a-01	2545	54	72.5	72.5	8	300			
J851-AL32a-02	2655	3	127.5	127.5	8	300			

工程號	J851	地盤	青衣明翹匯
-----	------	----	-------

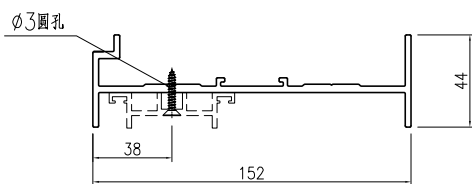
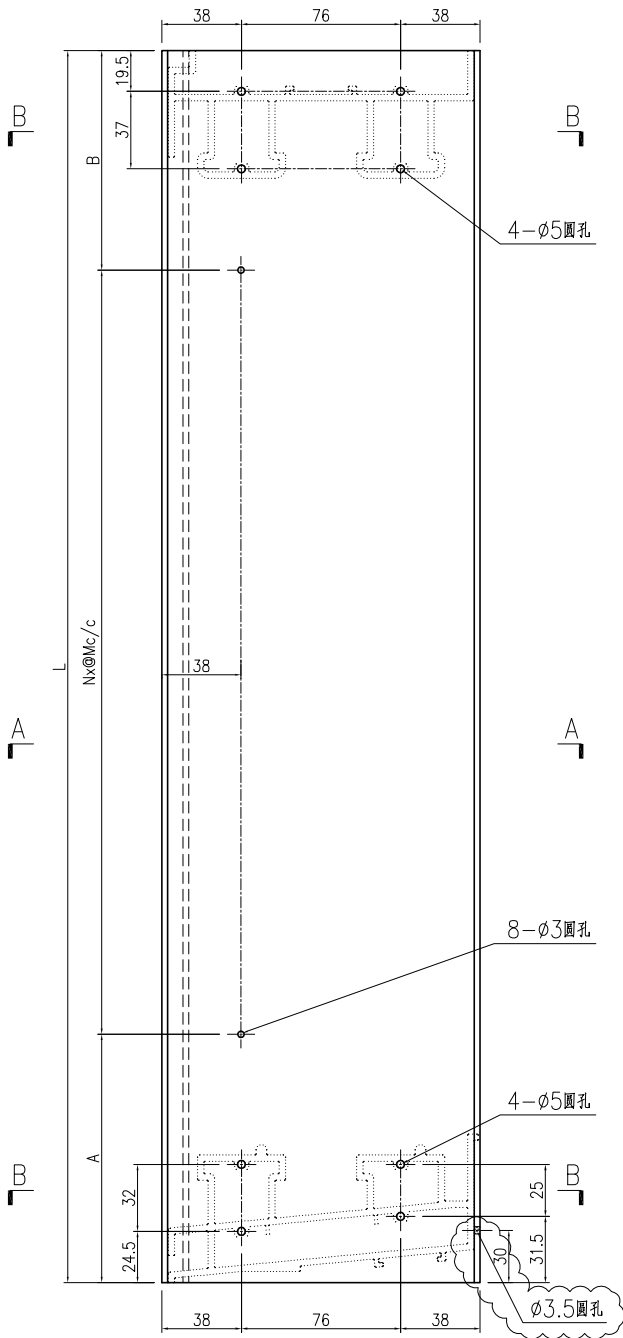

SECTION A-A

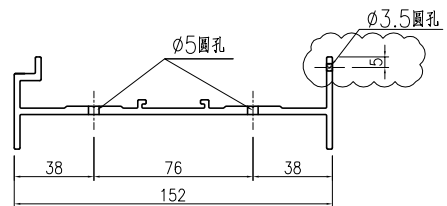

SECTION B-B

名稱	趟門邊框加工圖	制圖	曾建平	2020-04-02	修改	A	B	
材料	X85702	復核			日期	2020.08.12	2020.09.02	
顏色	TUC43350SC(ZH)-3 白色	批准			圖號	J851-AL32a		

产品编号	L(mm)	数量	A	N	M	B	N1	M1	备注
J851-AL32Ra-01	2545	54	72.5	72.5	8	300			
J851-AL32Ra-02	2655	3	127.5	127.5	8	300			

工程號	J851	地盤	青衣明翹匯
-----	------	----	-------

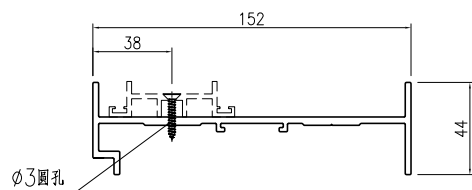
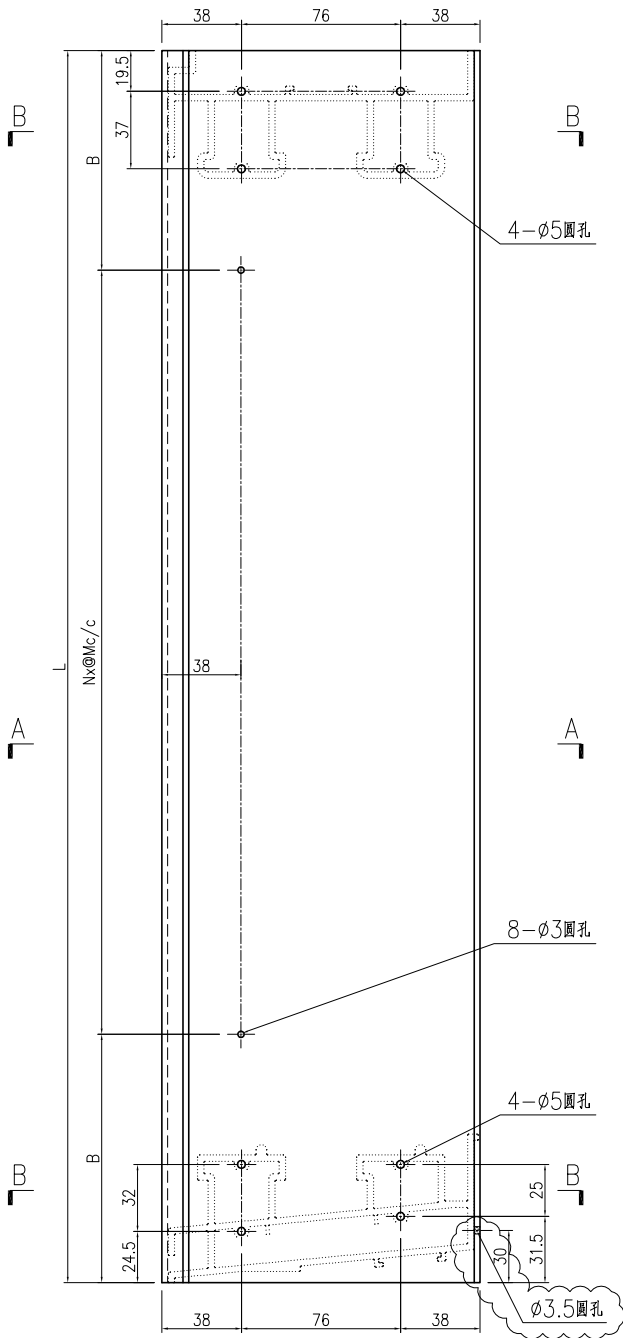

SECTION A-A

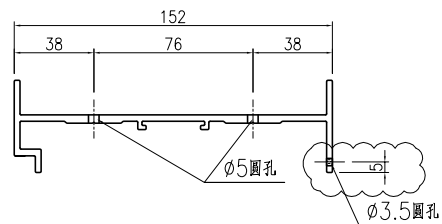

SECTION B-B

名稱	趟門邊框加工圖	制圖	曾建平	2020-04-02	修改	A	B	
材料	X85702	復核			日期	2020.08.12	2020.09.02	
顏色	TUC43350SC(ZH)-3 白色	批准			圖號	J851-AL32Ra		

产品编号	L(mm)	数量	A	N	M	B	N1	M1	备注
J851-AL33Ra-01	2545	54	72.5	72.5	8	300			
J851-AL33Ra-02	2655	3	127.5	127.5	8	300			

工程號	J851	地盤	青衣明翹匯
-----	------	----	-------

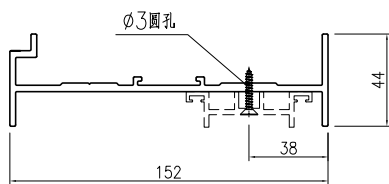
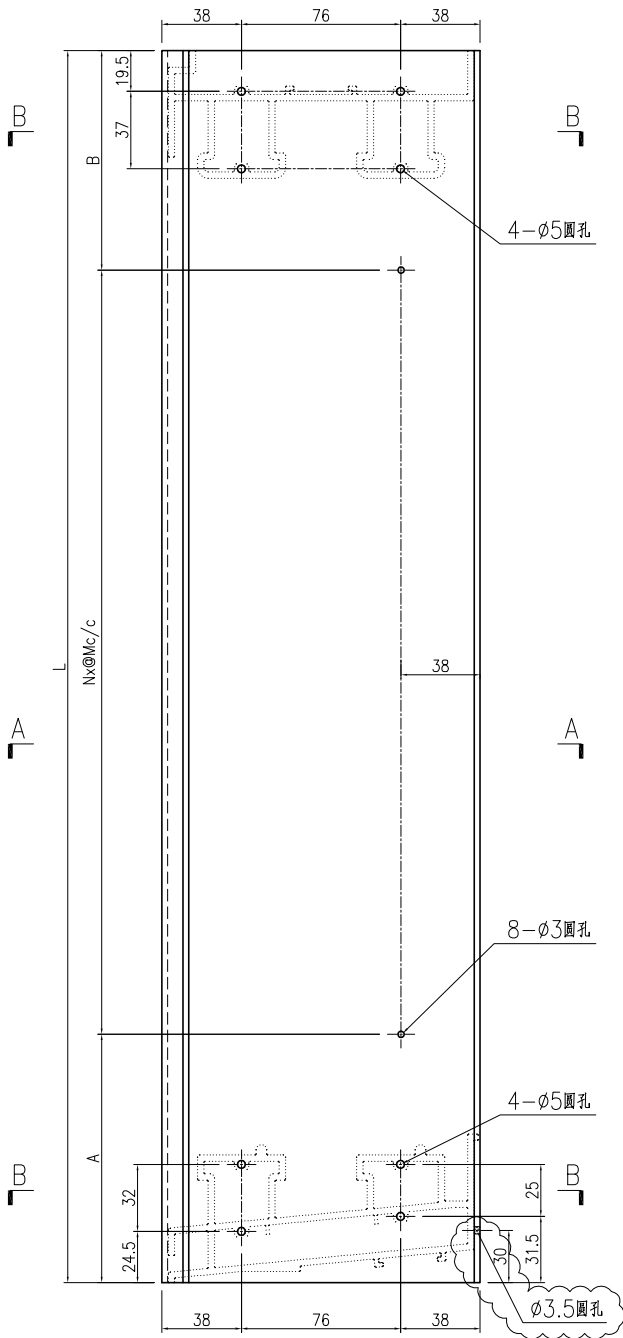

SECTION A-A

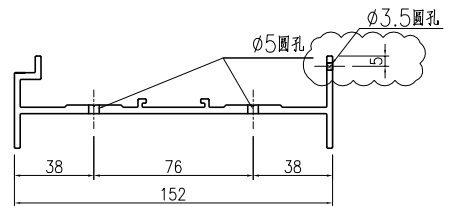

SECTION B-B

名稱	趟門邊框加工圖	制圖	曾建平	2020-04-02	修改	A	B	
材料	X85702	復核			日期	2020.08.12	2020.09.02	
顏色	TUC43350SC(ZH)-3 白色	批准			圖號	J851-AL33Ra		