

工程指示 / 要求簡箋(E.I.)

工程指示編號：EI/1492/20

修改版次：B

工程編號：J851

工程名稱：青衣明翹匯住宅

工程項目：大貨試模窗(第三批)

收件人：生統

發件人：TOMMY

日期：19/02/2020

要求提供 / 確認 事項：

- |                                    |                                     |                               |
|------------------------------------|-------------------------------------|-------------------------------|
| <input type="checkbox"/> 初步鋁料 B.M. | <input type="checkbox"/> 加工拆圖，然後生產  | <input type="checkbox"/> 尺寸表  |
| <input type="checkbox"/> 正式鋁料 B.M. | <input type="checkbox"/> 技術上資料 / 指示 | <input type="checkbox"/> 報價   |
| <input type="checkbox"/> 配件 B.M.   | <input type="checkbox"/> 樣辦或貨品說明書   | <input type="checkbox"/> 分判合約 |
| <input type="checkbox"/> 其他：_____  |                                     |                               |

內容：

現附上試模窗加工圖，送 EI/1472 的地址

鋁料接駁位需點焊加固，確保外框穩固不會鬆脫

前版次作廢 請看此份完整加工圖

請在 28/2 前完成上列要求。

附有關圖紙 / 文件：

以上項目為：

- 原合約工程包       原合約工程加 / 減賬       新工程報價

原因：-

分發東莞各部門：

- ( ) 生產技術總監  連附件    ( ) 技術部  連附件    ( ) 生產部  連附件    ( ) 機械設計部  連附件  
 ( ) 採購部  連附件    ( / ) 生產統籌部  連附件  
 ( ) 質檢部  連附件    ( ) 會計部  連附件    ( ) 報關組  連附件    ( ) 其他 \_\_\_\_\_  連附件

分發香港各部門：

- ( ) 行政部  連附件    ( ) 會計部  連附件    ( ) 統籌部  連附件    ( ) 工程部地盤科文  連附件  
 ( ) 採購部  連附件    ( ) QS 部  連附件    ( ) 維修部  連附件    ( ) 其他 \_\_\_\_\_  連附件

傳遞編號：HK 0178/20

發件人簽署：

項目經理簽署：

 美特鋁質有限公司 MIDI Aluminium Fabricator Ltd.	工程號	J851	拆圖	Wai	2020/1/20
	地盤	試模窗	復核		
名稱	65窗拆圖	顏色	任何顏色	批准	

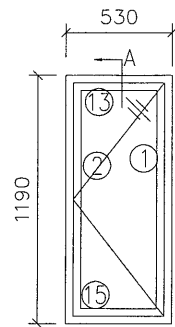
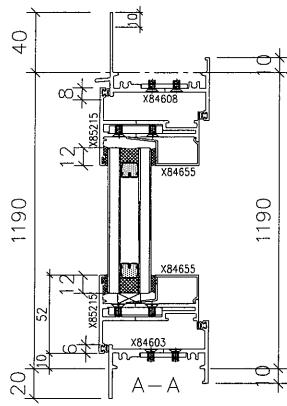

- 注：
- (1) 生窗玻璃線橫企。
  - (2) 窗玉搭位6mm
  - (3) 滴水線比窗玉每頭長1mm。
  - (4) 生窗玻璃線橫已縮減0.5mm。

(11) 窗框兩邊邊企頂底各已預長10mm修水線碼孔。

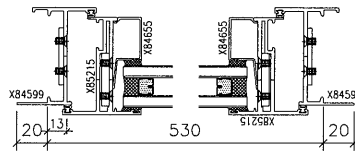

序號	料號	名稱	出筍	長度 (mm)	支/幅	加工說
1	X84599	生邊企		1270	1	AA02-A
2	X84599	生邊企		1270	1	AD02-A
13	X84830	生頂橫	避位	512	1	AB02-A
15	X84603	生底橫	避位	504	1	AB02-A

加工細則	
① ②	頂留10 mm
① ②	底留10 mm
	企料底部開避位 _____ mm
	底橫料防水巴鋸去 _____ mm
	水線孔在企料——頂底
	安裝扣碼
	多點鎖芯型號:
	手柄型號:
	限位撐型號:
	T窗最大開度:
	窗玉搭位數:

窗玉用料					
1	X85215	窗玉企	兩頭45°	1170	2
2	X85215	窗玉橫	兩頭45°	510	2
3	X846550	玻璃線企		1098	2
4	X846550	玻璃線橫		405	2

窗款	寬度 (mm)	高度 (mm)	支/幅	撐長
S.H	510	1170	1	

大圖版次	本圖版	
	日期	
窗號	數量	
T1/W8,T1/W38,T2/W38	1 幅	
	幅	
	幅	
圖號	TX/WX-A1	

 <b>美特鋁質有限公司</b> MIDI Aluminium Fabricator Ltd.	工程號	J851	拆圖	Wai	2020/1/20
	地盤	試模窗	復核		
名稱	65窗拆圖	顏色	任何顏色	批准	

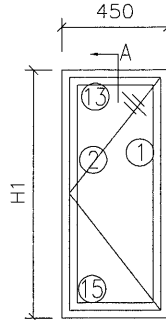
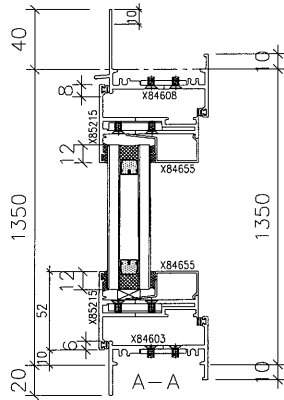

- 注：
- (1) 生窗玻璃線橫碰企。
  - (2) 窗玉搭位6mm
  - (3) 滴水線比窗玉每頭長1mm。
  - (4) 生窗玻璃線橫已縮減0.5mm。

(11) 窗框兩邊企頂底各已預長10mm修水線碼孔。

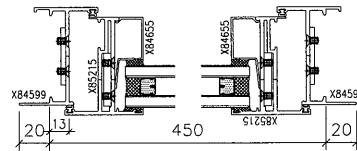

序號	料號	名稱	出筭	長度 (mm)	支/幅	加工說
1	X84599	生邊企		1430	1	AA02-A
2	X84599	生邊企		1430	1	AD02-A
13	X84830	生頂橫	避位	432	1	AB02-A
15	X84603	生底橫	避位	424	1	AB02-A

加工細則			
① ②	頂留	10	mm
① ②	底留	10	mm
企料底部開避位 _____ mm			
底橫料防水巴鋸去 _____ mm			
水線孔在企料——頂底			
安裝扣碼			
多點鎖芯型號:			
手柄型號:			
限位撐型號:			
T窗最大開度:			
窗玉搭位數:			
窗款	寬度 (mm)	高度 (mm)	支/幅 撐長
S.H	430	1330	1

窗玉用料					
1	X85215	窗玉企	兩頭45°	1330	2
2	X85215	窗玉橫	兩頭45°	430	2
3	X846550	玻璃線企		1258	2
4	X846550	玻璃線橫		325	2

大圖版次	本圖版	
	日期	
窗號	數量	
T1/W60	1 幅	
	幅	
	幅	
圖號	TX/WX-A2	

 美特鋁質有限公司 MIDI Aluminium Fabricator Ltd.	工程號	J851	拆圖	Wai	2020/1/20
	地盤	試模窗	復核		
名稱	65窗拆圖	顏色	任何顏色	批准	

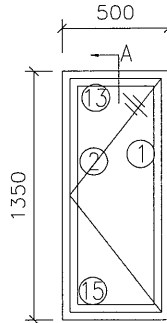
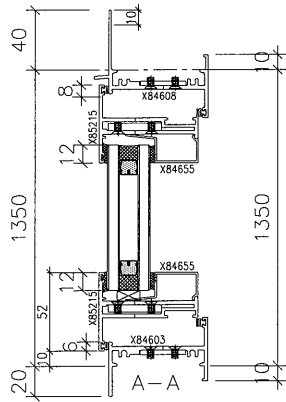

- 注：
- (1) 生窗玻璃線橫碰企。
  - (2) 窗玉搭位6mm
  - (3) 滴水線比窗玉每頭長1mm。
  - (4) 生窗玻璃線橫已縮減0.5mm。

(11) 窗框兩邊邊企頂底各已預長10mm修水線碼孔。

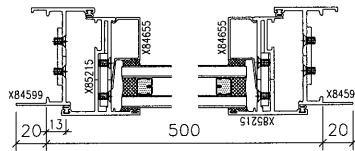

序號	料號	名稱	出筍	長度 (mm)	支/幅	加工說
1	X84599	生邊企		1430	1	AA02-A
2	X84599	生邊企		1430	1	AD02-A
13	X84830	生頂橫	避位	482	1	AB02-A
15	X84603	生底橫	避位	474	1	AB02-A

加工細則	
① ②	頂留10 mm
① ②	底留10 mm
	企料底部開避位 _____ mm
	底橫料防水巴鋸去 _____ mm
	水線孔在企料——頂底
	安裝扣碼
	多點鎖芯型號:
	手柄型號:
	限位撐型號:
	T窗最大開度:
	窗玉搭位數:

窗玉用料					
序號	料號	名稱	角度	長度 (mm)	支/幅
1	X85215	窗玉企	兩頭45°	1330	2
2	X85215	窗玉橫	兩頭45°	480	2
3	X846550	玻璃線企		1258	2
4	X846550	玻璃線橫		375	2

窗款	寬度 (mm)	高度 (mm)	支/幅	撐長
S.H	480	1330	1	

大圖版次	本圖版	
	日期	
窗號	數量	
T1/W61	1 幅	
	幅	
	幅	
圖號	TX/WX-A3	

 美特鋁質有限公司 MIDI Aluminium Fabricator Ltd.	工程號	J851	拆圖	Wai	2020/1/20
	地盤	試模窗	復核		
	名稱	65窗拆圖	顏色	任何顏色	批准

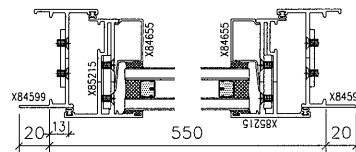
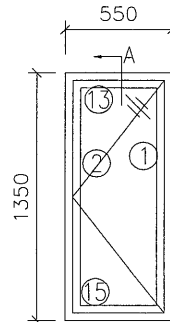
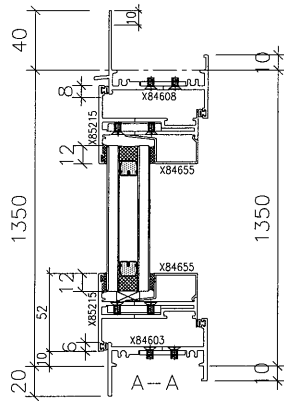

- 注：
- (1) 生窗玻璃線橫碰企。
  - (2) 窗玉搭位6mm
  - (3) 滴水線比窗玉每頭長1mm。
  - (4) 生窗玻璃線橫已縮減0.5mm。

(11) 窗框兩邊邊企頂底各已預長10mm修水線碼孔。

序號	料號	名稱	出筍	長度 (mm)	支/幅	加工說
1	X84599	生邊企		1430	1	AA02-A
2	X84599	生邊企		1430	1	AD02-A
13	X84830	生頂橫	避位	532	1	AB02-A
15	X84603	生底橫	避位	524	1	AB02-A

加工細則				
① ②	頂留10 mm			
① ②	底留10 mm			
	企料底部開避位 _____ mm			
	底橫料防水巴鋸去 _____ mm			
	水線孔在企料——頂底			
	安裝扣碼			
	多點鎖芯型號:			
	手柄型號:			
	限位撐型號:			
	T窗最大開度:			
	窗玉搭位數:			
窗款	寬度 (mm)	高度 (mm)	支/幅	撐長
S.H	530	1330	1	

窗玉用料					
1	X85215	窗玉企	兩頭45°	1330	2
2	X85215	窗玉橫	兩頭45°	530	2
3	X846550	玻璃線企		1258	2
4	X846550	玻璃線橫		425	2

大圖版次	本圖版	
	日期	
窗號	數量	
T1/W66	1 幅	
	幅	
	幅	
圖號	TX/WX-A4	

 美特鋁質有限公司 MIDI Aluminium Fabricator Ltd.	工程號	J851	拆圖	Wai	2020/1/20
	地盤	試模窗	復核		
	名稱	65窗拆圖	顏色	任何顏色	批准

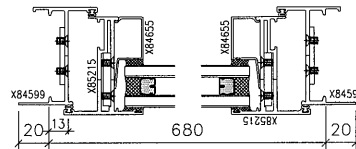
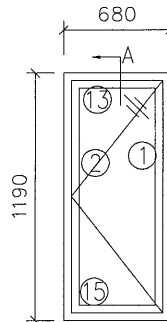
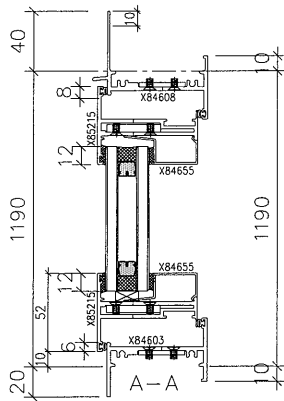

- 注：
- (1) 生窗玻璃線橫企。
  - (2) 窗玉搭位6mm
  - (3) 滴水線比窗玉每頭長1mm。
  - (4) 生窗玻璃線橫已縮減0.5mm。

(11) 窗框兩邊邊企頂底各已預長10mm修水線碼孔。

序號	料號	名稱	出筍	長度 (mm)	支/幅	加工說
1	X84599	生邊企		1270	1	AA02-A
2	X84599	生邊企		1270	1	AD02-A
13	X84830	生頂橫	避位	662	1	AB02-A
15	X84603	生底橫	避位	654	1	AB02-A

加工細則				
① ②	頂留10 mm			
① ②	底留10 mm			
	企料底部干避位 _____ mm			
	底橫料防水巴鋸去 _____ mm			
	水線孔在企料——頂底			
	安裝扣碼			
	多點鎖芯型號:			
	手柄型號:			
	限位撐型號:			
	T窗最大開度:			
	窗玉搭位數:			
窗款	寬度 (mm)	高度 (mm)	支/幅	撐長
S.H	660	1170	1	

窗玉用料					
1	X85215	窗玉企	兩頭45°	1170	2
2	X85215	窗玉橫	兩頭45°	660	2
3	X846550	玻璃線企		1098	2
4	X846550	玻璃線橫		555	2

大圖版次	本圖版	
	日期	
窗號	數量	
T2/W22,T2/W52	1 幅	
T1/W40D,T2/W40	幅	
	幅	
圖號	TX/WX-A5	









工程號 J-851 | 地盤 青衣

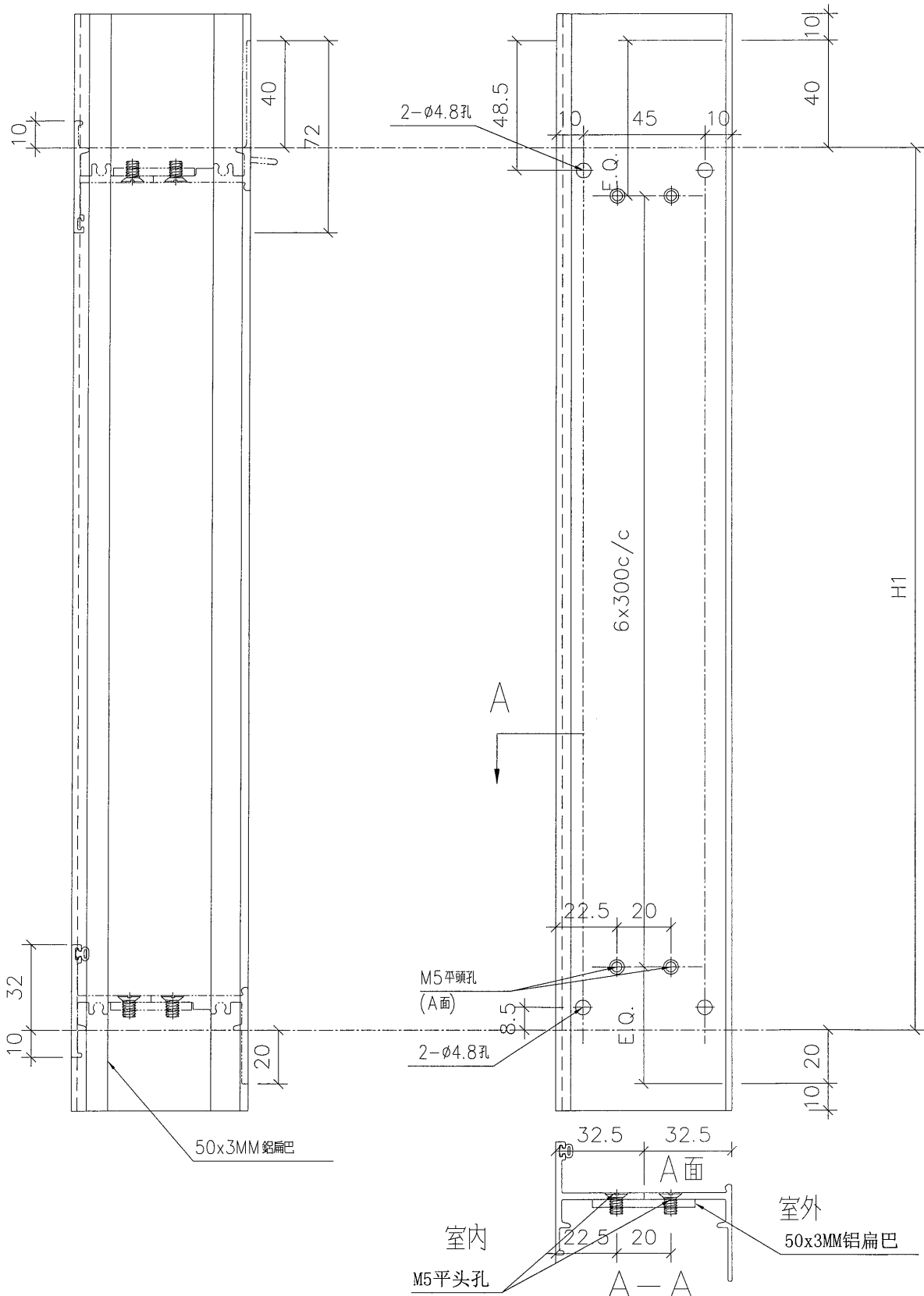

名稱	生邊企	制圖	LS	2019/11/08	修改			
材料	X84599	復核			日期			
顏色	任何顏色	批准			圖號	AA02-A		



美特鋁質有限公司  
MIDI Aluminium Fabricator Ltd.

工程號 J-851 | 地盤 | 青衣

生底橫

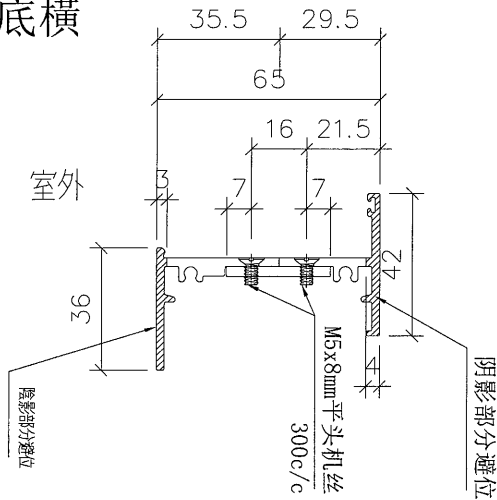

生頂橫 X84830

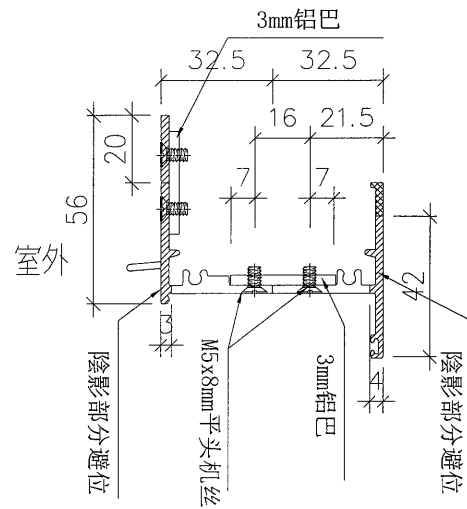

窗玉企  
窗玉橫

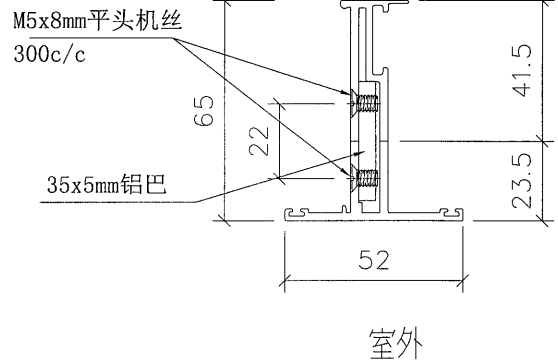

玻璃線 X846550

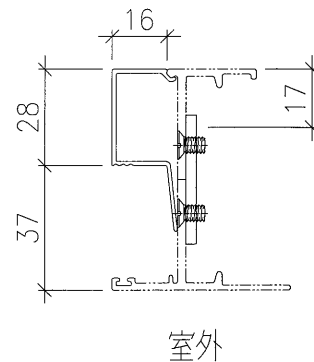

名稱	詳見加工圖	制圖	Wai	2016/9/21	修改		
材料	詳見加工圖	復核			日期		
顏色	任何顏色	批准			圖號	AB02-A	



工程號 J-851 地盤 青衣

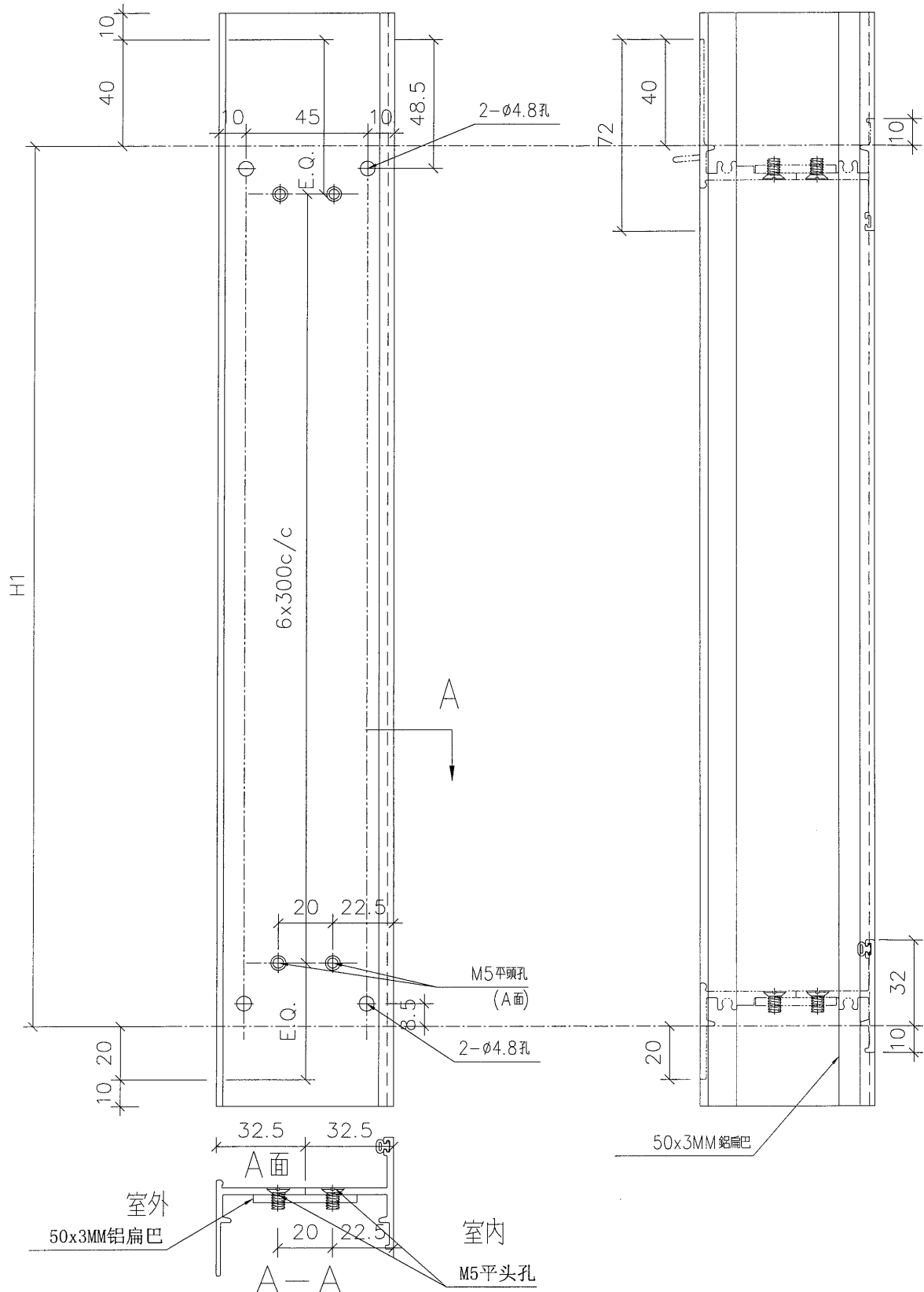

名稱	生邊企	制圖	LS	2019/11/08	修改		
材料	X84599	復核			日期		
顏色	任何顏色	批准			圖號	AD02-A	

 美特鋁質有限公司 MIDI Aluminium Fabricator Ltd.	工程號	J851	拆圖	Wai	2020/1/20
	名稱	65窗拆圖	地盤	試模窗	復核
	顏色	任何顏色	批准		

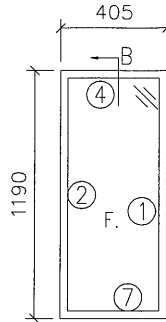
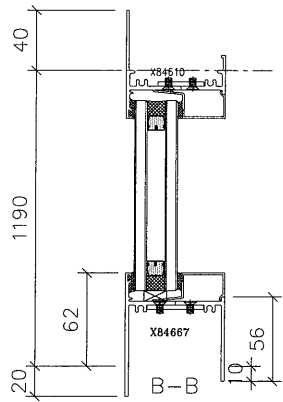

- 注：
- (1) 生窗玻璃線橫碰企。
  - (2) 窗玉搭位6mm
  - (3) 滴水線比窗玉每頭長1mm。
  - (4) 生窗玻璃線橫已縮減0.5mm。

(11) 窗框兩邊邊企頂底各已預長10mm修水線碼孔。

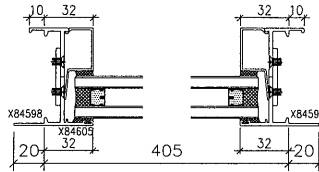

序號	料號	名稱	出筍	長度 (mm)	支/幅	加工說
1	X84598	梗邊企		1270	1	AA02-B
2	X84598	梗邊企		1270	1	AD02-B
4	X84834	梗頂橫	避位	379	1	AB02-B
7	X84667	梗底橫	避位	379	1	AB02-B
10	X846550	梗玻璃線企		1128	2	AB02-B
11	X846550	梗玻璃線橫		340	2	AB02-B

加工細則				
① ②	頂留	10	mm	
① ②	底留	10	mm	
企料底部開避位 _____ mm				
底橫料防水巴鋸去 _____ mm				
水線孔在企料——頂底				
安裝扣碼				
多點鎖芯型號:				
手柄型號:				
限位撐型號:				
T窗最大開度:				
窗玉搭位數:				
窗款	寬度 (mm)	高度 (mm)	支/幅	撐長

大圖版次	本圖版		
	日期		
窗號		數量	
T1/W11,T2/W11		1 幅	
T1/W41,T2/W41		幅	
		幅	
圖號	TX/WX-B		



工程號 J-851 | 地盤 青衣

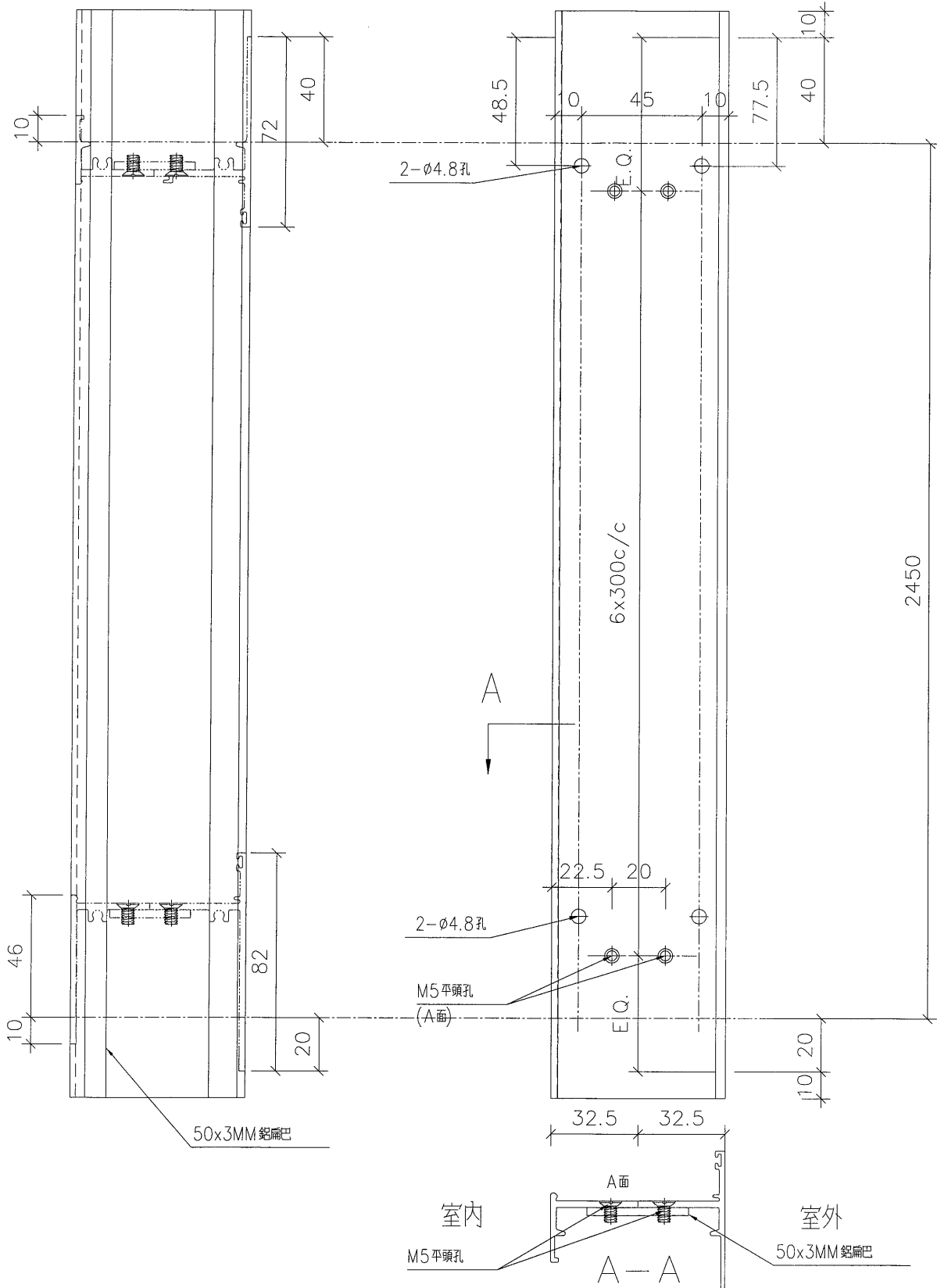

名稱	梗邊企	制圖	LS	2019/11/08	修改		
材料	X84598	復核			日期		
顏色	任何顏色	批准			圖號	AA02-B	

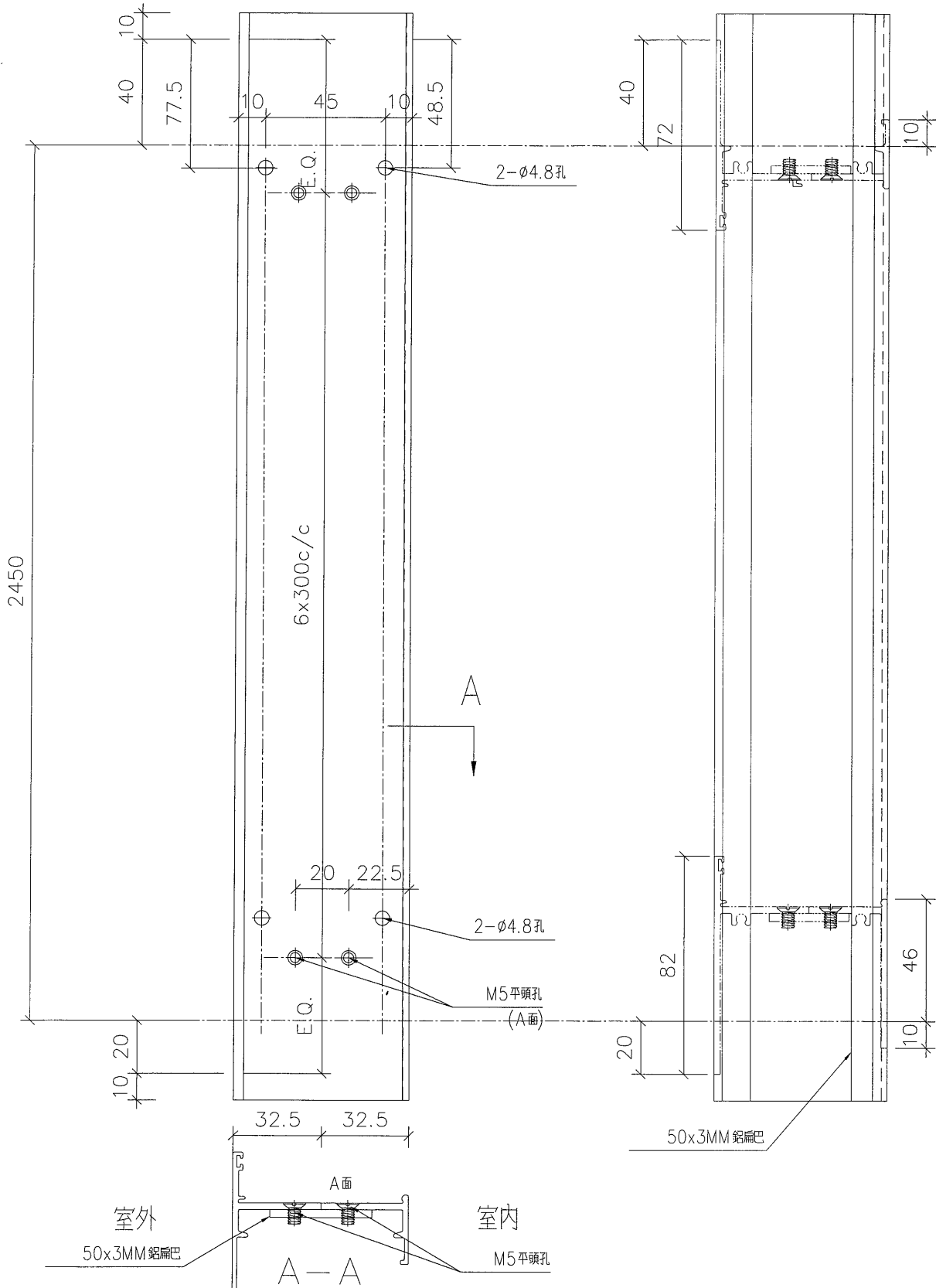

名稱	梗邊企	制圖	LS	2019/11/08	修改			
材料	X84598	復核			日期			
顏色	任何顏色	批准			圖號	AD02-B		

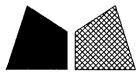

美特鋁質有限公司  
MIDI Aluminium Fabricator Ltd.

工程號 J-851 | 地盤 青衣

梗頂橫 X84834

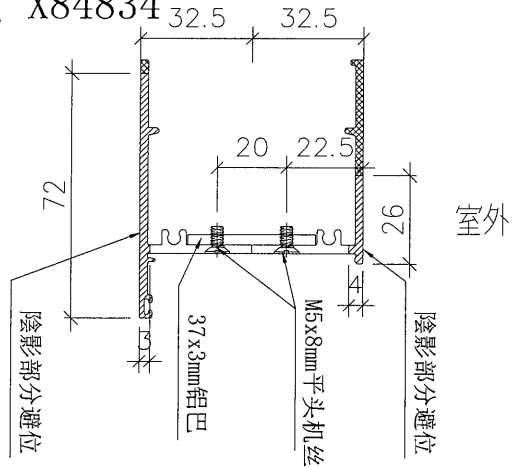

梗底橫 X84667

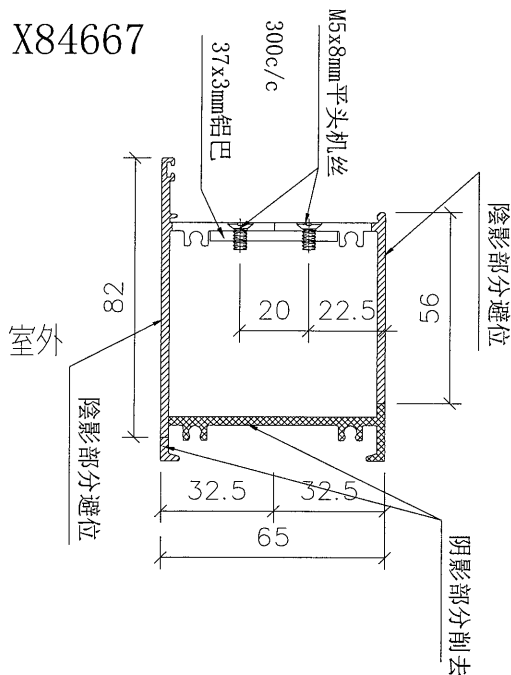

玻璃線 X846550

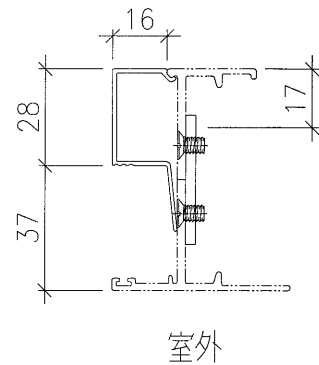

名稱	詳見加工圖	制圖	Wai	2016/9/21	修改		
材料	詳見加工圖	復核			日期		
顏色	任何顏色	批准			圖號	AB02-B	

工程號	J851	拆圖	Wai	2020/1/20
地盤	試模窗	復核		
名稱	65窗拆圖	顏色	任何顏色	批准

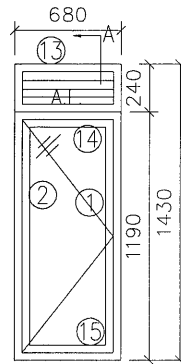
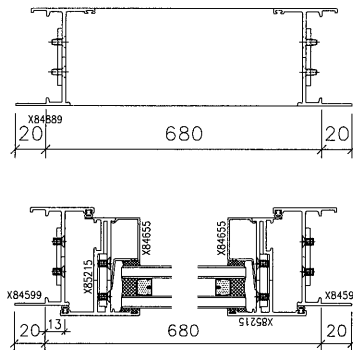
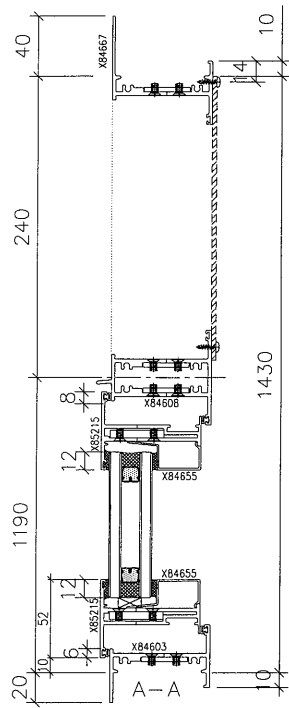

- 注：  
 (1) 生窗玻璃線橫碰企。  
 (2) 窗玉搭位6mm  
 (3) 滴水線比窗玉每頭長1mm。  
 (4) 生窗玻璃線橫已縮減0.5mm。

(11) 窗框兩邊企頂底各已預長10mm修水線碼孔。

序號	料號	名稱	出筍	長度(mm)	支/幅	加工說
1	X84599	生邊企		1510	1	AA02-C
2	X84599	生邊企		1510	1	AD02-C
13	X84667	生頂橫	避位	654	1	AB01-C
14	X84608	上生下生中橫	避位	662	1	
15	X84603	生底橫	避位	654	1	AB01-C

加工細則	
① ②	頂留10 mm
① ②	底留10 mm
	企料底部開避位 _____ mm
	底橫料防水巴鋸去 _____ mm
	水線孔在企料——頂底
	安裝扣碼
	多點鎖芯型號:
	手柄 型號:
	限位撐型號:
	T窗最大開度:
	窗玉搭位數:

窗玉用料						
1	X85215	窗玉企	兩頭45°	1170	2	
2	X85215	窗玉橫	兩頭45°	660	2	
3	X846550	玻璃線企		1098	2	
4	X846550	玻璃線橫		555	2	

窗款	寬度(mm)	高度(mm)	支/幅	撐長
S.H	660	1170	1	

大圖版次	本圖版	
	日期	
窗號	數量	
T1/W10D,T2/W10	1 幅	
	幅	
	幅	
圖號	TX/WX-C1	









 美特鋁質有限公司 MIDI Aluminium Fabricator Ltd.	工程號 J851	拆圖 Wai	2020/1/20
	地盤 試模窗	復核	
名稱 65窗拆圖	顏色 任何顏色	批准	

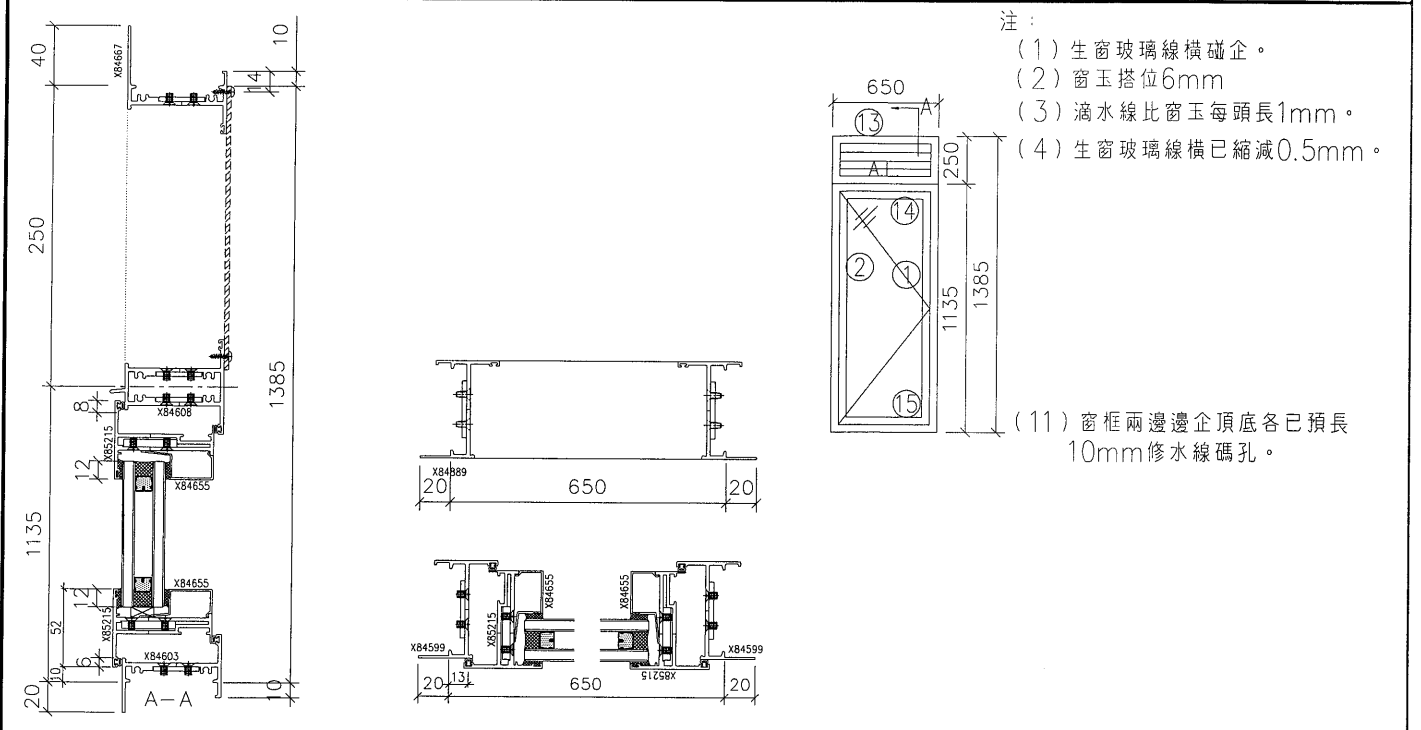

- 注：
- (1) 生窗玻璃線橫碰企。
  - (2) 窗玉搭位6mm
  - (3) 滴水線比窗玉每頭長1mm。
  - (4) 生窗玻璃線橫已縮減0.5mm。

(11) 窗框兩邊企頂底各已預長10mm修水線碼孔。

序號	料號	名稱	出筭	長度 (mm)	支/幅	加工說
1	X84599	生邊企		1465	1	AA02-C
2	X84599	生邊企		1465	1	AD02-C
13	X84667	生頂橫	避位	624	1	AB01-C
14	X84608	上生下生中橫	避位	632	1	
15	X84603	生底橫	避位	624	1	AB01-C

加工細則	
① ②	頂留10 mm
① ②	底留10 mm
企料底部開避位 _____ mm	
底橫料防水巴鋸去 _____ mm	
水線孔在企料——頂底	
安裝扣碼	
多點鎖芯型號:	
手柄型號:	
限位撐型號:	
T窗最大開度:	
窗玉搭位數:	

窗玉用料					
1	X85215	窗玉企	兩頭45°	1115	2
2	X85215	窗玉橫	兩頭45°	630	2
3	X846550	玻璃線企		1043	2
4	X846550	玻璃線橫		525	2

窗款	寬度 (mm)	高度 (mm)	只/幅	撐長
S.H	630	1115	1	

大圖版次	本圖版	
	日期	
窗號	數量	
T2/W64A	1 幅	
	幅	
	幅	
圖號	TX/WX-C6	

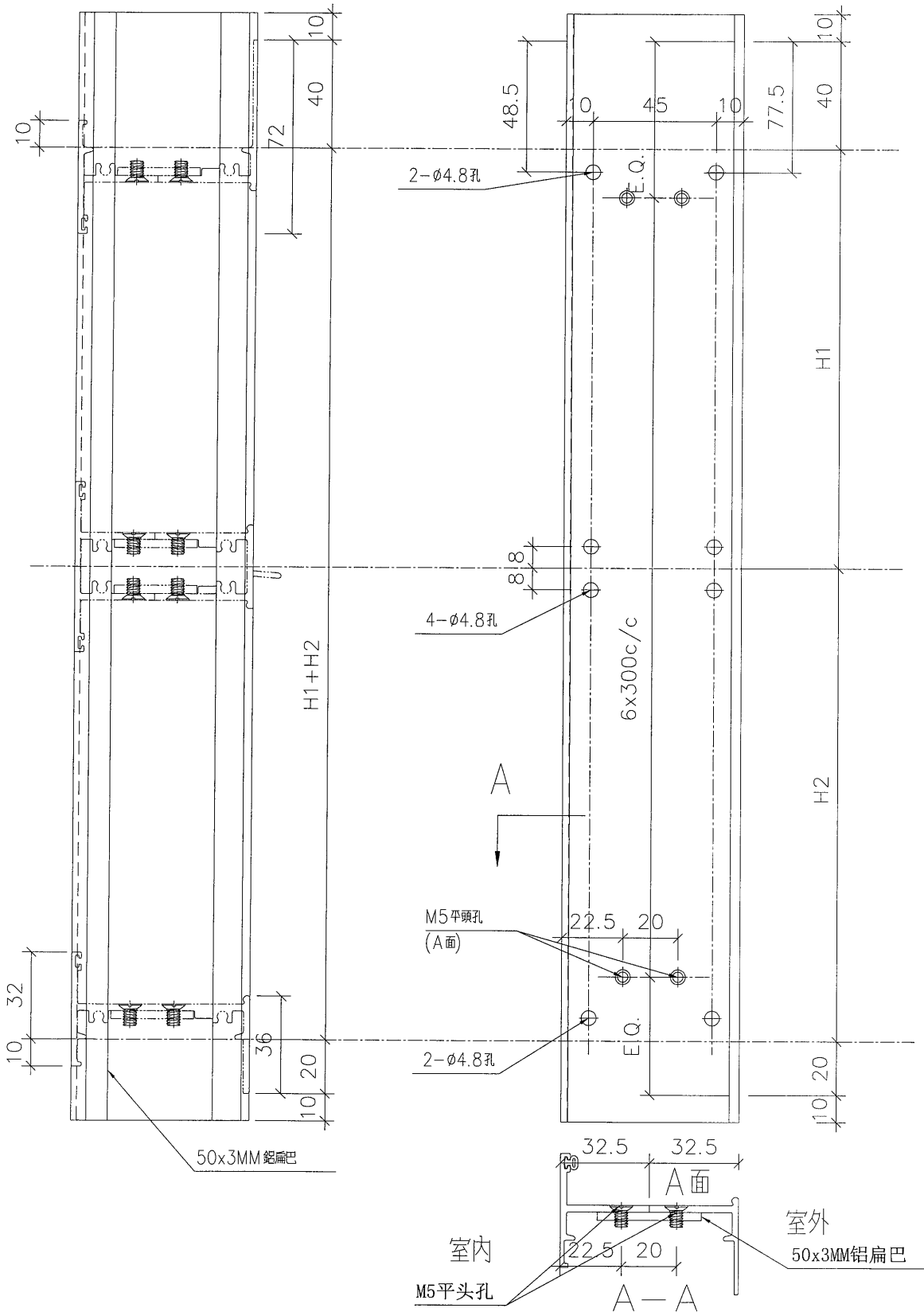

名稱	生邊企	制圖	LS	2019/11/08	修改		
材料	X84599	復核			日期		
顏色	任何顏色	批准			圖號	AA02-C	

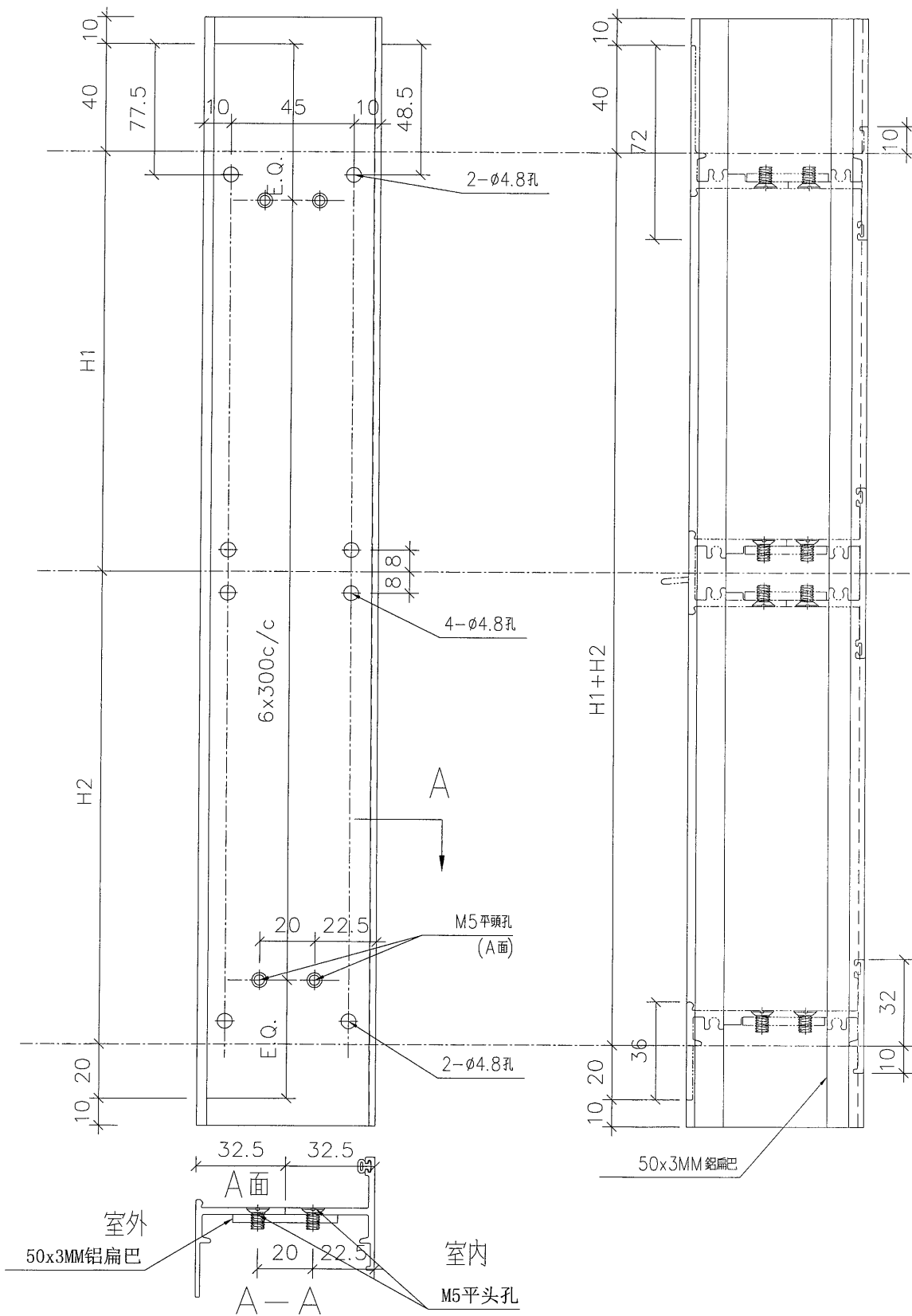

名稱	生邊企	制圖	LS	2019/11/08	修改		
材料	X84599	復核			日期		
顏色	任何顏色	批准			圖號	AD02-C	



美特鋁質有限公司  
MIDI Aluminium Fabricator Ltd.

工程號 J-851 | 地盤 | 青衣

生底橫

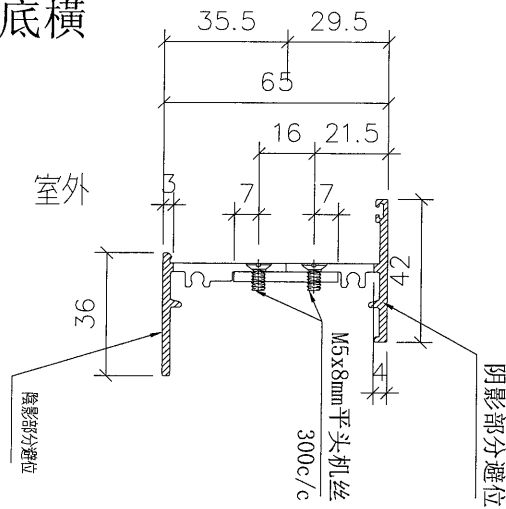

上生下生中橫

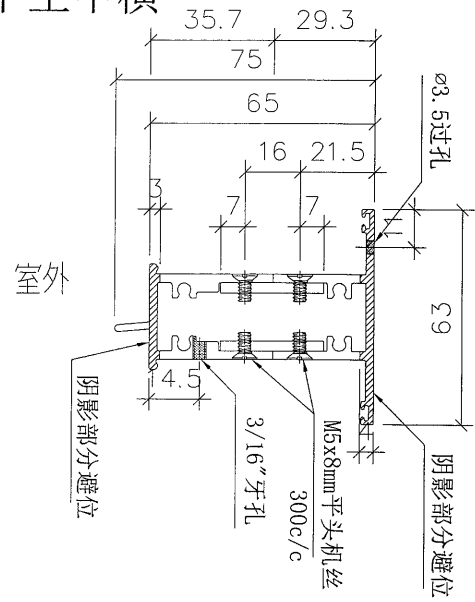

百業生頂橫

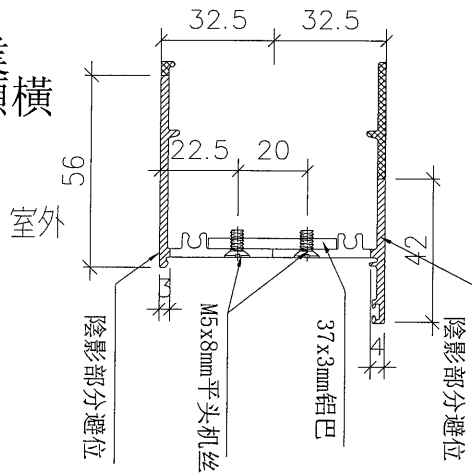

窗玉企  
窗玉橫

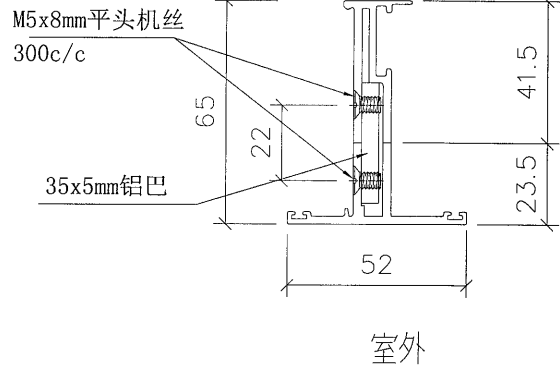

玻璃線 X846550

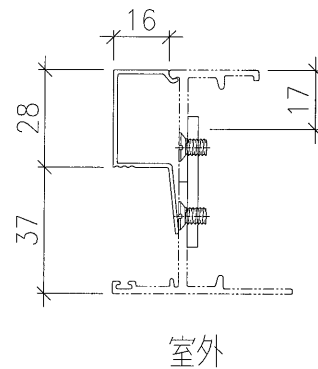

名稱	詳見加工圖	制圖	Wai	2016/9/21	修改		
材料	詳見加工圖	復核			日期		
顏色	任何顏色	批准			圖號	AB01-C	



美特鋁質有限公司  
MIDI Aluminium Fabricator Ltd.

工程號 J851

拆圖 Wai

2020/1/20

地盤 試模窗

復核

顏色 任何顏色

批准

名稱 65窗折圖

- 注：
- (1) 生窗玻璃線橫碰企。
  - (2) 窗玉搭位6mm
  - (3) 滴水線比窗玉每頭長1mm。
  - (4) 生窗玻璃線橫已縮減0.5mm。

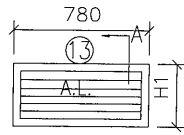
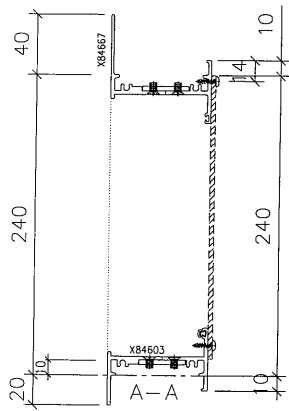

(11) 窗框兩邊邊企頂底各已預長10mm修水線碼孔。

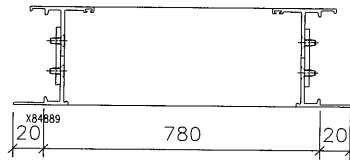

序號	料號	名稱	出筍	長度 (mm)	支/幅	加工說
1	X84599	生邊企		320	1	AA02-D
2	X84599	生邊企		320	1	AD02-D
13	X84667	生頂橫	避位	754	1	AB01-D
15	X84603	生底橫	避位	754	1	AB01-D

加工細則

- ① ② 頂留10 mm
- ① ② 底留10 mm
- 企料底部開避位 \_\_\_\_\_ mm
- 底橫料防水巴鋸去 \_\_\_\_\_ mm
- 水線孔在企料——頂底
- 安裝扣碼
- 多點鎖芯型號:
- 手柄型號:
- 限位撐型號:
- T窗最大開度:
- 窗玉搭位數:

窗款	寬度 (mm)	高度 (mm)	支/幅	撐長

大圖版次		本圖版
		日期
窗號		數量
T1/L23,T1/L37		1 幅
T1/L24,T2/L24		幅
		幅
圖號	TX/WX-D1	

 美特鋁質有限公司 MIDI Aluminium Fabricator Ltd.	工程號	J851	拆圖	Wai	2020/1/20
	地盤	試模窗	復核		
名稱	65窗拆圖	顏色	任何顏色	批准	

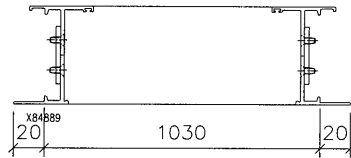
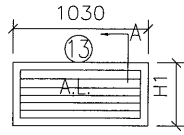
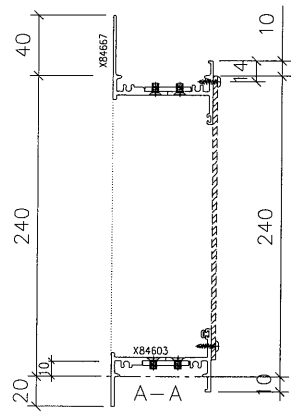

- 注：
- (1) 生窗玻璃線橫碰企。
  - (2) 窗玉搭位6mm
  - (3) 滴水線比窗玉每頭長1mm。
  - (4) 生窗玻璃線橫已縮減0.5mm。

(11) 窗框兩邊企頂底各已預長10mm修水線碼孔。

序號	料號	名稱	出筍	長度 (mm)	支/幅	加工說
1	X84599	生邊企		320	1	AA02-D
2	X84599	生邊企		320	1	AD02-D
13	X84667	生頂橫	避位	1004	1	AB01-D
15	X84603	生底橫	避位	1004	1	AB01-D

加工細則	
① ②	頂留10 mm
① ②	底留10 mm
	企料底部開避位 _____ mm
	底橫料防水巴鋸去 _____ mm
	水線孔在企料——頂底
	安裝扣碼
	多點鎖芯型號:
	手柄型號:
	限位撐型號:
	T窗最大開度:
	窗玉搭位數:

窗款	寬度 (mm)	高度 (mm)	只/幅	撐長

大圖版次	本圖版	
	日期	
窗號	數量	
T1/L26	1 幅	
	幅	
	幅	
圖號	TX/WX-D2	

 美特鋁質有限公司 MIDI Aluminium Fabricator Ltd.		工程號 J851	拆圖 Wai	2020/1/20
名稱 65窗拆圖		地盤 試模窗	復核	
		顏色 任何顏色	批准	

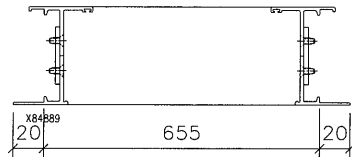
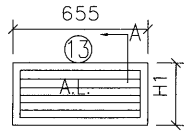
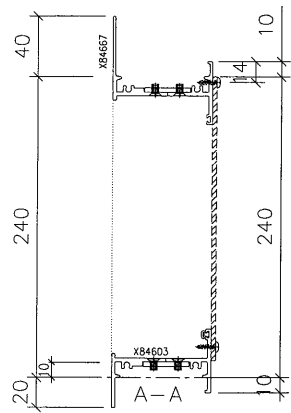

- 注：
- (1) 生窗玻璃線橫碰企。
  - (2) 窗玉搭位6mm
  - (3) 滴水線比窗玉每頭長1mm。
  - (4) 生窗玻璃線橫已縮減0.5mm。

(11) 窗框兩邊企頂底各已預長10mm修水線碼孔。

序號	料號	名稱	出筍	長度 (mm)	支/幅	加工說
1	X84599	生邊企		320	1	AA02-D
2	X84599	生邊企		320	1	AD02-D
13	X84667	生頂橫	避位	629	1	AB01-D
15	X84603	生底橫	避位	629	1	AB01-D

加工細則			
① ②	頂留	10	mm
① ②	底留	10	mm
企料底部開避位 _____ mm			
底橫料防水巴鋸去 _____ mm			
水線孔在企料——頂底			
安裝扣碼			
多點鎖芯型號:			
手柄型號:			
限位撐型號:			
T窗最大開度:			
窗玉搭位數:			
窗款	寬度 (mm)	高度 (mm)	只/幅 撐長

大圖版次	本圖版	
	日期	
窗號		數量
T1/W43, T2/W43		1 幅
		幅
		幅
圖號	TX/WX-D3	

 美特鋁質有限公司 MIDI Aluminium Fabricator Ltd.	工程號	J851	拆圖	Wai	2020/1/20
	地盤	試模窗	復核		
	名稱	65窗拆圖	顏色	任何顏色	批准

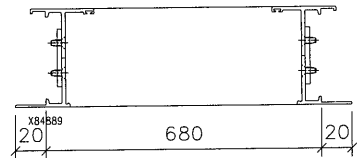
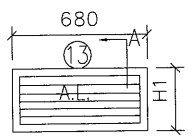
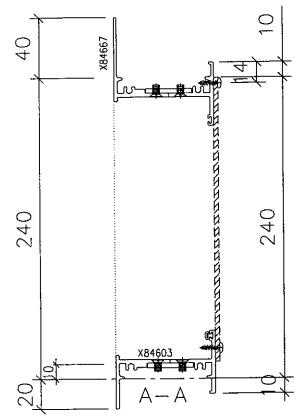

- 注：
- (1) 生窗玻璃線橫碰企。
  - (2) 窗玉搭位6mm
  - (3) 滴水線比窗玉每頭長1mm。
  - (4) 生窗玻璃線橫已縮減0.5mm。

(11) 窗框兩邊企頂底各已預長10mm修水線碼孔。

序號	料號	名稱	出筭	長度 (mm)	支/幅	加工說
1	X84599	生邊企		320	1	AA02-D
2	X84599	生邊企		320	1	AD02-D
13	X84667	生頂橫	避位	654	1	AB01-D
15	X84603	生底橫	避位	654	1	AB01-D

加工細則	
① ②	頂留10 mm
① ②	底留10 mm
	企料底部開避位 _____ mm
	底橫料防水巴鋸去 _____ mm
	水線孔在企料——頂底
	安裝扣碼
	多點鎖芯型號:
	手柄型號:
	限位撐型號:
	T窗最大開度:
	窗玉搭位數:
窗款	寬度 (mm)
	高度 (mm)
	只/幅
	撐長

大圖版次	本圖版	
	日期	
窗號	數量	
T1/W40A, T1/W40D	1 幅	
T2/W40	幅	
	幅	
圖號	TX/WX-D4	



美特鋁質有限公司  
MIDI Aluminium Fabricator Ltd.

工程號	J851	拆圖	Wai	2020/1/20
地盤	試模窗	復核		
名稱	65窗拆圖	批准		
顏色	任何顏色			

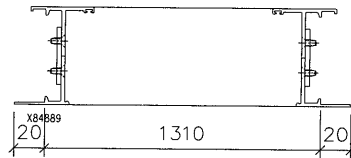
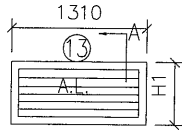
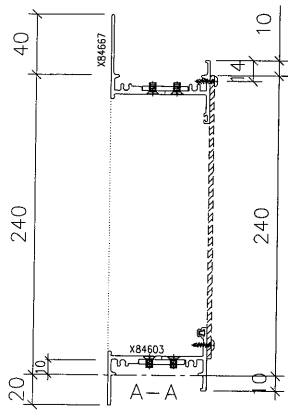

- 注：
- (1) 生窗玻璃線橫碰企。
  - (2) 窗玉搭位6mm
  - (3) 滴水線比窗玉每頭長1mm。
  - (4) 生窗玻璃線橫已縮減0.5mm。

(11) 窗框兩邊邊企頂底各已預長10mm修水線碼孔。

序號	料號	名稱	出筍	長度 (mm)	支/幅	加工說
1	X84599	生邊企		320	1	AA02-D
2	X84599	生邊企		320	1	AD02-D
13	X84667	生頂橫	避位	1284	1	AB01-D
15	X84603	生底橫	避位	1284	1	AB01-D

加工細則	
① ②	頂留10 mm
① ②	底留10 mm
	企料底部開避位 _____ mm
	底橫料防水巴鋸去 _____ mm
	水線孔在企料——頂底
	安裝扣碼
	多點鎖芯型號:
	手柄型號:
	限位撐型號:
	T窗最大開度:
	窗玉搭位數:

窗款	寬度 (mm)	高度 (mm)	支/幅	撐長

大圖版次	本圖版		
	日期		
窗號		數量	
T1/W32, T1/W32R		1 幅	
		幅	
		幅	
圖號	TX/WX-D5		

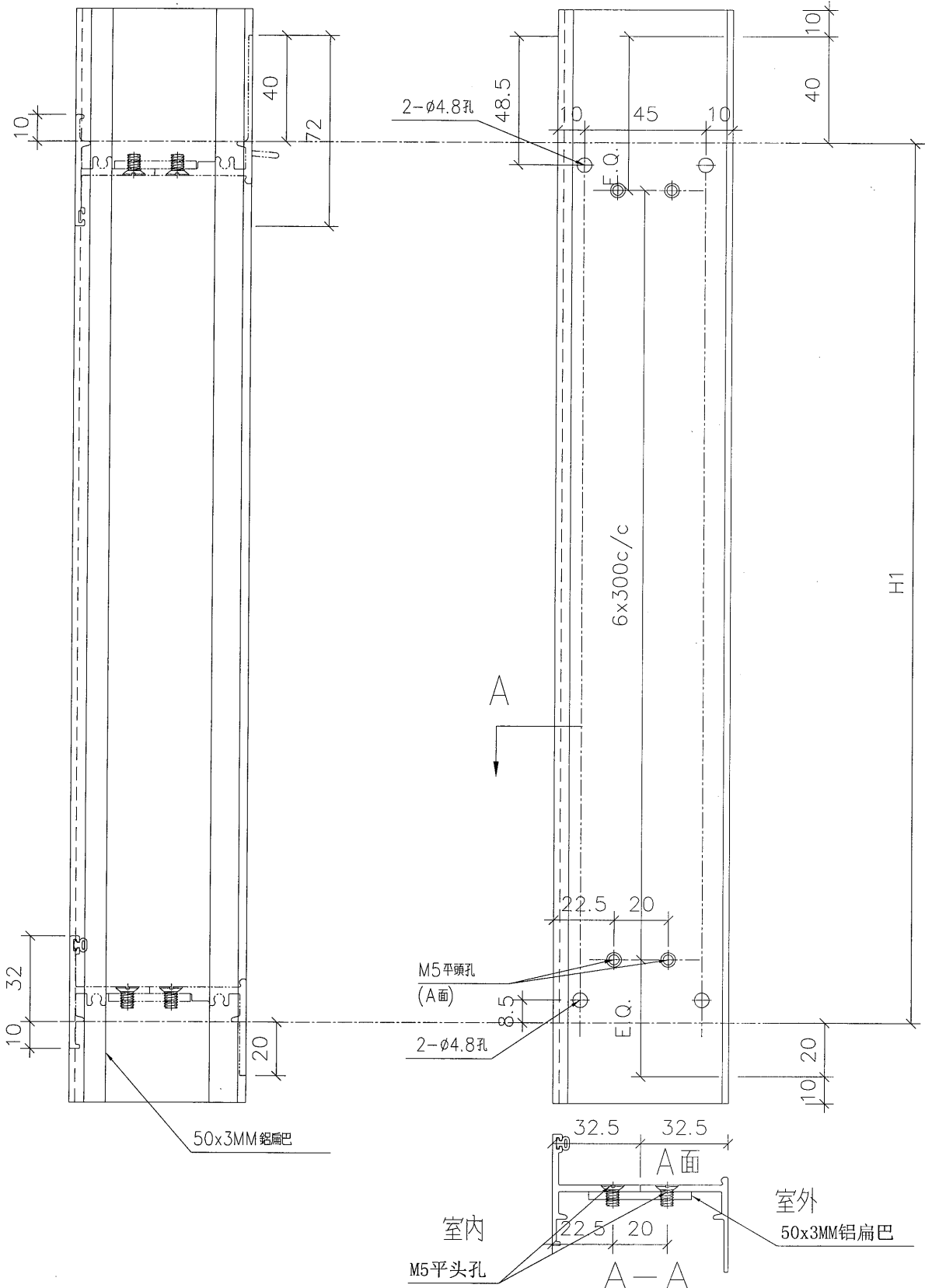

名稱	生邊企	制圖	LS	2019/11/08	修改		
材料	X84599	復核			日期		
顏色	任何顏色	批准			圖號	AA02-D	

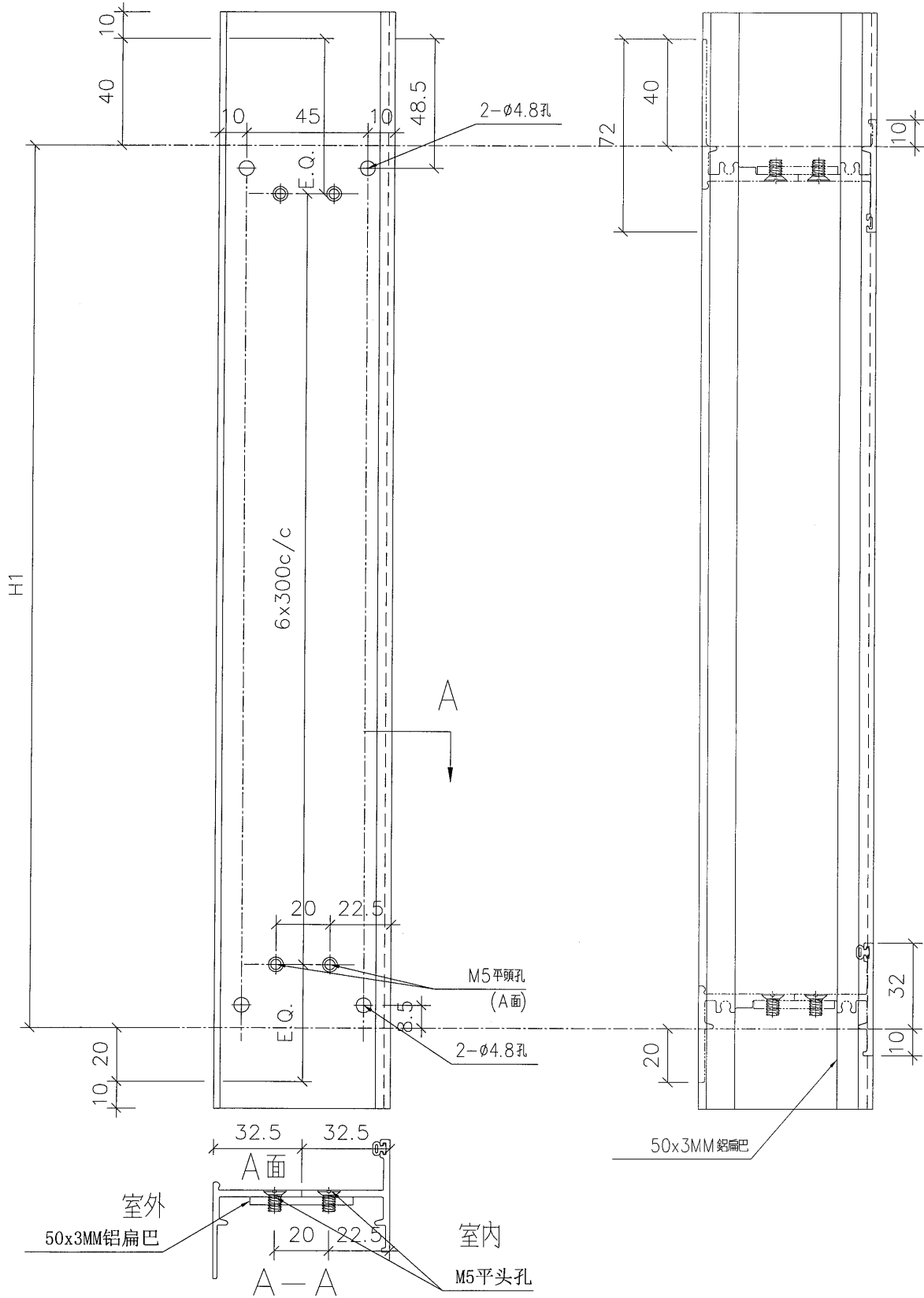

名稱	生邊企	制圖	LS	2019/11/08	修改		
材料	X84599	復核			日期		
顏色	任何顏色	批准			圖號	AD02-D	



美特鋁質有限公司  
MIDI Aluminium Fabricator Ltd.

工程號 J-851 地盤 青衣

生底橫

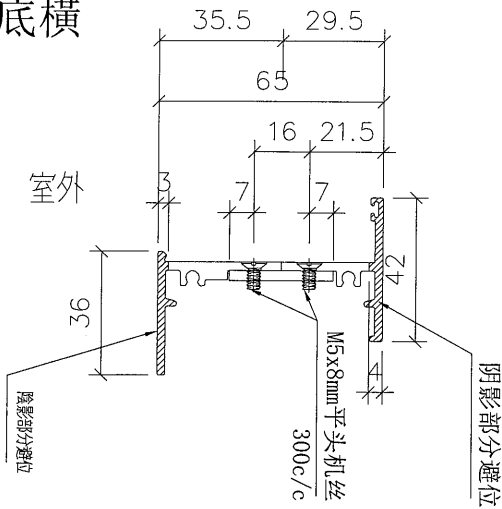

百業生頂橫

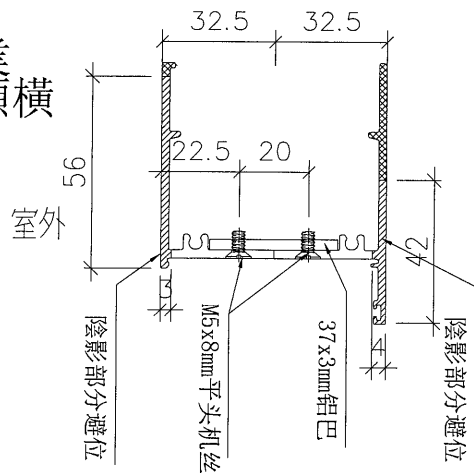

名稱	詳見加工圖	制圖	Wai	2016/9/21	修改		
材料	詳見加工圖	復核			日期		
顏色	任何顏色	批准			圖號	AB01-D	